



**Count on it.**

Form No. 3450-585 Rev A

# Εγχειρίδιο Χειρισμού και συντήρησης

## Προσαρμογέας σύνδεσης μπαταρίας πλάτης Revolution 60V

Αρ. μοντέλου 66005—Αρ. σειράς 322000001 και άνω

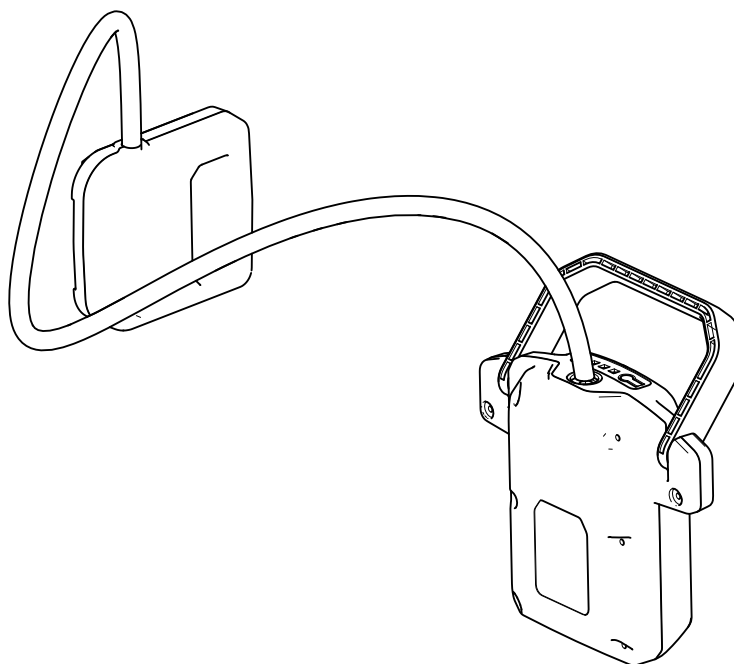



Για βοήθεια, δείτε τα βίντεο οδηγιών στη διεύθυνση [www.Toro.com/support](http://www.Toro.com/support) ή καλέστε το 1-888-384-9939 προτού επιστρέψετε αυτό το προϊόν.

## ⚠ ΠΡΟΕΙΔΟΠΟΙΗΣΗ

### ΚΑΛΙΦΟΡΝΙΑ

#### Προειδοποίηση Πρότασης 65

Το καλώδιο τροφοδοσίας αυτού του προϊόντος περιέχει μόλυβδο, μια χημική ουσία η οποία είναι γνωστό στην Πολιτεία της Καλιφόρνια ότι προκαλεί γενετικές ανωμαλίες ή άλλες βλάβες στο αναπαραγωγικό σύστημα. Πλένετε τα χέρια σας μετά το χειρισμό.

Η χρήση του προϊόντος αυτού μπορεί να σας εκθέσει σε χημικές ουσίες οι οποίες, σύμφωνα με την Πολιτεία της Καλιφόρνια, είναι γνωστό ότι προκαλούν καρκίνο, γενετικές ανωμαλίες ή άλλες βλάβες στη διαδικασία αναπαραγωγής.

Επισκεφτείτε τη διεύθυνση [www.Toro.com](http://www.Toro.com) για περισσότερες πληροφορίες, όπως συμβουλές ασφαλείας ή εκπαιδευτικό υλικό, ή για να βρείτε τον πλησιέστερο αντιπρόσωπο και να καταχωρίσετε το προϊόν σας.

Για σέρβις, γνήσια ανταλλακτικά ή πρόσθετες πληροφορίες μπορείτε να επικοινωνείτε με έναν εξουσιοδοτημένο αντιπρόσωπο σέρβις ή την Εξυπηρέτηση Πελατών του κατασκευαστή αναφέροντας τον αριθμό μοντέλου και τον σειριακό αριθμό του προϊόντος σας. Στο [Σχήμα 1](#) παρουσιάζεται η θέση στην οποία θα βρείτε την ετικέτα με το μοντέλο και τον σειριακό αριθμό του προϊόντος. Αναγράψτε τους αριθμούς στο παρεχόμενο πεδίο.

**Σημαντικό:** Με την κινητή σας συσκευή, μπορείτε να σαρώσετε τον κωδικό QR (αν υπάρχει) στην ετικέτα με τον σειριακό αριθμό σας για να δείτε πληροφορίες για την εγγύηση, τα ανταλλακτικά, καθώς και άλλες πληροφορίες για το προϊόν.

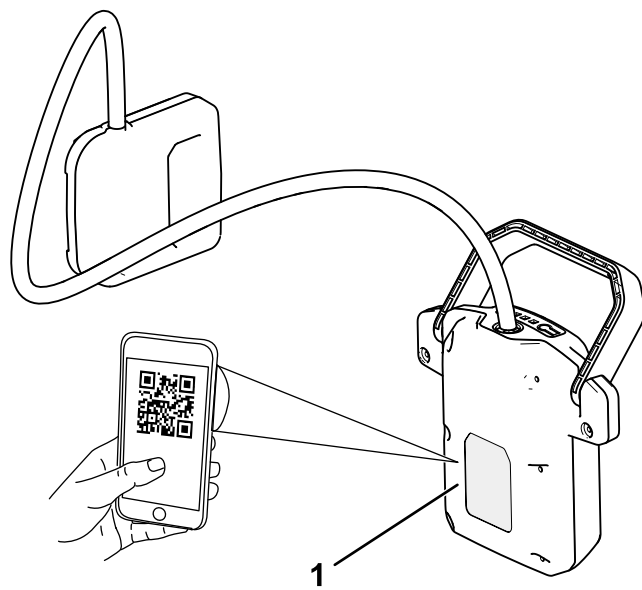

Σχήμα 1

1. Θέση ετικέτας αριθμού μοντέλου και σειριακού αριθμού.

Αρ. μοντέλου \_\_\_\_\_

Αρ. σειράς \_\_\_\_\_

## Εισαγωγή

Αυτός ο προσαρμογέας σύνδεσης μπαταρίας πλάτης προορίζεται για χρήση από οικιακούς αλλά και από επαγγελματίες χρήστες. Ο προσαρμογέας σύνδεσης έχει σχεδιαστεί ώστε να συνδέεται με μια μπαταρία πλάτης Toro 60V για την παροχή τροφοδοσίας σε συμβατά προϊόντα χειρός Toro 60V. Η χρήση αυτού του προϊόντος για άλλους σκοπούς πέραν του προβλεπόμενου ενδέχεται να ενέχει κινδύνους για εσάς και για τους διερχομένους.

Η μπαταρία πλάτης και ο προσαρμογέας σύνδεσης μπαταρίας πλάτης δεν είναι εξαρτήματα συμβατά με προϊόντα που έρχονται σε επαφή με το έδαφος ή προϊόντα με βαδίζοντα χειριστή (όπως εκχιονιστικά εργαλεία ή χλοοκοπτικά μηχανήματα γκαζόν).

Διαβάστε αυτές τις πληροφορίες προσεκτικά για να ενημερωθείτε για τη σωστή λειτουργία και συντήρηση του προϊόντος σας, καθώς και για την αποφυγή τραυματισμών και πρόκλησης ζημιών στο προϊόν. Είστε υπεύθυνοι για τη σωστή και ασφαλή λειτουργία του προϊόντος.

# Προειδοποιητικό σύμβολο

Το προειδοποιητικό σύμβολο (Σχήμα 2) που εμφανίζεται στο παρόν εγχειρίδιο και επάνω στο μηχάνημα επισημαίνει σημαντικά μηνύματα για την ασφάλεια, τα οποία πρέπει να τηρείτε προκειμένου να αποτρέπονται τα ατυχήματα.



Σχήμα 2

Προειδοποιητικό σύμβολο

g000502

Το προειδοποιητικό σύμβολο εμφανίζεται επάνω από πληροφορίες οι οποίες σας προειδοποιούν σχετικά με μη ασφαλείς ενέργειες ή καταστάσεις και ακολουθείται από τη λέξη **ΚΙΝΔΥΝΟΣ**, **ΠΡΟΕΙΔΟΠΟΙΗΣΗ** ή **ΠΡΟΣΟΧΗ**.

Η λέξη **ΚΙΝΔΥΝΟΣ** υποδεικνύει μια επικείμενη επικίνδυνη κατάσταση η οποία, εάν δεν αποφευχθεί, **θα προκαλέσει** θάνατο ή σοβαρό τραυματισμό.

Η λέξη **ΠΡΟΕΙΔΟΠΟΙΗΣΗ** υποδεικνύει μια ενδεχομένως επικίνδυνη κατάσταση η οποία, εάν δεν αποφευχθεί, **ενδέχεται να προκαλέσει** θάνατο ή σοβαρό τραυματισμό.

Η λέξη **ΠΡΟΣΟΧΗ** υποδεικνύει μια ενδεχομένως επικίνδυνη κατάσταση η οποία, εάν δεν αποφευχθεί, **ενδέχεται να προκαλέσει** ελαφρύ ή μέτριο τραυματισμό.

Στο παρόν εγχειρίδιο χρησιμοποιούνται δύο ακόμη λέξεις για την επισήμανση συγκεκριμένων πληροφοριών. Η λέξη **Σημαντικό** εφιστά την προσοχή σε σημαντικές πληροφορίες μηχανολογικού ενδιαφέροντος και η λέξη **Σημείωση** υπογραμμίζει πληροφορίες γενικού ενδιαφέροντος που χρήζουν ιδιαίτερης προσοχής.

# Ασφάλεια

## Αυτοκόλλητα ασφαλείας και οδηγιών



Οι ετικέτες προειδοποίησης και οδηγιών ασφαλείας είναι εύκολα αναγνώσιμες από τον χειριστή και βρίσκονται κοντά σε κάθε πηγή δυνητικού κινδύνου. Αντικαταστήστε τις τυχόν φθαρμένες ή αποκολλημένες ετικέτες.



decal145-3807

145-3807

1. Προειδοποίηση – διαβάστε το *Εγχειρίδιο Χειριστή*.
2. Να μην απορρίπτεται με μη προβλεπόμενο τρόπο.



decal145-3808

145-3808

1. Κατάσταση φόρτισης μπαταρίας

# Γενική επισκόπηση προϊόντος

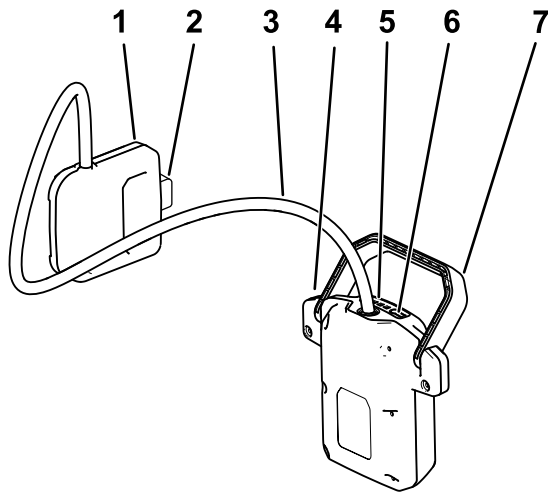

Σχήμα 3

g387676

- |  |  |
|--|--|
| 1. Σύνδεσμος μπαταρίας πλάτης                  | 5. Ενδεικτικές λυχνίες LED (τρέχουσα κατάσταση φόρτισης) |
| 2. Κουμπί ασφάλισης συνδέσμου μπαταρίας πλάτης | 6. Κουμπί ένδειξης φόρτισης μπαταρίας                    |
| 3. Καλώδιο προσαρμογέα σύνδεσης                | 7. Λαβή συνδέσμου μπαταρίας                              |
| 4. Σύνδεσμος μπαταρίας                         |  |

# Χειρισμός

## ⚠ ΠΡΟΕΙΔΟΠΟΙΗΣΗ

Η μη ενδεδειγμένη χρήση της μπαταρίας πλάτης, του προσαρμογέα σύνδεσης μπαταρίας πλάτης ή τυχόν προσαρτημένου εργαλείου μπορεί να προκαλέσει κίνδυνο τραυματισμού.

Προτού χρησιμοποιήσετε τον προσαρμογέα σύνδεσης σε συνδυασμό με την μπαταρία πλάτης, διαβάστε και τηρήστε τις οδηγίες που περιέχονται στα Εγχειρίδια Χειριστή για την μπαταρία πλάτης και για το συγκεκριμένο εργαλείο που χρησιμοποιείτε.

## ⚠ ΠΡΟΕΙΔΟΠΟΙΗΣΗ

Πριν από κάθε χρήση, ελέγχετε το καλώδιο του προσαρμογέα σύνδεσης για τυχόν φθορές και μη χρησιμοποιείτε καλώδιο που παρουσιάζει φθορές.

- Εάν το καλώδιο είναι φθαρμένο, πρέπει να αντικατασταθεί από τον κατασκευαστή, από τον εξουσιοδοτημένο πάροχο υπηρεσιών σέρβις ή από έναν εξουσιοδοτημένο αντιπρόσωπο σέρβις, προκειμένου να αποφευχθούν τυχόν κίνδυνοι.
- Μην κάνετε κακή χρήση του καλωδίου. Μη χρησιμοποιήσετε ποτέ το καλώδιο για να μεταφέρετε, να τραβήξετε ή να αποσυνδέσετε από την πρίζα τον προσαρμογέα σύνδεσης.
- Κρατάτε το καλώδιο μακριά από θερμότητα, λάδια, αιχμηρά άκρα ή κινούμενα μέρη.
- Εάν χρησιμοποιείτε εργαλείο κοπής, κρατάτε το καλώδιο μακριά από τον χώρο κοπής.

## Τοποθέτηση του προσαρμογέα σύνδεσης

1. Ευθυγραμμίστε τον σύνδεσμο μπαταρίας πλάτης με την υποδοχή στην μπαταρία πλάτης και εισαγάγετέ τον συρτά προς τα κάτω μέσα στην υποδοχή της μπαταρίας, μέχρι να κλειδώσει στη θέση ασφάλισης (Σχήμα 4).

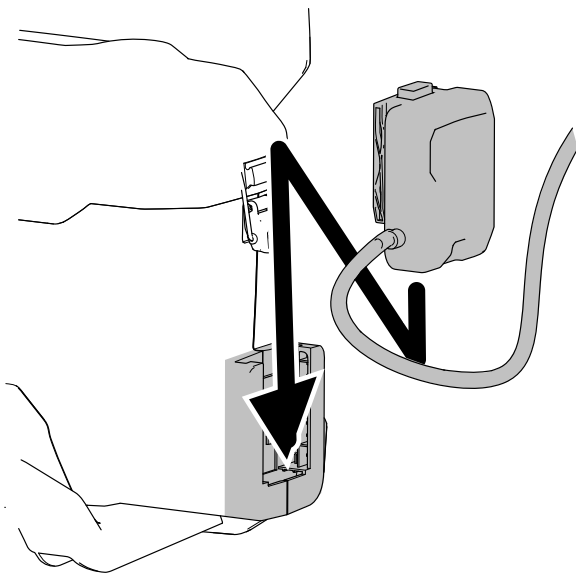

Σχήμα 4

g365351

2. Ευθυγραμμίστε τον σύνδεσμο μπαταρίας με το εργαλείο και εισαγάγετέ τον στο εργαλείο μέχρι να κλειδώσει στη θέση ασφάλισης, όπως φαίνεται στο [Σχήμα 5](#).

**Σημείωση:** Για να ελέγξετε την κατάσταση φόρτισης οποιαδήποτε στιγμή (με τις ενδεικτικές λυχνίες LED), πατήστε το κουμπί ένδειξης φόρτισης μπαταρίας πάνω στον σύνδεσμο.

**Σημείωση:** Ο προσαρμογέας σύνδεσης είναι συμβατός μόνο με προϊόντα χειρός και δεν μπορεί να χρησιμοποιηθεί με προϊόντα που έρχονται σε επαφή με το έδαφος ή προϊόντα με βαδίζοντα χειριστή (όπως εκχιονιστικά εργαλεία ή χλοοκοπτικά μηχανήματα γκαζόν).

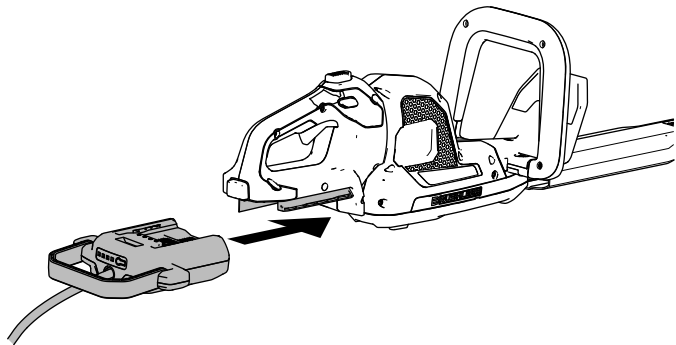

Σχήμα 5

g365352

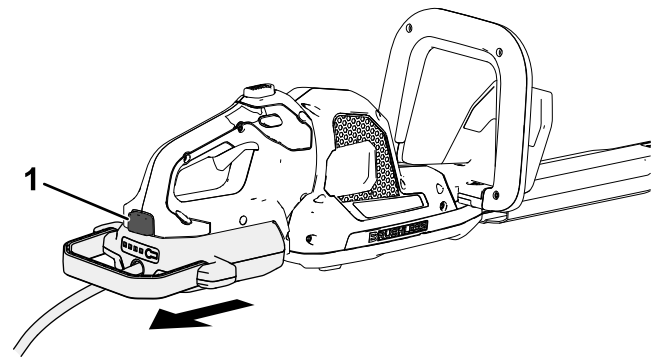

Σχήμα 6

g365354

1. Κουμπί ασφάλισης

2. Πατήστε το κουμπί ασφάλισης που βρίσκεται επάνω στον σύνδεσμο μπαταρίας πλάτης και τραβήξτε τον σύνδεσμο προς τα επάνω για να αποσυνδέσετε τον προσαρμογέα σύνδεσης από την μπαταρία πλάτης ([Σχήμα 7](#)).

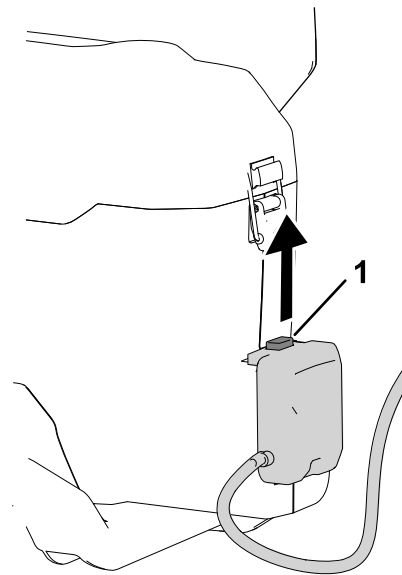

Σχήμα 7

g365353

1. Κουμπί ασφάλισης

## Αφαίρεση του προσαρμογέα σύνδεσης

1. Πατήστε το κουμπί ασφάλισης που βρίσκεται επάνω στο εργαλείο και αφαιρέστε τον σύνδεσμο μπαταρίας από το εργαλείο ([Σχήμα 6](#)).

# Συντήρηση

Υπό κανονικές συνθήκες, δεν απαιτείται συντήρηση ή σέρβις.

Καθαρίζετε την επιφάνεια του εξοπλισμού, σκουπίζοντάς την μόνο με μαλακό πανί.

Μην αποσυναρμολογήσετε τον εξοπλισμό. Εάν έχει υποστεί φθορές, μην επιχειρήσετε να τον χρησιμοποιήσετε και επικοινωνήστε με έναν εξουσιοδοτημένο αντιπρόσωπο σέρβις.

## Αποθήκευση

- Μετά τη χρήση, αποσυνδέστε το προϊόν από την τροφοδοσία (δηλ. αφαιρέστε τον προσαρμογέα σύνδεσης) και ελέγξτε για τυχόν φθορές.
- Απομακρύνετε όλα τα ξένα υλικά από το προϊόν.
- Μην αποθηκεύετε τον προσαρμογέα συνδεδεμένο με την μπαταρία πλάτης ή με εργαλείο.
- Όταν δεν χρησιμοποιείτε τον προσαρμογέα σύνδεσης, αποθηκεύστε τον μακριά από παιδιά.
- Φυλάσσετε τον προσαρμογέα σύνδεσης μακριά από διαβρωτικούς παράγοντες, όπως παρασιτοκτόνα, λιπάσματα και αντιπαγετικό αλάτι.
- Αποθηκεύετε τον προσαρμογέα σε κλειστό, καθαρό και στεγνό χώρο.

# Επίλυση προβλημάτων

Εκτελείτε μόνο τα βήματα που περιγράφονται σε αυτές τις οδηγίες. Κάθε άλλη εργασία επιθεώρησης, συντήρησης και επισκευής πρέπει να εκτελείται από εξουσιοδοτημένο κέντρο σέρβις ή από ειδικά καταρτισμένο άτομο, αν δεν μπορείτε να επιλύσετε το πρόβλημα μόνοι σας.

| Πρόβλημα  | Πιθανή αιτία  | Διορθωτική ενέργεια   |
|---|---|---|
| Το εργαλείο δεν λειτουργεί ή λειτουργεί διακεκομμένα όταν έχει τοποθετηθεί ο προσαρμογέας σύνδεσης. | <ol style="list-style-type: none"><li>1. Ο σύνδεσμος μπαταρίας δεν είναι καλά τοποθετημένος στο εργαλείο.</li><li>2. Ο σύνδεσμος μπαταρίας πλάτης δεν είναι καλά τοποθετημένος στην μπαταρία πλάτης.</li><li>3. Οι μπαταρίες δεν είναι φορτισμένες.</li><li>4. Υπάρχει υγρασία στους πόλους των μπαταριών</li><li>5. Υπάρχει υγρασία στους πόλους του συνδέσμου μπαταρίας πλάτης ή του συνδέσμου μπαταρίας.</li><li>6. Ο προσαρμογέας σύνδεσης μπαταρίας πλάτης είναι φθαρμένος.</li><li>7. Οι μπαταρίες έχουν υποστεί φθορές.</li><li>8. Η θερμοκρασία των μπαταριών είναι υψηλότερη ή χαμηλότερη από το προβλεπόμενο θερμοκρασιακό εύρος.</li><li>9. Το εργαλείο, η μπαταρία πλάτης, η μπαταρία ή ο προσαρμογέας σύνδεσης έχει κάποιο άλλο πρόβλημα ηλεκτρολογικής φύσης.</li></ol> | <ol style="list-style-type: none"><li>1. Αφαιρέστε και επανατοποθετήστε τον σύνδεσμο μπαταρίας στο εργαλείο, φροντίζοντας να είναι καλά τοποθετημένος και ασφαλισμένος στη θέση του.</li><li>2. Αφαιρέστε και επανατοποθετήστε τον σύνδεσμο μπαταρίας πλάτης στην μπαταρία πλάτης, φροντίζοντας να είναι καλά τοποθετημένος και ασφαλισμένος στη θέση του.</li><li>3. Αφαιρέστε τις μπαταρίες από το εργαλείο και φορτίστε τις.</li><li>4. Αφαιρέστε τις μπαταρίες και αφήστε τις να στεγνώσουν ή σκουπίστε τις.</li><li>5. Αφαιρέστε τόσο τον σύνδεσμο της μπαταρίας πλάτης όσο και τον σύνδεσμο μπαταρίας και αφήστε τους να στεγνώσουν ή σκουπίστε τους.</li><li>6. Αντικαταστήστε τον προσαρμογέα σύνδεσης μπαταρίας πλάτης ή επικοινωνήστε με έναν εξουσιοδοτημένο αντιπρόσωπο σέρβις.</li><li>7. Αντικαταστήστε τις μπαταρίες ή επικοινωνήστε με έναν εξουσιοδοτημένο αντιπρόσωπο σέρβις.</li><li>8. Μετακινήστε τις μπαταρίες σε σημείο που είναι στεγνό και στο οποίο η θερμοκρασία είναι μεταξύ 5°C και 40°C.</li><li>9. Επικοινωνήστε με έναν εξουσιοδοτημένο αντιπρόσωπο σέρβις.</li></ol> |

# Πληροφορίες σχετικά με τις προειδοποιήσεις βάσει του νόμου της Πολιτείας της Καλιφόρνιας για την ασφάλεια του πόσιμου νερού και τις τοξικές ουσίες (Proposition 65 ή Prop 65)

## Τι είναι αυτές οι προειδοποιήσεις;

Διάφορα προϊόντα που διατίθενται προς πώληση ενδέχεται να φέρουν προειδοποιητική ετικέτα όπως η παρακάτω:



**ΠΡΟΕΙΔΟΠΟΙΗΣΗ: Καρκίνος και βλάβες του αναπαραγωγικού συστήματος**  
– [www.p65Warnings.ca.gov](http://www.p65Warnings.ca.gov).

## Τι είναι ο νόμος Prop 65;

Ο νόμος Prop 65 εφαρμόζεται σε οποιαδήποτε εταιρεία δραστηριοποιείται στην Καλιφόρνια, πωλεί προϊόντα στην Καλιφόρνια, ή κατασκευάζει προϊόντα τα οποία μπορεί να πωληθούν ή να μεταφερθούν στην Καλιφόρνια. Προβλέπει ότι ο Κυβερνήτης της Καλιφόρνιας οφείλει να τηρεί και να δημοσιεύει κατάλογο χημικών ουσιών οι οποίες είναι γνωστό ότι προκαλούν καρκίνο, γενετικές ανωμαλίες ή/και άλλες βλάβες του αναπαραγωγικού συστήματος. Ο κατάλογος, ο οποίος ενημερώνεται ετησίως, περιλαμβάνει εκατοντάδες χημικές ουσίες οι οποίες απαντώνται σε πολλά αντικείμενα καθημερινής χρήσης. Σκοπός του Prop 65 είναι να ενημερώνει το κοινό σχετικά με την έκθεση στις εν λόγω χημικές ουσίες.

Ο Prop 65 δεν απαγορεύει την πώληση προϊόντων τα οποία περιέχουν τις εν λόγω χημικές ουσίες, αλλά προβλέπει την αναγραφή προειδοποιήσεων σε κάθε προϊόν, συσκευασία προϊόντος, ή υλικό τεκμηρίωσης που συνοδεύει το προϊόν. Επιπλέον, η ύπαρξη προειδοποίησης βάσει του Prop 65 δεν σημαίνει ότι το προϊόν παραβιάζει πρότυπα ή απαιτήσεις σχετικά με την ασφάλεια προϊόντων. Μάλιστα, η πολιτειακή κυβέρνηση της Καλιφόρνιας έχει διευκρινίσει ότι οι προειδοποιήσεις βάσει του Prop 65 «δεν ισοδυναμούν με αποφάσεις ρυθμιστικής αρχής που ορίζουν αν ένα προϊόν είναι ασφαλές ή μη ασφαλές». Πολλές από τις εν λόγω χημικές ουσίες χρησιμοποιούνται επί σειρά ετών σε προϊόντα καθημερινής χρήσης χωρίς να έχουν καταγραφεί προκληθείσες βλάβες. Για περισσότερες πληροφορίες, επισκεφτείτε τη διεύθυνση <https://oag.ca.gov/prop65/faqs-view-all>.

Η ύπαρξη προειδοποίησης βάσει του Prop 65 σημαίνει ότι μια εταιρεία είτε 1) αξιολόγησε την έκθεση και κατέληξε στο συμπέρασμα ότι υπερβαίνει το «επίπεδο μη σημαντικού κινδύνου» είτε 2) επέλεξε να αναγράψει την προειδοποίηση στο προϊόν της ως ένδειξη ότι γνωρίζει για την παρουσία σε αυτό χημικής ουσίας που περιλαμβάνεται στον σχετικό κατάλογο, χωρίς να επιχειρήσει, ωστόσο, να αξιολογήσει τη σχετική έκθεση.

## Ο νόμος αυτός ισχύει παντού;

Οι προειδοποιήσεις βάσει του Prop 65 είναι υποχρεωτικές μόνο βάσει της νομοθεσίας της Καλιφόρνιας. Οι προειδοποιήσεις αυτές απαντώνται σε ολόκληρη την Καλιφόρνια σε πλήθος χώρων όπως, μεταξύ άλλων, σε εστιατόρια, καταστήματα λιανικής, ξενοδοχεία, σχολεία και νοσοκομεία, καθώς και σε μεγάλη ποικιλία προϊόντων. Επιπλέον, ορισμένοι πωλητές λιανικής που δραστηριοποιούνται μέσω διαδικτυακών ή ταχυδρομικών παραγγελιών παρέχουν προειδοποιήσεις βάσει του Prop 65 στους ιστοχώρους ή τους καταλόγους τους.

## Πόσο αυστηρές είναι οι προειδοποιήσεις του Prop 65 σε σχέση με τα ομοσπονδιακά όρια;

Τα πρότυπα του Prop 65 είναι συχνά πιο αυστηρά από τα ομοσπονδιακά και τα διεθνή πρότυπα. Σε αρκετές περιπτώσεις, βάσει του Prop 65 προβλέπεται προειδοποίηση για συγκέντρωση ή περιεκτικότητα ουσιών σε επίπεδα κατά πολύ χαμηλότερα από εκείνα για τα οποία απαιτείται η λήψη μέτρων σε ομοσπονδιακό επίπεδο. Για παράδειγμα, το πρότυπο του Prop 65 όσον αφορά τις προειδοποιήσεις για μόλυβδο είναι 0,5 μg/ημέρα, όριο κατά πολύ χαμηλότερο από τα ομοσπονδιακά και διεθνή όρια.

## Γιατί δεν υπάρχει η προειδοποίηση σε όλα τα παρόμοια προϊόντα;

- Για τα προϊόντα που πωλούνται στην Καλιφόρνια απαιτείται επίσημη βάση του Prop 65, ενώ για παρόμοια προϊόντα που πωλούνται αλλού δεν υπάρχει αυτή η απαίτηση.
- Μια εταιρεία η οποία, στο πλαίσιο αγωγής που της έχει ασκηθεί βάσει του Prop 65 καταλήγει σε συμβιβασμό με τους ενάγοντες ενδέχεται να υποχρεωθεί να συμπεριλάβει προειδοποιήσεις βάσει του Prop 65 στα προϊόντα της, ενώ η απαίτηση αυτή μπορεί να μην ισχύει για άλλες εταιρείες που κατασκευάζουν παρόμοια προϊόντα.
- Η εφαρμογή του Prop 65 δεν γίνεται με συνέπεια.
- Διάφορες εταιρείες επιλέγουν να μην παρέχουν προειδοποιήσεις επειδή κρίνουν ότι δεν οφείλουν να το πράξουν βάσει του Prop 65. Ωστόσο, η απουσία προειδοποιήσεων για ένα προϊόν δεν σημαίνει ότι το προϊόν δεν περιέχει χημικές ουσίες που περιλαμβάνονται στον σχετικό κατάλογο σε παρόμοια επίπεδα με άλλα προϊόντα.

## Γιατί ο κατασκευαστής περιλαμβάνει την προειδοποίηση αυτή σε προϊόντα του;

Ο κατασκευαστής έχει επιλέξει να παρέχει στους καταναλωτές όσο το δυνατόν περισσότερες πληροφορίες, ώστε να είναι σε θέση να λαμβάνουν εμπειρισταωμένες αποφάσεις σχετικά με τα προϊόντα που αγοράζουν και χρησιμοποιούν. Σε ορισμένες περιπτώσεις, ο κατασκευαστής περιλαμβάνει την προειδοποίηση σε προϊόντα του ως ένδειξη ότι γνωρίζει για την παρουσία σε αυτά μίας ή περισσότερων χημικών ουσιών που περιλαμβάνονται στον σχετικό κατάλογο, χωρίς, ωστόσο, να αξιολογεί το επίπεδο της έκθεσης, δεδομένου ότι δεν υπόκεινται σε απαιτήσεις ορίων έκθεσης όλες οι χημικές ουσίες που περιλαμβάνονται στον σχετικό κατάλογο. Ο κατασκευαστής, ακόμα και σε περιπτώσεις που η έκθεση από τη χρήση προϊόντων του είναι αμελητέα ή εντός του εύρους «μη σημαντικού κινδύνου», έχει επιλέξει να περιλαμβάνει σε αυτά προειδοποιήσεις βάσει του Prop 65, για λόγους αυξημένης προσοχής. Εξάλλου, σε διαφορετική περίπτωση, θα μπορούσε να ασκηθεί σε βάρος του κατασκευαστή αγωγή από την Πολιτεία της Καλιφόρνιας ή από ιδιώτες που θα επεδίωκαν την εφαρμογή του Prop 65, και να του επιβληθούν σημαντικές κυρώσεις.