

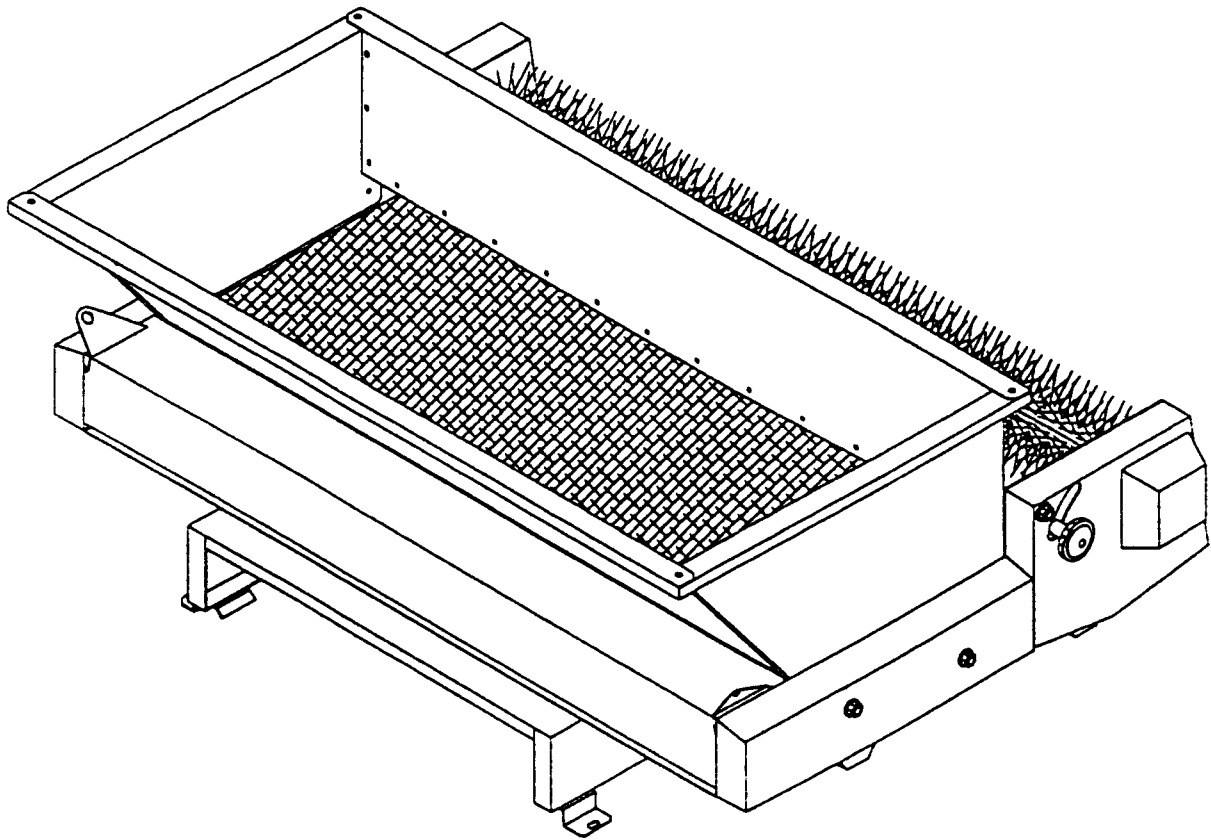

MODELL NR 44220—60001 & ÖVER
MODELL NR 44220TE—60001 & ÖVER

INSTRUKTIONSBOK

TOPDRESSER 1800



Förord

Du har köpt en Toro gräsvårdsprodukt av hög kvalitet. För att maskinen skall kunna utföra ett fullgott arbete skall den användas och underhållas enligt anvisningarna i denna instruktionsbok.

Vi på Toro är angelägna om att betona säkerhetens betydelse. Den person eller de personer som använder eller sköter om maskinen måste läsa instruktionsboken, i synnerhet alla säkerhetsföreskrifter.

FARA, VARNING och FÖRSIKTIGHET tillsammans med säkerhetstriangeln anger säkerhetsmeddelanden. Läs och förstå alltid dessa meddelanden. De har att göra med personskador och din personliga säkerhet.

Om hjälp eller råd önskas med din nya Toro gräsvårdsprodukt, kontakta då den lokala auktoriserade Toro återförsäljaren. Han har ett fullständigt sortiment reservdelar, hela tillbehörsprogrammet och en professionell servicepersonal som står till tjänst. Håll Toro helt och hållet Toro. Köp original Toro delar och tillbehör.

Innehållsförteckning

	Sida
SÄKERHETSFÖRESKRIFTER	3
SPECIFIKATIONER	5
FÖRE ANVÄNDNING	5
REGLAGE	6
DRIFTANVISNINGAR	6
SMÖRJNING	8
SÄSONGSFÖRVARING	8
IDENTIFIKATION OCH BESTÄLLNING	8

Säkerhetsföreskrifter

SAKERHETSFORESKRIFTER

Säkerhetssymbolen innebär FÖRSIKTIGHET, VARNING eller FARA - personliga säkerhetsföreskrifter. Läs och förstå dessa föreskrifter. De har att göra med säkerheten. Om föreskrifterna inte följs kan detta leda till personskador.

FÖRE ANVÄNDNING

1. Läs och gör dig förtrogen med alla drift- och säkerhetsanvisningar. Innan maskinen används skall du lära dig hur alla reglag används och hur man stannar snabbt.
2. Läs och gör dig förtrogen med alla drift- och säkerhetsanvisningar i instruktionsboken för Toro Workman.
3. Innan maskinen tas i bruk kontrollera att alla bultar och muttrar sitter åt. Kontrollera att spridarens monteringsbultar och fästen sitter säkert på plats.
4. Ändra inte på denna utrustning på något sätt.
5. Se till att alla skydd, säkerhetsanordningar och dekaleringar finns på plats. Om skydd eller säkerhetsanordningar inte fungerar eller är skadade skall de repareras eller bytas innan maskinen tas i bruk. Detta gäller också dekaleringar som är oläsliga. Den främre tredjedelen (1/3) på Workmans lastområde måste täckas med 1/3 redskap eller skydd när spridaren används.
6. Detta fordon är avsett för en person – föraren- och en passagerare som skall sitta på den härtill avsedda stolen. Låt ALDRIG ytterligare passagerare åka med. Håll personer på avstånd från arbetsområdet.
7. Låt ALDRIG barn köra maskinen. Låt inte vuxna som inte fått riktiga instruktioner köra maskinen. Maskinen skall endast köras av behöriga personer som lärt sig hur maskinen används. Personer som kör maskinen skall ha körkort.
8. Kontrollera att alla hydraulanslutningar sitter tätt och att alla ledningar är i gott skick innan maskinen tas i bruk.

UNDER KÖRNING

9. Håll händer och fötter borta från behållaren när spridaren används eller fordonets motor går.
10. Föraren och passageraren skall sitta på stolarna när fordonet kör.
11. När maskinen används krävs uppmärksamhet. Om fordonet inte körs på ett säkert sätt kan olyckor inträffa, fordonet kan välta, vilket kan leda till allvarliga skador eller döden. Kör försiktigt. För att förhindra att maskinen välter eller att kontrollen förloras skall följande punkter iakttas:
 - A. Var mycket försiktig, sakta in och kör inte för nära sandfång, diken, bäckar, ramper, okända områden eller andra riskfyllda områden.
 - B. Se upp för gropar och andra dolda faror.
 - C. Var försiktig på branta sluttningar. I normala fall skall man köra rakt upp och ner på sluttningar. Minska farten vid tvärsvängar eller svängningar på backar. Sväng inte på backar om inte absolut nödvändigt.
 - D. Var extra försiktig på vått underlag, när fordonet kör med höga hastigheter eller med full belastning. Stoptiden ökar vid full belastning. Växla ned innan fordonet startar upp- eller nedför en backe.

- E.** Undvik plötsliga stopp och starter. Växla inte från backning till framåtkörning eller från framåtkörning till backning utan att först ha stannat helt och hållet.
 - F.** Försök inte att göra tvära svängar, plötsliga manövreringar eller på annat sätt köra vårdslöst. Det kan leda till att föraren tappar kontrollen över fordonet.
 - G.** Innan backning skall man titta bakåt och förvissa sig om att det inte finns någon bakom maskinen. Backa sakta.
 - H.** Se upp för trafik när du kör nära vägar och över vägar. Lämna alltid företräde åt fotgängare och andra fordon. Detta fordon är inte avsett för körning på gator eller vägar. Signalera alltid vid sväng eller stanna så pass tidigt att andra personer vet vad du tänker göra. Iakttä alla trafikregler och bestämmelser.
 - I.** Se alltid upp för och undvik låga utskjutande föremål som till exempel trädgrenar, dörrkarmar, låga gångbroar etc. Kontrollera att det finns tillräckligt med rum upptill både för fordonet och förarens huvud.
 - J.** Om du är ovisst när det gäller säkert handhavande av maskinen, SLUTA ARBETET och fråga arbetsledaren.
- 12.** När maskinen lastas med sand skall lasten fördelas jämnt. När behållaren är full med sand måste fordonet köras extra försiktigt. Kontrollera att lasten håller sig jämnt fördelad så att den inte förskjuts.
 - 15.** Håll kropp och händer borta från små läckage eller munstycken som sprutar hydraulvätska under högt tryck. Använd papper eller kartong, inte händerna, när läckor undersöks. Hydraulvätska som sprutas ut under tryck kan ha så stor kraft att den genomtränger huden och orsakar allvarliga skador. Om vätska sprutas in i huden, måste den opereras bort inom några timmar av en läkare som är förtrogen med denna slags skada, annars föreligger risk för kallbrand.
 - 16.** Se till att hela maskinen är i gott skick genom att kontrollera att alla muttrar, bultar och skruvar är ordentligt åtdragna.
 - 17.** För att minska brandrisken skall motorn på Workman hållas fri från överflödigt fett, gräs, löv och smuts.
 - 18.** Om motorn måste gå när underhållsjusteringar utförs se till att kläder, händer, fötter och andra delar av kroppen inte kommer i kontakt med motorn och andra rörliga delar. Se till att inga personer uppehåller sig i närheten.
 - 19.** Om större reparationer skulle bli nödvändiga eller hjälp behövs ta kontakt med en auktoriserad TORO återförsäljare.
 - 20.** För optimal prestanda och säkerhet köp alltid original TORO reservdelar och tillbehör. Delar och tillbehör från andra tillverkare kan vara farliga. Om fordonet ändras på något sätt kan det medföra att dess köregenskaper, prestanda och hållbarhet påverkas. Om en maskinen som har ändrats används kan detta leda till skador eller dödsolycka. TOROs produktgaranti kan i sådant fall inte åberopas.

UNDERHÅLL

- 13.** Innan underhållsarbeten eller justeringar utförs på spridaren skall motorn på Workman stannas, parkeringsbromsen dras åt och startnyckeln tas ur startlåset så att motorn inte kan starta oavsiktligt.
- 14.** Se till att alla hydraulanslutningar är hårt åtdragna och att alla hydraulslangar och ledningar är i gott skick innan systemet utsätts för tryck.

Specifikationer

Mått:

Höjd: 71 cm

Längd: 127 cm

Bredd: 173 cm

Behållare

Mått:

Höjd: 41 cm

Längd upptill: 79 cm

Längd nedtill: 51 cm

Bredd: 152 cm

Behållaren rymmer: 0,5 m³

Ströbredd: 152 cm

Strö hastighet: Varierar beroende på önskad spridningsmängd.

Transportband: Kontinuerligt 152 cm brett kompositionsband med kraftig polyesterkord.

Dosering: Steglöst reglerbar öppning från stängd till 7,6 cm öppning för lätt till tung dosering.

Drivning: Hydraulisk, med Workman fjärrmonterat hydraulsystem.

Leveransvikt: 261 Kg

Torrsvikt: 242 Kg

Före användning

KONTROLLERA HYDRAULSYSTEMET

1. Kontrollera hydraulsystemet och se till att det inte finns läckor, lösa fästen, felaktigt kopplade ledningar och att det inte fattas några delar. Eventuella reparationer skall göras innan maskinen tas i bruk.
2. Kontrollera att båda snabbkopplingarna är helt inkopplade.

Reglage

ÖPPNINGSREGLAGE (fig. 6)

Den svarta ratten på enhetens vänstra sida, nära borsten, används för att spärra öppningen i önskat öppet höjdläge.

1. Lossa den svarta ratten så mycket att den kan vrida sig fritt i skåran.
2. Ställ in öppningen i önskat läge och dra åt den svarta ratten så att lägget spärras.

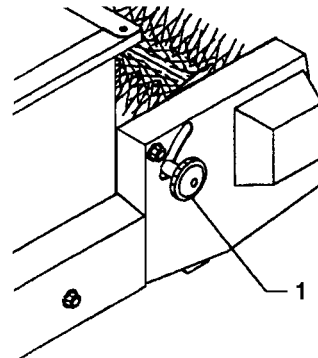

Figur 1

1. Svart ratt

Drifanvisningar

VARNING

Man kan fastna i roterande delar. Gå därför inte nära borsten och transportbandet när spridaren arbetar.

Innan fordonet börjar dagens arbete måste det vara i säkert skick. Läs och bli förtrogen med drifanvisningarna för Toro Workman innan spridaren används.

FÖRSIKTIGHET

Säkerhetsströmbrytarna är till för att skydda föraren. De får därför inte sättas ur funktion. Kontrollera varje dag att strömbrytarna fungerar så att säkerhetssystemet på Workman är tillförlitligt. Om en strömbrytare inte fungerar skall den bytas innan fordonet tas i bruk. För största möjliga säkerhet skall strömbrytarna bytas vartannat år vare sig de fungerar eller ej. Lita inte enbart på säkerhetsströmbrytarna – använd sunt förnuft!

1. Sitt på förarstolen och dra åt parkeringsbromsen.

2. Koppla ur kraftuttaget (som sådant finns) och ställ handgasreglaget på OFF (från) (om sådant finns).
3. Flytta växelspaken till NEUTRAL läge och trampa ner kopplingspedalen.
4. Sätt i startnyckeln i låset och vrid den medurs för att starta motorn. Släpp nyckeln när motorn startar.
5. Prova att starta, köra och stanna Workman. Läs alltid och bli förtrogen med drifanvisningarna för Workman innan spridaren tas i bruk.
6. Häll sand eller annat dressgods i behållaren. Behållaren rymmer max 0,5m³. Sand väger normalt 45 kg/m³ och Workman kan därför överbelastas om mer än 634–680kg hålls i behållaren.

VIKTIGT: Om andra utrustningar, som till exempel HD dragramen monteras på Workman när spridaren 1800 används måste dessa utrustningars vikt tas bort från spridarens tillåtna last.

Ett sätt att bestämma utrustningarnas totala vikt är att ställa bakdäcken på en våg. Max vikt på Workmans bakaxel 1,180 kg.

7. Kör till det område som skall toppdressas.
8. Ställ öppningen i önskat läge. Spärra läget med den svarta ratten.
9. Flytta växelspaken till LO läge. Välj önskad körhastighet och börja köra.
10. För hydraulspaken bakåt till RUN läge. Spridaren börjar nu arbeta.

VARNING

Som regel skall lasten fördelas jämnt framåt och bakåt och från sida till sida.

Vid transporter eller toppdressning med full belastning kan sanden förskjutas. Denna förskjutning inträffar oftast vid svängar, körning upp och nedför backar, plötsliga hastighetsändringar eller vid körning på ojämnt underlag. Om lasten förskjuts kan fordonet välta. Var försiktig vid transport eller toppdressning med full belastning.

Tunga laster förlänger stoppsträckan och det blir svårt att svänga snabbt utan att välta.

Om underhållsarbeten skall utföras på spridaren får den **ALDRIG** vändas upp och ner om det finns material i behållaren. Behållaren skall alltid vara tom när spridaren vänds.

VARNING

Om fordonet välter eller rullar på en backe kan detta leda till allvarliga skador.

Om motorn stannar eller fordonet inte orkar uppför en backe får fordonet aldrig vändas.

Backa alltid rakt nedför backen med backväxeln ilagd.

Backa **ALDRIG** nedför med växeln i neutralläge eller med kopplingspedalen nedtrampad med enbart bromsen till hjälp.

Sätt **ALDRIG** på sidostycken eller paneler upptill på behållaren för att få rum med mer last. Den extra vikten kommer att få fordonet att välta eller rulla och orsaka allvarliga skador.

Kör **ALDRIG** tvärsöver en brant backe. Kör alltid rakt upp och nedför backen. Undvik att svänga på en backe. Släpp inte kopplingen för snabbt. Bromsa inte för hårt. Om hastigheten ändras plötsligt kan fordonet välta.

SANDSPRIDNINGSHASTIGHET

Hur fort sanden sprids beror på dess vikt. Fuktigheten och grovleken hos sand varierar och detta påverkar vikten. Dessa faktorer måste tas i beräkning när man bestämmer hur mycket sand som behövs. Prova på ett litet område för att få rätt mängd.

Underhåll

SMÖRJNING

LAGER (fig. 2)

Spridaren har fem självtätande lager som måste smörjas med smörjfett nr 2 på litiumbas.

VIKTIGT: Smörj lagren så att tätningarna läcker en aning. För mycket smörjfett kan leda till överhettning.

DRIVKEDJA (fig. 2)

Det skall alltid finnas ett tätt lager smörjfett på drivkedjan.

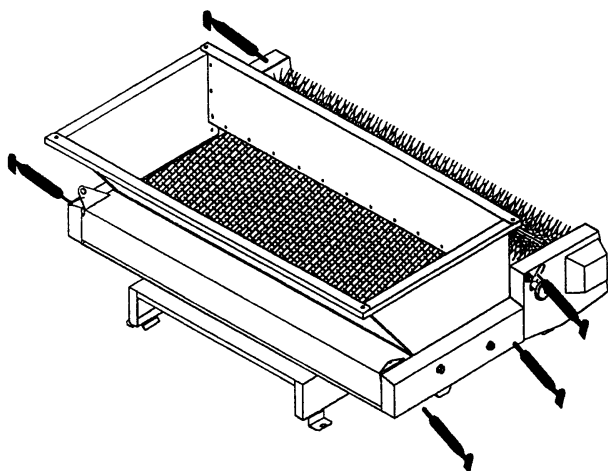

Figur 2

Identifikation och beställning

MODELL- OCH SERIENUMMER

TOROS TOPDRESSER 1800 har två identifikationsnummer: ett modellnummer och ett serienummer. De två numren är stämplade på en platta som är fastnitad på ramen. Modell- och serienummer skall alltid anges i all korrespondens så att rätt information och reservdelar kan fås.

SÄSONGSFÖRVARING

1. Rengör spridaren ordentligt, särskilt innuti behållaren. Det får inte finnas sand kvar i behållaren eller på transportbandet.
2. Dra åt alla fästelement.
3. Smörj alla smörjpunkter och lager. Torka bort överflödigt smörjfett.
4. För att förlänga transportbandets livslängd skall spridaren inte förvaras i solljus. Om spridaren förvaras utomhus rekommenderas att ett skycke läggs över den.
5. Kontrollera spänningen på drivkedjan. Justera spänningen om så behövs och stryk på ett tunnt lager fett på kedjan. Se avsnittet "Underhåll".
6. Stryk på ett tunt lager silikon på fogen på transportbandet. Se avsnittet "Underhåll".

Vid beställning av reservdelar från en auktoriserad TORO återförsäljare skall följande information lämnas:

1. Maskinens modell- och serienummer.
2. Artikelnummer, beskrivning och antal delar som önskas.