

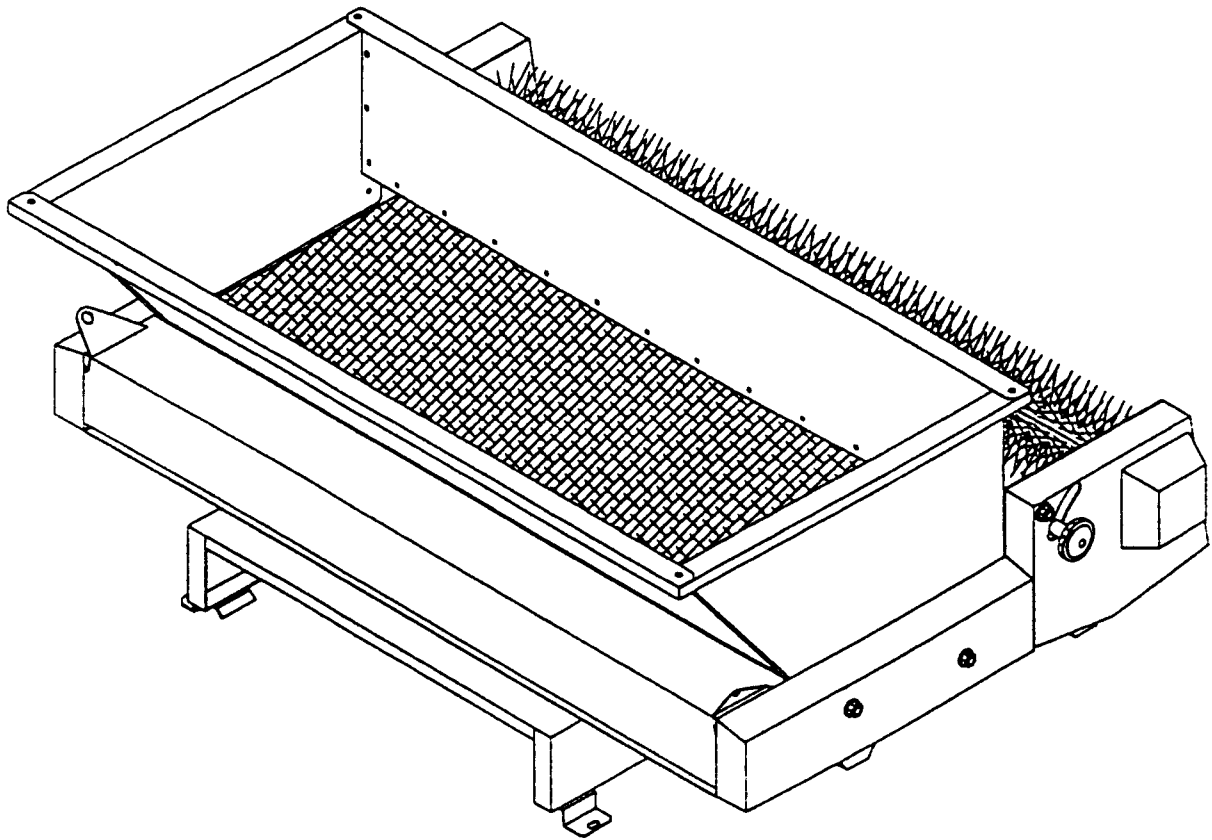

MODELNR. 44220—60001 & HOGER
MODELNR. 44220TE—60001 & HOGER

**GEBRUIKERS-
HANDLEIDING**

TOPDRESSER 1800



Voorwoord

Dank u voor uw aankoop van een Toro gazonverzorgingsprodukt van hoge kwaliteit. Om de beste prestaties te bereiken met deze machine, dient u deze te gebruiken en te onderhouden volgens de instructies in deze handleiding.

Toro wil ook graag het belang van uw veiligheid benadrukken. U en alle anderen die deze machine gebruiken of onderhouden worden sterk geadviseerd deze handleiding te lezen, met name alle veiligheidsinstructies.

GEVAAR, WAARSCHUWING en LET OP, samen met het driehoekige veiligheidswaarschuwingssymbool duiden op veiligheidsrichtlijnen. Lees deze richtlijnen altijd door en zorgt dat u deze begrijpt daar zij betrekking hebben op mogelijk persoonlijk letsel en uw veiligheid.

Mocht u hulp nodig hebben of vragen hebben over uw nieuwe Toro gazonverzorgingsprodukt dan kunt u contact opnemen met uw plaatselijke Officiële Toro Dealer. De Toro Dealer heeft een compleet assortiment (reserve-)onderdelen, een volledige lijn accessoires en een professionele onderhoudsdienst waarmee zij u van dienst kunnen zijn. Houd uw Toro geheel Toro. Koop originele Toro onderdelen en accessoires.

Inhoudsopgave

	Pagina
VEILIGHEIDSVOORSCHRIFTEN	3
SPECIFICATIES	5
VOOR HET GEBRUIK	5
BEDIENINGSORGANEN	6
GEBRUIKSAANWIJZING	6
SMERING	8
WINTEROPSLAG	8
IDENTIFICATIE EN BESTELLING	8

Veiligheidsvoorschriften

VEILIGHEIDSVOORSCHRIFTEN

Het veiligheids-waarschuwingssymbool betekent: LET OP, WAARSCHUWING of GEVAAR – persoonlijk veiligheidsvoorschrift. Lees de instructies en zorg dat u ze begrijpt omdat deze betrekking hebben op de veiligheid. Indien u zich niet aan de veiligheidsvoorschriften houdt, kan hieruit persoonlijk letsel voortvloeien.

VOOR HET GEBRUIK

1. Lees alle instructies met betrekking tot het gebruik en de veiligheid en zorg dat u deze begrijpt. Maak uzelf vertrouwd met alle bedieningsorganen en zorg dat u weet hoe u de machine snel kunt stoppen voordat u de machine gaat gebruiken.
2. Lees alle instructies met betrekking tot het gebruik en de veiligheid van de Gebruikershandleiding van de Toro Workman en zorg dat u deze begrijpt.
3. Controleer voor ieder gebruik of alle bouten en moeren goed aangedraaid zijn. Controleer altijd of de bevestigingspinnen en de bevestigingen van de topdresser goed vast en op hun plaats zitten.
4. Voer op geen enkele wijze modificaties aan deze apparatuur uit.
5. Houd alle afdekplaten, beveiligingen en stickers op hun plaats. Als een afdekplaat, beveiliging of sticker defect, onleesbaar of beschadigd is, moet u deze repareren of vervangen voordat u de machine gaat gebruiken. Het voorste 1/3 deel van de laadzone van de Workman moet afgesloten zijn met een 1/3 hulpstuk of afdekplaat als de topdresser gebruikt wordt.
6. Dit voertuig is speciaal ontworpen om UITSLUITEND U, de bestuurder, en EEN PASSAGIER te vervoeren in de daarvoor bestemde stoel. Vervoer NOOIT passagiers op de machine en houd iedereen uit de buurt van de werkplek.
7. Laat de machine NOOIT door kinderen bedienen. Laat volwassenen zonder juiste instructies niet de machine bedienen. Uitsluitend getrainde mensen die hiervoor toestemming hebben mogen deze machine bedienen. Iedereen die het voertuig bedient moet in het bezit zijn van een rijbewijs voor motorvoertuigen.
8. Controleer of alle hydraulische aansluitingen goed vast zitten en of alle hydraulische leidingen in goede conditie zijn voordat u met deze machine gaat werken.

TIJDENS HET GEBRUIK

9. Houd uw handen en voeten uit de laadbak als de machine in gebruik is of de motor van de machine loopt.
10. Als het voertuig in beweging is moeten de bestuurder en de passagier blijven zitten.
11. Het gebruik van de machine vergt uw aandacht. Als u het voertuig niet op een veilige manier gebruikt kan dit resulteren in ongelukken, omkiepen van de machine en ernstig letsel of dodelijke ongelukken. Rijd voorzichtig. Om te voorkomen dat u de macht over het stuur verliest of dat de machine omkiept:
 - A. Ga uiterst voorzichtig te werk, verminder uw snelheid en blijf op veilige afstand van zandkuilen, greppels, beekjes, heuveltjes, eventueel onbekend terrein of andere gevaren.
 - B. Let op voor kuilen of andere verborgen gevaren.
 - C. Ben voorzichtig als u de machine gebruikt op een steile helling. Rijd normaal gesproken hellingen recht op en af. Verminder uw snelheid in scherpe bochten of bij het draaien op hellingen. Vermijd zoveel mogelijk het draaien op hellingen.

- D.** Ben extra voorzichtig als u de machine bestuurt op natte oppervlakken, met hogere snelheden of met een grote last. Schakel terug voordat u een helling op of af rijdt.
 - E.** Vermijd plotseling starten en stoppen. Schakel niet over van voorwaartse naar achterwaartse rijrichting voordat u volledig stil staat.
 - F.** Probeer geen scherpe bochten te maken, abrupte manoeuvres of andere onveilige acties uit te voeren die kunnen leiden tot verlies van de macht over het stuur.
 - G.** Kijk achterom en controleer of zich niemand achter u bevindt voordat u achteruit gaat rijden. Rijd langzaam achteruit.
 - H.** Let op voor het verkeer als u vlakbij een weg bent of een weg oversteeft. Verleen voetgangers en andere voertuigen altijd voorrang. Dit voertuig is niet ontworpen voor gebruik op wegen of snelwegen. Geef altijd richting aan of stop tijdig genoeg zodat anderen weten wat uw bedoelingen zijn. Houd uzelf aan alle verkeersregels.
 - I.** Kijk altijd uit voor – en vermijd – lage uitsteeksels zoals takken van bomen, deurposten, loopbruggen enz. Controleer of er genoeg ruimte overblijft voor uw hoofd en de machine.
 - J.** Indien u ooit niet zeker bent over de veiligheid van een handeling, moet u uw WERK STOPPEN en uw meerdere raadplegen.
- 12.** Als u zand gaat laden, moet u de lading gelijk verdelen. Bestuur het voertuig met extra voorzichtigheid als de laadbak volgeladen is met zand. Houd de lading in balans om te voorkomen dat deze gaat schuiven.

ONDERHOUD

- 13.** Voordat u onderhoud of gaat uitvoeren aan de Topdresser, of deze gaat afstellen, moet u de motor van de Workman stoppen, de parkeerrem activeren en de sleutel uit het contact verwijderen om te voorkomen dat de machine per ongeluk gestart wordt.
- 14.** Controleer of alle koppelingen van de hydraulische slangen en leidingen goed vastzitten en in goede conditie zijn voordat u het systeem onder druk brengt.
- 15.** Houd uw lichaam en handen weg van kleine lekgaatjes of uitlaatpunten die onder druk hydraulische vloeistof uitspuiten. Gebruik papier of karton om lekken op te sporen. Hydraulische vloeistof die onder druk ontsnapt kan voldoende kracht hebben om door uw huid heen te dringen en ernstige schade aan te richten. Indien de vloeistof in de huid geïnjecteerd is, moet deze binnen enkele uren door een dokter die bekend is met deze vorm van verwondingen operatief verwijderd worden omdat er anders gangreen op kan treden.
- 16.** Om er zeker van te zijn dat de machine in goede conditie is moeten alle moeren, bouten en schroeven goed vastgedraaid blijven.
- 17.** Om mogelijk brandgevaar te voorkomen, moet de motor van de Workman vrij gehouden worden van overtollig vet, gras, bladeren en aangekoekt vuil.
- 18.** Indien de motor moet draaien om een onderhoudsafstelling uit te voeren, moeten handen, voeten, kleding en alle lichaamsdelen uit de buurt van de motor en alle bewegende delen gehouden worden. Houd iedereen op afstand.
- 19.** Mochten groot onderhoud of hulp ooit nodig zijn dan kunt u contact opnemen met een Officiële TORO Dealer.
- 20.** Om zeker te zijn van optimale prestaties en veiligheid, moet u altijd originele TORO (reserve-) onderdelen en accessoires kopen. Reserve-onderdelen en accessoires van andere producenten zouden gevaarlijk kunnen zijn. Als dit voertuig op ongeacht welke wijze gemodificeerd wordt, kunnen hierdoor de besturing, prestaties en duurzaamheid beïnvloed worden of kan dit resulteren in (dodelijk) letsel. Door een dergelijk gebruik kan de produktgarantie van The Toro Company komen te vervallen.

Specificaties

Afmetingen:

Hoogte: 71 cm (28")
Lengte: 127 cm (50")
Breedte: 173 cm (68")

Laadbak

Afmetingen:

Hoogte: 41 cm (16")
Lengte bovenkant: 79 cm (31")
Lengte onderkant: 51 cm (20")
Breedte: 152 cm (60")

Inhoud laadbak: 0,5 m³ (18 kubieke voet)

Verspreidingsbreedte: 152 cm

Snelheid topdresser: Afhankelijk van gewenste dikte van de strooisel.

Transportband: Uit een stuk, 152 cm breed, samengestelde band met heavy duty polyester koord.

Opening achterklep: Traploos regelbaar van afgesloten tot 7,6 cm (3") voor lichte tot zware toepassingen.

Aandrijving: Hydraulisch aangedreven met hydraulisch systeem op van de Workman.

Transportgewicht: 261 kg (700 lbs.)

Droog gewicht: 242 kg (650 lbs.)

Voor het gebruik

HET CONTROLEREN VAN HET HYDRAULISCH SYSTEEM

1. Controleer het hydraulisch systeem op lekken, loszittende en ontbrekende onderdelen en verkeerd aangesloten leidingen. Voer alle reparaties uit voordat u de machine gebruikt.
2. Controleer of beide snelkoppelingen goed vastzitten.

Bedieningsorganen

REGELING VAN DE ACHTERKLEP (Afb. 6)

De zwarte knop aan de linkerkant van de unit, bij de borstel, dient om de achterklep vast te zetten in de gewenste open stand.

1. Draai de zwarte knop voldoende los zodat deze vrij kan bewegen in de opening.
2. Zet de achterklep in de gewenste stand en draai de zwarte knop vast om deze stand te vergrendelen.

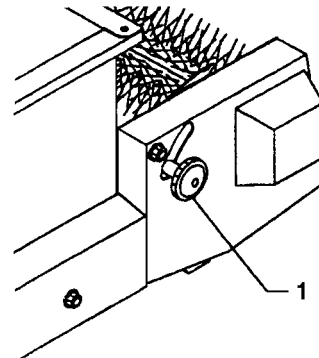

Afbeelding 1

1. Zwarte knop

Gebruiksaanwijzing



WAARSCHUWING

Bewegende onderdelen kunnen dingen grijpen of beknellen. Blijf op afstand van de borstel en de transportband als de machine in gebruik is.

Een veilige bediening begint voordat de machine gebruikt wordt voor de werkzaamheden van de dag. Lees de gebruiksaanwijzing van de gebruikershandleiding van de Toro Workman en zorg dat u deze begrijpt voordat u de topdresser gaat gebruiken.



LET OP

De schakelaars van de blokkeringsvergrendeling zorgen voor de veiligheid van de bestuurder; schakel ze dus niet uit. Controleer dagelijks de werking van de schakelaars om er zeker van te zijn dat het blokkeringssysteem van de Workman werkt. Als een schakelaar defect is moet deze vervangen worden voordat u de machine gebruikt. Vervang de schakelaars om de twee jaar voor de maximale veiligheid, ongeacht of ze goed werken of niet. Ga niet volledig af op de veiligheidsschakelaars – gebruik uw gezond verstand!

1. Neem plaats op de bestuurdersstoel en activeer de parkeerrem.
2. Schakel de aftakas uit (indien hiermee uitgerust) en zet de gashendel in de AF-positie (OFF) (indien hiermee uitgerust).
3. Zet de schakelhefboom in de NEUTRAAL-stand en trap het koppelpedaal in.
4. Steek de sleutel in het contact en draai deze met de wijzers van de klok mee om de motor te starten. Laat de sleutel los als de motor start.
5. Oefen het starten, rijden en stoppen van de Workman. Lees altijd de gebruikershandleiding van de Workman en zorg dat u deze begrijpt voordat u dit apparaat gebruikt.
6. Laad zand of ander strooiemateriaal in de laadbak. De maximale hoeveelheid materiaal die in de laadbak geladen kan worden is 18 kubieke voet (0,5 m³). Zand weegt over het algemeen 100 pond per kubieke voet en kan de Workman overladen indien er meer dan 1400-1500 pond in de laadbak geladen worden.

BELANGRIJK: Als er eventueel andere hulpstukken zoals het Heavy Duty Hitch frame, op de Workman geïnstalleerd zijn, terwijl de 1800 Topdresser gebruikt wordt, dan moet het gewicht van dergelijke hulpstukken van de laadcapaciteit van de laadbak afgetrokken worden.

Een methode voor het bepalen van het totaalgewicht van uw hulpstukken is met uw achterbanden op een weegschaal gaan te staan. De maximale belasting van de achteras van de Workman is 2600 pond.

7. Rijd naar de plek waar u het materiaal wilt uitstrooien.
8. Zet de arm van de achterklep in de gewenste stand. Vergrendel deze stand met behulp van de zwarte knop.
9. Zet de schakelhefboom in de positie "LO". Selecteer de gewenste voortbewegingssnelheid en begin te rijden.
10. Trek de hendel voor het hydraulisch systeem naar achteren in de positie "RUN". De machine begint nu met strooien.



WAARSCHUWING

Als algemene regel kunt u aanhouden dat u het gewicht van de lading gelijk moet verdelen van voor naar achter en van links naar rechts.

Door het vervoeren of uitstrooien van een volle laadbak kan het zand gaan schuiven. Dit schuiven vindt meestal plaats in bochten, bij het beklimmen of afdalen van een helling, bij het plotseling veranderen van de snelheid of als u over ruwe oppervlakken rijdt. Het verschuiven van de lading kan leiden tot het kantelen van de machine. Ga voorzichtig te werk als u een volle lading vervoert of uitstrooit.

Door zware ladingen wordt de remweg verlengd en u kunt minder snel draaien zonder het risico te lopen om te kiepen.

Kantel **NOOIT** het bed van de Topdresser voor onderhoudswerkzaamheden terwijl er nog materiaal in de laadbak zit. Kantel het bed van de Topdresser altijd als de laadbak leeg is.



WAARSCHUWING

Het omkiepen of kantelen van het voertuig op een helling heeft ernstige letsel tot gevolg.

Indien een motor afslaat of als u vermogen verliest op een helling moet u nooit proberen het voertuig om te draaien.

Rijd altijd recht achteruit een helling af in de achteruitrijstand.

Rijd **NOOIT** in de neutraalstand of met het koppelingspedaal ingetrapt naar beneden terwijl u uitsluitend de remmen gebruikt.

Installeer **NOOIT** zijkanten of planken op de bovenkant van de laadbak om de laadcapaciteit te vergroten. Door het extra gewicht zal het voertuig omkiepen of kantelen en leidt tot ernstig letsel.

Rijd **NOOIT** dwars over een steile helling; rijd altijd recht omhoog of omlaag. Vermijd het maken van bochten op een helling. Laat de koppeling niet plotseling opkomen en trap niet plotseling de remmen in. Door plotselinge snelheidsveranderingen kan het voertuig omkiepen.

STROOIHOEVEELHEID VAN ZAND

De hoeveelheid zand die uitgestrooid wordt is afhankelijk van het gewicht van het zand. Zand is steeds verschillend in vochtigheid en grofheid, hetgeen van invloed is op het gewicht. Met deze factoren moet rekening worden gehouden als u bepaalt hoeveel materiaal u uit wilt strooien. Test een klein stukje grond om de juiste hoeveelheid te bepalen.

Onderhoud

SMERING

LAGERS (Afb. 2)

De Topdresser heeft vijf zelfsluitende lagers die gesmeerd moeten worden met een Nr. 2 vetsoort op lithiumbasis.

BELANGRIJK: Smeer de lagers zodat de afsluiting lichtjes lekt. Teveel vet kan leiden tot oververhitting.

AANDRIJFKETTING (Afb. 2)

Zorg altijd voor een goede laag smeervet op de aandrijfketting.

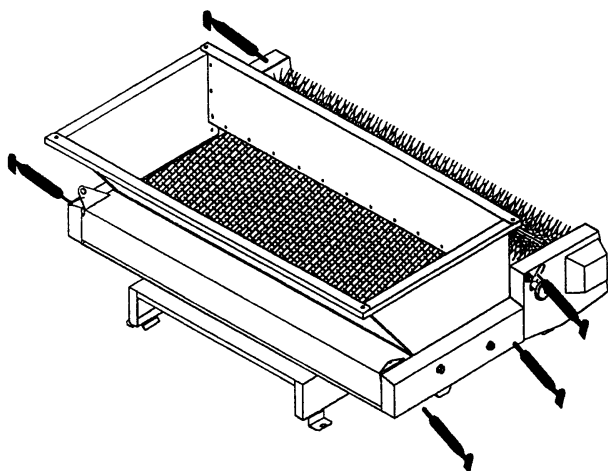

Afbeelding 2

Identificatie en bestelling

MODEL- EN SERIENUMMER

De TORO TOPDRESSER 1800 heeft twee identificatienummers: een modelnummer en een serienummer. De twee nummers zijn in een plaatje geponst dat aan het hoofdframe bevestigd is. Vermeld in alle correspondentie de model- en serienummers om er zeker van te zijn dat u de juiste informatie en (reserve-)onderdelen krijgt.

WINTEROPSLAG

1. Reinig de topdresser grondig, met name de binnenkant van de laadbak. De plek rondom de laadbak en de transportband moet volledig vrij zijn van zandresten.
2. Zet alle bevestigingen vast.
3. Smeer alle smeernippels en lagers. Verwijder overtollig smeervet.
4. Het apparaat mag niet in de zon opgeslagen worden omdat dit de levensduur van de transportband aantast. Indien de machine buiten opgeslagen wordt, is het aan te raden de ketting in te vetten. Zie het hoofdstuk Onderhoud.
5. Controleer de spanning van de aandrijfketting. Stel de spanning opnieuw af als dat nodig is, en vet hem licht in.
6. Breng een dunne laag silicone aan op de voering van de transportband. Zie het hoofdstuk over onderhoud.

Bij het bestellen van (reserve-)onderdelen bij een officiële TORO Dealer, moet u de volgende informatie verstrekken:

1. Model- en serienummers van de machine.
2. Onderdeelnummer, omschrijving en gewenste hoeveelheid.