

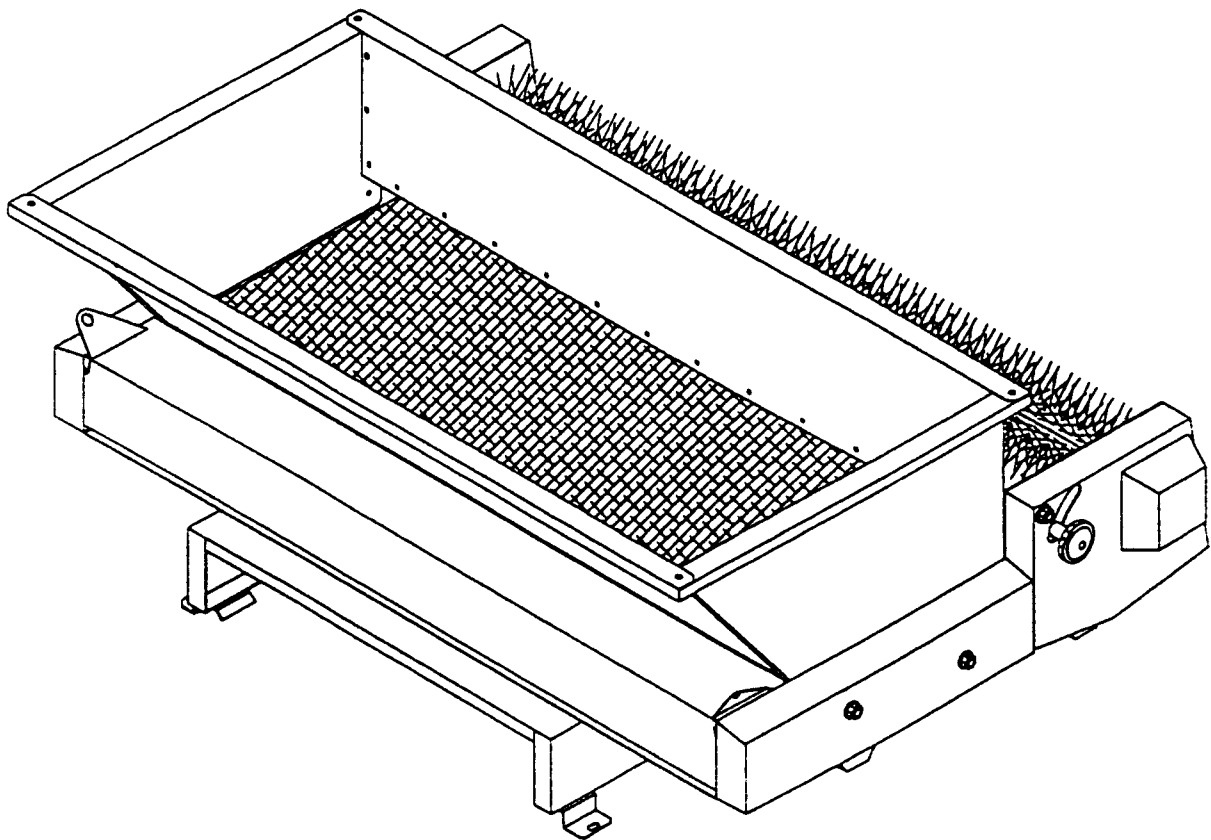

MODELLNR. 44220—60001 OG OVER
MODELLNR. 44220TE—60001 OG OVER

**FØRERHÅND-
BOK**

TOPDRESSER 1800



Forord

Takk for at du kjøpte et Toro gresspleieprodukt av høy kvalitet. For å få størst mulig utbytte av denne maskinen, må den brukes og vedlikeholdes ifølge instruksjonene i denne håndboken.

Toro ønsker også å understreke hvor viktig sikkerheten er. Alle som bruker eller vedlikeholder denne maskinen bør lese denne håndboken og spesielt alle sikkerhetsanvisningene.

FARE, ADVARSEL og FORSIKTIG sammen med en varsel trekant viser til opplysninger om personlig sikkerhet. Les disse anvisningene fordi de viser til ting som kan føre til personskaade.

Om du trenger hjelp eller har spørsmål om ditt nye Toro gresspleieprodukt, er det bare å kontakte din nærmeste godkjente Toro-forhandler. Han har et komplett utvalg av reservedeler og tilbehør, og profesjonelle servicefolk som er klar til å hjelpe deg. Bruk kun deler fra Toro. Kjøp ekte Toro deler og utstyr.

Innholdsfortegnelse

	Side
SIKKERHETSANVISNINGER	3
SPESIFIKASJONER	5
FØR BRUK	5
KONTROLLER	6
BRUKSANVISNING	6
SMØRING	8
BORTSETTING	8
IDENTIFIKASJON OG BESTILLING	8

Sikkerhetsanvisninger

SIKKERHETSANVISNINGER

Varseltrekanten betyr FORSIKTIG, ADVARSEL eller FARE – anvisning om personlig sikkerhet. Les og forstå anvisningen, fordi den har med sikkerhet å gjøre. Unnlatelse i å følge anvisningen kan føre til personskade.

FØR BRUK

1. Les og forstå alle bruks- og sikkerhetsanvisningene. Før du bruker dette utstyret må du gjøre deg kjent med alle kontrollene og lære deg hvordan du raskt kan stoppe.
2. Les og forstå alle bruks- og sikkerhetsanvisningene i førerhåndboken som følger med Toro Workman.
3. Før du begynner må du sikre at alle bolter og mutre er trukket godt til. Forviss deg alltid om at overtrekkerens festestifter og fester er på plass og sitter godt fast.
4. Du må ikke modifisere dette utstyret på noen som helst måte.
5. Sørg for at alle vern, sikkerhetsanordninger og merker er på plass. Hvis noen av disse ikke virker, er uleselig eller skadet, må det repareres eller skiftes før utstyret brukes. 1/3 av Workman lastområdet foran må dekkes av et 1/3 tilbehør eller vern når overtrekkeren brukes.
6. Denne maskinen er kun beregnet på deg, føreren, og en passasjer på setet. Du må ALDRI ta med deg passasjerer på maskinen, og alle uvedkommende må holdes godt unna arbeidsområdet.
7. Du må ALDRI la barn bruke maskinen. Du må ikke la voksne bruke maskinen medmindre de har fått riktige instruksjoner. Det er bare opplærte og godkjente personer som har lov til å bruke maskinen. Alle som bruker maskinen må ha førerkort for bil.
8. Forviss deg om at alle hydrauliske fester er trukket til og at alle hydrauliske slanger er i god stand før enheten brukes.

BRUK

9. Hold hender og føtter godt unna bingen når enheten eller kjøretøyets motor går.
10. Føreren og passasjerer må alltid bli sittende når kjøretøyet er i bevegelse.
11. Bruk av maskinen krever oppmerksomhet. Hvis kjøretøyet ikke brukes på en trygg måte, kan det føre til et uhell, at kjøretøyet velter og alvorlig skade eller dødsfall. Kjør meget forsiktig. For å hindre at maskinen velter eller at du mister kontrollen:
 - A. Vær meget forsiktig, redusér hastigheten og hold god avstand rundt sandfeller, grøfter, bekker, ramper, ukjente områder eller andre farer.
 - B. Vær oppmerksom på huller eller andre skjulte farer.
 - C. Vær forsiktig når du bruker kjøretøyet i en bratt skråning. Kjør rett opp og ned skråninger. Redusér hastigheten når du svinger skarpt og når du snur i bakker. Unngå helst å snu i bakker.
 - D. Vær spesielt forsiktig når du bruker kjøretøyet når det er vått, kjører med stor hastighet eller med full last. Tiden det tar å stoppe øker med full last. Skift til et lavere gear før du starter opp eller ned en bakke.
 - E. Unngå brå stopp og start. Skift ikke fra revers til fremover eller fremover til revers uten å stoppe helt først.

- F.** Forsøk ikke å svinge skarpt eller plutselige bevegelser eller annen utrygg kjøring som kan føre til at du mister kontrollen.
 - G.** Før du kjører bakover må du se deg om og forvisse deg om at ingen befinner seg bak deg. Kjør langsomt.
 - H.** Vær oppmerksom på trafikken når du befinner deg i nærheten av eller krysser veier. La alltid fotgjengere og andre kjøretøy ha forkjørsrett. Dette kjøretøyet er ikke beregnet til bruk på gater eller offentlige veier. Du må alltid vise andre at du skal svinge, og stoppe tidlig nok slik at andre vet hva du akter å gjøre. Følg alle trafikkregler og bestemmelser.
 - I.** Du må alltid være oppmerksom på og unngå lave overheng som f.eks. grener, dørkarmer eller overganger. Det må alltid være god avstand over hodet ditt og kjøretøyet.
 - J.** Hvis du er i tvil om trygg bruk, må du STOPPE ARBEIDET og snakke med sjefen din.
- 12.** Når du laster med sand, må du fordele lasten jevnt. Vær ekstra forsiktig når bingen er full av sand. Lasten må være balansert for å hindre at den beveger seg.

VEDLIKEHOLD

- 13.** Før overtrekkeren overhales eller justeres, må du stoppe motoren til Workman, sette på parkeringsbremsen og ta tenningsnøkkelen ut for å hindre at motoren plutselig starter.
- 14.** Pass på at alle hydrauliske ledningsforbindelser er trukket godt til og at alle hydrauliske slanger og ledninger er i god stand før systemet trykkes.
- 15.** Hold kroppen og hendene godt unna lekkasjepunkter eller dyser, hvor trykksatt hydraulisk olje kan sprute ut. Let etter lekkasjer med papir eller kartong, aldri hendene. Trykksatt hydraulisk olje som spruter kraftig ut kan trenge gjennom huden og føre til alvorlig personskade. Hvis dette skjer må oljen fjernes ved kirurgisk inngrep innen et

par timer av en lege som er kjent med denne typen skade, hvis ikke kan det føre til koldbrann.

- 16.** For å sikre at hele maskinen er i god stand, må alle mutre, bolter og skruer være trukket helt til.
- 17.** For å unngå brannfare må motoren til Workman ikke være tilsølt av for mye fett, gress, blad eller urenheter.
- 18.** Hvis motoren må gå når du utfører vedlikeholdsjusteringer, må hender, føtter, klær og andre kroppsdeler holdes godt unna motoren og eventuelle bevegelige deler. Hold alle uvedkommende unna.
- 19.** Hvis det er nødvendig med større reparasjoner eller du trenger hjelp, kan du kontakte nærmeste godkjente TORO-forhandler.
- 20.** For å sikre best mulig ytelse og sikkerhet, bør du alltid kjøpe ekte TORO reservedeler og tilbehør. Reservedeler og tilbehør fra andre produsenter kan være farlig. Modifisering av dette kjøretøyet på noen som helst måte kan påvirke dets bruk, ytelse, varighet, eller bruken kan føre til personskade eller dødsfall. Slik bruk vil gjøre produktgarantien til The Toro Company ugyldig.

Spesifikasjoner

Mål:

Høyde: 71 cm

Lengde: 127 cm

Bredde: 173 cm

Binge

Mål:

Høyde: 41 cm

Øvre lengde: 79 cm

Nedre lengde: 51 cm

Bredde: 152 cm

Bingens kapasitet: 0,5 m³

Spredningsbredde: 152 cm

Overtrekkerens hastighet: Varierer alt etter ønsket påføringshastighet.

Transportbånd: Kontinuerlig 152 cm bredt bånd av kompositstoff med kraftig polyesterbånd.

Måleport: Trinnløst variabel fra lukket til 7,6 cm åpning for lett til tung påføring.

Drev: Hydraulisk styrt med Workman fjernhydraulikk.

Skipningsvekt: 261 kg.

Tørr vekt: 242 kg.

Før bruk

UNDERSØK DET HYDRAULISKE SYSTEMET

1. Undersøk det hydrauliske systemet visuelt med tanke på lekkasjer, løse fester, manglende deler eller uriktig lagte ledninger. Utfør alle reparasjoner før bruk.
2. Forviss deg om at begge hurtigkoblingene er helt i inngrep.

Kontroller

PORTKONTROLL (Fig. 6)

Den sorte knappen på venstre side av enheten nær børsten brukes til å låse porten i ønsket åpen stilling.

1. Løsne den sorte knappen nok til at den kan dreie fritt i slissen.
2. Sett porten i ønsket stilling og trekk til den sorte knappen til den låses på plass.

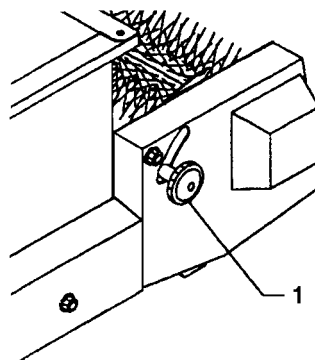

Fig. 1

1. Sort knapp

Bruksanvisninger

ADVARSEL

Du kan sette deg fast i roterende deler. Hold deg godt unna børsten og transportbåndet når enheten går.

Trygg bruk begynner før du arbeider på maskinen. Du må lese og forstå bruksanvisningene i Toro Workmans førerhåndbok før du bruker overtrekkeren.

FORSIKTIG

Forriglingsbryterne er til for å beskytte føreren, og må ikke omløpes. Undersøk at bryterne virker hver dag for å sikre at forriglingssystemet virker med Workman. Brytere som ikke virker må skiftes. Uansett om bryterne virker som de skal eller ikke, så må de skiftes hvert annet år for å sikre best mulig sikkerhet. Stol ikke bare på sikkerhetsbryterne – bruk sunn fornuft!

1. Sett deg på førerasetet og sett på parkeringsbremsen.
2. Koble ut kraftuttaket (hvis montert) og sett gasshendelen tilbake til stilling AV (hvis montert).

3. Flytt skifthendelen til NØYTRAL stilling og trykk inn clutchhendelen.
4. Stikk nøkkelen inn i tenningsbryteren og dreii den med urviserne for å starte motoren. Slipp nøkkelen når motoren starter.
5. Øv deg på å starte, kjøre og stoppe Workman. Du må lese og forstå førerhåndboken til Workman før du bruker denne enheten.
6. Legg sand eller annet overtrekkingsmateriale i bingen. Den største mengden som kan legges i bingen er 18 kubikkfot. Generelt veier sand 100 pund pr. kubikkfot. Workman blir overlastet hvis mer enn 640 – 680 kg legges i bingen.

VIKTIG: Når annet utstyr, f.eks. HD Hitch Frame, monteres på Workman mens du bruker 1800 overtrekkeren, må vekten av dette utstyret trekkes fra bingens nyttelastkapasitet.

En måte å fastslå totalvekten til utstyret som benyttes på er å sette bakhjulene på en vekt. Bakakselens største kapasitet er 1180 kg.

7. Kjør til det området som skal overtrekkes.
8. Åpne portarmen til ønsket mengde. Lås med den sorte knappen.
9. Sett skifhendelen i LO stilling. Velg ønsket hastighet og begynn å kjøre.
10. Trekk fjernhydraulikkens hendel tilbake til KJØR-stilling. Enheten arbeider nå.

ADVARSEL

Fordel lasten jevnt foran og bak og fra side til side.

Transport og overtrekking med full last kan få sanden til å bevege seg. Dette skjer oftest når du snur, kjører opp og ned bakker, brå hastighetsforandringer eller over ulendt terreng. Maskinen kan velte når lasten beveger seg. Vær meget forsiktig ved transport og overtrekking med full last.

Tung last øker stoppedistansen og gjør det vanskelig å snu raskt uten at maskinen velter.

Du må **ALDRI** vippe overtrekkerens underdel ved vedlikehold med noe som helst materiale i bingen. Bingen må alltid være tom når du gjør det.

ADVARSEL

Velting eller rulling i en skråning kan føre til alvorlig personskade.

Hvis motoren stopper eller du mister farten i en bakke, må du aldri forsøke å snu kjøretøyet.

Du må alltid rygge rett ned en bakke i reversgear.

Du må **ALDRI** rygge i nøytral eller med clutchen trykket inn og bare bruke bremsene.

Du må **ALDRI** sette sideplater eller paneler øverst på bingen for å øke lastekapasiteten. Den ekstra vekten kan få kjøretøyet til å velte eller rulle over og føre til alvorlig personskade.

Du må **ALDRI** kjøre tvers over en bratt bakke, du må alltid kjøre rett opp eller ned. Forsøk ikke å snu i en bakke. Du må ikke slippe clutchen pløtselig eller sette på bremsene. Brå hastighetsforandringer kan føre til at maskinen velter.

PÅFØRINGSFASTIGHET FOR SAND

Hvor mye sand som skal påføres kommer av på hvor mye den veier. Sand varierer i fuktighet og grovhet, og dette virker inn på vekten. Du må ta hensyn til disse faktorene når du fastslår hvor mye sand du trenger. Prøv deg frem på et lite område.

Vedlikehold

SMØRING

LAGRE (Fig. 2)

Overtrekkeren har fem selvforseglende lagre som må smøres med litiumbasert fett nr. 2.

VIKTIG: Smør lagrene slik at det blir litt lekkasje ved tetningene. For mye fett kan gjøre lagrene for varme.

DRIVKJEDE (Fig. 2)

Drivkjeden må alltid være godt smurt med fett.

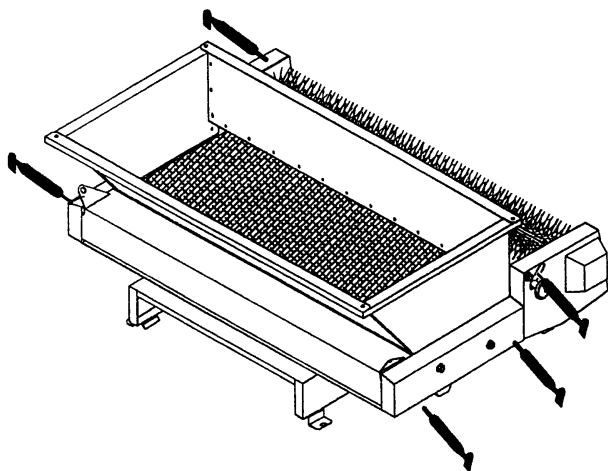

Fig. 2

BORTSETTING

1. Rengjør overtrekkeren grundig, spesielt på innsiden av bingen. Alle sandpartikler må fjernes fra bingen og transportbåndområdet.
2. Trekk til alle fester.
3. Smør alle smørepunkter og lagre. Tørk av overskytende smøremiddel.
4. Enheten må oppbevares godt unna sollys for å beskytte transportbåndet. Hvis enheten oppbevares utendørs, er det tilrådelig å dekke bingen med en presenning.
5. Undersøk drivkjedens strekk. Justér hvis nødvendig og smør kjeden med litt fett. Se vedlikeholdsseksjonen.
6. Før litt silikon på transportbåndet. Se vedlikeholdsseksjonen.

Identifikasjon og bestilling

MODELL- OG SERIENR.

TORO TOPDRESSER 1800 har to identifikasjonsnumre: et modellnummer og et serienummer gravert på et skilt som er naglet til hovedrammen. Oppgi modell- og serienr. i all korrespondanse for å sikre riktig informasjon og at du får riktige reservedeler.

For å bestille reservedeler fra en autorisert TORO-forhandler, må du oppgi følgende:

1. Maskinens modell- og serienr.
2. Delnr., beskrivelse og antall deler.