

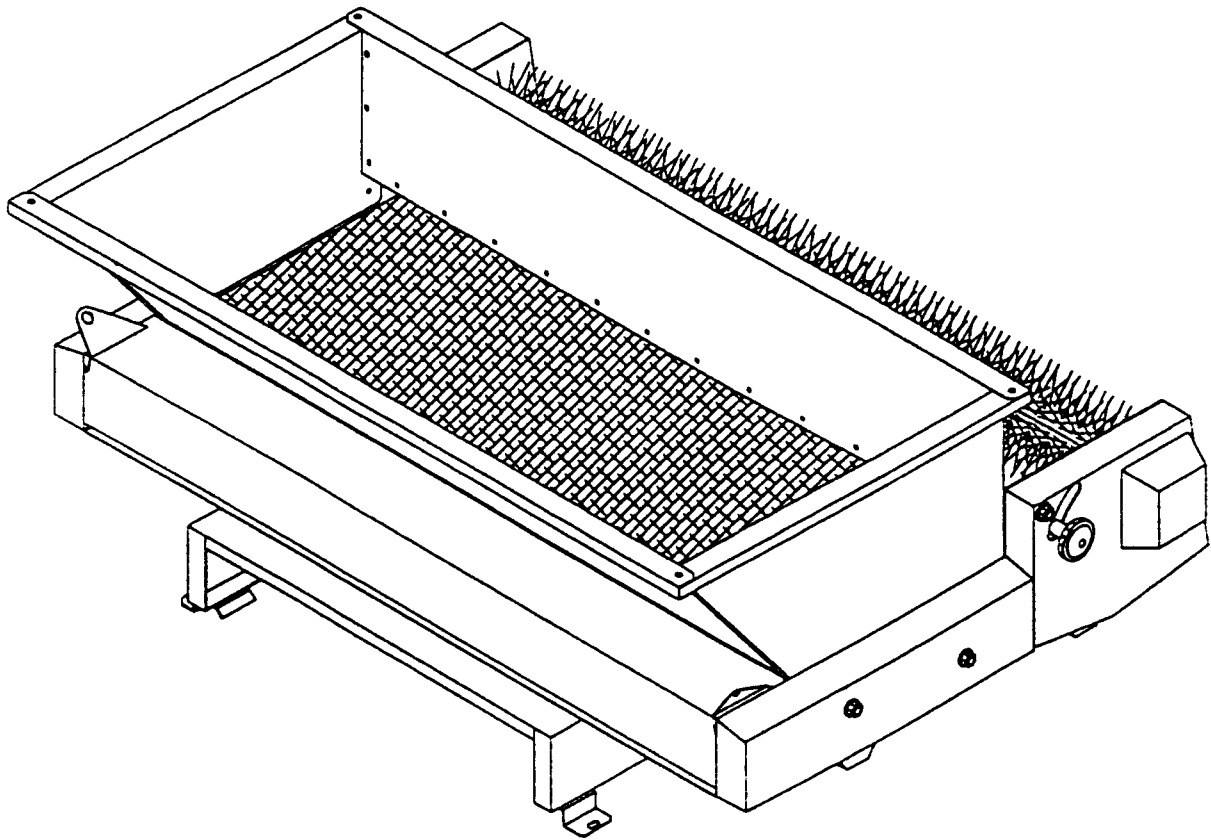

FRA OG MED MODELNR. 44220-60001  
FRA OG MED MODELNR. 44220TE-60001

**BETJENINGS-  
VEJLEDNING**

## **TOPDRESSER 1800**



# Forord

Tillykke med det nye Toro kvalitetsprodukt til behandling af græsarealer. For at få den bedste ydelse fra denne maskine skal den betjenes og vedligeholdes ifølge anvisningerne i denne betjeningsvejledning.

Toro vil gerne fremhæve betydningen af sikkerhed. Det tilrådes på det stærkeste, at føreren og enhver anden person, der anvender eller vedligeholder denne maskine, gennemlæser denne vejledning, især alle sikkerhedsreglerne.

FARE, ADVARSEL og FORSIGTIG, der anvendes sammen med sikkerhedstrekanten, fremhæver sikkerhedsmeddelelser. Disse meddelelser skal altid læses og forstås, for de gælder nemlig førerens og andre personers sikkerhed.

Hvis man nogensinde har brug for hjælp eller har spørgsmål om den nye Toro maskine, skal man kontakte den lokale autoriserede Toro forhandler. Toro forhandleren har et komplet udvalg af reservedele og tilbehør samt faguddannede serviceteknikere, som kan hjælpe. Hold Toro helt Toro. Køb originale Toro reservedele og tilbehør.

## Indholdsfortegnelse

	Side
SIKKERHEDSREGLER	3
SPECIFIKATIONER	5
INDEN IBRUGTAGNING	5
BETJENINGSANORDNINGER	6
BETJENINGSANVISNINGER	6
SMØRING	8
OPBEVARING	8
IDENTIFIKATION OG BESTILLING	8

# Sikkerhedsregler

## SIKKERHEDSREGLER

Sikkerhedssymbolet – FORSIGTIG, ADVARSEL eller FARE - angiver en “personlig sikkerhedsregel”. Man skal læse og forstå denne regel, fordi den har med sikkerheden at gøre. Hvis denne regel ikke overholdes, kan det medføre kvæstelser.

## INDEN IBRUGTAGNING

1. Gennemlæs og forstå alle betjeningsanvisninger og sikkerhedsregler. Inden denne maskine tages i brug, skal man gøre sig fortrolig med alle betjeningsanordninger, så man ved, hvorledes man standser hurtigt.
2. Læs og forstå alle betjenings- og sikkerhedsinstruktioner i betjeningsvejledningen for Toro Workman vognen.
3. Hver gang inden topdresseren tages i brug, skal man sikre, at alle bolte og møtrikker er spændte. Man skal altid sørge for, at maskinens monteringsbolte og -skruer sidder på plads og er spændte.
4. Dette udstyr må ikke modificeres på nogen måde.
5. Sørg for, at alle skjolde, skærme, sikkerhedsanordninger og mærkater sidder på plads. Hvis skjolde, skærme eller sikkerhedsanordninger ikke fungerer rigtigt eller bliver beskadiget, skal de udskiftes, inden maskinen tages i brug. Ulæselige mærkater skal ligeledes udskiftes. Den forreste  $\frac{1}{3}$  del af Workman vognens lastzone skal dækkes til af et  $\frac{1}{3}$  tilbehør eller dæksel, når topdresseren anvendes.
6. Denne vogn er kun konstrueret til at bære føreren og én passager på det sæde, der leveres af fabrikanten. Man må **ALDRIG** køre med passagerer på maskinen og skal holde alle personer væk fra arbejdsområderne.
7. Lad **ALDRIG** børn benytte maskinen og heller

ikke voksne, som ikke har lært at anvende den rigtigt. Kun uddannede og autoriserede personer må anvende denne vogn. Enhver person, der anvender vognen, bør have kørekort.

8. Sørg for, at alle hydrauliske fittings er stramme og at alle hydrauliske slanger er i god stand, inden denne maskine tages i brug.

## UNDER BRUG

9. Hold hænder og fødder ude af den tragtformede beholder, når maskinen arbejder eller vognens motor er i gang.
10. Føreren og passageren skal altid sidde ned, når vognen kører.
11. Brug af maskinen kræver agtpågivenhed. Hvis vognen ikke betjenes sikkert, kan det medføre ulykker, få vognen til at vælte eller forvolde alvorlige kvæstelser, evt. med dødelig udgang. Man skal køre forsigtigt for at undgå, at vognen vælter eller at man mister herredømme over den.
  - A. Udvis stor forsigtighed, sæt farten ned og hold sikker afstand i nærheden af bunkere, grøfter, vandløb, ramper, evt. områder, man ikke er bekendt med, eller andre farlige steder.
  - B. Vær på udkik efter huller eller andre skjulte farer.
  - C. Kør forsigtigt, når vognen kører på en stejl skråning. Normalt skal man køre lige op og ned ad skråninger. Sæt hastigheden ned i skarpe sving eller ved drejning på bakkesider. Man bør undgå at dreje på bakkesider, hvor det er muligt.
  - D. Udvis ekstra forsigtighed, når vognen kører på våde overflader, med højere hastigheder eller med fuld belastning. Med fuld belastning tager det længere tid at bremse op.

Man skal skifte ned til et lavere gear, inden man begynder at køre op eller ned ad en bakke.

- E.** Undgå at standse og starte pludseligt. Gå ikke direkte fra bakgear til fremadgear eller fra fremadgear til bakgear uden først at standse vognen helt.
  - F.** Forsøg ikke at foretage skarpe sving, pludselige manøvrer eller andre farlige bevægelser med vognen, som kan bevirke, at man mister herredømmet over den.
  - G.** Inden man bakker, skal man se sig tilbage og sikre, at der ikke er nogen bagved. Man skal altid køre langsomt, når man bakker.
  - H.** Når man kører i nærheden af veje eller krydser dem, skal man være på udkik efter andre trafikanter. Hold altid tilbage for fodgængere og andre køretøjer. Denne vogn er ikke beregnet til kørsel på offentlig vej. Inden man drejer eller standser, skal man skal altid give tegn tidligt nok, så andre personer er klar over, hvad man har i sinde foretage sig. Overhold alle færdselsregler og -bestemmelser.
  - I.** Vær altid på udkik efter og undgå lave overhængende genstande som f.eks. grene, dørkarme, gangbroer m.v. Man skal sørge for, at der er plads nok ovenover til at vognen og ens hoved let kan gå under.
  - J.** Hvis man nogensinde er i tvivl om det er sikkert at foretage sig et eller andet, skal man **STANDSE ARBEJDET** og spørge sin overordnede.
- 12.** Når man kører med sand, skal læsset fordeles jævnt. Når den tragtformede beholder er fuld af sand, skal man køre ekstra forsigtigt med vognen. Hold læsset afbalanceret for at forhindre, at det flytter sig.

## **VEDLIGEHOLDELSE**

- 13.** Inden der udføres service eller foretages

justeringer på topdresseren, skal motoren på Workman vognen standses, parkeringsbremsen aktiveres og tændingsnøglen fjernes fra motoren for at forhindre utilsigtet start af motoren.

- 14.** Inden hydrauliksystemet kommer under tryk, skal man sikre, at alle hydrauliske forbindelser er spændte og at hydraulikslanger og -ledninger er i god stand.
- 15.** Hold kroppen og hænderne fra væk fra små lækager og dyser, hvor der kan komme hydraulikvæske ud under højtryk. Når man leder efter lækager, skal man bruge et stykke papir eller pap, ikke hænderne. Hydraulikvæske, der kommer ud under højtryk, kan have tilstrækkelig kraft til at trænge igennem huden og kan forvolde alvorlig skade. Hvis væsken trænger igennem huden, må stedet inden et par timers forløb fjernes kirurgisk af en læge, som har kendskab til denne form for kvæstelse, da der ellers kan opstå koldbrand.
- 16.** Sørg for, at hele maskinen er i god stand. Hold alle møtrikker, bolte og skruer korrekt tilspændte.
- 17.** For at reducere evt. brandfare skal man undgå, at der samler sig for meget fedt, græs, blade og snavs på Workman vognen.
- 18.** Hvis motoren skal være i gang, for at man kan udføre en justering under vedligeholdelse, skal hænder, fødder, tøj og enhver del af kroppen holdes væk fra motoren og evt. bevægelige dele. Hold alle personer væk.
- 19.** Hvis det nogensinde er nødvendigt at udføre større reparationer eller man har brug for hjælp, skal man kontakte en autoriseret TORO forhandler.
- 20.** For at sikre optimal ydelse og sikkerhed skal man altid købe originale TORO reservedele og tilbehør. Reservedele og tilbehør fremstillet af andre fabrikanter kan være farlige. Hvis denne maskine modificeres på nogen måde, kan det påvirke maskinens funktion, driftssikkerhed og holdbarhed, og dens brug kan medføre kvæstelser, evt. med dødelig udgang. Sådant brug kan ugyldiggøre produktgarantien fra The Toro Company.

# Specifikationer

**Mål:**

Højde: 71 cm

Længde: 127 cm

Bredde: 173 cm

**Tragtformet beholder****Mål:**

Højde: 41 cm

Længde foroven: 79 cm

Længde forneden: 51 cm

Bredde: 152 cm

**Den tragtformede beholders kapacitet:** 0,5 m<sup>3</sup>

**Spredningsbredde:** 1,52 m

**Påføringshastighed:** Kan varieres efter den ønskede anvendelse.

**Transportbånd:** Endeløst, 1,52 m bredt kompositbånd fremstillet i kraftigt polyestermateriale.

**Doseringsport:** Trinløs fra lukket til 7,6 cm åbning for lettere og kraftigere påføringer.

**Drev:** Hydraulisk drevet fra Workman vognens fjernhydrauliksystem.

**Forsendelsesvægt:** 261 kg

**Tørvægt:** 242 kg

# Inden ibrugtagning

## KONTROL AF HYDRAULIKSYSTEMET

1. Undersøg hydrauliksystemet visuelt for utætheder, løse monteringsdele, manglende dele og forkert placerede ledninger. Udfør alle reparationer, inden maskinen tages i brug.
2. Sørg for, at begge lynkoblinger er helt i indgreb.

# Betjeningsanordninger

## PORTKONTROL (fig. 1)

Den sorte knap i venstre side af maskinen i nærheden af børsten anvendes til at låse porten i den ønskede højdestilling.

1. Løsn den sorte knap nok til, at den kan dreje frit i udskæringen.
2. Indstil porten i den ønskede stilling og stram den sorte knap for at låse den fast.

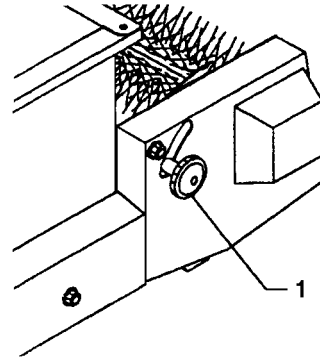

Fig. 1

1. Sort knap

# Betjeningsanvisninger

## ADVARSEL

Roterende dele kan gribe fat i én, så man kommer i klemme. Når maskinen er i gang, skal man holde sig godt væk fra børsten og transportbåndet.

Sikker betjening begynder, inden vognen tages ud for at begynde det daglige arbejde. Man skal gennemlæse og forstå betjeningsanvisningerne i betjeningsvejledningen til Toro Workman vognen, inden topdresseren tages i brug.

## FORSIGTIG

Sikkerhedskontakterne har til formål at beskytte føreren, så de må ikke forbigås. Kontrollér kontakternes funktion hver dag for at sikre, at sikkerhedssystemet virker på Workman vognen. Hvis en kontakt er defekt, skal den repareres, inden vognen anvendes igen. Uden hensyn til om kontakterne fungerer rigtigt eller ej, skal de for sikkerhedens skyld udskiftes hvert 2. år. Man må ikke sætte al sin lid til sikkerhedskontakterne – men skal bruge sin sunde fornuft!

1. Sid på førersædet og aktivér parkeringsbremsen.
2. Frakobl kraftudtaget (hvis monteret) og sæt gashåndtaget på AFBRUDT (OFF) stilling (hvis monteret).
3. Sæt gearstangen i FRIGEAR (NEUTRAL) og tråd koblingspedalen i bund.
4. Sæt nøglen i tændingskontakten og drej den med uret for at starte motoren. Slip nøglen, så snart motoren starter.
5. Man skal øve sig i at starte, køre og standse med Workman vognen. Man skal altid læse og forstå betjeningsvejledningen for Workman vognen, inden denne maskine anvendes.
6. Sand og andet materiale, der skal spredes, skal anbringes i den tragtformede beholder. Den maksimale mængde materiale, som kan anbringes i beholderen, er 0,5 m<sup>3</sup>. Som regel vejer sand 37 kg pr. m<sup>3</sup>, og hvis der kommer mere end 635–680 kg i beholderen, kan Workman vognen blive overbelastet.

**VIGTIGT:** Når noget andet tilbehør som f.eks. HD ophængsrammen skal monteres på Workman vognen, mens 1800 Topdresseren er i brug, skal vægten af dette tilbehør trækkes fra den tragtformede beholders nyttelastkapacitet.

En måde, hvorpå man kan bruge til at afgøre tilbehørets bruttovægt, er at placere baghjulsdækkene på en vægt. Den maksimale vægtpacitet for bagakslen på Workman vognen er 1180 kg.

7. Kør hen til det område, hvorpå der skal påføres materiale.
8. Portarmen åbnes på den ønskede indstilling. Den fastlåses med den sorte knap.
9. Sæt skiftestangen i "LAVT" (LOW) område. Vælg den ønskede fremadgående hastighed og begynd at køre.
10. Træk fjernhydraulikhåndtaget tilbage på "KØRSEL" (RUN). Maskinen påfører nu materialet.

## ADVARSEL

Som regel skal læssets vægt være fordelt jævnt fra for til bag og fra side til side.

Transport eller påføring af materiale med fuldt læs kan få sandet til at flytte sig. Dette sker hyppigst, når man drejer, kører op og ned ad bakke, pludselig ændrer hastighed eller ved kørsel i ujævnt terræn. Hvis læsset flytter sig, kan det få vognen til at vælte. Der skal udvises forsigtighed, når man transporterer eller påfører materiale med fuldt læs.

Tunge læs øger bremselængden og nedsætter evnen til at dreje hurtigt uden at vælte.

Når der udføres vedligeholdelse, må man **ALDRIG** vippe topdresserens lad, når der er materiale i den tragtformede beholder. Topdresserens lad må kun vippes med tømt beholder.

## HASTIGHED VED PÅFØRING AF SAND

Hvor hurtigt sandet påføres afhænger af sandets vægt. Sand varierer i fugtighed og grovhed, hvilket påvirker vægten. Man skal tage disse faktorer i betragtning, når man afgør, hvor meget sand der skal bruges til hver påføring. Afprøv et lille areal for at afgøre den korrekte mængde.

## ADVARSEL

Hvis vognen vælter eller ruller på en bakke, kan det forvolde alvorlige kvæstelser.

Hvis motoren går i stå eller hvis man mister hastighed på en bakke, må man aldrig forsøge at vende vognen.

Man skal altid bakke lige ned ad en skråning i bakgear.

Man må **ALDRIG** forsøge at bakke ned i frigear eller med koblingen udkoblet og kun bruge bremserne.

Man må **ALDRIG** anbringe sideplader eller -paneler på den tragtformede beholders top for at øge lastkapaciteten. Den ekstra vægt kan bevirke, at vognen vælter eller ruller, og forvolde alvorlige kvæstelser.

Man må **ALDRIG** køre på tværs af en stejl skråning, men skal altid køre lige op eller ned ad bakken. Man må heller aldrig vende på en bakke. Man må aldrig pludseligt koble ud eller bremse hårdt op. Pludselige ændringer i hastigheden kan få vognen til at vælte.

# Vedligeholdelse

## SMØRING

### LEJER (fig. 2)

Topdresseren har 5 selvtætnende lejer, der skal smøres med lithiumfedt nr. 2.

**VIGTIGT: Smør lejerne, så der holdes let lækage på tætningerne. For meget fedt kan fremkalde overophedning.**

### TRÆKKÆDE (fig. 2)

Der skal altid være et tyndt lag fedt på trækkæden.

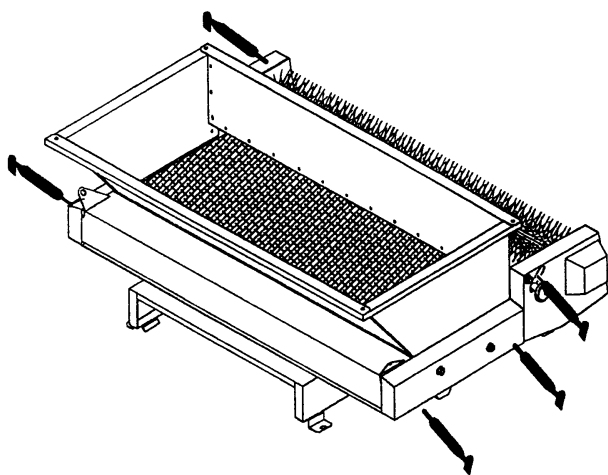

Fig. 2

## OPBEVARING UDEN FOR SÆSONEN

1. Rengør topdresseren grundigt, især indersiden af den tragtformede beholder. Der må ikke sidde nogle sandrester på beholderen, transportbåndet eller omkring disse.
2. Stram alle monteringsdele.
3. Smør alle smørefittings og lejer. Tør evt. overflødigt smøremiddel af.
4. Maskinen må ikke opbevares i direkte sol for at forlænge transportbåndets levetid. Hvis den opbevares udendørs, anbefales det, at den tragtformede beholder dækkes til med en presenning.
5. Kontrollér trækkædens spænding. Justér spændingen, hvis det er nødvendigt, og kom et tyndt lag fedt på kæden. Se vedligeholdelsesafsnittet.
6. Påfør et tyndt lag silicone på transportbåndets samlinger. Se vedligeholdelsesafsnittet.

# Identifikation og bestilling

## MODEL- OG SERIENUMMER

TORO TOPDRESSER 1800 har to identifikationsnumre: et modelnummer og et serienummer. De to numre er stemplet på en plade, som er fastnippet på hovedrammen. Ved alle henvendelser skal model- og serienummeret opgives for at sikre, at der gives de korrekte oplysninger og leveres de rigtige reservedele.

Når man bestiller reservedele hos en autoriseret TORO forhandler, skal man give følgende oplysninger:

1. Maskinens model- og serienummer.
2. Delnummer, beskrivelse og det ønskede antal dele.