



Recycler[®]

**Cortadora de césped con dirección
autoimpulsada**

Modelos No 20652—200000001 y superiores

Manual del operador



Índice

	Página
Introducción	2
Seguridad	3
Seguridad general de la cortadora de césped	3
Nivel de presión sonora	5
Nivel de potencia sonora	5
Nivel de vibración	5
Pegatinas de instrucciones y de seguridad	6
Montaje	8
Desembalaje de la cortadora	8
Instalación del manillar	8
Antes de comenzar	9
Llenado del cárter con aceite	9
Llenado del depósito de combustible con gasolina	9
Funcionamiento	11
Controles	11
Arranque del motor	11
Parada del motor	11
Uso de la dirección autoimpulsada	11
Ajuste de la altura de corte	12
Uso del tapón del canal de descarga	12
Consejos para la operación	13
Ajuste de la altura del manillar	14
Mantenimiento	15
Programa de mantenimiento recomendado	15
Comprobación del nivel de aceite del motor	16
Cambio del aceite del motor	16
Limpieza de la parte inferior de la caja de la cortadora	17
Mantenimiento del filtro de aire	18
Mantenimiento de la cuchilla	19
Ajuste del cable de la dirección autoimpulsada	21
Lubricación de la dirección autoimpulsada	21
Limpieza debajo de la tapa de la correa	22
Mantenimiento de la bujía	22
Vaciado del depósito de combustible	22
Almacenamiento	23
Preparación del sistema de combustible	23
Preparación del motor	23
Información general	23
Plegado del manillar	23
Retirada del lugar de almacenamiento	24
Accesorios	24
Instalación del colector de hierba trasero	24
Vaciado del saco para hierba	25
Instalación de la canaleta de descarga lateral	25
Desmontaje de la canaleta de descarga lateral	26
Localización de averías	26

Introducción

Gracias por elegir un producto Toro. Esperamos que se sienta satisfecho con su nueva compra.

Lea este manual detenidamente para aprender el funcionamiento y mantenimiento de este producto. La información incluida en este manual puede ayudar, tanto a usted como a otras personas, a prevenir lesiones personales y daños materiales. Aunque Toro diseña y produce productos seguros, usted es responsable del uso correcto y seguro de su cortadora.

Cuando se ponga en contacto con su concesionario autorizado o la fábrica por razones de servicio, para solicitar repuestos originales Toro o para solicitar información adicional, tenga a mano el número del modelo y el número de serie del producto. Los encontrará en la calcomanía según se ilustra en la Figura 1.

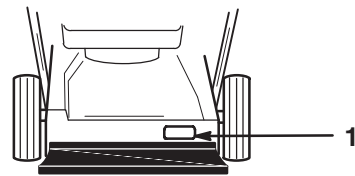

1064

Figura 1

1. Calcomanía de número de modelo y número de serie

Escriba el número de modelo de producto y el número de serie en el espacio siguiente:

<p>Modelo No: _____</p> <p>No de serie: _____</p>

Este manual identifica peligros potenciales y tiene mensajes de seguridad especiales que le ayudarán a usted, así como a otras personas, a prevenir lesiones personales e incluso la muerte. Las palabras utilizadas para indicar estos mensajes e identificar el nivel de riesgo son **PELIGRO**, **ADVERTENCIA** y **CUIDADO**.

PELIGRO señala una situación extremadamente arriesgada que causará lesiones graves, incluso la muerte, si no se siguen las precauciones indicadas.



ADVERTENCIA señala un riesgo que puede causar lesiones graves, incluso la muerte, si no se siguen las instrucciones indicadas.

CUIDADO señala un riesgo que puede causar lesiones leves o moderadas si no se siguen las instrucciones indicadas.

También se utilizan otras dos palabras para resaltar cierto tipo de información. **Importante** llama la atención sobre informaciones técnicas especiales y **Nota** hace hincapié sobre informaciones generales que es conveniente resaltar.

Seguridad

Toro ha diseñado esta cortadora de césped está diseñada para cortar y amantillar la hierba o, cuando está equipada con un saco, para recoger la hierba cortada. Cualquier otro uso al que se la destine puede ser peligroso para el usuario o las personas a su alrededor.

ADVERTENCIA	
	
PELIGRO POTENCIAL	
<ul style="list-style-type: none">• Los gases de escape del motor contienen monóxido de carbono, un veneno mortal e inodoro.	
QUE PUEDE SUCEDER	
<ul style="list-style-type: none">• El monóxido de carbono es mortal.	
COMO EVITAR EL PELIGRO	
<ul style="list-style-type: none">• No haga funcionar el motor dentro de la casa o en recintos cerrados.	

Para garantizar la máxima seguridad, el mejor rendimiento y conocer mejor el producto, es esencial que usted y cualquier otro usuario de la cortadora lean y entiendan los contenidos de este manual antes de poner el motor en marcha. Preste especial atención a los símbolos de advertencia de seguridad  que significan PELIGRO, ADVERTENCIA o CUIDADO — “instrucción de seguridad personal”. Lea y entienda las instrucciones porque afectan a su seguridad. El incumplimiento de una instrucción puede dar como resultado lesiones personales.

Seguridad general de la cortadora de césped

Las instrucciones siguientes se han adaptado de la norma ANSI/OPEI B71.1—1998 y la norma ISO 5395:1990(E). Se incluye entre paréntesis información o terminología específicas para las cortadoras Toro.

Esta máquina cortadora tiene capacidad para amputar manos y pies y lanzar objetos. El incumplimiento de las instrucciones de seguridad podría dar como resultado lesiones graves o la muerte.

Preparación

- Lea estas instrucciones detenidamente. Familiarícese con los controles y el uso apropiado de la cortadora antes de ponerla en funcionamiento.
- Lea las instrucciones del fabricante para conocer el correcto funcionamiento de la cortadora, así como la instalación de accesorios. Utilice sólo accesorios homologados por el fabricante.
- No permita que los niños operen la cortadora ni que lo hagan adultos que no estén familiarizados con estas instrucciones. Es posible que existan normativas locales restringiendo la edad del operador.
- No utilice la cortadora si hay personas, especialmente niños, o animales alrededor. Deje de cortar si alguien se aproxima.

Pueden producirse accidentes de gravedad si el no operador no es consciente de la presencia de niños. Estos con frecuencia se sienten atraídos por la cortadora y su movimiento. **Nunca** asuma que los niños van a permanecer donde usted los ha visto por última vez.

- Mantenga a los niños fuera del área de corte y bajo cuidadosa observación del adulto responsable.
- Esté alerta y pare la cortadora si alguna niño se acerca a la zona.
- Ponga un cuidado extraordinario cuando llegue a esquinas sin visibilidad, árboles u otros objetos que puedan evitar la visión.
- Recuerde que el operador es responsable de los accidentes o peligros a que están sometidas las personas que se encuentren en su propiedad.

Preparación

- Use pantalones largos y calzado resistente.
- No opere la cortadora descalzo o con sandalias.
- Utilice gafas de seguridad con protección lateral mientras esté utilizando la cortadora.
- Inspeccione detenidamente el área en la que va a utilizar la cortadora y retire las piedras, palos, cables, huesos y cualquier otro material extraño.
- **Advertencia: La gasolina es altamente inflamable.** Tome las precauciones siguientes:
 - Utilice recipientes especialmente diseñados para su almacenamiento.
 - Rellene el depósito en el exterior, nunca fume mientras añade gasolina.

- Añada la gasolina antes de poner el motor en marcha. Nunca quite la tapa del depósito de combustible con el motor en marcha o cuando esté caliente.
- Si se derrama gasolina, no intente arrancar el motor, retire la máquina de la zona donde se ha vertido el combustible y evite la presencia de fuentes de ignición hasta que se hayan disipado los vapores de gasolina.
- Vuelva a colocar de forma segura todos los bidones y las tapas de los depósitos.
- Si es necesario drenar el depósito de combustible, hágalo al aire libre.
- Cambie los silenciadores dañados.
- Antes del uso, inspeccione visualmente los posibles daños o desgastes en las cuchillas, pernos de las cuchillas y el conjunto de corte. Cambie las cuchillas y pernos desgastados o dañados en conjuntos completos.
- Tenga cuidado con las máquinas provistas de cuchillas múltiples, ya que la rotación de una de ellas puede provocar el giro de otras cuchillas.
- Nunca opere la cortadora con protecciones dañadas o sin los dispositivos de seguridad necesarios, por ejemplo, sin los deflectores y/o colectores de hierba colocados.
- No cambie los ajustes del regulador o sobreacelere el motor.
- Desenganche todos los embragues de la cuchilla o de la transmisión antes de arrancar el motor.
- Arranque la máquina y encienda el motor cuidadosamente, siguiendo las instrucciones y con los pies lo bastante alejados de la(s) cuchilla(s).
- No incline la cortadora cuando arranque la máquina o encienda el motor, excepto si fuera necesario inclinarla para arrancar. En ese caso, no la incline más de lo absolutamente necesario y alce sólo la parte más alejada del operador.
- No arranque la máquina mientras esté situado enfrente del conducto de descarga.
- No acerque las manos o los pies a las piezas móviles. Manténgase siempre alejado de la abertura de descarga.
- Nunca levante o transporte una cortadora mientras el motor esté en marcha.
- Detenga el motor y desconecte el cable de la bujía:
 - antes de despejar las obstrucciones o desatascar el conducto de descarga;
 - antes de inspeccionar, limpiar o reparar la cortadora;
 - después de golpear un objeto extraño. Compruebe si la cortadora está dañada, en cuyo caso deberá efectuar las reparaciones correspondientes antes de volver a operar la máquina;
 - si la cortadora comienza a vibrar de forma anormal (comprueba la causa inmediatamente).
- Detenga el motor:
 - siempre que vaya a dejar la cortadora desatendida;
 - antes de añadir combustible.
- Reduzca la aceleración antes de detener el motor y, si el motor está equipado con una llave paso de combustible, ciérrela cuando finalice la tarea.
- Para la(s) cuchilla(s) cuando cruce caminos de grava, o carreteras.
- Pare el motor y espere hasta que la cuchilla se haya parado completamente antes de quitar el recogedor de césped.

Operación

- No haga funcionar el motor en recintos cerrados donde se pueda acumular monóxido de carbono.
- Corte el césped solamente con luz natural o con una buena iluminación artificial.
- En las pendientes, pise siempre con seguridad.
- Camine, no corra nunca.
- Mantenga firmemente sujeto el manillar en todo momento.
- Con las máquinas rotatorias provistas de ruedas, en las pendientes del terreno, avance siempre en forma transversal, nunca de arriba a abajo.
- Tenga mucho cuidado al cambiar de dirección en las pendientes.
- No corte el césped en pendientes excesivamente empinadas.
- Maniobre con extremo cuidado cuando vaya marcha atrás o cuando mueva la cortadora de césped hacia Ud.
- Antes y durante el movimiento hacia atrás, asegúrese de que no hay detrás de usted niños pequeños.
- Pare la(s) cuchilla(s) si debe inclinar la cortadora para transportarla al cruzar superficies que no estén cubiertas de hierba y cuando transporte la cortadora hasta la zona donde se va a utilizar.

- No ponga en funcionamiento la cortadora si ha consumido alcohol o drogas.
- Si el equipo comenzara a vibrar de forma anormal, pare el motor y revise inmediatamente en busca de la causa. La vibración suele advertir de la existencia de un peligro.

Las pendientes son una causa importante de accidentes por resbalones y caídas que pueden dar como resultado lesiones de gravedad. Si no se encuentra cómodo en la pendiente, no corte su césped.

- Tenga cuidado con los agujeros, surcos o baches. El césped alto puede ocultar obstáculos.
- **No** corte cerca de caídas, zanjas o terraplenes. Podría resbalar o perder el equilibrio.
- **No** corte césped mojado. Podría resbalar.

Mantenimiento y almacenamiento

- Mantenga apretados todos los pernos (especialmente los pernos de accesorios), y tornillos y asegúrese de que todo el equipo está en perfecto funcionamiento.
- Nunca almacene el equipo con gasolina en el depósito dentro de un edificio donde una chispa o una llama desnuda puedan inflamar los vapores de gasolina.
- Espere a que se enfríe el motor antes de guardar la cortadora en un recinto cerrado.
- Para reducir el riesgo de incendio, mantenga el motor, el silenciador, el compartimiento de la batería y el área del depósito del combustible libres de exceso de grasa, hierba y hojas.
- Revise con frecuencia el colector de hierba en busca de signos de desgaste o deterioro.
- Para mayor seguridad, reemplace las piezas gastadas o deterioradas.
- Tenga especial cuidado al manipular gasolina; los vapores son explosivos.
- No manipule los dispositivos de seguridad. Compruebe con regularidad su correcto funcionamiento.
- Evite la acumulación en la cortadora de hierba, hojas u otros tipos de suciedad. Limpie las salpicaduras de aceite o gasolina.

- Si golpea algún objeto, pare la máquina e inspeccione el equipo. Antes de volver a ponerlo en marcha, efectúe las reparaciones pertinentes.
- No intente ajustar la altura de las ruedas con el motor en marcha.
- Desconecte siempre las cortadoras eléctricas antes de su limpieza, reparación o ajuste.
- Los componentes del recogedor de césped están sujetos a desgastes, daños y deterioro que podrían dejar expuestas partes móviles o permitir que se lanzaran objetos. Compruebe con frecuencia los componentes y, cuando sea necesario, sustitúyalos con piezas recomendadas por el fabricante.
- Las cuchillas de la cortadora están afiladas y pueden cortar. Envuelva la(s) cuchilla(s) o utilice guantes y ponga especial precaución cuando deba repararlas.
- No cambie los ajustes del regulador o sobreacelere el motor.
- Para garantizar el máximo rendimiento y seguridad del equipo, compre únicamente piezas de repuesto y accesorios genuinos de Toro. **No use piezas y accesorios “que encajen”; pueden provocar riesgos en materia de seguridad.**

Nivel de presión sonora

Esta unidad tiene una presión sonora en el oído del operador de 86 dB(A), basada en mediciones realizadas en máquinas idénticas de acuerdo con los procedimientos de la Directiva 84/538/CEE.

Nivel de potencia sonora

Esta unidad tiene un nivel de potencia sonora de 100 LwA, basado en mediciones realizadas en máquinas idénticas de acuerdo con los procedimientos de la Directiva 84/538/CEE.

Nivel de vibración

Esta unidad tiene un nivel máximo de vibración brazo-mano de 7,3 m/s², basado en mediciones realizadas en máquinas idénticas según los procedimientos de EN 1033.

Pegatinas de instrucciones y de seguridad



93-4105

1. Peligro – lea y comprenda el manual del operador
2. Peligro de objetos arrojados – mantenga alejadas a otras personas
3. Peligro de objeto arrojado por el cortacésped – mantenga colocado el deflector
4. Peligro de corte/desmembramiento de pies o manos – manténgase alejado de cuchillas y otras piezas en movimiento
5. Advertencia – pare el motor antes de dejar sin supervisión el cortacésped

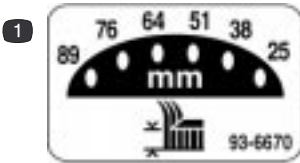

93-6670

1. Ajuste de la altura de corte (rueda izquierda)

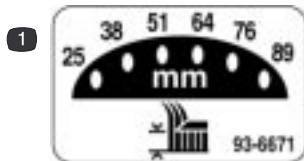

93-6671

1. Ajuste de la altura de corte (rueda derecha)

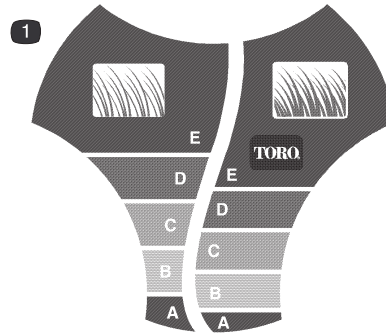

100-1519

1. Escala de alturas de corte *Smart Wheel™*

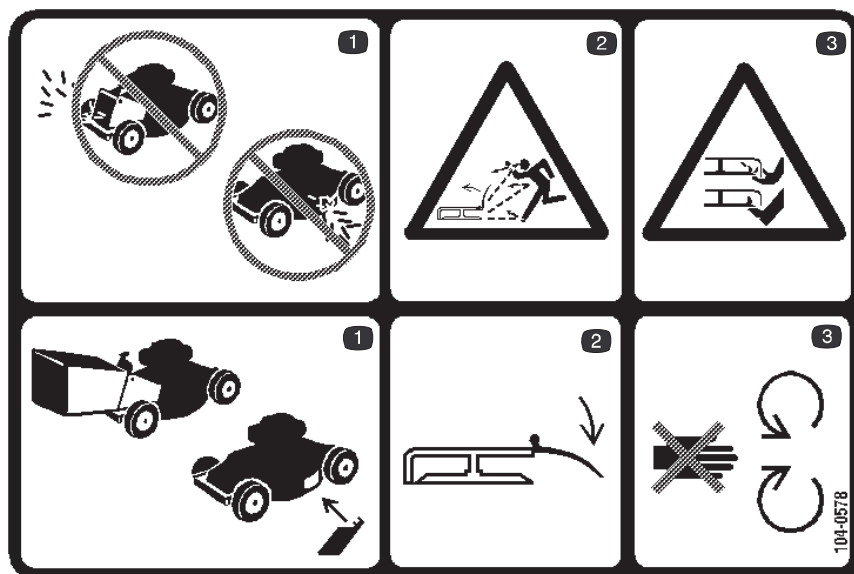

104-0578

1. No haga funcionar el cortacésped sin que esté colocado el recogehierbas, el conducto de descarga lateral o el protector lateral; instale siempre el recogehierbas, el conducto de descarga lateral o el protector lateral antes de utilizar el cortacésped
2. Peligro de objeto arrojado por el cortacésped – mantenga colocado el deflector
3. Peligro de corte/desmembramiento de pies o manos – manténgase alejado de cuchillas y otras piezas en movimiento



105-2699

1. Pegatina de nivel de potencia sonora

Montaje

Nota: Determine los lados derecho e izquierdo de la cortadora colocándose en la posición de funcionamiento.

Desembalaje de la cortadora

ADVERTENCIA

PELIGRO POTENCIAL

- Si pliega o extiende incorrectamente el manillar, puede pellizcar, estirar o dañar uno o más cables.

QUE PUEDE SUCEDER

- Cualquier cable pellizcado, estirado o dañado puede provocar un fallo operacional que provoque un funcionamiento no seguro.

COMO EVITAR EL PELIGRO

- No pellizque, estire ni dañe los cables.
- Maneje los cables con cuidado cuando pliegue o extiende el manillar.
- No use la cortadora de césped cuando uno o más de los cables están pellizcados, estirados o dañados. Póngase en contacto con su Concesionario de servicio autorizado.

1. Abra la caja desde la parte superior.
2. Retire la sección inferior del manillar de la caja.
3. Saque el material de embalaje de la caja y apoye el manillar superior en la parte superior de la cortadora.
4. Saque la cortadora de la caja.
5. Coloque la sección superior del manillar en el suelo, detrás de la cortadora, con la etiqueta del manillar hacia arriba y los cables de control colocados entre los soportes de montaje del manillar (Fig. 2).



Figura 2

1. Cable
2. Cuerda de arranque
3. Sección inferior del manillar
4. Pasadores de la ménsula de montaje del manillar

Instalación del manillar

1. Apriete juntado los extremos de la sección inferior del manillar, coloque los orificios del manillar sobre los pasadores de las ménsulas y suelte el manillar (Fig. 2).

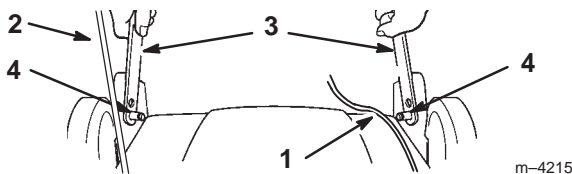
IMPORTANTE: Los cables deben pasarse por la parte interior de la sección inferior del manillar y la cuerda de arranque por la parte exterior del manillar.

2. Quite los cuatro tornillos y mandos de la sección inferior que están instalados en la sección inferior del manillar.

Nota: Dos tornillos tienen un tapón plano y los otros dos tienen un tapón contorneado que encajan en el manillar.

3. Bascule hacia atrás la sección inferior del manillar y los soportes de montaje hacia arriba, alineando los soportes con los orificios del manillar (Fig. 3).



Figura 3

1. Manillar inferior
2. Soporte de montaje
3. Mando
4. Perno plano del manillar

4. Sujete el manillar a los soportes de montaje con los dos pernos de cabeza plana y las dos perillas, usando los orificios de los soportes que mejor se ajusten a sus requisitos de altura (Fig. 3).

ADVERTENCIA

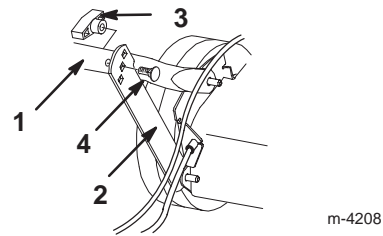
PELIGRO POTENCIAL

- Si pliega o extiende incorrectamente el manillar, puede pellizcar, estirar o dañar uno o más cables.

QUE PUEDE SUCEDER

- Cualquier cable pellizcado, estirado o dañado puede provocar un fallo operacional que provoque un funcionamiento no seguro.

COMO EVITAR EL PELIGRO

- No pellizque, estire ni dañe los cables.
- Maneje los cables con cuidado cuando pliegue o extiende el manillar.
- No use la cortadora de césped cuando uno o más de los cables están pellizcados, estirados o dañados. Póngase en contacto con su Concesionario de servicio autorizado.

- Deslice los extremos del manillar superior sobre el manillar inferior, de forma que las secciones reposen una sobre la otra (Fig. 4)

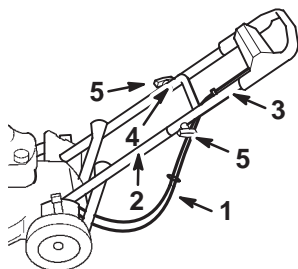

m-4204

Figura 4

- | | |
|----------------------|---|
| 1. Cables | 4. Perno contorneado del manillar (sólo se muestra uno) |
| 2. Manillar inferior | 5. Mandos |
| 3. Manillar superior | |

- Compruebe que los cables pasan por debajo y detrás de la sección inferior del manillar, tal como se indica en la Figura 4.
- Sujete la sección superior del manillar a la sección inferior usando los dos pernos contorneados y las dos perillas del manillar (Fig. 4).

Antes de comenzar

Llenado del cárter con aceite

El cárter tiene una capacidad de 0,59 litros (20 oz.) de aceite. Use sólo aceite de alta calidad, SAE 30 o 10W30 con la "clasificación de servicio" — SF, SG, SH, o SJ del American Petroleum Institute (API).

Antes de cada uso, asegúrese de que el nivel del aceite se sitúa entre las marcas *Add* y *Full* de la varilla de nivel (Fig. 5).

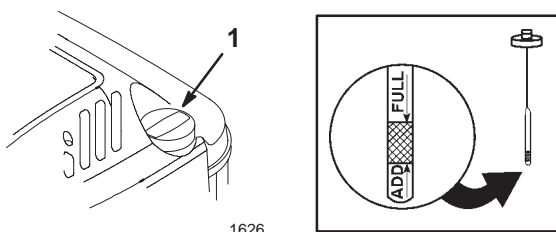

1626

Figura 5

- Varilla de nivel

Para añadir aceite:

- Ponga la cortadora sobre una superficie nivelada.
 - Limpie el área alrededor de la varilla de nivel. (Fig. 5).
 - Saque la varilla del tubo de llenado girando el tapón en sentido antihorario 1/4 de vuelta y tire de ella.
 - Limpie la varilla de nivel con un trapo limpio.
 - Introduzca la varilla hasta el fondo del tubo de llenado de aceite y sáquela.
- Nota:** Para lograr una lectura precisa del nivel de aceite deberá introducir la varilla hasta el fondo.
- Lea el nivel de aceite en la varilla (Fig. 5).
 - Si la lectura del nivel de aceite se sitúa por debajo de la marca *Add* de la varilla de nivel, **lentamente** añada sólo el aceite necesario para llegar al nivel de la marca *Full* de la varilla.

IMPORTANTE: No llene en exceso el cárter de aceite y ponga en marcha el motor; éste podría dañarse. Drene el exceso de aceite hasta que la lectura de la varilla de nivel sea *Full*.

- Inserte la varilla de nivel en el cuello de llenado y gire la tapa un cuarto de vuelta en sentido horario.

Llenado del depósito de combustible con gasolina

Para obtener los mejores resultados, utilice gasolina limpia, fresca y sin plomo, incluidas gasolina *oxigenada* o *reformulada*, con un octanaje de 87 o superior. Para garantizar que se mantiene fresca, compre sólo la cantidad de gasolina que espera utilizar en los siguientes 30 días. La gasolina sin plomo arde de forma más limpia, prolonga

la vida del motor y ayuda a conseguir mejores arranques. Puede usar gasolina con plomo si no dispone de gasolina sin plomo.

IMPORTANTE: No mezcle aceite con la gasolina.

IMPORTANTE: No use metanol, gasolina que contenga metanol, gasohol con más de 10% etanol, gasolina súper, o gasolina blanca porque podrían producir daños al sistema de combustible del motor.

IMPORTANTE: No utilice gasolina que haya estado almacenada desde la temporada anterior o más tiempo.

! **PELIGRO** !

PELIGRO POTENCIAL

- En ciertas condiciones, la gasolina es extremadamente inflamable y altamente explosiva.

QUE PUEDE SUCEDER

- Un incendio o una explosión causados por gasolina pueden quemar al operador y otras personas y causar daños materiales.

COMO EVITAR EL PELIGRO

- Utilice un embudo y llene el depósito de combustible en el exterior, en un área abierta y con el motor frío. Limpie la gasolina derramada.
- No llene a tope el depósito de gasolina. Añada gasolina hasta que el nivel alcance desde 6 mm a 13 mm (1/4-1/2") por debajo de la parte inferior del cuello de llenado. Este espacio vacío en el depósito permite la expansión de la gasolina.
- No fume nunca mientras maneja la gasolina y manténgase alejado de llamas desnudas o de lugares donde una chispa pueda inflamar los vapores de la gasolina.
- Almacene la gasolina en un recipiente homologado y manténgala fuera del alcance de los niños.
- No compre nunca una provisión de gasolina para más de 30 días.

! **PELIGRO** !

PELIGRO POTENCIAL

- Durante el llenado de gasolina, bajo determinadas circunstancias, puede desarrollarse una carga estática, que hará arder la gasolina.

QUE PUEDE SUCEDER

- Un incendio u explosión de gasolina puede producirle quemaduras a usted u otras personas, así como daños a la propiedad.

COMO EVITAR EL PELIGRO

- Coloque siempre los contenedores de gasolina en el suelo separados de su vehículo antes del llenado.
- No llene los contenedores de gasolina en el interior de un vehículo o remolque de camión porque las alfombrillas del interior o los revestimientos plásticos del remolque pueden aislar el contenedor y aminorar la pérdida de carga estática.
- Cuando sea posible, saque el equipo a gasolina del camión o del remolque y reposte el equipo mientras sus ruedas estén sobre el suelo.
- Si esto no es posible, vuelva a llenar el equipo con gasolina en un camión o remolque desde un contenedor portátil, en vez de hacerlo desde un surtidor de gasolina.
- Si debe usarse un surtidor de gasolina, mantenga la boquilla en contacto con el reborde del depósito de combustible o la abertura del contenedor hasta finalizar el repostaje.

Utilice con regularidad un estabilizador/ acondicionador de combustible durante su funcionamiento y almacenamiento. El estabilizador/acondicionador limpia el motor durante el funcionamiento y evita la formación de depósitos gomosos en el motor durante los períodos de almacenamiento.

IMPORTANTE: No use aditivos de combustible diferentes a un estabilizador/ acondicionador de combustible. No utilice estabilizadores con base de alcohol, tales como el etanol, metanol o isopropilo.

1. Desconecte el cable de la bujía (Fig. 6).

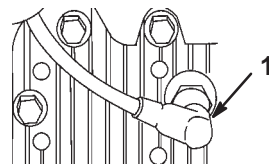

1002

Figura 6

1. Cable de la bujía

2. Limpie alrededor de la tapa del depósito de combustible (Fig. 7).



Figura 7

1. Tapa del depósito de combustible

1626

3. Quite la tapa del depósito de combustible.
4. Llene el depósito de combustible con gasolina sin plomo entre 6 a 13 mm (1/4–1/2 pulg.) del borde superior del depósito. **No llene hasta el cuello de llenado.**
5. Coloque correctamente la tapa del combustible y limpie la gasolina derramada.
6. Conecte el cable a la bujía.

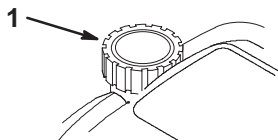
Funcionamiento

Cuando vaya a cortar el césped, asegúrese de que la dirección autoimpulsada y la palanca de control de la cuchilla funcionan correctamente. Cuando suelte la palanca de control de la cuchilla, el motor y la cuchilla se pararán. En caso contrario, póngase en contacto con un concesionario autorizado.

Controles

El mando de arranque y la palanca de control de cuchilla se encuentran en el manillar superior, según se muestra en la Figura 8.



Figura 8

1. Palanca de control de cuchilla
2. Manillar superior
3. Mando de arranque

m-4207

Arranque del motor

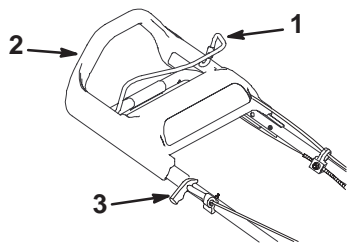
1. Compruebe que el cable está instalado en la bujía.

2. Pulse el cebador tres veces, esperando aproximadamente dos segundos entre cada pulsación (Fig. 9).



Figura 9

1. Cebador

m-3855

Nota: Si la temperatura es de 13°C (55°F) o inferior, pulse el cebador cinco veces, esperando dos segundos entre cada pulsación.

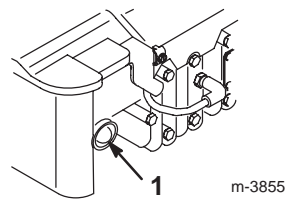
Nota: No utilice el cebador para arrancar un motor caliente tras una breve parada. Sin embargo, con tiempo frío puede ser necesario cebador de nuevo el motor.

3. Sujete la palanca de control contra el manillar superior (Fig. 8).
4. Hale ligeramente la manija de arranque (Fig. 8) hasta que note cierta resistencia, a continuación, dé un tirón seco. Deje que la cuerda se retracte lentamente.

Nota: Si el motor no arranca tras tres intentos, repita los pasos 2 a 4.

Parada del motor

Suelte la palanca de control de cuchilla. Se pararán tanto el control como la cuchilla. En caso contrario, póngase en contacto con su concesionario autorizado.

Uso de la dirección autoimpulsada

Para hacer funcionar la dirección autoimpulsada, sólo tiene que caminar hacia adelante con las manos en el manillar superior. A medida que avanza, el manillar superior se deslizará hacia la cortadora, activando la dirección autoimpulsada. Cuanto más deprisa camine, más se deslizará el manillar y más deprisa se auto-impulsará la cortadora (Fig. 10).

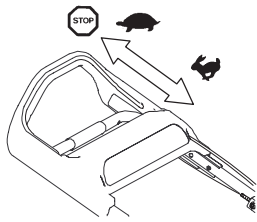

m-4206

Figura 10

Nota: La cortadora se autoimpulsará a la máxima velocidad cuando la manija superior se empuje lo más posible hacia adelante.

Para ralentizar la dirección, simplemente camine más despacio; para detenerla, deje de caminar (Fig. 10).

Nota: Si al retroceder después de autoimpulsarse, la cortadora no rueda hacia atrás libremente, empuje la cortadora ligeramente hacia adelante, aproximadamente 2,5 cm (1 pulg.), sin engranar la dirección autoimpulsada, y después tire de ella hacia atrás.

Ajuste de la altura de corte

Cada rueda puede ajustarse individualmente mediante una palanca de ajuste de la altura. Las alturas de corte son 25 mm (1 pulg.); 38 mm (1-1/2 pulg.); 51 mm (2 pulg.); 64 mm (2-1/2 pulg.); 74 mm (3 pulg.); y 86 mm (3-1/2 pulg.).



PELIGRO



PELIGRO POTENCIAL

- Mientras se realiza el ajuste de las palancas de altura de corte, las manos pueden tocar la cuchilla en movimiento.

QUE PUEDE SUCCEDER

- El contacto con la cuchilla en movimiento puede causar lesiones graves.

COMO EVITAR EL PELIGRO

- Antes de ajustar la altura de corte, pare el motor y espere a que se detengan las piezas móviles.
- No meta los dedos debajo de la caja de la cortadora cuando ajuste la altura de corte.

1. Para cambiar la altura de corte, tire de la palanca hacia la rueda y colóquela en la posición deseada (Fig. 11).

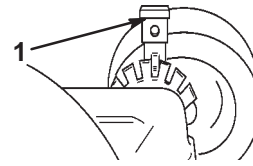

1021

Figura 11

1. Palanca de ajuste de la altura de la rueda

2. Suelte la palanca de ajuste de la rueda y asíntela correctamente en la ranura.

Nota: Ajuste las cuatro ruedas a la misma altura.

Uso del tapón del canal de descarga

1. Apague el motor y espere a que todas las piezas móviles se detengan.
2. Abra la puerta de descarga moviendo el asa hacia atrás (Fig. 12).

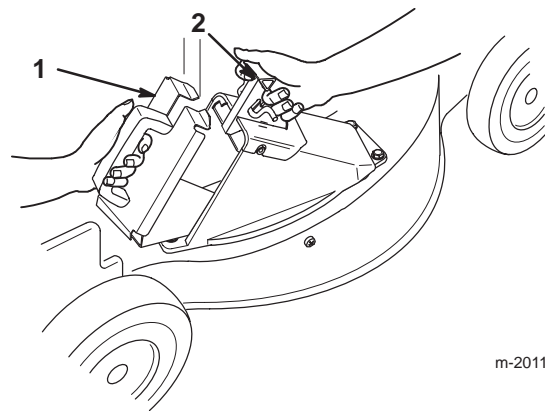

m-2011

Figura 12

1. Tapón
2. Asa de la puerta de descarga

3. Mantenga la puerta de descarga completamente abierta e introduzca el tapón (Fig. 13).

Nota: Coloque primero la sección inferior del tapón en la abertura.



Figura 13

1. Pestillo de la puerta

4. Levante el pestillo de la puerta situada en la manija (Fig. 13), y empuje la parte superior del tapón hasta el fondo mientras mueve hacia atrás la manija de la puerta.
5. Suelte el pestillo de la puerta, dejando que se enganche sobre las lengüetas del tapón (Fig. 14).

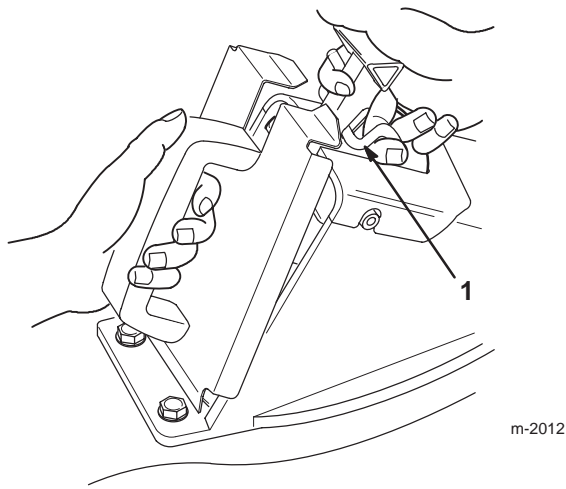

Figura 14

1. Tab (2)

6. Para quitar el tapón:
 - A. Tire hacia arriba del pestillo de la puerta y mantenga la puerta de descarga completamente abierta.
 - B. Cuando el tapón quede suelto, sáquelo del canal de descarga.

Nota: Para instalar y retirar el tapón más fácilmente, sujete la puerta completamente abierta de forma que no interfiera con el extremo inferior del tapón.

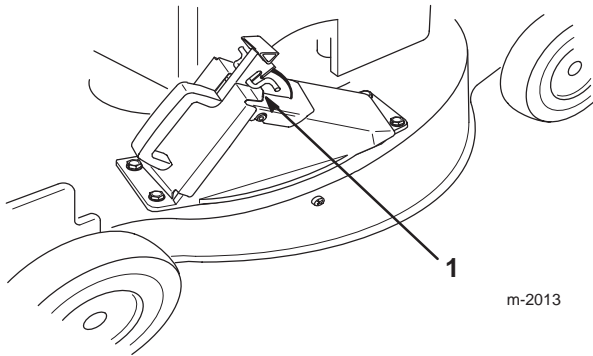
Consejos para la operación

- Revise las instrucciones de seguridad y lea cuidadosamente este manual antes de trabajar con la cortadora.
- Limpie el área de palos, piedras, cables, ramas y cualquier otra suciedad que la cortadora pueda recoger o que la cuchilla pueda golpear y lanzar objetos.
- Mantenga a todos, especialmente a los niños y a los animales domésticos, fuera del área de funcionamiento.
- Evite chocar contra los árboles, los muros, las aceras y otros objetos sólidos. No pase deliberadamente la cortadora de césped por encima de un objeto.
- Si la cortadora choca contra un objeto o comienza a vibrar, pare inmediatamente el motor y examine los posibles daños en la cortadora.
- Mantenga la **cuchilla bien afilada** durante toda la temporada de corte. Afíle periódicamente las mellas de la cuchilla.
- Cuando sea necesario, reemplace la cuchilla con una cuchilla original Toro.
- Sólo corte hierba y hojas secas. La hierba y las hojas mojadas tienden a agruparse y pueden obstruir la cortadora o ahogar el motor.

ADVERTENCIA
<p>PELIGRO POTENCIAL</p> <ul style="list-style-type: none"> • La hierba húmeda le puede hacer resbalar y tropezar con la cuchilla. <p>QUE PUEDE SUCEDER</p> <ul style="list-style-type: none"> • El contacto con la cuchilla puede causar graves lesiones. <p>COMO EVITAR EL PELIGRO</p> <ul style="list-style-type: none"> • No corte el césped a no ser que la hierba esté seca.

- Limpie los restos de hierba u hojas de la parte inferior de la cortadora tras cada corte. Consulte *Limpieza de la parte inferior de la caja de la cortadora* en la página 17.

- Mantenga el motor en buen estado de funcionamiento.

! **ADVERTENCIA** !

PELIGRO POTENCIAL

- Si se hace funcionar la cortadora con el motor girando a una velocidad mayor que la ajustada en fábrica, puede producirse un funcionamiento no seguro.

QUE PUEDE SUCEDER

- La cortadora de césped podría proyectar una parte de la cuchilla o del motor hacia el área del operario o de los circundantes y causar graves lesiones personales e incluso la muerte.

COMO EVITAR EL PELIGRO

- No modifique el ajuste de velocidad del motor.
- Si sospecha que la velocidad del motor es más rápida de lo normal, póngase en contacto con su Concesionario de Servicio Autorizado.

- Limpie el filtro de aire con más frecuencia. La distribución de fertilizantes orgánicos crea más acumulaciones de recortes y polvo que pueden atascar el filtro de aire y reducir el rendimiento del motor.

Corte de hierba

- La hierba crece a diferente velocidad dependiendo de la época del año. En el calor del verano es mejor, generalmente, cortar la hierba en las graduaciones de altura 51, 64 y 74 mm (2, 2-1/2 y 3 pulg.). Debe cortarse sólo un tercio de la altura de la hoja de hierba. No se recomienda cortar a una graduación inferior a 51 mm (2 pulg.), a menos que la hierba sea muy rala o a fines del otoño cuando el crecimiento de la hierba comienza a ser lento.
- Cuando se corte hierba de más de 18 cm (6") de altura, utilice en primer lugar la cortadora con la máxima altura de corte y una velocidad de avance lenta; después se puede volver a pasar con un ajuste de altura más bajo, mejorando el aspecto del césped. Si la hierba es demasiado alta, y las hojas se acumulan en la parte superior de la cortadora, la cortadora puede atascarse y ahogar el motor.
- Alterne la dirección del corte. Esto ayudará a dispersar los recortes por todo el césped para una fertilización más uniforme.

Si la apariencia del césped acabado de cortar no es satisfactoria, intente uno o más de los siguientes:

- Afíle la cuchilla.
- Camine más despacio mientras poda el césped.
- Eleve la altura de corte de la máquina.

- Corte la hierba con mayor frecuencia.
- Solape las sendas de corte en lugar de cortar una sola senda con cada pasada.
- Corte las áreas marginales por segunda vez.
- Gradúe la altura de corte una ranura más baja en las ruedas delanteras que en las traseras.

Corte de hojas

- Tras cortar la hierba, asegúrese de que la que la mitad de la hierba se ve a través de la capa de hojas cortadas. Quizás necesite una o más pasadas sobre las hojas.
- Para una cobertura ligera de hojas, ponga todas las ruedas en la misma altura.
- Si hay más de 12,7 cm (5") de hojas sobre el terreno, ponga las ruedas delanteras una o dos ranuras más altas que las ruedas traseras. Esto hace más sencillo hacer pasar las hojas bajo la cortadora.
- Reduzca la velocidad de corte si la cortadora no corta las hojas lo bastante finas.
- Si usted corta gran cantidad de hojas de roble, puede agregar cal a su césped en la primavera para reducir la acidez de las hojas de roble.

Ajuste de la altura del manillar

El manillar tiene tres posiciones de altura: alta, mediana y baja (Fig. 15). Seleccione la altura que le resulte más cómoda.



Figura 15

- | | |
|-----------------|----------------|
| 1. Ajuste bajo | 3. Ajuste alto |
| 2. Ajuste medio | |
-
1. Retire los pernos del manillar y las perillas de la sección inferior del manillar y las ménsulas de soporte (Fig. 15).
 2. Sujete el manillar a la ménsula de soporte con dos pernos instalados desde la parte exterior y dos perillas, usando los orificios de ajuste de la altura de las ménsulas que mejor se ajusten a la altura del operario (Fig. 15).

Mantenimiento

Programa de mantenimiento recomendado

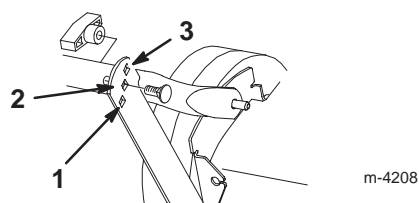
Pieza	Mantenimiento	Cada uso	5 Horas	25 Horas	50 Horas	100 Horas
Aceite de motor — Comprobar	Compruebe el aceite de motor antes de cada uso.	X				
Aceite de motor — Cambiar	Drene y llene el cárter del motor con aceite fresco tras las cinco primeras horas de funcionamiento. Posteriormente, cambie el aceite cada 50 horas de funcionamiento (25 horas de funcionamiento en entornos con mucho polvo o temperaturas elevadas) o anualmente.				X	
Caja	Elimine los restos de hierba y polvo acumulados.	X				
Sujecciones	Compruebe la cuchilla y los sujetadores de montaje del motor. Apriételos si están sueltos.		X			
Filtro de aire	Limpie o cambie el cartucho cada 25 horas de funcionamiento o tras cada temporada. Cámbielo con mayor frecuencia en condiciones de mucho polvo o suciedad.			X		
Cuchilla	Afile o cambie la cuchilla: haga el mantenimiento con mayor frecuencia si el filo pierde capacidad de corte en condiciones difíciles de mucha arena.				X	
Freno de la cuchilla	Compruebe el tiempo de parada cada 50 horas de funcionamiento o antes de cada temporada. La cuchilla debe parar antes de tres segundos tras soltar la palanca; en caso contrario, consulte a su concesionario autorizado.				X	
Dirección autoimpulsada	Ajuste el cable y engrase los soportes de ajuste de altura traseros.				X	
Sistema de combustible	Verifique las posibles fugas y/o deterioro de la manguera de combustible. Cambie las piezas necesarias.				X	
Tapa de la correa	Elimine los restos de hierba y suciedad situados bajo la tapa de la correa.				X	
Bujía	Inspeccione y límpiela. Cambie la bujía si es necesario.					X

Pieza	Mantenimiento	Cada uso	5 Horas	25 Horas	50 Horas	100 Horas
Sistema de refrigeración	Limpie la suciedad de las aletas de refrigeración de aire del motor y el arranque. Limpie con mayor frecuencia si el entorno de corte es de mucha suciedad.					X
Depósito de combustible	Vacíe el depósito de combustible antes de realizar una reparación o antes del almacenaje.					

CUIDADO

PELIGRO POTENCIAL

- Si deja el cable de la bujía conectado, es posible que el motor arranque accidentalmente.

QUE PUEDE SUCCEDER

- El arranque accidental del motor puede lesionar gravemente al operador o a las personas a su alrededor.

COMO EVITAR EL PELIGRO

- Desconecte el cable de la bujía antes de cualquier operación de mantenimiento. Separe el cable para que no pueda ponerse en contacto accidentalmente con la bujía.

Comprobación del nivel de aceite del motor

Antes de usar la cortadora, asegúrese de que el nivel de aceite de sitúa entre las marcas *Add* y *Full* de la varilla de nivel (Fig. 5). Si el nivel del aceite está por debajo de la marca *Add*, añada aceite. Consulte *Llenado del cárter con aceite* en la página 9.

Cambio del aceite del motor

Cambie el aceite tras las primeras cinco horas de funcionamiento y entonces tras cada 50 horas de funcionamiento o cada temporada. Ponga el motor en marcha justamente antes del cambio de aceite para calentar el aceite. El aceite caliente fluye mejor y transporta mejor los contaminantes.

Nota: Cambie el aceite tras cada 25 horas cuando se trabaje en condiciones de carga pesada o de temperatura elevada.

ADVERTENCIA

PELIGRO POTENCIAL

- Si se inclina la cortadora pueden producirse fugas de combustible por el carburador o el depósito de combustible.

QUE PUEDE SUCCEDER

- La gasolina es extremadamente inflamable, altamente explosiva y, en ciertas condiciones, puede causar lesiones corporales y daños materiales.

COMO EVITAR EL PELIGRO

- Evite los derrames de gasolina dejando que el motor gire hasta que se seque, o vacíe el depósito con una bomba de mano, nunca con un sifón.

Drenaje del aceite por encima de la plataforma de la cortadora de césped

1. Drene la gasolina del depósito de combustible; consulte *Vaciado del depósito de combustible* en la página 22.
2. Encienda el motor y déjelo funcionar hasta que se consuma todo el combustible.

3. Desconecte el cable de la bujía (Fig. 6).
4. Saque la varilla medidora.
5. Incline la cortadora hacia el lado izquierdo, vaciando el aceite del tubo de llenado en un recipiente adecuado (Fig. 16).



Figura 16

m-1782

1. Tubo de llenado del aceite

6. Recicle el aceite usado de acuerdo con las normas locales.
7. Vuelva a poner la cortadora en su posición original.
8. Llene el cárter con aceite nuevo hasta la marca *Full* de la varilla. Consulte *Llenado del cárter con aceite* en la página 9.
9. Coloque la varilla.
10. Limpie el aceite derramado.
11. Conecte el cable a la bujía.

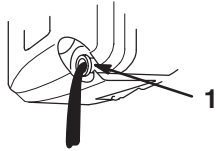
Drenaje del aceite por debajo de la plataforma de la cortadora de césped

Nota: Para realizar este procedimiento necesitará una prolongación de trinquete de 3/8-pulg.

! **ADVERTENCIA** !

PELIGRO POTENCIAL

- La cuchilla está afilada.

QUE PUEDE SUCEDER

- El contacto con la cuchilla puede causar lesiones corporales graves.

COMO EVITAR EL PELIGRO

- Utilice guantes o envuelva los bordes afilados de la cuchilla con un trapo.

1. Desconecte el cable de la bujía (Fig. 6).
2. Drene la gasolina del depósito; siga los pasos 3 y 4 de *Vaciado del depósito de combustible* en la página 22.

3. Incline la cortadora hacia su lado **izquierdo** y sujétela para evitar que se caiga.
4. Coloque una bandeja de drenaje debajo de la cortadora de césped.
5. Retire el tapón de drenaje del aceite, enderece la cortadora y espere a que el aceite se vacíe en la bandeja de drenaje (Fig. 17).

IMPORTANTE: No derrame el aceite en la correa.

IMPORTANTE: Puede que necesite mover la cuchilla para acceder al tapón de drenaje. Mueva la cuchilla lo menos posible para evitar problemas de arranque en el futuro.



Figura 17

1. Tapón de drenaje del aceite
2. Prolongación de trinquete de 3/8-pulg.

6. Incline la cortadora hacia su lado **izquierdo** e instale el tapón de drenaje.
7. Llene el cárter con aceite nuevo hasta la marca *Full* de la varilla. Consulte *Llenado del cárter con aceite* en la página 9.
8. Limpie el aceite derramado.
9. Conecte el cable a la bujía.
10. Recicle el aceite usado de acuerdo con las normas locales.

Limpieza de la parte inferior de la caja de la cortadora

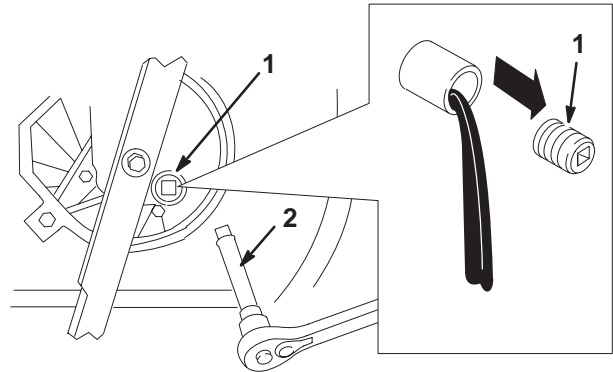
Para garantizar un rendimiento óptimo, mantenga limpia la parte inferior de la caja de la cortadora. Tenga especial cuidado en mantener los deflectores limpios de suciedad (Fig. 18).



Figura 18

1. Deflectores

Método de lavado

1. Coloque la cortadora sobre una superficie plana de cemento o asfalto, cerca de una manguera de jardín.
2. Encienda el motor.
3. Mantenga la manguera de jardín funcionando a nivel de la manija y dirija el agua para que corra en el suelo justo enfrente del neumático trasero derecho (Fig. 19).

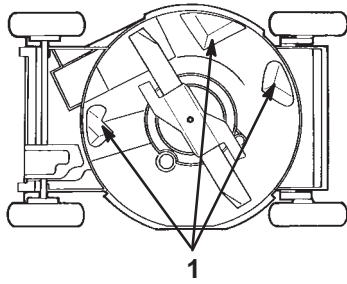

Figura 19

1. Rueda trasera derecha

Nota: La cuchilla aspirará el agua y limpiará los recortes. Deje que el agua corra hasta que no se vean recortes lavados de la parte inferior de la caja.

4. Pare el motor y espere a que todas las piezas móviles se detengan.
5. Cierre la manguera de jardín.
6. Ponga en marcha la cortadora y déjela funcionando unos minutos hasta que se seque.
7. Mientras el motor está funcionando, enganche y desenganche varias veces el sistema de tracción, con el fin de secarlo.

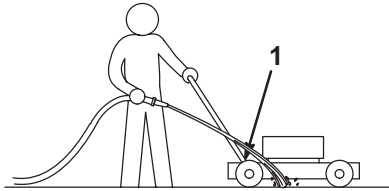
Método de raspado

Si al lavar la cortadora no se eliminan todos los escombros de debajo de su parte inferior, inclínela y raspe la suciedad.

757

1. Desconecte el cable de la bujía (Fig. 6).
2. Drene la gasolina del depósito. Consulte el *Vaciado del depósito de combustible* en la página 22.



ADVERTENCIA



PELIGRO POTENCIAL

- La gasolina es extremadamente inflamable, altamente explosiva y, en ciertas condiciones, puede causar lesiones corporales y daños materiales.

QUE PUEDE SUCEDER

- Al inclinar la cortadora se puede derramar combustible del carburador o del depósito de gasolina.

COMO EVITAR EL PELIGRO

- Evite los derrames de gasolina dejando que el motor gire hasta que se seque, o vacíe el depósito con una bomba de mano, nunca con un sifón.

3. Incline la cortadora sobre su lado izquierdo (Fig. 18).
4. Quite la suciedad y recortes de hierba adheridos a la caja con un raspador de madera dura. Tenga cuidado con las rebabas y bordes afilados.

IMPORTANTE: Mueva la cuchilla lo menos posible para evitar problemas de arranque en el futuro.

5. Vuelva a poner la cortadora en su posición original.
6. Llene el depósito de gasolina.
7. Conecte el cable a la bujía.

Mantenimiento del filtro de aire

Reemplace el filtro de aire de papel cada temporada de corte o cada 25 horas de funcionamiento; reemplácelo con mayor frecuencia si se trabaja en condiciones polvorientas.

IMPORTANTE: No haga funcionar el motor sin el elemento del filtro de aire; se producirán desgastes y daños muy graves en el motor.

1. Pare el motor y espere a que todas las piezas móviles se detengan.
2. Desconecte el cable de la bujía (Fig. 6).
3. Afloje el tornillo que sujeta la tapa del filtro de aire al motor (Fig. 20).



Figura 20

1. Filtro de aire
2. Tornillo
3. Tapa

- Incline hacia abajo la tapa del depurador de aire y límpiela cuidadosamente (Fig. 20).
- Saque el filtro de papel del depurador de aire (Fig. 20) y tírelo.

IMPORTANTE: No intente limpiar un filtro de papel.

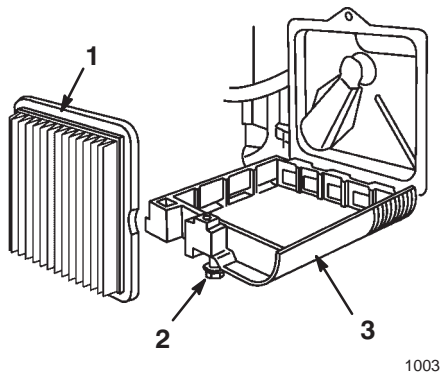
- Coloque un nuevo filtro de papel en el depurador de aire.
- Instale la cubierta del depurador de aire y sujétela con un tornillo.

IMPORTANTE: No haga funcionar el motor sin el elemento del filtro de aire; podrían causarse desgaste y daños muy graves en el motor.

Mantenimiento de la cuchilla

Una cuchilla afilada y recta proporciona el mejor rendimiento de corte. Inspeccione y afile regularmente la cuchilla.

! **ADVERTENCIA** !

PELIGRO POTENCIAL

- La cuchilla está afilada.

QUE PUEDE SUCEDER

- El contacto con la cuchilla puede causar lesiones corporales graves.

COMO EVITAR EL PELIGRO

- Utilice guantes o envuelva los bordes afilados de la cuchilla con un trapo.

- Pare el motor y espere a que todas las piezas móviles se detengan.
- Desconecte el cable de la bujía (Fig. 6).

! **ADVERTENCIA** !

PELIGRO POTENCIAL

- La gasolina es extremadamente inflamable, altamente explosiva y, en ciertas condiciones, puede causar lesiones corporales y daños materiales.

QUE PUEDE SUCEDER

- Al inclinar la cortadora se puede derramar combustible del carburador o del depósito de gasolina.

COMO EVITAR EL PELIGRO

- Evite los derrames de gasolina dejando que el motor gire hasta que se seque, o vacíe el depósito con una bomba de mano, nunca con un sifón.

- Drene la gasolina del depósito. Consulte el *Vaciado del depósito de combustible* en la página 22.
- Incline la cortadora sobre el lado izquierdo (Fig. 21).

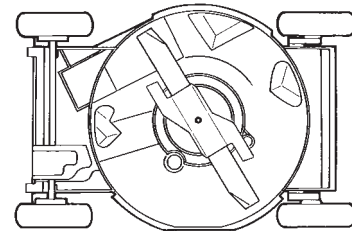

Figure 21

IMPORTANTE: Mueva la cuchilla lo menos posible para evitar problemas de arranque en el futuro.

Inspección de la cuchilla

Examine la cuchilla para cerciorarse de que está afilada, especialmente donde se unen las partes planas y curvadas (Fig. 22A). La arena y materiales abrasivos pueden desgastar el metal que conecta las partes planas y curvadas de la cuchilla; por ello, revise la cuchilla antes de usar la cortadora. Si observa ranuras o desgastes (Figs. 22B y 22C), cambie la cuchilla; consulte *Desmontaje de la cuchilla* en la página 20.



Figura 22

- | | |
|-------------------------------|-------------------|
| 1. Aleta | 3. Desgaste |
| 2. Parte plana de la cuchilla | 4. Ranura formada |

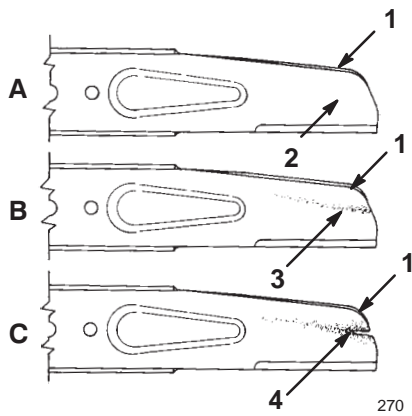

Figura 23

- | | |
|--------------------------|------------------------------|
| 1. Perno de la cuchilla | 4. Cuchilla |
| 2. Arandela de seguridad | 5. Accionador de la cuchilla |
| 3. Acelerador | |

1627

Nota: Para lograr el rendimiento óptimo, instale una cuchilla nueva antes de comenzar la temporada de corte. A lo largo del año, lime las pequeñas melladuras para mantener el filo de corte.

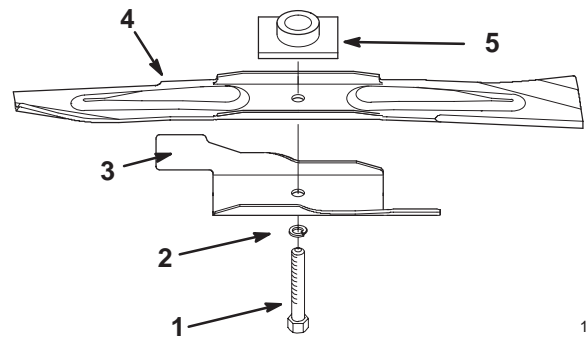
! **PELIGRO** !

PELIGRO POTENCIAL

- Una cuchilla gastada o dañada podría partirse y un pedazo de la misma podría ser lanzado hacia el área del operador o de un espectador.

QUE PUEDE SUCEDER

- Un pedazo desprendido de la cuchilla puede causar serias lesiones o la muerte al operador o a un espectador.

COMO EVITAR EL PELIGRO

- Inspeccione periódicamente la cuchilla en busca de daños o signos de desgaste.
- Reemplace la cuchilla gastada o dañada.

Desmontaje de la cuchilla

1. Sujete el extremo de la cuchilla usando un trapo o un guante grueso.
2. Retire el perno de la cuchilla, la arandela de seguridad, el acelerador y la cuchilla (Fig. 23).

Afilado de la cuchilla

Lime el borde superior de la cuchilla para mantener su ángulo original (Fig. 24A) y el radio del filo interior (Fig. 24B).



Figura 24

1. Afile solamente a este ángulo
2. Mantenga aquí el radio original

Nota: La cuchilla permanecerá equilibrada si elimina la misma cantidad de material de ambas extremos de corte.

Equilibrado de la cuchilla

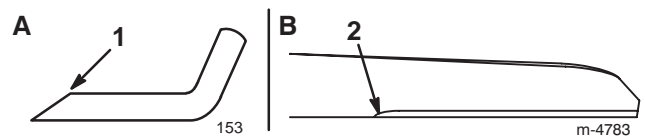
1. Para comprobar el equilibrio de la cuchilla, inserte la cuchilla, por su agujero central, en un clavo o en el vástago de un destornillador amordazado horizontalmente en un torno (Fig. 25).



Figura 25

1007

Nota: También puede comprobar el equilibrio usando un equilibrador de cuchilla comercial.

- Si uno de los extremos de la cuchilla descende, limar o esmerilar ese extremo (nunca por el extremo de corte). La cuchilla está correctamente equilibrada cuando permanece perfectamente horizontal.

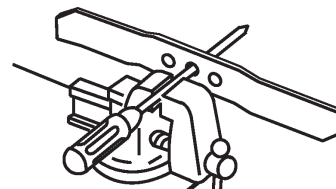
Instalación de la cuchilla

- Coloque la cuchilla sobre el huso y el accionador de la cuchilla, con las puntas curvadas dirigidas hacia la cortadora y con el accionador de la cuchilla asentado en la ranura de la cuchilla (Fig. 23).
- Coloque el acelerador, la arandela de seguridad y el perno de la cuchilla (Fig. 23).
- Apriete el perno de la cuchilla a 68 N·m (50 ft-lbs).

!
ADVERTENCIA
!

PELIGRO POTENCIAL

- No haga funcionar la cortadora sin el acelerador colocado; la cuchilla podría flexionarse, doblarse o romperse.

QUE PUEDE SUCEDER

- Una cuchilla rota puede causar serias lesiones o la muerte al operador o a un espectador.

COMO EVITAR EL PELIGRO

- No haga funcionar la cortadora sin el acelerador.

Ajuste del cable de la dirección autoimpulsada

Si la velocidad máxima de la cortadora comienza a decaer, ajuste el cable autoimpulsado.

- Con el motor apagado, retire el perno que sujeta la tapa de la correa (Fig. 26) y saque la tapa.



Figura 26

- Cubierta de la correa
- Perno

- Afloje la tuerca de soporte del cable (Fig. 27).

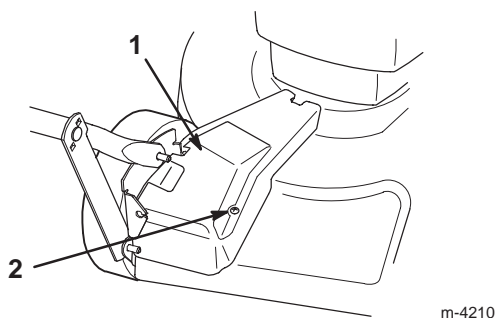

Figura 27

- Envoltura del cable
- Soporte del cable
- Tuerca
- Manillar superior

- Empuje hacia abajo el soporte de accionamiento hasta que haga contacto con la cortadora, y manténgalo en su sitio (Fig. 28).

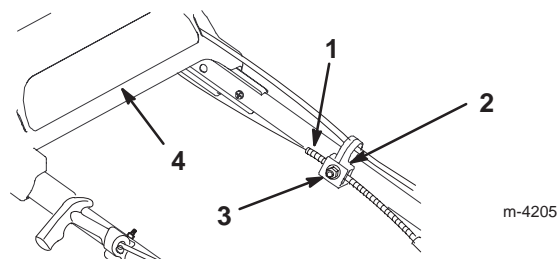

Figura 28

- Soporte de accionamiento
- Empuje aquí

- Tirando del manillar superior hacia atrás, lo más posible, y manteniéndolo tan separado como sea posible, tire del revestimiento del cable hacia abajo (hacia la cortadora) hasta que el cable quede tensado (Fig. 27).

- Apriete la tuerca del soporte del cable (Fig. 27).

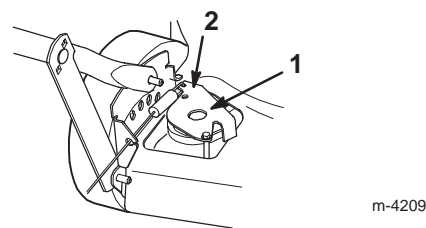
- Suelte el soporte de accionamiento.

- Instale la tapa de la correa.

Lubricación de la dirección autoimpulsada

- Limpie los engrasadores de los ajustes de altura traseros (Fig. 29) con un paño limpio.



Figura 29

1. Toma de engrase

2. Instale la pistola de engrasar en cada engrasador e inyecte suavemente 1 ó 2 dosis de grasa de litio multiusos #2 en cada uno de ellos.

IMPORTANTE: El exceso de grasa puede dañar las juntas y hacer que el embrague de las ruedas no funcione correctamente.

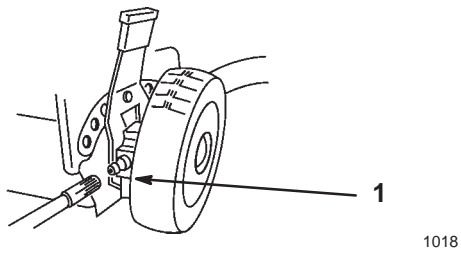
Limpieza debajo de la tapa de la correa

Mantenga limpia el área bajo la tapa de la correa.

1. Con el motor apagado, retire el perno que sujeta la tapa de la correa (Fig. 30) a la caja de la cortadora.



Figura 30

1. Cubierta de la correa
2. Perno

2. Levante la tapa y elimine la suciedad de la zona de la correa.

3. Instale la tapa de la correa.

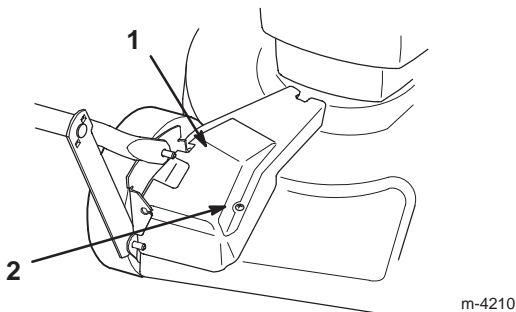
Mantenimiento de la bujía

Use una bujía *Champion RJ19LM* u otra equivalente. Fije la distancia entre los electrodos en 0,76 mm (0.030 pulg.). Retire la bujía y revísela después de 25 horas de funcionamiento.

1. Pare el motor y espere a que todas las piezas móviles se detengan.
2. Desconecte el cable de la bujía (Fig. 31).



Figura 31

1. Cable de la bujía

3. Limpie alrededor de la bujía y sáquela de la culata de cilindros.

IMPORTANTE: Si la bujía está agrietada, empastada o sucia, reemplácela. No limpie los electrodos porque la entrada de partículas en el cilindro podría ocasionar daños al motor.

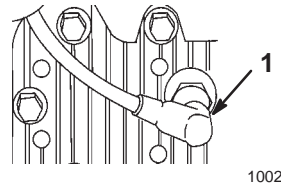
4. Fije la distancia entre los electrodos de la nueva bujía tal como se indica en la Figura 32.



Figura 32

5. Instale la bujía y el sello de la junta. Apriete la bujía a un par de 20 N·m (15 ft-lb).

6. Conecte el cable a la bujía.

Vaciado del depósito de combustible

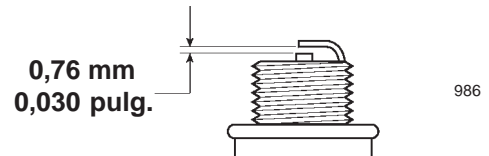
1. Pare el motor y espere a que enfríe.

IMPORTANTE: Vacíe la gasolina únicamente de un motor frío.

2. Desconecte el cable de la bujía (Fig. 31).

3. Quite la tapa del depósito de combustible (Fig. 7).

4. Use un sifón de tipo bomba para drenar la gasolina en un contenedor de gasolina homologado y limpio.

5. Conecte el cable a la bujía.

6. Ponga el motor en funcionamiento hasta que se pare.



7. Ponga de nuevo el motor en marcha para asegurarse de que toda la gasolina ha salido del carburador.

Almacenamiento

Para preparar la cortadora de césped para su almacenamiento, siga los procedimientos de mantenimiento recomendados. Consulte la sección *Mantenimiento* en la página 15.

Almacene la cortadora en un lugar fresco, limpio y seco. Cubra la cortadora para mantenerla limpia y protegida.

Preparación del sistema de combustible

 **ADVERTENCIA** 

PELIGRO POTENCIAL

- Si se almacena durante largos períodos de tiempo, la gasolina puede vaporizarse.

QUE PUEDE SUCEDER

- El combustible vaporizado puede explotar si entra en contacto con llamas desnudas.

COMO EVITAR EL PELIGRO

- No almacene gasolina (combustible) durante períodos prolongados de tiempo.
- No guarde la cortadora de césped con combustible en el depósito en un recinto cerrado con una llama desnuda (por ejemplo: un horno o la llama piloto de un calentador de agua).
- Espere a que se enfríe el motor antes de guardar la cortadora en un recinto cerrado.

Vacíe el depósito de combustible tras cortar por última vez antes de almacenar la cortadora.

1. Mantenga la cortadora en funcionamiento hasta que el motor se pare por falta de combustible.
2. Cebe el motor y póngalo en marcha de nuevo.
3. Mantenga la cortadora en funcionamiento hasta que el motor se pare. Cuando no pueda arrancar el motor, el depósito estará lo bastante seco.

Preparación del motor



1. Con el motor todavía caliente, cambie el aceite del cárter. Consulte *Cambio del aceite del motor* en la página 16.
2. Saque la bujía (Fig. 31).

3. Usando una lata de aceite, añada alrededor de una cucharada de aceite por el agujero de la bujía.
4. Haga girar lentamente el motor varias veces, usando la cuerda de arranque, para distribuir el aceite.
5. Instale la bujía pero **no** conecte el cable a la misma.

Información general

1. Limpie la caja de la cortadora. Consulte *Limpieza de la parte inferior de la cortadora* en la página 17.
2. Elimine la suciedad y carbonilla del cilindro, las aletas del cabezal del cilindro y la caja de la sopladora.
3. Elimine los restos de hierba y suciedad de las partes externas del motor, la protección y la parte superior de la caja de la cortadora.
4. Compruebe el estado de la cuchilla. Consulte *Mantenimiento de la cuchilla* en la página 19.
5. Apriete todas las tuercas, pernos y tornillos.
6. Lubrique la dirección autoimpulsada. Consulte la sección *Lubricación de la dirección autoimpulsada*, en la página 21.
7. Repinte todas las superficies oxidadas o que tengan la pintura pelada con pintura que puede adquirir en su concesionario autorizado.

Plegado del manillar

 **ADVERTENCIA** 

PELIGRO POTENCIAL

- Si pliega o extiende incorrectamente el manillar, puede pellizcar, estirar o dañar uno o más cables.

QUE PUEDE SUCEDER

- Cualquier cable pellizcado, estirado o dañado puede provocar un fallo operacional que provoque un funcionamiento no seguro.

COMO EVITAR EL PELIGRO

- No pellizque, estire ni dañe los cables.
- Maneje los cables con cuidado cuando pliegue o extienda el manillar.
- No use la cortadora de césped cuando uno o más de los cables están pellizcados, estirados o dañados. Póngase en contacto con su Concesionario de servicio autorizado.

IMPORTANTE: No saque ni afloje las perillas que sujetan el manillar inferior al soporte de giro. No pliegue hacia atrás el manillar superior.

1. Afloje las perillas que sujetan la sección superior del manillar.
2. Gire cuidadosamente hacia adelante el manillar superior hasta que repose sobre el motor (Fig. 33).



Figura 33

m-4217

Retirada del lugar de almacenamiento

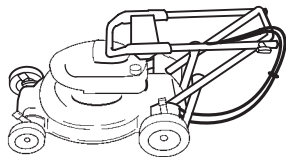

ADVERTENCIA



PELIGRO POTENCIAL

- Si pliega o extiende incorrectamente el manillar, puede pellizcar, estirar o dañar uno o más cables.

QUE PUEDE SUCEDER

- Cualquier cable pellizcado, estirado o dañado puede provocar un fallo operacional que provoque un funcionamiento no seguro.

COMO EVITAR EL PELIGRO

- No pellizque, estire ni dañe los cables.
- Maneje los cables con cuidado cuando pliegue o extiende el manillar.
- No use la cortadora de césped cuando uno o más de los cables están pellizcados, estirados o dañados. Póngase en contacto con su Concesionario de servicio autorizado.

1. Despliegue cuidadosamente el manillar superior hasta que repose sobre el manillar inferior, y después apriete las perillas.
2. Compruebe y apriete todas las piezas de sujeción.
3. Saque la bujía (Fig. 31) y haga girar el motor rápidamente usando el arrancador para eliminar el exceso de aceite del cilindro.
4. Limpie la bujía o reemplácela si está agrietada, rota o los electrodos están desgastados.
5. Instale la bujía y apriétela a un par de 20 N·m (15 ft.-lbs).
6. Siga los procedimientos de mantenimiento recomendados. Consulte la sección *Mantenimiento* en la página 15.

7. Llene el depósito (Fig. 7) con gasolina fresca y limpia.



Figura 34

1626

1. Tapa del depósito de combustible

8. Compruebe el nivel de aceite del motor. Consulte *Comprobación del nivel del aceite del motor* en la página 16.

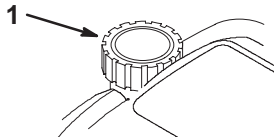
9. Conecte el cable a la bujía.

Accesorios

Existen accesorios para su cortadora de césped que pueden haber sido incluidos en el embalaje original o bien que están a su disposición en su concesionario autorizado Lawn-Boy. Haga uso de estas instrucciones para su correcta instalación.

Instalación del colector de hierba trasero

1. Pare el motor y espere a que todas las piezas móviles se detengan.
2. Compruebe que el asa de la puerta de descarga está completamente hacia adelante (puerta cerrada) (Fig. 35).

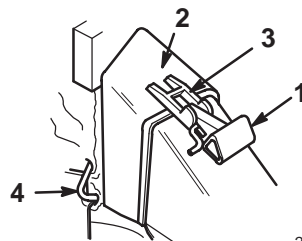

2022

Figura 35

1. Asa completamente hacia adelante
2. Puerta del saco
3. Pestillo de la puerta del saco
4. Gancho de la barra del saco delante del soporte del asa

Nota: Para que resulte más clara, en la Figura 35, no se muestra la protección del cepillo.

PELIGRO

PELIGRO POTENCIAL

- Si la puerta de descarga no está completamente cerrada podrían salir objetos disparados.

QUE PUEDE SUCEDER

- Los objetos proyectados pueden causar lesiones personales o la muerte al operador o personas en las cercanías.

COMO EVITAR EL PELIGRO

- Si la puerta de descarga no puede cerrarse por atascamiento de recortes de hierba en el área de descarga, detenga el motor y cuidadosamente mueva el asa de la puerta de descarga hacia atrás y hacia adelante hasta que pueda cerrarse completamente. Si todavía no pudiese cerrarse la puerta, detenga el motor y quite la obstrucción con un palo, nunca con la mano.

3. Coloque la abertura de la puerta del saco sobre el la abertura del canal de descarga tal como se muestra en la Figura 35.

Nota: El pestillo de la puerta del saco deben montarse sobre el asa de la puerta, y el gancho de la barra del saco debe estar delante de la ménsula del asa.

4. Fije la parte trasera del bastidor del saco en el manillar inferior.
5. Hale el asa hacia atrás hasta que su pestillo se enganche en la ranura del pestillo de la puerta del saco (Fig. 36).

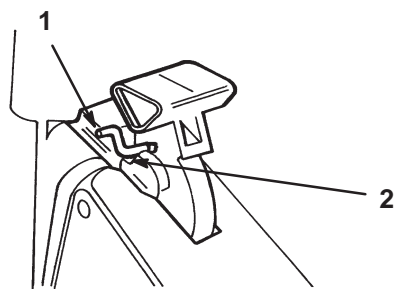

548

Figura 36

- | | |
|---|--|
| 1. Pestillo del asa trabado en la ranura del saco | 2. Ranura en el pestillo de la puerta del saco |
|---|--|

Nota: Para que resulte más clara, en la Figura 36, no se muestra la protección del cepillo.

Ahora la puerta de descarga de la caja de la cortadora estará abierta y el saco estará enclavado. El pestillo debe estar correctamente asentado sobre el fondo de la ranura.

PELIGRO

PELIGRO POTENCIAL

- Por un canal de descarga abierto pueden salir disparados recortes de hierba y otros objetos.

QUE PUEDE SUCEDER

- Los objetos disparados con suficiente fuerza pueden causar serias lesiones personales al operador o a una persona que se encuentre en los alrededores.

COMO EVITAR EL PELIGRO

- Nunca abra la puerta del canal de descarga cuando el motor esté funcionando.

PELIGRO

PELIGRO POTENCIAL

- Un saco para hierba desgastado podría permitir la entrada de pequeñas piedras y otros residuos similares que podrían proyectarse en la dirección del operador o personas en las cercanías.

QUE PUEDE SUCEDER

- Los objetos proyectados pueden causar lesiones personales o la muerte al operador o personas en las cercanías.

COMO EVITAR EL PELIGRO

- Examine el saco para hierba frecuentemente. Si estuviese dañado, instale un saco nuevo Toro legítimo que tenga una advertencia igual o similar a ésta.

Vaciado del saco para hierba

1. Pare el motor y espere a que todas las piezas móviles se detengan.
2. Levante el pestillo de la puerta hasta que salga completamente de la ranura del saco y mueva el asa de la puerta de descarga hacia adelante (Fig. 35).
3. Sujete el asa del bastidor del saco y la parte trasera del saco para hierba y levante el saco para sacarlo de la cortadora.
4. Incline el saco gradualmente hasta vaciarlo.

Instalación de la canaleta de descarga lateral

1. Pare el motor y espere a que todas las piezas móviles se detengan.
2. Desconecte el cable de la bujía (Fig. 31).

3. Si el saco para hierba estuviera instalado, retírelo.
4. Saque el perno y la abrazadera de la tapa lateral, y después vuelva a colocar el perno en el orificio y guarde la abrazadera para su uso posterior (Fig. 37).



Figura 37

1. Perno
2. Abrazadera de la tapa lateral
3. Tapa de abertura lateral

5. Levante la tapa de la abertura lateral (Fig. 37).
6. Deslice la rampa sobre la abertura, con las ranuras de la rampa alineadas con las lengüetas de debajo la tapa (Fig. 38).

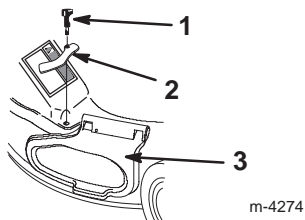

Figura 38

1. Tapa de abertura lateral
2. Canaleta de descarga lateral
3. Lengüeta
4. Ranura

7. Cierre la tapa.

Desmontaje de la canaleta de descarga lateral

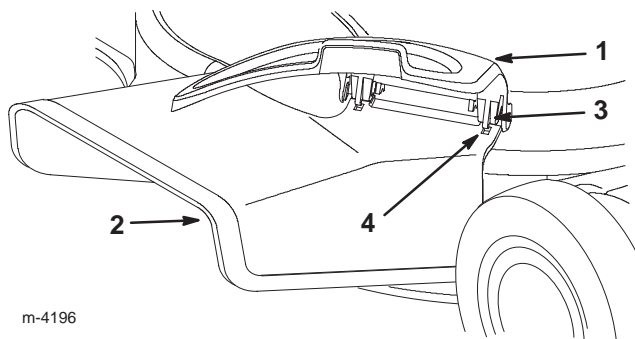
1. Pare el motor y espere a que todas las piezas móviles se detengan.

Localización de averías

Toro ha diseñado y fabricado su cortadora de césped para ofrecer un funcionamiento sin averías. Compruebe cuidadosamente los siguientes componentes y piezas. Si el problema persiste, póngase en contacto con su concesionario autorizado.

2. Desconecte el cable de la bujía (Fig. 31).
3. Abra la tapa de la abertura lateral y saque la canaleta de descarga lateral (Fig. 38).
4. Cierre la tapa.
5. Retire la perilla.
6. Instale la abrazadera de la cubierta lateral y la perilla, para sujetar la tapa de la abertura lateral (Figs. 37 y 39).



Figura 39

! **PELIGRO** !

PELIGRO POTENCIAL

- Si la tapa de la abertura lateral no está bien sujeta, podrían salir escombros por la abertura lateral.

QUE PUEDE SUCEDER

- Los escombros proyectados pueden causar lesiones personales o la muerte al operador o personas en las cercanías.

COMO EVITAR EL PELIGRO

- Antes de poner en marcha la cortadora de césped, compruebe siempre que la tapa de la abertura lateral está cerrada y trabada con la abrazadera de la tapa o que la canaleta de descarga lateral está correctamente asentada.

PROBLEMA	ACCIÓN CORRECTIVA
El motor no arranca	<ol style="list-style-type: none"> 1. Llene el depósito de combustible con gasolina fresca. 2. Pulse el cebador tres veces. 3. Conecte el cable a la bujía. 4. Inspeccione la bujía, compruebe la distancia entre los electrodos y cambie la bujía si estuviera dañada.
Resulta difícil arrancar el motor o éste pierde potencia	<ol style="list-style-type: none"> 1. Drene y llene el depósito de combustible con gasolina fresca. 2. Limpie el orificio de ventilación de la tapa de gasolina. 3. Limpie el filtro de aire. 4. Limpie la rampa de descarga de la cortadora de césped. 5. Limpie la parte inferior de la cortadora. 6. Inspeccione la bujía, compruebe la distancia entre los electrodos y cambie la bujía si estuviera dañada. 7. Compruebe el aceite del motor.
El motor funciona de forma irregular	<ol style="list-style-type: none"> 1. Conecte el cable a la bujía. 2. Inspeccione la bujía, compruebe la distancia entre los electrodos y cambie la bujía si estuviera dañada. 3. Limpie el filtro de aire.
La cortadora de césped o el motor vibran excesivamente	<ol style="list-style-type: none"> 1. Equilibre la cuchilla. 2. Apriete la tuerca de montaje de la cuchilla. 3. Limpie la rampa de descarga de la cortadora de césped. 4. Limpie la parte inferior de la cortadora. 5. Apriete los pernos de montaje del motor.
Pauta de corte irregular	<ol style="list-style-type: none"> 1. Coloque las cuatro ruedas a la misma altura 2. Afile y equilibre la cuchilla. 3. Cambie la pauta de corte. 4. Limpie la parte inferior de la plataforma de la cortadora de césped.
La rampa de descarga se atasca	<ol style="list-style-type: none"> 1. Eleve la altura de corte. 2. Deje que la hierba se seque antes de cortar. 3. Limpie la parte inferior de la plataforma de la cortadora de césped.
La cortadora de césped no se autoimpulsa	<ol style="list-style-type: none"> 1. Ajuste el cable autoimpulsado. 2. Limpie los escombros de debajo de la tapa de la correa.

