



Count on it.

Form No. 3453-930 Rev A

Упутство за оператора

Traktorska kosilica TimeCutter® ZS 4200T

Број модела 74687—Серијски број 410150000 и више



Ovaj proizvod zadovoljava sve relevantne evropske direktive; za detalje pogledajte odvojeni list deklaracije o usaglašenosti (DOC) za određeni proizvod.

Bruto ili neto obrtni moment: bruto ili neto obrtni moment ovog motora je ocenio proizvođač motora u laboratoriji u skladu sa standardima J1940 ili J2723 Društva automobilskih inženjera (engl. Society of Automotive Engineers, SAE). S obzirom da je konfigurisan da zadovolji zahteve u pogledu bezbednosti, emisije i rada, stvarni obrtni moment motora na ovoj klasi kosilice biće značajno manji. Potražite informacije proizvođača motora priložene uz ovu mašinu.

Posetite www.Toro.com da vidite specifikacije svog modela.

Важно: Ako koristite mašinu sa Toro motorom na nadmorskoj visini većoj od 1500 m tokom neprekidnog perioda, pobrinite se da komplet za velike nadmorske visine bude instaliran tako da motor zadovoljava propise o emisiji CARB/EPA. Komplet za velike nadmorske visine povećava performanse motora dok sprečava prljanje svećice, teško pokretanje i povećane emisije. Nakon što instalirate komplet, pričvrstite nalepnicu za veliku nadmorsku visinu pored oznake serije na mašini. Obratite se ovlašćenom serviseru kompanije Toro kako biste nabavili odgovarajući komplet za velike nadmorske visine i nalepnicu za veliku nadmorsku visinu za vašu mašinu. Da biste pronašli lokaciju prodavca koja vam odgovara, pristupite našem veb-sajtu na www.Toro.com ili kontaktirajte naše Toro odeljenje za korisničku podršku na broj(eve) naveden(e) u vašoj Izjavi o garanciji kontrole emisija.

Uklonite komplet iz motora i vratite motor na originalnu fabričku konfiguraciju kada motor radi na visinama ispod 1500 m. Nemojte da na nižim nadmorskim visinama rukujete motorom koji je prilagođen za korišćenje na velikim nadmorskim visinama; u suprotnom, možete da pregrejte i oštetite motor.

Ako niste sigurni da li je vaša mašina prilagođena za korišćenje na velikim nadmorskim visinama, potražite sledeću nalepnicu.

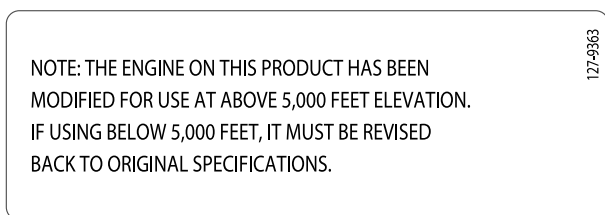

Слика 3

Увод

Ova traktor kosilica sa rotacionim sečivom je namenjena vlasnicima kuća za primene u stambenim oblastima. Prevažodno je projektovana za košenje trave na dobro održavanim travnjacima. Korišćenje ovog proizvoda za namene za koje nije predviđen može da bude opasno po vas i okolne posmatrače.

Pažljivo pročitajte ove informacije da biste naučili kako da pravilno koristite i održavate svoj uređaj i kako da izbegnete povrede i oštećenje proizvoda. Pravilno i bezbedno rukovanje proizvodom je vaša odgovornost.

Posetite www.Toro.com za materijale u vezi sa bezbednošću i za obuku za korišćenje proizvoda, za informacije o dodatnoj opremi, za pomoć u pronalaženju prodavca ili da biste registrovali svoj proizvod.

Kad god vam je potreban servis, originalni Toro delovi ili dodatne informacije, obratite se ovlašćenom serviseru ili Toro korisničkoj službi i pripremite broj modela i serijski broj vašeg proizvoda. Слика 1 pokazuje lokaciju modela i serijskog broja na proizvodu. Zapišite brojeve u za to predviđenom prostoru.

Важно: Možete da mobilnim uređajem skenirate QR kôd na nalepnici sa serijskim brojem (ako je deo opreme) kako biste pristupili informacijama o garanciji, delovima i drugim informacijama o proizvodu.

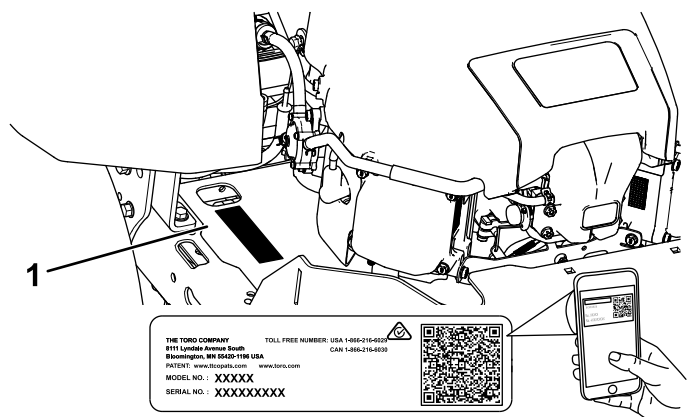

Слика 1
Ispod sedišta

1. Lokacija sa brojem modela i serijskim brojem

Zapišite broj modela i serijski broj proizvoda u prostoru u nastavku:

Број модела _____

Серијски број _____

Ovaj priručnik koristi 2 reči za isticanje informacija. **Važno** skreće pažnju na posebne mehaničke informacije, a **Napomena** naglašava opšte informacije koje zaslužuju posebnu pažnju.

Simbol za bezbednosno upozorenje (Слика 2) pojavljuje se i u ovom priručniku i na mašini radi označavanja važnih bezbednosnih poruka koje morate da pratite da biste izbegli nezgode. Simbol će se pojaviti praćen rečju **Opasnost**, **Upozorenje** ili **Oprez**.

- **Opasnost** označava neminovnu opasnu situaciju koja **će**, ukoliko se ne izbegne, dovesti do teške povrede ili smrtnog slučaja.
- **Upozorenje** označava potencijalno opasnu situaciju koja **bi mogla**, ukoliko se ne izbegne, dovesti do teške povrede ili smrtnog slučaja.
- **Oprez** označava potencijalno opasnu situaciju koja **može**, ukoliko se ne izbegne, dovesti do manje ili umereno teške povrede.



Слика 2

sa-black

1. Simbol za bezbednosno upozorenje

Садржај

Безбедност	4
Оршта безбедност	4
Индикатор нагиба	5
Безбедносне налепнице и налепнице са инструкцијама	6
Преглед производа	9
Контроле	10
Пре рада	11
Безбедност пре коришћења	11
Додavanje горива	12
Обављање svakodnevnog održavanja	13
Uhodavanje nove mašine	13
Коришћење система безбедносне блокаде	13
Nameštanje položaja sedišta	14
Podešavanje ručica za kontrolu kretanja	14
Uklanjanje poklopca odvoda za pražnjenje sa strane	14
Postavljanje poklopca odvoda za malčiranje	15

Током рада	16
Безбедност током коришћења	16
Рукovanje прекидачем за контролу сечева (PTO) косилце	18
Управљање газом	18
Управљање чокром	19
Покретање мотора	19
Искључивање мотора	19
Коришћење руčica за контролу кретања	20
Вођња маšине	20
Коришћење Smart Speed™ управљачког система	21
Коришћење пра̀жњења са стране	21
Podešavanje visine košenja	22
Podešavanje valjaka protiv struganja	22
Оперативне напомене	23
Након рада	24
Безбедност након коришћења	24
Чишћење маšине	24
Гурање маšине руком	24
Transportovanje mašine	25
Одржавање	27
Безбедност при одржавању	27
Препоручени распоред(и) одржавања	28
Поступци предодржавања	29
Отпуштање преграде косилце	29
Подизање маšине	29
Подмазивање	30
Подмазивање лежajева	30
Одржавање мотора	30
Безбедност мотора	30
Servisiranje čistača vazduha	30
Servisiranje motornog ulja	32
Servisiranje svećice	34
Чишћење система за хлађење	35
Одржавање система за гориво	36
Zamena linijskog filtera za gorivo	36
Одржавање електричног система	37
Безбедност електричног система	37
Servisiranje akumulatora	37
Servisiranje osigurača	38
Одржавање погонског система	39
Provera pritiska u pneumaticima	39
Отпуштање електричне кочнице	39
Podešavanje razmaka točkova	39
Одржавање појаса	40
Pregled kaiševa	40
Zamena kaiša kosilice	40
Одржавање косилце	41
Безбедност сечева	41
Servisiranje sečiva za košenje	41
Nivelisanje kućišta kosilice	44
Uklanjanje kućišta kosilice	46
Montaža kućišta kosilice	47
Zamena usmerivača za travu	47
Чишћење	48
Pranje donje strane kosilice	48
Odlaganje otpada	49

Складиштење	49
Bezbednost prilikom skladištenja.....	49
Čišćenje i skladištenje	49
Skladištenje akumulatora	50
Решавање проблема	51
Шематски прикази	53

Безбедност

Ova mašina je projektovana u skladu sa EN ISO 5395:2013.

Opšta bezbednost

Ovaj proizvod je u stanju da amputira šake i stopala i da baca predmete. Uvek poštujte sva bezbednosna uputstva kako biste izbegli tešku telesnu povredu ili smrtni ishod.

- Pre pokretanja motora, s razumevanjem pročitajte sadržaj ovog *priručnika za operatera*.
- Vodite računa da posmatrač i deca budu na bezbednom rastojanju.
- Ne dozvolite deci ili neobučanim osobama da koriste ili servisiraju mašinu. Samo osobama koje su odgovorne, obučene, upoznate sa uputstvima i fizički u stanju dozvolite da koriste ili servisiraju mašinu.
- Ne koristite mašinu blizu strmina, rovova, nasipa, vode ili drugih opasnih mesta, niti na nagibima većim od 15°.
- Nemojte približavati šake ili stopala pokretnim komponentama mašine.
- Nemojte da rukujete mašinom ako svi štitnici, bezbednosni prekidači i drugi sigurnosni zaštitni uređaji nisu na mestu i ne funkcionišu pravilno.
- Pre nego što napustite položaj operatera, isključite motor, uklonite ključ i sačekajte da se svi pokretni delovi zaustave. Pre servisiranja, podešavanja, punjenja goriva, čišćenja ili odlaganja mašine, sačekajte da se ohladi.

Индикатор нагиба

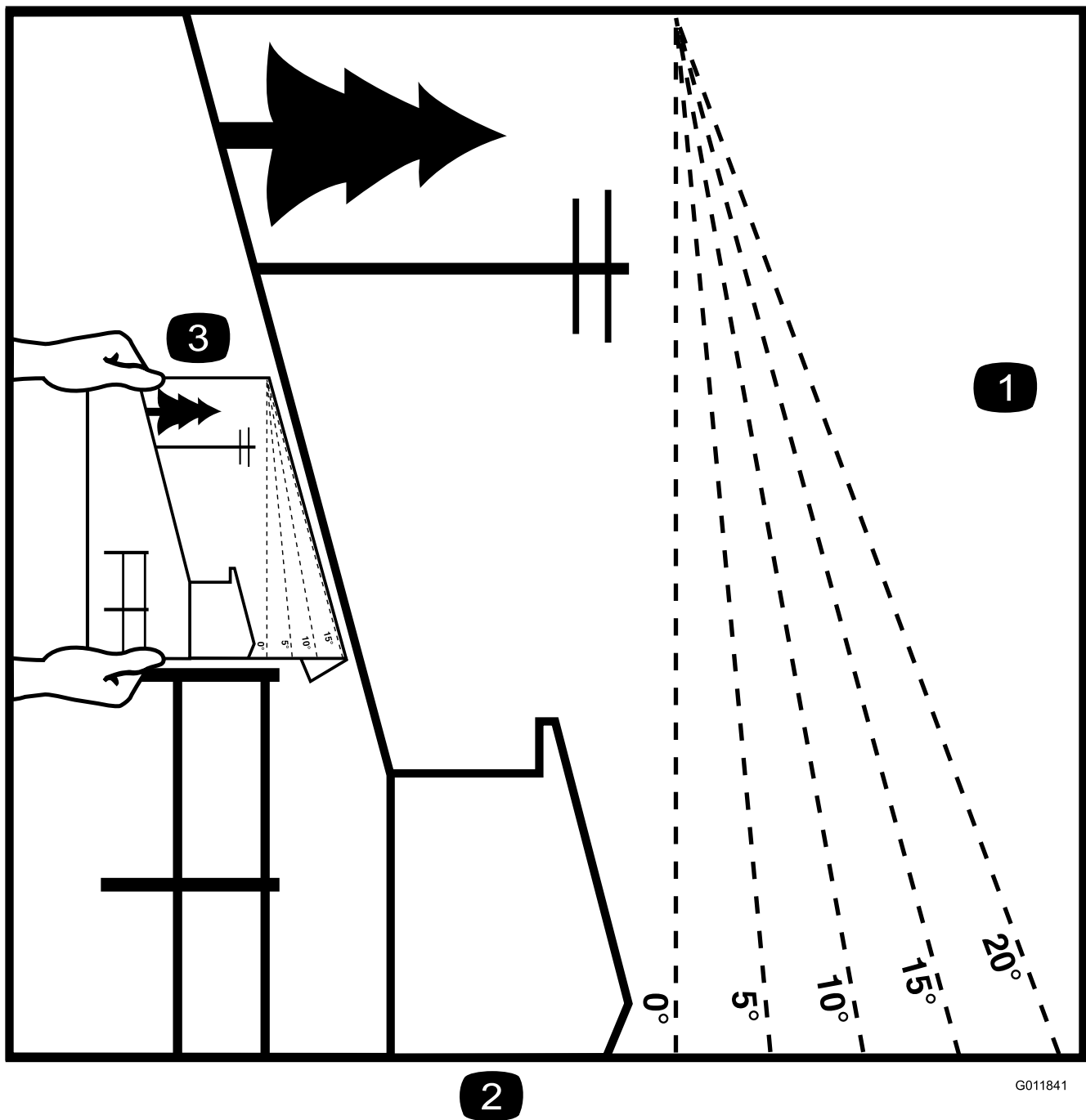

2

G011841

Слика 4

g011841

Ovu stranicu smete da kopirate za ličnu upotrebu.

1. Maksimalni nagib na kom smete da koristite mašinu je **15 stepeni**. Pre korišćenja mašine, upotrebite grafikon nagiba da odredite stepen nagiba padine. **Nemojte koristiti ovu mašinu na nagibima većim od 15 stepeni**. Savijte duž odgovarajuće linije da biste uporedili sa preporučenim nagibom.
2. Poravnajte ovu ivicu sa vertikalnom površinom, drvetom, zgradom, stubom ograde itd.
3. Primer kako da uporedite nagib pomoću preklopljene ivice

Безбедносне налепнице и налепнице са инструкцијама



Bezbednosne nalepnice i uputstva su lako vidljivi operateru i nalaze se u blizini svake oblasti sa potencijalnom opasnošću. Zamenite svaku nalepnicu koja je oštećena ili nedostaje.



Simboli na akumulatoru

Neki ili svi ovi simboli se nalaze na vašem akumulatoru.

- | | |
|--|---|
| 1. Opasnost od eksplozije | 6. Držite posmatrače podalje od akumulatora. |
| 2. Ne izlagati vatri, otvorenom plamenu ili pušenju | 7. Nosite zaštitu za oči; eksplozivni gasovi mogu da izazovu slepilo i druge povrede. |
| 3. Opasnost od nagrizajuće tečnosti/hemijske opekotine | 8. Kiselina iz akumulatora može da izazove slepilo ili ozbiljne opekotine. |
| 4. Nosite zaštitu za oči. | 9. Odmah isperite oči vodom i brzo potražite lekarsku pomoć. |
| 5. Pročitajte <i>Priručnik za operatera</i> . | 10. Sadrži olovo; nemojte bacati |

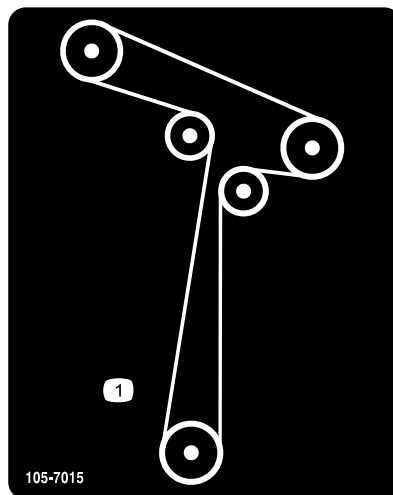

105-7015

decal105-7015

1. Usmeravanje kaiša



decaloemmarkt

Oznaka proizvođača

1. Ova oznaka označava da je sečivo identifikovano kao deo originalne mašine proizvođača.



decal93-7009

93-7009

1. Upozorenje – nemojte da rukujete kosilicom sa podignutim ili uklonjenim odbojnikom; držite odbojnik na mestu.
2. Opasnost od odsecanja/otkidanja šake ili stopala, sečivo kosilice – držite se podalje od pokretnih delova.

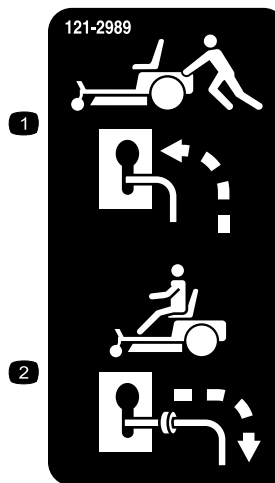

121-2989

decal121-2989b

1. Položaj ručice za premošćavanje za guranje mašine
2. Položaj ručice za premošćavanje za upravljanje mašinom

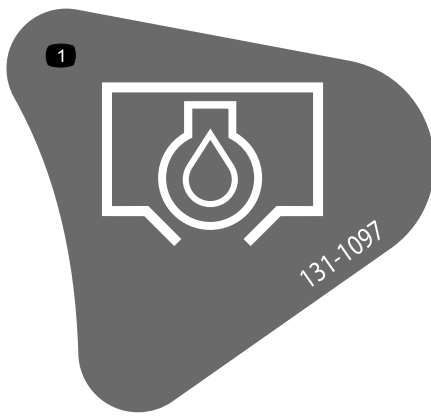

131-1097

decal131-1097

1. Ispuštanje ulja

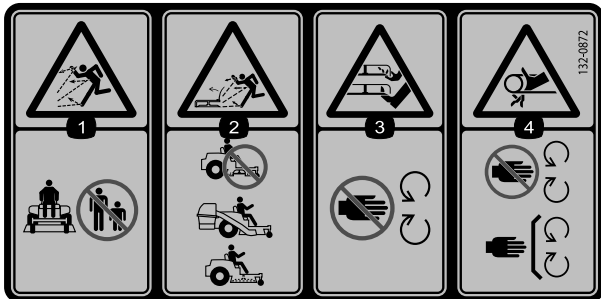

132-0872

decal132-0872

1. Opasnost od bacanja predmeta – vodite računa da posmatrači budu na odstojanju od mašine.
2. Opasnost od bacanja predmeta, usmerivač je podignut – nemojte da rukujete mašinom dok je kućište otvoreno; koristite vreću ili usmerivač.
3. Opasnost od otkidanja šake ili stopala – držite se podalje od pokretnih delova.
4. Opasnost od uplitanja – držite se dalje od pokretnih delova; sve štitnike i zaštitne elemente držite na mestu.

Nalepnica 138-6074 je izlivena u rezervoaru za gorivo.

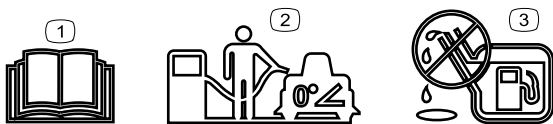

138-6074

decal138-2456

1. Pročitajte *priručnik za operatera*.
2. Parkirajte mašinu na ravnoj površini kada punite rezervoar gorivom.
3. Nemojte da prepunite rezervoar za gorivo.

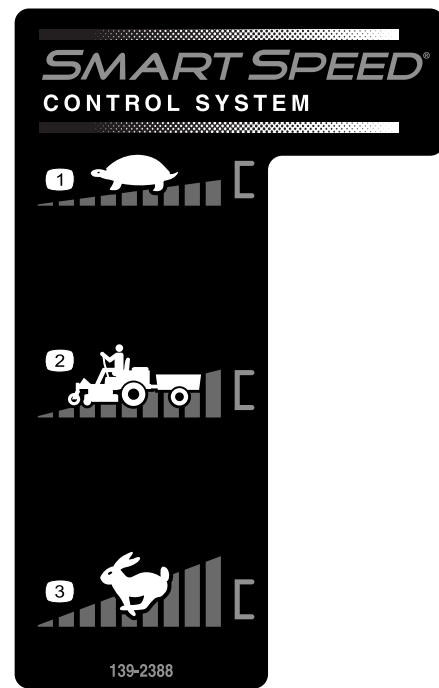

139-2388

decal139-2388

1. Sporo
2. Prevoženje
3. Brzo

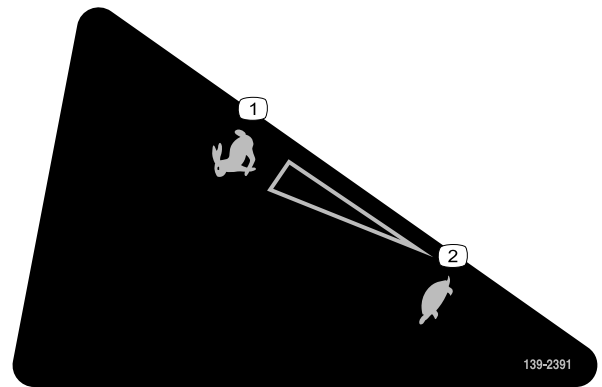

139-2391

decal139-2391

1. Brzo
2. Polako

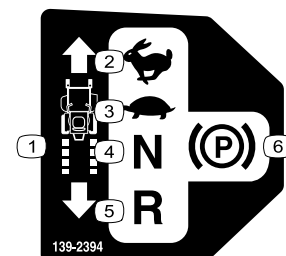

139-2394

decal139-2394

1. Ručice za kontrolu vuče
2. Brzo
3. Sporo
4. Neutralni položaj
5. Unazad
6. Parkirna kočnica

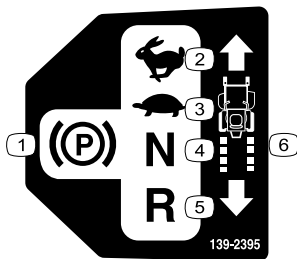

139-2395

decal139-2395

- | | |
|---------------------|----------------------------|
| 1. Parkirna kočnica | 4. Neutralni položaj |
| 2. Brzo | 5. Unazad |
| 3. Sporo | 6. Ručice za kontrolu vuče |



140-2748

decal140-2748

WARNING: Cancer and Reproductive Harm - www.P65Warnings.ca.gov.
For more information, please visit www.tcoCAProp65.com

CALIFORNIA SPARK ARRESTER WARNING

Operation of this equipment may create sparks that can start fires around dry vegetation. A spark arrester may be required. The operator should contact local fire agencies for laws or regulations relating to fire prevention requirements.

142-5864

142-5864

decal142-5864

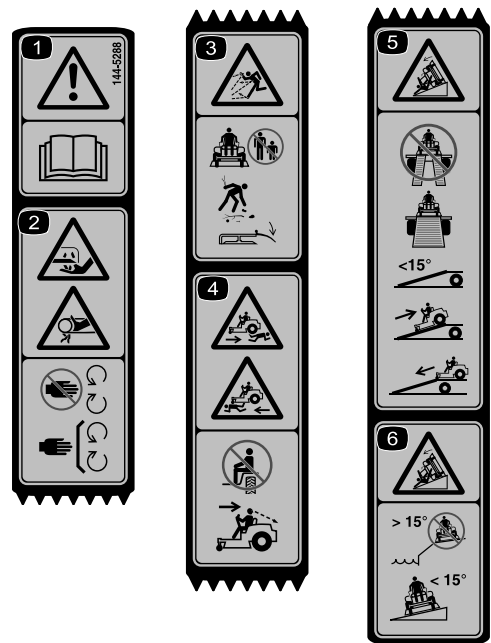

144-5288

decal144-5288

Напомена: Ova mašina je u skladu sa industrijskim standardnim testom stabilnosti u statičkim bočnim i uzdužnim testiranjima sa maksimalnim preporučenim nagibom naznačenim na nalepnici. Pregledajte uputstva za korišćenje mašine na nagibima u *priručniku za operatera*, kao i uslove u kojima biste koristili mašinu, kako biste odredili da li možete da upravljate mašinom u uslovima koji vladaju tog dana i na toj lokaciji. Promene u terenu mogu dovesti do promene u radu mašine na nagibu.

- | | |
|--|--|
| 1. Upozorenje – pročitajte <i>priručnik za operatera</i> . | 4. Opasnost od gaženja – nemojte prevoziti putnike; gledajte iza sebe kada se krećete unazad. |
| 2. Opasnost od odsecanja/otkidanja prstiju ili šake – držite šake podalje od pokretnih delova; sve štitnike i zaštitne elemente držite na mestu. | 5. Opasnost od naginjanja – prilikom utovara na prikolicu nemojte koristiti dvostruke rampe; koristite samo jednu rampu koja je dovoljno široka za mašinu; nemojte koristiti rampu sa nagibom većim od 15°; vozite uz rampu (unazad) i unapred sa rampe. |
| 3. Opasnost od bacanja predmeta – vodite računa da posmatrač i budu na odstojanju; pokupite otpatke; držite odbojnik na mestu. | 6. Opasnost od naginjanja – ne koristite mašinu blizu strmina ili na nagibima većim od 15°; koristite poprečno samo po nagibima manjim od 15°. |

Преглед производа

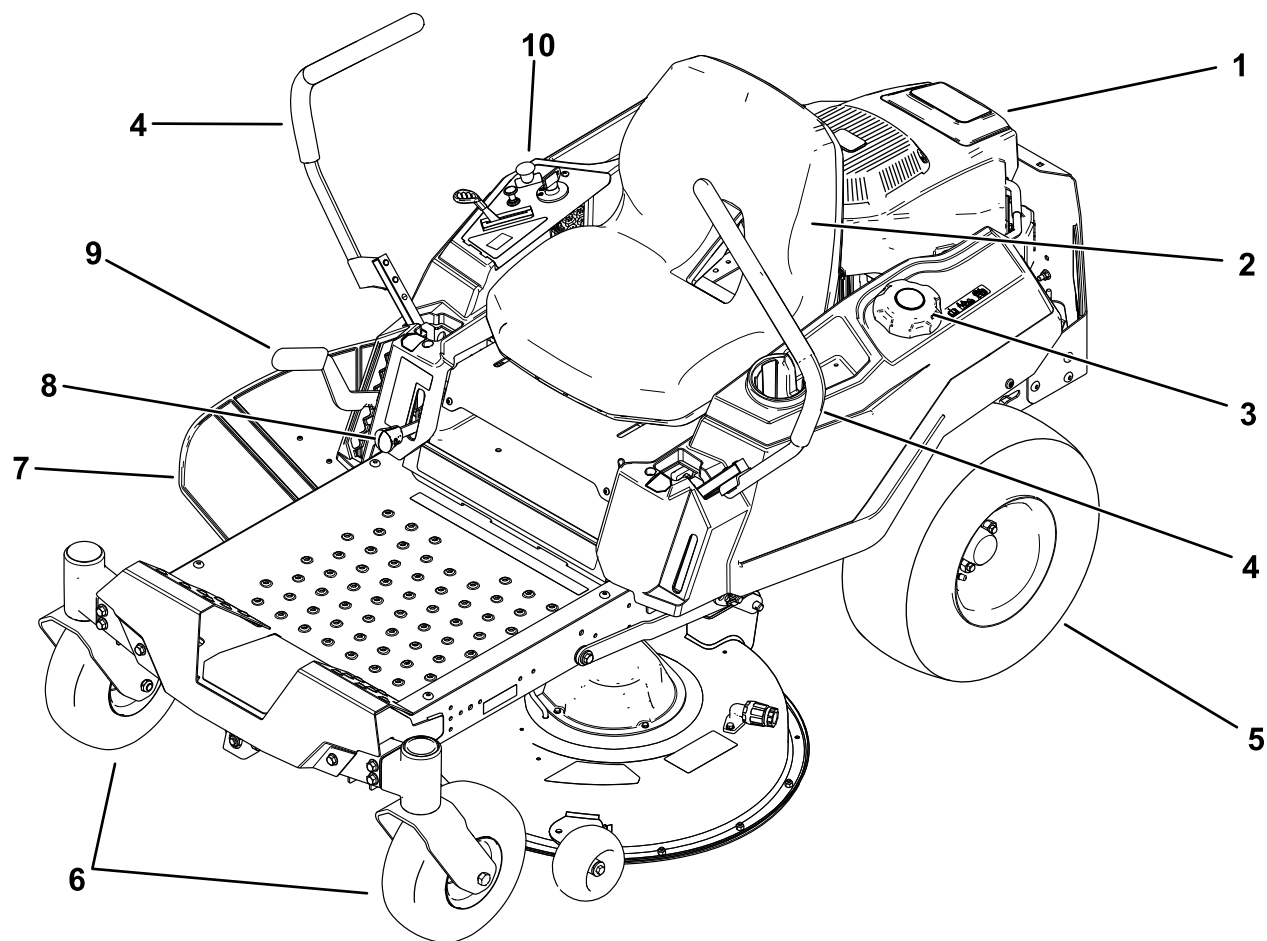

g293302

Слика 5

- | | | | |
|----------------------------------|--------------------------------|---|---------------------|
| 1. Motor | 4. Ručice za kontrolu kretanja | 7. Usmerivač | 10. Kontrolna tabla |
| 2. Sedište operatera | 5. Zadnji pogonski točak | 8. Smart Speed™ poluga | |
| 3. Poklopac rezervoara za gorivo | 6. Prednji točkovi | 9. Ručica za podešavanje visine košenja | |

Контроле

Pre pokretanja motora i rukovanja mašinom, upoznajte sve komande.

Контролна табла

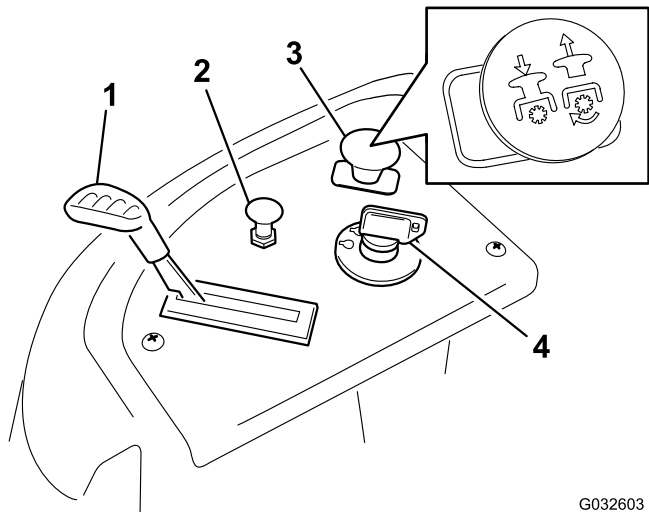

G032603
g032603

Слика 6

- | | |
|-----------------|---|
| 1. Komanda gasa | 3. Prekidač za kontrolu sečiva (priključno vratilo) |
| 2. Ručica čoka | 4. Prekidač kontakta |

Prekidač kontakta

Prekidač kontakta, koji se koristi za pokretanje i isključivanje motora, ima 3 položaja: OFF (Isključeno), RUN (Rad) i START (Pokretanje) (Слика 6).

Komanda gasa

Komanda gasa kontroliše brzinu motora i ima kontinuirano promenljivo podešavanje od položaja SPORO do BRZO (Слика 6).

Ručica čoka

Koristite ručicu čoka za pokretanje hladnog motora (Слика 6).

Prekidač za kontrolu sečiva (priključno vratilo)

Prekidač za kontrolu sečiva, predstavljen simbolom priključnog vratila (PTO), aktivira i deaktivira pogon sečiva kosilice (Слика 6).

Ručice za kontrolu kretanja

Koristite ručice za kontrolu kretanja za vožnju mašine unapred, unazad i okretanje u bilo kom smeru (Слика 5).

Положaj parkiranja

Pomerite ručice za kontrolu kretanja prema spolja iz središnjeg položaja u položaj PARKIRANJA kada izlazite iz mašine kako biste aktivirali električnu kočnicu (Слика 25). Ručice za kontrolu kretanja uvek postavite u položaj PARKIRANJA kada zaustavljate mašinu ili je ostavljate bez nadzora.

Smart Speed™ poluga upravljačkog sistema

Smart Speed™ poluga upravljačkog sistema, koja se nalazi ispod položaja operatera, daje vam izbor da vozite mašinu u 3 opsega brzine – trimovanje, vuča i košenje (Слика 5).

Prozor za proveru postojanja goriva

Možete koristiti prozor za gorivo, koji se nalazi na levoj strani mašine, da proverite postojanje goriva u rezervoaru (Слика 7).

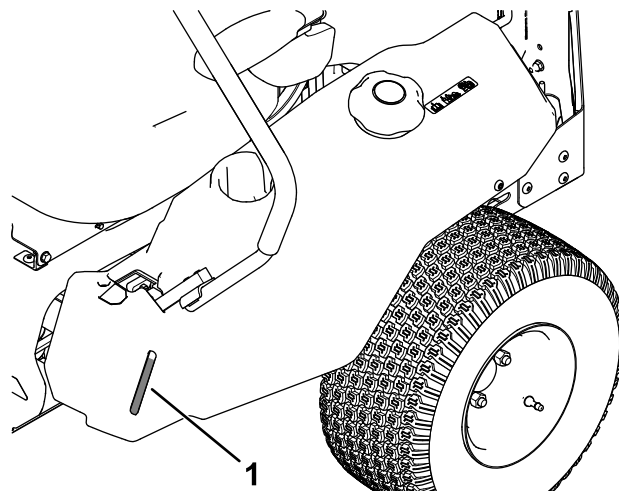

g292100

Слика 7

1. Prozor za proveru postojanja goriva

Ručica za podešavanje visine košenja

Ručicu za podešavanje visine košenja koristite za spuštanje i podizanje kućišta dok sedite. Pomeranje ručice nagore (prema vama) podiže kućište od zemlje, a pomeranje ručice nadole (od vas) spušta kućište ka zemlji. Visinu košenja podešavajte isključivo dok se mašina ne pomera (Слика 29).

Dodatna oprema/priključci

Radi poboljšanja i proširenja mogućnosti mašine, za korišćenje sa njom je dostupan izbor dodatne opreme i priključaka koje je odobrila kompanija Toro. Za listu odobrene dodatne opreme i priključaka obratite se ovlašćenom serviseru ili ovlašćenom distributeru kompanije Toro ili posetite www.Toro.com.

Da biste obezbedili optimalne performanse i produžetak bezbednosne sertifikacije mašine, koristite samo originalne zamenske delove i dodatnu opremu kompanije Toro. Zamenski delovi i dodatna oprema drugih proizvođača može biti opasna i njihovo korišćenje može da poništi garanciju za proizvod.

Рад

Напомена: Utvrdite levu i desnu stranu mašine iz uobičajenog položaja operatera.

Пре рада

Bezbednost pre korišćenja

Opšta bezbednost

- Ne dozvolite deci ili neobučenim osobama da koriste ili servisiraju mašinu. Lokalni propisi mogu da ograniče starost operatera. Vlasnik je odgovoran za obuku svih operatera i mehaničara.
- Pregledajte prostor na kom ćete koristiti mašinu i uklonite sve predmete koji bi mogli ometati rad mašine ili koje bi mašina mogla odbaciti.
- Upoznajte se sa bezbednim korišćenjem opreme, komandama operatera i bezbednosnim znacima.
- Proverite da li su kontrole za prisustvo operatera, bezbednosni prekidači i štitnici pričvršćeni i da li pravilno funkcionišu. Nemojte koristiti mašinu ako ne funkcioniše pravilno.
- Pre nego što napustite položaj operatera, isključite motor, uklonite ključ i sačekajte da se svi pokretni delovi zaustave. Pre servisiranja, podešavanja, punjenja goriva, čišćenja ili odlaganja mašine, sačekajte da se ohladi.
- Pre košenja, pregledajte mašinu da biste se uverili da sklopovi za sečenje pravilno funkcionišu.
- Procenite teren da biste odredili odgovarajuću opremu i sve potrebne priključke ili dodatnu opremu za pravilno i bezbedno korišćenje mašine.
- Nosite odgovarajuću odeću, uključujući zaštitu za oči; dugačke pantalone; izdržljivu neklizajuću obuću; i zaštitu za uši. Zavežite pozadi dugu kosu i nemojte nositi široku odeću ili labavi nakit.
- Nemojte voziti nikoga na mašini.
- Posmatrača i ljubimce držite dalje od mašine tokom rada. Isključite mašinu i priključak(e) ako neko uđe u prostor.
- Nemojte koristiti mašinu ako svi štitnici i sigurnosni uređaji, poput deflektora i/ili sakupljača trave, nisu na mestu i ne funkcionišu pravilno. Po potrebi zamenite pohabane ili dotrajale delove.

Bezbednost goriva

- Gorivo je lako zapaljivo i vrlo eksplozivno. Požar ili eksplozija goriva može da izazove opekotine kod vas i drugih osoba i može oštetiti imovinu.
 - Da biste sprečili da statički elektricitet zapali gorivo, uklonite mašinu iz kamiona ili prikolice

i napunite je na zemlji, daleko od svih vozila. Ako to nije moguće, postavite prenosni kanister za gorivo na zemlju, dalje od svih vozila, i napunite ga; zatim napunite mašinu gorivom iz kanistera sa gorivom, a ne iz mlaznice za doziranje goriva.

- Rezervoar za gorivo punite napolju na ravnom tlu, na otvorenom prostoru i kada je motor hladan. Obrišite gorivo koje se prospe.
- Nemojte rukovati gorivom dok pušite ili u blizini otvorenog plamena ili varnica.
- Nemojte skidati poklopac za gorivo niti dolivati gorivo u rezervoar dok motor radi ili je vruć.
- Ako prospete gorivo, ne pokušavajte da pokrenete motor. Izbegavajte stvaranje izvora paljenja dok se pare goriva ne rasprše.
- Gorivo čuvajte u odobrenom kanistru i držite ga van domašaja dece.
- Gorivo je štetno ili smrtonosno ako se proguta. Dugotrajno izlaganje parama može dovesti do teške povrede i bolesti.
 - Izbegavajte dugotrajno udisanje para.
 - Držite šake i lice podalje od mlaznice i otvora rezervoara za gorivo.
 - Gorivo držite podalje od očiju i kože.
- Mašinu ili kanister sa gorivom nemojte skladištiti na mestu na kom ima otvorenog plamena, varnica ili pomoćni plamenik, kao na kotlu za grejanje vode ili na drugim aparatima.
- Nemojte koristiti mašinu ako celi izduvni sistem nije na mestu i u ispravnom radnom stanju.
- Držite mlaznicu za doziranje goriva u kontaktu sa obodom rezervoara za gorivo ili otvorom kanistra sve vreme dok se punjenje goriva ne završi. Nemojte koristiti uređaj za otvaranje/zatvaranje mlaznice.
- Ako prolijete gorivo po odeći, odmah se presvucite.
- Nemojte da prepunite rezervoar za gorivo. Vratite poklopac za gorivo i čvrsto ga zategnite.
- Očistite travu i otpatke iz jedinice za sečenje, izduvnog lonca, pogona, sakupljača trave i motornog prostora kako biste pomogli u sprečavanju požara. Očistite prosuto ulje ili gorivo.

Etanol	Ne više od 10% zapremine
Metanol	Nijedan
MTBE (metil tercijarni butil etar)	Manje od 15% zapremine
Ulje	Ne dodavati u gorivo

Koristite samo čisto, sveže (ne starije od 30 dana) gorivo od proverenog prodavca.

Korišćenje stabilizatora/regenera-tora

Koristite stabilizator/regenerator goriva u mašini kako bi gorivo duže ostalo sveže kada se koristi prema uputstvu proizvođača stabilizatora goriva.

Важно: Nemojte koristiti aditive za gorivo koji sadrže metanol ili etanol.

Dodajte količinu stabilizatora/regenera-tora goriva u sveže gorivo prema uputstvu proizvođača stabilizatora goriva.

Punjenje rezervoara za gorivo

1. Parkirajte mašinu na ravnoj površini.
2. Pomerite ručice za kontrolu kretanja prema spolja u položaj PARKIRANJA.
3. Isključite motor i uklonite ključ.
4. Očistite oko poklopca rezervoara za gorivo.
5. Napunite rezervoar za gorivo do dna cevi za punjenje (Слика 8). Nemojte da punite rezervoar za gorivo do kraja

Dodavanje goriva

Preporučeno gorivo

Tip	Bezolovni benzin
Minimalni oktanski broj	87 (SAD) ili 91 (istraživački oktanski broj; izvan SAD-a)

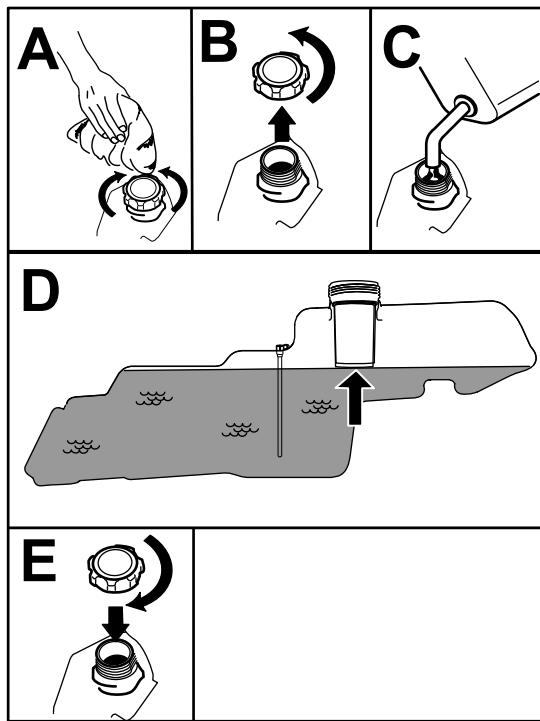

Слика 8

g293796

Obavljanje svakodnevnog održavanja

Svakog dana pre pokretanja mašine obavite procedure pri svakom korišćenju / svakodnevne procedure navedene u [Одржавање \(страна 27\)](#).

Uhodavanje nove mašine

Novim motorima treba vremena da razviju punu snagu. Kućište kosilice i pogonski sistemi imaju veće trenje kada su novi, što dodatno opterećuje motor. Dopustite 40 do 50 sati vremena uhodavanja da nove mašine razviju punu snagu i najbolje performanse.

Korišćenje sistema bezbednosne blokade

⚠ УПОЗОРЕЊЕ

Ako su prekidači bezbednosne blokade isključeni ili oštećeni, mašina može neočekivano da se aktivira i izazove telesnu povredu.

- Nemojte vršiti neovlašćene izmene na prekidačima za blokiranje.
- Svakodnevno proveravajte ispravnost prekidača za blokiranje i pre korišćenja mašine zamenite svaki prekidač koji je oštećen.

Razumevanje sistema bezbednosne blokade

Sistem bezbednosne blokade je projektovan da spreči pokretanje motora u slučaju da:

- prekidač za kontrolu sečiva (PTO) je deaktiviran.
- Ručice za kontrolu kretanja su u položaju PARKIRANJA.

Sistem bezbednosne blokade je takođe projektovan da isključi motor uvek kada su ručice za kontrolu van položaja PARKIRANJA i kada ustanete sa sedišta.

Testiranje sistema bezbednosne blokade

Pre svakog korišćenja mašine testirajte sistem bezbednosne blokade. Ako bezbednosni sistem ne funkcioniše na način opisan u nastavku, odmah pozovite ovlašćenog servisera da ga popravi.

1. Sedite u sedišta, pomerite ručice za kontrolu kretanja u položaj PARKIRANJA, a prekidač za kontrolu sečiva u položaj ON (Uključeno). Pokušajte da pokrenete motor; motor ne bi trebalo da se pokrene.
2. Sedite u sedišta i pomerite prekidač za kontrolu sečiva u položaj OFF (Isključeno). Pomerite bilo koju ručicu za kontrolu kretanja u središnji, otključani položaj. Pokušajte da pokrenete motor; motor ne bi trebalo da se pokrene. Ponovite sa drugom ručicom za kontrolu kretanja.
3. Sedite u sedišta, pomerite prekidač za kontrolu sečiva u položaj OFF (Isključeno), a ručice za kontrolu kretanja u položaj PARKIRANJA. Pokrenite motor. Dok motor radi, aktivirajte prekidač za kontrolu sečiva i malo ustanite sa sedišta; motor bi trebalo da se isključi.

4. Sedite u sedište, pomerite prekidač za kontrolu sečiva u položaj OFF (Isključeno), a ručice za kontrolu kretanja u položaj PARKIRANJA. Pokrenite motor. Dok motor radi, pomerite ručice za kontrolu kretanja u središnji, otključani položaj i malo ustanite sa sedišta; motor bi trebalo da se isključi.

Nameštavanje položaja sedišta

Sedište može da se pomera unapred i unazad. Namestite sedište tako da imate najbolju kontrolu nad mašinom i da vam bude najudobnije (Слика 9).

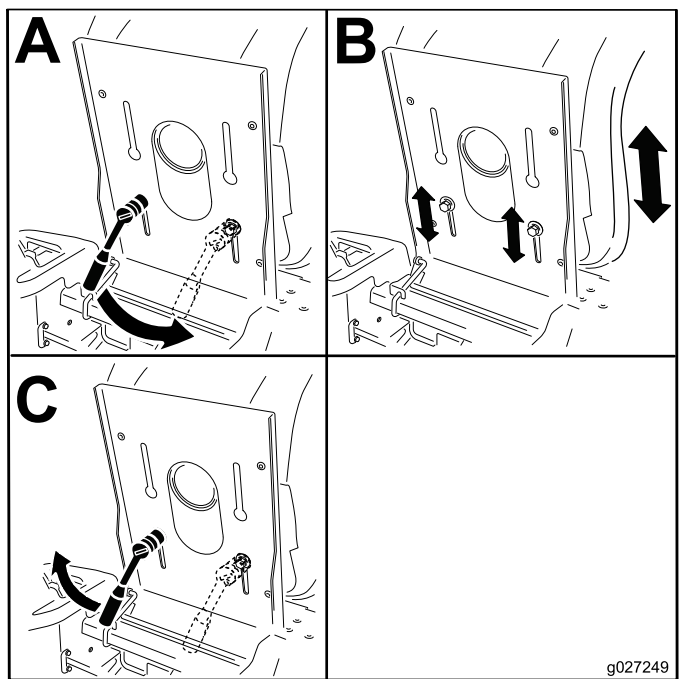

Слика 9

Podešavanje ručica za kontrolu kretanja

Podešavanje visine

Ručice za kontrolu kretanja možete podesiti u viši ili niži položaj za maksimalnu udobnost (Слика 10).

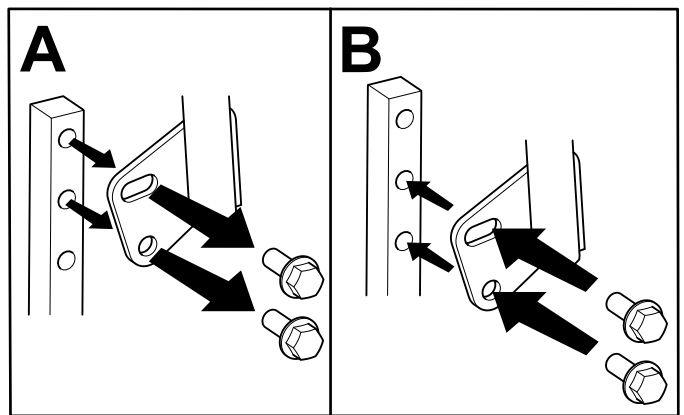

Слика 10

Podešavanje nagiba

Ručice za kontrolu kretanja možete podesiti unapred ili unazad kako vam je udobno.

1. Otpustite gornji zavrtnj koji drži ručicu za kontrolu na osovini upravljačkog kraka.
2. Otpustite donji zavrtnj tek toliko da okrenete ručicu za kontrolu unapred ili unazad.

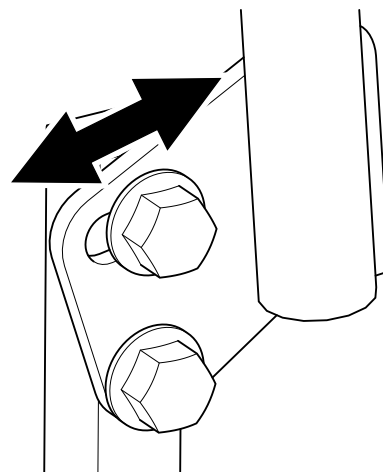

Слика 11

3. Zategnite oba zavrtnja kako biste pričvrstili ručicu za kontrolu u novom položaju.
4. Ponovite podešavanje za drugu ručicu za kontrolu.

Uklanjanje poklopca odvoda za pražnjenje sa strane

1. Parkirajte mašinu na ravnoj površini, deaktivirajte prekidač za kontrolu sečiva (PTO) i pomerite

ručice za kontrolu kretanja prema spolja u položaj PARKIRANJA.

2. Pre nego što napustite položaj operatera, isključite motor, uklonite ključ i sačekajte da se svi pokretni delovi zaustave.
3. Otpustite fleksibilnu bravu sa držača brave na poklopcu odvoda i okrenite poklopac odvoda udesno (Слика 12).

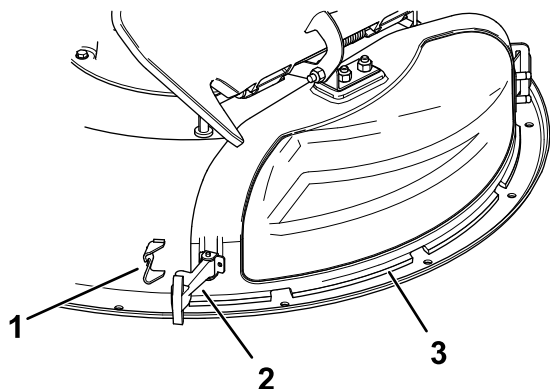

Слика 12

1. Držač brave
2. Brava
3. Poklopac odvoda

4. Otpustite bravu u obliku kuke na vrhu poklopca odvoda sa okretne šipke (Слика 16).
5. Nagnite metalni jezičak na poklopcu odvoda iz proreza na nosaču zavarenom na kućište kosilice (Слика 13).

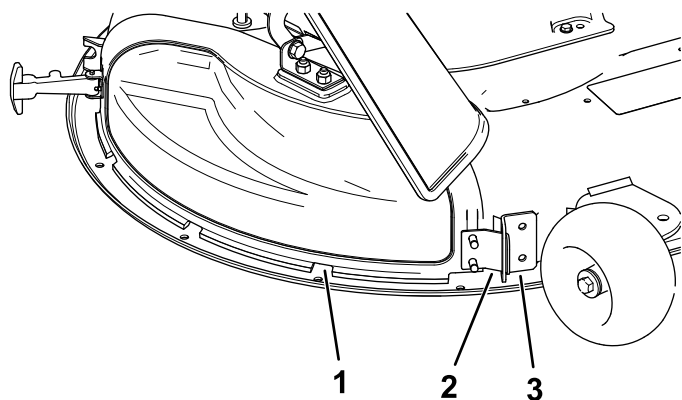

Слика 13

1. Poklopac odvoda
2. Metalni jezičak
3. Nosač na kućištu kosilice

ručice za kontrolu kretanja prema spolja u položaj PARKIRANJA.

2. Pre nego što napustite položaj operatera, isključite motor, uklonite ključ i sačekajte da se svi pokretni delovi zaustave.
3. Nagnite metalni jezičak na poklopcu odvoda u prerez na nosaču zavarenom na kućište kosilice (Слика 14).

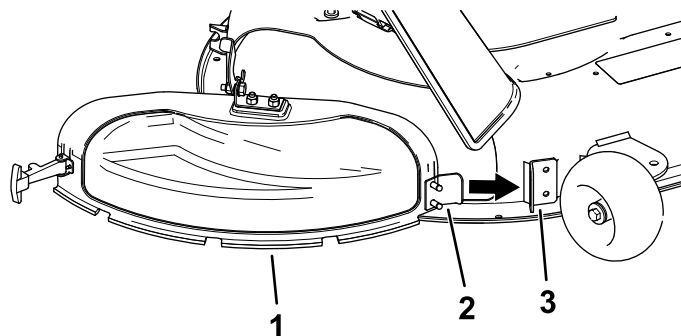

Слика 14

1. Poklopac odvoda
2. Metalni jezičak
3. Nosač na kućištu kosilice

4. Okrenite poklopac odvoda nazad i prema kućištu tako da poklopac odvoda bude u ravni sa kućištem kosilice (Слика 15).

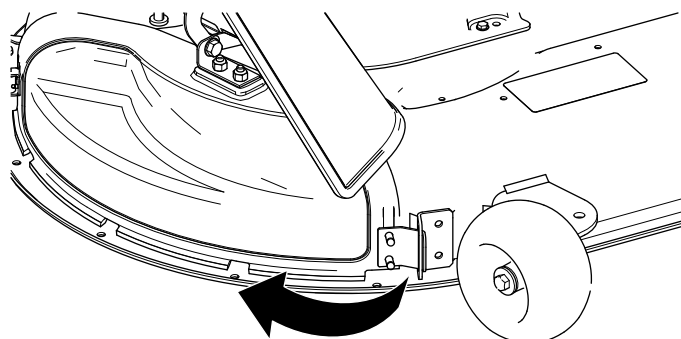

Слика 15

5. Na vrhu poklopca odvoda učvrstite bravu u obliku kuke oko okretne šipke sklopa usmerivača (Слика 16).

Postavljanje poklopca odvoda za malčiranje

1. Parkirajte mašinu na ravnoj površini, deaktivirajte prekidač za kontrolu sečiva (PTO) i pomerite

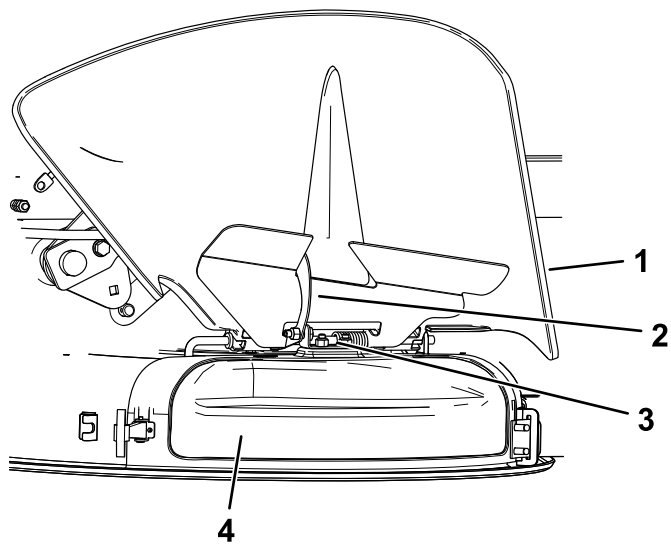

Слика 16

g297786

- | | |
|--------------|--------------------|
| 1. Usmerivač | 3. Okretna šipka |
| 2. Brava | 4. Poklopac odvoda |

6. Pričvrstite poklopac odvoda na kućište tako što ćete zakačiti fleksibilnu bravu na poklopcu odvoda u držač na kućištu (Слика 12).

Током рада

Bezbednost tokom korišćenja

Opšta bezbednost

- Vlasnik/operator može da spreči i odgovoran je za nezgode koje mogu dovesti do telesne povrede ili oštećenja imovine.
- Posvetite punu pažnju dok koristite mašinu. Nemojte se baviti aktivnostima koje odvlače pažnju; u suprotnom, može doći do povrede ili materijalne štete.
- Nemojte da rukujete mašinom kada ste bolesni, umorni ili pod uticajem alkohola ili opijata.
- Dodirivanje sečiva može dovesti do teške telesne povrede. Pre nego što napustite položaj operatera, isključite motor, uklonite ključ i sačekajte da se svi pokretni delovi zaustave. Kada okrenete ključ u položaj OFF (Isključeno), motor bi trebalo da se isključi i sečivo bi trebalo da se zaustavi. Ako to nije slučaj, odmah prestanite da koristite mašinu i obratite se ovlašćenom serviseru.
- Mašinom rukujte samo u uslovima dobre vidljivosti i odgovarajućim vremenskim uslovima. Nemojte koristiti mašinu kada postoji opasnost od grmljavine.
- Držite šake i stopala podalje od jedinica za sečenje. Držite se podalje od otvora za pražnjenje.
- Nemojte kositi kada je usmerivač za pražnjenje podignut, uklonjen ili izmenjen osim ako je postavljen sistem za prikupljanje trave ili komplet za malč i ako pravilno funkcioniše.
- Nemojte kositi unazad osim ako to nije apsolutno neophodno. Uvek pogledajte nadole i iza sebe pre pomeranja mašine unazad.
- Budite naročito pažljivi kada prilazite slepim uglovima, žbunju, drveću ili drugim predmetima koji mogu da vam zaklone pogled.
- Zaustavite sečiva kad god ne kosite.
- Ako mašina udari u neki predmet ili počne da vibrira, odmah isključite motor, uklonite ključ (ako je deo opreme) i sačekajte da se svi pokretni delovi zaustave pre pregledanja mašine u potrazi za oštećenjem. Obavite sve potrebne popravke pre nego što nastavite sa radom.
- Usporite i budite oprezni prilikom okretanja mašine i prelaska puteva i trotoara. Uvek prepustite prvenstvo prolaza.
- Pre nego što napustite položaj operatera, uradite sledeće:
 - Parkirajte mašinu na ravnoj površini.
 - Deaktivirajte priključno vratilo i spustite priključke.
 - Aktivirajte parkirnu kočnicu.
 - Isključite motor i uklonite ključ.
 - Sačekajte da se svi pokretni delovi zaustave.
- Motor pokrećite samo u dobro provetrenom prostoru. Izduvni gasovi sadrže ugljen-monoksid, koji je smrtonosan ako se udiše.
- Nikada ne ostavljajte bez nadzora mašinu koja radi.
- Pričvrstite opremu za vuču za mašinu samo na mestu pričvršćivanja.
- Nemojte koristiti mašinu ako svi štitnici i sigurnosni uređaji, poput deflektora i/ili sakupljača trave, nisu na mestu i ne funkcionišu pravilno. Po potrebi zamenite pohabane ili dotrajale delove.
- Koristite isključivo dodatnu opremu i priključke koje je odobrila kompanija Toro.
- Ova mašina proizvodi nivo buke veće od 85 dBA u nivou ušiju operatera i može izazvati gubitak sluha tokom dužeg perioda izlaganja.

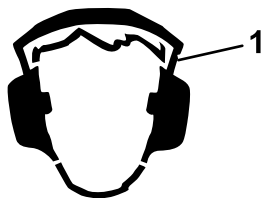

Слика 17

g229846

1. Nosite zaštitu za uši.

- Očistite travu i otpatke iz jedinice za sečenje, pogona, izduvnog lonca i motora kako biste pomogli u sprečavanju požara.
 - Pokrenite motor dok su vam stopala dovoljno daleko od sečiva.
 - Imajte u vidu putanju za pražnjenje kosilice i usmerite odvod dalje od drugih osoba. Izbegavajte pražnjenje materijala uz zid ili prepreku, jer bi materijal mogao da se odbije ka vama.
 - Zaustavite sečiva, usporite mašinu i budite pažljivi kada prelazite površine koje nisu travnate ili pri transportu mašine do i od radnog prostora.
 - Nemojte menjati brzinu regulatora motora i ne prekoračujte brzinu motora.
 - Decu često privlači mašina i košenje. Nemojte nikada pretpostavljati da će deca ostati tamo gde ste ih poslednji put videli.
 - Držite decu van radnog prostora i pod brižnim nadzorom odgovorne odrasle osobe koja nije operater.
 - Budite oprezni i isključite mašinu ako deca uđu u radni prostor.
 - Pre kretanja unazad ili okretanja mašine, pogledajte nadole i naokolo da se uverite da nema male dece u blizini.
 - Nemojte prevoziti decu na mašini, čak i kad se sečiva ne pokreću. Deca bi mogla da padnu sa mašine i da se teško povrede ili da vas spreče u bezbednom korišćenju mašine. Deca koja su ranije vožena na mašini mogu da se pojave u radnom prostoru bez upozorenja i postoji opasnost da ih mašina pregazi.
- Iskoristite indikator ugla da biste odredili približni ugao nagiba oblasti.
 - Nemojte nikada raditi na nagibima većim od 15°.
 - Procenite uslove tog dana na lokaciji da biste odredili da li je nagib bezbedan za korišćenje mašine. Tu procenu obavite koristeći zdrav razum i dobro rasuđivanje. Promene u terenu, poput vlage, mogu brzo da utiču na rad mašine na nagibu.
 - Prepoznajte opasnosti pri dnu nagiba. Ne koristite mašinu blizu strmina, rovova, nasipa, vode ili drugih opasnih mesta. Mašina bi mogla iznenada da se prevrne ako točak sklizne preko ivice ili ako se ivica uruši. Održavajte bezbedno rastojanje (dvostruku širinu mašine) između mašine i bilo kakve opasnosti. Travu u ovim oblastima pokosite pomoću samohodne kosilice ili ručnog trimera.
 - Izbegavajte pokretanje, zaustavljanje ili okretanje mašine na nagibima. Izbegavajte nagle promene brzine ili pravca; skrećite polako i postepeno.
 - Ne koristite mašinu ni u kom slučaju kada je u pitanje dovedeno prijanjanje, upravljanje ili stabilnost. Imajte u vidu da korišćenje mašine na mokroj travi, poprečno po nagibima ili nizbrdo može dovesti do gubitka prijanjanja mašine. Gubitak prijanjanja pogonskih točkova može dovesti do klizanja i gubitka mogućnosti kočenja i upravljanja. Mašina može da sklizne čak i kada su pogonski točkovi zaustavljeni.
 - Uklonite ili obeležite prepreke poput rovova, rupa, brazdi, izbočina, kamenja ili drugih skrivenih opasnosti. Visoka trava može da sakriva prepreke. Neravan teren može da prevrne mašinu.
 - Budite naročito pažljivi dok koristite dodatnu opremu ili priključke, kao što su sistemi za prikupljanje trave. Oni mogu da promene stabilnost mašine i dovedu do gubitka kontrole. Pratite uputstva za kontra tegove.
 - Ako je moguće, kada radite na nagibima držite kućište spuštено do zemlje. Podizanje kućišta dok radite na nagibima može dovesti do toga da mašina postane nestabilna.

Bezbednost na nagibu

- Nagibi su glavni faktor povezan sa gubitkom kontrole i nezgodama sa prevrtanjem, što može dovesti do teške povrede ili smrtnog ishoda. Operater je odgovoran za bezbedno upravljanje na nagibu. Korišćenje mašine na bilo kom nagibu zahteva dodatnu pažnju. Pre korišćenja mašine na nagibu, uradite sledeće:
 - Pročitajte s razumevanjem uputstva za nagibe u priručniku i na mašini.

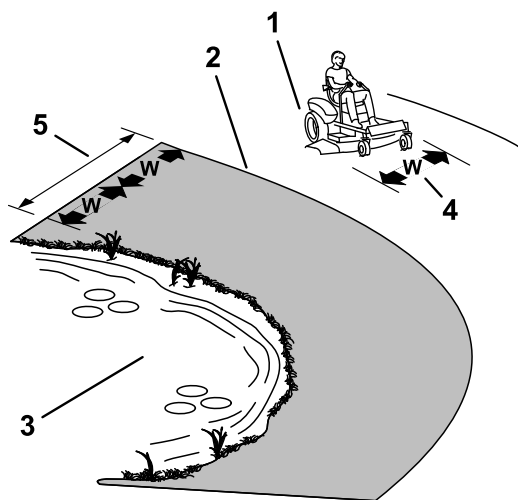

Слика 18

1. Bezbedna zona – koristite mašinu ovde na nagibima manjim od 15° ili na ravnim površinama.
2. Opasna zona – koristite samohodnu kosilicu i/ili ručni trimer na nagibima većim od 15° i u blizini strmina ili vode.
3. Voda
4. W = Širina mašine
5. Održavajte bezbedno rastojanje (dvostruku širinu mašine) između mašine i bilo kakve opasnosti.

Bezbednost vuče

- Nemojte pričvršćivati opremu za vuču osim na mestu pričvršćivanja.
- Nemojte koristiti mašinu kao vučno vozilo osim ako nema montiranu kuku.
- Ne premašujte ograničenja težine za opremu za vuču i vuču na nagibima. Vučna težina ne sme biti veća od težine mašine i operatera.
- Nemojte nikada dozvoliti deci ni drugim osobama da budu u blizini opreme za vuču.
- Na nagibima, težina opreme za vuču može prouzrokovati gubitak vučne sile, povećan rizik od prevrtanja i gubitak kontrole. Smanjite vučnu težinu i usporite.
- Zaustavni put se može povećati usled težine vučenog tereta. Krećite se polako i omogućite dodatno rastojanje za zaustavljanje.
- Pravite široka skretanja kako biste držali priključak dalje od mašine.

Rukovanje prekidačem za kontrolu sečiva (PTO) kosilice

Prekidač za kontrolu sečiva (PTO) pokreće i zaustavlja sečiva kosilice i sve pogonjene priključke.

Aktiviranje prekidača za kontrolu sečiva (PTO)

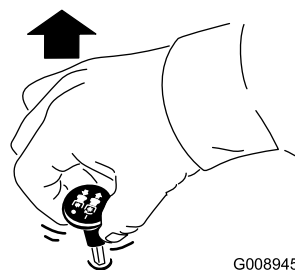

G008945

g008945

Слика 19

Напомена: Uvek aktivirajte sečiva sa gasom u položaju BRZO (Слика 20).

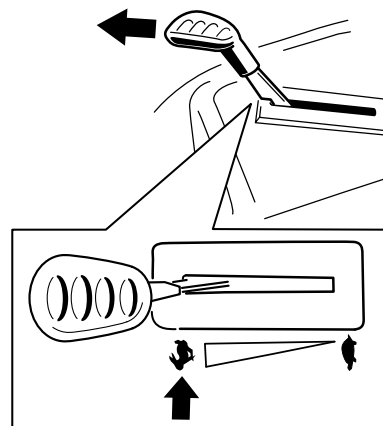

Слика 20

g295538

Deaktiviranje prekidača za kontrolu sečiva (PTO)

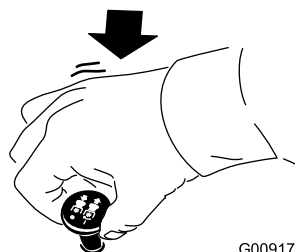

G009174

g009174

Слика 21

Upravljanje gasom

Komandu gasa možete pomerati između položaja BRZO i SPORO (Слика 22).

Uvek koristite položaj BRZO prilikom aktiviranja PTO.

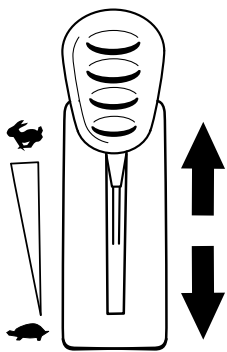

Слика 22

g295539

Важно: Nemojte uključivati starter duže od 5 sekundi odjednom. Uključivanje startera duže od 5 sekundi može oštetiti starter. Ako se motor ne pokreće, sačekajte 10 sekundi pre ponovnog pokretanja startera motora.

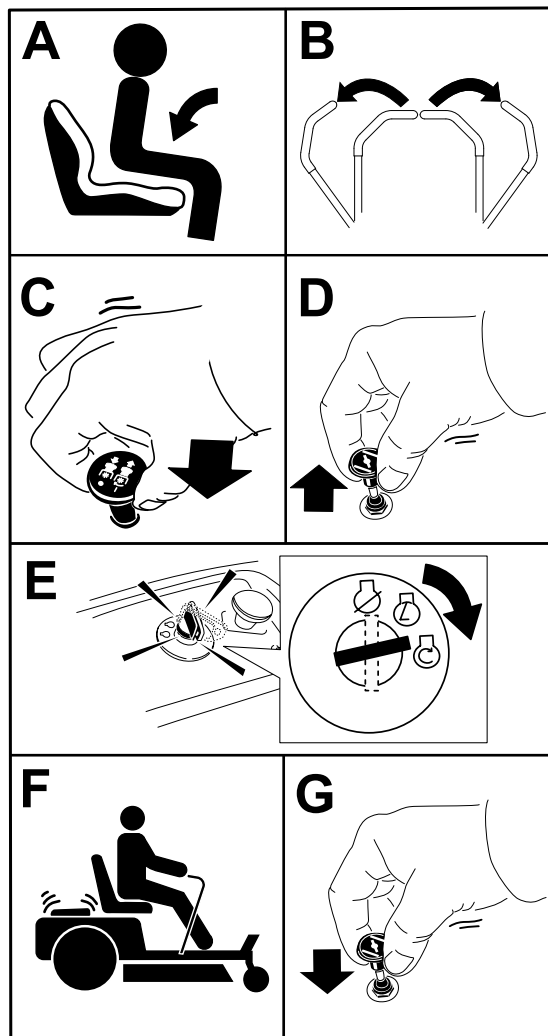

Слика 24

g295541

Управљање чокотом

Koristite čok za pokretanje hladnog motora.

1. Povucite dugme za čok nagore da biste aktivirali čok pre korišćenja prekidača kontakta (Слика 23).

Напомена: Proverite da li ste do kraja aktivirali čok. Možda ćete morati da držite podignuto dugme kada koristite prekidač kontakta.

2. Gurnite čok nadole da biste deaktivirali čok nakon pokretanja motora (Слика 23).

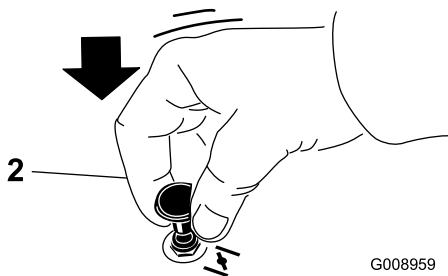
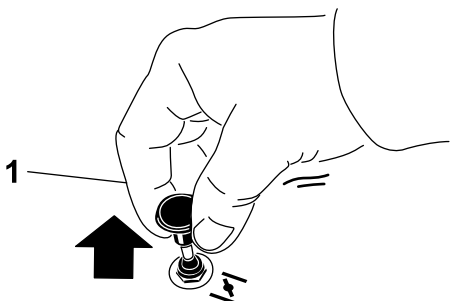

Слика 23

G008959

g008959

1. ON (uključen) položaj
2. OFF (isključen) položaj

Покретање мотора

Напомена: Topao ili vruć motor možda neće zahtevati pokretanje čoka.

Искључивање мотора

1. Deaktivirajte sečiva pomeranjem prekidača za kontrolu sečiva u položaj OFF (Isključeno) (Слика 24).
2. Pomerite ručice za kontrolu kretanja prema spolja u položaj PARKIRANJA.
3. Pomerite komandu gasa u položaj BRZO.
4. Okrenite ključ u položaj OFF (Isključeno) i uklonite ključ.

⚠ ПАЗЊА

Deca ili posmatrači se mogu povrediti ako pomeraju ili pokušaju da koriste mašinu bez nadzora.

Uvek uklonite ključ i aktivirajte parkirnu kočnicu kada ostavljate mašinu bez nadzora.

Korišćenje ručica za kontrolu kretanja

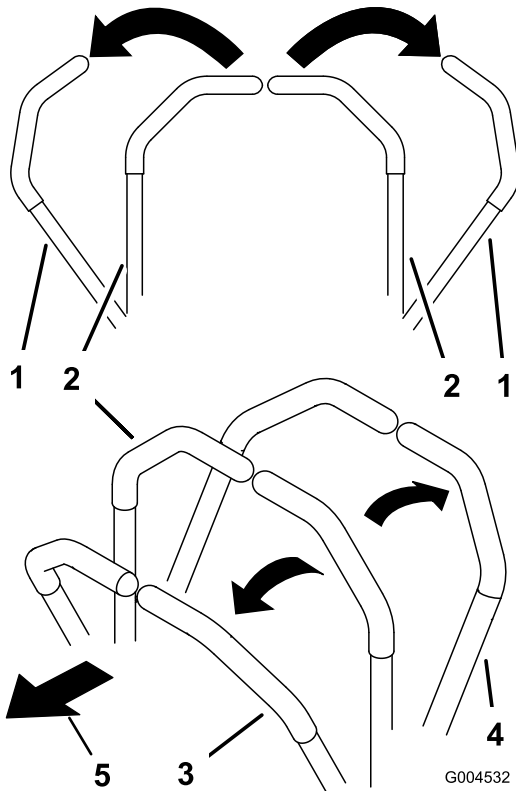

Слика 25

1. Ručica za kontrolu kretanja – položaj PARKIRANJA
2. Središnji, otključani položaj
3. Unapred
4. Unazad
5. Prednja strana mašine

Vožnja mašine

Pogonski točkovi se okreću samostalno, pokreću ih hidraulični motori na svakoj osovini. Možete okrenuti jednu stranu unazad dok drugu okrećete unapred, što dovodi do rotiranja mašine umesto skretanja. To umnogome poboljšava manevrisanje mašinom, ali će vam možda trebati neko vreme da se prilagodite načinu na koji se kreće.

Komanda gasa reguliše brzinu motora mereno u o/min (broj obrtaja u minuti). Postavite komandu gasa u položaj BRZO za najbolje performanse. Uvek radite u položaju punog gasa kada kosite.

⚠ УПОЗОРЕЊЕ

Mašina se može rotirati vrlo brzo. Možete da izgubite kontrolu nad mašinom i time dovesti do telesne povrede ili oštećenja mašine.

- Budite pažljivi prilikom skretanja.
- Usporite mašinu pre oštih skretanja.

Vožnja napred

Напомена: Uvek budite pažljivi pri okretanju.

1. Pomerite ručice u središnji, otključani položaj.
2. Za kretanje napred, polako gurnite ručice za kontrolu kretanja unapred (Слика 26).

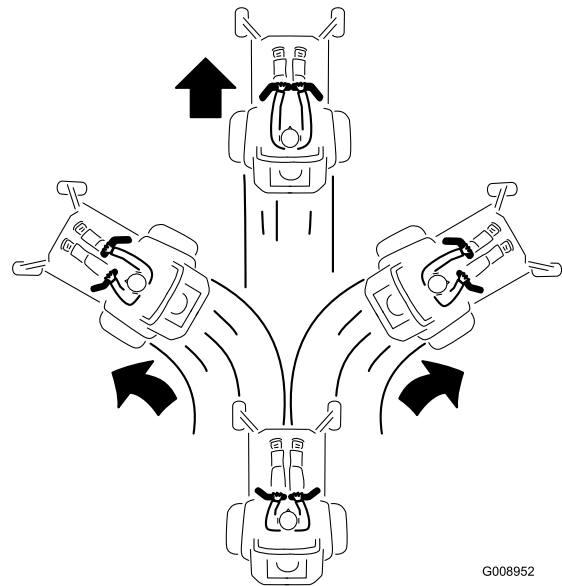

Слика 26

Vožnja unazad

Напомена: Uvek budite pažljivi pri vožnji unazad i okretanju.

1. Pomerite ručice u središnji, otključani položaj.
2. Za kretanje unazad, polako gurnite ručice za kontrolu kretanja unazad (Слика 27).

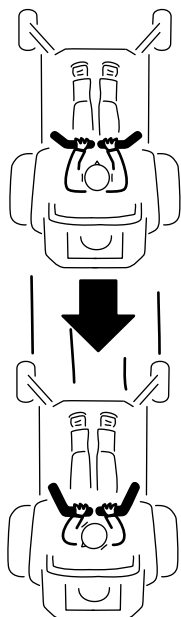

G008953

g008953

Слика 27

Korišćenje Smart Speed™ upravljačkog sistema

Smart Speed™ poluga upravljačkog sistema, koja se nalazi ispod položaja operatora (Слика 28), daje operateru izbor da vozi mašinu u 3 opsega brzine – trimovanje, vuča i košenje.

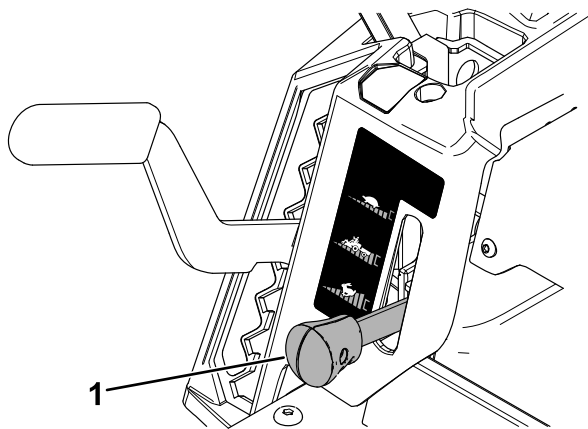

g293338

Слика 28

1. Smart-speed poluga

Da biste menjali brzine, uradite sledeće:

1. Pomerite ručice za kontrolu kretanja u neutralni položaj i prema spolja u položaj PARKIRANJA.
2. Deaktivirajte prekidač za kontrolu sečiva.
3. Podesite polugu u željeni položaj.

U nastavku su date samo preporuke za korišćenje. Podešavanja se razlikuju prema vrsti trave, sadržaju vlage i visini trave.

Predložene upotrebe:	Trimovanje	Vuča	Košenje
Parkiranje	X		
Teška, mokra trava	X		
Obuka	X		
Trimovanje trave	X		
Skupljanje		X	
Malčiranje		X	
Priključci za vuču		X	
Normalno košenje			X
Pomeranje mašine			X

Trimovanje

Ovo je najmanja brzina. Predložene upotrebe za ovu brzinu su sledeće:

- Parkiranje
- Uslovi za košenje teške, mokre trave
- Obuka
- Trimovanje trave

Vuča

Ovo je srednja brzina. Predložene upotrebe za ovu brzinu su sledeće:

- Skupljanje
- Malčiranje
- Priključci za vuču

Košenje

Ovo je najveća brzina. Predložene upotrebe za ovu brzinu su sledeće:

- Normalno košenje
- Pomeranje mašine

Korišćenje pražnjenja sa strane

Kosilica ima preklopni usmerivač za travu koji rasipa pokošenu travu u stranu i nadole prema travnjaku.

⚠ ОПАСНОСТ

Bez montiranog usmerivača za travu, poklopca odvoda ili čitavog sklopa sakupljača za travu, vi i druge osobe ste izloženi dodiru sa sečivom i bačenim otpacima. Kontakt sa rotirajućim sečivom/sečivima kosilice i bačenim otpacima će dovesti do povrede ili smrtnog ishoda.

- Nikada ne uklanjajte usmerivač za travu sa kućišta kosilice, jer usmerivač za travu usmerava materijal nadole prema travnjaku. Ako se usmerivač za travu ikada ošteti, odmah ga zamenite.
- Nikada nemojte stavljati šake ili stopala ispod kućišta kosilice.
- Nemojte nikada pokušavati da očistite prostor za pražnjenje ili sečiva kosilice ako pre toga niste prebacili prekidač za kontrolu sečiva (PTO) u položaj OFF (Isključeno), okrenuli prekidač kontakta u položaj OFF (Isključeno) i uklonili ključ iz prekidača kontakta.
- Proverite da li je usmerivač za travu u spušenom položaju.

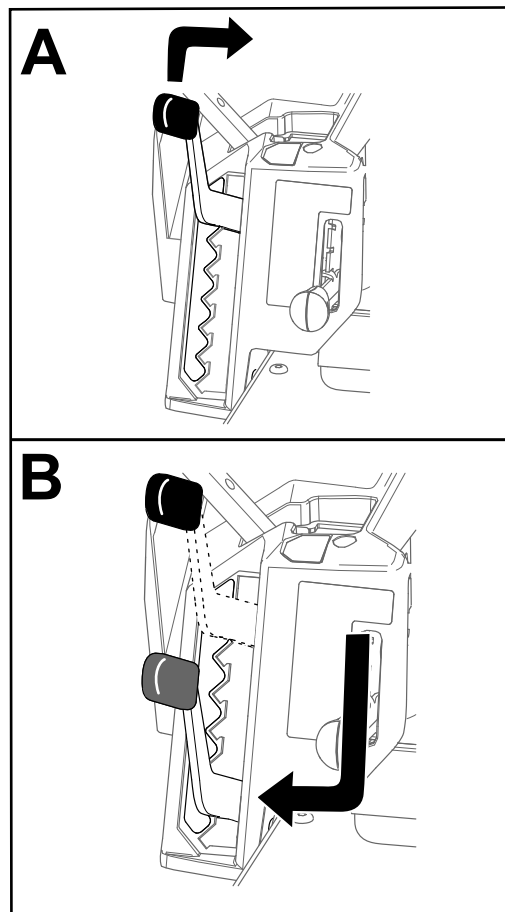

Слика 29

g296586

Пodešavanje visine košenja

Напомена: Transportni položaj je najviši položaj visine košenja ili visina košenja na 114 mm, kao što je prikazano na [Слика 29](#).

Možete da podesite visinu košenja od 38 do 114 mm u koracima od 13 mm. Visina košenja se kontroliše pomoću poluge koja se nalazi desno od položaja operatera ([Слика 29](#)).

Пodešavanje valjaka protiv struganja

Svaki put kada promenite visinu košenja, podesite visinu valjaka protiv struganja.

Напомена: Podesite valjke protiv struganja tako da valjci ne dodiruju zemlju u normalnim, ravnim područjima košenja.

1. Parkirajte mašinu na ravnoj površini, deaktivirajte prekidač za kontrolu sečiva i pomerite ručice za kontrolu kretanja prema spolja u položaj PARKIRANJA.
2. Pre nego što napustite položaj operatera, isključite motor, uklonite ključ i sačekajte da se svi pokretni delovi zaustave.
3. Podesite valjke protiv struganja na jedan od sledećih položaja:
 - Gornji otvor – koristite ovaj položaj sa kućištem kosilice na 63 mm i ispod položaja za podešavanje visine košenja ([Слика 30](#)).
 - Donji otvor – koristite ovaj položaj sa kućištem kosilice na 76 mm i iznad položaja za podešavanje visine košenja ([Слика 30](#)).

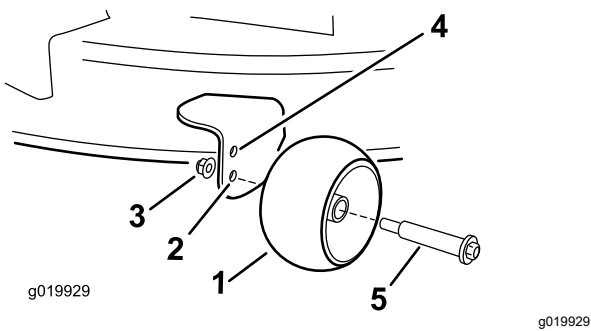

Слика 30

- | | |
|---|--|
| 1. Valjak protiv struganja | 4. Gornji otvor – kućište kosilice na 63 mm i ispod položaja za podešavanje visine košenja |
| 2. Donji otvor – kućište kosilice na 76 mm i iznad položaja za podešavanje visine košenja | 5. Zavrtanj |
| 3. Navrtka sa prirubnicom | |

Оперативне напомене

Мaksimalно повећање циркулације ваздуха

Za najbolje košenje i maksimalnu cirkulaciju vazduha, motor pokrećite u položaju BRZO. Vazduh je potreban za temeljno sečenje pokošene trave, zato ne postavljajte visinu košenja toliko nisko da u potpunosti okružite kosilicu nepokošenom travom. Uvek pokušajte da jedna strana kosilice bude slobodna od nepokošene trave, što omogućava uvlačenje vazduha u kućište kosilice.

Prvo košenje travnjaka

Kosite travu na malo veću visinu od uobičajene kako biste se uverili da visina košenja kućišta kosilice ne struže neravno tlo. Ipak, uglavnom je visina košenja koja je ranije korišćena ona koju je najbolje koristiti. Prilikom košenja trave više od 15 cm, možda je bolje da dvaput pokosite travnjak kako biste postigli prihvatljivi kvalitet košenja.

Odsecanje trećine vlati trave

Najbolje je pokositi samo oko trećine vlati trave. Ne preporučuje se da skraćujete travu više od toga, osim ako je proređena ili ako je kasna jesen kada trava sporije raste.

Naizmenično menjanje smera košenja

Naizmenično menjajte smer košenja da bi trava stajala uspravno. To pomaže i u rasipanju pokošene trave, što poboljšava razlaganje i đubrenje.

Košenje u odgovarajućim intervalima

Trava raste različitom brzinom u različita doba godine. Da biste održali istu visinu košenja, češće kosite u rano proleće. Kako se brzina rasta trave usporava sredinom leta, kosite ređe. Ako niste u mogućnosti da kosite duži vremenski period, najpre pokosite na većoj visini košenja, a zatim za 2 dana pokosite na nižoj postavci visine.

Košenje pri manjim brzinama

U određenim uslovima, košenje pri manjoj brzini kretanja može poboljšati kvalitet košenja.

Izbegavanje preniskog košenja

Kada kosite neravan travnjak, podignite visinu košenja da biste izbegli struganje travnjaka.

Zaustavljanje mašine

Ako morate da prekinete kretanje mašine unapred tokom košenja, na vaš travnjak može pasti grumen pokošene trave. Da biste to izbegli, pređite na prethodno pokošenu površinu sa aktiviranim sečivima ili možete da deaktivirate kućište kosilice dok se krećete unapred.

Održavanje čistoće kućišta kosilice sa donje strane

Nakon svake upotrebe očistite ostatke pokošene trave i prljavštinu sa donje strane kućišta kosilice. Ako se unutar kućišta kosilice nakupi trava i prljavština, kvalitet košenja će na kraju postati nezadovoljavajući.

Održavanje sečiva

Sečivo održavajte oštrim tokom sezone košenja, jer oštro sečivo kosi pravilno, bez kidanja ili komadanja vlati trave. Kidanje i komadanje dovodi do toga da trava postane smeđa na ivicama, što usporava rast i povećava mogućnost razvoja bolesti. Nakon svake upotrebe proverite oštrinu sečiva kosilice, kao i ima li znaka istrošenosti ili oštećenja. Isturpijajte sve zareze i naoštrite sečiva po potrebi. Ako je sečivo oštećeno ili pohabano, odmah ga zamenite originalnim Toro zamenskim sečivom. Pogledajte [Servisiranje sečiva za košenje \(strana 41\)](#).

Након рада

Bezbednost nakon korišćenja

Opšta bezbednost

- Pre nego što napustite položaj operatera, isključite motor, uklonite ključ i sačekajte da se svi pokretni delovi zaustave. Pre servisiranja, podešavanja, punjenja goriva, čišćenja ili odlaganja mašine, sačekajte da se ohladi.
- Očistite travu i otpatke iz jedinice za sečenje, izduvnog lonca, pogona, sakupljača trave i motornog prostora kako biste pomogli u sprečavanju požara. Očistite prosuto ulje ili gorivo.
- Pre skladištenja ili transporta mašine, uklonite ključ.

Čišćenje mašine

Интервал сервиса: Након сваке употребе

Важно: Mašinu možete oprati blagim deterdžentom i vodom. Ne perite mašinu pod pritiskom. Izbegavajte preteranu upotrebu vode, naročito u blizini kontrolne table, ispod sedišta, oko pogona, hidrauličnih pumpi i motora.

1. Parkirajte mašinu na ravnoj površini, deaktivirajte prekidač za kontrolu sečiva i pomerite ručice za kontrolu kretanja prema spolja u položaj PARKIRANJA.
2. Pre nego što napustite položaj operatera, isključite motor i sačekajte da se svi pokretni delovi zaustave.
3. Očistite travu i otpatke iz jedinice za sečenje, izduvnog lonca, pogona, sakupljača trave i motora.

Напомена: Pogledajte [Pranje donje strane kosilice \(strana 48\)](#) za informacije o korišćenju spojnice za ispiranje kućišta.

Guranje mašine rukom

Ova mašina ima mehanizam električne kočnice, a za guranje mašine ključ mora biti u položaju za RAD. Akumulator mora biti napunjen i funkcionalan da bi se deaktivirala električna kočnica.

1. Parkirajte mašinu na ravnoj površini, deaktivirajte prekidač za kontrolu sečiva i pomerite ručice za kontrolu kretanja prema spolja u položaj PARKIRANJA.

2. Pre nego što napustite položaj operatera, isključite motor i sačekajte da se svi pokretni delovi zaustave.
3. Locirajte ručice za premošćavanje na okviru sa obe strane motora.
4. Pomerite obe ručice za premošćavanje unapred kroz otvor sa prorezom i nadole kako biste ih zaključali na mestu (Слика 31).

▲ УПОЗОРЕЊЕ

Kontakt sa vrućim površinama može da izazove telesnu povredu.

Držite šake, stopala, lice, odeću i druge delove tela podalje od motora, izduvnog lonca i drugih vrućih površina.

▲ УПОЗОРЕЊЕ

Mašina bi mogla slučajno da se pokrene dok su ručice za premošćavanje zaključane napred u prorezu i da povredi vas ili posmatrača.

Zaključajte ručice za premošćavanje unazad nakon pomeranja mašine.

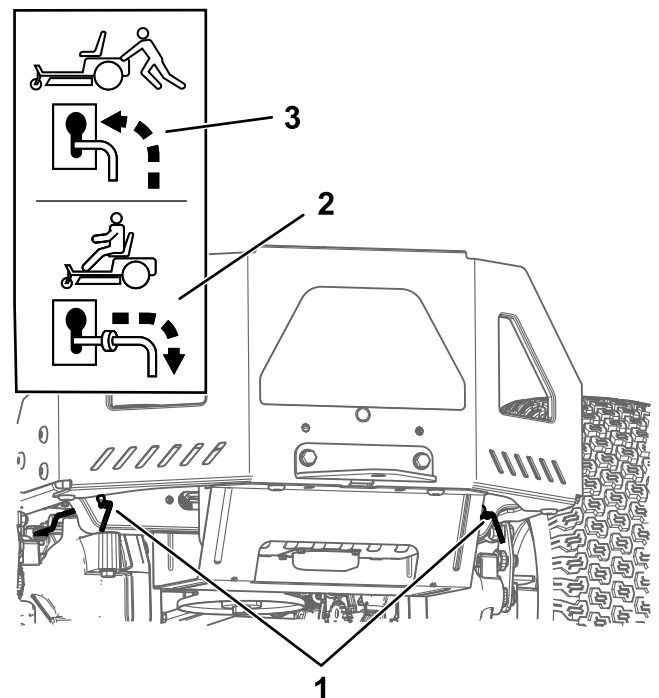

Слика 31

g333873

1. Lokacije ručice za premošćavanje
2. Položaj ručice za upravljanje mašinom
3. Položaj ručice za guranje mašine

5. Okrenite ključ za paljenje u položaj za RAD i deaktivirajte parkirnu kočnicu pomeranjem jedne ručice za kontrolu kretanja iz položaja PARKIRANJA.

Напомена: Nemojte pokretati mašinu.

6. Pomerite mašinu prema potrebi.

Важно: Uvek gurajte mašinu rukom. Nemojte vući mašinu jer je vučom može oštetiti.

7. Pomerite ručice za kontrolu kretanja prema spolja u položaj PARKIRANJA.
8. Okrenite ključ u položaj OFF (Isključeno) i uklonite ga da biste izbegli pražnjenje akumulatora.
9. Pomerite obe ručice za premošćavanje unazad i nadole kroz otvor sa prorezom kako biste ih zaključali na mestu.

Transportovanje mašine

Za transportovanje mašine koristite prikolicu ili kamion predviđene za teške primene. Koristite rampu pune širine. Proverite da li prikolica ili kamion poseduju sve neophodne kočnice, svetlosnu signalizaciju i oznake u skladu sa zakonom. Pažljivo pročitajte sva bezbednosna uputstva. Poznavanje ovih informacija može pomoći u izbegavanju povrede kod vas ili posmatrača. Pogledajte lokalne propise za prikolicu i zahteve za vezivanje.

▲ УПОЗОРЕЊЕ

Vožnja ulicom ili putem bez migavaca, svetala, reflektivnih oznaka ili simbola za sporohodno vozilo je opasna i može da izazove nezgode sa telesnim povredama.

Nemojte voziti mašinu javnim ulicama ili putevima.

Izbor prikolice

▲ УПОЗОРЕЊЕ

Utovar mašine na prikolicu ili kamion povećava mogućnost prevrtanja i može dovesti do teške povrede ili smrtnog ishoda (Слика 32).

- Koristite samo rampu pune širine; nemojte koristiti pojedinačne rampe za svaku stranu mašine.
- Ne premašujte ugao od 15 stepeni između rampe i tla ili između rampe i prikolice ili kamiona.
- Postarajte se da dužina rampe bude barem 4 puta duža od visine poda prikolice ili kamiona od zemlje. To obezbeđuje da ugao rampe ne prekorači 15 stepeni na ravnom tlu.

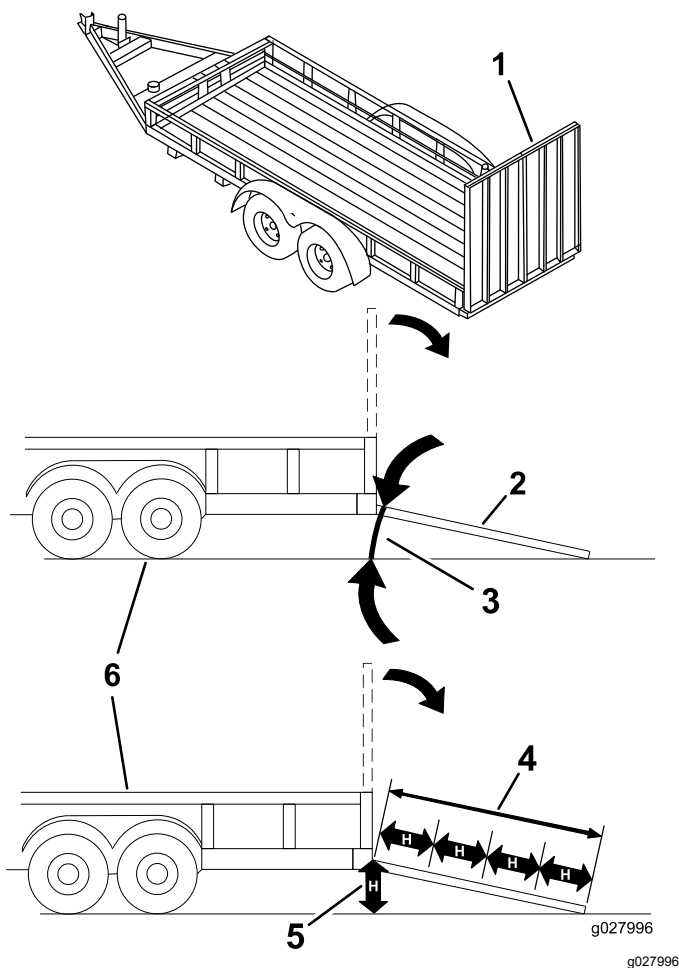

Слика 32

- | | |
|--|--|
| 1. Rampa pune širine u uskladištenom položaju | 4. Rampa je bar 4 puta duža od visine poda prikolice ili kamiona od zemlje |
| 2. Bočni prikaz rampe pune širine u položaju za utovar | 5. H=visina poda prikolice ili kamiona od zemlje |
| 3. Ne veći od 15 stepeni | 6. Prikolica |

Utovar mašine

▲ УПОЗОРЕЊЕ

Utovar mašine na prikolicu ili kamion povećava mogućnost prevrtanja i može dovesti do teške povrede ili smrtnog ishoda.

- Budite naročito pažljivi prilikom upravljanja mašinom na rampi.
- Vozite mašinu unazad uz rampu i vozite mašinu unapred niz rampu.
- Kada vozite mašinu po rampi izbegavajte naglo ubrzavanje ili usporavanje, jer to može dovesti do gubitka kontrole ili prevrtanja.

1. Ako koristite prikolicu, povežite je sa vučnim vozilom i povežite bezbednosne lance.

2. Ako je primenljivo, povežite kočnice i svetla prikolice.
3. Spustite rampu, vodeći računa da ugao između rampe i tla ne bude veći od 15 stepeni (Слика 32).
4. Vozite mašinu unazad uz rampu (Слика 33).

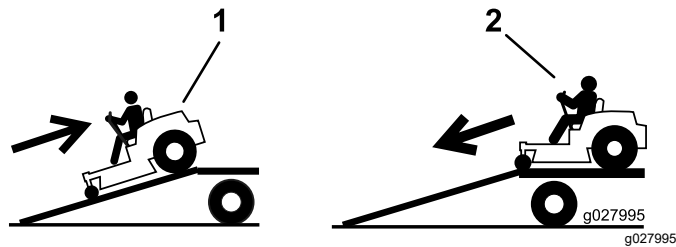

Слика 33

1. Vozite mašinu unazad uz rampu.
2. Vozite mašinu unapred niz rampu.

5. Isključite motor, uklonite ključ i pomerite ručice za kontrolu kretanja prema spolja u položaj PARKIRANJA.
6. Privežite mašinu blizu prednjih točkova i zadnjeg okvira pomoću traka, lanaca, sajli ili užadi (Слика 34). Pogledajte lokalne propise za zahteve za vezivanje.

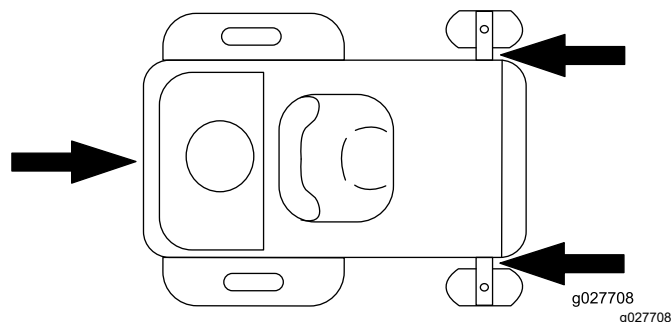

Слика 34

1. Mesta za privezivanje

Istovar mašine

1. Spustite rampu, vodeći računa da ugao između rampe i tla ne bude veći od 15 stepeni (Слика 32).
2. Vozite mašinu unapred niz rampu (Слика 33).

Održavanje

Напомена: Utvrdite levu i desnu stranu mašine iz uobičajenog položaja operatera.

Bezbednost pri održavanju

- Ako ostavite ključ u prekidaču, neko bi mogao slučajno da pokrene motor i da ozbiljno povredi vas ili nekog od posmatrača. Pre bilo kakvog održavanja, uklonite ključ iz prekidača.
- Pre nego što napustite položaj operatera, uradite sledeće:
 - Parkirajte mašinu na ravnoj površini.
 - Deaktivirajte pogone.
 - Aktivirajte parkirnu kočnicu.
 - Isključite motor i uklonite ključ.
 - Pre održavanja sačekajte da se komponente mašine ohlade.
- Ne dozvolite neobučenom osoblju da servisira mašinu.
- Držite šake i stopala podalje od pokretnih delova ili vrućih površina. Ako je moguće, nemojte vršiti podešavanja dok motor radi.
- Pažljivo oslobodite pritisak iz komponenti sa uskladištenom energijom.
- Često proveravajte ispravnost parkirne kočnice. Podešavajte je i servisirajte po potrebi.
- Nemojte nikada vršiti neovlašćene izmene na bezbednosnim uređajima. Redovno proveravajte njihovu ispravnost.
- Očistite travu i otpatke iz jedinice za sečenje, izduvnog lonca, pogona, sakupljača trave i motornog prostora kako biste sprečili požar.
- Očistite prosuto ulje ili gorivo i uklonite ostatke natopljene gorivom.
- Ne oslanjajte se na hidrauličke ili mehaničke dizalice za podupiranje mašine; pri svakom podizanju mašine, poduprite je podupiračima.
- Sve delove održavajte u dobrom radnom stanju i vodite računa da svi zavrtnji budu dobro pritegnuti, naročito oni za pričvršćivanje sečiva. Zamenite sve pohabane ili oštećene nalepnice.
- Pre popravljanja mašine odvojite kabl od negativnog terminala akumulatora.
- Da biste obezbedili optimalne performanse, koristite samo originalne zamenske delove i dodatnu opremu kompanije Toro. Zamenski delovi i dodatna oprema drugih proizvođača može biti opasna i njihovo korišćenje može da poništi garanciju za proizvod.

Препоручени распоред(и) одржавања

Интервал сервисног одржавања	Поступак одржавања
Након првих 5 сати	<ul style="list-style-type: none"> • Zamenite motorno ulje i filter.
Пре сваке употребе или свакодневно	<ul style="list-style-type: none"> • Proverite sistem bezbednosne blokade. • Proverite ima li prljavih, nepričvršćenih ili oštećenih delova u čistaču vazduha. • Proverite nivo motornog ulja. • Očistite mrežicu ulaza za vazduh. • Pregledajte sečiva. • Pregledajte usmerivač za travu u potrazi za oštećenjem.
Након сваке употребе	<ul style="list-style-type: none"> • Očistite travu i otpatke iz jedinice za sečenje, izduvnog lonca, pogona, sakupljača trave i motora. • Očistite kućište kosilice.
Сваких 25 сати	<ul style="list-style-type: none"> • Podmažite ležajeve točkova (češće u peskovitim uslovima zemljišta). • Očistite penasti element čistača vazduha (češće u prašnjavim, prljavim uslovima). • Proverite pritisak u pneumaticima. • Proverite da li su kaiševi pohabani ili napukli.
Na svakih 100 radnih sati ili godišnje, koji se uslov pre ispuni	<ul style="list-style-type: none"> • Zamenite penasti element čistača vazduha (češće u prašnjavim, prljavim uslovima). • Zamenite papirni element čistača vazduha (češće u prljavim ili prašnjavim uslovima). • Zamenite motorno ulje i filter (češće u prljavim i prašnjavim uslovima). • Proverite svećicu(e). • Proverite linijski filter za gorivo.
Сваких 200 сати	<ul style="list-style-type: none"> • Zamenite svećicu(e). • Zamenite linijski filter za gorivo.
Сваких 300 сати	<ul style="list-style-type: none"> • Proverite i podesite zazor ventila. Obratite se ovlašćenom serviseru.
Пре складиштења	<ul style="list-style-type: none"> • Napunite akumulator i odvojite kablove akumulatora. • Sve prethodno navedene postupke održavanja obavite pre skladištenja. • Ofarbajte sve površine sa oštećenom bojom.

▲ ПАЖЊА

Ako ostavite ključ u prekidaču, neko bi mogao slučajno da pokrene motor i da ozbiljno povredi vas ili nekog od posmatrača.

Pre bilo kakvog održavanja, isključite motor i uklonite ključ iz prekidača.

Поступци предодржавања

Отпуштање pregrade kosilice

Отпустите 2 donja zavrtnja pregrade kako biste pristupili vrhu kućišta kosilice (Слика 35).

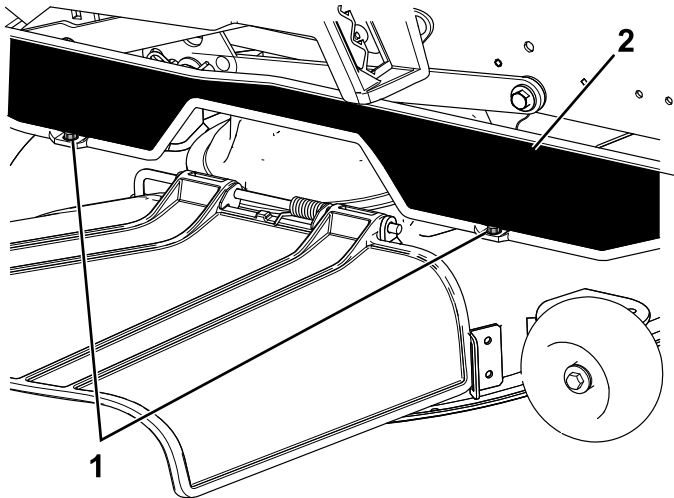

g295619

Слика 35

1. Donji zavrtnj

2. Pregrada

Напомена: Uvek zategnite zavrtnje za povezivanje pregrade nakon održavanja.

Podizanje mašine

Koristite podupirače za podupiranje mašine kada je podižete.

⚠ УПОЗОРЕЊЕ

Podupiranje mašine na donji zaštitni element izduvnog lonca (Слика 36) može oštetiti zaštitni element i dovesti do pada mašine, povrediti vas ili posmatrača.

Nemojte koristiti donji zaštitni element izduvnog lonca za podizanje ili podupiranje mašine.

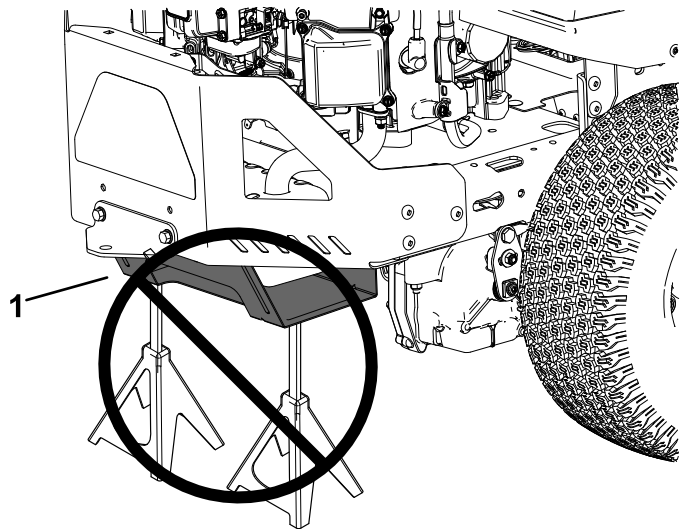

g299647

Слика 36

1. Donji zaštitni element izduvnog lonca

Подмазивање

Podmazivanje ležajeva

Интервал сервиса: Сваких 25 сати—Podmažite ležajeve točkova (češće u peskovitim uslovima zemljišta).

Тип maziva: litijumova mast br. 2

1. Parkirajte mašinu na ravnoj površini, deaktivirajte prekidač za kontrolu sečiva i pomerite ručice za kontrolu kretanja prema spolja u položaj PARKIRANJA.
2. Pre nego što napustite položaj operatera, isključite motor, uklonite ključ i sačekajte da se svi pokretni delovi zaustave.
3. Mazalice obrišite (Слика 37) krpom.

Напомена: Sastružite boju sa prednje strane mazalice(a).

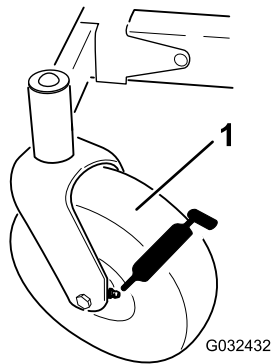

Слика 37

G032432

1. Prednji pneumatik točka

-
4. Priključite pištolj za podmazivanje na svaku mazalicu (Слика 37).
 5. Upumpavajte mazivo u mazalice dok mazivo ne počne da curi iz ležajeva.
 6. Obrišite višak maziva.

Одржавање мотора

Bezbednost motora

- Držite šake, stopala, lice, druge delove tela i odeću podalje od izduvnog lonca i drugih vrućih površina. Pre održavanja sačekajte da se komponente motora ohlade.
- Nemojte menjati brzinu regulatora motora i ne prekoračujte brzinu motora.

Servisiranje čistača vazduha

Интервал сервиса: Пре сваке употребе или свакодневно

Напомена: Servisirajte čistač vazduha češće (svakih nekoliko sati) ako su uslovi rada izrazito prašnjavi ili peskoviti.

Uklanjanje penastih i papirnih elemenata

1. Parkirajte mašinu na ravnoj površini, deaktivirajte prekidač za kontrolu sečiva i pomerite ručice za kontrolu kretanja prema spolja u položaj PARKIRANJA.
2. Pre nego što napustite položaj operatera, isključite motor, uklonite ključ i sačekajte da se svi pokretni delovi zaustave.
3. Očistite oko poklopca čistača vazduha kako biste sprečili da prljavština uđe u motor i izazove oštećenje.
4. Podignite poklopac i zarotirajte sklop čistača vazduha iz motora (Слика 38).

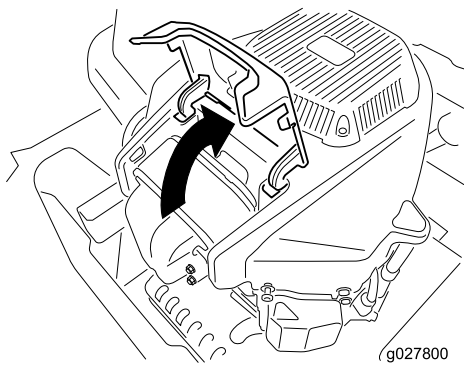

g027800

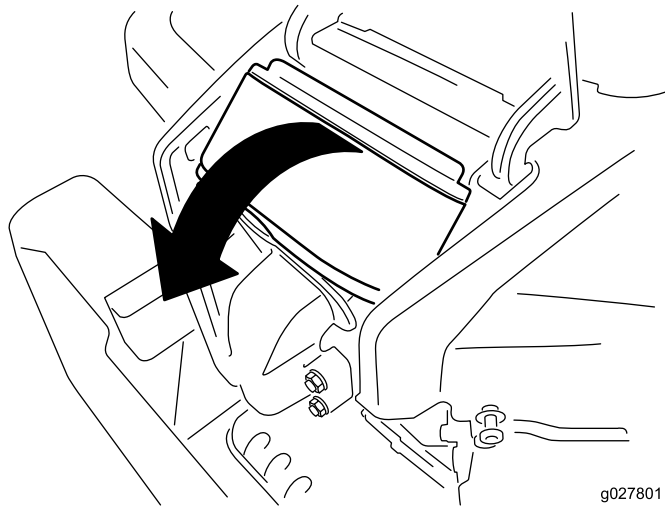

g027801
g027801

Слика 38

5. Odvojite penaste i papirne elemente (Слика 39).

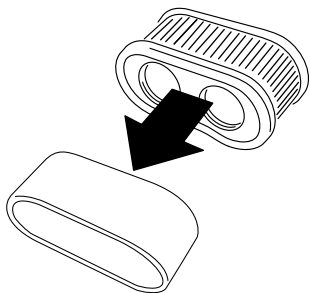

g027802

g027802

Слика 39

Servisiranje penastog elementa čistača vazduha

Интервал сервиса: Сваких 25 сати/Месечно (шта прво наступи)—Очистите пенasti element čistača vazduha (češće u prašnjavim, prljavim uslovima).

Na svakih 100 radnih sati ili godišnje, koji se uslov pre ispuni—Zamenite penasti element čistača vazduha (češće u prašnjavim, prljavim uslovima).

1. Penasti element operite u tečnom sapunu i toploj vodi. Kada je element čist, temeljno ga isperite.
2. Element osušite ceđenjem u čistu krpju.

Важно: Zamenite penasti element ako je pokidan ili istrošen.

Servisiranje papirnog elementa čistača vazduha

Интервал сервиса: Na svakih 100 radnih sati ili godišnje, koji se uslov pre ispuni—Zamenite papirni element čistača vazduha (češće u prljavim ili prašnjavim uslovima).

1. Очистите papirni element laganim kuckanjem da uklonite prašinu.

Напомена: Ако је јако прљав, zamenite papirni element novim.

2. Pregledajte element na znakove kidanja, masnog filma ili oštećenja gumene zaptivke.
3. Zamenite papirni element ako je oštećen.

Важно: Nemojte čistiti papirni filter.

Montaža čistača vazduha

1. Postavite penasti element preko papirnog elementa.

Напомена: Vodite računa da ne oštetite elemente.

2. Poravnajte otvore filtera sa portovima razvodnika.
3. Rotirajte filter dole u komoru i potpuno ga oslonite uz razvodnik (Слика 40).

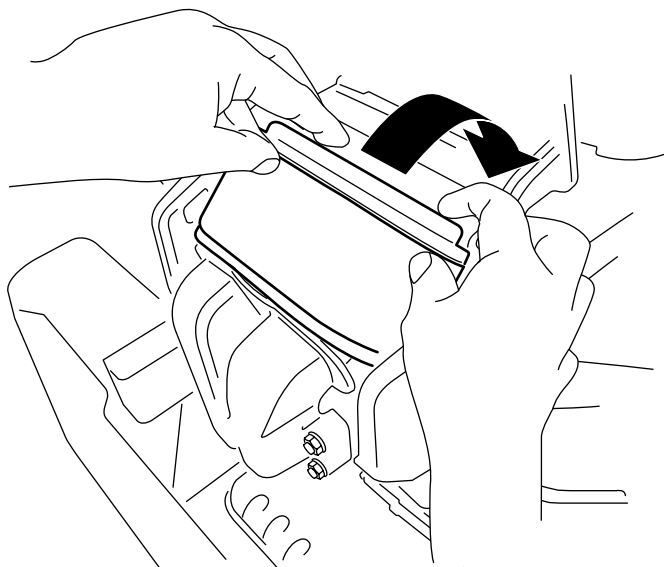

Слика 40

g228022

Provera nivoa motornog ulja

Интервал сервиса: Пре сваке употребе или свакодневно

Напомена: Proverite ulje kada je motor hladan.

Важно: Ако sipate previše ili premalo ulja u kućište radilice motora i pokrenete motor, time možete oštetiti motor.

1. Parkirajte mašinu na ravnoj površini, deaktivirajte prekidač za kontrolu sečiva i pomerite ručice za kontrolu kretanja prema spolja u položaj PARKIRANJA.
2. Pre nego što napustite položaj operatera, isključite motor, uklonite ključ i sačekajte da se svi pokretni delovi zaustave.

Напомена: Uverite se da je motor hladan tako da ima vremena da ulje iscuri u karter.

3. Da biste sačuvali motor od prljavštine, pokošene trave itd., očistite područje oko poklopca za ulje i šipke za merenje ulja pre nego što je izvučete (Слика 42).

4. Zatvorite poklopac.

Servisiranje motornog ulja

Specifikacije motornog ulja

Tip ulja: deterdžentno ulje (API servis SF, SG, SH, SJ ili SL)

Капацитет кућишта мотора: 2,4 l sa filterom za ulje

Viskozност: pogledajte donju tabelu.

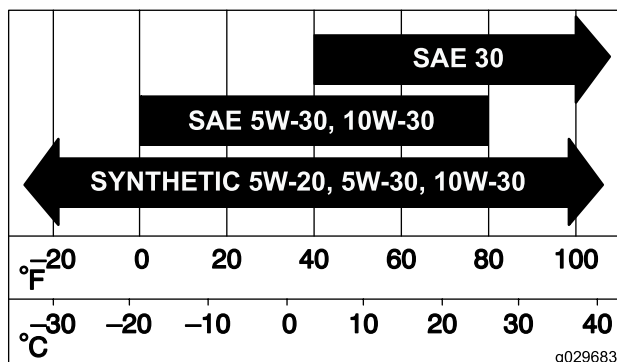

Слика 41

g029683

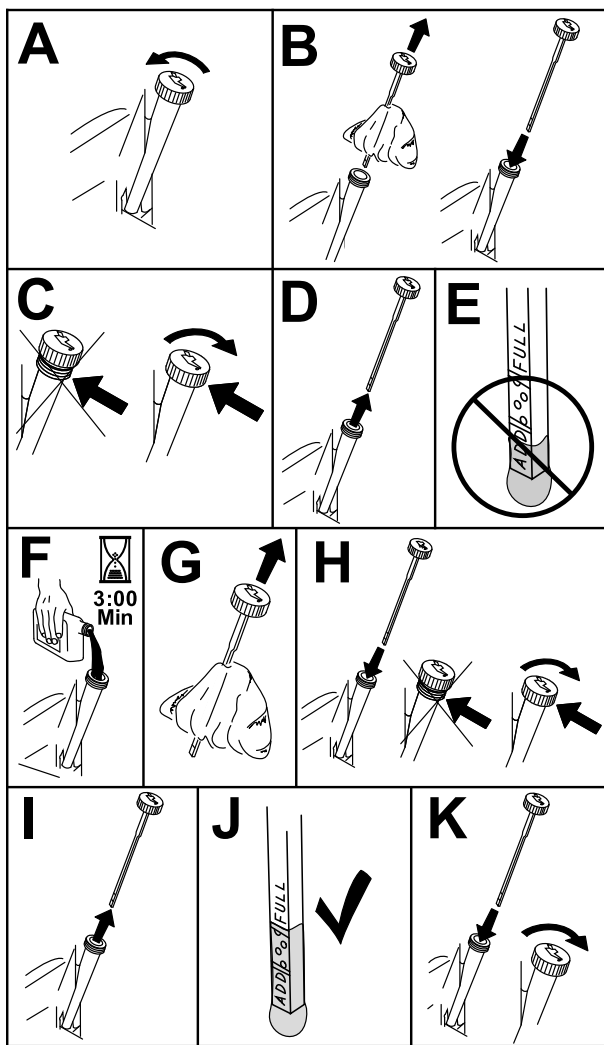

Слика 42

g311705

Zamena motornog ulja i filtera za ulje

Интервал сервиса: Након првих 5 сати/Након првог месеца (шта прво наступи)—Zamenite motorno ulje i filter.

Na svakih 100 radnih sati ili godišnje, koji se uslov pre ispuni—Zamenite motorno ulje i filter (češće u prljavim i prašnjavim uslovima).

1. Parkirajte mašinu na ravnoj površini da biste bili sigurni da je ulje potpuno ispušteno.
2. Deaktivirajte prekidač za kontrolu sečiva i pomerite ručice za kontrolu kretanja prema spolja u položaj PARKIRANJA.
3. Pre nego što napustite položaj operatera, isključite motor, uklonite ključ i sačekajte da se svi pokretni delovi zaustave.
4. Ispustite ulje iz motora (Слика 43).

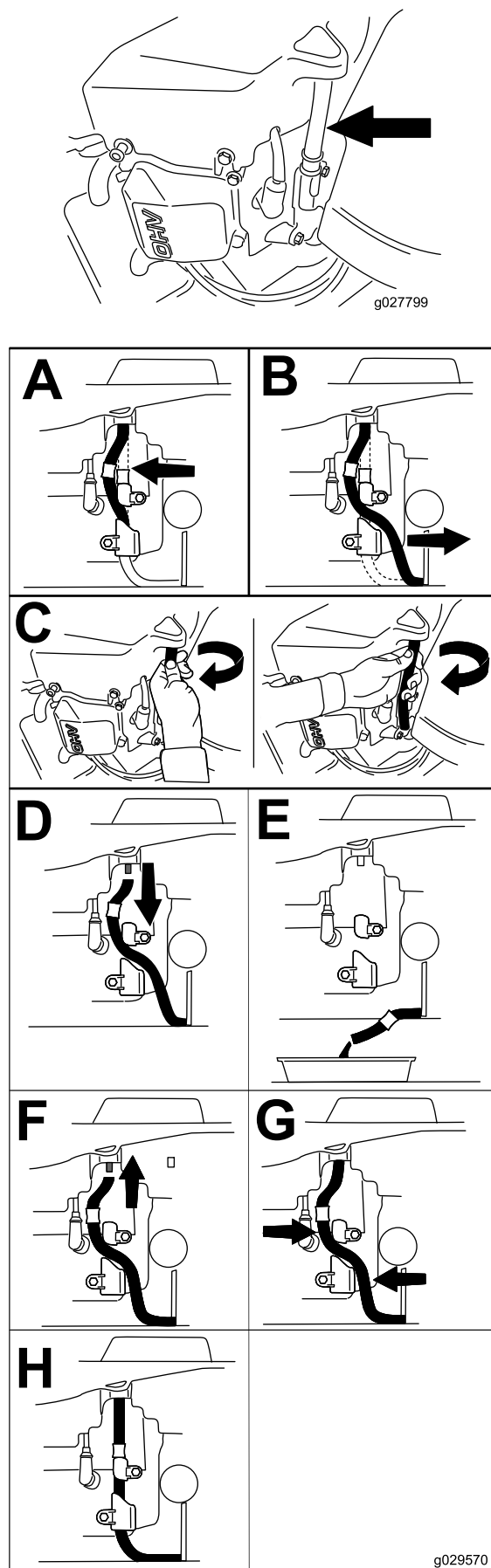

Слика 43

g029570

5. Zamenite filter za motorno ulje (Слика 44).

Напомена: Proverite da li zaptivka filtera za ulje dodiruje motor, a zatim okrenite filter za dodatnih $\frac{3}{4}$ okreta.

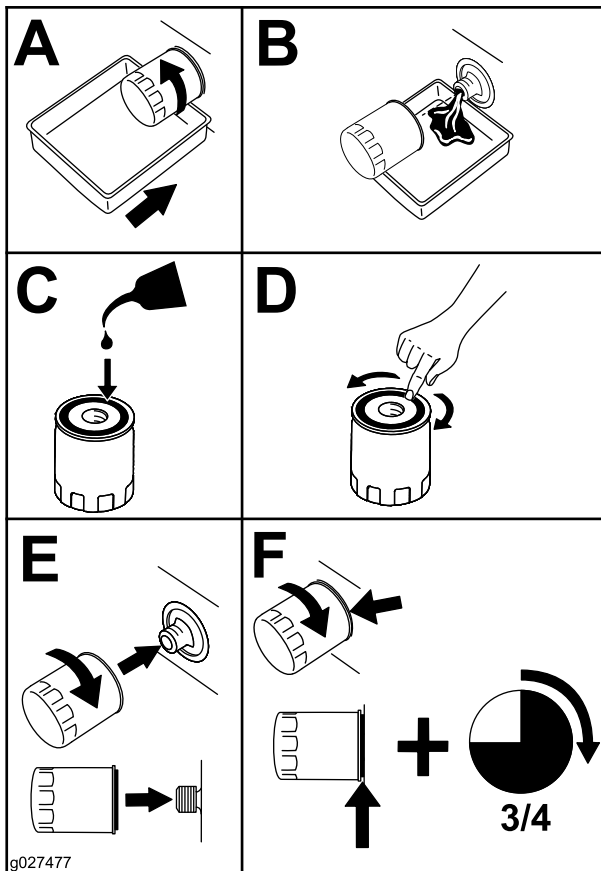

Слика 44

6. Polako sipajte oko 80% specifikovanog ulja u cev za punjenje i polako dodajte dodatno ulje dok ne dođe do oznake Pun (Слика 45).

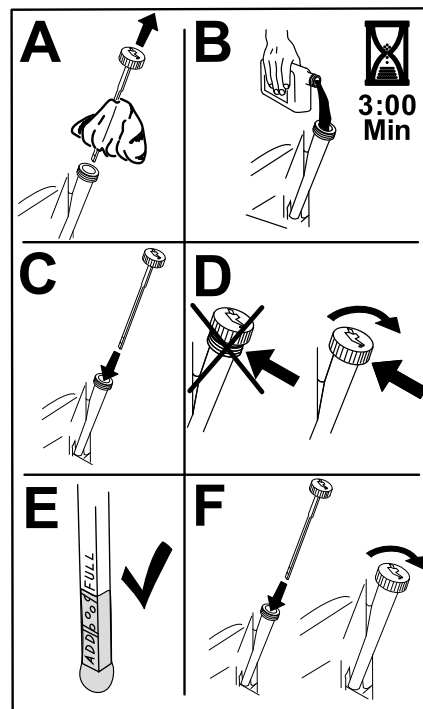

Слика 45

g235264

7. Iskorišćeno ulje odložite u centar za reciklažu.

Servisiranje svećice

Интервал сервиса: Na svakih 100 radnih sati ili godišnje, koji se uslov pre ispuni—Proverite svećicu(e).

Сваких 200 сати/Сваке 2 године (шта прво наступи)—Zamenite svećicu(e).

Proverite da li je vazdušni razmak između centralne i bočnih elektroda ispravan pre postavljanja svećice. Koristite ključ za svećice za uklanjanje i postavljanje svećice i alat za razdvajanje ili merni list za proveru i podešavanje vazdušnog razmaka. Postavite novu svećicu ako je potrebno.

Tip: Champion® RN9YC ili NGK® BPR6ES

Vazdušni razmak: 0,76 mm

Uklanjanje svećice

1. Parkirajte mašinu na ravnoj površini, deaktivirajte prekidač za kontrolu sečiva i pomerite ručice za kontrolu kretanja prema spolja u položaj PARKIRANJA.
2. Pre nego što napustite položaj operatera, isključite motor, uklonite ključ i sačekajte da se svi pokretni delovi zaustave. Sačekajte da se motor ohladi.
3. Očistite područje oko dna utikača kako biste sprečili ulazak prljavštine i ostataka u motor.

4. Uklonite svečicu (Слика 46).

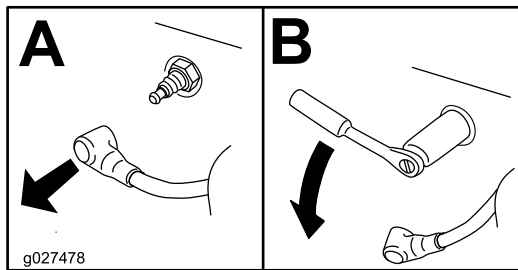

Слика 46

g027478

Provera svećice

Важно: Nemojte čistiti svečicu(e). Uvek zamenite svečicu(e) ako ima crni premaz, istrošene elektrode, uljni film ili pukotine.

Ako vidite svetlobraon ili sivu boju na izolatoru, motor radi pravilno. Crni premaz na izolatoru obično znači da je čistač vazduha prijav.

Podesite razmak na 0,75 mm.

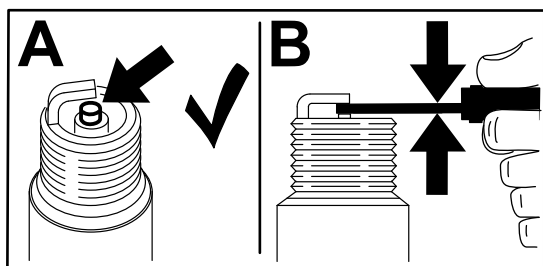

Слика 47

g206628

Postavljanje svećice

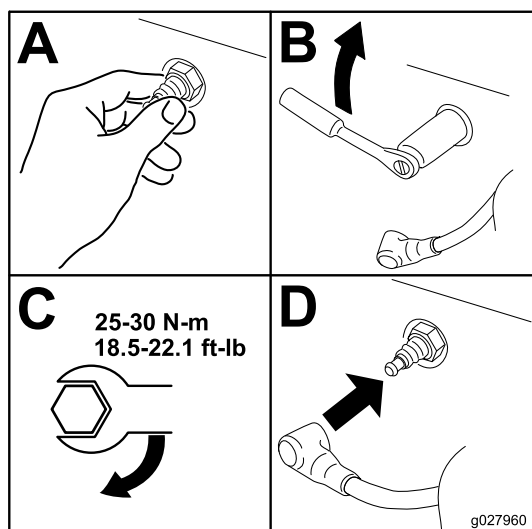

Слика 48

g027960

Čišćenje sistema za hlađenje

1. Parkirajte mašinu na ravnoj površini, deaktivirajte prekidač za kontrolu sečiva i pomerite ručice za kontrolu kretanja prema spolja u položaj PARKIRANJA.
2. Pre nego što napustite položaj operatera, isključite motor, uklonite ključ i sačekajte da se svi pokretni delovi zaustave.
3. Uklonite filter za vazduh sa motora.
4. Uklonite kućište motora.
5. Postavite filter za vazduh na bazu filtera, kako biste sprečili da otpaci dospeju u usis za vazduh.
6. Očistite otpatke i travu sa delova.
7. Uklonite filter za vazduh i montirajte kućište motora.
8. Postavite filter za vazduh.

Одржавање система за гориво

⚠ ОПАСНОСТ

U određenim uslovima, gorivo je lako zapaljivo i vrlo eksplozivno. Požar ili eksplozija goriva može da izazove opekotine kod vas i drugih osoba i može oštetiti imovinu.

Pogledajte [Bezbednost goriva \(страна 11\)](#) za kompletnu listu mera opreza u vezi sa gorivom.

Zamena linijskog filtera za gorivo

Интервал сервиса: Na svakih 100 radnih sati ili godišnje, koji se uslov pre ispuni—Proverite linijski filter za gorivo.

Сваких 200 сати/Сваке 2 године (шта прво наступи)—Zamenite linijski filter za gorivo.

Nikada ne postavljajte prljavi filter nakon njegovog uklanjanja iz voda za gorivo.

1. Parkirajte mašinu na ravnoj površini, deaktivirajte prekidač za kontrolu sečiva i pomerite ručice za kontrolu kretanja prema spolja u položaj PARKIRANJA.
2. Pre nego što napustite položaj operatera, isključite motor, uklonite ključ i sačekajte da se svi pokretni delovi zaustave. Sačekajte da se motor ohladi.
3. Zamenite filter ([Слика 49](#)).

Напомена: Proverite da li oznake na filteru prate smer protoka goriva.

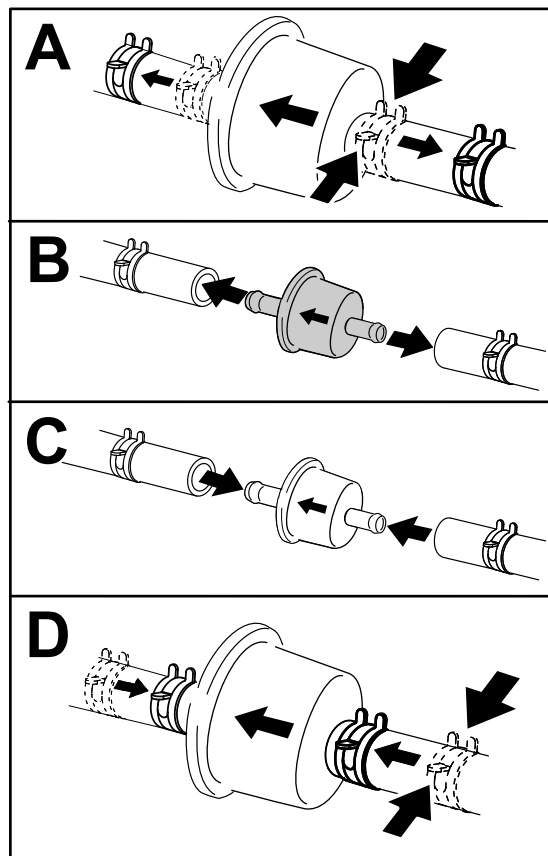
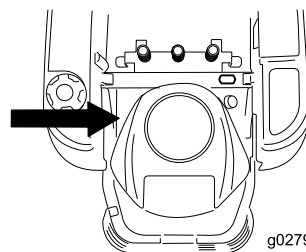

Слика 49

Одржавање електричног система

Bezbednost električnog sistema

- Pre popravljanja mašine odvojite kabl od negativnog terminala akumulatora.
- Akumulator puniti na otvorenom, dobro provetrenom prostoru, dalje od varnica i plamena. Pre priključivanja ili isključivanja akumulatora, iskopčajte punjač. Nosite zaštitnu odeću i koristite izolovane alate.

Servisiranje akumulatora

Uklanjanje akumulatora

▲ УПОЗОРЕЊЕ

Može doći do kratkog spoja terminala akumulatora ili metalnih alata sa metalnim komponentama mašine i pojave varnica. Varnice mogu dovesti do eksplozije gasova iz akumulatora, a time i do telesne povrede.

- Pri uklanjanju ili postavljanju akumulatora, vodite računa da terminali akumulatora ne dodirnu metalne delove mašine.
- Vodite računa da ne dođe do kratkog spoja između terminala akumulatora i metalnih delova mašine.

1. Parkirajte mašinu na ravnoj površini, deaktivirajte prekidač za kontrolu sečiva i pomerite ručice za kontrolu kretanja prema spolja u položaj PARKIRANJA.
2. Pre nego što napustite položaj operatera, isključite motor, uklonite ključ i sačekajte da se svi pokretni delovi zaustave.
3. Podignite sedište da biste pristupili akumulatoru.
4. Odvojite negativni (crni) kabl za uzemljenje od stuba akumulatora (Слика 50).

Напомена: Zadržite sve zavrtnje za pričvršćivanje.

▲ УПОЗОРЕЊЕ

Pogrešno uklanjanje kabla iz akumulatora moglo bi da ošteti mašinu i kablove, stvarajući varnice. Varnice mogu dovesti do eksplozije gasova iz akumulatora, a time i do telesne povrede.

- Uvek odspojite negativni (crni) kabl akumulatora pre nego što odspojite pozitivni (crveni) kabl.
- Uvek spojite pozitivni (crveni) kabl akumulatora pre nego što spojite negativni (crni) kabl.

5. Skinite gumeni poklopac sa pozitivnog (crvenog) kabla.
 6. Odvojite pozitivni (crveni) kabl od stuba akumulatora (Слика 50).
- Напомена:** Zadržite sve zavrtnje za pričvršćivanje.
7. Uklonite držac akumulatora (Слика 50), a zatim podignite akumulator iz ležišta akumulatora.

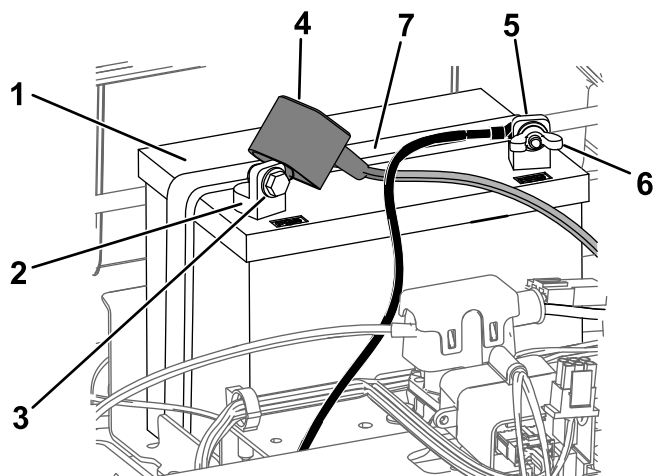

g293472

Слика 50

- | | |
|-----------------------------------|--|
| 1. Akumulator | 5. Negativni stub (-) akumulatora |
| 2. Pozitivni stub (+) akumulatora | 6. Navrtka sa krilcima, podloška i zavrtnj |
| 3. Zavrtnj, podloška i navrtka | 7. Držac akumulatora |
| 4. Priključna kapica terminala | |

Punjenje akumulatora

Интервал сервиса: Пре складиштења—Napunite akumulator i odvojite kablove akumulatora.

1. Uklonite akumulator iz šasije; pogledajte [Uklanjanje akumulatora \(strana 37\)](#).
2. Punite akumulator najmanje 1 sat na 6 do 10 A.

Напомена: Nemojte da prepunite akumulator.

3. Kada je akumulator potpuno napunjen, isključite punjač iz električne utičnice, a zatim odvojite vodove punjača iz stubova akumulatora ([Слика 51](#)).

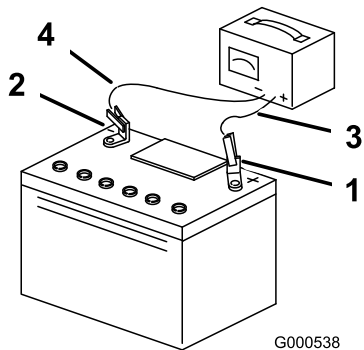

Слика 51

- | | |
|-----------------------------------|---------------------------|
| 1. Pozitivni stub (+) akumulatora | 3. Crveni (+) vod punjača |
| 2. Negativni stub (-) akumulatora | 4. Crni (-) vod punjača |

Postavljanje akumulatora

1. Postavite akumulator u ležište ([Слика 50](#)).
2. Pomoću prethodno uklonjenih zavrtnjeva za pričvršćivanje, postavite pozitivni (crveni) kabl akumulatora na pozitivni (+) terminal akumulatora.
3. Pomoću prethodno uklonjenih zavrtnjeva za pričvršćivanje, postavite negativni kabl akumulatora na negativni (-) terminal akumulatora.
4. Gurnite crvenu priključnu kapicu terminala na pozitivni (crveni) stub akumulatora.
5. Pričvrstite akumulator pomoću držača ([Слика 50](#)).
6. Spustite sedište.

Servisiranje osigurača

Električni sistem je zaštićen osiguračima. Ne zahteva održavanje; međutim, ako osigurač pregori, proverite ispravnost odnosno kratak spoj komponente / strujnog kola.

Tip osigurača:

- Glavni – F1 (25 A, tip oštrice)
 - Strujno kolo punjenja – F2 (15 A, tip oštrice)
1. Parkirajte mašinu na ravnoj površini, deaktivirajte prekidač za kontrolu sečiva i pomerite ručice za kontrolu kretanja prema spolja u položaj PARKIRANJA.
 2. Pre nego što napustite položaj operatera, isključite motor, uklonite ključ i sačekajte da se svi pokretni delovi zaustave.
 3. Podignite sedište da biste pristupili osiguračima.
 4. Za zamenu osigurača, izvucite osigurač da biste ga uklonili ([Слика 52](#)).

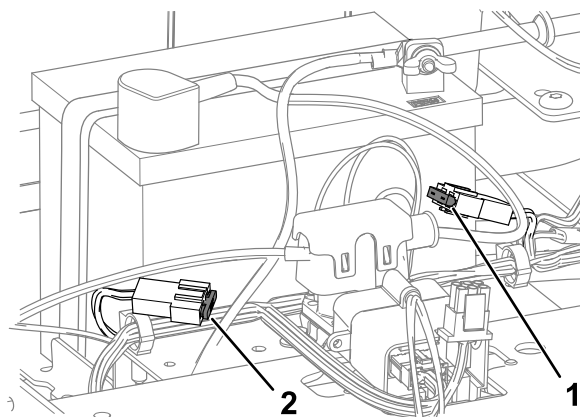

Слика 52

- | | |
|---------------------------------|------------------|
| 1. Strujno kolo punjenja (15 A) | 2. Glavni (25 A) |
|---------------------------------|------------------|

5. Spustite sedište.

Одржавање погонског система

Провера притиска у pneumaticима

Интервал сервиса: Сваких 25 сати—Проверите притисак у pneumaticима.

Одржавajte притисак ваздуха у предњим и задњим pneumaticима у складу са спецификацијом. Неједначан притисак у pneumaticима може довести до неравномерног кошења. Проверите притисак на телу вентила (Слика 53). За најтачније очитавање притиска, проверавајте притисак када су pneumaticи хладни.

Надувајте pneumatике предњег тоčka до 2,06 бар или до притиска назањеног на бољном зиду, који год да је нижи.

Надувајте pneumatике задњег погонског тоčka до 0,9 бар.

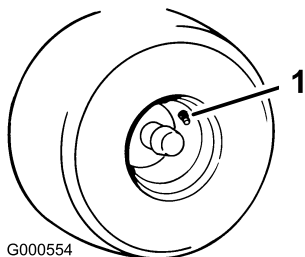

Слика 53

1. Тело вентила

Отпуштање електричне коћнице

Електрићну коћницу можете рућно отпустити окретањем спојних полуга према напред. Када електрићна коћница добије енергију, коћница се поново намешта.

1. Окрените кључ у положај OFF (Искључено) или одвојите акумулатор.
2. Отпустите доња 2 завртња који држе преграду кућишта коsilice за кућиште коsilice. Погледајте [Отпуштање преграде коsilice \(страна 29\)](#).
3. Лоцирајте осовину на електрићној коћници где су повезане спојне полуге коћнице (Слика 54).
4. Ротирајте осовину према напред да бисте отпустили коћницу.
5. Затегните доња 2 завртња који држе преграду кућишта коsilice за кућиште коsilice. Погледајте [Отпуштање преграде коsilice \(страна 29\)](#).

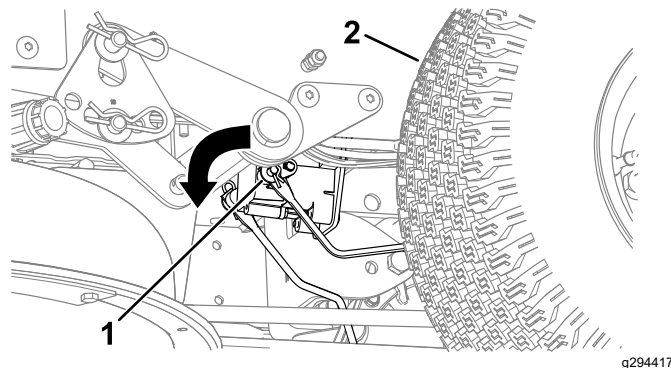

Слика 54

1. Спојна полуга коћнице на управљачком модулу електрићне коћнице
2. Леви, задњи pneumatик

Пodešavanje razmaka točkova

Када возите машину пуном брзином напред преко равне, хоризонталне површине, ако машина вуће у једну страну, подесите размак тоčkova.

Ако машина вуће улево, наместите десну рућицу за контролу кретања; ако машина вуће удесно, наместите леву рућицу за контролу кретања.

Напомена: Размак тоčkova можете подесити само за воћњу напред.

1. Паркирајте машину на равной површини, деактивирајте прекидаћ за контролу сећива и померите рућице за контролу кретања према споља у положај PARKIRANJA.

- Pre nego što napustite položaj operatera, isključite motor, uklonite ključ i sačekajte da se svi pokretni delovi zaustave.
- Locirajte zavrtnj za podešavanje razmaka točkova u blizini ručice za kontrolu kretanja na konkretnoj strani koju treba podesiti (Слика 55).

Напомена: Podignite sedište radi lakšeg pristupa zavrtnju za podešavanje.

- Okrenite zavrtnj da smanjite brzinu za taj konkretni točak.

Напомена: Malo okrenite zavrtnj da izvršite manja podešavanja.

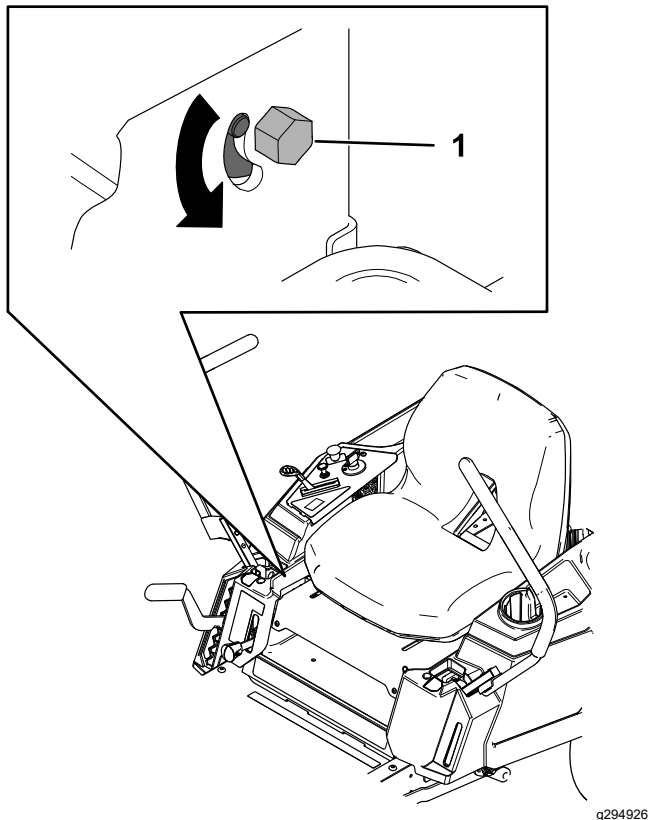

Слика 55

- Zavrtnj

- Pokrenite mašinu i vozite napred po ravnoj, horizontalnoj površini sa ručicama za kontrolu kretanja do kraja napred kako biste proverili da li se mašina kreće pravo. Po potrebi ponovite postupak.

Одржавање појаса

Преглед каишева

Интервал сервиса: Сваких 25 сати—Проверите да ли су каишеви поhabани или напукли.

Zamenite kaiš ako je pohaban. Znakovi pohabanog kaiša uključuju škripanje dok se kaiš okreće; klizanje sečiva tokom košenja trave; i izluzane ivice, tragove gorenja i pukotine na kaišu.

Zamena kaiša kosilice

Znakovi pohabanog kaiša uključuju škripanje dok se kaiš okreće, klizanje sečiva tokom košenja trave i izluzane ivice, tragove gorenja i pukotine na kaišu. Zamenite kaiš kosilice ako je evidentno neko od ovih stanja.

- Parkirajte mašinu na ravnoj površini, deaktivirajte prekidač za kontrolu sečiva i pomerite ručice za kontrolu kretanja prema spolja u položaj PARKIRANJA.
- Pre nego što napustite položaj operatera, isključite motor, uklonite ključ i sačekajte da se svi pokretni delovi zaustave.
- Postavite visinu košenja na najniži položaj košenja (38 mm).
- Otpustite zavrtnje i uklonite poklopce remenice (Слика 56).

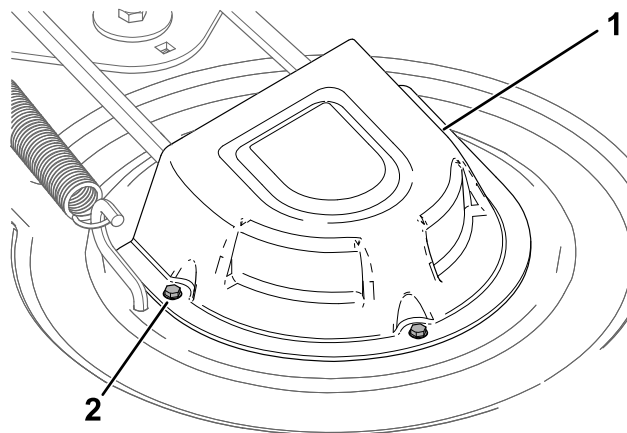

Слика 56

- Poklopac
- Zavrtnj (3)

- Otpustite donja 2 zavrtnja koji drže pregradu kućišta kosilice za kućište kosilice. Pogledajte [Otpuštanje pregrade kosilice \(strana 29\)](#).
- Pomoću alata za uklanjanje opruge (Toro deo br. 92-5771), uklonite oprugu prenosnika sa kuke kućišta kako biste uklonili zategnutost na remenici prenosnika, a zatim odmotajte kaiš sa remenica (Слика 57).

⚠ УПОЗОРЕЊЕ

Opruga je napeta kada se postavlja i može da izazove telesnu povredu.

Budite oprezni kada uklanjate kaiš.

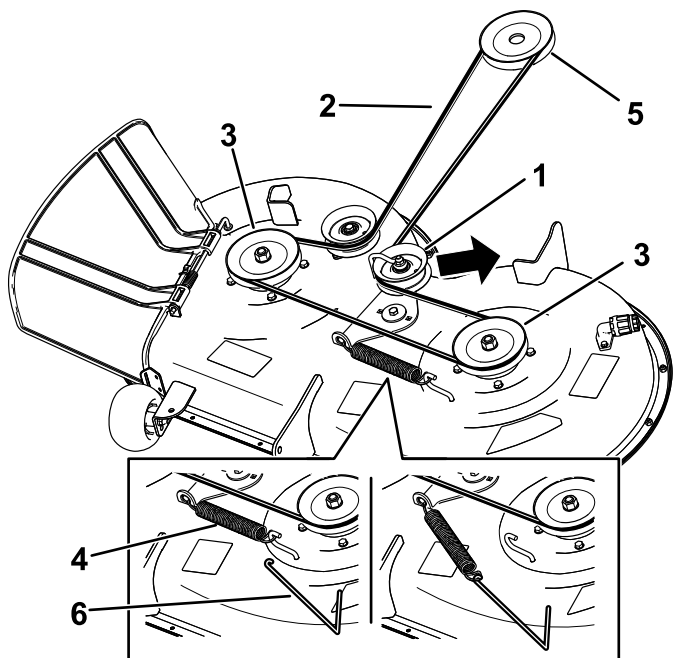

g295655

Слика 57

- | | |
|------------------------|------------------------------|
| 1. Remenica prenosnika | 4. Opruga |
| 2. Kaiš kosilice | 5. Remenica motora |
| 3. Spoljašnja remenica | 6. Alat za uklanjanje opruge |

7. Provucite novi kaiš oko remenice motora i remenica kosilice (Слика 57).
8. Pomoću alata za uklanjanje opruge (Toro deo br. 92-5771), postavite oprugu prenosnika preko kuke kućišta i zategnite remenicu prenosnika i kaiš kosilice (Слика 57).
9. Zategnite donja 2 zavrtnja koji drže pregradu kućišta kosilice za kućište kosilice. Pogledajte [Отпуштанје преграде косилце](#) (страна 29).
10. Postavite poklopce remenice.

Održavanje kosilice

Bezbednost sečiva

- Periodično proveravajte da li su sečiva istrošena ili oštećena.
- Budite pažljivi prilikom provere sečiva. Sečiva umotajte ili nosite rukavice i budite pažljivi kada ih servisirate. Sečiva samo menjajte ili oštrite; nemojte ih nikada ispravljati ni variti.
- Na mašinama sa više sečiva, vodite računa jer rotiranje jednog sečiva može dovesti do rotiranja ostalih.
- Zamenite istrošena ili oštećena sečiva i zavrtnje zamenom čitavog kompleta, kako biste očuvali ravnotežu.

Servisiranje sečiva za košenje

Da biste obezbedili odličan kvalitet košenja, održavajte sečiva oštrim. Za praktično oštrenje i zamenu, imajte uvek pri ruci dodatna sečiva.

Pre pregleda ili servisiranja sečiva

1. Parkirajte mašinu na ravnoj površini, deaktivirajte prekidač za kontrolu sečiva i pomerite ručice za kontrolu kretanja prema spolja u položaj PARKIRANJA.
2. Isključite motor, uklonite ključ i skinite kablove svećice sa svećica.

Pregled sečiva

Интервал сервиса: Пре сваке употребе или свакодневно

1. Pregledajte oštrice (Слика 58).
2. Ako oštrice nisu oštre ili imaju zareze, uklonite sečivo i naoštrite ga; pogledajte [Оштrenje сеčива](#) (страна 43).
3. Pregledajte sečiva, naročito na zakrivljenoj površini.
4. Ako primetite bilo kakve pukotine, pohabanost ili formiranje žlebova na toj površini, odmah postavite novo sečivo (Слика 58).

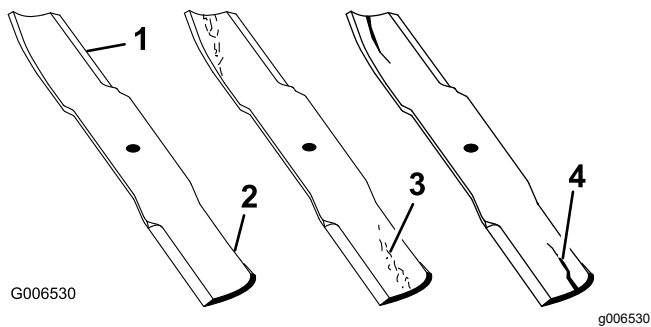

Слика 58

- | | |
|-------------------------|----------------------------------|
| 1. Oštrica | 3. Pohabanost/formiranje žlebova |
| 2. Zakrivljena površina | 4. Pukotina |

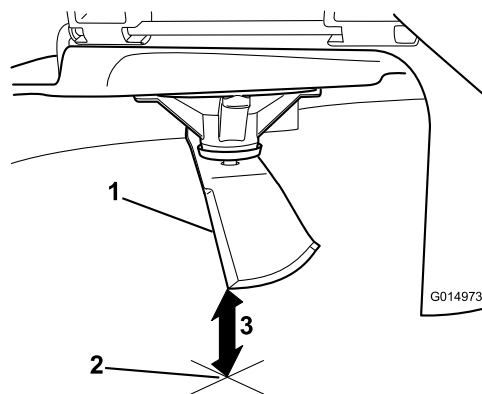

Слика 60

1. Sečivo (u položaju za merenje)
2. Ravna površina
3. Izmereno rastojanje između sečiva i površine (A)

Provera da li su sečiva iskrivljena

Напомена: Za sledeći postupak mašina mora biti na ravnoj površini.

1. Podignite kućište kosilice do najvišeg položaja za podešavanje visine košenja.
2. Noseći debelo postavljene rukavice ili drugu odgovarajuću zaštitu za šake, polako rotirajte sečivo do položaja koji vam omogućava da izmerite rastojanje između oštrice i ravne površine na kojoj se mašina nalazi (Слика 59).

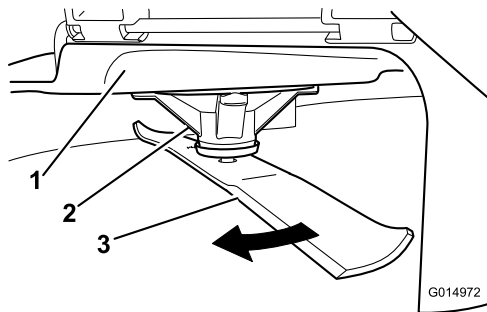

Слика 59

- | | |
|--------------------|-----------|
| 1. Kućište | 3. Sečivo |
| 2. Kućište vretena | |

3. Merite od vrha sečiva do ravne površine (Слика 60).

4. Isto sečivo rotirajte za 180 stepeni, kako bi naspramna oštrica sada bila u istom položaju (Слика 61).

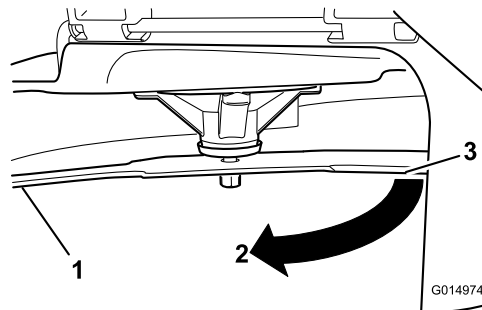

Слика 61

1. Sečivo (prethodno izmerena strana)
2. Merenje (prethodno upotrebljen položaj)
3. Naspramna strana sečiva se pomera u položaj za merenje

5. Merite od vrha sečiva do ravne površine (Слика 62).

Напомена: Odstupanje ne bi trebalo da bude veće od 3 mm.

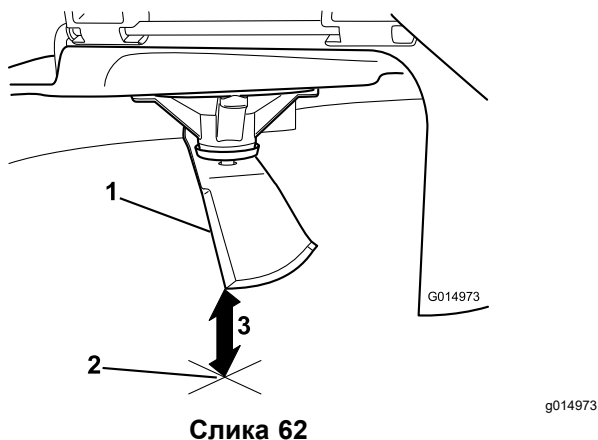

Слика 62

1. Naspravna oštrica (u položaju za merenje)
2. Ravna površina
3. Drugo izmereno rastojanje između sečiva i površine (B)

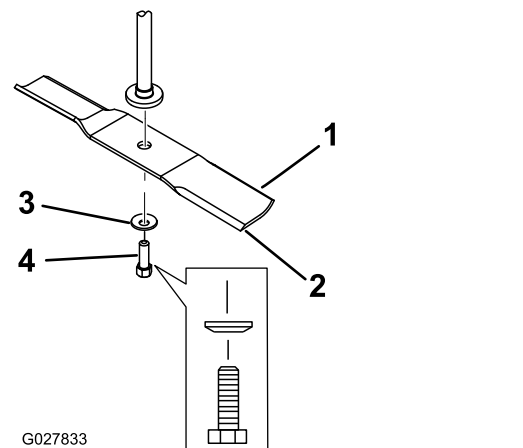

Слика 63

1. Područje jedra sečiva
2. Sečivo
3. Zakrivljena podloška
4. Zavrtanj za sečivo

A. Ako je razlika između A i B veća od 3 mm, zamenite sečivo novim; pogledajte [Uklanjanje sečiva \(strana 43\)](#) i [Montiranje sečiva \(strana 44\)](#).

Напомена: Ако је искривљено сеčиво замењено новим, а постигнута димензија и даље премашuje 3 mm, вретено сеčива је можда искривљено. За сервис се обратите овлашћеном сервисеру.

B. Ако је одступање у оквиру ограничења, пређите на следеће сеčиво.

6. Ponovite ovaj postupak za svako sečivo.

Uklanjanje sečiva

Sečiva zamenite ako njima udarite u tvrd predmet ili ako je sečivo van ravnoteže ili iskrivljeno.

1. Držite kraj sečiva pomoću krpe ili debelo postavljene rukavice.
2. Uklonite zavrtanj za sečivo, zakrivljenu podlošku i sečivo sa osovine vretena ([Слика 63](#)).

Oštrenje sečiva

1. Naoštrite oštricu turpijom na oba kraja sečiva ([Слика 64](#)).

Напомена: Održavajte originalni ugao.

Напомена: Sečivo će zadržati svoju ravnotežu ako se sa obe oštrice ukloni ista količina materijala.

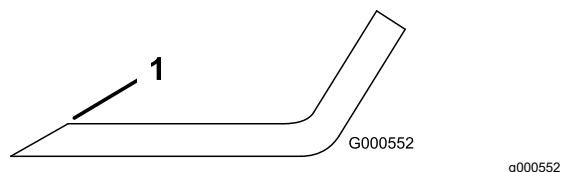

Слика 64

1. Naoštrite pod originalnim uglom.

2. Proverite ravnotežu sečiva tako što ćete ga staviti na balanser sečiva ([Слика 65](#)).

Напомена: Ако сеčиво остане у хоризонталном положају, сеčиво је избалансирано и може да се користи.

Напомена: Ако сеčиво није избалансирано, skinite malo metala turpijanjem samo s kraja jedra ([Слика 64](#)).

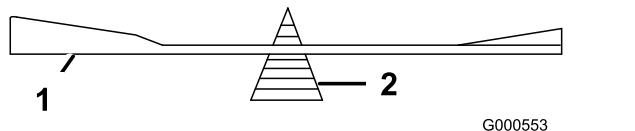

Слика 65

1. Sečivo
2. Balanser

3. Ponovite ovaj postupak dok sečivo ne bude izbalansirano.

Montiranje sečiva

1. Montirajte sečivo na osovину vretena (Слика 63).

Важно: Како би се обезбедило правилно кошење, закривљени део сеčива мора да показује нагоре према унутрашњости косилце.

2. Postavite zakrivljenu podlošku (udubljena strana prema sečivu) i zavrtanj za sečivo (Слика 63).
3. Zategnite zavrtanj za sečivo na 81 do 108 N·m.

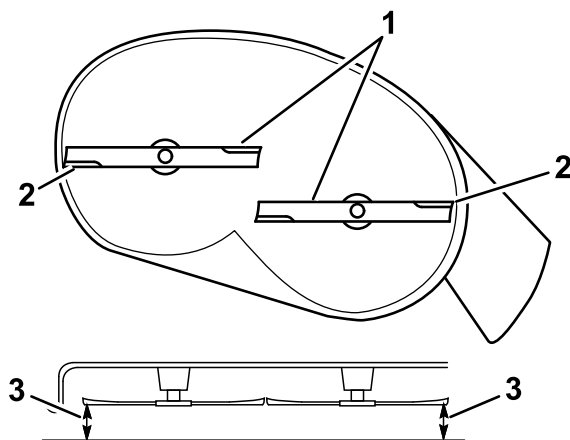

Слика 66

g294044

Nivelisanje kućišta kosilice

Proverite da li je ploča kućišta kosilice ravna svaki put kada postavljate kosilicu ili kada vidite neravnomerno košenje na svom travnjaku.

Pre nivelisanja proverite kućište kosilice na znakove savijenih sečiva, a zatim uklonite i zamenite sva savijena sečiva; pogledajte [Servisiranje sečiva za košenje \(strana 41\)](#) pre nego što nastavite.

Prvo nivelišite kosilicu od jedne do druge strane; zatim možete podesiti nagib od prednjeg do zadnjeg kraja.

Zahtevi:

- Машина мора бити на равной површини.
- Сви пневматичари морају бити правилно напумпани; погледајте [Провера притиска у пневматичарима \(страна 39\)](#).

Провера nivelације од једне до друге стране

1. Parkirajte mašinu na ravnoj površini, deaktivirajte prekidač za kontrolu sečiva (PTO) i pomerite ručice za kontrolu kretanja prema spolja u položaj PARKIRANJA.
2. Pre nego što napustite položaj operatera, isključite motor, uklonite ključ i sačekajte da se svi pokretni delovi zaustave.
3. Postavite visinu košenja na 76 mm.
4. Pažljivo rotirajte sečiva od jedne do druge strane.
5. Izmerite rastojanje između spoljašnjih oštrica i ravne površine (Слика 66).

Напомена: Ако обе мере нису унутар 5 mm, потребно је podešavanje; погледајте [Nivelisanje od jedne do druge strane \(strana 45\)](#).

1. Sečiva od jedne do druge strane
2. Spoljašnje oštrice
3. Merite ovde od vrha sečiva do ravne površine.

Провера nagiba sečiva од предњег до задњег краја

Proverite nivelaciju sečiva od prednjeg do zadnjeg kraja svaki put kada postavljate kosilicu. Ako je prednji kraj kosilice više od 7,9 mm niži od zadnjeg kraja kosilice, podesite nivelaciju sečiva.

1. Parkirajte mašinu na ravnoj površini, deaktivirajte prekidač za kontrolu sečiva (PTO) i pomerite ručice za kontrolu kretanja prema spolja u položaj PARKIRANJA.
2. Pre nego što napustite položaj operatera, isključite motor, uklonite ključ i sačekajte da se svi pokretni delovi zaustave.
3. Postavite visinu košenja na 76 mm.
4. Pažljivo rotirajte sečiva tako da budu okrenuti od prednjeg do zadnjeg kraja (Слика 67).
5. Merite od vrha prednjeg sečiva do ravne površine i vrha zadnjeg sečiva do ravne površine (Слика 67).

Напомена: Ако врх предњег сеčива није 1,6 до 7,9 mm нижи од врха задњег сеčива, nastavite sa postupkom [Podešavanje nagiba sečiva od prednjeg do zadnjeg kraja \(strana 46\)](#).

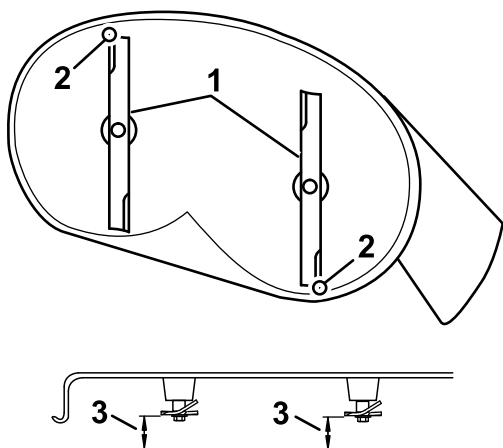

Слика 67

g294046

1. Sečiva od prednjeg do zadnjeg kraja
2. Spoljašnje oštrice
3. Merite ovde od vrha sečiva do ravne površine.

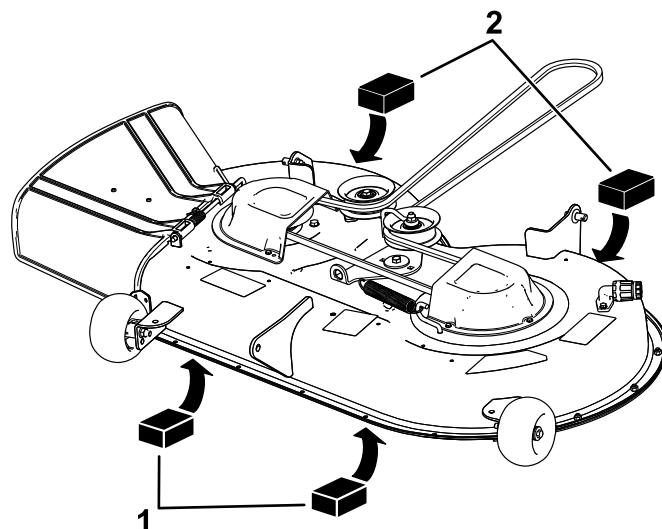

Слика 68

g294196

1. Drveni blok – debljine 6,6 cm
2. Drveni blok – debljine 7,3 cm

Nivelisanje od jedne do druge strane

1. Pređite na levu stranu mašine.
2. Postavite valjke protiv struganja na gornje otvore ili ih potpuno uklonite za ovaj postupak; pogledajte [Podešavanje valjaka protiv struganja \(strana 22\)](#).
3. Postavite ručicu za podešavanje visine košenja na položaj od 76 mm; pogledajte [Podešavanje visine košenja \(strana 22\)](#).
4. Stavite 2 bloka, od kojih svaki ima debljinu od 6,6 cm, ispod svake strane prednje ivice kućišta, ali ne ispod nosača valjaka protiv struganja (Слика 68).
5. Stavite 2 bloka, od kojih svaki ima debljinu od 7,3 cm, ispod zadnje ivice rezne ploče kućišta, po jedan na svakoj strani rezne ploče (Слика 68).

6. Uklonite rascepku i podlošku sa donjeg klina podizne ručice (Слика 69).

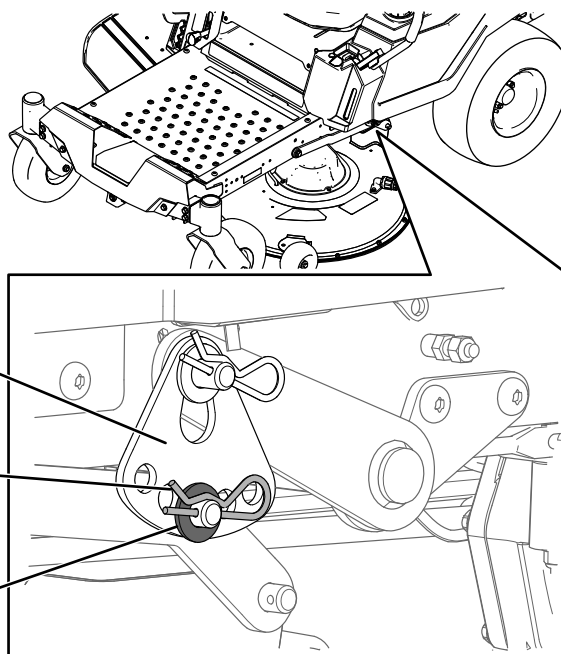

Слика 69

g294197

1. Ploča za podešavanje visine košenja
2. Rascepka
3. Podloška

7. Okrenite ploču za podešavanje visine košenja u drugi otvor tako da izdrži težinu kosilice nakon što postavite ploču (Слика 70).

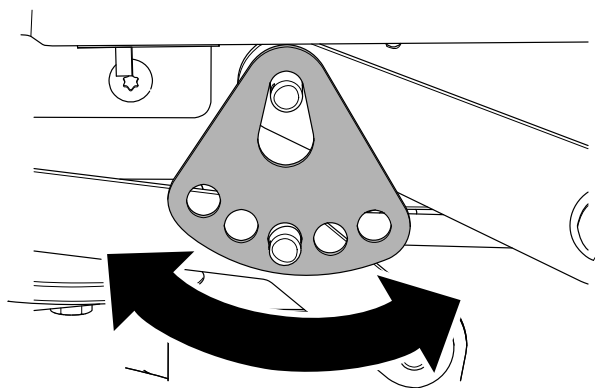

Слика 70

g294195

8. Postavite podlošku i rascepku (Слика 70).
9. Ponovite korake 6 do 8 za drugu stranu mašine.
10. Ponovo proverite nivelaciju od jedne do druge strane; ponovite ovaj postupak dok mere ne budu odgovarajuće.
11. Nastavite sa nivelisanjem kućišta kosilice proverom nagiba sečiva od prednjeg do zadnjeg kraja; pogledajte [Podešavanje nagiba sečiva od prednjeg do zadnjeg kraja \(strana 46\)](#).

Podešavanje nagiba sečiva od prednjeg do zadnjeg kraja

1. Okrenite navrtku za podešavanje na prednjoj strani kosilice (Слика 71).

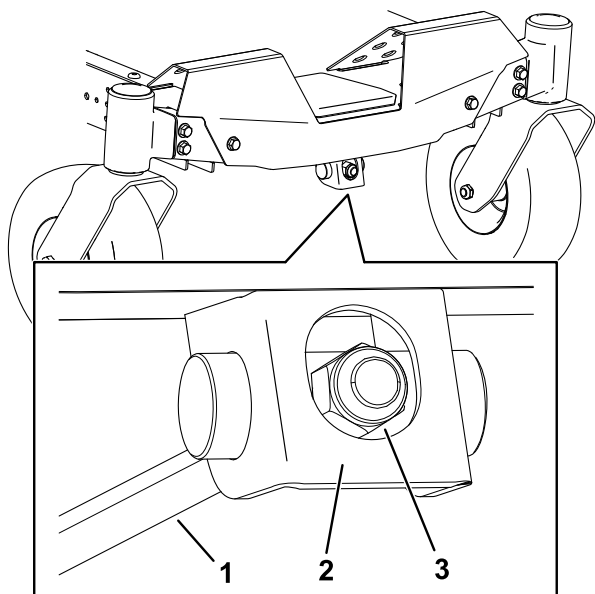

Слика 71

g294471

1. Šipka za podešavanje
2. Blok za podešavanje
3. Navrtka za podešavanje

2. Za podizanje prednje strane kućišta kosilice, zategnite navrtku za podešavanje.

3. Za spuštanje prednje strane kućišta kosilice, otpustite navrtku za podešavanje.
4. Nakon podešavanja, ponovno proverite nagib od prednjeg do zadnjeg kraja, nastavite sa podešavanjem navrtke dok vrh prednjeg sečiva ne bude 1,6 do 7,9 mm niži od vrha zadnjeg sečiva; pogledajte [Provera nagiba sečiva od prednjeg do zadnjeg kraja \(strana 44\)](#).
5. Kada je nagib sečiva od prednjeg do zadnjeg kraja ispravan, ponovo proverite nivelaciju kućišta kosilice od jedne do druge strane; pogledajte [Provera nivelacije od jedne do druge strane \(strana 44\)](#).

Uklanjanje kućišta kosilice

1. Parkirajte mašinu na ravnoj površini, deaktivirajte prekidač za kontrolu sečiva (PTO) i pomerite ručice za kontrolu kretanja prema spolja u položaj PARKIRANJA.
2. Pre nego što napustite položaj operatera, isključite motor, uklonite ključ i sačekajte da se svi pokretni delovi zaustave.
3. Spustite ručicu za podešavanje visine košenja u najniži položaj.
4. Otpustite donja 2 zavrtnja koji drže pregradu kućišta kosilice za kućište kosilice. Pogledajte [Otpuštanje pregrade kosilice \(strana 29\)](#).
5. Uklonite rascepku sa prednje potporne šipke i uklonite šipku sa nosača kućišta (Слика 72).

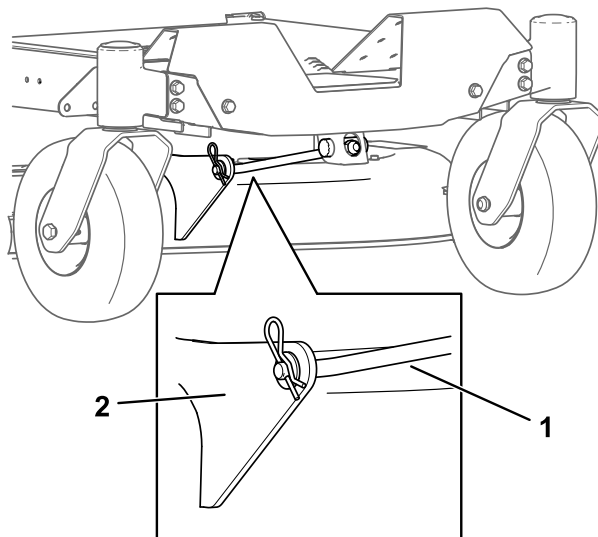

Слика 72

g366001

1. Prednja potporna šipka
2. Nosač kućišta

6. Pažljivo spustite prednju stranu kućišta kosilice na zemlju.
7. Na jednoj strani mašine, uklonite podlošku i rascepku iz klina kućišta (Слика 73).

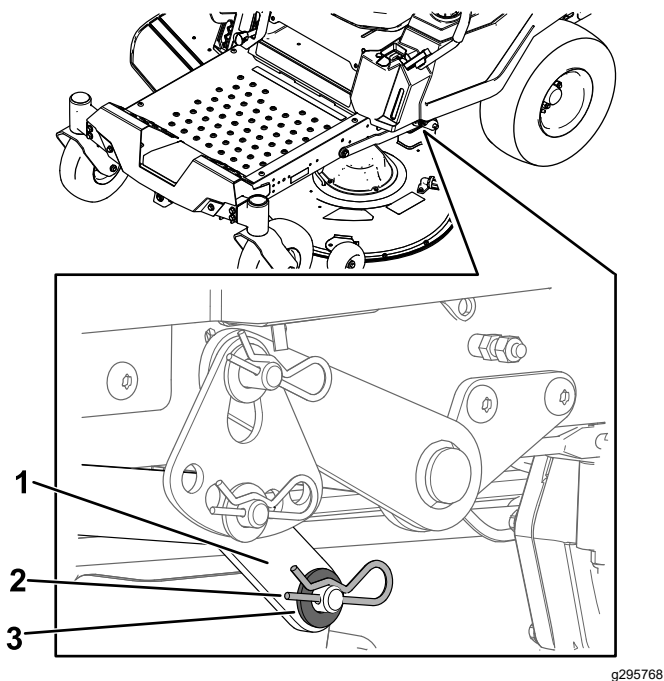

Слика 73

g295768

- | | |
|-------------------|-------------|
| 1. Podizna ručica | 3. Podloška |
| 2. Rascepka | |

8. Uklonite podiznu ručicu iz klina kućišta (Слика 73).
9. Ponovite korake 7 i 8 za drugu stranu mašine.
10. Gurnite kućište kosilice unazad kako biste uklonili kaiš kosilice sa remenice motora.
11. Izvucite kućište kosilice ispod mašine.

Напомена: Zadržite sve delove za buduću montažu.

Montaža kućišta kosilice

1. Parkirajte mašinu na ravnoj površini, deaktivirajte prekidač za kontrolu sečiva (PTO) i pomerite ručice za kontrolu kretanja prema spolja u položaj PARKIRANJA.
2. Pre nego što napustite položaj operatera, isključite motor, uklonite ključ i sačekajte da se svi pokretni delovi zaustave.
3. Gurnite kosilicu ispod mašine.
4. Spustite ručicu za podešavanje visine košenja u najniži položaj.
5. Na jednoj strani mašine, podignite zadnju stranu kućišta kosilice i montirajte podiznu ručicu na klin kućišta (Слика 73).
6. Montirajte podiznu ručicu pomoću podloške i rascepke (Слика 73).
7. Ponovite korake 5 i 6 za drugu stranu mašine.

8. Pričvrstite prednju potpurnu šipku na kućište kosilice pomoću svornjaka i rascepke (Слика 72).
9. Postavite kaiš kosilice na remenicu motora; pogledajte [Zamena kaiša kosilice \(страна 40\)](#).
10. Zategnite donja 2 zavrtnja koji drže pregradu kućišta kosilice za kućište kosilice; pogledajte [Opuštanje pregrade kosilice \(страна 29\)](#).

Zamena usmerivača za travu

Интервал сервиса: Пре сваке употребе или свакодневно—Pregledajte usmerivač za travu u potrazi za oštećenjem.

▲ УПОЗОРЕЊЕ

Непокривени отвор за праžњење може да омогући машини да баци предмете према вama или пролазницима, што може довести до тежке повреде. Такође, може доћи до контакта са сечивом.

Никада не ружите машином ако усмеривач за траву, поклопак одвода или система за прикупљање траве нису на месту.

1. Uklonite navrtku ($\frac{3}{8}$ inča) sa šipke ispod kosilice (Слика 74).

Чишћење

Pranje donje strane kosilice

Интервал сервиса: Након сваке употребе

Важно: Машину можете oprati blagim deterdžentom i vodom. Ne perite mašinu pod pritiskom. Izbegavajte preteranu upotrebu vode, naročito u blizini kontrolne table, ispod sedišta, oko pogona, hidrauličnih pumpi i motora.

Operite kućište kosilice sa donje strane nakon сваке употребе како biste sprečili nakupljanje trave radi boljeg malčiranja i rasipanja pokošene trave.

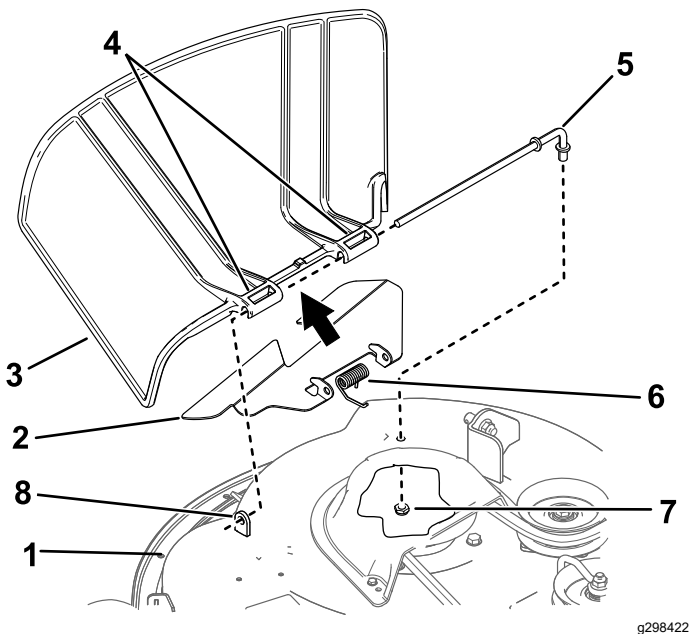

Слика 74

g298422

- | | |
|--------------------------------|-----------------------|
| 1. Kućište kosilice | 5. Šipka |
| 2. Skretnica | 6. Opruga |
| 3. Usmerivač za travu | 7. Navrtka (3/8 inča) |
| 4. Osovina usmerivača za travu | 8. Kratki držač |

- Izvcite šipku iz kratkog držača, opruge, skretnice i usmerivača za travu (Слика 74).
- Uklonite oštećeni ili pohabani usmerivač za travu i skretnicu.
- Montirajte novi usmerivač za travu i skretnicu (Слика 74).
- Gurnite šipku, ravni kraj, kroz osovinu usmerivača za travu i skretnicu.
- Postavite oprugu na šipku, sa krajnjim žicama nadole, i između osovinu usmerivača za travu.
- Provucite šipku kroz skretnicu i drugu osovinu usmerivača za travu (Слика 74).
- Umetnite šipku na prednjoj strani usmerivača za travu u kratki držač na kućištu.
- Pričvrstite zadnji kraj šipke u kosilicu pomoću navrtke (3/8 inča), kao što je prikazano na Слика 74.

Важно: Usmerivač za travu mora biti sa oprugom u donjem položaju. Podignite usmerivač nagore како biste proverili da li je uglavljen u donji položaj.

- Parkirajte mašinu na ravnoj površini, deaktivirajte prekidač za kontrolu sečiva (PTO) i pomerite ručice za kontrolu kretanja prema spolja u položaj PARKIRANJA.
- Pre nego što napustite položaj operatera, isključite motor, uklonite ključ i sačekajte da se svi pokretni delovi zaustave.
- Pričvrstite spojnicu za crevo na kraj priključka za ispiranje kosilice i uključite vodu na jako (Слика 75).

Напомена: Nanesite vazelin na O-prsten spojnice za ispiranje da biste olakšali klizanje spojnice i zaštitili O-prsten.

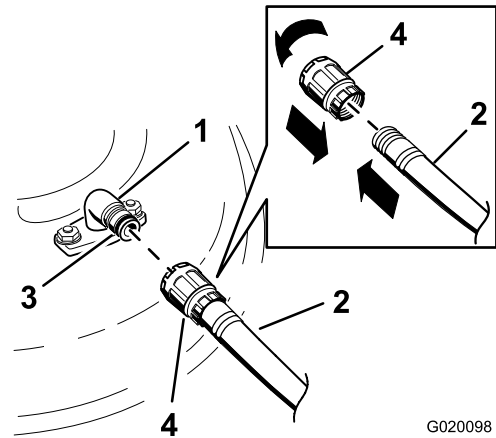

Слика 75

G020098

g020098

- | | |
|---------------------------|-------------|
| 1. Прикључак за ispiranje | 3. O-prsten |
| 2. Crevo | 4. Spojnica |

- Spustite kosilicu do najniže visine košenja.
- Sednite na sedište i pokrenite motor.
- Aktivirajte prekidač za kontrolu sečiva i pustite kosilicu da radi 1 do 3 minuta.
- Deaktivirajte prekidač za kontrolu sečiva, isključite motor, uklonite ključ i sačekajte da se svi pokretni delovi zaustave.

- Isključite vodu i uklonite spojnicu sa priključka za ispiranje.

Напомена: Ako kosilica nije čista nakon jednog pranja, natopite je i ostavite da odstoji 30 minuta. Zatim ponovite postupak.

- Ponovo pustite kosilicu da radi 1 do 3 minuta kako biste uklonili višak vode.

⚠ УПОЗОРЕЊЕ

Polomljeni ili nedostajući priključak za ispiranje mogao bi vas i druge da izloži odbačenim predmetima ili kontaktu sa sečivom. Kontakt sa sečivom ili odbačenim otpacima može dovesti do povrede ili smrtnog ishoda.

- Odmah zamenite polomljeni ili nedostajući priključak za ispiranje, pre ponovnog korišćenja mašine.
- Nikada nemojte stavljati šake ili stopala ispod kosilice ili kroz otvore u mašini.

Odlaganje otpada

Motorno ulje, akumulatori, hidraulična tečnost i rashladno sredstvo za motor su materije koje zagađuju životnu sredinu. Odložite ih u skladu sa državnim i lokalnim propisima.

Складиштење

Bezbednost prilikom skladištenja

- Pre nego što napustite položaj operatera, isključite mašinu, uklonite ključ i sačekajte da se svi pokretni delovi zaustave. Pre podešavanja, servisiranja, čišćenja ili odlaganja mašine, sačekajte da se ohladi.
- Mašinu ili gorivo nemojte skladištiti blizu plamena niti ispuštati gorivo u zatvorenom prostoru ili unutar zatvorene prikolice.
- Mašinu ili kanister sa gorivom nemojte skladištiti na mestu na kom ima otvorenog plamena, varnica ili pomoćni plamenik, kao na kotlu za grejanje vode ili na drugim aparatima.

Čišćenje i skladištenje

- Parkirajte mašinu na ravnoj površini, deaktivirajte prekidač za kontrolu sečiva (PTO) i pomerite ručice za kontrolu kretanja prema spolja u položaj PARKIRANJA.
- Pre nego što napustite položaj operatera, isključite motor, uklonite ključ i sačekajte da se svi pokretni delovi zaustave.
- Uklonite pokošenu travu, prljavštinu i nečistoće sa spoljašnjih delova čitave mašine, naročito motora i hidrauličkog sistema. Očistite prljavštinu i otpatke sa spoljašnje strane rebara glave cilindra i kućišta ventilatora.
Важно: Mašinu možete oprati blagim deterdžentom i vodom. Ne perite mašinu pod pritiskom. Izbegavajte preteranu upotrebu vode, naročito u blizini kontrolne table, pogona, hidrauličnih pumpi i motora.
- Proverite ispravnost parkirne kočnice; pogledajte [Položaj parkiranja \(strana 10\)](#).
- Servisiranje čistača vazduha; pogledajte [Servisiranje čistača vazduha \(strana 30\)](#).
- Podmažite mašinu; pogledajte [Подмазивање \(strana 30\)](#).
- Zamenite ulje u kućištu motora; pogledajte [Zamena motornog ulja i filtera za ulje \(strana 33\)](#).
- Proverite pritisak u pneumaticima; pogledajte [Provera pritiska u pneumaticima \(strana 39\)](#).
- Napunite akumulator; pogledajte [Punjenje akumulatora \(strana 38\)](#).
- Ako mašinu odlažete sa postavljenim akumulatorom, odvojite negativni (crni) kabl od akumulatora.

11. Sastružite nakupljenu travu i prljavštinu sa donje strane kosilice, a zatim operite mašinu baštenskim crevom.

Напомена: Nakon pranja, pustite da mašina radi sa aktiviranim prekidačem za kontrolu sečiva (PTO) i motorom u velikoj brzini praznog hoda 2 do 5 minuta.

12. Proverite stanje sečiva; pogledajte [Servisiranje sečiva za košenje \(strana 41\)](#).

13. Pripremite mašinu za skladištenje duže od 30 dana na sledeći način:

- A. U sveže gorivo u rezervoaru dodajte stabilizator/regenerator goriva. Pratite uputstva za mešanje koja daje proizvođač stabilizatora goriva. Nemojte koristiti stabilizator na bazi alkohola (etanol ili metanol).
- B. Pustite da motor radi 5 minuta da se distribuira regenerisano gorivo kroz sistem goriva.
- C. Isključite motor, sačekajte da se ohladi i ispraznite rezervoar za gorivo pomoću pumpe tipa sifona ili koristite motor dok se ne isključi.
- D. Pravilno odložite gorivo. Reciklirajte gorivo prema lokalnim propisima.

Важно: Ne skladištite gorivo koje sadrži stabilizator/regenerator duže od vremena koje preporučuje proizvođač stabilizatora goriva.

14. Izvadite i proverite stanje svećice(a); pogledajte [Servisiranje svećice \(strana 34\)](#). Sa svećicom(ama) izvađenih iz motora, sipajte 30 ml (2 kašike) motornog ulja u otvor za svećicu. Koristite starter da biste pokrenuli motor i distribuirali ulje unutar cilindra. Postavite svećicu(e). Nemojte stavljati kabl na svećicu(e).
15. Proverite i pritegnite sve zavrtnje za pričvršćivanje. Popravite ili zamenite svaki deo koji je oštećen.
16. Ofarbajte sve površine koje su izgrebane ili na kojima je metal ogoljen. Boja je dostupna kod vašeg ovlašćenog servisera.
17. Mašinu skladištite u čistoj, suvoj garaži ili skladištu. Uklonite ključ iz prekidača i držite ga van domašaja dece ili drugih neovlašćenih korisnika. Pokrijte mašinu da biste je zaštitili i održavali čistom.

Skladištenje akumulatora

1. Akumulator potpuno napunite.
2. Ostavite akumulator da odstoji 24 sata, a zatim proverite napon akumulatora.

Напомена: Ako je napon akumulatora ispod 12,6 V, ponovite korake 1 i 2.

3. Odvojite kablove od akumulatora.
4. Periodično proveravajte napon da biste bili sigurni da je napon 12,4 V ili viši.

Напомена: Ako je napon akumulatora ispod 12,4 V, ponovite korake 1 i 2.

Saveti za skladištenje akumulatora

Ako akumulator skladištite van mašine, uradite sledeće:

- Akumulator skladištite u hladnoj, suvoj prostoriji u uspravnom položaju.
- Akumulatore nemojte slagati direktno jedan na drugi, osim ako nisu u kutijama.
- Nemojte slagati više od 3 akumulatora (samo 2 ako je tip akumulatora komercijalni).
- Akumulator sa elektrolitom testirajte svakih 4 do 6 meseci i po potrebi ga napunite.
- Akumulator uvek testirajte i napunite pre postavljanja.

Решавање проблема

Проблем	Могући узрок	Корективна мера
Rezervoar za gorivo pokazuje znakove propadanja ili mašina često pokazuje znakove da je bez goriva.	<ol style="list-style-type: none"> Papirni element čistača vazduha je začepljen. 	<ol style="list-style-type: none"> Očistite papirni element.
Motor se pregreva.	<ol style="list-style-type: none"> Opterećenje motora je prekomerno. Nivo ulja u kućištu motora je nizak. Rashladna rebra i vazdušni prolazi ispod kućišta ventilatora motora su začepljeni. Čistač vazduha je prljav. Priljavština, voda ili ustajalo gorivo je u sistemu goriva. 	<ol style="list-style-type: none"> Smanjite brzinu kretanja. Dodajte ulje u kućište motora. Uklonite prepreku iz rashladnih rebara i vazdušnih prolaza. Očistite ili zamenite element čistača vazduha. Obratite se ovlašćenom serviseru.
Starter se ne pokreće.	<ol style="list-style-type: none"> Prekidač za kontrolu sečiva je aktiviran. Ručice za kontrolu kretanja nisu u položaju PARKIRANJA. Akumulator je prazan. Električni priključci su korodirali ili labavi. Osigurač je pregoreo. Oštećen je relej ili prekidač. 	<ol style="list-style-type: none"> Deaktivirajte prekidač za kontrolu sečiva. Pomerite ručice za kontrolu kretanja prema spolja u položaj PARKIRANJA. Napunite akumulator. Proverite da li električni priključci imaju dobar kontakt. Zamenite osigurač. Obratite se ovlašćenom serviseru.
Motor se ne pokreće, teško se pokreće ili ne radi.	<ol style="list-style-type: none"> Rezervoar za gorivo je prazan. Čok (ako postoji) nije uključen. Čistač vazduha je prljav. Kabl(ovi) svećice je labav ili odvojen. Svećica(e) je udubljena, zaprljana ili je razmak neodgovarajući. U filteru za gorivo ima priljavštine. Priljavština, voda ili ustajalo gorivo je u sistemu goriva. U rezervoaru za gorivo se nalazi pogrešno gorivo. Nivo ulja u kućištu motora je nizak. 	<ol style="list-style-type: none"> Napunite rezervoar za gorivo. Pomerite ručicu čoka u položaj ON (Uključeno). Očistite ili zamenite element čistača vazduha. Postavite kabl(ove) na svećicu. Postavite novu svećicu(e) sa odgovarajućim razmakom. Zamenite filter za gorivo. Obratite se ovlašćenom serviseru. Ispraznite rezervoar i zamenite gorivo odgovarajućom vrstom. Dodajte ulje u kućište motora.
Motor gubi snagu.	<ol style="list-style-type: none"> Opterećenje motora je prekomerno. Čistač vazduha je prljav. Nivo ulja u kućištu motora je nizak. Rashladna rebra i vazdušni prolazi ispod kućišta ventilatora motora su začepljeni. Svećica(e) je udubljena, zaprljana ili je razmak neodgovarajući. Otvor rezervoara za gorivo je blokiran. U filteru za gorivo ima priljavštine. Priljavština, voda ili ustajalo gorivo je u sistemu goriva. U rezervoaru za gorivo se nalazi pogrešno gorivo. 	<ol style="list-style-type: none"> Smanjite brzinu kretanja. Očistite element čistača vazduha. Dodajte ulje u kućište motora. Uklonite prepreku iz rashladnih rebara i vazdušnih prolaza. Postavite novu svećicu(e) sa odgovarajućim razmakom. Obratite se ovlašćenom serviseru. Zamenite filter za gorivo. Obratite se ovlašćenom serviseru. Obratite se ovlašćenom serviseru.

Проблем	Могући узрок	Корективна мера
Машина неће да се креће.	<ol style="list-style-type: none"> 1. Ventili za premoščavanje su otvoreni. 2. Kaiševi za vuču su pohabani, labavi ili pokidani. 3. Kaiševi za vuču su van remenica. 4. Prenos nije uspeo. 	<ol style="list-style-type: none"> 1. Zatvorite ventile za vuču. 2. Obratite se ovlašćenom serviseru. 3. Obratite se ovlašćenom serviseru. 4. Obratite se ovlašćenom serviseru.
Машина neuobičajeno vibrira.	<ol style="list-style-type: none"> 1. Sečivo(a) za košenje je/su iskrivljeno(a) ili neizbalansirano(a). 2. Montažni zavrtnj za sečivo je olabavljen. 3. Montažni zavrtnjevi za motor su olabavljeni. 4. Remenica motora, remenica prenosnika ili remenica sečiva je labava. 5. Oštećena je remenica motora. 6. Vreteno sečiva je iskrivljeno. 7. Nosač motora je olabavljen ili pohaban. 	<ol style="list-style-type: none"> 1. Montirajte novo(a) sečivo(a). 2. Zategnite montažni zavrtnj za sečivo. 3. Zategnite montažne zavrtnjeve za motor. 4. Zategnite odgovarajuću remenicu. 5. Obratite se ovlašćenom serviseru. 6. Obratite se ovlašćenom serviseru. 7. Obratite se ovlašćenom serviseru.
Visina košenja je nejednaka.	<ol style="list-style-type: none"> 1. Sečivo(a) nije oštro. 2. Sečivo(a) za košenje je/su iskrivljeno(a). 3. Kosilica nije nivelisana. 4. Valjak protiv struganja (ako postoji) nije ispravno postavljen. 5. Donja strana kućišta kosilice je prljava. 6. Pritisak u pneumaticima je neodgovarajući. 7. Vreteno sečiva je iskrivljeno. 	<ol style="list-style-type: none"> 1. Naoštrite sečivo(a). 2. Montirajte novo(a) sečivo(a). 3. Nivelišite kosilicu od jedne do druge strane i od prednjeg do zadnjeg kraja. 4. Podesite visinu valjka protiv struganja. 5. Očistite kućište kosilice sa donje strane. 6. Podesite pritisak u pneumaticima. 7. Obratite se ovlašćenom serviseru.
Sečiva se ne okreću.	<ol style="list-style-type: none"> 1. Pogonski kaiš je pohaban, labav ili pokidan. 2. Pogonski kaiš je van remenice. 3. Prekidač priključnog vratila (PTO) ili kvačilo PTO-a je neispravno. 4. Kaiš kosilice je pohaban, labav ili pokidan. 	<ol style="list-style-type: none"> 1. Postavite novi pogonski kaiš. 2. Postavite pogonski kaiš i proverite ispravnost položaja osovina za podešavanje i vodica kaiša. 3. Obratite se ovlašćenom serviseru. 4. Postavite novi kaiš kosilice.

Шематски прикази

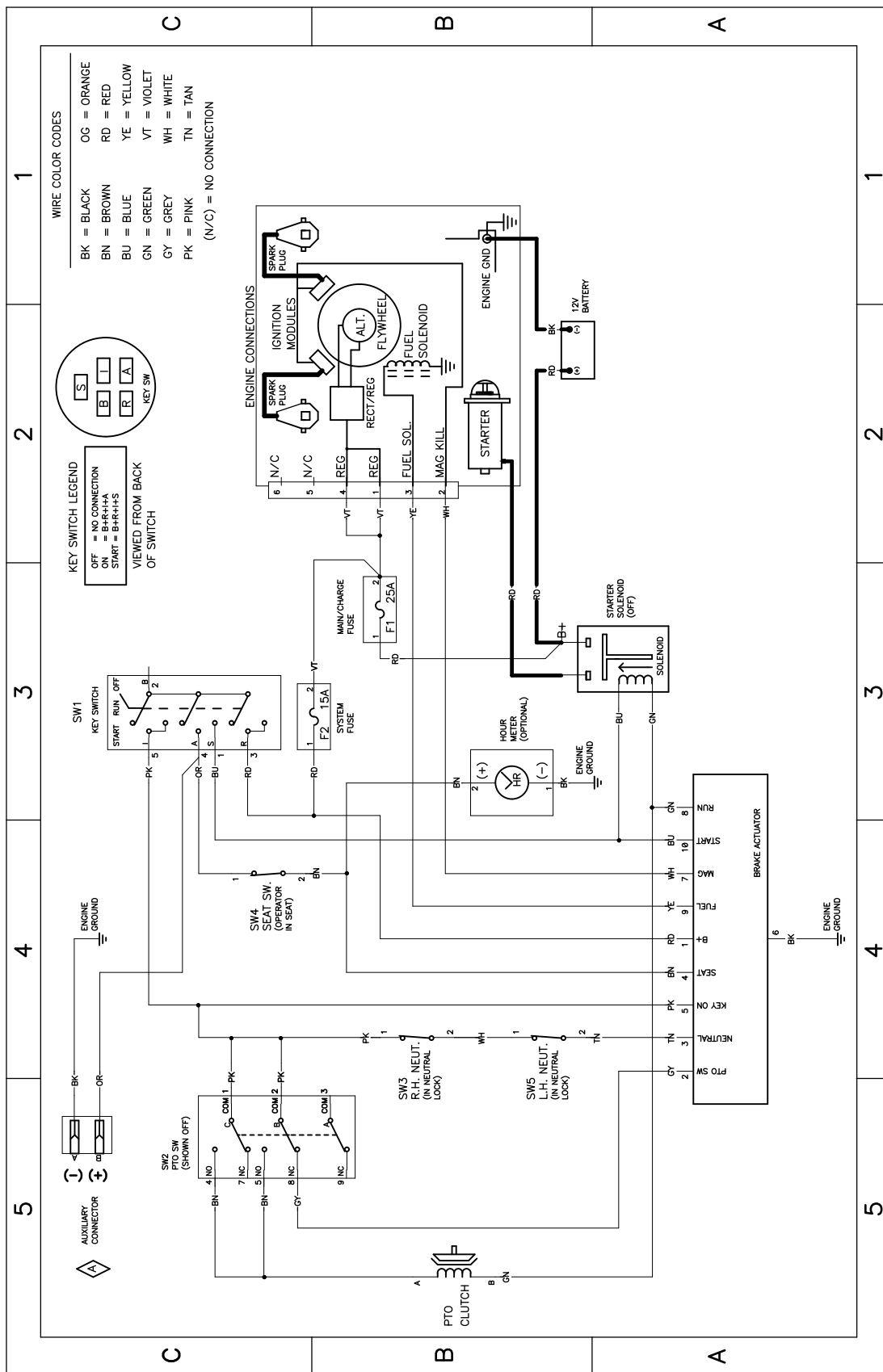

Električni dijagram—139-2356 (Rev. A)

g307974

EEA/UK obaveštenje o privatnosti

Korišćenje vaših podataka o ličnosti od strane kompanije Toro

Kompanija Toro („Toro“) poštuje vašu privatnost. Kada kupite naše proizvode, možda ćemo sakupiti određene podatke o ličnosti o vama, bilo neposredno od vas ili preko vaše lokalne Toro kompanije ili prodavca. Toro koristi te podatke za ispunjenje ugovornih obaveza – kao što je registrovanje vaše garancije, obrada vašeg garantnog zahteva ili kontaktiranje sa vama u slučaju povlačenja proizvoda – i za legitimne poslovne svrhe – kao što je merenje zadovoljstva korisnika, unapređenje naših proizvoda ili obezbeđivanje informacija o proizvodu koje bi vas mogle interesovati. Toro može da deli vaše podatke sa našim zavisnim i povezanim privrednim društvima, prodavcima ili drugim poslovnim partnerima u vezi sa ovim aktivnostima. Takođe možemo da otkrijemo podatke o ličnosti kada to zahteva zakon ili u vezi sa prodajom, kupovinom ili spajanjem preduzeća. Vaše podatke o ličnosti nikada nećemo prodati nijednoj drugoj kompaniji u marketinške svrhe.

Zadržavanje vaših podataka o ličnosti

Kompanija Toro će čuvati vaše podatke o ličnosti sve dok su bitni za prethodno navedene svrhe i dok je to u skladu sa zakonom. Za više informacija o primenljivim periodima zadržavanja obratite se na adresu legal@toro.com.

Posvećenost kompanije Toro sigurnosti

Vaši podaci o ličnosti mogu biti obrađeni u SAD-u ili drugoj državi koja možda ima manje stroge zakone o zaštiti podataka nego što je to slučaj sa vašom zemljom prebivališta. Kad god prebacimo vaše podatke van vaše zemlje prebivališta, preduzećemo zakonom propisane korake da obezbedimo da postoje odgovarajuće mere zaštite za vaše podatke i da se sa njima bezbedno postupa.

Pristup i ispravka

Možda imate pravo da ispravite ili pregledate svoje podatke o ličnosti ili da podnesete prigovor ili ograničite njihovu obradu. Da biste to uradili, obratite nam se putem e-pošte na legal@toro.com. Ako ste zabrinuti u vezi sa načinom na koji Toro postupa sa vašim podacima, slobodno nam se direktno obratite u vezi s tim. Imajte u vidu da evropski državljani imaju pravo žalbe svom organu za zaštitu podataka.

Informacije o kalifornijskom upozorenju Predlog 65

Šta je ovo upozorenje?

Možda ćete videti neki proizvod na prodaju koji sadrži nalepnicu upozorenja poput sledeće:



WARNING: Cancer and Reproductive Harm —www.p65Warnings.ca.gov
(UPOZORENJE: rak i šteta za reproduktivno zdravlje).

Šta je predlog 65?

Predlog 65 je primenjiv na sve kompanije koje posluju u Kaliforniji, prodaju proizvode u Kaliforniji ili prave proizvode koji bi se mogli prodavati u Kaliforniji ili uneti u Kaliforniju. On nalaže da Guverner Kalifornije mora da održava i objavljuje spisak hemikalija za koje je poznato da izazivaju rak, urođene mane i/ili drugu štetu za reproduktivno zdravlje. Spisak, koji se ažurira svake godine, sadrži stotine hemikalija koje se mogu naći u mnogim proizvodima za svakodnevnu upotrebu. Svrha Predloga 65 je da se javnost obavesti o izloženosti tim hemikalijama.

Predlog 65 ne zabranjuje prodaju proizvoda koji sadrže te hemikalije, već zahteva da se postave upozorenja na svaki proizvod, ambalažu proizvoda ili literaturu sa proizvodom. Uz to, upozorenje prema Predlogu 65 ne znači da proizvod krši bilo koji standard ili zahtev u pogledu bezbednosti proizvoda. Zapravo, vlada Kalifornije je pojasnila da upozorenje prema Predlogu 65 „nije isto što i regulatorna odluka da je neki proizvod „bezbedan“ ili „nebezbedan“. Mnoge od tih hemikalija se koriste u proizvodima za svakodnevnu upotrebu već godinama bez dokumentovane štete. Više informacija potražite na <https://oag.ca.gov/prop65/faqs-view-all>.

Upozorenje prema Predlogu 65 znači da je kompanija ili (1) procenila izloženost i zaključila da premašuje nivo „nema značajnog rizika“ ili (2) odabrala da pruži upozorenje na osnovu svog razumevanja prisustva hemikalije sa spiska, bez pokušaja da izvrši procenu izloženosti.

Da li je ovaj zakon primenjiv svuda?

Upozorenja prema Predlogu 65 su obavezna samo na osnovu zakona Kalifornije. Ta upozorenja se mogu videti širom Kalifornije na raznim mestima, između ostalog u restoranima, prodavnicama životnih namirnica, hotelima, školama i bolnicama, kao i na raznoraznim proizvodima. Uz to, neki trgovci na malo putem mreže i naručivanja poštom postavljaju upozorenja prema Predlogu 65 na svoje veb stranice ili u kataloge.

Koliko su kalifornijska upozorenja stroga u poređenju sa saveznim graničnim vrednostima?

Standardi iz Predloga 65 su često stroži od saveznih i međunarodnih standarda. Postoje razne supstance koje zahtevaju upozorenje prema Predlogu 65 u količinama koje su daleko niže od saveznih graničnih vrednosti. Na primer, standard iz Predloga 65 za upozorenje za olovo je 0,5 µg/dan, što je daleko niže nego kod saveznih i međunarodnih standarda.

Zašto svi slični proizvodi nemaju to upozorenje?

- Proizvodi koji se prodaju u Kaliforniji zahtevaju obeležavanje prema Predlogu 65, dok slični proizvodi koji se prodaju drugde to ne zahtevaju.
- Kompanija koja je bila u sporu vezanom za Predlog 65 i rešila spor poravnanjem bi mogla biti obavezna da stavlja upozorenja prema Predlogu 65 na svoje proizvode, dok druge kompanije koje prave slične proizvode ne moraju biti u takvoj obavezi.
- Sprovođenje Predloga 65 nije dosledno.
- Kompanije mogu odlučiti da ne daju upozorenja jer zaključuju da to nisu dužne da učine prema Predlogu 65; nedostatak upozorenja za proizvod ne znači da proizvod ne sadrži navedene hemikalije na sličnim nivoima.

Zašto kompanija Toro uključuje ovo upozorenje?

Kompanija Toro je odlučila da pruži što više informacija potrošačima kako bi oni mogli da donesu informisane odluke o proizvodima koje kupuju i koriste. Toro pruža upozorenja u nekim slučajevima na osnovu svog znanja o prisustvu jedne ili više hemikalija sa spiska bez vršenja procene nivoa izloženosti, pošto neke hemikalije sa spiska ne navode dozvoljene granične vrednosti izloženosti. Iako bi izloženost od proizvoda kompanije Toro mogla biti zanemarljiva ili daleko ispod granične vrednosti opsega „nema značajnog rizika“, iz razloga pojačane predostrožnosti kompanija Toro je odabrala da pruži upozorenja prema Predlogu 65. Osim toga, ako kompanija Toro ne dostavi ova upozorenja, mogla bi biti tužena od strane države Kalifornija ili privatnih strana koje žele da sprovedu Predlog 65 i mogla bi da dobije značajne kazne.



Count on it.