



Count on it.

**Εγχειρίδιο Χειρισμού
και συντήρησης**

**Όχημα γενικής χρήσης
Workman® GTX βενζίνης, με
καρμπιρατέρ ή με σύστημα
ηλεκτρονικής έγχυσης καυσίμου
(EFI)**

Αρ. μοντέλου 07059TC—Αρ. σειράς 41050000 και άνω
Αρ. μοντέλου 07130TC—Αρ. σειράς 40720000 και άνω

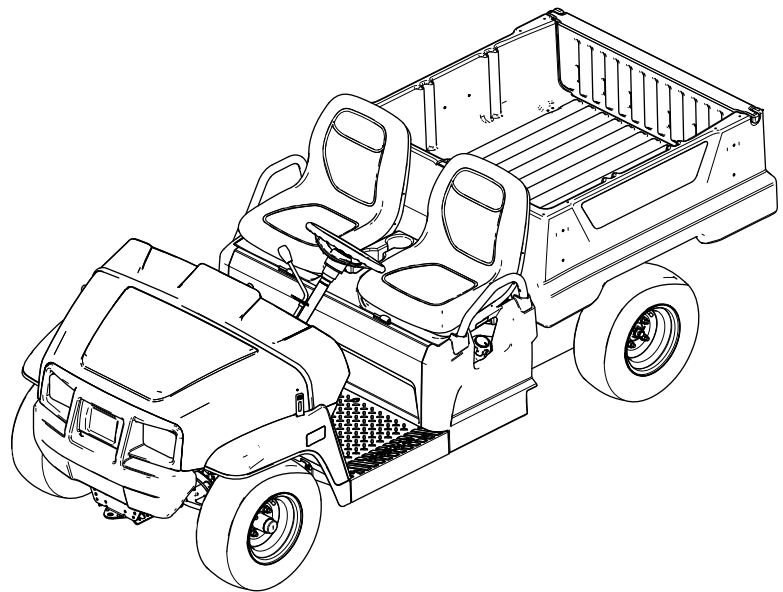

Το συγκεκριμένο προϊόν είναι σε συμμόρφωση με όλες τις σχετικές Ευρωπαϊκές οδηγίες. Για λεπτομέρειες ανατρέξτε στη Δήλωση Συμμόρφωσης κάθε προϊόντος.

Η χρήση ή λειτουργία του κινητήρα σε εκτάσεις που καλύπτονται από δασική, θαμνώδη ή λιβαδική βλάστηση συνιστά παράβαση του άρθρου 4442 ή 4443 του Κώδικα Δημόσιων Πόρων (Public Resource Code) της Πολιτείας της Καλιφόρνιας, εκτός αν ο κινητήρας διαθέτει φλογοπαγίδα, κατά τα οριζόμενα στο άρθρο 4442, η οποία διατηρείται σε καλή κατάσταση λειτουργίας, ή αν ο κινητήρας είναι ειδικά κατασκευασμένος, εξοπλισμένος και συντηρούμενος για την πρόληψη πυρκαγιάς.

Το συνημμένο εγχειρίδιο χρήστη του κινητήρα παρέχεται με σκοπό την ενημέρωση σχετικά με την Αρχή Προστασίας του Περιβάλλοντος των ΗΠΑ (EPA) και τον κανονισμό για τον έλεγχο των εκπομπών (Emission Control Regulation) της Πολιτείας της Καλιφόρνιας που διέπει τα συστήματα εκπομπών, τη συντήρηση και τους όρους εγγύησης. Σε περίπτωση απώλειας, μπορείτε να το παραγγείλετε μέσω του κατασκευαστή του κινητήρα.

⚠️ ΠΡΟΕΙΔΟΠΟΙΗΣΗ

ΚΑΛΙΦΟΡΝΙΑ

Προειδοποίηση Πρότασης 65

Τα καυσαέρια του κινητήρα αυτού του προϊόντος περιέχουν χημικές ουσίες οι οποίες είναι γνωστό στην Πολιτεία της Καλιφόρνια ότι προκαλούν καρκίνο, γενετικές ανωμαλίες και άλλες βλάβες στο αναπαραγωγικό σύστημα.

Οι ακροδέκτες, οι πόλοι και άλλα εξαρτήματα των μπαταριών περιέχουν μόλυβδο και ενώσεις του μολύβδου, χημικές ουσίες οι οποίες είναι γνωστό στην Πολιτεία της Καλιφόρνια ότι προκαλούν καρκίνο και βλάβες στο αναπαραγωγικό σύστημα. Πλένετε τα χέρια σας μετά τον χειρισμό.

Εισαγωγή

Το παρόν όχημα γενικής χρήσης προορίζεται κυρίως για χρήση εκτός οδικού δικτύου για τη μεταφορά ατόμων και φορτίων υλικών. Η χρήση αυτού του προϊόντος για άλλους σκοπούς πέραν του προβλεπόμενου ενδέχεται να ενέχει κινδύνους για εσάς και για τους διερχομένους.

Διαβάστε αυτές τις πληροφορίες προσεκτικά για να ενημερωθείτε για τη σωστή λειτουργία και συντήρηση του προϊόντος σας, καθώς και για την αποφυγή τραυματισμών και πρόκλησης ζημιών στο προϊόν. Είστε υπεύθυνοι για τη σωστή και ασφαλή λειτουργία του προϊόντος.

Επισκεφτείτε τη διεύθυνση www.toro.com για εκπαιδευτικό υλικό σχετικά με την ασφάλεια και τη λειτουργία των προϊόντων ή πληροφορίες για παρελκόμενα, ή για να βρείτε τον πλησιέστερο αντιπρόσωπο και να καταχωρίσετε το προϊόν σας.

Για σέρβις, γνήσια ανταλλακτικά Toro ή πρόσθετες πληροφορίες μπορείτε να επικοινωνείτε με έναν εξουσιοδοτημένο αντιπρόσωπο σέρβις ή την Εξυπηρέτηση Πελατών της Toro αναφέροντας τον αριθμό μοντέλου και τον σειριακό αριθμό του προϊόντος σας. Στο **Σχήμα 1** παρουσιάζεται η θέση στην οποία θα βρείτε την ετικέτα με το μοντέλο και τον σειριακό αριθμό του προϊόντος. Αναγράψτε τους αριθμούς στο παρεχόμενο πεδίο.

Σημαντικό: Με την κινητή σας συσκευή, μπορείτε να σαρώσετε τον κωδικό QR (αν υπάρχει) στην ετικέτα με τον σειριακό αριθμό σας για να δείτε πληροφορίες για την εγγύηση, τα ανταλλακτικά, καθώς και άλλες πληροφορίες για το προϊόν.

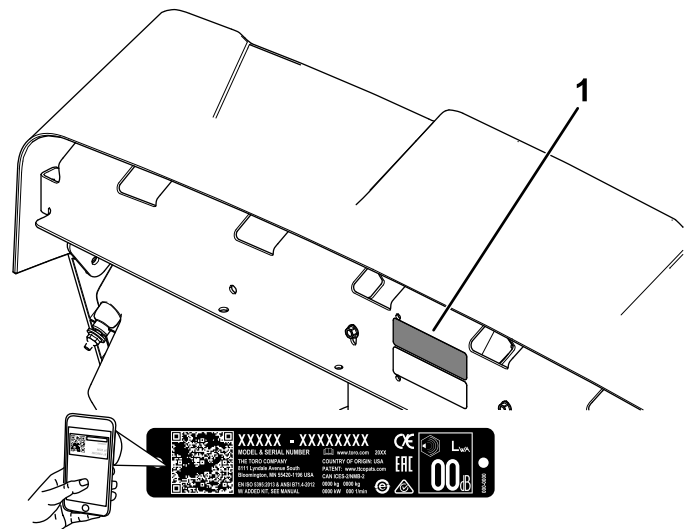

Σχήμα 1

1. Θέση ετικέτας αριθμού μοντέλου και σειριακού αριθμού

Αρ. μοντέλου _____

Αρ. σειράς _____

Στο παρόν εγχειρίδιο χρησιμοποιούνται οι εξής 2 λέξεις για την επισήμανση συγκεκριμένων πληροφοριών. **Σημαντικό** εφιστά την προσοχή σε σημαντικές πληροφορίες μηχανολογικού ενδιαφέροντος και

Σημείωση υπογραμμίζει πληροφορίες γενικού ενδιαφέροντος που χρήζουν ιδιαίτερης προσοχής.

Το προειδοποιητικό σύμβολο (Σχήμα 2) εμφανίζεται τόσο στο συγκεκριμένο εγχειρίδιο όσο και επάνω στο μηχάνημα και επισημαίνει σημαντικά μηνύματα για την ασφάλεια, τα οποία πρέπει να τηρείτε προκειμένου να αποφύγετε ατυχήματα. Το συγκεκριμένο σύμβολο εμφανίζεται μαζί με τη λέξη **Κίνδυνος**, **Προειδοποίηση** ή **Προσοχή**.

- Η λέξη **Κίνδυνος** υποδεικνύει μια επικείμενη επικίνδυνη κατάσταση η οποία, εάν δεν αποφευχθεί, **θα προκαλέσει** θάνατο ή σοβαρό τραυματισμό.
- Η λέξη **Προειδοποίηση** υποδεικνύει μια ενδεχομένως επικίνδυνη κατάσταση η οποία, εάν δεν αποφευχθεί, **ενδέχεται να προκαλέσει** θάνατο ή σοβαρό τραυματισμό.
- Η λέξη **Προσοχή** υποδεικνύει μια ενδεχομένως επικίνδυνη κατάσταση η οποία, εάν δεν αποφευχθεί, **ενδέχεται να προκαλέσει** ελαφρύ ή μέτριο τραυματισμό.



Σχήμα 2

Προειδοποιητικό σύμβολο

g000502

Περιεχόμενα

Ασφάλεια	4
Γενικές πληροφορίες ασφαλείας	4
Αυτοκόλλητα ασφαλείας και οδηγιών	5
Συναρμολόγηση	9
1 Τοποθέτηση του τιμονιού (μόνο διεθνή μοντέλα)	9
2 Έλεγχος στάθμης υγρών και πίεσης ελαστικών	9
3 Προσαρμογή (στρώσιμο) των φρένων	10
4 Ανάγνωση του εγχειριδίου και οπτική εξέταση των υλικών εγκατάστασης	10
Γενική επισκόπηση προϊόντος	11
Χειριστήρια	12
Τεχνικά χαρακτηριστικά	16
Παρελκόμενα/Εξαρτήματα	16
Πριν από τη λειτουργία	17
Ασφάλεια πριν από τη λειτουργία	17
Εκτέλεση της καθημερινής συντήρησης	17
Έλεγχος πίεσης ελαστικών	17
Ανεφοδιασμός καυσίμου	18
Στρώσιμο καινούριου μηχανήματος	18
Κατά τη λειτουργία	19
Ασφάλεια κατά τη λειτουργία	19

Χειρισμός της βάσης μεταφοράς φορτίου	21
Χρήση της οπίσθιας διάταξης στήριξης παρελκομένων στη βάση μεταφοράς φορτίου	23
Φόρτωση της βάσης μεταφοράς φορτίου	24
Θέση του κινητήρα σε λειτουργία	25
Ακίνητοποίηση του μηχανήματος	25
Στάθμευση του μηχανήματος	25
Μετά τη λειτουργία	26
Ασφάλεια μετά τη λειτουργία	26
Μεταφορά του μηχανήματος	26
Ρυμούλκηση του μηχανήματος	26
Ρυμούλκηση τρέιλερ	27
Συντήρηση	28
Ασφάλεια συντήρησης	28
Συνιστώμενο χρονοδιάγραμμα συντήρησης	28
Λίστα ελέγχου για την καθημερινή συντήρηση	31
Συντήρηση του μηχανήματος για ειδικές συνθήκες λειτουργίας	31
Διαδικασίες πριν από τη συντήρηση	32
Προετοιμασία του μηχανήματος για συντήρηση	32
Ανύψωση του μηχανήματος	32
Πρόσβαση στο καπό	32
Ανύψωση και κατέβασμα του συγκροτήματος καθισμάτων	33
Αφαίρεση του συγκροτήματος καθισμάτων	33
Τοποθέτηση του συγκροτήματος καθισμάτων	34
Λίπανση	34
Γρασάρισμα των ρουλεμάν των εμπρόσθιων τροχών	34
Συντήρηση κινητήρα	37
Ασφάλεια κινητήρα	37
Σέρβις του φίλτρου αέρα	37
Σέρβις του λαδιού κινητήρα	39
Σέρβις του μπουζί	40
Ρύθμιση υψηλών/χαμηλών στροφών	41
Συντήρηση συστήματος καυσίμου	42
Επιθεώρηση σωλήνων και συνδέσεων καυσίμου	42
Αντικατάσταση του φίλτρου καυσίμου	42
Σέρβις του κάνιστρου ενεργού άνθρακα	43
Συντήρηση ηλεκτρικού συστήματος	43
Ασφάλεια ηλεκτρικού συστήματος	43
Σέρβις της μπαταρίας	43
Αντικατάσταση των ασφαλειών	46
Συντήρηση των φώτων πορείας	47
Συντήρηση συστήματος μετάδοσης κίνησης	48
Συντήρηση των τροχών	48
Επιθεώρηση των συστημάτων διεύθυνσης και ανάρτησης	48

Ασφάλεια

Αυτό το μηχανήμα σχεδιάστηκε σύμφωνα με τις απαιτήσεις του προτύπου SAE J2258 (Νοέμ. 2016).

Γενικές πληροφορίες ασφαλείας

Το προϊόν αυτό μπορεί να προκαλέσει τραυματισμό. Να ακολουθείτε πάντοτε όλες τις οδηγίες ασφαλείας για να αποφύγετε σοβαρό τραυματισμό.

- Διαβάστε και κατανοήστε το περιεχόμενο του παρόντος *Εγχειριδίου Χειριστή* πριν θέσετε το μηχανήμα σε λειτουργία. Βεβαιωθείτε ότι όλοι όσοι χρησιμοποιούν το παρόν προϊόν γνωρίζουν πώς χρησιμοποιείται και κατανοούν τις προειδοποιήσεις.
- Ο χειρισμός του μηχανήματος απαιτεί την πλήρη προσοχή σας. Μην ασχολείστε με δραστηριότητες που σας αποσπούν την προσοχή, καθώς αυτό θα μπορούσε να οδηγήσει σε τραυματισμό ή υλικές βλάβες.
- Μην πλησιάζετε τα χέρια ή τα πόδια σας κοντά στα κινούμενα εξαρτήματα του μηχανήματος.
- Μην θέτετε το μηχανήμα σε λειτουργία αν όλα τα προστατευτικά καλύμματα και οι άλλες προστατευτικές διατάξεις ασφαλείας δεν είναι στη θέση τους ή δεν λειτουργούν.
- Κρατήστε τους διερχομένους και τα παιδιά μακριά από τον χώρο λειτουργίας του μηχανήματος. Μην επιτρέπετε ποτέ τον χειρισμό του μηχανήματος από παιδιά.
- Ακινητοποιήστε το μηχανήμα, σβήστε τον κινητήρα και αφαιρέστε το κλειδί πριν προβείτε σε εργασίες συντήρησης ή ανεφοδιασμού του μηχανήματος.

Η ακατάλληλη χρήση ή συντήρηση του μηχανήματος μπορεί να οδηγήσει σε τραυματισμό. Για να μειώσετε τις πιθανότητες τραυματισμού, ακολουθείτε τις παρούσες οδηγίες για την ασφάλεια και δίνετε πάντα προσοχή στο προειδοποιητικό σύμβολο , το οποίο συνοδεύει οδηγίες για την προσωπική ασφάλεια με τις ενδείξεις Προσοχή, Προειδοποίηση ή Κίνδυνος. Η μη συμμόρφωση με αυτές τις οδηγίες μπορεί να προκαλέσει σωματικές βλάβες ή θάνατο.

Ρύθμιση της ευθυγράμμισης των εμπρόσθιων τροχών	49
Έλεγχος της στάθμης του υγρού του κιβωτίου ταχυτήτων	50
Αλλαγή του υγρού του κιβωτίου ταχυτήτων	50
Έλεγχος της νεκράς	51
Ρύθμιση της νεκράς	51
Συντήρηση του κύριου συμπλέκτη μετάδοσης κίνησης	51
Μείωση της μέγιστης ταχύτητας	52
Συντήρηση συστήματος ψύξης	53
Ασφάλεια συστήματος ψύξης	53
Καθαρισμός των σημείων ψύξης του κινητήρα	53
Συντήρηση φρένων	53
Έλεγχος χειρόφρενου	53
Ρύθμιση του χειρόφρενου	53
Έλεγχος της στάθμης των υγρών φρένων	54
Επιθεώρηση των φρένων	54
Αντικατάσταση τακακιών κύριων φρένων και χειρόφρενου	55
Αλλαγή του υγρού φρένων	55
Συντήρηση ιμάντων	55
Σέρβις του ιμάντα κίνησης	55
Ρύθμιση του ιμάντα γεννήτριας εκκινητήρα	56
Συντήρηση του σασί	56
Ρύθμιση των μανδάλων της βάσης μεταφοράς φορτίου	56
Καθαρισμός	57
Πλύσιμο του μηχανήματος	57
Αποθήκευση	57
Ασφάλεια αποθήκευσης	57
Αποθήκευση του μηχανήματος	57

Αυτοκόλλητα ασφαλείας και οδηγιών



Οι ετικέτες προειδοποίησης και οδηγιών ασφαλείας είναι εύκολα αναγνώσιμες από τον χειριστή και βρίσκονται κοντά σε κάθε πηγή δυνητικού κινδύνου. Αντικαθιστάτε τις τυχόν φθαρμένες ή αποκολλημένες ετικέτες.



99-7345

decal99-7345

1. Προειδοποίηση—διαβάστε το *Εγχειρίδιο Χειριστή*.
2. Προειδοποίηση—μην αγγίζετε τη θερμή επιφάνεια.
3. Κίνδυνος εμπλοκής από τον ιμάντα—μην πλησιάζετε στα κινούμενα μέρη. Βεβαιωθείτε ότι όλα τα προστατευτικά καλύμματα είναι στη θέση τους.
4. Κίνδυνος σύνθλιψης, πλαίσιο φορτίου—χρησιμοποιήστε τη βοηθητική ράβδο για τη στήριξη της βάσης μεταφοράς φορτίου.

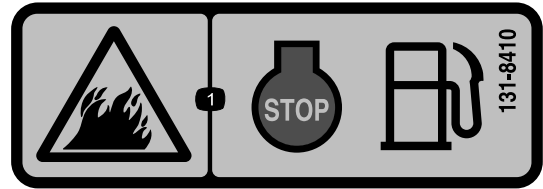

131-8410

decal131-8410

1. Κίνδυνος πυρκαγιάς—σβήνετε τον κινητήρα πριν από τον ανεφοδιασμό με καύσιμο.

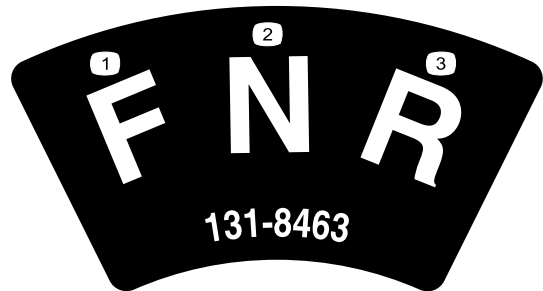

131-8463

decal131-8463

1. Εμπροσθοπορεία
2. Νεκρά
3. Οπισθοπορεία

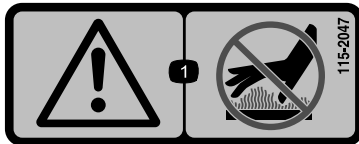

115-2047

decal115-2047

1. Προειδοποίηση—μην αγγίζετε τη θερμή επιφάνεια.

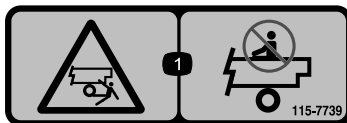

115-7739

decal115-7739

1. Κίνδυνος πτώσης, σύνθλιψης—μην μεταφέρετε επιβάτες.



120-9570

decal120-9570

1. Προειδοποίηση—μην πλησιάζετε στα κινούμενα μέρη. Βεβαιωθείτε ότι όλα τα προστατευτικά καλύμματα και οι υπόλοιπες προστατευτικές διατάξεις είναι στη θέση τους.

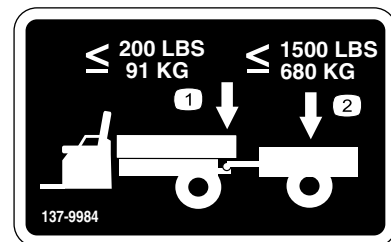

137-9984

decal137-9984

1. Το βάρος γλωττίδας δεν πρέπει να υπερβαίνει τα 91 kg (200 lb).
2. Το μεταφερόμενο φορτίο δεν πρέπει να υπερβαίνει τα 680 kg (1.500 lb).

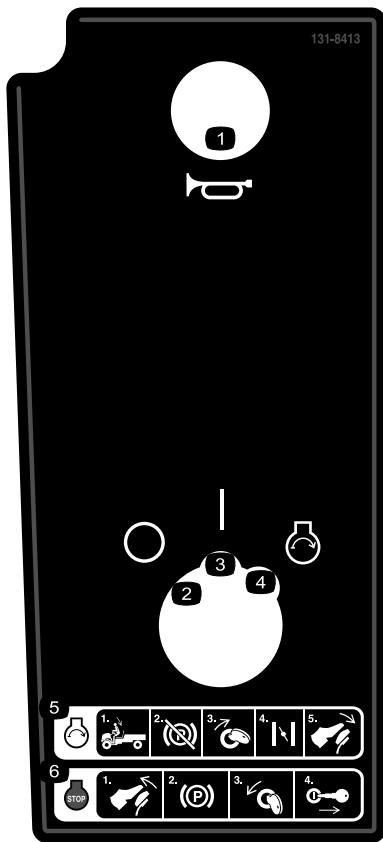

131-8413

Μόνο μοντέλα με καρμπυρατέρ

- | | |
|--|--|
| <ol style="list-style-type: none"> 1. Κόρνα 2. Κλειστό 3. Ανοιχτό | <ol style="list-style-type: none"> 4. Κινητήρας—εκκίνηση 5. Για να θέσετε τον κινητήρα σε λειτουργία: 1) Καθίστε στη θέση του χειριστή· 2) Λύστε το χειρόφρενο· 3) Γυρίστε το κλειδί στη θέση START (Εκκίνηση)· 4) Πατήστε το τσοκ· 5) Πατήστε το πεντάλ. 6. Για να σβήσετε τον κινητήρα: 1) Απελευθερώστε το πεντάλ· 2) Βάλτε χειρόφρενο· 3) Γυρίστε το κλειδί στη θέση OFF (Εκτός λειτουργίας)· 4) Αφαιρέστε το κλειδί. |
|--|--|

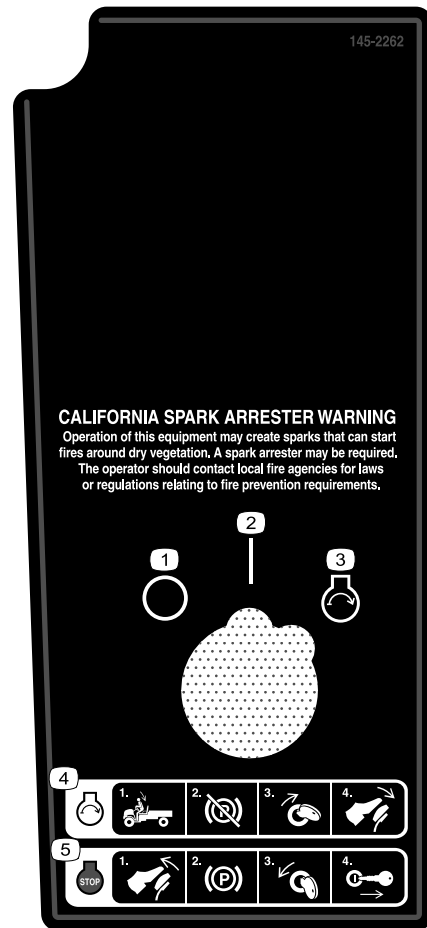

145-2262

Μόνο μοντέλα με EFI

- | | |
|---|--|
| <ol style="list-style-type: none"> 1. Κλειστό 2. Ανοιχτό 3. Κινητήρας—εκκίνηση | <ol style="list-style-type: none"> 4. Θέση του κινητήρα σε λειτουργία—1) Καθίστε στη θέση του οδηγού· 2) Λύστε το χειρόφρενο· 3) Γυρίστε τον διακόπτη της μίζας στη θέση Start (Εκκίνηση)· 4) Πατήστε το πεντάλ. 5. Σβήσιμο του κινητήρα—1) Απελευθερώστε το πεντάλ· 2) Βάλτε χειρόφρενο· 3) Γυρίστε τον διακόπτη της μίζας στη θέση Off (Εκτός λειτουργίας)· 4) Αφαιρέστε το κλειδί από τον διακόπτη της μίζας. |
|---|--|

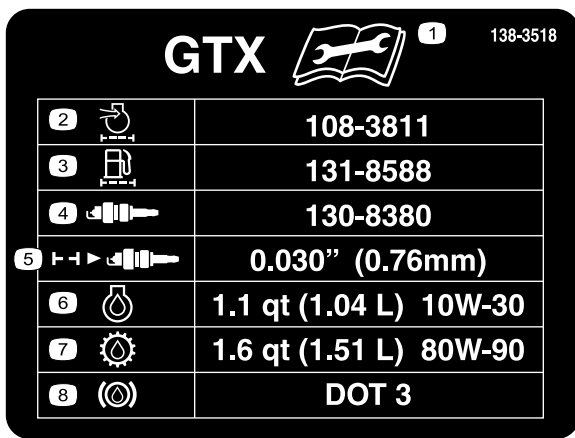

decal138-3518

138-3518

Μόνο μοντέλα με καρμπυρατέρ

1. Διαβάστε το *Εγχειρίδιο Χειριστή* προτού εκτελέσετε οποιαδήποτε εργασία συντήρησης.
2. Φίλτρο εισαγωγής/αέρα του κινητήρα
3. Φίλτρο καυσίμου
4. Μπουζί
5. Διάκενο αέρα μπουζί
6. Λάδι κινητήρα
7. Υγρά μετάδοσης
8. Υγρά φρένων

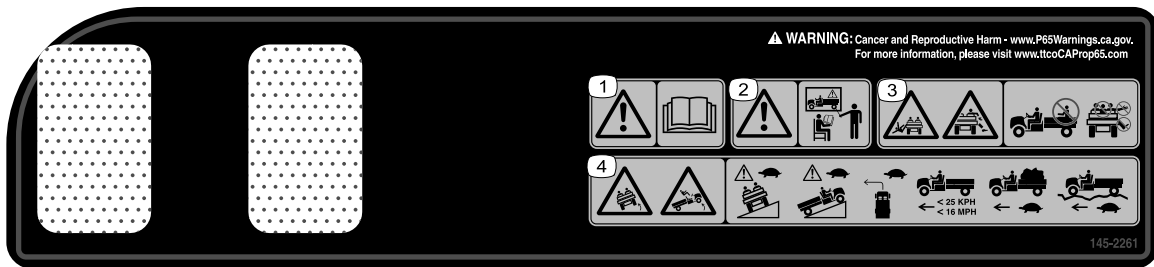

decal145-2261

145-2261

1. Προειδοποίηση—διαβάστε το *Εγχειρίδιο Χειριστή*.
2. Προειδοποίηση—λάβετε κατάλληλη εκπαίδευση προτού χρησιμοποιήσετε το μηχάνημα.
3. Κίνδυνος πτώσης· κίνδυνος ακρωτηριασμού άκρων—μην μεταφέρετε επιβάτες στη βάση μεταφοράς φορτίου· μην μεταφέρετε επιπλέον επιβάτες μεταξύ των θέσεων· μην τοποθετείτε τα χέρια ή τα πόδια σας εκτός των ορίων του μηχανήματος κατά τον χειρισμό.
4. Κίνδυνος ανατροπής—οδηγείτε με χαμηλή ταχύτητα κατά μήκος πλαγιάς ή σε επικλινή εδάφη· στρίβετε με χαμηλή ταχύτητα· μην υπερβαίνετε την ταχύτητα των 25 χ.α.ώ (16 μιλίων ανά ώρα)· οδηγείτε με χαμηλή ταχύτητα όταν μεταφέρετε φορτίο· οδηγείτε με χαμηλή ταχύτητα σε ανώμαλο έδαφος.

GTX EFI		9	10
1		108-3811	100
2		94-9695	400
3		131-8589	500
4		0.040" (1mm)	
5		1.1 qt (1.04 L) 10W-30	5/100
6		1.6 qt (1.51 L) 80W-90	800
7		DOT 3	1000
8		MOBILGREASE XHP-222	300

145-8005

decal145-8005

145-8005

Μόνο μοντέλα με EFI

- | | |
|---------------------------------------|---|
| 1. Φίλτρο εισαγωγής/αέρα του κινητήρα | 6. Υγρά μετάδοσης |
| 2. Φίλτρο καυσίμου | 7. Υγρά φρένων |
| 3. Μπουζί | 8. Λιπαντικό |
| 4. Διάκενο αέρα μπουζί | 9. Διαβάστε το <i>Εγχειρίδιο Χειριστή</i> προτού εκτελέσετε οποιαδήποτε εργασία συντήρησης. |
| 5. Λάδι κινητήρα | 10. Διάστημα αλλαγής (ώρες) |

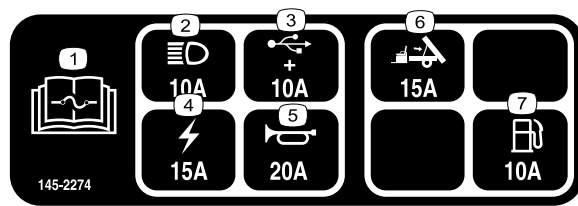

145-2274

decal145-2274

145-2274

Μόνο μοντέλα με EFI

- | | |
|--|---|
| 1. Διαβάστε το <i>Εγχειρίδιο Χειριστή</i> για πληροφορίες σχετικά με την ασφάλεια. | 5. Κόρνα (20 A) |
| 2. Φώτα πορείας (10 A) | 6. Ανελκυστήρας ανύψωσης της βάσης (15 A) |
| 3. USB (10 A) | 7. Καύσιμα (10 A) |
| 4. Ηλεκτρικό σύστημα (15 A) | |

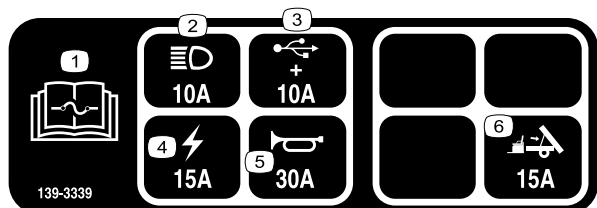

139-3339

decal139-3339

139-3339

Μόνο μοντέλα με καρμπιρατέρ

- | | |
|--|---|
| 1. Διαβάστε το <i>Εγχειρίδιο Χειριστή</i> για πληροφορίες σχετικά με την ασφάλεια. | 4. Ηλεκτρικό σύστημα (15 A) |
| 2. Φώτα πορείας (10 A) | 5. Κόρνα (30 A) |
| 3. USB (10 A) | 6. Ανελκυστήρας ανύψωσης της βάσης (15 A) |

Συναρμολόγηση

Μη συναρμολογημένα εξαρτήματα

Χρησιμοποιήστε τον παρακάτω πίνακα για να επαληθεύσετε ότι όλα τα εξαρτήματα έχουν αποσταλεί.

Διαδικασία	Περιγραφή	Ποσ.	Χρήση
1	Τιμόνι	1	Τοποθετήστε το τιμόνι (μόνο διεθνή μοντέλα).
	Κάλυμμα τιμονιού	1	
	Ροδέλα (½")	1	
	Κάλυμμα για τη σκόνη	1	
2	Δεν απαιτούνται εξαρτήματα	–	Ελέγξτε τη στάθμη των υγρών και την πίεση των ελαστικών.
3	Δεν απαιτούνται εξαρτήματα	–	Προσαρμόστε (στρώστε) τα φρένα.
4	Εγχειρίδιο Χειριστή	1	Διαβάστε το Εγχειρίδιο Χειριστή και εξετάστε τα υλικά εγκατάστασης προτού θέσετε σε λειτουργία το μηχάνημα.
	Εγχειρίδιο χρήστη του κινητήρα	1	
	Έντυπο άδειας κυκλοφορίας	1	
	Έντυπο επιθεώρησης πριν από την παράδοση	1	
	Πιστοποιητικό ποιότητας	1	
	Κλειδί	2	

Σημείωση: Καθορίστε την αριστερή και δεξιά πλευρά του μηχανήματος από την κανονική θέση λειτουργίας.

1

Τοποθέτηση του τιμονιού (μόνο διεθνή μοντέλα)

Εξαρτήματα που απαιτούνται για αυτή τη διαδικασία:

1	Τιμόνι
1	Κάλυμμα τιμονιού
1	Ροδέλα (½")
1	Κάλυμμα για τη σκόνη

Διαδικασία

- Εάν το κάλυμμα είναι ήδη τοποθετημένο, αφαιρέστε το από τη βάση του τιμονιού (Σχήμα 3).
- Αφαιρέστε το παξιμάδι ασφάλισης (½") από την κολόνα τιμονιού (Σχήμα 3).
- Γλιστρήστε το τιμόνι, το κάλυμμα για τη σκόνη, και τη ροδέλα (½") πάνω στην κολόνα τιμονιού (Σχήμα 3).

Σημείωση: Με τις μπροστινές ρόδες σε ευθεία θέση, κατευθύνετε το τιμόνι έτσι ώστε η μικρότερη ακτίνα του τιμονιού να έρθει σε κατακόρυφη θέση.

- Ασφαλίστε το τιμόνι στην κολόνα με το παξιμάδι ασφάλισης (½") και σφίξτε το με ροπή 18 έως 30 N·m.
- Τοποθετήστε το κάλυμμα στο τιμόνι (Σχήμα 3).

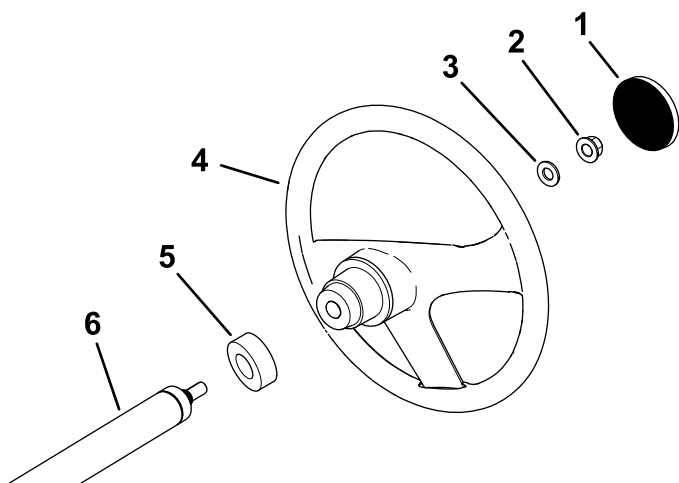

Σχήμα 3

- | | |
|----------------------------|-------------------------|
| 1. Κάλυμμα τιμονιού | 4. Τιμόνι |
| 2. Παξιμάδι ασφάλισης (½") | 5. Κάλυμμα για τη σκόνη |
| 3. Ροδέλα (½") | 6. Κολόνα τιμονιού |

g198932

2

Έλεγχος στάθμης υγρών και πίεσης ελαστικών

Δεν απαιτούνται εξαρτήματα

Διαδικασία

1. Προτού και αφού θέσετε τον κινητήρα σε λειτουργία για πρώτη φορά, ελέγξτε τη στάθμη του λαδιού κινητήρα· ανατρέξτε στην ενότητα [Έλεγχος στάθμης λαδιού κινητήρα \(σελίδα 39\)](#).
2. Πριν θέσετε τον κινητήρα σε λειτουργία για πρώτη φορά, ελέγξτε τη στάθμη των υγρών φρένων· ανατρέξτε στην ενότητα [Έλεγχος της στάθμης των υγρών φρένων \(σελίδα 54\)](#).
3. Πριν θέσετε τον κινητήρα σε λειτουργία για πρώτη φορά, ελέγξτε τη στάθμη του υγρού του κιβωτίου ταχυτήτων· ανατρέξτε στην ενότητα [Έλεγχος της στάθμης του υγρού του κιβωτίου ταχυτήτων \(σελίδα 50\)](#).
4. Ελέγξτε την πίεση αέρα στα ελαστικά· ανατρέξτε στην ενότητα [Έλεγχος πίεσης ελαστικών \(σελίδα 17\)](#).

3

Προσαρμογή (στρώσιμο) των φρένων

Δεν απαιτούνται εξαρτήματα

Διαδικασία

Για να διασφαλίσετε τη βέλτιστη απόδοση του συστήματος πέδησης, προσαρμόστε (στρώστε) τα φρένα πριν από τη χρήση.

1. Οδηγήστε στη μέγιστη ταχύτητα και πατήστε φρένο για ταχεία ακινητοποίηση του μηχανήματος χωρίς ακινητοποίηση των ελαστικών.
2. Επαναλάβετε αυτή τη διαδικασία 10 φορές, φροντίζοντας να μεσολαβεί διάστημα 1 λεπτού μεταξύ των σταματημάτων, ώστε να αποφύγετε την υπερθέρμανση των φρένων.

Σημαντικό: Αυτή η διαδικασία είναι πιο αποτελεσματική εάν το μηχάνημα φέρει φορτίο 227 kg (500 lb).

4

Ανάγνωση του εγχειριδίου και οπτική εξέταση των υλικών εγκατάστασης

Εξαρτήματα που απαιτούνται για αυτή τη διαδικασία:

1	Εγχειρίδιο Χειριστή
1	Εγχειρίδιο χρήστη του κινητήρα
1	Έντυπο άδειας κυκλοφορίας
1	Έντυπο επιθεώρησης πριν από την παράδοση
1	Πιστοποιητικό ποιότητας
2	Κλειδί

Διαδικασία

- Διαβάστε το *Εγχειρίδιο Χειριστή* και το εγχειρίδιο χρήστη του κινητήρα.
- Συμπληρώστε το έντυπο άδειας κυκλοφορίας.
- Συμπληρώστε το *Έντυπο επιθεώρησης πριν από την παράδοση*.
- Ελέγξτε το *Πιστοποιητικό ποιότητας*.

Γενική επισκόπηση προϊόντος

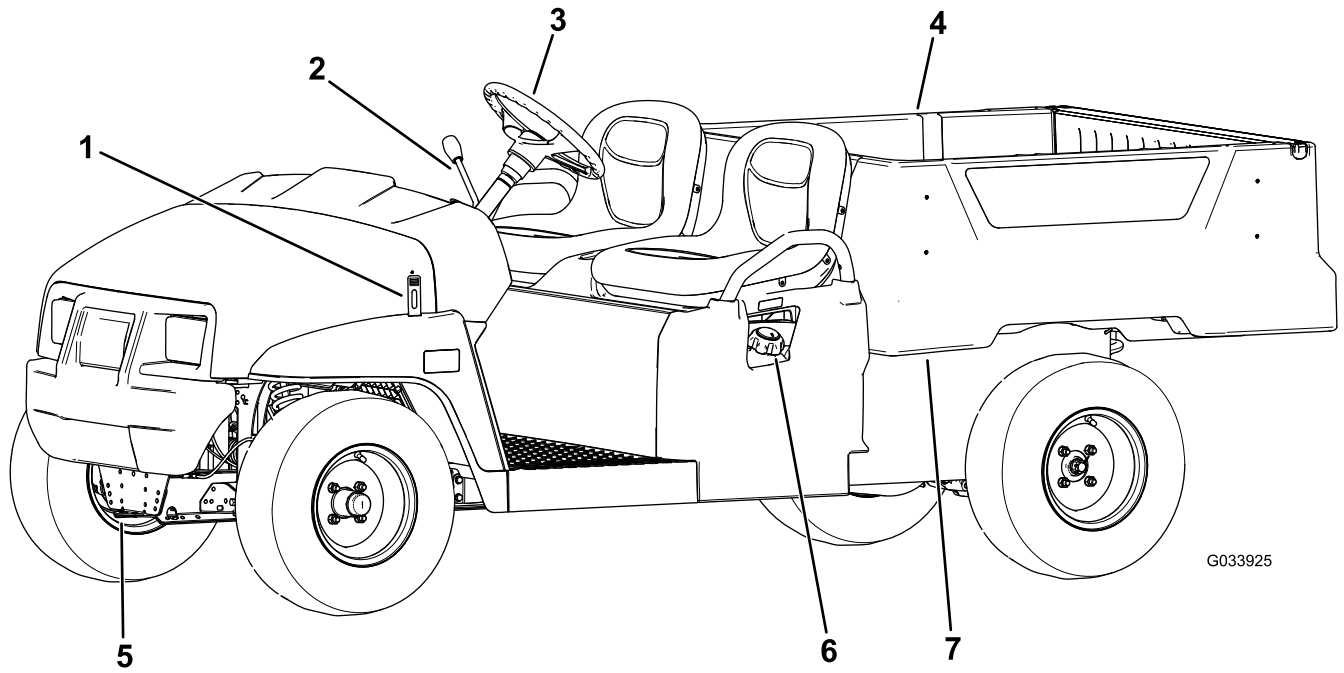

Σχήμα 4

- | | | | |
|---------------------|---------------------------|-----------------------------|-----------------------------------|
| 1. Μάνδαλο του καπό | 3. Τιμόνι | 5. Γλωττίδα ρυμούγκησης | 7. Μοχλός βάσης μεταφοράς φορτίου |
| 2. Μοχλός ανύψωσης | 4. Βάση μεταφοράς φορτίου | 6. Τάπα ρεζερβουάρ καυσίμου | |

g033925

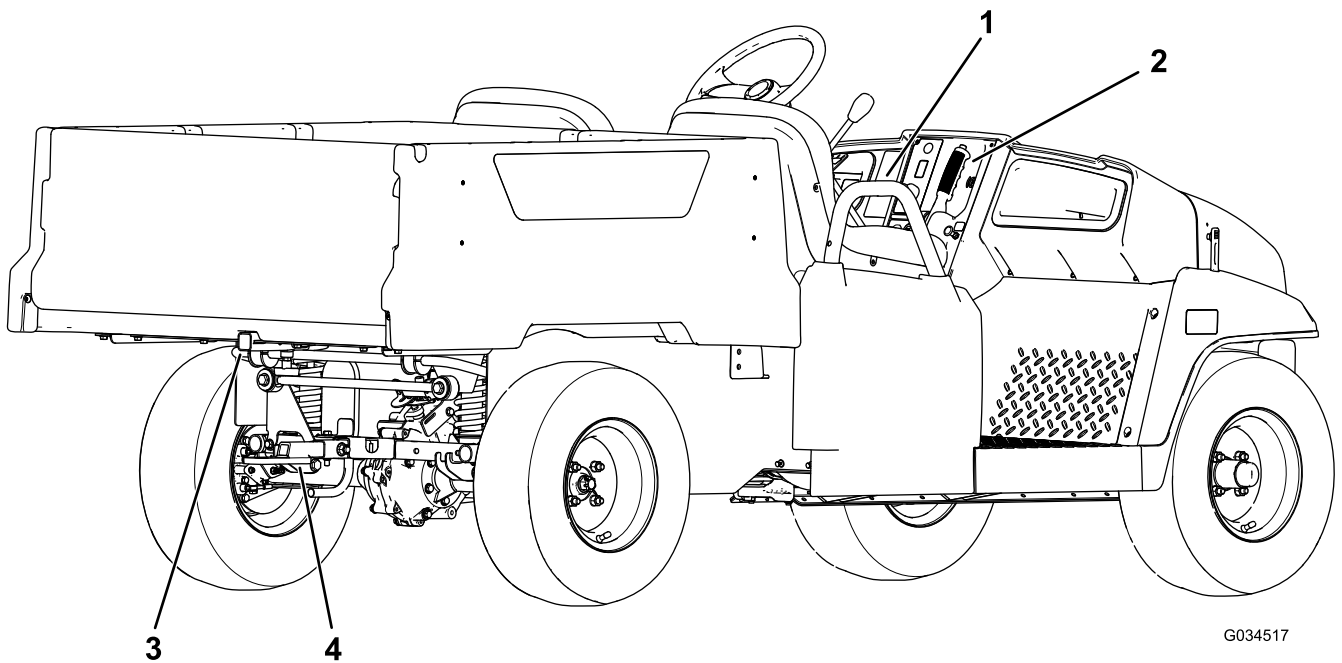

Σχήμα 5

- | | |
|----------------------|---|
| 1. Χειρολαβή επιβάτη | 3. Οπίσθια διάταξη στήριξης παρελκομένων στη βάση μεταφοράς φορτίου |
| 2. Χειρόφρενο | 4. Κοτσαδόρος τρέιλερ |

g034517

Χειριστήρια

Πριν θέσετε τον κινητήρα σε λειτουργία και χειριστείτε το μηχάνημα, εξοικειωθείτε με όλα τα χειριστήρια.

Πίνακας ελέγχου

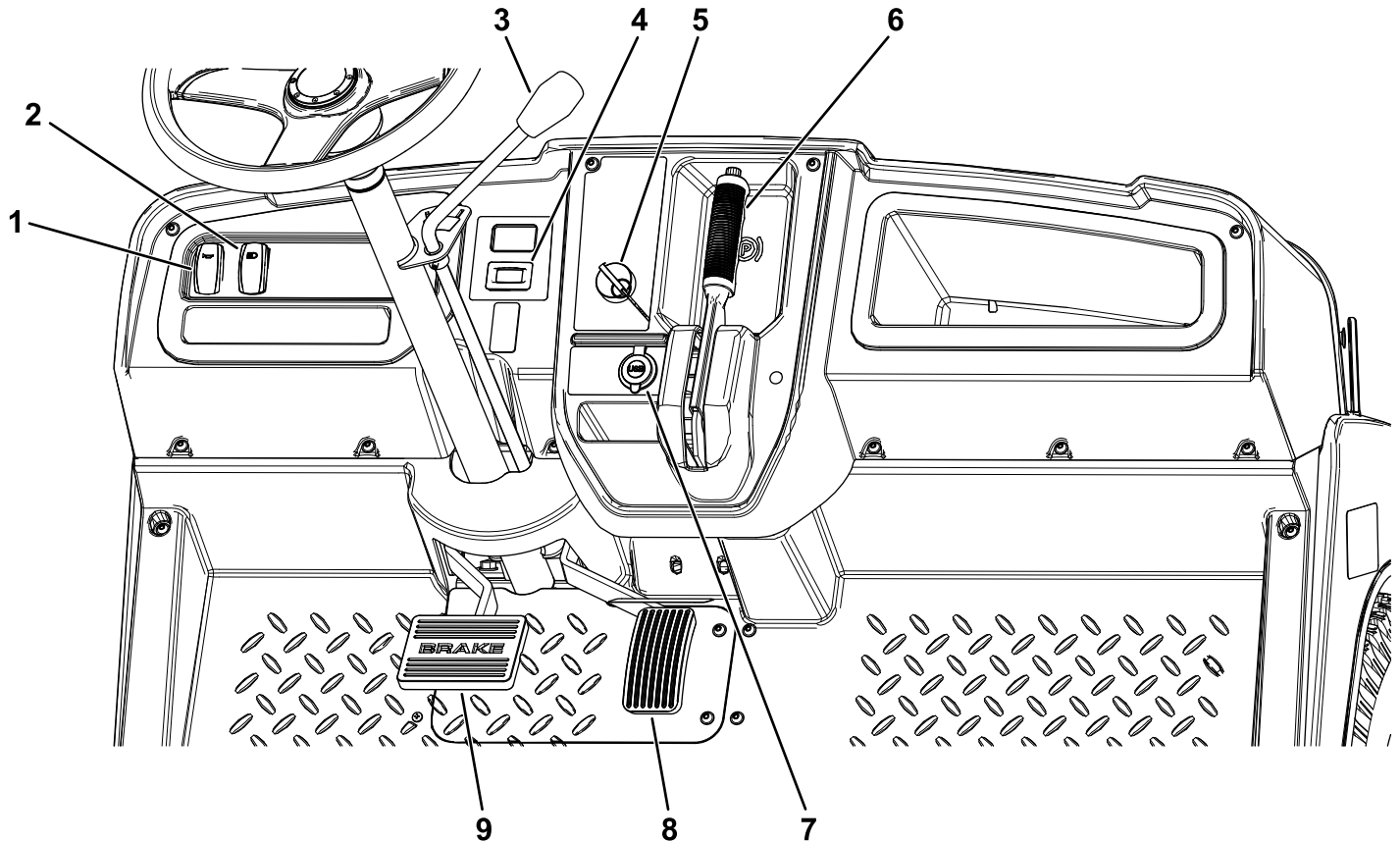

Σχήμα 6

g378787

1. Διακόπτης κόρνας
2. Διακόπτης φώτων
3. Λεβιές ταχυτήτων
4. Ωρομετρητής
5. Διακόπτης μίζας

6. Χειρόφρενο
7. Υποδοχή USB
8. Πεντάλ γκαζιού
9. Πεντάλ φρένου

Πεντάλ γκαζιού

Χρησιμοποιήστε το πεντάλ γκαζιού (Σχήμα 6) για να ρυθμίσετε την ταχύτητα πορείας του μηχανήματος. Πατήστε το πεντάλ γκαζιού για να θέσετε τον κινητήρα σε λειτουργία. Πατήστε περισσότερο το πεντάλ γκαζιού για να αυξήσετε την ταχύτητα πορείας. Εάν απελευθερώσετε το πεντάλ, μειώνεται η ταχύτητα του μηχανήματος και ο κινητήρας σβήνει.

Σημείωση: Η μέγιστη ταχύτητα εμπροσθοπορείας είναι 26 χ.α.ώ.

Πεντάλ φρένου

Χρησιμοποιήστε το πεντάλ φρένου για να ακινητοποιήσετε το μηχάνημα ή για να μειώσετε την ταχύτητά του (Σχήμα 6).

⚠ ΠΡΟΣΟΧΗ

Ο χειρισμός μηχανήματος με φθαρμένα φρένα ή με εσφαλμένη ρύθμιση των φρένων μπορεί να οδηγήσει σε τραυματισμό.

Εάν το πεντάλ φρένου μετακινείται σε θέση εντός 25 mm από το δάπεδο του μηχανήματος, πραγματοποιήστε ρύθμιση ή επισκευή των φρένων.

Διακόπτης μίζας

Ο διακόπτης μίζας βρίσκεται στην κάτω δεξιά γωνία του ταμπλό (Σχήμα 6).

Ο διακόπτης μίζας έχει 3 θέσεις: OFF (Εκτός λειτουργίας), ON (Σε λειτουργία) και START (Εκκίνηση).

Υπάρχουν δύο τρόποι να θέσετε το μηχάνημα σε λειτουργία· ανατρέξτε στην ενότητα **Θέση του κινητήρα σε λειτουργία** (σελίδα 25).

Χειρόφρενο

Το χειρόφρενο βρίσκεται πάνω στον πίνακα ελέγχου (Σχήμα 6).

Κάθε φορά που σβήνετε τον κινητήρα, βάζετε χειρόφρενο ώστε να αποτρέπεται η τυχαία μετακίνηση του μηχανήματος. Όταν σταθμεύετε το μηχάνημα σε επικλινές έδαφος, να βεβαιώνετε ότι βάζετε χειρόφρενο.

Για να βάλετε χειρόφρενο, τραβήξτε τον μοχλό προς το μέρος σας (Σχήμα 7).

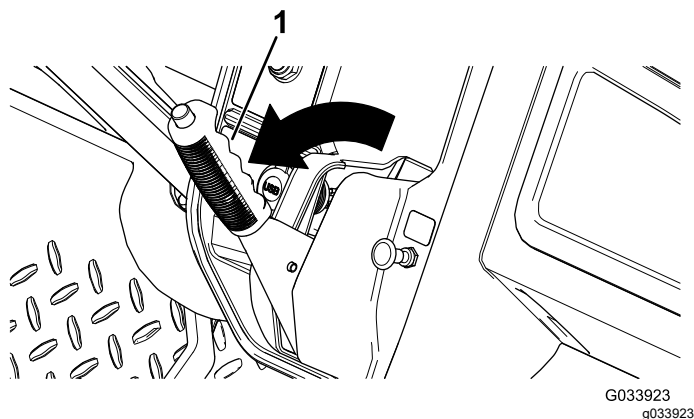

Σχήμα 7

1. Χειρόφρενο

Για να λύσετε το χειρόφρενο, πιέστε το κουμπί που βρίσκεται στην κορυφή του μοχλού, τραβήξτε τον μοχλό προς το μέρος σας για να εκτονωθεί η πίεση και, στη συνέχεια, σπρώξτε τον μοχλό προς τα εμπρός (Σχήμα 8).

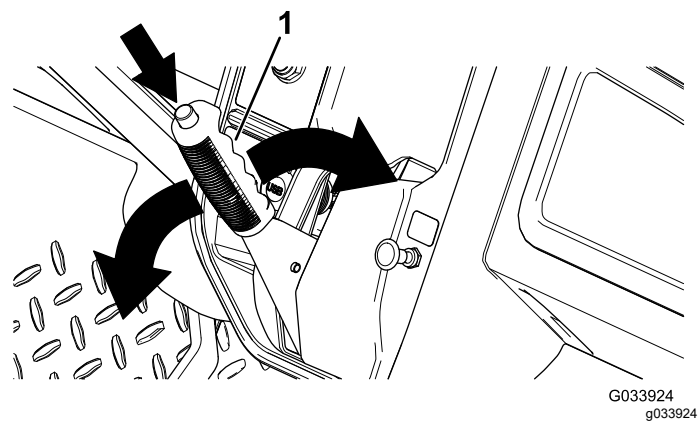

Σχήμα 8

1. Χειρόφρενο

Μοχλός τσοκ

Μόνο μοντέλα με καρμπιρατέρ

Ο μοχλός του τσοκ βρίσκεται στον πίνακα ελέγχου. Χρησιμοποιήστε το τσοκ για να θέσετε σε λειτουργία τον κινητήρα όταν είναι κρύος, τραβώντας τον μοχλό τσοκ προς τα έξω. Αφού ο κινητήρας τεθεί σε λειτουργία, ρυθμίζετε κατάλληλα την παροχή αέρα μέσω του τσοκ, ώστε ο κινητήρας να λειτουργεί εύρυθμα. Αφού ζεσταθεί ο κινητήρας, πιέστε τον μοχλό του τσοκ στη θέση OFF (Κλειστό).

Λεβιές ταχυτήτων και Δείκτης ταχυτήτων

Ο λεβιές ταχυτήτων μπορεί να ρυθμίζεται σε 3 θέσεις του δείκτη ταχυτήτων: FORWARD (Εμπροσθοπορεία), REVERSE (Οπισθοπορεία) και NEUTRAL (Νεκρά) (Σχήμα 9).

Σημείωση: Η εκκίνηση και η λειτουργία του κινητήρα μπορούν να γίνουν σε οποιαδήποτε από αυτές τις θέσεις.

Από τη θέση NEUTRAL (Νεκρά), μπορείτε να μετακινήσετε τον λεβιές προς τα αριστερά στη θέση FORWARD (Εμπροσθοπορεία) ή προς τα δεξιά στη θέση REVERSE (Οπισθοπορεία) (Σχήμα 9).

Σημαντικό: Ακινητοποιείτε πάντοτε το μηχάνημα πριν αλλάξετε ταχύτητα.

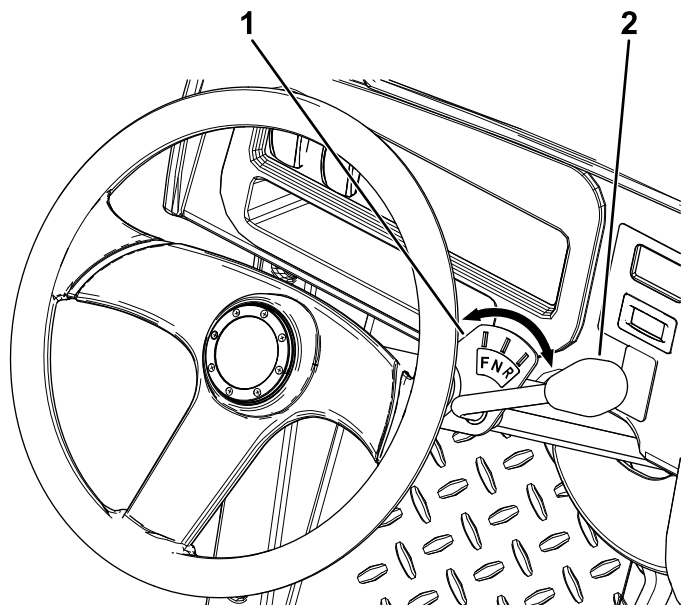

Σχήμα 9

1. Δείκτης ταχυτήτων 2. Λεβιές ταχυτήτων

Διακόπτης κόρνας

Ο διακόπτης κόρνας βρίσκεται στον πίνακα ελέγχου (Σχήμα 6). Πιέστε τον διακόπτη κόρνας για να κορνάρετε.

Διακόπτης φώτων

Χρησιμοποιήστε τον διακόπτη φώτων (Σχήμα 6) για να ανάψετε τα φώτα πορείας. Πατήστε τον διακόπτη φώτων προς τα επάνω για να ανάψετε τα φώτα πορείας. Πατήστε τον διακόπτη φώτων προς τα κάτω για σβήσετε τα φώτα.

Ωρομετρητής

Ο ωρομετρητής βρίσκεται δεξιά του διακόπτη φώτων (Σχήμα 6). Χρησιμοποιήστε τον ωρομετρητή για να δείτε τον συνολικό αριθμό των ωρών λειτουργίας του κινητήρα. Ο ωρομετρητής αρχίζει να λειτουργεί κάθε φορά που γυρνάτε τον διακόπτη μίζας στη θέση ON (Σε λειτουργία) ή στη θέση START (Εκκίνηση), καθώς και όταν λειτουργεί ο κινητήρας.

Σημείωση: Όταν το μηχανήμα βρίσκεται σε λειτουργία, ο ωρομετρητής αναβοσβήνει διαρκώς, καταγράφοντας τον χρόνο χρήσης.

Υποδοχή USB

Η υποδοχή USB βρίσκεται αριστερά του χειρόφρενου (Σχήμα 6). Χρησιμοποιήστε την υποδοχή για να φορτίσετε κινητές συσκευές.

Σημαντικό: Όταν δεν χρησιμοποιείτε την υποδοχή USB, εισάγετε το λαστιχένιο πώμα ώστε να αποφύγετε τυχόν βλάβη της υποδοχής.

Δείκτης καυσίμου

Ο δείκτης καυσίμου (Σχήμα 10) βρίσκεται στην τάπα του ρεζερβουάρ, στην αριστερή πλευρά του μηχανήματος. Ο δείκτης προβάλλει την ποσότητα καυσίμου που υπάρχει στο ρεζερβουάρ.

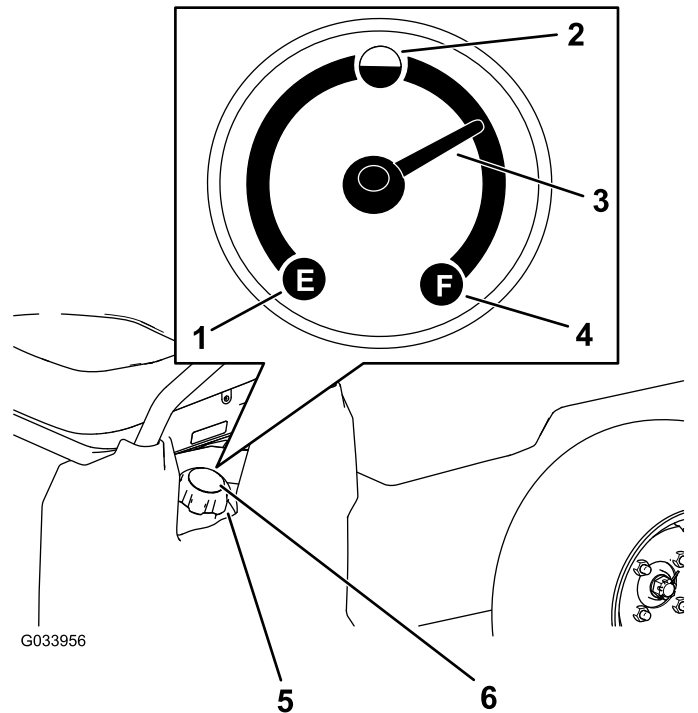

Σχήμα 10

1. Άδειο 2. Μέση 3. Βελόνα 4. Γεμάτο 5. Τάπα ρεζερβουάρ καυσίμου 6. Δείκτης καυσίμου

Χειρολαβές επιβατών

Οι χειρολαβές επιβατών βρίσκονται στην εξωτερική πλευρά κάθε καθίσματος (Σχήμα 11).

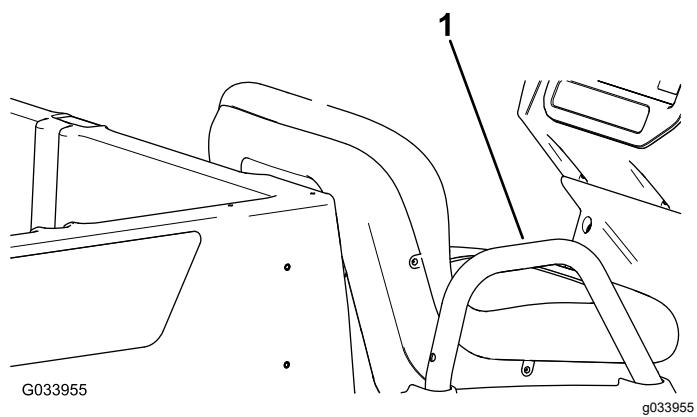

Σχήμα 11

Απεικόνιση αριστερής πλευράς

1. Χειρολαβή επιβάτη
-

Τεχνικά χαρακτηριστικά

Σημείωση: Οι προδιαγραφές και ο σχεδιασμός μπορεί να αλλάξουν απροειδοποίητα.

Βάρος βάσης	397 kg (875 lb)
Διαβαθμισμένη χωρητικότητα (σε επίπεδο έδαφος)	544 kg (1,200 lb) συνολικά, συμπεριλαμβανομένων 90,7 kg (200 lb) για τον χειριστή και 91 kg (200 lb) για τον επιβάτη, καθώς και του φορτίου, των εξαρτημάτων και των παρελκομένων
Μικτό βάρος οχήματος (GVW)—σε επίπεδο έδαφος	941 kg (2,075 lb) συνολικά, συμπεριλαμβανομένων όλων των στοιχείων που παρατίθενται παραπάνω
Μέγιστη ικανότητα φορτίου (σε επίπεδο έδαφος)	363 kg (800 lb) συνολικά, συμπεριλαμβανομένων των εξαρτημάτων που τοποθετούνται στο οπίσθιο μέρος
Μέγιστη ικανότητα της οπίσθιας διάταξης στήριξης παρελκομένων στη βάση μεταφοράς φορτίου	45 kg (100 lb) συνολικά
Ικανότητα ρυμούλκησης	Βάρος γλωττίδας: 91 kg (200 lb) Μικτό βάρος τρέιλερ (GTW): 680 kg (1,500 lb)
Συνολικό πλάτος	119 cm
Συνολικό μήκος	302 cm
Συνολικό ύψος	127,5 cm
Απόσταση από το έδαφος	21,6 cm στο εμπρός μέρος, χωρίς φορτίο ή χειριστή 14 cm στο πίσω μέρος, χωρίς φορτίο ή χειριστή
Μεταξόνιο	220 cm
Άνοιγμα τροχών (από το κέντρο έως το κέντρο)	Εμπρός: 119 cm Πίσω: 119 cm
Μήκος βάσης μεταφοράς φορτίου	Εσωτερικό: 102 cm Εξωτερικό: 114,3 cm
Πλάτος βάσης μεταφοράς φορτίου	Εσωτερικό: 98 cm Εκτός των πλευρικών προφυλακτήρων: 107,3 cm
Ύψος βάσης μεταφοράς φορτίου	28 cm εσωτερικά
Ταχύτητα περιστροφής κινητήρα	Χαμηλές στροφές: 1250 έως 1350 rpm Υψηλές στροφές: 3650 έως 3750 rpm

Παρελκόμενα/Εξαρτήματα

Για τη βελτίωση και διεύρυνση των δυνατοτήτων του μηχανήματός σας διατίθενται επιλεγμένα παρελκόμενα και εξαρτήματα που είναι εγκεκριμένα από την Toro. Για τον πλήρη κατάλογο όλων των εγκεκριμένων παρελκομένων και εξαρτημάτων, επικοινωνήστε με έναν εξουσιοδοτημένο αντιπρόσωπο σέρβις ή εξουσιοδοτημένο διανομέα της Toro ή επισκεφτείτε τη διεύθυνση www.Toro.com.

Για να εξασφαλίσετε τις μέγιστες δυνατές επιδόσεις και τη συνεχή πιστοποίηση ασφαλείας του μηχανήματος, χρησιμοποιείτε μόνο γνήσια ανταλλακτικά και εξαρτήματα Toro. Τα ανταλλακτικά και τα εξαρτήματα άλλων κατασκευαστών ενδέχεται να αποβούν επικίνδυνα και η χρήση τους να ακυρώσει την εγγύηση του προϊόντος σας.

Χειρισμός

Σημείωση: Καθορίστε την αριστερή και δεξιά πλευρά του μηχανήματος από την κανονική θέση λειτουργίας.

Πριν από τη λειτουργία

Ασφάλεια πριν από τη λειτουργία

Γενικές πληροφορίες ασφαλείας

- Μην επιτρέπεται ποτέ τον χειρισμό ή το σέρβις του μηχανήματος από παιδιά, άτομα που δεν είναι εκπαιδευμένα ή που δεν διαθέτουν την απαιτούμενη σωματική ικανότητα. Βάσει του εθνικού κανονιστικού πλαισίου ενδέχεται να τίθενται περιορισμοί όσον αφορά την ηλικία του χειριστή. Ο ιδιοκτήτης είναι υπεύθυνος για την εκπαίδευση όλων των χειριστών και μηχανικών.
- Εξοικειωθείτε με τον ασφαλή χειρισμό του εξοπλισμού, τα χειριστήρια, καθώς και τα σήματα ασφαλείας.
- Σβήστε τον κινητήρα, αφαιρέστε το κλειδί και περιμένετε να ακινητοποιηθούν όλα τα κινούμενα μέρη προτού απομακρυνθείτε από τη θέση χειριστή. Πριν προβείτε σε ρύθμιση, σέρβις, καθαρισμό ή αποθήκευση του μηχανήματος, αφήστε το μηχάνημα να κρυώσει.
- Μάθετε πώς να ακινητοποιείτε και πώς να θέτετε γρήγορα εκτός λειτουργίας το μηχάνημα.
- Φροντίζετε να μην υπάρχουν περισσότεροι επιβαίνοντες (εσείς και ο/οι επιβάτης/-ες) από τον αριθμό χειρολαβών που διαθέτει το μηχάνημα.
- Ελέγξτε ότι όλες οι διατάξεις και ετικέτες ασφαλείας είναι στη θέση τους. Επισκευάστε ή αντικαταστήστε κάθε διάταξη ασφαλείας και αντικαταστήστε όλες τις ετικέτες που είναι δυσανάγνωστες ή λείπουν. Αν λείπουν ή δεν λειτουργούν κανονικά, μη θέτετε το μηχάνημα σε λειτουργία.

Ασφάλεια καυσίμων

- Δείξτε ιδιαίτερη προσοχή όταν χειρίζεστε καύσιμα. Είναι εύφλεκτα και οι ατμοί τους είναι εκρηκτικοί.
- Σβήνετε τσιγάρα, πούρα, πίπες και κάθε άλλη πηγή ανάφλεξης.
- Χρησιμοποιείτε μόνο εγκεκριμένο δοχείο καυσίμων.

- Μην αφαιρείτε την τάπα και μην γεμίζετε το ρεζερβουάρ καυσίμου ενώ ο κινητήρας είναι σε λειτουργία ή δεν έχει κρυώσει.
- Μην κάνετε ανεφοδιασμό ή αποστράγγιση καυσίμου σε κλειστό χώρο.
- Μην αποθηκεύετε το μηχάνημα ή τα δοχεία καυσίμων σε χώρους με γυμνές φλόγες, σπινθήρες ή φλόγα-πιλότο (π.χ. σε καυστήρα, λέβητα ή άλλη συσκευή).
- Αν χυθεί καύσιμο, μην επιχειρήσετε να θέσετε τον κινητήρα σε λειτουργία. Αποφύγετε τη δημιουργία κάθε πηγής ανάφλεξης μέχρι να εξατμιστούν οι ατμοί του καυσίμου.

Εκτέλεση της καθημερινής συντήρησης

Περιοδικότητα εργασιών σέρβις: Πριν από κάθε χρήση ή καθημερινά

Καθημερινά, πριν θέσετε το μηχάνημα σε λειτουργία, εκτελέστε τις διαδικασίες που προβλέπονται για κάθε φορά που χρησιμοποιείται το μηχάνημα ή σε καθημερινή βάση, οι οποίες παρατίθενται στην ενότητα [Συντήρηση \(σελίδα 28\)](#)

Έλεγχος πίεσης ελαστικών

Περιοδικότητα εργασιών σέρβις: Πριν από κάθε χρήση ή καθημερινά

Προδιαγραφές για την πίεση αέρα στα μπροστινά και πίσω ελαστικά: 1,65 έως 2,07 bar

Σημαντικό: Μην υπερβαίνετε τη μέγιστη πίεση αέρα που αναγράφεται στο προφίλ του ελαστικού.

Σημείωση: Η απαιτούμενη πίεση αέρα στα ελαστικά καθορίζεται από το ωφέλιμο φορτίο που σκοπεύετε να μεταφέρετε.

- Ελέγξτε την πίεση αέρα στα ελαστικά.
 - Χρησιμοποιήστε χαμηλότερη πίεση αέρα στα ελαστικά για ελαφρύτερα φορτία, λιγότερη συμπίεση του εδάφους, πιο ομαλή οδήγηση, καθώς και για ελαχιστοποίηση των αποτυπωμάτων των ελαστικών στο έδαφος.
 - Χρησιμοποιήστε υψηλότερη πίεση αέρα στα ελαστικά όταν μεταφέρετε βαρύτερο ωφέλιμο φορτίο σε μεγαλύτερη ταχύτητα.
- Εφόσον απαιτείται, προσαρμόστε την πίεση αέρα στα ελαστικά προσθέτοντας ή αφαιρώντας αέρα.

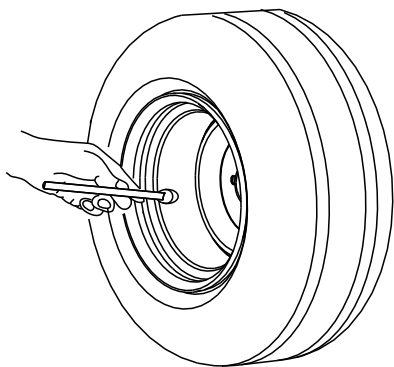

G001055

Σχήμα 12

g001055

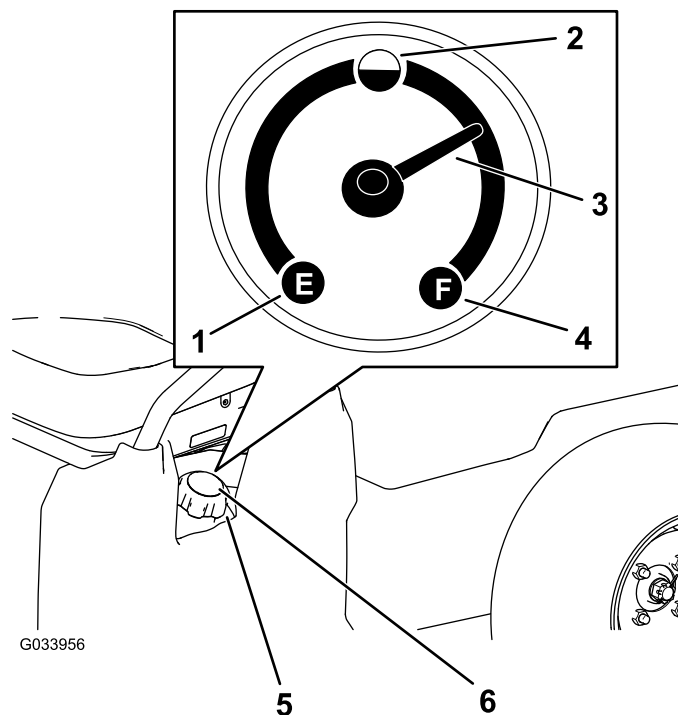

G033956

Σχήμα 13

g033956

- | | |
|-----------|-----------------------------|
| 1. Άδειο | 4. Γεμάτο |
| 2. Μέση | 5. Τάπα ρεζερβουάρ καυσίμου |
| 3. Βελόνα | 6. Δείκτης καυσίμου |

6. Αφαιρέστε την τάπα του ρεζερβουάρ.
7. Γεμίστε το ρεζερβουάρ έως περίπου 25 mm από την κορυφή του ρεζερβουάρ (πυθμένας του στομίου πλήρωσης).

Σημείωση: Αυτός ο ελεύθερος χώρος στο ρεζερβουάρ επιτρέπει τη διαστολή του καυσίμου. **Μην γεμίζετε υπερβολικά το ρεζερβουάρ.**
8. Κλείστε καλά την τάπα του ρεζερβουάρ.
9. Αν χυθεί καύσιμο, σκουπίστε το.

Ανεφοδιασμός καυσίμου

Συνιστώμενο καύσιμο

Τύπος	Αμόλυβδη βενζίνη
Ελάχιστος αριθμός οκτανίων	87 (ΗΠΑ) ή 91 (οκτάνια έρευνας· εκτός ΗΠΑ)
Αιθανόλη	Όχι άνω του 10% κατ' όγκο
Μεθανόλη	Ουδέν
ΜΤΒΕ (μεθυλοτριτοταγής βουτυλαιθέρας)	Λιγότερο από 15% κατ' όγκο
Λάδι	Μην προσθέτετε λάδι στο καύσιμο

Χρησιμοποιείτε μόνο καθαρό, φρέσκο καύσιμο (το πολύ 30 ημερών), από αξιόπιστη πηγή.

Σημαντικό: Για να μειώσετε τα προβλήματα εκκίνησης, προσθέστε σε φρέσκο καύσιμο σταθεροποιητικό/συντηρητικό όπως υποδεικνύει ο κατασκευαστής του.

Για περισσότερες πληροφορίες, ανατρέξτε στο εγχειρίδιο χρήστη του κινητήρα σας.

Ανεφοδιασμός ρεζερβουάρ καυσίμου

Η χωρητικότητα του ρεζερβουάρ είναι περίπου 18,9 l (5 γαλόνια ΗΠΑ).

1. Σταθμεύστε το μηχάνημα σε επίπεδη επιφάνεια.
2. Μετακινήστε τον λεβιέ ταχυτήτων στη θέση NEUTRAL (Νεκρά).
3. Βάλτε χειρόφρενο.
4. Θέστε το μηχάνημα εκτός λειτουργίας και αφαιρέστε το κλειδί.
5. Καθαρίστε τον χώρο γύρω από την τάπα του ρεζερβουάρ (Σχήμα 13).

Στρώσιμο καινούριου μηχανήματος

Περιοδικότητα εργασιών σέρβις: Μετά τις πρώτες 100 ώρες—Εκτελέστε τις οδηγίες για το στρώσιμο ενός καινούριου μηχανήματος.

Εκτελέστε τις ακόλουθες οδηγίες ώστε να διασφαλίσετε την κατάλληλη απόδοση του μηχανήματος.

- Βεβαιωθείτε ότι τα φρένα είναι προσαρμοσμένα· ανατρέξτε στην ενότητα [3 Προσαρμογή \(στρώσιμο\) των φρένων \(σελίδα 10\)](#).
- Ελέγχετε τακτικά τη στάθμη των υγρών και του λαδιού κινητήρα. Παρακολουθείτε διαρκώς το

μηχάνημα ώστε να εντοπίσετε τυχόν ενδείξεις ότι το μηχάνημα ή κάποιο από τα συστατικά μέρη του υπερθερμαίνεται.

- Αφού θέσετε σε λειτουργία τον κινητήρα όταν είναι κρύος, αφήστε τον να θερμανθεί για περίπου 15 δευτερόλεπτα πριν χρησιμοποιήσετε το μηχάνημα.

Σημείωση: Όταν χρησιμοποιείτε το μηχάνημα σε χαμηλές θερμοκρασίες, αφήστε τον κινητήρα να θερμανθεί για περισσότερη ώρα.

- Διαφοροποιείτε την ταχύτητα του μηχανήματος κατά τη λειτουργία. Αποφεύγετε την απότομη εκκίνηση και την απότομη ακινητοποίηση.
- Δεν απαιτείται ειδικό λάδι για το στρώσιμο του κινητήρα. Το αρχικό λάδι κινητήρα είναι ίδιου τύπου με αυτό που προβλέπεται για τις τακτικές αλλαγές λαδιού.
- Ανατρέξτε στην ενότητα [Συντήρηση \(σελίδα 28\)](#) για ειδικούς ελέγχους χαμηλού αριθμού ωρών λειτουργίας.
- Ελέγξτε την τοποθέτηση της μπροστινής ανάρτησης και προσαρμόστε την, αν είναι απαραίτητο· ανατρέξτε στην ενότητα [Ρύθμιση της ευθυγράμμισης των εμπρόσθιων τροχών \(σελίδα 49\)](#).

Κατά τη λειτουργία

Ασφάλεια κατά τη λειτουργία

Γενικές πληροφορίες ασφαλείας

- Ο ιδιοκτήτης/χειριστής φέρει ευθύνη για ατυχήματα που προκαλούν σωματικές ή υλικές βλάβες και οφείλει να τα προλαμβάνει.
- Οι επιβάτες θα πρέπει να κάθονται μόνο στις καθορισμένες θέσεις των καθισμάτων. Μην μεταφέρετε επιβάτες στη βάση μεταφοράς φορτίου. Κρατήστε τους διερχομένους και τα παιδιά μακριά από τον χώρο λειτουργίας του μηχανήματος.
- Να φοράτε κατάλληλη ενδυμασία η οποία θα περιλαμβάνει προστατευτικά για τα μάτια, μακρύ παντελόνι, κατάλληλα αντιολισθητικά υποδήματα, καθώς και μέσα προστασίας της ακοής. Δένετε πίσω τα μαλλιά σας και μη φοράτε φαρδιά ρούχα ή κοσμήματα.
- Ο χειρισμός του μηχανήματος απαιτεί την πλήρη προσοχή σας. Μην ασχολείστε με δραστηριότητες που σας αποσπούν την προσοχή, καθώς αυτό θα μπορούσε να οδηγήσει σε τραυματισμό ή υλικές βλάβες.

- Μη χειρίζεστε το μηχάνημα εάν είστε άρρωστοι, κουρασμένοι ή βρίσκεστε υπό την επήρεια αλκοόλ ή φαρμάκων.
- Χειρίζεστε το μηχάνημα μόνο σε υπαίθριους χώρους ή σε καλά αεριζόμενους χώρους.
- Μην υπερβαίνετε το μέγιστο μικτό βάρος οχήματος (GVW) του μηχανήματος.
- Να είστε ιδιαίτερα προσεκτικοί κατά τον χειρισμό, το φρενάρισμα ή τη στροφή του μηχανήματος όταν μεταφέρετε φορτίο μεγάλου βάρους.
- Η μεταφορά φορτίων μεγάλων διαστάσεων στη βάση μεταφοράς φορτίου μειώνει την ευστάθεια του μηχανήματος. Το μεταφερόμενο φορτίο δεν πρέπει να υπερβαίνει την ικανότητα φορτίου της βάσης μεταφοράς.
- Η μεταφορά υλικών που δεν μπορούν να δεθούν στο μηχάνημα επηρεάζει δυσμενώς τον έλεγχο, το φρενάρισμα και την ευστάθεια του μηχανήματος. Όταν μεταφέρετε υλικά που δεν μπορούν να δεθούν στο μηχάνημα, να είστε ιδιαίτερα προσεκτική στην οδήγηση και το φρενάρισμα.
- Όταν χρησιμοποιείτε το μηχάνημα σε τραχύ, ανώμαλο έδαφος και κοντά σε ρείθρα, λακκούβες και άλλες απότομες μεταβολές του εδάφους, μεταφέρετε μειωμένο φορτίο και μειώστε την ταχύτητα πορείας του μηχανήματος. Τα φορτία ενδέχεται να μετακινούνται, κάτι που μπορεί να καταστήσει το μηχάνημα ασταθές.
- Προτού θέσετε σε λειτουργία το μηχάνημα, βεβαιωθείτε ότι ο λεβιές ταχυτήτων βρίσκεται στη νεκρά, το χειρόφρενο είναι ενεργοποιημένο και ότι βρίσκεστε στη θέση χειριστή.
- Όταν το μηχάνημα βρίσκεται σε κίνηση, εσείς και οι επιβάτες πρέπει να παραμένετε καθισμένοι. Τα χέρια σας πρέπει να βρίσκονται συνεχώς στο τιμόνι· οι επιβάτες πρέπει να χρησιμοποιούν τις χειρολαβές που είναι τοποθετημένες στο μηχάνημα. Διατηρείτε, ανά πάσα στιγμή, τα χέρια και τα πόδια σας εντός του αμαξώματος του μηχανήματος.
- Χρησιμοποιείτε το μηχάνημα μόνον όταν υπάρχει καλή ορατότητα. Έχετε το νου σας για λακκούβες, αυλάκια, προεξοχές, βράχους ή άλλους κρυμμένα αντικείμενα. Το ανώμαλο έδαφος μπορεί να προκαλέσει ανατροπή του μηχανήματος. Αν το γρασίδι είναι ψηλό, μπορεί να μη φαίνονται τα εμπόδια. Να είστε προσεκτικοί όταν πλησιάζετε σε στροφές χωρίς ορατότητα, θάμνους, δέντρα ή άλλα αντικείμενα που μπορεί να περιορίζουν την ορατότητά σας.
- Μην οδηγείτε το μηχάνημα κοντά σε χώρους απόρριψης, χαντάκια και αναχώματα. Το μηχάνημα μπορεί ξαφνικά να ανατραπεί αν

έναν τροχό βρεθεί πέρα από το χείλος ή αν υποχωρήσει το χείλος.

- Να ελέγχετε πάντοτε και να αποφεύγετε αντικείμενα που προεξέχουν, όπως π.χ. κλαδιά δέντρων, πλαίσια θυρών, υπερκείμενες οδούς διάβασης κ.λπ.
- Πριν από την οπισθοπορεία, κοιτάξτε πίσω σας και κάτω ώστε να βεβαιωθείτε ότι ο δρόμος είναι ελεύθερος.
- Όταν χρησιμοποιείτε το μηχάνημα σε δημόσιες οδούς, τηρείτε όλους τους κανόνες οδικής κυκλοφορίας και χρησιμοποιείτε όλα τα πρόσθετα εξαρτήματα που ενδέχεται να απαιτούνται βάσει της νομοθεσίας, όπως φώτα πορείας, φώτα αλλαγής πορείας (φλας), σήμα αργού οχήματος κ.ά. κατά περίπτωση.
- Εάν τυχόν παρατηρήσετε μη φυσιολογικούς κραδασμούς, ακινητοποιήστε αμέσως το μηχάνημα, σβήστε τον κινητήρα και περιμένετε να ακινητοποιηθούν όλα τα κινούμενα μέρη πριν επιθεωρήσετε το μηχάνημα για τυχόν βλάβη. Επισκευάστε όλες τις βλάβες στο μηχάνημα προτού το ξαναχρησιμοποιήσετε.
- Μπορεί να απαιτείται περισσότερος χρόνος για την ακινητοποίηση του μηχανήματος σε υγρές επιφάνειες απ' ό,τι σε στεγνές επιφάνειες. Για να στεγνώσετε φρένα που έχουν βραχεί, οδηγήστε αργά σε επίπεδο έδαφος και πατήστε ελαφρώς το πεντάλ φρένου.
- Η οδήγηση του μηχανήματος σε μεγάλη ταχύτητα και, στη συνέχεια, η ταχεία ακινητοποίησή του ενδέχεται να προκαλέσουν ακινητοποίηση των οπίσθιων τροχών, η οποία παρεμποδίζει τον έλεγχό σας επί του μηχανήματος.
- Μην αγγίζετε τον κινητήρα, το σύστημα μετάδοσης, τον σιγαστήρα και τη βαλβίδα του σιγαστήρα ενώ ο κινητήρας βρίσκεται σε λειτουργία ή αμέσως μόλις σβήσετε τον κινητήρα, καθώς αυτά τα μέρη ενδέχεται να έχουν πολύ υψηλή θερμοκρασία και να προκαλέσουν εγκαύματα.
- Μην αφήνετε το μηχάνημα σε λειτουργία χωρίς επιτήρηση.
- Πριν απομακρυνθείτε από τη θέση του χειριστή, κάντε τις ακόλουθες ενέργειες:
 - Σταθμεύστε το μηχάνημα σε επίπεδη επιφάνεια.
 - Μετακινήστε τον λεβιέ ταχυτήτων στη θέση NEUTRAL (Νεκρά).
 - Βάλτε χειρόφρενο.
 - Θέστε το μηχάνημα εκτός λειτουργίας και αφαιρέστε το κλειδί.
 - Περιμένετε να ακινητοποιηθούν όλα τα κινούμενα μέρη.

- Μην θέτετε το μηχάνημα σε λειτουργία όταν υπάρχει κίνδυνος κεραυνού.
- Χρησιμοποιείτε μόνο εξαρτήματα και παρελκόμενα εγκεκριμένα από την The Toro® Company.

Ασφάλεια με πολλούς επιβαίνοντες

- Μην υπερβαίνετε το μικτό βάρος οχήματος (GVW) του μηχανήματος. Στο μικτό βάρος οχήματος (GVW) του μηχανήματος θα πρέπει να υπολογίζετε τον εαυτό σας, τους επιβάτες, καθώς και το φορτίο στη βάση μεταφοράς φορτίου.
- Οι επιβάτες θα πρέπει να κάθονται μόνο στις καθορισμένες θέσεις των καθισμάτων. Μην επιτρέπεται στους επιβάτες να κάθονται στη βάση μεταφοράς φορτίου.
- Όταν το μηχάνημα βρίσκεται σε κίνηση, εσείς και οι επιβάτες πρέπει να παραμένετε καθισμένοι.
- Το επιπλέον μήκος μηχανήματος συνεπάγεται μεγαλύτερη ακτίνα στροφής, επομένως φροντίστε να υπάρχει αρκετός χώρος για να κάντε τον ελιγμό που θέλετε.

Ασφάλεια σε επικλινή εδάφη

Σημείωση: Υπάρχει σύστημα προστασίας σε περίπτωση ανατροπής (ROPS) 2 θέσεων, που διατίθεται ως παρελκόμενο για το μηχάνημα. Χρησιμοποιήστε το ROPS αν εργάζεστε κοντά σε χώρους απόρριψης, κοντά σε νερό, σε ανώμαλο έδαφος ή σε επικλινή εδάφη, όπου θα μπορούσε να επέλθει ανατροπή του μηχανήματος. Για περισσότερες πληροφορίες, επικοινωνήστε με έναν εξουσιοδοτημένο διανομέα της Toro.

Τα επικλινή εδάφη είναι ένας παράγοντας που συνδέεται σε μεγάλο βαθμό με ατυχήματα που αφορούν απώλεια ελέγχου και ανατροπή, τα οποία μπορεί να οδηγήσουν σε σοβαρό τραυματισμό ή θάνατο.

- Επιθεωρήστε τον χώρο για να διαπιστώσετε ποια επικλινή εδάφη είναι ασφαλή για να χρησιμοποιήσετε το μηχάνημα και θεσπίστε δικές σας διαδικασίες και κανόνες για τον χειρισμό του μηχανήματος σε αυτά τα επικλινή εδάφη. Κατά την επιθεώρηση αυτή θα πρέπει πάντα να χρησιμοποιείτε κοινή λογική και ορθή κρίση.
- Αν δεν αισθάνεστε ότι μπορείτε να χειριστείτε άνετα το μηχάνημα σε επικλινές έδαφος, μην το κάνετε.
- Όλες οι κινήσεις σε επικλινή εδάφη θα πρέπει να είναι αργές και σταδιακές. Μην κάνετε απότομες αλλαγές ταχύτητας ή κατεύθυνσης του μηχανήματος.

- Αποφύγετε τον χειρισμό του μηχανήματος σε βρεγμένο έδαφος. Τα ελαστικά μπορεί να χάσουν την πρόσφυσή τους. Μπορεί να επέλθει ανατροπή προτού τα ελαστικά χάσουν την πρόσφυσή τους.
- Η κίνηση σε επικλινή εδάφη πρέπει να γίνεται ευθεία προς τα πάνω ή προς τα κάτω.
- Εάν κατά την ανοδική κίνηση σε επικλινές έδαφος το μηχάνημα αρχίσει να χάνει την ορμή του, πατήστε σταδιακά φρένο και κινήστε αργά το μηχάνημα προς τα κάτω με οπισθοπορεία.
- Η στροφή κατά την κίνηση προς τα πάνω ή προς τα κάτω σε επικλινές έδαφος μπορεί να είναι επικίνδυνη. Εάν πρέπει οπωσδήποτε να στρίψετε σε επικλινές έδαφος, κάντε το αργά και προσεκτικά.
- Τα βαριά φορτία επηρεάζουν την ευστάθεια κατά την κίνηση σε επικλινή εδάφη. Όταν χρησιμοποιείτε το μηχάνημα σε επικλινές έδαφος ή εάν το φορτίο έχει υψηλό κέντρο βάρους, μεταφέρετε μειωμένο φορτίο και μειώστε την ταχύτητα πορείας του μηχανήματος. Στερεώστε το φορτίο στη βάση μεταφοράς φορτίου του μηχανήματος ώστε να αποτρέψετε τη μετατόπιση του φορτίου. Δείχνετε ιδιαίτερη προσοχή όταν μεταφέρετε φορτία που είναι εύκολο να μετατοπιστούν (π.χ. υγρά, χαλίκι, άμμο κ.λπ.).
- Αποφύγετε την εκκίνηση, το σταμάτημα ή τη στροφή του μηχανήματος σε επικλινή εδάφη, ιδίως όταν μεταφέρετε φορτίο. Απαιτείται περισσότερος χρόνος για το σταμάτημα κατά την κατάβαση σε επικλινές έδαφος απ' ό,τι σε επίπεδο έδαφος. Εάν πρέπει να ακινητοποιήσετε το μηχάνημα, αποφύγετε τις απότομες αλλαγές ταχύτητας, καθώς μπορεί να προκληθεί ανατροπή του μηχανήματος. Μην πατάτε απότομα φρένο κατά την κίνηση προς τα πίσω, καθώς μπορεί να προκληθεί ανατροπή του μηχανήματος.

Ασφάλεια κατά τη φόρτωση και την εκφόρτωση

- Μην υπερβαίνετε το μικτό βάρος οχήματος (GVW) του μηχανήματος κατά τη μεταφορά φορτίου στη βάση μεταφοράς φορτίου ή/και κατά τη ρυμούλκηση τρέιλερ· ανατρέξτε στην ενότητα [Τεχνικά χαρακτηριστικά \(σελίδα 16\)](#).
- Κατανείμειτε ομοιόμορφα το φορτίο στη βάση μεταφοράς φορτίου ώστε να βελτιωθεί η ευστάθεια και ο έλεγχος του μηχανήματος.
- Προτού προβείτε σε εκφόρτωση, βεβαιωθείτε ότι δεν βρίσκεται κανείς πίσω από το μηχάνημα.
- Μην πραγματοποιείτε εκφόρτωση της βάσης μεταφοράς φορτίου όταν το μηχάνημα βρίσκεται σε πλάγια θέση σε επικλινές έδαφος. Η μεταβολή στην κατανομή του βάρους μπορεί να προκαλέσει ανατροπή του μηχανήματος.

Χειρισμός της βάσης μεταφοράς φορτίου

Ανύψωση της βάσης μεταφοράς φορτίου στη θέση εκφόρτωσης

⚠ ΠΡΟΕΙΔΟΠΟΙΗΣΗ

Η ανυψωμένη βάση μεταφοράς φορτίου μπορεί να πέσει και να προκαλέσει τραυματισμό στα άτομα που εργάζονται κάτω από αυτήν.

- Χρησιμοποιείτε πάντα τη βοηθητική ράβδο για τη στήριξη της βάσης μεταφοράς φορτίου προτού πραγματοποιήσετε εργασίες κάτω από τη βάση.
- Αφαιρείτε τυχόν υλικό φορτίου από τη βάση μεταφοράς φορτίου προτού την ανυψώσετε.

⚠ ΠΡΟΕΙΔΟΠΟΙΗΣΗ

Μην οδηγείτε το μηχάνημα με ανυψωμένη τη βάση μεταφοράς φορτίου, καθώς μπορεί να προκληθεί ευκολότερα ανατροπή του μηχανήματος. Ο χειρισμός του μηχανήματος με ανυψωμένη τη βάση μεταφοράς φορτίου μπορεί να προκαλέσει βλάβη στη δομή της βάσης μεταφοράς φορτίου.

- Θέτετε το μηχάνημα σε λειτουργία μόνο όταν η βάση μεταφοράς φορτίου είναι κατεβασμένη.
- Αφού εκφορτώσετε τη βάση μεταφοράς φορτίου, κατεβάστε την.

⚠ ΠΡΟΣΟΧΉ

Εάν υπάρχει συγκεντρωμένο φορτίο στο πίσω μέρος της βάσης μεταφοράς φορτίου όταν απασφαλίσετε τα μάνδαλα, η βάση ενδέχεται να ανοίξει απότομα προκαλώντας τραυματισμό σε εσάς ή σε άλλα διερχόμενα άτομα.

- Αν είναι δυνατόν, τοποθετήστε το φορτίο στο κέντρο της βάσης μεταφοράς φορτίου.
- Κρατήστε τη βάση μεταφοράς φορτίου κάτω και βεβαιωθείτε ότι δεν υπάρχει κανένα άτομο που να στηρίζεται στη βάση ή να στέκεται πίσω της κατά την απασφάλιση των μανδάλων.
- Αφαιρέστε κάθε φορτίο από τη βάση μεταφοράς φορτίου προτού ανυψώσετε τη βάση για να προβείτε σε σέρβις του μηχανήματος.

1. Τραβήξτε προς το μέρος σας τον μοχλό που βρίσκεται στο αριστερό εσωτερικό τμήμα της βάσης μεταφοράς φορτίου και ανυψώστε τη βάση (Σχήμα 14).

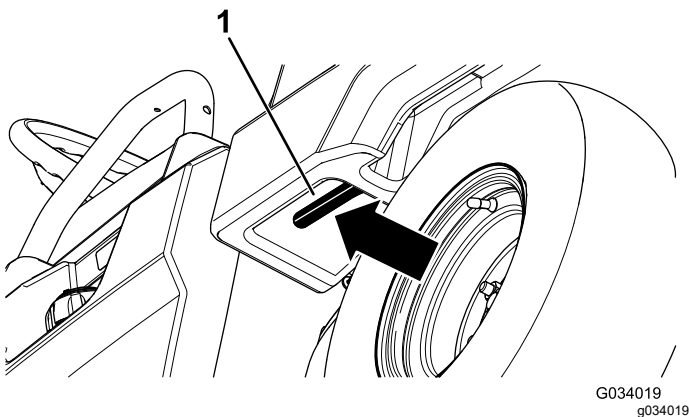

Σχήμα 14

1. Μοχλός βάσης μεταφοράς φορτίου

2. Τραβήξτε τη ράβδο στήριξης στην υποδοχή συγκράτησης στη θέση εκφόρτωσης για να στερεώσετε τη βάση ώστε να προβείτε σε εκφόρτωση (Σχήμα 15).

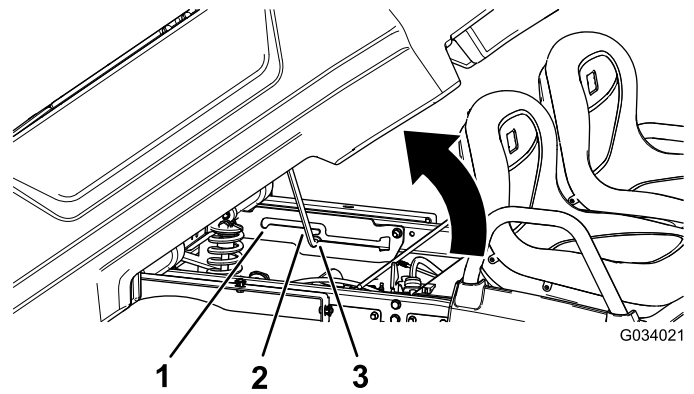

Σχήμα 15

1. Υποδοχή συγκράτησης στη θέση σέρβις
2. Ράβδος στήριξης
3. Υποδοχή συγκράτησης στη θέση εκφόρτωσης

Ανύψωση της βάσης μεταφοράς φορτίου στη θέση σέρβις

1. Τραβήξτε προς το μέρος σας τον μοχλό που βρίσκεται στο αριστερό εσωτερικό τμήμα της βάσης μεταφοράς φορτίου και ανυψώστε τη βάση (Σχήμα 14).
2. Τραβήξτε τη ράβδο στήριξης στην υποδοχή συγκράτησης στη θέση σέρβις για να στερεώσετε τη βάση ώστε να προβείτε σε εργασίες συντήρησης (Σχήμα 15).

Κατέβασμα της βάσης μεταφοράς φορτίου

⚠ ΠΡΟΕΙΔΟΠΟΪΣΗ

Η βάση μεταφοράς φορτίου μπορεί να έχει μεγάλο βάρος. Θα μπορούσε να επέλθει σύνθλιψη των χεριών ή άλλων μερών του σώματος.

Κρατάτε τα χέρια και τα μέρη του σώματός σας μακριά κατά το κατέβασμα της βάσης μεταφοράς φορτίου.

1. Ανυψώστε ελαφρώς τη βάση μεταφοράς φορτίου ανασηκώνοντας τον μοχλό του μανδάλου (Σχήμα 14).
2. Τραβήξτε τη ράβδο στήριξης έξω από την υποδοχή συγκράτησης (Σχήμα 15).
3. Κατεβάστε τη βάση μεταφοράς φορτίου μέχρι να μανδαλωθεί με ασφάλεια.

Άνοιγμα της πίσω πόρτας

1. Βεβαιωθείτε ότι η βάση μεταφοράς φορτίου είναι κατεβασμένη και έχει μανδαλωθεί.

- Χρησιμοποιώντας και τα δύο σας χέρια, ανεβάστε την πίσω πόρτα με τη βοήθεια της εσοχής που βρίσκεται κοντά στην κορυφή της πόρτας (Σχήμα 16).
- Κατεβάστε την πίσω πόρτα μέχρι να ευθυγραμμιστεί με τον πυθμένα της βάσης μεταφοράς φορτίου (Σχήμα 16).

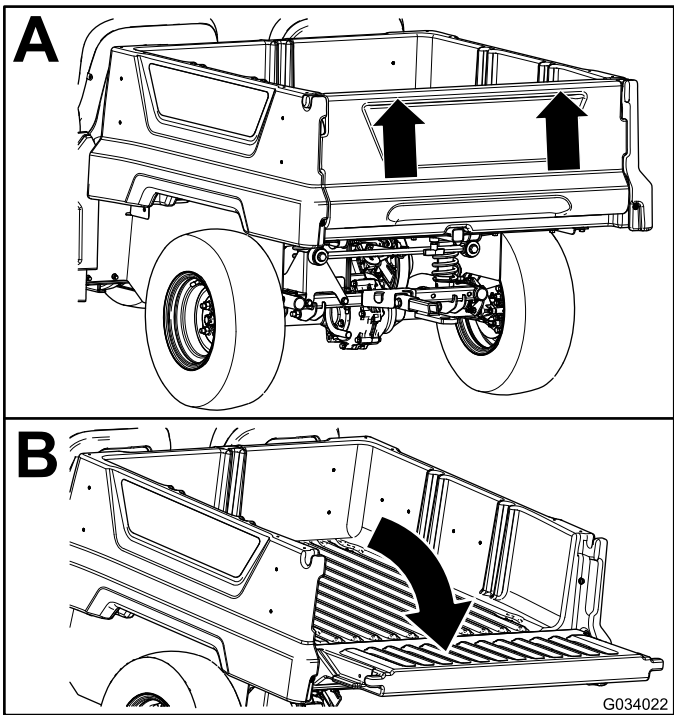

Σχήμα 16

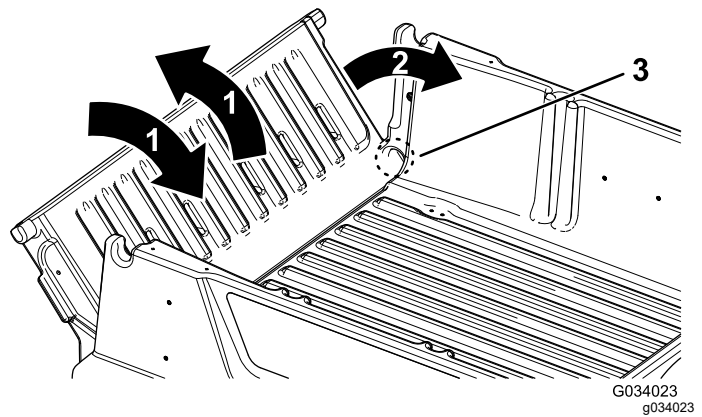

Σχήμα 17

- Μετακινήστε την πίσω πόρτα αρκετές φορές από τη μία θέση στην άλλη.
 - Μετακινήστε την πίσω πόρτα σε θέση περίπου 45 μοιρών.
 - Με απότομες κινήσεις τραντάγματος, μετακινήστε την πίσω πόρτα αρκετές φορές από τη μία θέση στην άλλη (Σχήμα 17).
- Σημείωση:** Αυτό συμβάλλει στην απομάκρυνση του υλικού από το σημείο ένωσης.
- Κατεβάστε την πίσω πόρτα και ελέγξτε αν έχει απομείνει υλικό στο σημείο ένωσης.
 - Επαναλάβετε τα βήματα 1 έως 4 μέχρι την απομάκρυνση του υλικού από το σημείο ένωσης.
 - Μετακινήστε την πίσω πόρτα προς τα πάνω και ανασηκώστε την ώστε να εφαρμόσει στις εγκοπές της βάσης μεταφοράς φορτίου.

Κλείσιμο της πίσω πόρτας

Εάν έχετε εκφορτώσει χύδην υλικό, όπως άμμο, χαλίκι ή ροκανίδι, από τη βάση μεταφοράς φορτίου του μηχανήματος, κάποια ποσότητα του υλικού που εκφορτώσατε μπορεί να έχει σφηνώσει στο σημείο ένωσης της πίσω πόρτας με τη βάση μεταφοράς φορτίου. Προτού κλείσετε την πίσω πόρτα, εκτελέστε τις ακόλουθες ενέργειες.

- Χρησιμοποιώντας τα χέρια σας, αφαιρέστε όσο το δυνατόν περισσότερο υλικό από το σημείο ένωσης.
- Μετακινήστε την πίσω πόρτα σε θέση περίπου 45 μοιρών (Σχήμα 17).

Χρήση της οπίσθιας διάταξης στήριξης παρελκομένων στη βάση μεταφοράς φορτίου

Χρησιμοποιήστε την οπίσθια διάταξη στήριξης παρελκομένων για να τοποθετήσετε παρελκόμενα στο πίσω μέρος του μηχανήματος.

Ικανότητα: 45 kg (100 lb)

- Ξεσφίξτε τη λαβή σε σχήμα «Τ» περιστρέφοντάς την δεξιόστροφα (Σχήμα 18).

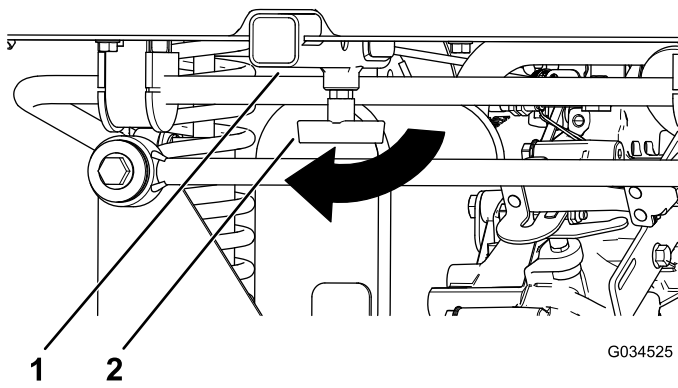

Σχήμα 18

1. Υποδοχή
2. Λαβή σε σχήμα «Τ»

2. Εισάγετε το παρελκόμενο στην υποδοχή μέχρι να ευθυγραμμιστούν οι οπές (Σχήμα 18).
3. Ασφαλίστε το συναρμολογημένο παρελκόμενο στον σωλήνα υποδοχής χρησιμοποιώντας τον πείρο ασφαλείας και την κοπίλια που παρέχονται με το παρελκόμενο.
4. Σφίξτε τη λαβή σε σχήμα «Τ» περιστρέφοντάς την αριστερόστροφα (Σχήμα 19).

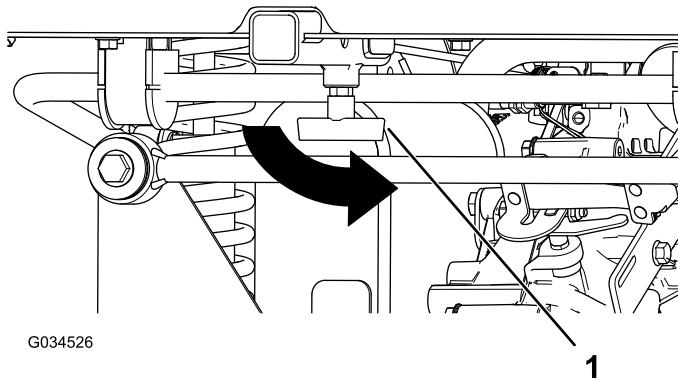

Σχήμα 19

1. Λαβή σε σχήμα «Τ»

Φόρτωση της βάσης μεταφοράς φορτίου

Ακολουθήστε τις παρακάτω οδηγίες κατά τη φόρτωση της βάσης μεταφοράς φορτίου και τον χειρισμό του μηχανήματος:

- Τηρείτε την ικανότητα φορτίου του μηχανήματος και περιορίστε το βάρος του φορτίου που μεταφέρεται στη βάση μεταφοράς φορτίου όπως περιγράφεται στην ενότητα [Τεχνικά χαρακτηριστικά \(σελίδα 16\)](#) και στην ετικέτα μικτού βάρους οχήματος του μηχανήματος.

Σημείωση: Το αναγραφόμενο επιτρεπόμενο φορτίο αφορά αποκλειστικά τη λειτουργία του μηχανήματος σε επίπεδο έδαφος.

- Μειώστε το βάρος του φορτίου που μεταφέρετε στη βάση μεταφοράς φορτίου όταν χειρίζεστε το μηχάνημα σε επικλινές έδαφος και σε ανώμαλο έδαφος.
- Μειώστε το βάρος του μεταφερόμενου φορτίου όταν τα υλικά έχουν μεγάλο ύψος (και υψηλό κέντρο βάρους), όπως στοίβες τούβλων, ξυλείας διαμόρφωσης τοπίου ή σάκων λιπάσματος. Κατανέμετε το φορτίο όσο το δυνατόν χαμηλότερα ώστε να διασφαλίσετε ότι το φορτίο δεν περιορίζει την ορατότητά σας προς τα πίσω κατά την οδήγηση.
- Κεντράρετε το φορτίο στη βάση μεταφοράς φορτίου ως εξής:

- Κατανείμειτε ομοιόμορφα το βάρος του φορτίου στη βάση μεταφοράς φορτίου, δεξιά-αριστερά.

Σημαντικό: Ο κίνδυνος ανατροπής του μηχανήματος αυξάνεται όταν υπάρχει περισσότερο βάρος στη μία πλευρά της βάσης μεταφοράς φορτίου.

- Κατανείμειτε ομοιόμορφα το βάρος του φορτίου στη βάση μεταφοράς φορτίου, εμπρός-πίσω.

Σημαντικό: Εάν τοποθετήσετε το φορτίο πίσω από τον οπίσθιο άξονα και μειωθεί η πρόσφυση των μπροστινών τροχών, ενδέχεται να χάσετε τον έλεγχο του μηχανήματος και να ανατραπεί το μηχάνημα.

- Να είστε ιδιαίτερα προσεκτικοί όταν μεταφέρετε φορτία μεγάλων διαστάσεων στη βάση μεταφοράς φορτίου, ιδίως όταν δεν μπορείτε να κεντράρετε το βάρος του φορτίου μεγάλων διαστάσεων στη βάση.
- Εφόσον είναι δυνατό, στερεώστε το φορτίο δένοντάς το στη βάση μεταφοράς φορτίου ώστε να μην μετατοπίζεται.
- Όταν μεταφέρετε υγρά να είστε προσεκτικοί κατά την οδήγηση του μηχανήματος σε επικλινή εδάφη, κατά την απότομη αλλαγή ταχύτητας ή ακινητοποίηση και κατά την οδήγηση σε ανώμαλο έδαφος.

Η χωρητικότητα της βάσης μεταφοράς φορτίου είναι 0,28 m³ (10 ft³). Η ποσότητα (όγκος) υλικού που μπορείτε να τοποθετήσετε στη βάση μεταφοράς φορτίου χωρίς να υπερβείτε το επιτρεπόμενο βάρος φορτίου του μηχανήματος μπορεί να ποικίλλει σε μεγάλο βαθμό, ανάλογα με την πυκνότητα του υλικού.

Ο ακόλουθος πίνακας παρουσιάζει τα όρια όγκου φορτίου για διάφορα υλικά:

Υλικό	Πυκνότητα	Μέγιστη ικανότητα βάσης μεταφοράς φορτίου (σε επίπεδο έδαφος)
Χαλίκι, ξηρό	1522 kg/m ³	Γεμάτη
Χαλίκι, υγρό	1922 kg/m ³	Γεμάτη κατά ¾
Άμμος, ξηρή	1442 kg/m ³	Γεμάτο
Άμμος, υγρή	1922 kg/m ³	Γεμάτη κατά ¾
Ξύλο	721 kg/m ³	Γεμάτη
Φλοιός	<721 kg/m ³	Γεμάτη
Χώμα, συσκευασμένο	1602 kg/m ³	Γεμάτη κατά ¾ (περίπου)

Θέση του κινητήρα σε λειτουργία

1. Καθίστε στη θέση του χειριστή, βάλτε το κλειδί στον διακόπτη της μίζας και γυρίστε το δεξιόστροφα, στη θέση ON (Σε λειτουργία) ή στη θέση START (Εκκίνηση).

Υπάρχουν δύο τρόποι να θέσετε το μηχάνημα σε λειτουργία:

- **Εκκίνηση με το πεντάλ**—γυρίστε τον διακόπτη της μίζας στη θέση ON (Σε λειτουργία) και πατήστε το πεντάλ γκαζιού.

Σημείωση: Όταν απελευθερώνετε το πεντάλ γκαζιού, ο κινητήρας σβήνει.

- **Εκκίνηση με το κλειδί**—γυρίστε τον διακόπτη της μίζας στη θέση START (Εκκίνηση), και ο κινητήρας θα παραμείνει σε λειτουργία μέχρι να γυρίσετε τον διακόπτη στη θέση OFF (Εκτός λειτουργίας).

Σημείωση: Όταν χρησιμοποιείτε τον τρόπο εκκίνησης με το κλειδί, μπορείτε να βάλετε χειρόφρενο και να εργάζεστε σε απόσταση από το μηχάνημα, ενώ ο κινητήρας βρίσκεται σε λειτουργία και η μπαταρία φορτίζεται.

Σημείωση: Εάν γυρίσετε το κλειδί στη θέση START (Εκκίνηση), ο κινητήρας παίρνει μπρος και τίθεται σε λειτουργία. Εάν ο κινητήρας προσπαθεί να πάρει μπρος για πάνω από 10 δευτερόλεπτα, γυρίστε στη θέση OFF (Εκτός λειτουργίας), και προσδιορίστε το πρόβλημα (π.χ. πρέπει να ενεργοποιηθεί ο μοχλός τσοκ, ελέγξτε το φίλτρο αέρα για περιορισμούς, βεβαιωθείτε ότι το ρεζερβουάρ καυσίμου είναι γεμάτο, ο σπινθήρας δεν είναι καλός κ.λπ.) προτού θέσετε εκ νέου τον κινητήρα σε λειτουργία.

Σημείωση: Όταν το μηχάνημα είναι εξοπλισμένο με σύστημα ειδοποίησης οπισθοπορείας, εάν μετακινήσετε τον λεβιέ ταχυτήτων στη θέση REVERSE (Οπισθοπορεία) ενώ ο διακόπτης μίζας βρίσκεται στη θέση ON (Σε λειτουργία) ή στη θέση START (Εκκίνηση), ακούγεται ένα ηχητικό σήμα που προειδοποιεί τον χειριστή ότι έχει ενεργοποιηθεί η οπισθοπορεία.

2. Μετακινήστε τον λεβιέ ταχυτήτων στην επιθυμητή κατεύθυνση κίνησης του μηχανήματος.
3. Λύστε το χειρόφρενο.
4. Πατήστε αργά το πεντάλ γκαζιού.

Σημείωση: Εάν ο κινητήρας είναι κρύος, πατήστε το πεντάλ γκαζιού και κρατήστε το πατημένο περίπου έως το μέσο της διαδρομής, και τραβήξτε τον μοχλό τσοκ προς τα έξω, στη θέση ON (Ανοικτό). Αφού ζεσταθεί ο κινητήρας, πιέστε τον μοχλό του τσοκ στη θέση OFF (Κλειστό).

Ακίνητοποίηση του μηχανήματος

Σημαντικό: Όταν σταματάτε το μηχάνημα σε επικλινές έδαφος, χρησιμοποιήστε το κύριο φρένο για να ακίνητοποιήσετε το μηχάνημα και βάλτε χειρόφρενο ώστε το μηχάνημα να παραμείνει στη θέση του. Η χρήση του πεντάλ γκαζιού για το ρετάρισμα του μηχανήματος σε επικλινές έδαφος μπορεί να προκαλέσει βλάβη στο μηχάνημα.

1. Απελευθερώστε το πεντάλ γκαζιού.
2. Πατήστε αργά το πεντάλ φρένου για να ενεργοποιήσετε το κύριο φρένο εωσότου το μηχάνημα ακίνητοποιηθεί εντελώς.

Σημείωση: Η απόσταση φρεναρίσματος ενδέχεται να ποικίλλει ανάλογα με το φορτίο και την ταχύτητα του μηχανήματος.

Στάθμευση του μηχανήματος

1. Ακίνητοποιήστε το μηχάνημα με το κύριο φρένο πατώντας παρατεταμένα το πεντάλ φρένου.
2. Βάλτε χειρόφρενο τραβώντας τον μοχλό προς το μέρος σας.
3. Γυρίστε το κλειδί αριστερόστροφα στη θέση OFF (Εκτός λειτουργίας).
4. Αφαιρέστε το κλειδί.

Μετά τη λειτουργία

Ασφάλεια μετά τη λειτουργία

Γενικές πληροφορίες ασφαλείας

- Πριν απομακρυνθείτε από τη θέση του χειριστή, κάντε τις ακόλουθες ενέργειες:
 - Σταθμεύστε το μηχάνημα σε επίπεδη επιφάνεια.
 - Μετακινήστε τον λεβιέ ταχυτήτων στη θέση NEUTRAL (Νεκρά).
 - Βάλτε χειρόφρενο.
 - Θέστε το μηχάνημα εκτός λειτουργίας και αφαιρέστε το κλειδί.
 - Περιμένετε να ακινητοποιηθούν όλα τα κινούμενα μέρη.
- Πριν προβείτε σε ρύθμιση, σέρβις, καθαρισμό ή αποθήκευση του μηχανήματος, αφήστε το μηχάνημα να κρυώσει.
- Μην αποθηκεύετε το μηχάνημα σε χώρους με γυμνές φλόγες, σπινθήρες ή φλόγα-πιλότο (π.χ. σε καυστήρα, λέβητα ή άλλη συσκευή).
- Διατηρείτε όλα τα μέρη του μηχανήματος σε καλή κατάσταση λειτουργίας και όλα τα εξαρτήματα καλά στερεωμένα.
- Συντηρήστε και καθαρίστε τη/τις ζώνη/-ες ασφαλείας, όπως απαιτείται.
- Αντικαταστήστε όλες τις ετικέτες που έχουν φθαρεί, καταστραφεί ή χαθεί.

Μεταφορά του μηχανήματος

- Να είστε προσεκτικοί κατά τη φόρτωση ή εκφόρτωση του μηχανήματος σε τρέιλερ ή φορτηγό.
- Χρησιμοποιείτε ράμπες πλήρους πλάτους για τη φόρτωση του μηχανήματος σε τρέιλερ ή φορτηγό.
- Δέστε με ασφάλεια το μηχάνημα.

Ανατρέξτε στην [Σχήμα 20](#) και στην [Σχήμα 21](#) για τα σημεία πρόσδεσης του μηχανήματος.

Σημείωση: Φορτώστε το μηχάνημα στο τρέιλερ με το εμπρός μέρος του μηχανήματος να κοιτάει προς τα εμπρός. Εάν αυτό δεν είναι εφικτό, στερεώστε το καπό του μηχανήματος στο πλαίσιο με έναν ιμάντα ή αφαιρέστε το καπό και μεταφέρετε και στερεώστε το χωριστά, καθώς ενδέχεται να αποκολληθεί κατά τη μεταφορά.

⚠ ΠΡΟΣΟΧΗ

Τα καθίσματα που δεν είναι καλά στερεωμένα ενδέχεται να αποκολληθούν από το μηχάνημα και να πέσουν από το τρέιλερ κατά τη μεταφορά, με αποτέλεσμα να προσγειωθούν πάνω σε άλλο όχημα ή να αποτελέσουν επικίνδυνο εμπόδιο στον δρόμο.

Αφαιρέστε τα καθίσματα ή βεβαιωθείτε ότι τα καθίσματα είναι στερεωμένα με ασφάλεια με τους πείρους.

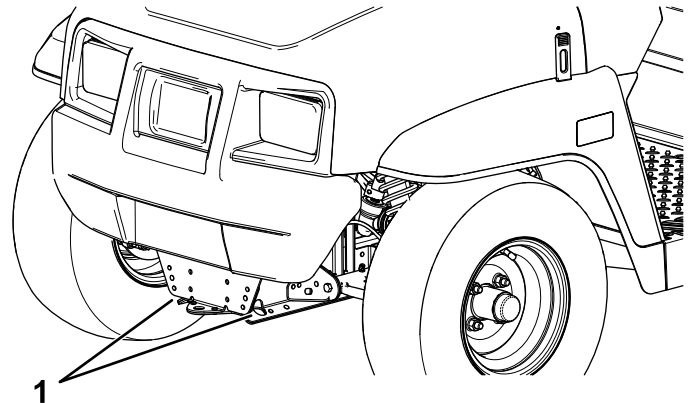

Σχήμα 20

g236535

1. Γλωττίδα ρυμούλκησης και σημείο πρόσδεσης (μπροστινό μέρος του μηχανήματος)

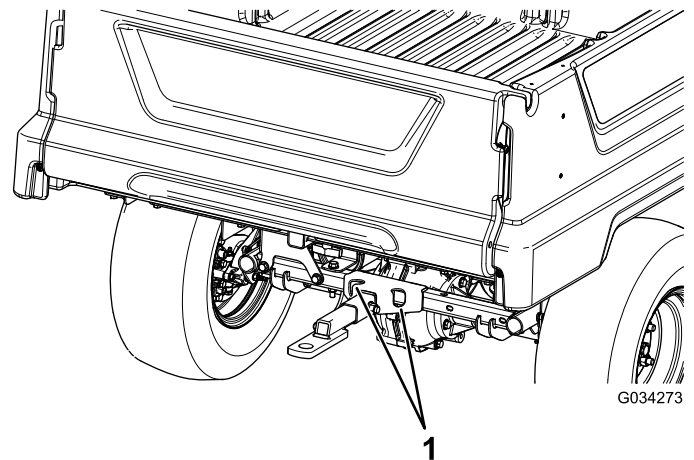

Σχήμα 21

G034273

g034273

1. Οπίσθια σημεία πρόσδεσης

Ρυμούλκηση του μηχανήματος

Σε περίπτωση έκτακτης ανάγκης, μπορείτε να ρυμουλκήσετε το μηχάνημα για μικρή απόσταση· ωστόσο, αυτό δεν πρέπει να αποτελεί συνήθη διαδικασία λειτουργίας.

▲ ΠΡΟΕΙΔΟΠΟΙΗΣΗ

Η ρυμούλκηση σε υπερβολική ταχύτητα μπορεί να οδηγήσει σε απώλεια του ελέγχου και να προκαλέσει τραυματισμό.

Μην ρυμουλκείτε ποτέ το μηχάνημα με ταχύτητα μεγαλύτερη από 8 χ.α.ώ.

Η ρυμούλκηση του μηχανήματος πρέπει να γίνεται από 2 άτομα. Εάν πρέπει οπωσδήποτε να μετακινήσετε το μηχάνημα σε αρκετά μεγάλη απόσταση, μεταφέρετέ το με φορτηγό ή τρέιλερ· ανατρέξτε στην ενότητα **Ρυμούλκηση τρέιλερ (σελίδα 27)**

1. Αφαιρέστε τον ιμάντα κίνησης από το μηχάνημα· ανατρέξτε στην ενότητα **Αντικατάσταση του ιμάντα κίνησης (σελίδα 56)**.
2. Συνδέστε συρματόσχοινο ρυμούλκησης στη γλωττίδα στο μπροστινό μέρος του πλαισίου του μηχανήματος (**Σχήμα 20**).
3. Μετακινήστε τον λεβιέ ταχυτήτων στη θέση NEUTRAL (Νεκρά) και λύστε το χειρόφρενο.

Ρυμούλκηση τρέιλερ

Το μηχάνημα είναι ικανό να ρυμουλκεί τρέιλερ. Διατίθεται δοκός ρυμούλκησης (κοτσαδόρος) για το μηχάνημα. Για πληροφορίες, επικοινωνήστε με τον πλησιέστερο εξουσιοδοτημένο αντιπρόσωπο της Toro.

Όταν μεταφέρετε φορτίο ή ρυμουλκείτε τρέιλερ, μην υπερφορτώνετε το μηχάνημα ή το τρέιλερ. Η υπερφόρτωση είτε του μηχανήματος είτε του τρέιλερ μπορεί να οδηγήσει σε ελλιπή απόδοση ή σε βλάβη των φρένων, του άξονα, του κινητήρα, του κιβωτίου ταχυτήτων, του συστήματος διεύθυνσης, των αναρτήσεων, της δομής του αμαξώματος ή των ελαστικών.

Φορτώνετε πάντα το τρέιλερ τοποθετώντας το 60% του βάρους του φορτίου στο μπροστινό μέρος του τρέιλερ. Έτσι, περίπου το 10% του μικτού βάρους του τρέιλερ (GTW) φέρεται από τη δοκό ρυμούλκησης (κοτσαδόρο) του μηχανήματος.

Για να εξασφαλίσετε επαρκή πέδηση και πρόσφυση, φορτώνετε πάντα τη βάση μεταφοράς φορτίου όταν χρησιμοποιείτε τρέιλερ. Μην υπερβαίνετε τα όρια των GTW και GVW.

Μην σταθμεύετε το μηχάνημα σε επικλινές έδαφος όταν ρυμουλκείτε τρέιλερ. Εάν πρέπει οπωσδήποτε να σταθμεύσετε σε επικλινές έδαφος, βάλτε χειρόφρενο και τοποθετήστε τάκους στα ελαστικά του τρέιλερ.

Συντήρηση

Ασφάλεια συντήρησης

- Μην επιτρέπεται να γίνεται σέρβις του μηχανήματος από μη εκπαιδευμένα άτομα.
- Πριν απομακρυνθείτε από τη θέση του χειριστή, κάντε τις ακόλουθες ενέργειες:
 - Σταθμεύστε το μηχάνημα σε επίπεδη επιφάνεια.
 - Μετακινήστε τον λεβιέ ταχυτήτων στη θέση NEUTRAL (Νεκρά).
 - Βάλτε χειρόφρενο.
 - Κατεβάστε τη βάση μεταφοράς φορτίου.
 - Θέστε το μηχάνημα εκτός λειτουργίας και αφαιρέστε το κλειδί.
 - Περιμένετε να ακινητοποιηθούν όλα τα κινούμενα μέρη.
- Πριν προβείτε σε ρύθμιση, σέρβις, καθαρισμό ή αποθήκευση του μηχανήματος, αφήστε το μηχάνημα να κρυώσει.
- Όταν εργάζεστε κάτω από το μηχάνημα, τοποθετείτε τρίποδες στήριξης.
- Μην εργάζεστε κάτω από ανυψωμένη βάση μεταφοράς φορτίου χωρίς να τοποθετήσετε την κατάλληλη διάταξη στήριξης της βάσης.
- Μην φορτίζετε τις μπαταρίες ενώ γίνεται σέρβις του μηχανήματος.
- Για να διασφαλίσετε ότι το μηχάνημα βρίσκεται σε καλή κατάσταση στο σύνολό του, διατηρείτε όλα τα εξαρτήματα καλά στερεωμένα.
- Για να μειωθεί ο δυνητικός κίνδυνος εκδήλωσης πυρκαγιάς, φροντίστε να μην υπάρχει υπερβολική ποσότητα γράσου, χόρτα, φύλλα και συσσώρευση σκόνης στον χώρο του μηχανήματος.
- Αν είναι δυνατόν, μην εκτελείτε εργασίες συντήρησης με το μηχάνημα σε λειτουργία. Παραμείνετε μακριά από κινούμενα μέρη.
- Εάν πρέπει να θέσετε το μηχάνημα σε λειτουργία για να πραγματοποιήσετε κάποια εργασία προσαρμογής στο πλαίσιο της συντήρησης, κρατήστε τα χέρια, τα πόδια, τα ρούχα και άλλα μέρη του σώματός σας μακριά από τα κινούμενα μέρη. Φροντίστε ώστε οι διερχόμενοι να παραμένουν μακριά από το μηχάνημα.
- Αν χυθεί λάδι ή καύσιμο, καθαρίστε το.
- Ελέγχετε τη λειτουργία του χειρόφρενου όπως συνιστάται στο πρόγραμμα συντήρησης και πραγματοποιείτε τις απαιτούμενες προσαρμογές και τον απαιτούμενο σέρβις.
- Διατηρείτε όλα τα μέρη του μηχανήματος σε καλή κατάσταση λειτουργίας και όλα τα εξαρτήματα κατάλληλα στερεωμένα. Αντικαταστήστε τις φθαρμένες ή κατεστραμμένες ετικέτες.
- Μην παρεμποδίζετε ποτέ την προβλεπόμενη λειτουργία των διατάξεων ασφαλείας και μην περιορίζετε την προστασία που παρέχουν.
- Μην αυξάνετε υπερβολικά τις στροφές του κινητήρα αλλάζοντας τις ρυθμίσεις του ρυθμιστή στροφών του κινητήρα. Για να διασφαλίσετε την ασφάλεια και την ακρίβεια, ζητήστε από έναν εξουσιοδοτημένο αντιπρόσωπο σέρβις να ελέγξει τη μέγιστη ταχύτητα του κινητήρα με στροφόμετρο.
- Αν απαιτούνται επισκευές μεγάλης έκτασης ή χρειάζεστε βοήθεια, επικοινωνήστε με εξουσιοδοτημένο διανομέα Toro.
- Η τροποποίηση του μηχανήματος με οποιονδήποτε τρόπο ενδέχεται να επηρεάσει τη λειτουργία, την απόδοση ή την αντοχή του, ή η χρήση του μπορεί να προκαλέσει τραυματισμό ή θάνατο. Η εν λόγω χρήση μπορεί να ακυρώσει την εγγύηση προϊόντος που παρέχει η The Toro® Company.

Συνιστώμενο χρονοδιάγραμμα συντήρησης

Περιοδικότητα εργασιών συντήρησης	Διαδικασία συντήρησης
Μετά τις πρώτες 5 ώρες	<ul style="list-style-type: none">• Αλλάξτε το λάδι κινητήρα.
Μετά τις πρώτες 8 ώρες	<ul style="list-style-type: none">• Ελέγξτε την κατάσταση του ιμάντα κίνησης.• Ελέγξτε την τάνυση της γεννήτριας εκκινητήρα.
Μετά τις πρώτες 50 ώρες	<ul style="list-style-type: none">• Ελέγξτε το φίλτρο αέρα για το κάνιστρο ενεργού άνθρακα.
Μετά τις πρώτες 100 ώρες	<ul style="list-style-type: none">• Εκτελέστε τις οδηγίες για το στρώσιμο ενός καινούριου μηχανήματος.

Περιοδικότητα εργασιών συντήρησης	Διαδικασία συντήρησης
Πριν από κάθε χρήση ή καθημερινά	<ul style="list-style-type: none"> • Επιθεωρήστε τη/τις ζώνη/-ες ασφαλείας για τυχόν φθορά, σκισίματα και άλλες ζημιές. Αντικαταστήστε τη/τις ζώνη/-ες ασφαλείας εάν οποιοδήποτε εξάρτημα δεν λειτουργεί σωστά. • Ελέγξτε τα πέλαμα των ελαστικών. • Ελέγξτε τη στάθμη του λαδιού κινητήρα. • Ελέγξτε τη λειτουργία του λεβιέ ταχυτήτων. • Ελέγξτε τη στάθμη των υγρών φρένων. • Πλύνετε το μηχάνημα.
Κάθε 50 ώρες	<ul style="list-style-type: none"> • Αφαιρέστε το κάλυμμα φίλτρου αέρα και απομακρύνετε τα ξένα σώματα. Μην αφαιρέσετε το στοιχείο φίλτρου αέρα. • Απομακρύνετε τα ξένα σώματα από το προστατευτικό πώμα κατά της σκόνης. • Σε ειδικές συνθήκες λειτουργίας (ανατρέξτε στην ενότητα «Συντήρηση του μηχανήματος για ειδικές συνθήκες λειτουργίας») — αντικαταστήστε το στοιχείο φίλτρου αέρα. Αντικαταστήστε το στοιχείο φίλτρου αέρα νωρίτερα, εάν έχει συσσωρεύσει σκόνη ή έχει υποστεί ζημιά. • Σε ειδικές συνθήκες λειτουργίας (ανατρέξτε στην ενότητα «Συντήρηση του μηχανήματος για ειδικές συνθήκες λειτουργίας») — αλλάξτε το λάδι κινητήρα.
Κάθε 100 ώρες	<ul style="list-style-type: none"> • Σε συνήθεις συνθήκες λειτουργίας — αντικαταστήστε το στοιχείο φίλτρου αέρα. Αντικαταστήστε το στοιχείο φίλτρου αέρα νωρίτερα, εάν έχει συσσωρεύσει σκόνη ή έχει υποστεί ζημιά. • Σε συνήθεις συνθήκες λειτουργίας — αλλάξτε το λάδι κινητήρα. • Ελέγξτε το μπουζί. • Ελέγξτε την κατάσταση των ελαστικών και των ζαντών. • Σφίξτε με την κατάλληλη ροπή τα παξιμάδια τροχών. • Επιθεωρήστε τα συστήματα διεύθυνσης και ανάρτησης για χαλαρωμένα ή φθαρμένα μέρη. • Ελέγξτε τη γωνία κάμπερ και τη σύγκλιση των εμπρόσθιων τροχών. • Ελέγξτε τη στάθμη του υγρού του κιβωτίου ταχυτήτων. • Ελέγξτε τη λειτουργία της νεκράς. • Καθαρίστε τα σημεία ψύξης του κινητήρα. • Ελέγξτε τα φρένα.
Κάθε 200 ώρες	<ul style="list-style-type: none"> • Ελέγξτε το φίλτρο αέρα για το κάνιστρο ενεργού άνθρακα. • Ελέγξτε την κατάσταση και την τάνυση του ιμάντα κίνησης. • Ελέγξτε την τάνυση της γεννήτριας εκκινήτριας.
Κάθε 300 ώρες	<ul style="list-style-type: none"> • Γρασαίρετε τα ρουλεμάν των εμπρόσθιων τροχών.
Κάθε 400 ώρες	<ul style="list-style-type: none"> • Επιθεωρήστε τους σωλήνες και τις συνδέσεις καυσίμου. • Αντικαταστήστε το φίλτρο καυσίμου. • Καθαρίστε τον κύριο συμπλέκτη μετάδοσης κίνησης. • Αντικαταστήστε τα τακάκια των κύριων φρένων και του χειρόφρενου.
Κάθε 800 ώρες	<ul style="list-style-type: none"> • Αλλάξτε το υγρό του κιβωτίου ταχυτήτων.
Κάθε 1000 ώρες	<ul style="list-style-type: none"> • Αλλάξτε το υγρό φρένων.
Κάθε χρόνο	<ul style="list-style-type: none"> • Εκτελέστε όλες τις ετήσιες εργασίες συντήρησης που προβλέπονται στο εγχειρίδιο χρήστη του κινητήρα.

Σημείωση: Κατεβάστε δωρεάν το σχεδιάγραμμα ηλεκτρικού συστήματος μεταβαίνοντας στη διεύθυνση www.Toro.com και αναζητώντας το μηχάνημά σας από το σύνδεσμο προς τα εγχειρίδια (Manuals) στην αρχική σελίδα.

Σημαντικό: Για περισσότερες διαδικασίες συντήρησης, ανατρέξτε στο εγχειρίδιο χρήστη του κινητήρα σας.

⚠ ΠΡΟΕΙΔΟΠΟΙΗΣΗ

Η μη κατάλληλη συντήρηση του μηχανήματος μπορεί να οδηγήσει σε πρόωρη βλάβη συστημάτων του μηχανήματος, η οποία είναι πιθανό να προκαλέσει τραυματισμό σε εσάς ή σε διερχόμενα άτομα.

Διατηρείτε το μηχάνημα καλά συντηρημένο και σε καλή κατάσταση λειτουργίας, όπως υποδεικνύεται στο παρόν εγχειρίδιο.

⚠ ΠΡΟΣΟΧΗ

Η συντήρηση, επισκευή, ρύθμιση και έλεγχος του μηχανήματος θα πρέπει να γίνονται μόνο από εξειδικευμένο και εξουσιοδοτημένο προσωπικό.

- Αποφεύγετε τους κινδύνους εκδήλωσης πυρκαγιάς και εξοπλίστε τον χώρο εργασίας με εξοπλισμό πυροπροστασίας. Μην χρησιμοποιείτε γυμνή φλόγα για να ελέγξετε τη στάθμη των υγρών ή τη διαρροή καυσίμου, τη στάθμη του ηλεκτρολύτη των μπαταριών ή του ψυκτικού υγρού.
- Μην χρησιμοποιείτε ανοικτά δοχεία καυσίμου ή εύφλεκτα υγρά καθαρισμού για τον καθαρισμό των μερών του μηχανήματος.

⚠ ΠΡΟΣΟΧΗ

Αν αφήσετε το κλειδί στη μίζα, μπορεί κάποιος να θέσει ακούσια τον κινητήρα σε λειτουργία και να τραυματιστείτε εσείς ή διερχόμενοι.

Σβήστε τον κινητήρα και αφαιρέστε το κλειδί από τον διακόπτη της μίζας προτού εκτελέσετε οποιαδήποτε συντήρηση.

Λίστα ελέγχου για την καθημερινή συντήρηση

Δημιουργήστε αντίγραφα αυτής της σελίδας για συχνή χρήση.

Στοιχείο ελέγχου συντήρησης	Για την εβδομάδα:						
	Δευτέρα	Τρίτη	Τετάρτη	Πέμπτη	Παρασκευή	Σάββατο	Κυριακή
Ελέγξτε τη λειτουργία του φρένου και του χειρόφρενου.							
Ελέγξτε τη λειτουργία του λεβιέ ταχυτήτων / της νεκράς.							
Ελέγξτε τη στάθμη του νερού των μπαταριών.							
Ελέγξτε τη στάθμη των υγρών φρένων.							
Ελέγξτε για ασυνήθιστους ήχους λειτουργίας.							
Ελέγξτε την πίεση των ελαστικών.							
Ελέγξτε για διαρροές υγρών.							
Ελέγξτε τη λειτουργία των οργάνων.							
Ελέγξτε τη λειτουργία του γκαζιού.							
Επιδιορθώστε τη βαφή όπου υπάρχουν φθορές.							
Πλύνετε το μηχάνημα.							

Συντήρηση του μηχανήματος για ειδικές συνθήκες λειτουργίας

Σημαντικό: Εάν το μηχάνημα υπόκειται σε οποιαδήποτε από τις συνθήκες που απαριθμούνται παρακάτω, εκτελέστε τη συντήρηση δύο φορές πιο συχνά από το συνηθισμένο:

- Λειτουργία σε έρημο
- Λειτουργία σε ψυχρό κλίμα—κάτω των 10°C (50°F)
- Ρυμούλκηση τρέιλερ
- Συχνή λειτουργία σε περιβάλλον ιδιαίτερα αυξημένης σκόνης
- Κατασκευαστικά έργα
- Μετά από εκτεταμένη λειτουργία σε λάσπη, άμμο, νερό ή παρεμφερή περιβάλλοντα αυξημένων ρύπων, εκτελέστε τις ακόλουθες ενέργειες:
 - Μεριμνήστε για τον έλεγχο και τον καθαρισμό των φρένων το συντομότερο δυνατό. Έτσι θα αποτραπεί η υπερβολική φθορά από αποξεστικά υλικά.
 - Πλύντε το μηχάνημα μόνο με νερό ή με ήπιο απορρυπαντικό.

Σημαντικό: Μην χρησιμοποιείτε υφάλμυρο ή ακάθαρμο νερό για τον καθαρισμό του μηχανήματος.

Διαδικασίες πριν από τη συντήρηση

Προετοιμασία του μηχανήματος για συντήρηση

1. Σταθμεύστε το μηχάνημα σε επίπεδη επιφάνεια.
2. Μετακινήστε τον λεβιέ ταχυτήτων στη θέση NEUTRAL (Νεκρά).
3. Βάλτε χειρόφρενο.
4. Σβήστε τον κινητήρα και αφαιρέστε το κλειδί.
5. Αδειάστε και ανυψώστε τη βάση μεταφοράς φορτίου.

Ανύψωση του μηχανήματος

⚠ ΚΙΝΔΥΝΟΣ

Το μηχάνημα ενδέχεται να είναι ασταθές κατά τη χρήση γρύλου. Το μηχάνημα μπορεί να γλιστρήσει από τον γρύλο, με αποτέλεσμα τον τραυματισμό οποιουδήποτε εργάζεται κάτω από αυτό.

- Μην θέτετε το μηχάνημα σε λειτουργία όταν στηρίζεται σε γρύλο.
- Αφαιρείτε πάντα το κλειδί από τον διακόπτη της μίζας προτού κατεβείτε από το μηχάνημα.
- Ακινητοποιήστε τα ελαστικά όταν το μηχάνημα στηρίζεται σε εξοπλισμό ανύψωσης.
- Χρησιμοποιήστε τρίποδες στήριξης του μηχανήματος αφού το ανυψώσετε.

Σημαντικό: Όταν θέτετε το μηχάνημα σε λειτουργία για τακτική συντήρηση ή/και διαγνωστικό έλεγχο, βεβαιωθείτε ότι οι πίσω τροχοί απέχουν 25 mm από το έδαφος και ότι ο οπίσθιος άξονας στηρίζεται σε τρίποδες στήριξης.

- Το σημείο ανύψωσης στο εμπρός μέρος του μηχανήματος βρίσκεται στο μπροστινό τμήμα του πλαισίου, πίσω από τη γλωττίδα ρυμούλκησης (Σχήμα 22).

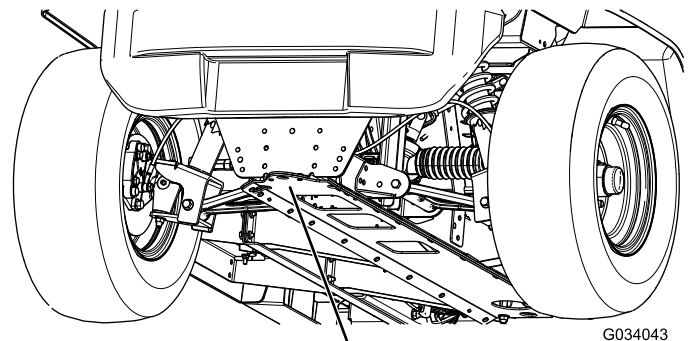

G034043

1

Σχήμα 22

g034043

1. Εμπρόσθιο σημείο ανύψωσης

- Το σημείο ανύψωσης στο πίσω μέρος του μηχανήματος βρίσκεται κάτω από τους σωλήνες του άξονα (Σχήμα 23).

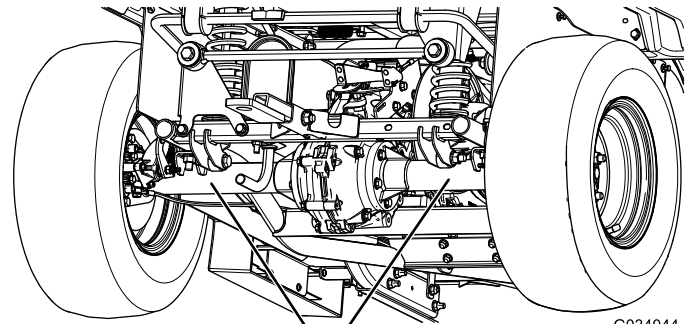

G034044

1

Σχήμα 23

g034044

1. Οπίσθια σημεία ανύψωσης

Πρόσβαση στο καπό

Ανύψωση του καπό

1. Ανυψώστε τη λαβή των λαστιχένιων μανδάλων που βρίσκονται στις δύο πλευρές του καπό (Σχήμα 24).

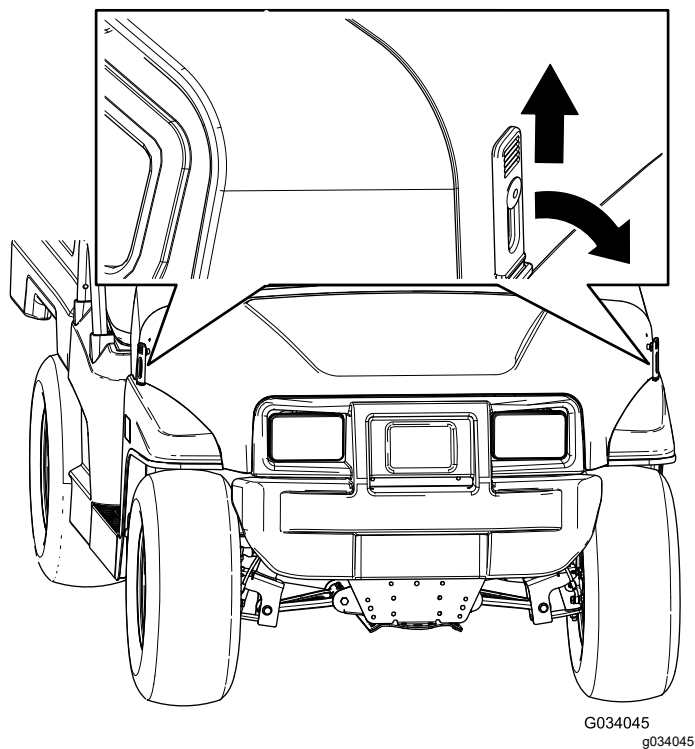

Σχήμα 24

2. Ανυψώστε το καπό.

Κλείσιμο του καπό.

1. Κατεβάστε προσεκτικά το καπό.
2. Ασφαλίστε το καπό ευθυγραμμίζοντας τους λαστιχένιους μανδάλους στα σημεία αγκύρωσής τους που βρίσκονται στις δύο πλευρές του καπό (Σχήμα 24).

Ανύψωση και κατέβαση του συγκροτήματος καθισμάτων

Για να ανυψώσετε το συγκρότημα καθισμάτων, πιέστε το προς τα εμπρός μέχρι να «καθίσει» στο τιμόνι (Σχήμα 25).

Για να κατεβάσετε το συγκρότημα καθισμάτων, πιέστε το προς τα πίσω μέχρι να «καθίσει» στην αρχική του θέση (Σχήμα 25).

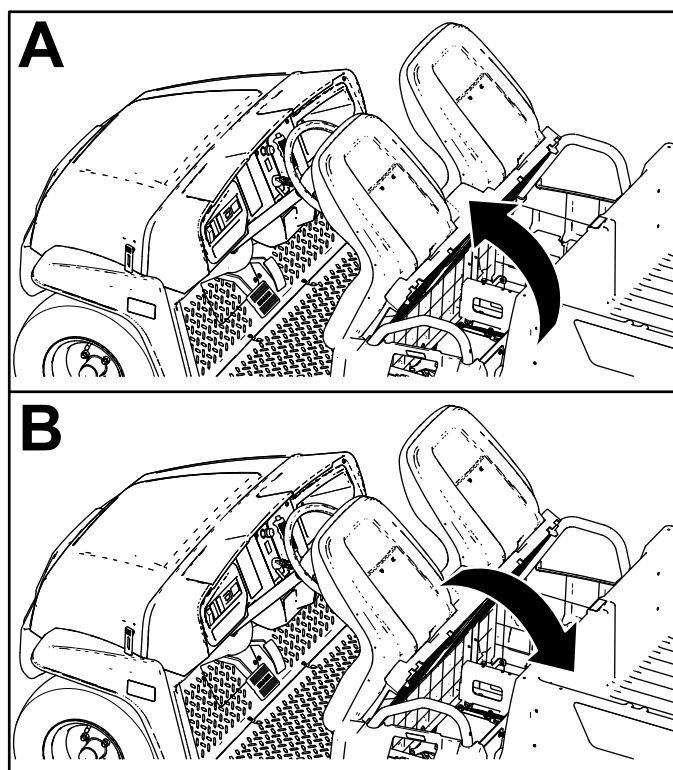

Σχήμα 25

Αφαίρεση του συγκροτήματος καθισμάτων

1. Πιέστε το συγκρότημα καθισμάτων προς τα εμπρός ώστε να έρθει στην ανυψωμένη θέση (Σχήμα 25).
2. Σύρετε το συγκρότημα καθισμάτων προς το πλάι, έξω από τους πείρους, και ανασηκώστε το (Σχήμα 26).

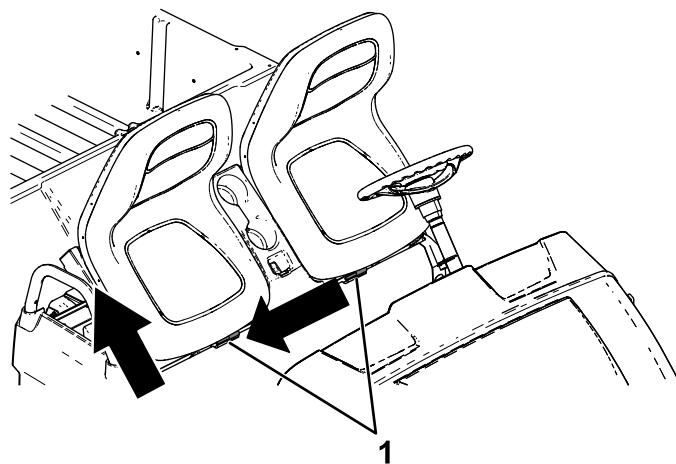

Σχήμα 26

1. Πινέζες

Τοποθέτηση του συγκροτήματος καθισμάτων

Σύρετε το συγκρότημα καθισμάτων στους πείρους και χαμηλώστε το (Σχήμα 27).

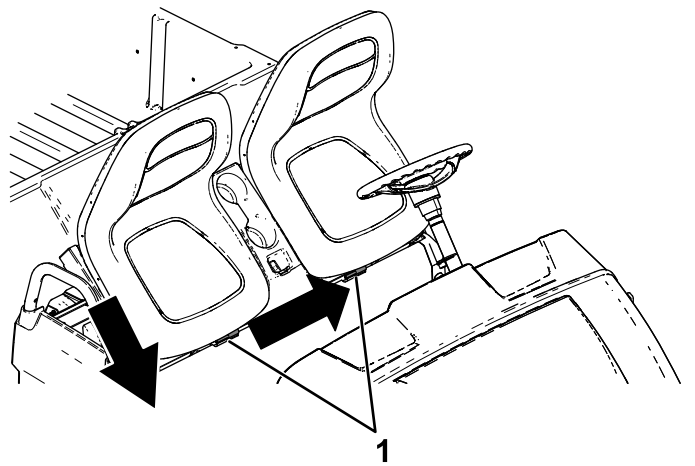

Σχήμα 27

1. Πείροι

Λίπανση

Γρασάρισμα των ρουλεμάν των εμπρόσθιων τροχών

Περιοδικότητα εργασιών σέρβις: Κάθε 300 ώρες

Προδιαγραφή γράσου: Mobilgrease XHP™-222

Αφαίρεση της πλήμνης και του στροφέα

1. Ανυψώστε το εμπρός μέρος του μηχανήματος και στηρίξτε το με τρίποδες στήριξης.
2. Αφαιρέστε τα 4 παξιμάδια που στερεώνουν τον τροχό στην πλήμνη (Σχήμα 28).

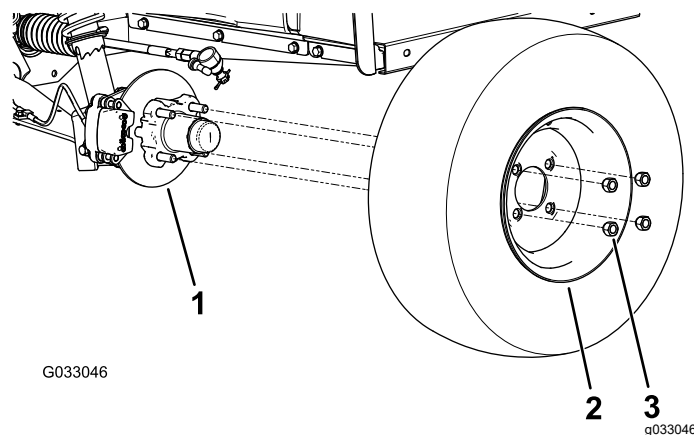

Σχήμα 28

1. Πλήμνη
2. Τροχός
3. Παξιμάδι τροχού

3. Αφαιρέστε τα μπουλόνια φλαντζωτής κεφαλής ($\frac{3}{8}$ " x $\frac{3}{4}$ ") που ασφαλίζουν τον βραχίονα του συγκροτήματος φρένων στον άξονα περιστροφής και διαχωρίστε το φρένο από τον άξονα περιστροφής (Σχήμα 29).

Σημείωση: Προτού προχωρήσετε στο επόμενο βήμα, παρέχετε στήριξη στο συγκρότημα φρένων.

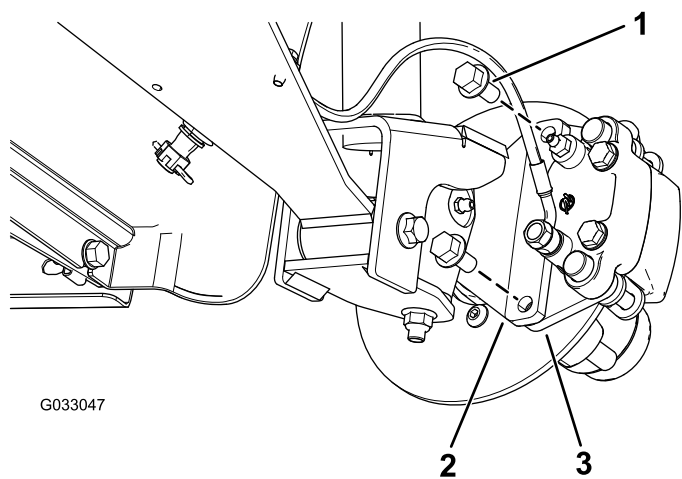

G033047

g033047

Σχήμα 29

- | | |
|---|--|
| 1. Μπουλόνια φλαντζωτής κεφαλής (3/8" x 3/4") | 3. Βραχίονας σιαγόνας φρένου (συγκρότημα φρένων) |
| 2. Άξονας περιστροφής | |

4. Αφαιρέστε το προστατευτικό πώμα κατά της σκόνης από την πλήμνη (Σχήμα 30).

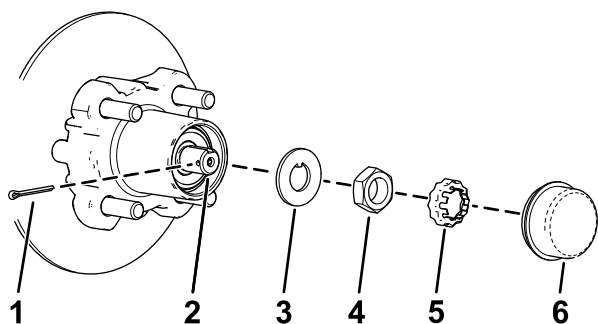

g192346

Σχήμα 30

- | | |
|-----------------------|---------------------------------------|
| 1. Κοπίλια | 4. Παξιμάδι άξονα |
| 2. Άξονας περιστροφής | 5. Ασφάλεια παξιμαδιού |
| 3. Ροδέλα | 6. Προστατευτικό πώμα κατά της σκόνης |

5. Αφαιρέστε την κοπίλια και την ασφάλεια παξιμαδιού από τον άξονα και το παξιμάδι άξονα (Σχήμα 30).
6. Αφαιρέστε το παξιμάδι από τον άξονα και διαχωρίστε το συγκρότημα πλήμνης και στροφέα από τον άξονα (Σχήμα 30 και Σχήμα 31).

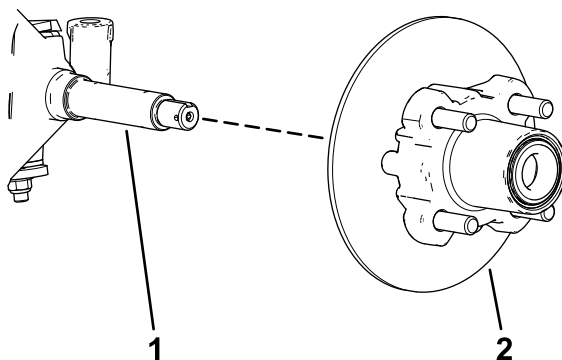

g192347

Σχήμα 31

- | | |
|-----------------------|-----------------------------------|
| 1. Άξονας περιστροφής | 2. Συγκρότημα πλήμνης και στροφέα |
|-----------------------|-----------------------------------|

7. Σκουπίστε τον άξονα με ένα πανί.
8. Επαναλάβετε τα βήματα 1 έως 7 στην πλήμνη και τον στροφέα της άλλης πλευράς του μηχανήματος.

Γρασάρισμα των ρουλεμάν των τροχών

1. Αφαιρέστε τον εξωτερικό δακτύλιο του ρουλεμάν και την υποδοχή του ρουλεμάν από την πλήμνη (Σχήμα 32).

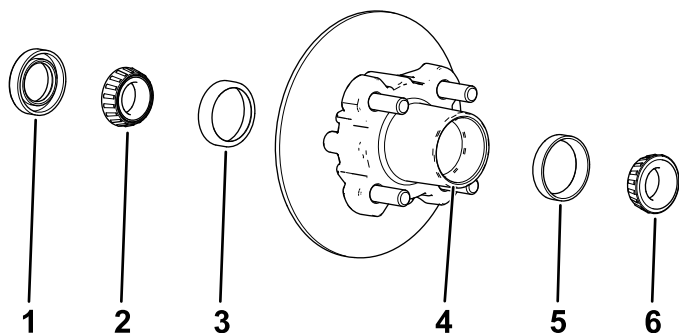

G033050
g033050

Σχήμα 32

- | | |
|--|--|
| 1. Παρέμβυσμα | 4. Κλωβός ρουλεμάν (πλήμνη) |
| 2. Εσωτερικός δακτύλιος ρουλεμάν | 5. Υποδοχή εξωτερικού δακτυλίου του ρουλεμάν |
| 3. Υποδοχή εσωτερικού δακτυλίου του ρουλεμάν | 6. Εξωτερικός δακτύλιος ρουλεμάν |

2. Αφαιρέστε το παρέμβυσμα, τον εσωτερικό δακτύλιο του ρουλεμάν από την πλήμνη (Σχήμα 32).

3. Σκουπίστε το παρέμβυσμα και ελέγξτε το για τυχόν φθορές και βλάβες.

Σημείωση: Μην χρησιμοποιείτε διάλυμα καθαρισμού για να καθαρίσετε το παρέμβυσμα.

Αντικαταστήστε το παρέμβυσμα, εάν είναι φθαρμένο ή κατεστραμμένο.

4. Σκουπίστε τα ρουλεμάν και τις υποδοχές ελέγξτε τα για τυχόν φθορές και βλάβες.

Σημείωση: Αντικαταστήστε τα φθαρμένα ή κατεστραμμένα μέρη. Βεβαιωθείτε ότι τα ρουλεμάν και οι υποδοχές είναι καθαρά και στεγνά.

5. Καθαρίστε τον κλωβό της πλήμνης, απομακρύνοντας γράσο, σκόνη και άλλα ξένα σώματα (Σχήμα 32).
6. Γρασάρετε τα ρουλεμάν με το κατάλληλο γράσο.
7. Γεμίστε τον κλωβό της πλήμνης κατά 50-80% με το κατάλληλο γράσο (Σχήμα 32).
8. Συναρμολογήστε τον εσωτερικό δακτύλιο του ρουλεμάν στην υποδοχή στην εσωτερική πλευρά της πλήμνης και τοποθετήστε το παρέμβυσμα (Σχήμα 32).
9. Επαναλάβετε τα βήματα 1 έως 8 στα ρουλεμάν της άλλης πλήμνης.

Τοποθέτηση της πλήμνης και του στροφέα

1. Εφαρμόστε μια λεπτή στρώση του κατάλληλου γράσου στον άξονα περιστροφής (Σχήμα 33).

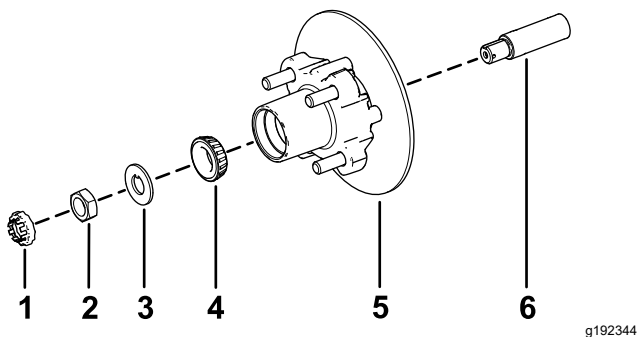

Σχήμα 33

- | | |
|------------------------|--|
| 1. Ασφάλεια παξιμαδιού | 4. Εξωτερικός δακτύλιος ρουλεμάν |
| 2. Παξιμάδι άξονα | 5. Πλήμνη, στροφέας, εσωτερικός δακτύλιος ρουλεμάν, υποδοχή και παρέμβυσμα |
| 3. Ροδέλα | 6. Άξονας περιστροφής |

2. Συναρμολογήστε την πλήμνη και τον στροφέα στον άξονα, με τον στροφέα από την εσωτερική πλευρά (Σχήμα 33).
3. Συναρμολογήστε τον εξωτερικό δακτύλιο του ρουλεμάν στην υποδοχή και τοποθετήστε το ρουλεμάν στην εξωτερική υποδοχή (Σχήμα 33).
4. Συναρμολογήστε τη ροδέλα στον άξονα (Σχήμα 33).

5. Περάστε το παξιμάδι στον άξονα και σφίξτε το με ροπή 15 N·m, περιστρέφοντας την πλήμνη ώστε να εφαρμόσει το ρουλεμάν (Σχήμα 33).
6. Ξεσφίξτε το παξιμάδι του άξονα μέχρι να είναι δυνατή η ελεύθερη περιστροφή της πλήμνης.
7. Σφίξτε το παξιμάδι του άξονα με ροπή 170 έως 225 N·cm.
8. Τοποθετήστε την ασφάλεια παξιμαδιού πάνω από το παξιμάδι και ελέγξτε την ευθυγράμμιση μεταξύ της υποδοχής της ασφάλειας και της οπής που υπάρχει στον άξονα για την κοπίλια (Σχήμα 34).

Σημείωση: Εάν η υποδοχή της ασφάλειας και η οπή του άξονα δεν είναι ευθυγραμμισμένες, σφίξτε το παξιμάδι του άξονα ώστε να ευθυγραμμιστούν η υποδοχή και η οπή, με μέγιστη ροπή 226 N·cm του παξιμαδιού.

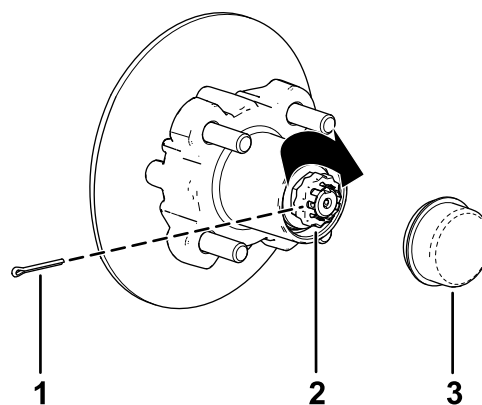

Σχήμα 34

- | | |
|------------------------|---------------------------------------|
| 1. Κοπίλια | 3. Προστατευτικό πώμα κατά της σκόνης |
| 2. Ασφάλεια παξιμαδιού | |
9. Τοποθετήστε την κοπίλια και λυγίστε κάθε σκέλος γύρω από την ασφάλεια (Σχήμα 34).
 10. Τοποθετήστε το προστατευτικό πώμα κατά της σκόνης πάνω στην πλήμνη (Σχήμα 34).
 11. Επαναλάβετε τα βήματα 1 έως 10 στην πλήμνη και τον στροφέα της άλλης πλευράς του μηχανήματος.

Τοποθέτηση των φρένων και των τροχών

1. Καθαρίστε τα 2 μπουλόνια φλαντζωτής κεφαλής ($\frac{3}{8}$ " x $\frac{3}{4}$ ") και εφαρμόστε μία στρώση κόλλας σπειρωμάτων μέτριας ισχύος στα σπειρώματα των μπουλονιών.
2. Ευθυγραμμίστε τα τακάκια σε κάθε πλευρά του στροφέα (Σχήμα 29) και τις οπές στον βραχίονα σιαγόνας φρένου με τις οπές στο στήριγμα φρένου του πλαισίου του άξονα (Σχήμα 33).

3. Στερεώστε τον βραχίονα σιαγόνας φρένου στο πλαίσιο του άξονα (Σχήμα 29) με τα 2 μπουλόνια φλαντζωτής κεφαλής ($\frac{3}{8}$ " x $\frac{3}{4}$ ").

Σφίξτε τα μπουλόνια φλαντζωτής κεφαλής με ροπή 47 έως 54 N·m.

4. Ευθυγραμμίστε τις οπές του τροχού με τους πείρους της πλήμνης και συναρμολογήστε τον τροχό στην πλήμνη, με το στέλεχος της βαλβίδας προς τα έξω (Σχήμα 28).

Σημείωση: Βεβαιωθείτε ότι η επιφάνεια στερέωσης του τροχού είναι ευθυγραμμισμένη με την πλήμνη.

5. Στερεώστε τον τροχό στην πλήμνη με τα παξιμάδια των τροχών (Σχήμα 28).

Σφίξτε τα παξιμάδια των τροχών με ροπή 108 έως 122 N·m.

6. Επαναλάβετε τα βήματα 1 έως 5 στο φρένο και τον τροχό της άλλης πλευράς του μηχανήματος.

Συντήρηση κινητήρα

Ασφάλεια κινητήρα

- Προτού ελέγξετε τη στάθμη του λαδιού ή προσθέσετε λάδι στον στροφαλοθάλαμο, σβήστε τον κινητήρα, αφαιρέστε το κλειδί και περιμένετε να ακινητοποιηθούν όλα τα κινούμενα μέρη.
- Κρατάτε τα ρούχα, τα χέρια, τα πόδια, το πρόσωπο και τα υπόλοιπα μέρη του σώματός σας μακριά από τον σιγαστήρα και άλλες θερμές επιφάνειες.

Σέρβις του φίλτρου αέρα

Σέρβις του καλύμματος του φίλτρου αέρα

Περιοδικότητα εργασιών σέρβις: Κάθε 50 ώρες—Αφαιρέστε το κάλυμμα φίλτρου αέρα και απομακρύνετε τα ξένα σώματα. Μην αφαιρέσετε το στοιχείο φίλτρου αέρα.

Κάθε 50 ώρες—Απομακρύνετε τα ξένα σώματα από το προστατευτικό πώμα κατά της σκόνης.

Ελέγξτε τον κορμό του φίλτρου αέρα για τυχόν ζημιές που θα μπορούσαν να προκαλέσουν διαρροή αέρα. Αντικαταστήστε τον κορμό του φίλτρου αέρα εάν υποστεί ζημιά.

Καθαρίστε το κάλυμμα του φίλτρου αέρα και απομακρύνετε τα ξένα σώματα από το προστατευτικό πώμα κατά της σκόνης, όπως φαίνεται στο Σχήμα 35.

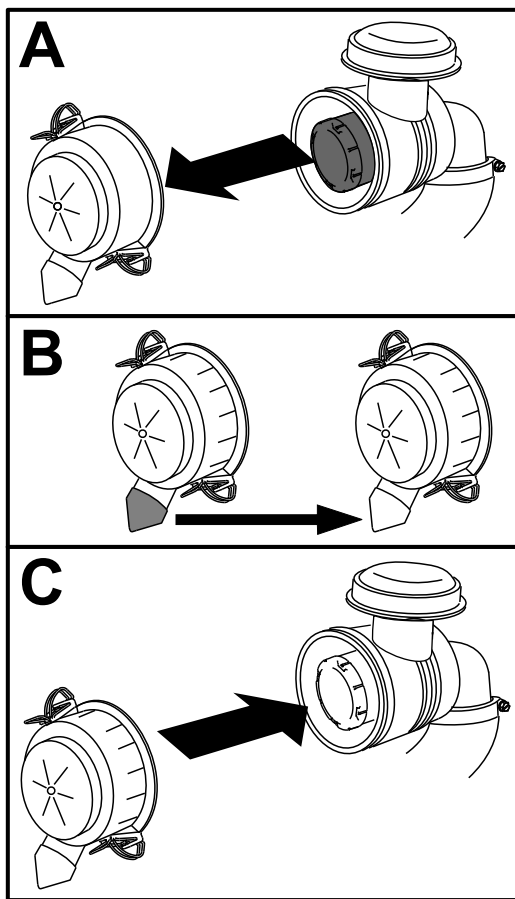

Σχήμα 35

g236567

1. Αφαιρέστε το στοιχείο φίλτρου αέρα από τον κορμό του φίλτρου αέρα σύροντάς το προσεκτικά προς τα έξω (Σχήμα 36).

Σημείωση: Φροντίστε το φίλτρο αέρα να μην χτυπήσει στα πλαϊνά του κορμού.

Σημαντικό: Μην προσπαθήσετε να καθαρίσετε το στοιχείο φίλτρου αέρα.

2. Ελέγξτε το καινούριο στοιχείο για τυχόν φθορές επιθεωρώντας το εσωτερικό του ρίχνοντας δυνατό φως στο εξωτερικό του.

Σημείωση: Αν υπάρχουν τρύπες, θα φαίνονται σαν φωτεινές κηλίδες. Ελέγξτε το στοιχείο προσέχοντας να μην έχει σχισίματα, λιπαρές ουσίες ή φθορές στο ελαστικό παρέμβυσμα. Εάν διαπιστώσετε οποιαδήποτε φθορά στο στοιχείο, μην το χρησιμοποιήσετε.

3. Τοποθετήστε το στοιχείο φίλτρου αέρα στον κορμό του φίλτρου αέρα σύροντάς το προσεκτικά προς τα μέσα.

Σημαντικό: Μην ασκείτε πίεση στη μαλακή εσωτερική επιφάνεια του φίλτρου.

4. Τοποθετήστε το κάλυμμα φίλτρου αέρα με την πλευρά όπου αναγράφεται UP (Επάνω) να κοιτά προς τα επάνω και κλείστε τα μάνδαλα (Σχήμα 36).

Αντικατάσταση του στοιχείου του φίλτρου αέρα

Περιοδικότητα εργασιών σέρβις: Κάθε 50 ώρες—Σε ειδικές συνθήκες λειτουργίας (ανατρέξτε στην ενότητα «Συντήρηση του μηχανήματος για ειδικές συνθήκες λειτουργίας») —αντικαταστήστε το στοιχείο φίλτρου αέρα. Αντικαταστήστε το στοιχείο φίλτρου αέρα νωρίτερα, εάν έχει συσσωρεύσει σκόνη ή έχει υποστεί ζημιά.

Κάθε 100 ώρες—Σε συνήθεις συνθήκες λειτουργίας—αντικαταστήστε το στοιχείο φίλτρου αέρα. Αντικαταστήστε το στοιχείο φίλτρου αέρα νωρίτερα, εάν έχει συσσωρεύσει σκόνη ή έχει υποστεί ζημιά.

Σημείωση: Το σέρβις του στοιχείου φίλτρου αέρα πρέπει να γίνεται πιο συχνά (ανά λίγες ώρες λειτουργίας) σε περίπτωση χρήσης σε περιβάλλοντα με πολλή σκόνη ή άμμο.

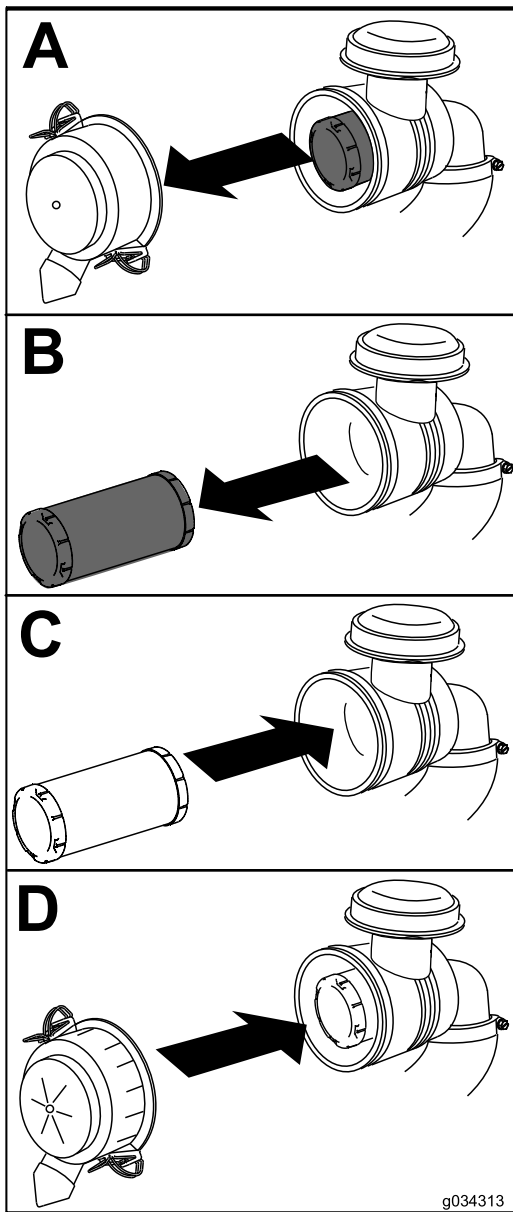

Σχήμα 36

g034313

USE THESE SAE VISCOSITY OILS

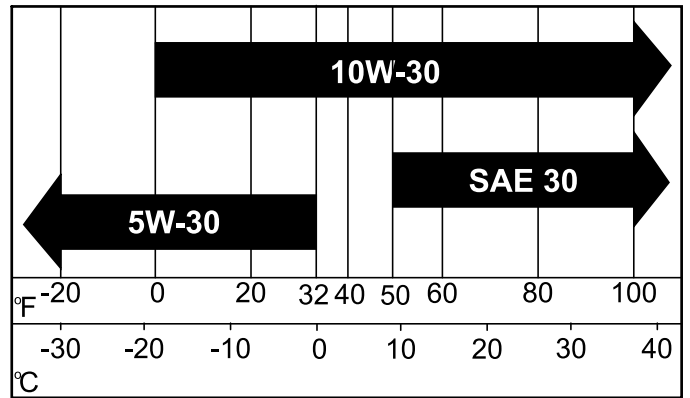

G034082
g034082

Σχήμα 37

Έλεγχος στάθμης λαδιού κινητήρα

Περιοδικότητα εργασιών σέρβις: Πριν από κάθε χρήση ή καθημερινά

Σημείωση: Κατά την παράδοση του μηχανήματος, ο στροφαλοθάλαμος περιέχει λάδι· ωστόσο, ελέγξτε τη στάθμη λαδιού προτού και αφού θέσετε τον κινητήρα σε λειτουργία.

Σημείωση: Η καλύτερη στιγμή να ελέγξετε τη στάθμη του λαδιού κινητήρα είναι όταν ο κινητήρας είναι κρύος, προτού ξεκινήσετε τις εργασίες της ημέρας. Εάν έχετε ήδη θέσει σε λειτουργία τον κινητήρα, αφήστε το λάδι να αποστραγγιστεί και να επιστρέψει πάλι στον συλλέκτη για τουλάχιστον 10 λεπτά πριν ελέγξετε τη στάθμη του. Αν η στάθμη λαδιού είναι χαμηλή, προσθέστε λάδι ώστε να φτάσει το σημάδι «Full» (Γεμάτο). Μην υπερπληρώνετε τον στροφαλοθάλαμο.

Ελέγξτε τη στάθμη του λαδιού κινητήρα όπως φαίνεται στο [Σχήμα 38](#).

Σέρβις του λαδιού κινητήρα

Προδιαγραφές λαδιού κινητήρα

Χωρητικότητα στροφαλοθαλάμου: 1,0 l (1,1 τέταρτα γαλονιού ΗΠΑ)

Τύπος λαδιού: Απορρυπαντικό λάδι (κατηγορία απόδοσης API SJ ή υψηλότερη)

Ιξώδες: Βλ. παρακάτω πίνακα.

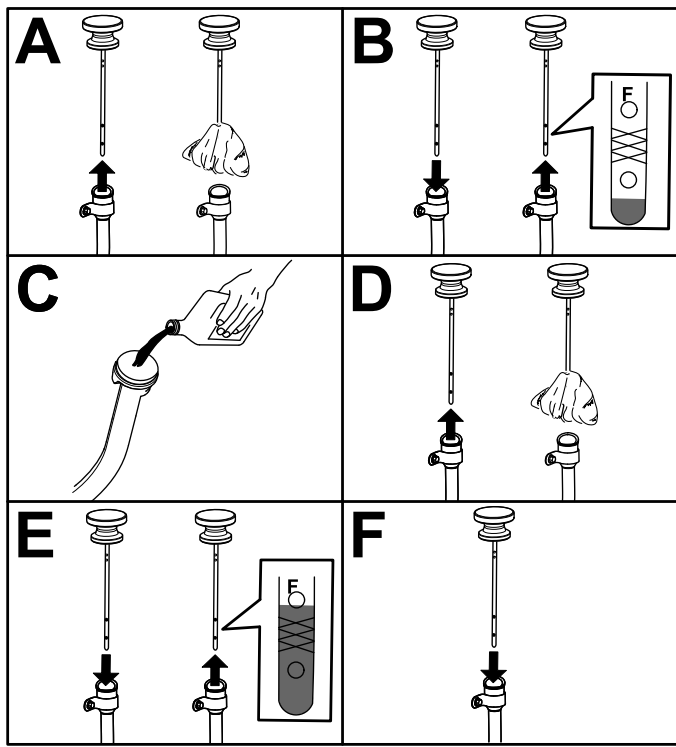

Σχήμα 38

g192771

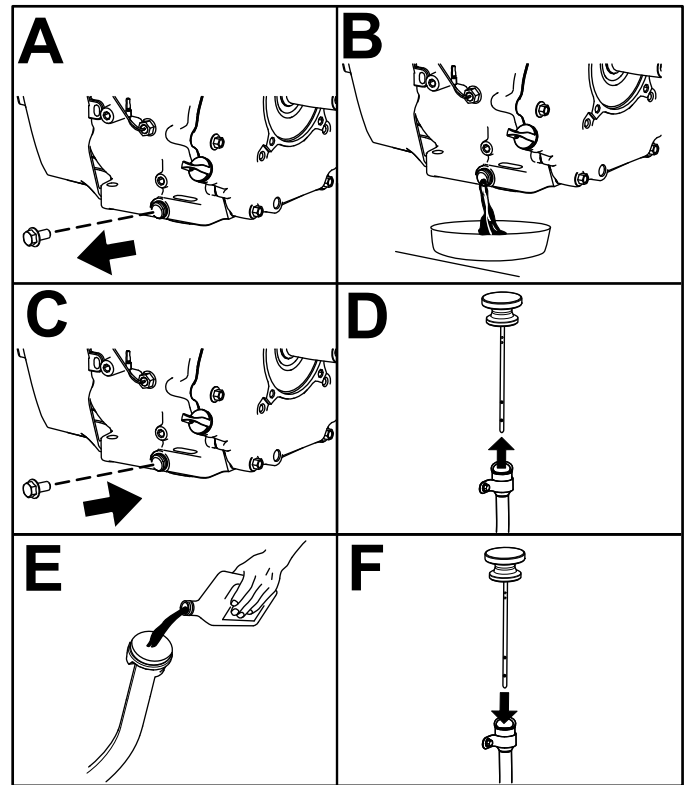

Σχήμα 39

g192770

Αλλαγή λαδιού κινητήρα

Περιοδικότητα εργασιών σέρβις: Μετά τις πρώτες 5 ώρες—Αλλάξτε το λάδι κινητήρα.

Κάθε 50 ώρες—Σε ειδικές συνθήκες λειτουργίας (ανατρέξτε στην ενότητα «Συντήρηση του μηχανήματος για ειδικές συνθήκες λειτουργίας»)—αλλάξτε το λάδι κινητήρα.

Κάθε 100 ώρες—Σε συνήθειες συνθήκες λειτουργίας—αλλάξτε το λάδι κινητήρα.

Σημείωση: Η αλλαγή λαδιού πρέπει να γίνεται πιο συχνά σε περίπτωση χρήσης σε περιβάλλοντα με πολλή σκόνη ή άμμο.

Σημείωση: Απορρίψτε το μεταχειρισμένο λάδι κινητήρα και το φίλτρο λαδιού σε πιστοποιημένο κέντρο ανακύκλωσης.

1. Βάλτε μπρος το μηχάνημα και αφήστε τον κινητήρα σε λειτουργία για λίγα λεπτά.
2. Σταθεμέυστε το μηχάνημα σε επίπεδη επιφάνεια.
3. Βάλτε χειρόφρενο.
4. Σβήστε τον κινητήρα και αφαιρέστε το κλειδί.
5. Αнуψώστε τη βάση μεταφοράς φορτίου και στερεώστε την με τη ράβδο στήριξης· ανατρέξτε στην ενότητα [Ανύψωση της βάσης μεταφοράς φορτίου στη θέση σέρβις \(σελίδα 22\)](#).
6. Αλλάξτε το λάδι κινητήρα όπως φαίνεται στο [Σχήμα 39](#).

Σέρβις του μπουζί

Έλεγχος και αντικατάσταση μπουζί

Περιοδικότητα εργασιών σέρβις: Κάθε 100 ώρες/Κάθε χρόνο (όποιο από τα δύο προηγηθεί) Αντικαταστήστε το μπουζί, εφόσον απαιτείται.

Τύπος μπουζί για μοντέλα με καρμπυρατέρ: Champion XC12YC

Τύπος μπουζί για μοντέλα με EFI: Champion RC12LC4

Διάκενο αέρα για μοντέλα με καρμπυρατέρ: 0,76 mm

Διάκενο αέρα για μοντέλα με EFI: 1 mm

Σημαντικό: Πρέπει να αντικαθιστάτε το μπουζί όταν παρουσιάζει ρωγμές, έμφραξη, είναι λερωμένο ή δεν λειτουργεί σωστά. Μην καθαρίζετε με αμμοβολή, τρίβετε ή καθαρίζετε τα ηλεκτρόδια με συρματόβουρτσα, καθώς ενδέχεται να απελευθερωθούν ακαθαρσίες από το μπουζί και να πέσουν στον κύλινδρο. Αυτό συνήθως προκαλεί βλάβη στον κινητήρα.

Σημείωση: Το μπουζί συνήθως διαρκεί για μεγάλο χρονικό διάστημα· ωστόσο, το μπουζί θα

πρέπει να αφαιρείται και να ελέγχεται κάθε φορά που παρουσιάζεται πρόβλημα στη λειτουργία του κινητήρα.

1. Καθαρίστε τον χώρο γύρω από το μπουζί ώστε να μην είναι δυνατή η είσοδος ξένων αντικειμένων στον κύλινδρο κατά την αφαίρεση του μπουζί.
2. Τραβήξτε και βγάλτε τον ακροδέκτη του μπουζί.
3. Αφαιρέστε το μπουζί από την κυλινδροκεφαλή.
4. Ελέγξτε την κατάσταση του πλευρικού ηλεκτροδίου, του κεντρικού ηλεκτροδίου και της μόνωσης του κεντρικού ηλεκτροδίου για να βεβαιωθείτε ότι δεν υπάρχουν φθορές (Σχήμα 40).

Σημείωση: Αν το μπουζί είναι φθαρμένο ή κατεστραμμένο, μην το χρησιμοποιείτε. Αντικαταστήστε το με ένα καινούριο μπουζί του συγκεκριμένου τύπου.

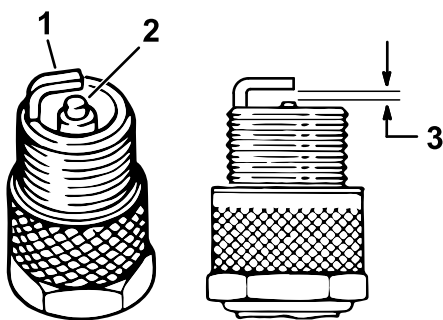

Σχήμα 40

g379699

1. Μόνωση κεντρικού ηλεκτροδίου
2. Πλευρικό ηλεκτρόδιο
3. Διάκενο αέρα (όχι υπό κλίμακα)—1 mm για μοντέλα με EFI· 0,76 mm για μοντέλα με καρμπυρατέρ

2. Στο περίβλημα του καλωδίου γκαζιού, ξεσφίξτε το εμπρόσθιο ασφαλιστικό παξιμάδι και σφίξτε το οπίσθιο ασφαλιστικό παξιμάδι για να αυξήσετε τις χαμηλές στροφές (Σχήμα 41).

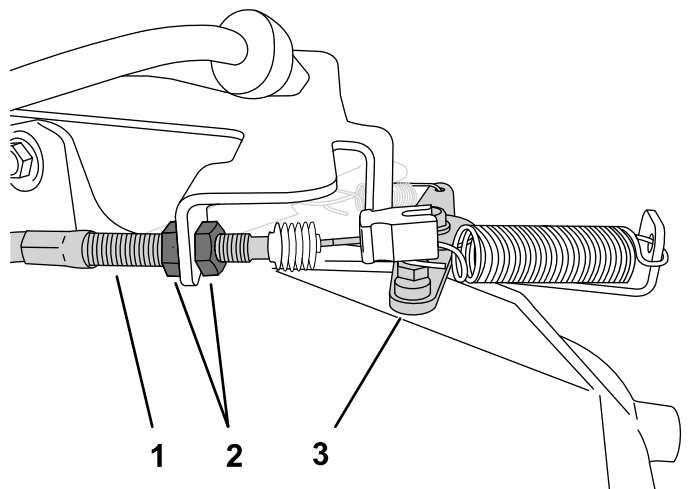

g229954

Σχήμα 41

1. Περίβλημα καλωδίου γκαζιού
2. Ασφαλιστικά παξιμάδια
3. Μοχλός γκαζιού

3. Δοκιμάστε τις υψηλές στροφές με στροφόμετρο:
 - A. Βεβαιωθείτε ότι ο λεβιές ταχυτήτων βρίσκεται στη θέση NEUTRAL (Νεκρά).
 - B. Θέστε τον κινητήρα σε λειτουργία.
 - C. Πιέστε το πεντάλ γκαζιού μέχρι το τέλος της διαδρομής και μετρήστε την ταχύτητα περιστροφής κινητήρα με στροφόμετρο· η ταχύτητα περιστροφής κινητήρα θα πρέπει να κυμαίνεται μεταξύ 3.650 και 3.750 rpm. Αν δεν βρίσκεται σε αυτό το εύρος, σβήστε τον κινητήρα και ρυθμίστε τα ασφαλιστικά παξιμάδια του καλωδίου.

Σημαντικό: Μην χαμηλώνετε τις υψηλές στροφές. Κάντε δοκιμή με στροφόμετρο για να βεβαιωθείτε ότι οι υψηλές στροφές κυμαίνονται μεταξύ 3.650 και 3.750 rpm.

5. Ρυθμίστε το διάκενο αέρα ανάμεσα στο κεντρικό ηλεκτρόδιο και το πλευρικό ηλεκτρόδιο στο **1 mm για μοντέλα με EFI** ή στα **0,76 mm για μοντέλα με καρμπυρατέρ** όπως φαίνεται στο Σχήμα 40.
6. Τοποθετήστε το μπουζί στην κυλινδροκεφαλή και σφίξτε το μπουζί με ροπή 27 N·m.
7. Τοποθετήστε το καλώδιο του μπουζί.
8. Επαναλάβετε τα βήματα 1 έως 7 για το άλλο μπουζί.

4. Κατεβάστε και ασφαλίστε τη βάση μεταφοράς φορτίου.

Ρύθμιση υψηλών/χαμηλών στροφών

1. Ανυψώστε τη βάση μεταφοράς φορτίου και στερεώστε την με τη ράβδο στήριξης.

Συντήρηση συστήματος καυσίμου

Επιθεώρηση σωλήνων και συνδέσεων καυσίμου

Περιοδικότητα εργασιών σέρβις: Κάθε 400 ώρες/Κάθε χρόνο (όποιο από τα δύο προηγηθεί)

Επιθεωρήστε τους σωλήνες, τα εξαρτήματα και τους σφιγκτήρες καυσίμου για σημάδια διαρροής, αλλοιώσεις, φθορές ή χαλαρωμένες συνδέσεις.

Σημείωση: Προτού χρησιμοποιήσετε το μηχάνημα, επισκευάστε τα μέρη του συστήματος τροφοδοσίας καυσίμου που έχουν φθορές ή διαρροές.

Αντικατάσταση του φίλτρου καυσίμου

Περιοδικότητα εργασιών σέρβις: Κάθε 400 ώρες/Κάθε χρόνο (όποιο από τα δύο προηγηθεί)

1. Σταθμεύστε το μηχάνημα σε επίπεδη επιφάνεια.
2. Βάλτε χειρόφρενο.
3. Σβήστε τον κινητήρα και αφαιρέστε το κλειδί.
4. Ανυψώστε τη βάση μεταφοράς φορτίου και στερεώστε την με τη ράβδο στήριξης.
5. Αποσυνδέστε την μπαταρία· ανατρέξτε στην ενότητα [Αποσύνδεση της μπαταρίας \(σελίδα 44\)](#).
6. Τοποθετήστε ένα καθαρό δοχείο κάτω από το φίλτρο καυσίμου και αντικαταστήστε το φίλτρο καυσίμου όπως φαίνεται στο [Σχήμα 42](#).

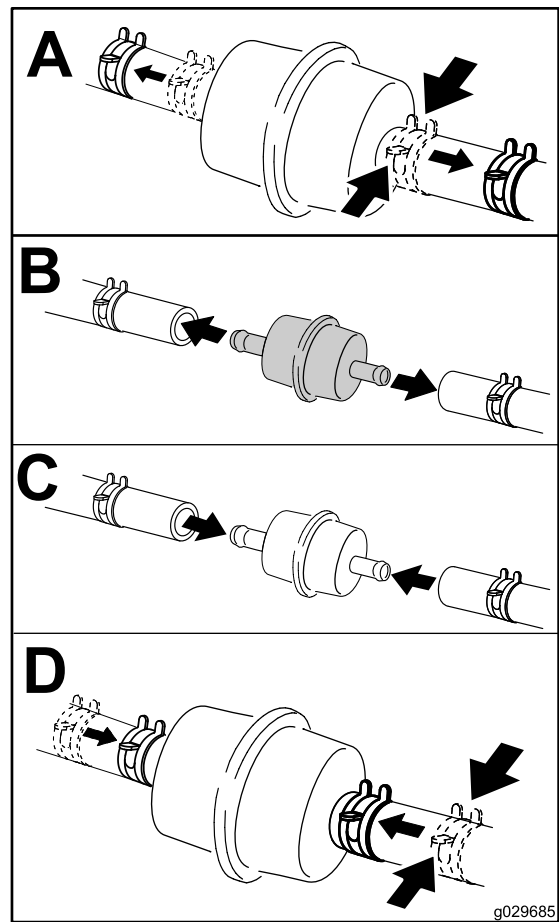

Σχήμα 42

7. Συνδέστε την μπαταρία και κατεβάστε τη βάση μεταφοράς φορτίου· ανατρέξτε στην ενότητα [Σύνδεση της μπαταρίας \(σελίδα 46\)](#).

Σέρβις του κάνιστρου ενεργού άνθρακα

Έλεγχος του φίλτρου αέρα για το κάνιστρο ενεργού άνθρακα

Περιοδικότητα εργασιών σέρβις: Μετά τις πρώτες 50 ώρες

Κάθε 200 ώρες

Ελέγξτε το άνοιγμα στο κάτω μέρος του φίλτρου αέρα για το κάνιστρο ενεργού άνθρακα ώστε να βεβαιωθείτε ότι είναι καθαρό και ότι δεν έχει σκόνη και ξένα υλικά που το φράσσουν (Σχήμα 43).

Καθαρίστε το φίλτρο αέρα για το κάνιστρο ενεργού άνθρακα με καθαρό, πεπιεσμένο αέρα.

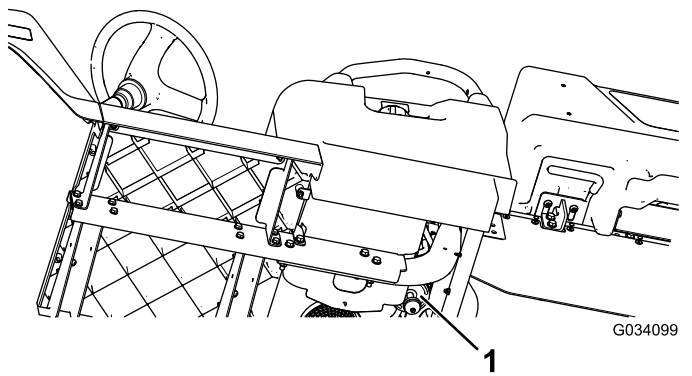

Σχήμα 43

Κάτω από το κάθισμα του οδηγού

1. Άνοιγμα φίλτρου αέρα

Συντήρηση ηλεκτρικού συστήματος

Ασφάλεια ηλεκτρικού συστήματος

- Αποσυνδέστε την μπαταρία προτού προβείτε σε οποιαδήποτε επισκευή του μηχανήματος. Πρώτα αποσυνδέστε τον αρνητικό ακροδέκτη και μετά τον θετικό. Πρώτα συνδέστε τον θετικό ακροδέκτη και μετά τον αρνητικό.
- Φορτίζετε την μπαταρία σε ανοικτό χώρο με καλό εξαερισμό, μακριά από σπινθήρες και φλόγες. Βγάλτε τον φορτιστή από την πρίζα πριν συνδέσετε ή αποσυνδέσετε την μπαταρία. Φοράτε προστατευτικό ρουχισμό και χρησιμοποιείτε μονωμένα εργαλεία.

Σέρβις της μπαταρίας

Τάση μπαταρίας: 12 V με 300 A (ψυχρή εκκίνηση) στους -18°C (0°F).

- Η μπαταρία πρέπει να διατηρείται πάντοτε καθαρή και πλήρως φορτισμένη.
- Εάν οι ακροδέκτες της μπαταρίας έχουν διαβρωθεί, καθαρίστε τους με διάλυμα νερού και μαγειρικής σόδας σε αναλογία 4 προς 1.
- Για να περιορίσετε τη διάβρωση, εφαρμόστε μια λεπτή στρώση γράσου στους ακροδέκτες.

Αποσύνδεση της μπαταρίας

⚠ ΠΡΟΕΙΔΟΠΟΙΗΣΗ

Η μη ορθή δρομολόγηση των καλωδίων της μπαταρίας ενδέχεται να προκαλέσει ζημιά στο μηχάνημα και τα καλώδια, καθώς και σπινθήρες. Με τη σειρά τους, οι σπινθήρες μπορούν να προκαλέσουν έκρηξη των αερίων της μπαταρίας, με αποτέλεσμα την πρόκληση σωματικών βλαβών.

- Αποσυνδέετε πάντα το αρνητικό (μαύρο) καλώδιο της μπαταρίας πριν αποσυνδέσετε το θετικό (κόκκινο) καλώδιο.
- Αποσυνδέετε πάντα το θετικό (κόκκινο) καλώδιο της μπαταρίας πριν αποσυνδέσετε το αρνητικό (μαύρο) καλώδιο.
- Ο ιμάντας της μπαταρίας πρέπει να διατηρείται πάντοτε στη θέση του για την προστασία και στερέωση της μπαταρίας.

⚠ ΠΡΟΕΙΔΟΠΟΙΗΣΗ

Η επαφή των ακροδεκτών της μπαταρίας ή μεταλλικών εργαλείων με μεταλλικά εξαρτήματα του μηχανήματος μπορεί να δημιουργήσει βραχυκύκλωμα και να προκληθούν σπινθήρες. Με τη σειρά τους, οι σπινθήρες μπορούν να προκαλέσουν έκρηξη των αερίων της μπαταρίας, με αποτέλεσμα την πρόκληση σωματικών βλαβών.

- Όταν αφαιρείτε ή τοποθετείτε την μπαταρία, πρέπει να αποφεύγετε την επαφή των ακροδεκτών της με μεταλλικά μέρη του μηχανήματος.
- Πρέπει, επίσης, να αποφεύγετε τη δημιουργία βραχυκυκλώματος μεταξύ των ακροδεκτών της μπαταρίας και μεταλλικών μερών του μηχανήματος.

Αποσυνδέστε την μπαταρία όπως φαίνεται στο [Σχήμα 44](#).

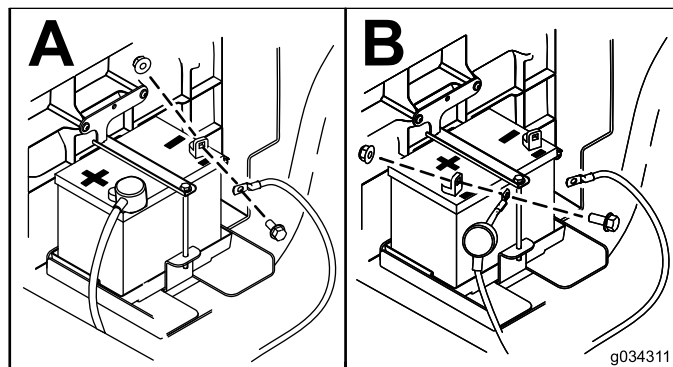

Σχήμα 44

Αφαίρεση της μπαταρίας

1. Αποσυνδέστε τα καλώδια της μπαταρίας· ανατρέξτε στην ενότητα [Αποσύνδεση της μπαταρίας \(σελίδα 44\)](#).
2. Αφαιρέστε την μπαταρία όπως φαίνεται στο [Σχήμα 45](#).

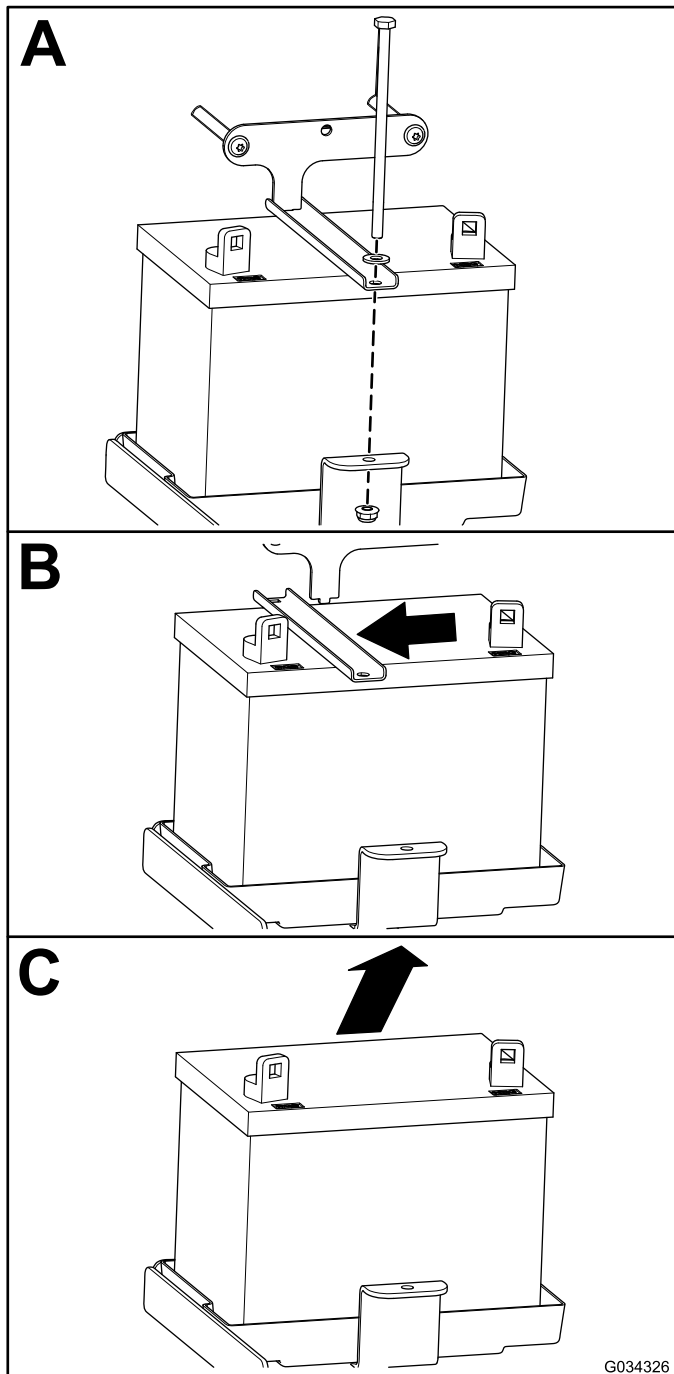

Τοποθέτηση της μπαταρίας

1. Τοποθετήστε την μπαταρία όπως φαίνεται στο [Σχήμα 46](#).

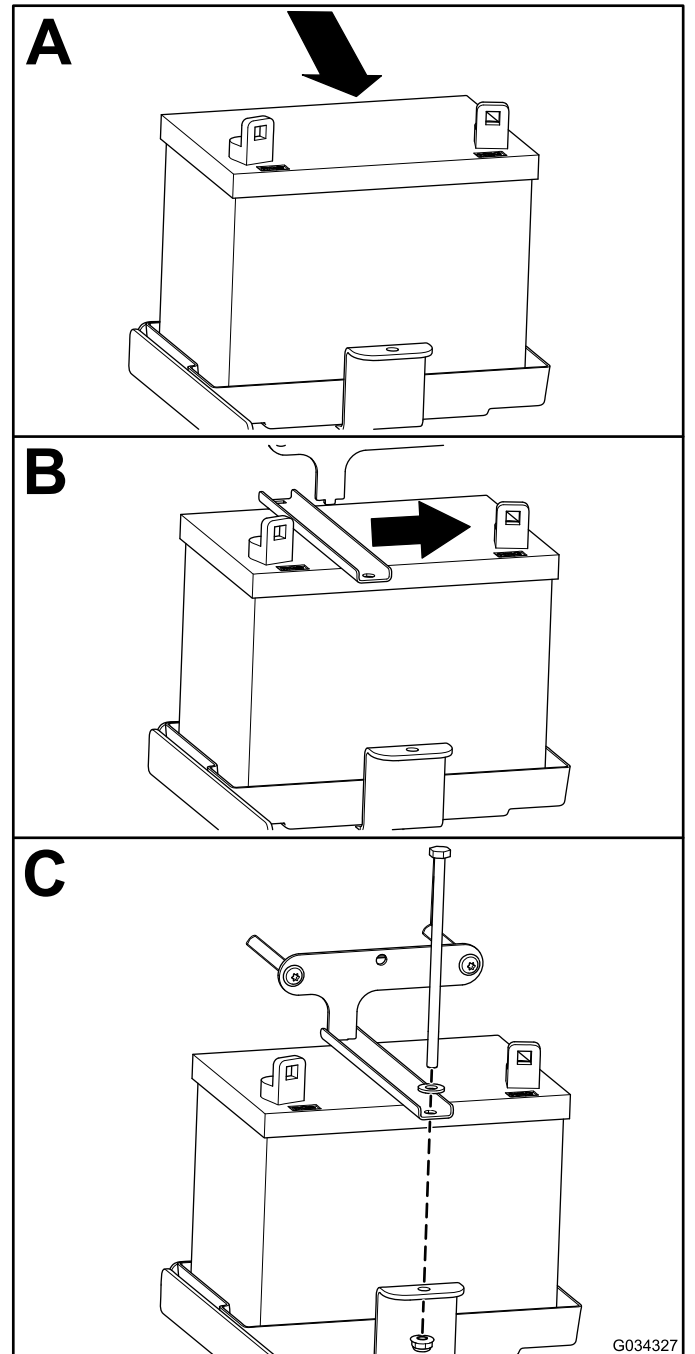

2. Συνδέστε τα καλώδια της μπαταρίας· ανατρέξτε στην ενότητα [Σύνδεση της μπαταρίας \(σελίδα 46\)](#).

Σύνδεση της μπαταρίας

Συνδέστε την μπαταρία όπως φαίνεται στο [Σχήμα 47](#).

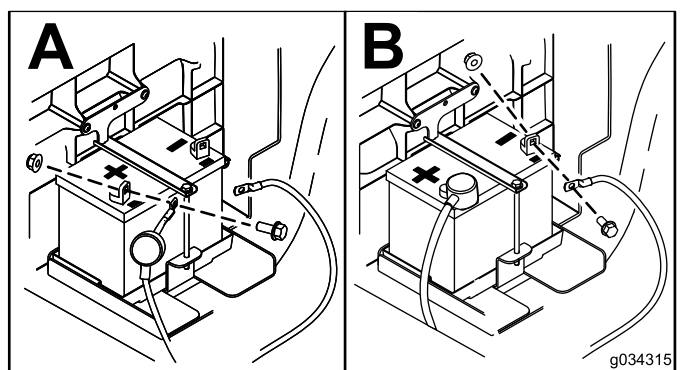

Σχήμα 47

Φόρτιση της μπαταρίας

⚠ ΠΡΟΕΙΔΟΠΟΙΗΣΗ

Κατά τη φόρτιση της μπαταρίας εκλύονται αέρια που είναι εκρηκτικά.

Μην καπνίζετε ποτέ κοντά στην μπαταρία και διατηρήστε σπινθήρες και φλόγες μακριά από την μπαταρία.

Σημαντικό: Η μπαταρία πρέπει να διατηρείται πάντοτε πλήρως φορτισμένη. Αυτό είναι πολύ σημαντικό για να μην προκαλείται ζημιά στην μπαταρία όταν η θερμοκρασία είναι κάτω από το 0 °C.

1. Αφαιρέστε τη μπαταρία από το μηχάνημα· ανατρέξτε στην ενότητα [Αφαίρεση της μπαταρίας \(σελίδα 45\)](#).
2. Συνδέστε έναν φορτιστή μπαταρίας 3 έως 4 A στους πόλους της μπαταρίας. Φορτίστε την μπαταρία για 4 έως 8 ώρες στα 3 με 4 A (12 V).

Σημείωση: Μην υπερφορτίζετε την μπαταρία.

3. Τοποθετήστε την μπαταρία· ανατρέξτε στην ενότητα [Τοποθέτηση της μπαταρίας \(σελίδα 45\)](#).

Αποθήκευση της μπαταρίας

Αν αποθηκεύσετε το μηχάνημα για περισσότερο από 30 ημέρες, αφαιρέστε την μπαταρία και φορτίστε την πλήρως. Αποθηκεύστε την είτε σε ράφι είτε πάνω στο μηχάνημα. Αν την αποθηκεύσετε στο μηχάνημα, αφήστε τα καλώδια αποσυνδεδεμένα. Αποθηκεύστε την μπαταρία σε δροσερό περιβάλλον για να αποφύγετε τη γρήγορη αποφόρτισή της. Για να μην παγώσει η μπαταρία, βεβαιωθείτε ότι είναι πλήρως φορτισμένη.

Αντικατάσταση των ασφαλειών

Για μοντέλα με καρμπιρατέρ

Στο ηλεκτρικό σύστημα υπάρχουν 4 ασφάλειες· οι υπόλοιπες είναι ανοικτές για να σας παρέχουν άλλες επιλογές. Βρίσκονται κάτω από το συγκρότημα καθισμάτων ([Σχήμα 48](#)).

Κόρνα	30 A
Τροφοδοσία	15 A
Φώτα πορείας	10 A
Υποδοχή USB/επιλογές	10 A
Προαιρετικό κιτ ανύψωσης—ανοικτό	15 A

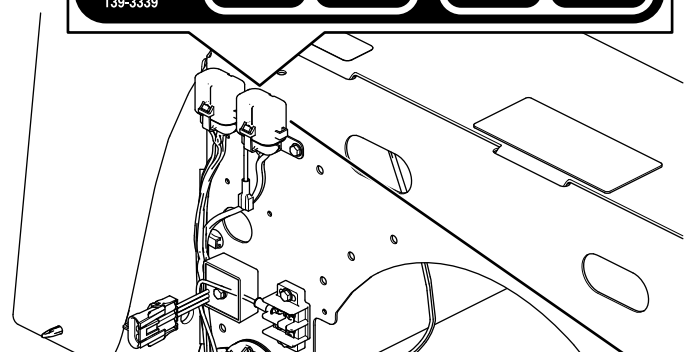
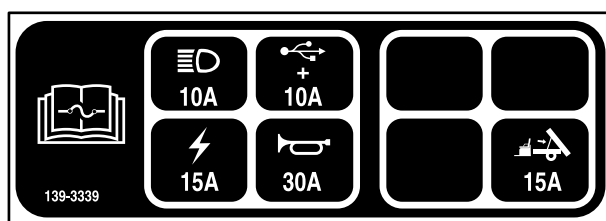

Σχήμα 48

1. Ασφαλειοθήκη

Για μοντέλα με EFI

Στο ηλεκτρικό σύστημα υπάρχουν 5 ασφάλειες· οι υπόλοιπες είναι ανοικτές για να σας παρέχουν άλλες επιλογές. Βρίσκονται κάτω από το συγκρότημα καθισμάτων ([Σχήμα 49](#)).

Κόρνα	20 A
Τροφοδοσία	15 A
Φώτα πορείας	10 A
Υποδοχή USB/επιλογές	10 A
Καύσιμο	10 A
Προαιρετικό κιτ ανύψωσης—ανοικτό	15 A

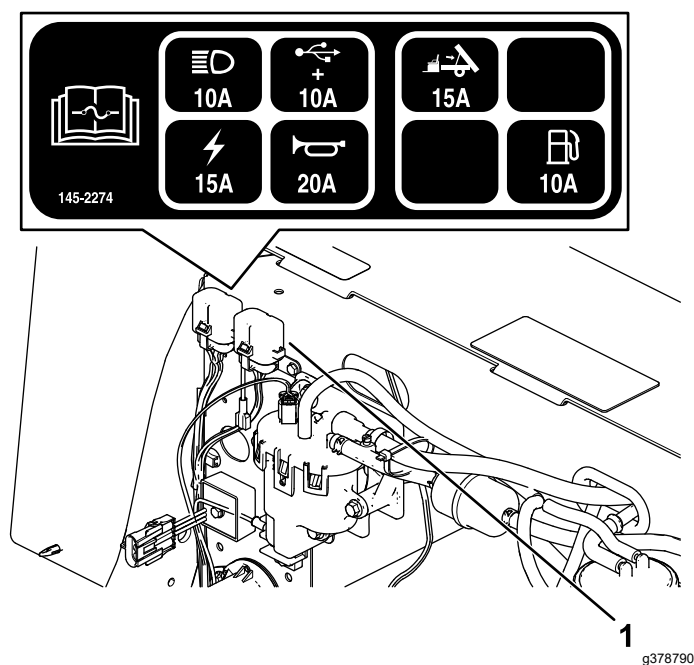

Σχήμα 49

1. Ασφαλειοθήκη

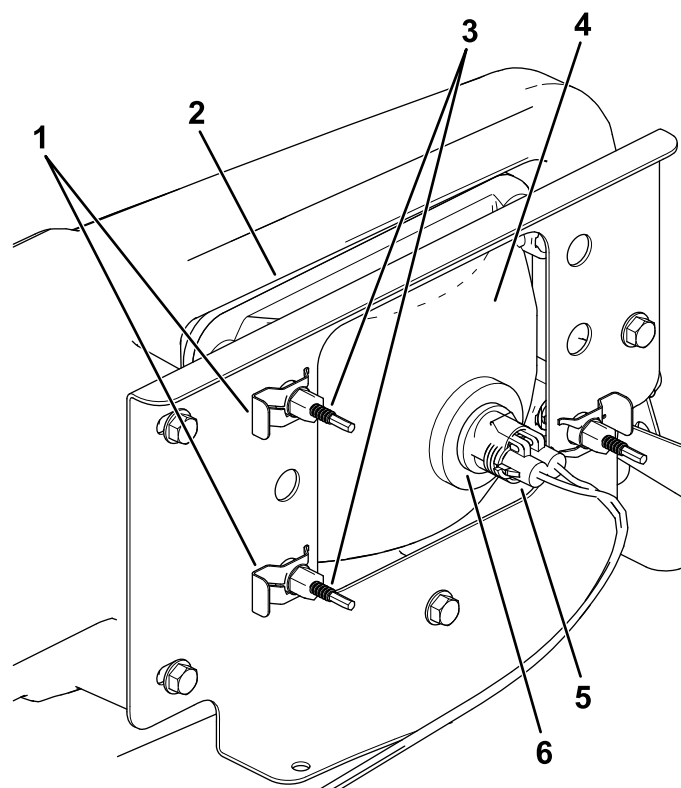

Σχήμα 50

- | | |
|-----------------------------|-------------------------------|
| 1. Κλιπ ταχύτητας | 4. Προβολέας |
| 2. Άνοιγμα του προφυλακτήρα | 5. Πλεξούδα-ηλεκτρική σύνδεση |
| 3. Βίδα ρύθμισης | 6. Συγκρότημα λαμπτήρα |

Συντήρηση των φώτων πορείας

Αντικατάσταση προβολέα

Προδιαγραφή: Ανατρέξτε στον [κατάλογο ανταλλακτικών](#).

1. Αποσυνδέστε την μπαταρία· ανατρέξτε στην ενότητα [Αποσύνδεση της μπαταρίας \(σελίδα 44\)](#).
2. Ανοίξτε το καπό.
3. Αποσυνδέστε την ηλεκτρική σύνδεση για την πλεξούδα από τον σύνδεσμο του συγκροτήματος λαμπτήρα ([Σχήμα 50](#)).

4. Αφαιρέστε τα κλιπ ταχύτητας που συγκρατούν τον προβολέα στη βάση του ([Σχήμα 50](#)).

Σημείωση: Κρατήστε όλα τα μέρη για την τοποθέτηση του νέου προβολέα.

5. Αφαιρέστε το συγκρότημα του προβολέα μετακινώντας το προς τα επάνω, διαμέσου του ανοίγματος στον μπροστινό προφυλακτήρα ([Σχήμα 50](#)).
6. Τοποθετήστε τον καινούριο προβολέα διαμέσου του ανοίγματος στον μπροστινό προφυλακτήρα ([Σχήμα 50](#)).

Σημείωση: Βεβαιωθείτε ότι οι θέσεις ρύθμισης είναι ευθυγραμμισμένες με τις οπές στον βραχίονα στερέωσης πίσω από τον προφυλακτήρα.

7. Στερεώστε το συγκρότημα προβολέα με τα κλιπ ταχύτητας που αφαιρέσατε στο βήμα 4.
8. Συνδέστε την ηλεκτρική σύνδεση για την πλεξούδα στον σύνδεσμο του συγκροτήματος λαμπτήρα ([Σχήμα 50](#)).
9. Ρυθμίστε τα φώτα πορείας ώστε να διοχετεύουν τη δέσμη φωτός στην επιθυμητή θέση· ανατρέξτε στην ενότητα [Ρύθμιση των φώτων πορείας \(σελίδα 48\)](#).

Ρύθμιση των φώτων πορείας

Ακολουθήστε την παρακάτω διαδικασία για να ρυθμίσετε τη θέση της δέσμης φωτός κάθε φορά που αντικαθιστάτε ή αφαιρείτε το συγκρότημα προβολέα.

1. Σταθμεύστε το μηχάνημα σε επίπεδη επιφάνεια, με τα φώτα να έχουν απόσταση περίπου 7,6 m από τοίχο (Σχήμα 51).
2. Μετρήστε την απόσταση από το έδαφος έως το κέντρο του προβολέα και κάντε ένα σημάδι στον τοίχο στο ίδιο ύψος.
3. Γυρίστε τον διακόπτη της μίζας στη θέση ON (Σε λειτουργία) και ανάψτε τα φώτα πορείας.
4. Σημειώστε το σημείο όπου στοχεύουν τα φώτα στον τοίχο.

Οι φωτεινότερες περιοχές της δέσμης φωτός θα πρέπει να βρίσκεται 20 cm κάτω από το σημάδι στον τοίχο (Σχήμα 51).

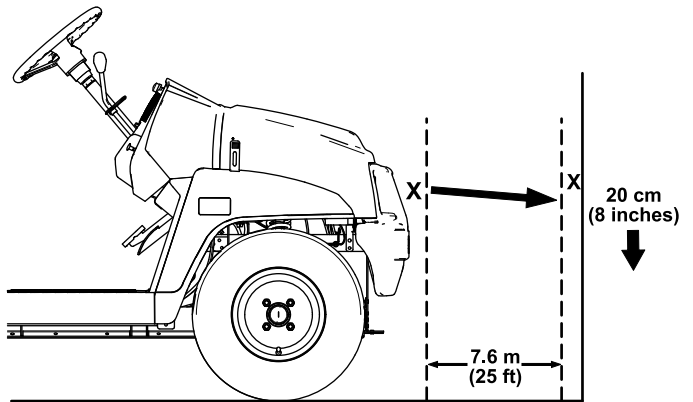

Σχήμα 51

g298100

5. Στο πίσω μέρος του συγκροτήματος προβολέα, γυρίστε τις βίδες ρύθμισης (Σχήμα 50) για να περιστρέψετε το συγκρότημα προβολέα και να ευθυγραμμίσετε τη θέση της δέσμης.
6. Συνδέστε την μπαταρία και κλείστε το καπό· ανατρέξτε στην ενότητα [Σύνδεση της μπαταρίας](#) (σελίδα 46).

Συντήρηση συστήματος μετάδοσης κίνησης

Συντήρηση των τροχών

Περιοδικότητα εργασιών σέρβις: Κάθε 100 ώρες—Ελέγξτε την κατάσταση των ελαστικών και των ζαντών.

Κάθε 100 ώρες—Σφίξτε με την κατάλληλη ροπή τα παξιμάδια τροχών.

1. Επιθεωρήστε τα ελαστικά και τις ζάντες για ενδείξεις φθοράς και ζημιάς.

Σημείωση: Τα ατυχήματα κατά τη λειτουργία, όπως η πρόσκρουση σε λακκούβες, μπορούν να προκαλέσουν ζημιά στα ελαστικά ή στις ζάντες, αλλά και να διαταράξουν την ευθυγράμμιση των τροχών, επομένως επιθεωρείτε την κατάσταση των ελαστικών μετά την επέλευση ατυχημάτων.

2. Σφίξτε τα παξιμάδια των τροχών με ροπή 108 έως 122 N·m.

Επιθεώρηση των συστημάτων διεύθυνσης και ανάρτησης

Περιοδικότητα εργασιών σέρβις: Κάθε 100 ώρες—Επιθεωρήστε τα συστήματα διεύθυνσης και ανάρτησης για χαλαρωμένα ή φθαρμένα μέρη.

Με το τιμόνι στην κεντραρισμένη θέση (Σχήμα 52), γυρίστε το τιμόνι προς τα αριστερά ή προς τα δεξιά. Αν γυρίσετε το τιμόνι περισσότερο από 13 mm προς τα αριστερά ή προς τα δεξιά και δεν γυρίσουν οι τροχοί, ελέγξτε τα ακόλουθα μέρη των συστημάτων διεύθυνσης και ανάρτησης για να βεβαιωθείτε ότι δεν είναι χαλαρωμένα ή φθαρμένα:

- Κολόνα τιμονιού στην άρθρωση του συγκροτήματος κρεμαγιέρας

Σημαντικό: Ελέγξτε την κατάσταση και την ασφάλεια του παρεμβύσματος του άξονα οδοντωτού τροχού (πινιόν) (Σχήμα 53).

- Ράβδοι στρέψης συγκροτήματος κρεμαγιέρας

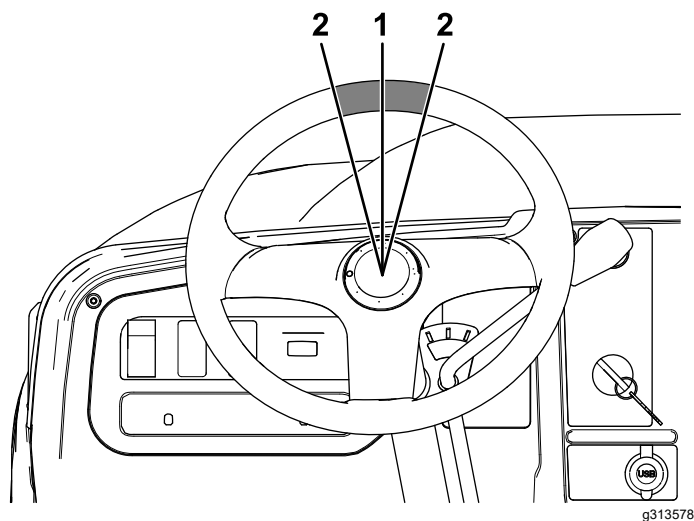

Σχήμα 52

1. Τιμόνι στην κεντραρισμένη θέση
2. 13 mm από το κέντρο του τιμονιού

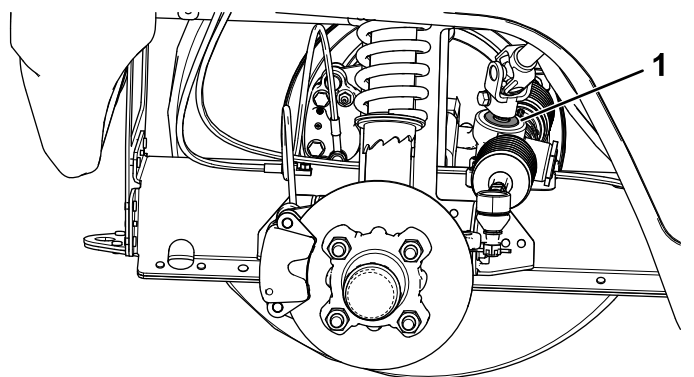

Σχήμα 53

1. Παρέμβυσμα άξονα οδοντωτού τροχού (πινιόν)

Ρύθμιση της ευθυγράμμισης των εμπρόσθιων τροχών

Περιοδικότητα εργασιών σέρβις: Κάθε 100 ώρες/Κάθε χρόνο (όποιο από τα δύο προηγηθεί)—Ελέγξτε τη γωνία κάμπερ και τη σύγκλιση των εμπρόσθιων τροχών.

Προετοιμασία για τη ρύθμιση της γωνίας κάμπερ και της σύγκλισης

1. Ελέγξτε την πίεση των ελαστικών για να βεβαιωθείτε ότι οι εμπρόσθιοι τροχοί είναι φουσκωμένοι σε πίεση 0,82 bar.
2. Προσθέστε βάρος στο κάθισμα του οδηγού ίσο με το μέσο βάρος του χειριστή που θα οδηγή

το μηχανήμα ή ζητήστε από έναν χειριστή να καθίσει στη θέση του οδηγού. Το βάρος ή ο χειριστής πρέπει να παραμείνει στη θέση του οδηγού καθ' όλη τη διάρκεια της διαδικασίας ρύθμισης.

3. Σε επίπεδο έδαφος, κινείστε το μηχανήμα ευθεία προς τα πίσω κατά 2 έως 3 m (6 έως 10 ft) και, στη συνέχεια, ευθεία μπροστά, στην αρχική θέση εκκίνησης. Με αυτόν τον τρόπο, οι αναρτήσεις ρυθμίζονται στη θέση λειτουργίας.

Ρύθμιση της γωνίας κάμπερ

Παρεχόμενα εργαλεία: κλειδί με άγκιστρο, κωδ. προϊόντος Toro 132-5069· επικοινωνήστε με τον εξουσιοδοτημένο διανομέα Toro.

Σημαντικό: Ρυθμίστε τη γωνία κάμπερ μόνο αν χρησιμοποιείτε παρελκόμενο στο εμπρός μέρος ή αν τα ελαστικά δεν φθείρονται ομοιόμορφα.

1. Ελέγξτε την ευθυγράμμιση της γωνίας κάμπερ σε κάθε τροχό· η ευθυγράμμιση θα πρέπει να είναι όσο το δυνατόν πιο ουδέτερη (όσο το δυνατόν πιο κοντά στο μηδέν).

Σημείωση: Τα ελαστικά θα πρέπει να είναι ευθυγραμμισμένα με το άνοιγμα τροχών ομοιόμορφα στο έδαφος για να περιορίζεται η ανομοιόμορφη φθορά.

2. Εάν η γωνία κάμπερ δεν είναι ευθυγραμμισμένη, χρησιμοποιήστε το κλειδί με άγκιστρο για να περιστρέψετε το κολάρο του αποσβεστήρα κραδασμών και να ευθυγραμμίσετε τον τροχό (Σχήμα 54).

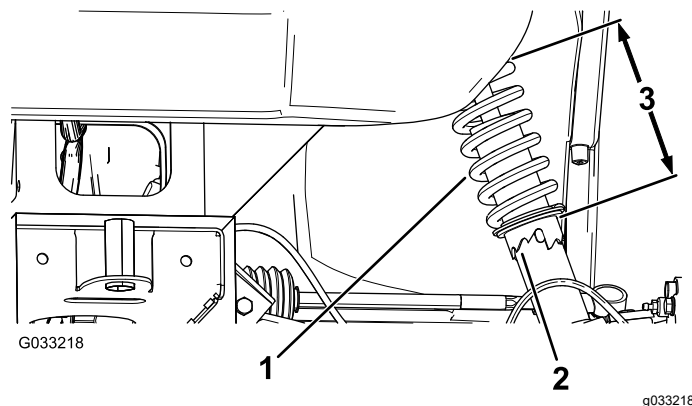

Σχήμα 54

1. Ελατήριο αποσβεστήρα κραδασμών
2. Κολάρο
3. Μήκος ελατηρίου

Ρύθμιση της σύγκλισης των εμπρόσθιων τροχών

Σημαντικό: Προτού ρυθμίσετε τη σύγκλιση, βεβαιωθείτε ότι η ρύθμιση της γωνίας κάμπερ

είναι όσο τον δυνατόν πιο ουδέτερη· ανατρέξτε στην ενότητα **Ρύθμιση της γωνίας κάμπερ (σελίδα 49)**.

1. Μετρήστε την απόσταση μεταξύ των εμπρόσθιων τροχών στο ύψος του άξονα, τόσο στο εμπρός όσο και στο πίσω τμήμα των εμπρόσθιων τροχών (Σχήμα 55).

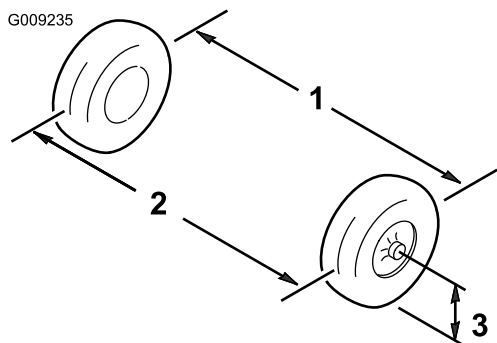

Σχήμα 55

1. Γραμμή κέντρου τροχού—πίσω
2. Γραμμή κέντρου τροχού—εμπρός
3. Γραμμή κέντρου άξονα

2. Εάν η μέτρηση δεν εμπίπτει εντός του εύρους 0 έως 6 mm, ξεσφίξτε τα ασφαλιστικά παξιμάδια στο εξωτερικό άκρο των ράβδων στρέψης (Σχήμα 56).

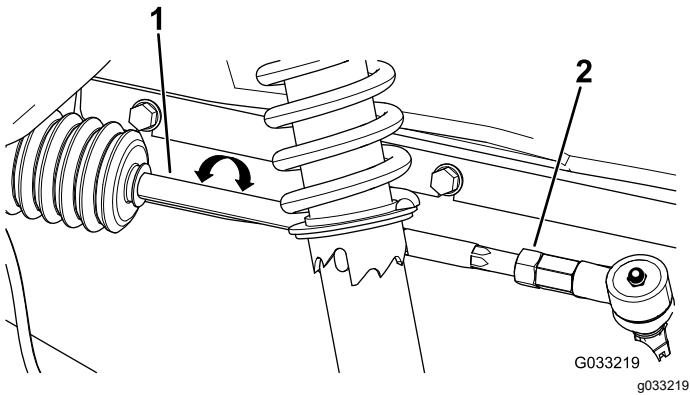

Σχήμα 56

1. Ράβδος στρέψης
2. Ασφαλιστικό παξιμάδι

3. Περιστρέψτε αμφότερες τις ράβδους στρέψης για να μετακινηθεί το εμπρός τμήμα του τροχού προς τα μέσα ή προς τα έξω.
4. Όταν η ρύθμιση είναι σωστή, σφίξτε τα ασφαλιστικά παξιμάδια της ράβδου στρέψης.
5. Βεβαιωθείτε ότι το τιμόνι μπορεί να κινείται σε όλη τη διαδρομή του, προς αμφότερες τις κατευθύνσεις.

Έλεγχος της στάθμης του υγρού του κιβωτίου ταχυτήτων

Περιοδικότητα εργασιών σέρβις: Κάθε 100 ώρες

Τύπος υγρού: SAE 80W-90 (API MT-1) ή SAE 80W-90 (API GL-5)

1. Σταθεμεύστε το μηχάνημα σε επίπεδη επιφάνεια.
2. Βάλτε χειρόφρενο.
3. Σβήστε τον κινητήρα και αφαιρέστε το κλειδί.
4. Αφαιρέστε την τάπα πλήρωσης που βρίσκεται πάνω στο κιβώτιο ταχυτήτων (Σχήμα 57).

Σημείωση: Η στάθμη του υγρού θα πρέπει να είναι στο ίδιο επίπεδο με το κάτω μέρος της τάπας πλήρωσης.

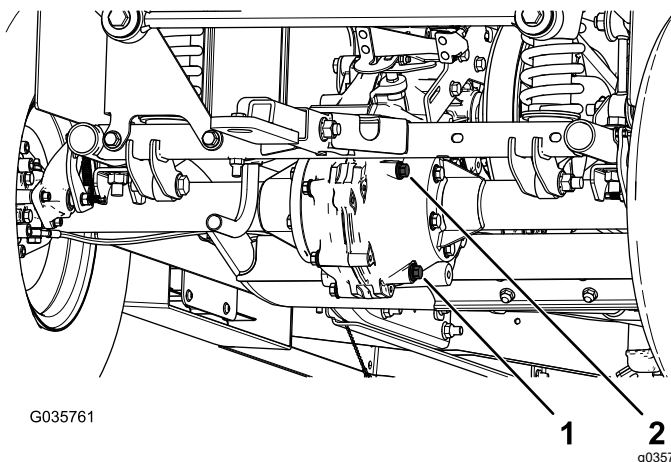

Σχήμα 57

1. Τάπα αποστράγγισης
2. Τάπα πλήρωσης

5. Αν η στάθμη του υγρού είναι χαμηλή, αφαιρέστε την τάπα πλήρωσης και προσθέστε το κατάλληλο υγρό μέχρι να ξεχειλίσει από την οπή (Σχήμα 57).
6. Επανατοποθετήστε την τάπα πλήρωσης και σφίξτε την με ροπή 20 έως 27 N·m.

Αλλαγή του υγρού του κιβωτίου ταχυτήτων

Περιοδικότητα εργασιών σέρβις: Κάθε 800 ώρες/Κάθε χρόνο (όποιο από τα δύο προηγηθεί)

Τύπος υγρού: SAE 80W-90 (API MT-1) ή SAE 80W-90 (API GL-5)

Χωρητικότητα: 1,6 l (1,7 τέταρτα γαλονιού ΗΠΑ)

1. Τοποθετήστε ένα δοχείο συλλογής ακριβώς κάτω από την τάπα αποστράγγισης (Σχήμα 57).

2. Αφαιρέστε την τάπα πλήρωσης και το παρέμβυσμα (Σχήμα 57).

Σημείωση: Κρατήστε την τάπα πλήρωσης και το παρέμβυσμα για να τα επανατοποθετήσετε στο βήμα 6.

3. Αφαιρέστε την τάπα αποστράγγισης και το παρέμβυσμα και αφήστε το υγρό να στραγγίσει πλήρως (Σχήμα 57).

Σημείωση: Κρατήστε την τάπα αποστράγγισης και το παρέμβυσμα για να τα επανατοποθετήσετε στο βήμα 4.

4. Τοποθετήστε την τάπα αποστράγγισης και σφίξτε την με ροπή 20 έως 27 N·m.
5. Γεμίστε το κιβώτιο με το κατάλληλο υγρό μέχρι να ξεχειλίσει από την οπή πλήρωσης.
6. Τοποθετήστε την τάπα πλήρωσης και το παρέμβυσμα, και σφίξτε την με ροπή 20 έως 27 N·m.

Έλεγχος της νεκράς

Περιοδικότητα εργασιών σέρβις: Κάθε 100 ώρες

Κατά την εκτέλεση εργασιών τακτικής συντήρησης ή/και διαγνωστικού ελέγχου του κινητήρα, μετακινήστε τον λεβιέ ταχυτήτων στη θέση NEUTRAL (Νεκρά). Το μηχάνημα διαθέτει θέση NEUTRAL (Νεκρά) στον λεβιέ ταχυτήτων, που ελέγχει τη νεκρά στο κιβώτιο ταχυτήτων. Για να βεβαιωθείτε ότι η μετακίνηση του μοχλού στη θέση της νεκράς δίνει τη σωστή εντολή στο κιβώτιο ταχυτήτων, εκτελέστε τις ακόλουθες ενέργειες:

1. Μετακινήστε τον λεβιέ ταχυτήτων στη θέση NEUTRAL (Νεκρά).
2. Περιστρέψτε τον δευτερεύοντα συμπλέκτη (Σχήμα 64) για να διαπιστώσετε αν γυρνάει ελεύθερα στη θέση NEUTRAL (Νεκρά).
3. Μετακινήστε τον λεβιέ ταχυτήτων στη θέση FORWARD (Εμπροσθοπορεία).
4. Περιστρέψτε τον δευτερεύοντα συμπλέκτη (Σχήμα 64) για να διαπιστώσετε αν γυρνάνε οι οπίσθιοι τροχοί.
5. Μετακινήστε τον λεβιέ ταχυτήτων στη θέση REVERSE (Οπισθοπορεία).
6. Περιστρέψτε τον δευτερεύοντα συμπλέκτη (Σχήμα 64) για να διαπιστώσετε αν γυρνάνε οι οπίσθιοι τροχοί.
7. Εάν κάποια από αυτές τις δοκιμές αποτύχει, εκτελέστε τα βήματα της ενότητας [Ρύθμιση της νεκράς](#) (σελίδα 51).

Ρύθμιση της νεκράς

1. Ξεσφίξτε τα ασφαλιστικά παξιμάδια του καλωδίου αλλαγής ταχυτήτων και προβείτε στις κατάλληλες ρυθμίσεις (Σχήμα 58).

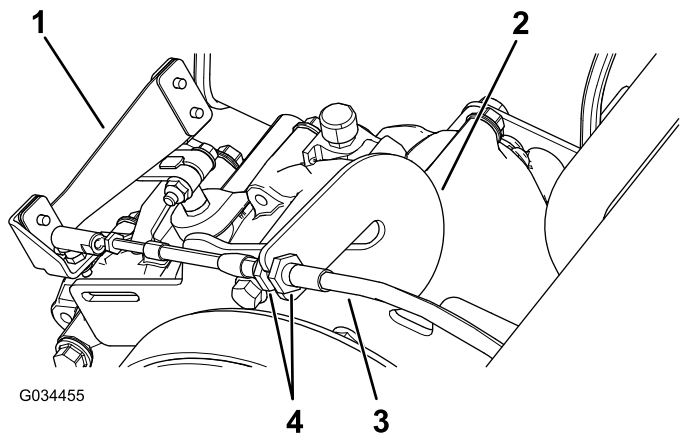

Σχήμα 58

- | | |
|-----------------------------|-----------------------------|
| 1. Μοχλός αλλαγής ταχυτήτων | 3. Κλειδί αλλαγής ταχυτήτων |
| 2. Ράβδος κλειδιού | 4. Ασφαλιστικά παξιμάδια |

2. Δοκιμάστε τη θέση ταχύτητας μετακινώντας τον λεβιέ ταχυτήτων στις 3 διαφορετικές θέσεις και ελέγξτε αν ο μοχλός ταχυτήτων (Σχήμα 58) μετακινείται κατάλληλα κατά την αλλαγή της ταχύτητας· ανατρέξτε στην ενότητα [Λεβιές ταχυτήτων και Δείκτης ταχύτητας](#) (σελίδα 13).
3. Βεβαιωθείτε ότι όλες οι θέσεις λειτουργούν σωστά επαναλαμβάνοντας τα βήματα της ενότητας [Έλεγχος της νεκράς](#) (σελίδα 51).

Συντήρηση του κύριου συμπλέκτη μετάδοσης κίνησης

Περιοδικότητα εργασιών σέρβις: Κάθε 400 ώρες/Κάθε χρόνο (όποιο από τα δύο προηγηθεί)

⚠ ΠΡΟΣΟΧΗ

Η σκόνη που έχει συσσωρευτεί στον συμπλέκτη θα αιωρηθεί και μπορεί να προκαλέσει ζημιά στα μάτια σας ή ενδέχεται να την εισπνεύσετε, με αποτέλεσμα να παρουσιάσετε δυσκολία στην αναπνοή.

Κατά την εκτέλεση αυτής της διαδικασίας, φορέστε γυαλιά ασφαλείας και προσωπίδα κατά της σκόνης ή άλλα μέσα προστασίας των οφθαλμών και του αναπνευστικού.

1. Ανυψώστε και στερεώστε τη βάση μεταφοράς φορτίου.
2. Βγάλτε τα 3 μπουλόνια που ασφαλίζουν το κάλυμμα του συμπλέκτη και αφαιρέστε το κάλυμμα (Σχήμα 59).

Σημείωση: Φυλάξτε το κάλυμμα και τα μπουλόνια για την τοποθέτηση.

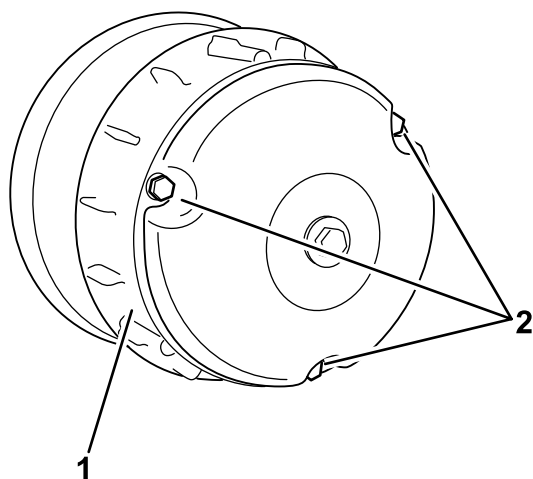

Σχήμα 59

g011947

1. Κάλυμμα
2. Μπουλόνια

3. Καθαρίστε σχολαστικά το εσωτερικό του καλύμματος και τα εσωτερικά μέρη του συμπλέκτη με πεπιεσμένο αέρα.
4. Τοποθετήστε το κάλυμμα του συμπλέκτη και στερεώστε το με τα 3 μπουλόνια (Σχήμα 59) που αφαιρέσατε στο βήμα 2.
5. Κατεβάστε τη βάση μεταφοράς φορτίου.

Μείωση της μέγιστης ταχύτητας

⚠ ΠΡΟΣΟΧΉ

Η σκόνη που έχει συσσωρευτεί στον συμπλέκτη θα αιωρηθεί και μπορεί να προκαλέσει ζημιά στα μάτια σας ή ενδέχεται να την εισπνεύσετε, με αποτέλεσμα να παρουσιάσετε δυσκολία στην αναπνοή.

Κατά την εκτέλεση αυτής της διαδικασίας, φορέστε γυαλιά ασφαλείας και προσωπίδα κατά της σκόνης ή άλλα μέσα προστασίας των οφθαλμών και του αναπνευστικού.

1. Ανυψώστε και στερεώστε τη βάση μεταφοράς φορτίου· ανατρέξτε στην ενότητα [Ανύψωση της βάσης μεταφοράς φορτίου στη θέση σέρβις](#) (σελίδα 22).

2. Βγάλτε τα μπουλόνια που ασφαλίζουν το κάλυμμα του κύριου συμπλέκτη όπως φαίνεται στο [Σχήμα 60](#).

Σημαντικό: Να είστε προσεκτικοί κατά την αφαίρεση του καλύμματος του συμπλέκτη· το ελατήριο βρίσκεται υπό συμπίεση.

Σημαντικό: Προσέξτε τον προσανατολισμό του X που υπάρχει στα καλύμματα συμπλέκτη και τα εξαρτήματα του συμπλέκτη, για την μετέπειτα επανατοποθέτηση.

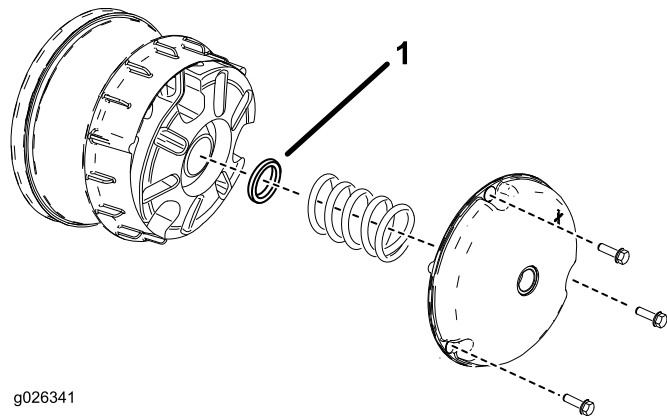

g026341

g026341

Σχήμα 60

1. Αποστάτης συμπλέκτη
3. Αφαιρέστε το ελατήριο.
4. Προσθέστε ή αφαιρέστε αποστάτες για να ρυθμίσετε τη μέγιστη ταχύτητα. Για να καθορίσετε τον αριθμό αποστατών που απαιτούνται, χρησιμοποιήστε τον ακόλουθο πίνακα:

Αποστάτες	Μέγιστη ταχύτητα
2 (τυπικό)	16 mph (τυπικό)
3	12 mph
4	9 mph
5	6 mph
6	4 mph

Σημαντικό: Αν δεν έχουν τοποθετηθεί τουλάχιστον 2 αποστάτες συμπλέκτη, μην θέτετε το μηχάνημα σε λειτουργία.

5. Τοποθετήστε το ελατήριο και το κάλυμμα συμπλέκτη.
- Σημαντικό:** Βεβαιωθείτε ότι το X βρίσκεται στην αρχική θέση.
6. Σφίξτε τα μπουλόνια με ροπή 179 έως 228 N·m.

Συντήρηση συστήματος ψύξης

Ασφάλεια συστήματος ψύξης

- Η κατάποση ψυκτικού υγρού του κινητήρα μπορεί να προκαλέσει δηλητηρίαση· να φυλάσσεται μακριά από παιδιά και κατοικίδια.
- Η απόρριψη θερμού, πεπιεσμένου ψυκτικού υγρού ή η επαφή με θερμό ψυγείο και τα γύρω μέρη μπορεί να προκαλέσει σοβαρά εγκαύματα.
 - Αφήνετε πάντα τον κινητήρα να κρυώσει για τουλάχιστον 15 λεπτά προτού αφαιρέσετε την τάπα του ψυγείου.
 - Χρησιμοποιήστε πανί για να ανοίξετε την τάπα ψυγείου και ανοίξτε την αργά για να απελευθερωθεί ο ατμός.
- Αν δεν έχουν τοποθετηθεί τα καλύμματα, μην θέτετε το μηχάνημα σε λειτουργία.
- Κρατάτε τα δάχτυλα, τα χέρια, και τα ρούχα σας μακριά από τον περιστρεφόμενο ανεμιστήρα και τον ιμάντα κίνησης.
- Σβήστε τον κινητήρα και αφαιρέστε το κλειδί προτού εκτελέσετε εργασίες συντήρησης.

Καθαρισμός των σημείων ψύξης του κινητήρα

Περιοδικότητα εργασιών σέρβις: Κάθε 100 ώρες Σε ειδικές συνθήκες λειτουργίας, καθαρίζετε το σύστημα ψύξης με τη διπλάσια συχνότητα· ανατρέξτε στην ενότητα «Συντήρηση του μηχανήματος για ειδικές συνθήκες λειτουργίας».

Σημαντικό: Η λειτουργία του κινητήρα με φραγμένη μάσκα, ακάθαρτα ή βουλωμένα πτερύγια ψύξης ή/και χωρίς σκούπες εισαγωγής αέρα έχει ως αποτέλεσμα την πρόκληση ζημιάς στον κινητήρα λόγω υπερθέρμανσης.

Σημαντικό: Μην καθαρίζετε ποτέ τον κινητήρα με πλυστική συσκευή υπό πίεση, καθώς το νερό μπορεί να εισέλθει στο σύστημα καυσίμου.

Καθαρίστε την είσοδο, τα πτερύγια ψύξης και τις εξωτερικές επιφάνειες του κινητήρα.

Σημείωση: Σε συνθήκες ιδιαίτερα αυξημένων ρύπων και σκόνης, καθαρίζετε συχνότερα τα μέρη ψύξης του κινητήρα.

Συντήρηση φρένων

Έλεγχος χειρόφρενου

1. Βάλτε χειρόφρενο τραβώντας τον μοχλό προς το μέρος σας, μέχρι να νιώσετε τάνυση.
2. Αν δεν νιώσετε τάνυση ενώ τραβάτε τον μοχλό προς το μέρος σας για διαδρομή 11,4 έως 16,5 cm από το σύμβολο «P» στο ταμπλό, πρέπει να ρυθμίσετε το χειρόφρενο· ανατρέξτε στην ενότητα [Ρύθμιση του χειρόφρενου \(σελίδα 53\)](#).

Ρύθμιση του χειρόφρενου

1. Βεβαιωθείτε ότι το χειρόφρενο είναι απενεργοποιημένο.
2. Χρησιμοποιήστε τρίποδες στήριξης και ανυψώστε το πίσω μέρος του μηχανήματος· ανατρέξτε στην ενότητα [Ανύψωση του μηχανήματος \(σελίδα 32\)](#).
3. Χρησιμοποιήστε 2 κλειδιά, κρατήστε σταθερή τη θέση ρύθμισης που βρίσκεται πάνω στη σιαγόνα φρένου με το 1 κλειδί, και ξεσφίξτε το ασφαλιστικό παξιμάδι κατά ¼ του κύκλου με το άλλο κλειδί ([Σχήμα 61](#)).

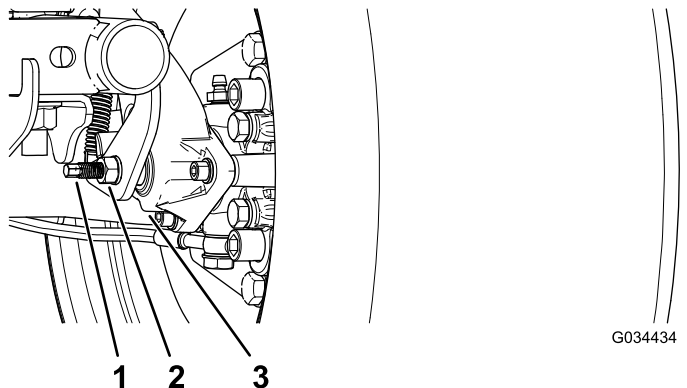

Σχήμα 61

1. Θέση ρύθμισης
2. Ασφαλιστικό παξιμάδι
3. Σιαγόνα φρένου

4. Κρατώντας σταθερά τη θέση ρύθμισης και το ασφαλιστικό παξιμάδι, γυρίστε τη θέση ρύθμισης προς τα μέσα για να τη σφίξετε ([Σχήμα 61](#)).

Σημείωση: Εκτελέστε αυτό το βήμα μέχρι να νιώσετε αντίσταση στον τροχό.

5. Κρατώντας σταθερά τη θέση ρύθμισης και το ασφαλιστικό παξιμάδι, σφίξτε κατά ¼ του κύκλου ([Σχήμα 61](#)).
6. Κρατώντας σταθερά τη θέση ρύθμισης και το ασφαλιστικό παξιμάδι, σφίξτε το ασφαλιστικό παξιμάδι ([Σχήμα 61](#)).

7. Εκτελέστε τα βήματα 1 έως 6 και στην άλλη πλευρά.
8. Βεβαιωθείτε ότι το χειρόφρενο είναι προσαρμοσμένο στην κατάλληλη τάυση· ανατρέξτε στην ενότητα **Έλεγχος χειρόφρενου** (σελίδα 53).

Σημείωση: Εάν δεν μπορείτε να ρυθμίσετε το χειρόφρενο στην απαιτούμενη τάυση, τα τακάκια ενδέχεται να έχουν φθαρεί και να χρειάζονται αντικατάσταση. Για βοήθεια επικοινωνήστε με τον εξουσιοδοτημένο διανομέα Τογο.

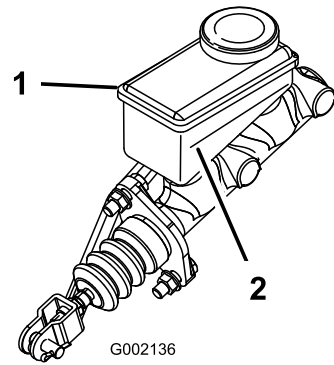

G002136

Σχήμα 63

g002136

1. Δεξαμενή υγρών φρένων
2. Γραμμή ελάχιστης στάθμης

Έλεγχος της στάθμης των υγρών φρένων

Περιοδικότητα εργασιών σέρβις: Πριν από κάθε χρήση ή καθημερινά Ελέγξτε τη στάθμη των υγρών φρένων πριν από την πρώτη χρήση του κινητήρα.

Τύπος υγρών φρένων: DOT 3

1. Σταθεμεύστε το μηχανήμα σε επίπεδη επιφάνεια.
2. Βάλτε χειρόφρενο.
3. Σβήστε τον κινητήρα και αφαιρέστε το κλειδί.
4. Ανοίξτε το καπό για να έχετε πρόσβαση στο κεντρικό έμβολο πίεσης πέδησης και τη δεξαμενή (Σχήμα 62).

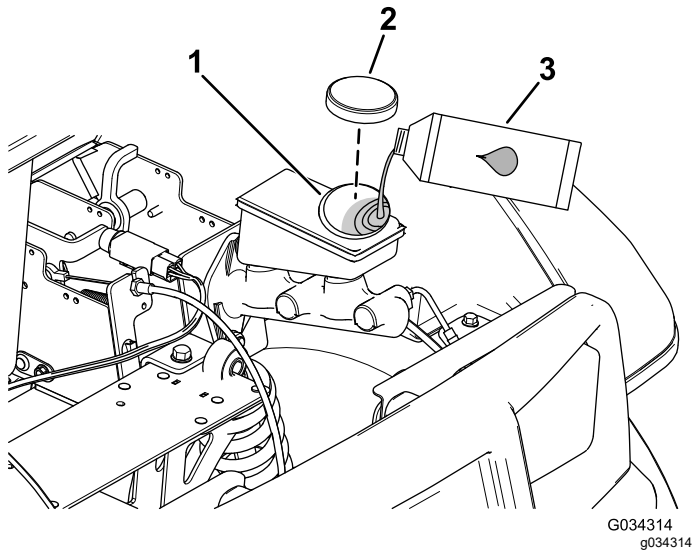

G034314
g034314

Σχήμα 62

1. Στόμιο πλήρωσης (δεξαμενή)
2. Πώμα δεξαμενής
3. Υγρό φρένων DOT 3

5. Δείτε τη στάθμη του υγρού όπως διακρίνεται στις εξωτερικές πλευρές της δεξαμενής (Σχήμα 63).

Σημείωση: Η στάθμη θα πρέπει να είναι πάνω από τη γραμμή ελάχιστης στάθμης.

6. Εάν η στάθμη είναι χαμηλή, εκτελέστε τις ακόλουθες ενέργειες:
 - A. Καθαρίστε τον χώρο γύρω από το πώμα της δεξαμενής και αφαιρέστε το πώμα (Σχήμα 62).
 - B. Προσθέστε υγρό φρένων DOT 3 στη δεξαμενή μέχρι η στάθμη να ξεπεράσει τη γραμμή ελάχιστης στάθμης (Σχήμα 63).
- Σημείωση:** Μην υπερπληρώνετε τη δεξαμενή με υγρό.
- C. Τοποθετήστε το πώμα της δεξαμενής (Σχήμα 62).
7. Κλείστε το καπό του μηχανήματος.

Επιθεώρηση των φρένων

Περιοδικότητα εργασιών σέρβις: Κάθε 100 ώρες

Σημαντικό: Τα φρένα αποτελούν κρίσιμη σημασίας εξάρτημα του μηχανήματος. Ελέγξτε τα προσεκτικά κατά τον συνιστώμενο χρόνο σέρβις για να διασφαλίσετε βέλτιστη απόδοση και ασφάλεια.

- Επιθεωρήστε τις επενδύσεις των φρένων για ενδείξεις φθοράς ή ζημίας. Αν το πάχος των επενδύσεων φρένων (τακάκια) είναι μικρότερο από 1,6 mm, αντικαταστήστε τις επενδύσεις.
- Επιθεωρήστε την πλάκα στερέωσης και τα λοιπά εξαρτήματα για ενδείξεις υπερβολικής φθοράς και παραμόρφωσης. Αντικαταστήστε τα εξαρτήματα που παρουσιάζουν παραμόρφωση.
- Ελέγξτε τη στάθμη του υγρού φρένων· ανατρέξτε στην ενότητα **Έλεγχος της στάθμης των υγρών φρένων** (σελίδα 54).

Αντικατάσταση τακακιών κύριων φρένων και χειρόφρενου

Περιοδικότητα εργασιών σέρβις: Κάθε 400 ώρες

Επικοινωνήστε με τον εξουσιοδοτημένο διανομέα Toro για τον έλεγχο και την πιθανή αντικατάσταση των τακακιών των κύριων φρένων και του χειρόφρενου.

Αλλαγή του υγρού φρένων

Περιοδικότητα εργασιών σέρβις: Κάθε 1000 ώρες

Επικοινωνήστε με τον πλησιέστερο εξουσιοδοτημένο αντιπρόσωπο της Toro.

Συντήρηση ιμάντων

Σέρβις του ιμάντα κίνησης

Έλεγχος του ιμάντα κίνησης

Περιοδικότητα εργασιών σέρβις: Μετά τις πρώτες 8 ώρες

Κάθε 200 ώρες

1. Σταθμεύστε το μηχάνημα σε επίπεδη επιφάνεια.
2. Βάλτε χειρόφρενο.
3. Σβήστε τον κινητήρα και αφαιρέστε το κλειδί.
4. Αнуψώστε τη βάση μεταφοράς φορτίου και στερεώστε την με τη ράβδο στήριξης· ανατρέξτε στην ενότητα [Ανύψωση της βάσης μεταφοράς φορτίου στη θέση εκφόρτωσης \(σελίδα 21\)](#).
5. Μετακινήστε τον λεβιέ ταχυτήτων στη θέση NEUTRAL (Νεκρά).
6. Περιστρέψτε και επιθεωρήστε τον ιμάντα ([Σχήμα 64](#)) για ενδείξεις υπερβολικής φθοράς ή ζημιάς.

Σημείωση: Αντικαταστήστε τον ιμάντα, εάν είναι υπερβολικά φθαρμένος ή κατεστραμμένος· ανατρέξτε στην ενότητα [Αντικατάσταση του ιμάντα κίνησης \(σελίδα 56\)](#).

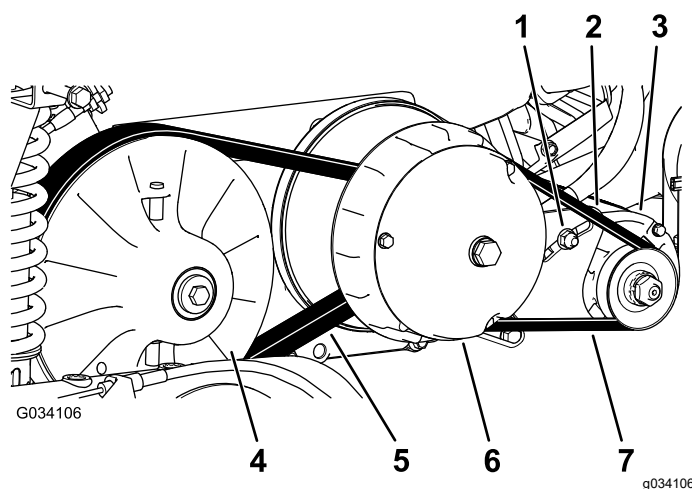

Σχήμα 64

- | | |
|--------------------------------|----------------------------------|
| 1. Παξιμάδι πείρου γεννήτριας | 5. Ιμάντας κίνησης |
| 2. Βραχίονας πείρου γεννήτριας | 6. Κύριος συμπλέκτης |
| 3. Γεννήτρια μίζας | 7. Ιμάντας γεννήτριας εκκινήτρια |
| 4. Δευτερεύων συμπλέκτης | |

7. Κατεβάστε τη βάση μεταφοράς φορτίου.

Αντικατάσταση του ιμάντα κίνησης

1. Ανυψώστε τη βάση μεταφοράς φορτίου· ανατρέξτε στην ενότητα [Ανύψωση της βάσης μεταφοράς φορτίου στη θέση εκφόρτωσης](#) (σελίδα 21).
2. Μετακινήστε τον λεβιέ ταχυτήτων στη θέση NEUTRAL (Νεκρά), βάλτε χειρόφρενο, γυρίστε τον διακόπτη της μίζας στη θέση OFF (Εκτός λειτουργίας) και αφαιρέστε το κλειδί.
3. Περιστρέψτε και κατευθύνετε τον ιμάντα πάνω από τον δευτερεύοντα συμπλέκτη ([Σχήμα 64](#)).
4. Αφαιρέστε τον ιμάντα από τον κύριο συμπλέκτη ([Σχήμα 64](#)).

Σημείωση: Απορρίψτε τον παλιό ιμάντα.

5. Ευθυγραμμίστε τον νέο ιμάντα πάνω από τον κύριο συμπλέκτη ([Σχήμα 64](#)).
6. Περιστρέψτε και κατευθύνετε τον ιμάντα πάνω από τον δευτερεύοντα συμπλέκτη ([Σχήμα 64](#)).
7. Κατεβάστε τη βάση μεταφοράς φορτίου.

Ρύθμιση του ιμάντα γεννήτριας εκκινητήρα

Περιοδικότητα εργασιών σέρβις: Μετά τις πρώτες 8 ώρες

Κάθε 200 ώρες

1. Ανυψώστε τη βάση μεταφοράς φορτίου· ανατρέξτε στην ενότητα [Ανύψωση της βάσης μεταφοράς φορτίου στη θέση εκφόρτωσης](#) (σελίδα 21).
2. Χαλαρώστε το παξιμάδι του πείρου για τη γεννήτρια εκκινητήρα ([Σχήμα 64](#)).
3. Ευθυγραμμίστε έναν λοστό μεταξύ της διάταξης στήριξης κινητήρα και του εκκινητήρα.
4. Εφαρμόστε καθοδική πίεση στον λοστό για να περιστρέψετε τον εκκινητήρα προς τα κάτω στην υποδοχή, μέχρι η τάνυση του ιμάντα να επιτρέπει κάμψη μόλις 6 mm του ιμάντα με ροπή 44 N·m ([Σχήμα 64](#)).
5. Σφίξτε με το χέρι το παξιμάδι του πείρου και αφαιρέστε τον λοστό ([Σχήμα 64](#)).
6. Σφίξτε το παξιμάδι του πείρου με ροπή 88 έως 115 N·m.
7. Κατεβάστε τη βάση μεταφοράς φορτίου.

Συντήρηση του σασί

Ρύθμιση των μανδάλων της βάσης μεταφοράς φορτίου

Αν το μάνδαλο της βάσης μεταφοράς φορτίου δεν είναι καλά ευθυγραμμισμένο, η βάση μεταφοράς φορτίου θα πάλλεται προς τα πάνω και προς τα κάτω κατά την κίνηση του μηχανήματος. Μπορείτε να ρυθμίσετε τις θέσεις των μανδάλων ώστε τα μάνδαλα να συγκρατούν σφιχτά τη βάση μεταφοράς φορτίου στο σασί.

1. Βεβαιωθείτε ότι η βάση μεταφοράς φορτίου έχει μανδαλωθεί.

Σημείωση: Αν η βάση μεταφοράς φορτίου δεν μανδαλώνεται, είναι πιθανό η φουρκέτα μανδάλωσης να βρίσκεται πολύ χαμηλά. Αν η βάση μεταφοράς φορτίου μανδαλώνεται αλλά πάλλεται πάνω και κάτω κατά την κίνηση, είναι πιθανό η φουρκέτα μανδάλωσης να βρίσκεται πολύ ψηλά.

2. Ανυψώστε τη βάση μεταφοράς φορτίου· [Ανύψωση της βάσης μεταφοράς φορτίου στη θέση εκφόρτωσης](#) (σελίδα 21).
3. Χαλαρώστε τα 2 μπουλόνια φουρκέτα μανδάλωσης της βάσης μεταφοράς φορτίου και μετακινήστε τη φουρκέτα πάνω ή κάτω, ανάλογα με το αν βρίσκεται πολύ ψηλά ή πολύ χαμηλά ([Σχήμα 65](#)).

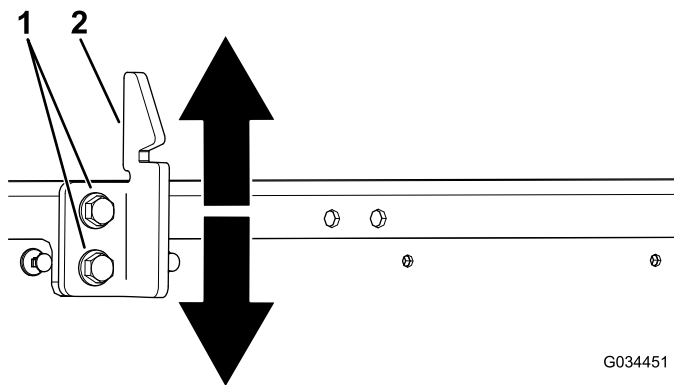

Σχήμα 65

1. Μπουλόνια
2. Φουρκέτα μανδάλωσης βάσης μεταφοράς φορτίου

4. Σφίξτε τα 2 μπουλόνια της φουρκέτας μανδάλωσης ([Σχήμα 65](#)).
5. Βεβαιωθείτε ότι η ρύθμιση είναι σωστή μανδαλώνοντας τη βάση μεταφοράς φορτίου αρκετές φορές.

Καθαρισμός

Πλύσιμο του μηχανήματος

Περιοδικότητα εργασιών σέρβις: Πριν από κάθε χρήση ή καθημερινά—Πλύνετε το μηχανήμα.

Όταν χρειάζεται, πλύντε το μηχανήμα μόνο με νερό ή με ήπιο απορρυπαντικό. Κατά το πλύσιμο του μηχανήματος μπορείτε να χρησιμοποιείτε πανί.

Σημαντικό: Μην χρησιμοποιείτε υφάλμυρο ή ακάθαρτο νερό για τον καθαρισμό του μηχανήματος.

Σημαντικό: Μην χρησιμοποιείτε εξοπλισμό πλυσίματος υπό πίεση για το πλύσιμο του μηχανήματος. Ο εξοπλισμός πλυσίματος υπό πίεση μπορεί να προκαλέσει ζημιά στο ηλεκτρικό σύστημα, να φθείρει σημαντικές ετικέτες ή να απομακρύνει απαραίτητο γράσο από τα σημεία τριβής. Αποφύγετε την υπερβολική χρήση νερού κοντά στον πίνακα ελέγχου, τον κινητήρα και την μπαταρία.

Σημαντικό: Μην πλένετε το μηχανήμα ενώ ο κινητήρας βρίσκεται σε λειτουργία. Το πλύσιμο του μηχανήματος ενώ ο κινητήρας βρίσκεται σε λειτουργία ενδέχεται να προκαλέσει εσωτερική ζημιά στον κινητήρα.

Αποθήκευση

Ασφάλεια αποθήκευσης

- Σβήστε τον κινητήρα, αφαιρέστε το κλειδί και περιμένετε να ακινητοποιηθούν όλα τα κινούμενα μέρη προτού απομακρυνθείτε από τη θέση χειριστή. Πριν προβείτε σε ρύθμιση, σέρβις, καθαρισμό ή αποθήκευση του μηχανήματος, αφήστε το μηχανήμα να κρυώσει.
- Μην αποθηκεύετε το μηχανήμα ή τα δοχεία καυσίμων σε χώρους με γυμνές φλόγες, σπινθήρες ή φλόγα-πιλότο (π.χ. σε καυστήρα, λέβητα ή άλλη συσκευή).

Αποθήκευση του μηχανήματος

1. Σταθμεύστε το μηχανήμα σε επίπεδη επιφάνεια.
2. Βάλτε χειρόφρενο.
3. Σβήστε τον κινητήρα και αφαιρέστε το κλειδί.
4. Καθαρίστε βρομιές και λοιπές ακαθαρσίες από ολόκληρο το μηχανήμα, συμπεριλαμβανομένου του εξωτερικού των πτερυγίων κυλινδροκεφαλής του κινητήρα και του περιβλήματος του ανεμιστήρα.

Σημαντικό: Μπορείτε να πλένετε το μηχανήμα με ήπιο απορρυπαντικό και νερό. Μην χρησιμοποιείτε εξοπλισμό πλυσίματος υπό πίεση για το πλύσιμο του μηχανήματος. Το πλύσιμο του μηχανήματος υπό πίεση μπορεί να προκαλέσει ζημιά στο ηλεκτρικό σύστημα ή να απομακρύνει απαραίτητο γράσο από τα σημεία τριβής. Αποφύγετε την υπερβολική χρήση νερού κοντά στον πίνακα ελέγχου, τα φώτα, τον κινητήρα και την μπαταρία.

5. Ελέγξτε τα φρένα· ανατρέξτε στην ενότητα [Επιθεώρηση των φρένων \(σελίδα 54\)](#).
6. Κάντε σέρβις στο φίλτρο αέρα· ανατρέξτε στην ενότητα [Σέρβις του φίλτρου αέρα \(σελίδα 37\)](#).
7. Αλλάξτε το λάδι κινητήρα· ανατρέξτε στην ενότητα [Σέρβις του λαδιού κινητήρα \(σελίδα 39\)](#).
8. Ελέγξτε την πίεση των ελαστικών· ανατρέξτε στην ενότητα [Έλεγχος πίεσης ελαστικών \(σελίδα 17\)](#).
9. Αν πρόκειται να αποθηκεύσετε το μηχανήμα για διάστημα μεγαλύτερο από 30 μέρες, κάντε τις ακόλουθες προεργασίες στο σύστημα καυσίμου:
 - A. Στο φρέσκο καύσιμο που υπάρχει στο ρεζερβουάρ προσθέστε σταθεροποιητικό/συντηρητικό καυσίμου. Μην χρησιμοποιείτε σταθεροποιητικό

καυσίμου με βάση αλκοόλη (αιθανόλη ή μεθανόλη).

Σημαντικό: Μην αποθηκεύετε καύσιμα που περιέχουν σταθεροποιητικό/συντηρητικό για μεγαλύτερο διάστημα από εκείνο που υποδεικνύει ο κατασκευαστής του σταθεροποιητικού/συντηρητικού.

- B. Αφήστε τον κινητήρα σε λειτουργία για 5 λεπτά ώστε το εμπλουτισμένο με συντηρητικό καύσιμο να κυκλοφορήσει σε όλο το σύστημα καυσίμου.
- C. Σβήστε τον κινητήρα, αφήστε τον να κρυώσει και αποστραγγίστε τα καύσιμα από το ρεζερβουάρ καυσίμου.

Σημείωση: Απορρίψτε το καύσιμο όπως προβλέπεται. Ανακυκλώστε σύμφωνα με τους τοπικούς κανονισμούς.

- D. Βάλτε ξανά μπρος τον κινητήρα και αφήστε τον σε λειτουργία μέχρι να σβήσει.
 - E. Πατήστε το τσοκ.
 - F. Βάλτε μπρος τον κινητήρα και αφήστε τον σε λειτουργία μέχρι να μην παίρνει πάλι μπρος.
- 10. Αφαιρέστε τα μπουζί και ελέγξτε την κατάσταση στην οποία βρίσκονται· ανατρέξτε στην ενότητα [Σέρβις του μπουζί \(σελίδα 40\)](#).
 - 11. Αφού αφαιρέσετε τα μπουζί από τον κινητήρα, βάλτε από 15 ml (2 κουταλιές της σούπας) λάδι κινητήρα στην υποδοχή του μπουζί.
 - 12. Χρησιμοποιήστε την ηλεκτρική μίζα για να βάλετε μπρος τον κινητήρα και να κυκλοφορήσει το λάδι στο εσωτερικό του κυλίνδρου.
 - 13. Τοποθετήστε το/τα μπουζί και σφίξτε το/τα με τη συνιστώμενη ροπή· ανατρέξτε στην ενότητα [Σέρβις του μπουζί \(σελίδα 40\)](#).

Σημείωση: Μην τοποθετήστε τα καλώδια στο/στα μπουζί.

- 14. Αφαιρέστε τη μπαταρία από το σασί και φορτίστε την πλήρως· ανατρέξτε στην ενότητα [Αφαίρεση της μπαταρίας \(σελίδα 45\)](#).

Σημείωση: Μην συνδέετε τα καλώδια της μπαταρίας στους πόλους της μπαταρίας κατά την αποθήκευση.

Σημαντικό: Η μπαταρία πρέπει να είναι πλήρως φορτισμένη ώστε να μην παγώσει και υποστεί ζημιά σε θερμοκρασίες κάτω των 0°C (32°F). Μια πλήρως φορτισμένη μπαταρία διατηρεί τη φόρτισή της για περίπου 50 ημέρες σε θερμοκρασίες χαμηλότερες των 4°C (40°F).

- 15. Ελέγξτε και σφίξτε όλα τα εξαρτήματα σύνδεσης. Επισκευάστε ή αντικαταστήστε κάθε εξάρτημα που έχει υποστεί ζημιά.
- 16. Βάψτε όλες τις επιφάνειες που έχουν γρατσουνιές ή εκτεθειμένο γυμνό μέταλλο χρησιμοποιώντας βαφή που θα προμηθευτείτε από τον εξουσιοδοτημένο αντιπρόσωπό της Toro.
- 17. Αποθηκεύστε το μηχάνημα σε καθαρό και ξηρό χώρο στάθμευσης ή αποθήκευσης.
- 18. Αφαιρέστε το κλειδί από τη μίζα και φυλάξτε το σε ασφαλές σημείο, μακριά από παιδιά.
- 19. Σκεπάστε το μηχάνημα ώστε να είναι προστατευμένο και να διατηρείται καθαρό.

Σημειώσεις:

Σημειώσεις:

Σημειώσεις:

Πληροφορίες σχετικά με τις προειδοποιήσεις βάσει του νόμου της Πολιτείας της Καλιφόρνιας για την ασφάλεια του πόσιμου νερού και τις τοξικές ουσίες (Proposition 65 ή Prop 65)

Τι είναι αυτές οι προειδοποιήσεις;

Διάφορα προϊόντα που διατίθενται προς πώληση ενδέχεται να φέρουν προειδοποιητική ετικέτα όπως η παρακάτω:



ΠΡΟΕΙΔΟΠΟΙΗΣΗ: Καρκίνος και βλάβες του αναπαραγωγικού συστήματος
– www.p65Warnings.ca.gov.

Τι είναι ο νόμος Prop 65;

Ο νόμος Prop 65 εφαρμόζεται σε οποιαδήποτε εταιρεία δραστηριοποιείται στην Καλιφόρνια, πωλεί προϊόντα στην Καλιφόρνια, ή κατασκευάζει προϊόντα τα οποία μπορεί να πωληθούν ή να μεταφερθούν στην Καλιφόρνια. Προβλέπει ότι ο Κυβερνήτης της Καλιφόρνιας οφείλει να τηρεί και να δημοσιεύει κατάλογο χημικών ουσιών οι οποίες είναι γνωστό ότι προκαλούν καρκίνο, γενετικές ανωμαλίες ή άλλες βλάβες του αναπαραγωγικού συστήματος. Ο κατάλογος, ο οποίος ενημερώνεται ετησίως, περιλαμβάνει εκατοντάδες χημικές ουσίες οι οποίες απαντώνται σε πολλά αντικείμενα καθημερινής χρήσης. Σκοπός του Prop 65 είναι να ενημερώνει το κοινό σχετικά με την έκθεση στις εν λόγω χημικές ουσίες.

Ο Prop 65 δεν απαγορεύει την πώληση προϊόντων τα οποία περιέχουν τις εν λόγω χημικές ουσίες, αλλά προβλέπει την αναγραφή προειδοποιήσεων σε κάθε προϊόν, συσκευασία προϊόντος, ή υλικό τεκμηρίωσης που συνοδεύει το προϊόν. Επιπλέον, η ύπαρξη προειδοποίησης βάσει του Prop 65 δεν σημαίνει ότι το προϊόν παραβιάζει πρότυπα ή απαιτήσεις σχετικά με την ασφάλεια προϊόντων. Μάλιστα, η πολιτειακή κυβέρνηση της Καλιφόρνιας έχει διευκρινίσει ότι οι προειδοποιήσεις βάσει του Prop 65 «δεν ισοδυναμούν με αποφάσεις ρυθμιστικής αρχής που ορίζουν αν ένα προϊόν είναι ασφαλές ή μη ασφαλές». Πολλές από τις εν λόγω χημικές ουσίες χρησιμοποιούνται επί σειρά ετών σε προϊόντα καθημερινής χρήσης χωρίς να έχουν καταγραφεί προκληθείσες βλάβες. Για περισσότερες πληροφορίες, επισκεφτείτε τη διεύθυνση <https://oag.ca.gov/prop65/faqs-view-all>.

Η ύπαρξη προειδοποίησης βάσει του Prop 65 σημαίνει ότι μια εταιρεία είτε 1) αξιολόγησε την έκθεση και κατέληξε στο συμπέρασμα ότι υπερβαίνει το «επίπεδο μη σημαντικού κινδύνου» είτε 2) επέλεξε να αναγράψει την προειδοποίηση στο προϊόν της ως ένδειξη ότι γνωρίζει για την παρουσία σε αυτό χημικής ουσίας που περιλαμβάνεται στον σχετικό κατάλογο, χωρίς να επιχειρήσει, ωστόσο, να αξιολογήσει τη σχετική έκθεση.

Ο νόμος αυτός ισχύει παντού;

Οι προειδοποιήσεις βάσει του Prop 65 είναι υποχρεωτικές μόνο βάσει της νομοθεσίας της Καλιφόρνιας. Οι προειδοποιήσεις αυτές απαντώνται σε ολόκληρη την Καλιφόρνια σε πλήθος χώρων όπως, μεταξύ άλλων, σε εστιατόρια, καταστήματα λιανικής, ξενοδοχεία, σχολεία και νοσοκομεία, καθώς και σε μεγάλη ποικιλία προϊόντων. Επιπλέον, ορισμένοι πωλητές λιανικής που δραστηριοποιούνται μέσω διαδικτυακών ή ταχυδρομικών παραγγελιών παρέχουν προειδοποιήσεις βάσει του Prop 65 στους ιστοχώρους ή τους καταλόγους τους.

Πόσο αυστηρές είναι οι προειδοποιήσεις του Prop 65 σε σχέση με τα ομοσπονδιακά όρια;

Τα πρότυπα του Prop 65 είναι συχνά πιο αυστηρά από τα ομοσπονδιακά και τα διεθνή πρότυπα. Σε αρκετές περιπτώσεις, βάσει του Prop 65 προβλέπεται προειδοποίηση για συγκέντρωση ή περιεκτικότητα ουσιών σε επίπεδα κατά πολύ χαμηλότερα από εκείνα για τα οποία απαιτείται η λήψη μέτρων σε ομοσπονδιακό επίπεδο. Για παράδειγμα, το πρότυπο του Prop 65 όσον αφορά τις προειδοποιήσεις για μόλυβδο είναι 0,5 μg/ημέρα, όριο κατά πολύ χαμηλότερο από τα ομοσπονδιακά και διεθνή όρια.

Γιατί δεν υπάρχει η προειδοποίηση σε όλα τα παρόμοια προϊόντα;

- Για τα προϊόντα που πωλούνται στην Καλιφόρνια απαιτείται επίσημη βάση του Prop 65, ενώ για παρόμοια προϊόντα που πωλούνται αλλού δεν υπάρχει αυτή η απαίτηση.
- Μια εταιρεία η οποία, στο πλαίσιο αγωγής που της έχει ασκηθεί βάσει του Prop 65 καταλήγει σε συμβιβασμό με τους ενάγοντες ενδέχεται να υποχρεωθεί να συμπεριλάβει προειδοποιήσεις βάσει του Prop 65 στα προϊόντα της, ενώ η απαίτηση αυτή μπορεί να μην ισχύει για άλλες εταιρείες που κατασκευάζουν παρόμοια προϊόντα.
- Η εφαρμογή του Prop 65 δεν γίνεται με συνέπεια.
- Διάφορες εταιρείες επιλέγουν να μην παρέχουν προειδοποιήσεις επειδή κρίνουν ότι δεν οφείλουν να το πράξουν βάσει του Prop 65. Ωστόσο, η απουσία προειδοποιήσεων για ένα προϊόν δεν σημαίνει ότι το προϊόν δεν περιέχει χημικές ουσίες που περιλαμβάνονται στον σχετικό κατάλογο σε παρόμοια επίπεδα με άλλα προϊόντα.

Γιατί η Τογο περιλαμβάνει την προειδοποίηση αυτή σε προϊόντα της;

Η Τογο έχει επιλέξει να παρέχει στους καταναλωτές όσο το δυνατόν περισσότερες πληροφορίες, ώστε να είναι σε θέση να λαμβάνουν εμπειριστωμένες αποφάσεις σχετικά με τα προϊόντα που αγοράζουν και χρησιμοποιούν. Σε ορισμένες περιπτώσεις, η Τογο περιλαμβάνει την προειδοποίηση σε προϊόντα της ως ένδειξη ότι γνωρίζει για την παρουσία σε αυτά μίας ή περισσότερων χημικών ουσιών που περιλαμβάνονται στον σχετικό κατάλογο, χωρίς, ωστόσο, να αξιολογεί το επίπεδο της έκθεσης, δεδομένου ότι δεν υπόκεινται σε απαιτήσεις ορίων έκθεσης όλες οι χημικές ουσίες που περιλαμβάνονται στον σχετικό κατάλογο. Η Τογο, ακόμα και σε περιπτώσεις που η έκθεση από τη χρήση προϊόντων της είναι αμελητέα ή εντός του εύρους «μη σημαντικού κινδύνου», έχει επιλέξει να περιλαμβάνει σε αυτά προειδοποιήσεις βάσει του Prop 65, για λόγους αυξημένης προσοχής. Εξάλλου, σε διαφορετική περίπτωση θα μπορούσε να ασκηθεί σε βάρος της Τογο αγωγή από την Πολιτεία της Καλιφόρνιας ή από ιδιώτες που θα επεδίωκαν την εφαρμογή του Prop 65, και να της επιβληθούν σημαντικές κυρώσεις.

Δήλωση ιδιωτικού απορρήτου για τον Ευρωπαϊκό Οικονομικό Χώρο (EOX) και το Ηνωμένο Βασίλειο

Χρήση των προσωπικών πληροφοριών σας από την Toro

Η The Toro Company («Toro») σέβεται την ιδιωτικότητά σας. Όταν αγοράζετε τα προϊόντα μας, ενδέχεται να συλλέξουμε ορισμένες πληροφορίες για εσάς, είτε άμεσα από εσάς είτε μέσω των κατά τόπους εταιρειών ή εμπορικών αντιπροσώπων της Toro. Στην Toro χρησιμοποιούμε αυτές τις πληροφορίες για να εκπληρώσουμε συμβατικές υποχρεώσεις, όπως για να καταχωρίσουμε την εγγύησή σας, να διεκπεραιώσουμε τυχόν αξίωση που θα εγείρετε βάσει της εγγύησης ή να επικοινωνήσουμε μαζί σας σε περίπτωση ανάκλησης προϊόντος, καθώς και για θεμιτούς επιχειρηματικούς σκοπούς, όπως για να μετρήσουμε την ικανοποίηση των πελατών μας, να βελτιώσουμε τα προϊόντα μας ή να σας παράσχουμε πληροφορίες για προϊόντα που μπορεί να σας ενδιαφέρουν. Ενδέχεται να κοινοποιήσουμε τις πληροφορίες σας σε θυγατρικές ή συνδεδεμένες εταιρείες μας, εμπορικούς αντιπροσώπους ή άλλους επιχειρηματικούς εταίρους μας σε σχέση με τις δραστηριότητες αυτές. Ενδέχεται επίσης να γνωστοποιήσουμε προσωπικές πληροφορίες σας αν αυτό απαιτείται διά νόμου ή σε σχέση με την αγοραπωλησία ή συγχώνευση μιας επιχείρησης. Δεν πρόκειται σε καμία περίπτωση να πωλήσουμε προσωπικές πληροφορίες σας σε άλλη εταιρεία για σκοπούς μάρκετινγκ.

Διατήρηση των προσωπικών πληροφοριών σας

Η Toro θα τηρεί τις προσωπικές πληροφορίες σας για όσο διάστημα χρειάζεται για τους παραπάνω σκοπούς και σύμφωνα με τις απαιτήσεις του νόμου. Για περισσότερες πληροφορίες σχετικά με τις προβλεπόμενες περιόδους διατήρησης επικοινωνήστε μαζί μας στη διεύθυνση legal@toro.com.

Η δέσμευση της Toro όσον αφορά την ασφάλεια

Οι προσωπικές πληροφορίες σας ενδέχεται να υποβληθούν σε επεξεργασία στις ΗΠΑ ή σε άλλες χώρες που έχουν λιγότερο αυστηρή νομοθεσία όσον αφορά την προστασία των δεδομένων σε σχέση με την χώρα διαμονής σας. Όποτε διαβιβάζουμε πληροφορίες σας εκτός της χώρας διαμονής σας, θα λαμβάνουμε όλα τα μέτρα που προβλέπει ο νόμος για να διασφαλίζουμε την ύπαρξη κατάλληλων εγγυήσεων που θα εξασφαλίζουν την προστασία των δεδομένων τους και την ασφαλή διαχείρισή τους.

Πρόσβαση και διόρθωση

Ενδέχεται να έχετε το δικαίωμα να διορθώσετε ή να εξετάσετε τα δεδομένα προσωπικού χαρακτήρα σας, ή να αντιταχθείτε ή να περιορίσετε την επεξεργασία των δεδομένων σας. Προς τούτο, επικοινωνήστε μαζί μας μέσω μηνύματος ηλεκτρονικού ταχυδρομείου στη διεύθυνση legal@toro.com. Αν έχετε προβληματισμούς σχετικά με τον τρόπο με τον οποίο η Toro χειρίζεται τις πληροφορίες σας, σας προτρέπουμε να τους θέσετε απευθείας σε εμάς. Επισημαίνεται ότι οι κάτοικοι Ευρώπης έχουν το δικαίωμα να υποβάλλουν καταγγελία στην οικεία αρχή προστασίας δεδομένων.



Εγγύηση Toro

Περιορισμένη εγγύηση για δύο έτη ή 1.500 ώρες λειτουργίας

Όροι και καλυπτόμενα προϊόντα

Η The Toro Company σας εγγυάται ότι το παρόν επαγγελματικό προϊόν Toro («Προϊόν») είναι απαλλαγμένο από ελαττώματα υλικού ή κατασκευής για 2 έτη ή 1.500 ώρες λειτουργίας*, οτιδήποτε από τα δύο συμβεί πρώτο. Η παρούσα εγγύηση ισχύει για όλα τα προϊόντα πλην των εξαιρωτήρων γκαζόν (ανατρέξτε στις χωριστές εγγυήσεις αυτών των προϊόντων). Αν επέλθει κατάσταση η οποία καλύπτεται από την εγγύηση, αναλαμβάνουμε να επισκευάσουμε το Προϊόν χωρίς καμία δική σας επιβάρυνση, συμπεριλαμβανομένων διαγνωστικών ελέγχων, εργατικών, ανταλλακτικών και μεταφορικών. Η εγγύηση αρχίζει να ισχύει από την ημερομηνία κατά την οποία το Προϊόν παραδίδεται στον αρχικό αγοραστή λιανικής. * Το Προϊόν διαθέτει ωρομετρητή.

Οδηγίες για χρήση της εγγύησης

Μόλις θεωρήσετε ότι έχει επέλθει κατάσταση η οποία καλύπτεται από την εγγύηση, έχετε την ευθύνη να ειδοποιήσετε τον Διανομέα Εμπορικών Προϊόντων ή τον Εξουσιοδοτημένο Αντιπρόσωπο Εμπορικών Προϊόντων από τον οποίο αγοράσατε το Προϊόν. Αν χρειάζεστε βοήθεια για να εντοπίσετε τον οικείο Διανομέα ή Εξουσιοδοτημένο Αντιπρόσωπο Εμπορικών Προϊόντων ή αν έχετε απορίες σχετικά με τα δικαιώματά και τις υποχρεώσεις σας βάσει της εγγύησης, μπορείτε να επικοινωνήσετε απευθείας με την εταιρεία μας:

Toro Commercial Products Service Department
8111 Lyndale Avenue South
Bloomington, MN 55420-1196

952-888-8801 ή 800-952-2740

E-mail: commercial.warranty@toro.com

Υποχρεώσεις του Ιδιοκτήτη

Ως ιδιοκτήτης του προϊόντος, είστε υπεύθυνος για τις απαιτούμενες εργασίες συντήρησης και ρυθμίσεις που αναφέρονται στο *Εγχειρίδιο Χειριστή*. Οι επισκευές προβλημάτων του μηχανήματος τα οποία έχουν προκληθεί από τη μη εκτέλεση των απαιτούμενων εργασιών συντήρησης και ρυθμίσεων δεν καλύπτονται από την παρούσα εγγύηση.

Είδη και Περιπτώσεις που δεν καλύπτονται

Όλα τα ελαττώματα ή δυσλειτουργίες του προϊόντος που επέρχονται εντός της περιόδου εγγύησης δεν συνιστούν ελαττώματα στα υλικά ή την κατασκευή. Η παρούσα εγγύηση δεν καλύπτει τα ακόλουθα:

- Αστοχίες του προϊόντος οι οποίες προκαλούνται από τη χρήση ανταλλακτικών τρίτων προμηθευτών πλην της Toro ή από την εγκατάσταση και χρήση πρόσθετων ή τροποποιημένων εξαρτημάτων και προϊόντων τρίτων προμηθευτών πλην της Toro.
- Αστοχίες του προϊόντος οι οποίες προκαλούνται από την μη εκτέλεση των απαιτούμενων εργασιών συντήρησης και ρυθμίσεων.
- Αστοχίες του προϊόντος οι οποίες προκαλούνται από τον χειρισμό του Προϊόντος με τρόπο καταχρηστικό, αμελή ή απερισκεπτό.
- Μη ελαττωματικά μέρη τα οποία έχουν αναλωθεί λόγω χρήσης. Μέρη που αναλώνονται λόγω χρήσης κατά τη συνήθη λειτουργία του Προϊόντος είναι, ενδεικτικά και μη περιοριστικά, τακάκια και θερμοσίδη φρένων, θερμοσίδη συμπλέκτη, πτερυγία, καρούλια, κύλινδροι και ρουλεμάν (είτε είναι κλειστού τύπου είτε γρασαριζόμενα), μαχαιρία κλίνης, μπουζί, στροφαλοίσκος και ρουλεμάν, ελαστικά, φίλτρα, ιμάντες, καθώς και ορισμένα εξαρτήματα ψεκασμού όπως διαφράγματα, ακροφύσια, ροόμετρα και βαλβίδες αντεπιστροφής.
- Αστοχίες που οφείλονται σε εξωτερικούς παράγοντες, συμπεριλαμβανομένων, ενδεικτικά, των καιρικών συνθηκών, των πρακτικών αποθήκευσης, της ρύπανσης, καθώς και της χρήσης μη εγκεκριμένων καυσίμων, ψυκτικών υγρών, λιπαντικών, πρόσθετων, λιπασμάτων, νερού ή χημικών.
- Προβλήματα αστοχιών ή επιδόσεων τα οποία οφείλονται σε χρησιμοποιούμενο καύσιμο (π.χ. βενζίνη, ντίζελ ή βιοντίζελ) το οποίο δεν συμμορφώνεται προς τα αντίστοιχα πρότυπα του κλάδου.
- Φυσιολογικοί θόρυβοι, κραδασμοί, φθορά, αλλοιώσεις. Ο όρος «φυσιολογική φθορά» περιλαμβάνει, ενδεικτικά και μη περιοριστικά, ζημιές καθισμάτων λόγω φθοράς ή τριβής, φθορές σε βαμμένες επιφάνειες, γδαρσίματα ετικετών ή παραθύρων.

Χώρες εκτός των ΗΠΑ και του Καναδά

Οι πελάτες που έχουν αγοράσει προϊόντα Toro τα οποία έχουν εξαχθεί από τις ΗΠΑ ή τον Καναδά θα πρέπει να επικοινωνούν με τον οικείο διανομέα (αντιπρόσωπο) της Toro για να λαμβάνουν τις πολιτικές εγγύησης που ισχύουν στη χώρα, την επαρχία ή την πολιτεία τους. Αν για οποιοδήποτε λόγο δεν είστε ικανοποιημένοι από την εξυπηρέτηση που παρέχει ο αντιπρόσωπός σας ή αντιμετωπίζετε δυσκολίες κατά την αναζήτηση πληροφοριών σχετικά με την εγγύησή σας, επικοινωνήστε με το πλησιέστερο εξουσιοδοτημένο κέντρο σέρβις της Toro.

Εξαρτήματα

Για τα εξαρτήματα που είναι προγραμματισμένα για αντικατάσταση στο πλαίσιο της απαιτούμενης συντήρησης παρέχεται εγγύηση για τη χρονική περίοδο έως τη στιγμή της προγραμματισμένης αντικατάστασης του εκάστοτε εξαρτήματος. Τα εξαρτήματα τα οποία αντικαθίστανται βάσει της παρούσας εγγύησης καλύπτονται για χρονικό διάστημα ίσο με τη διάρκεια ισχύος της αρχικής εγγύησης του προϊόντος και αποτελούν ιδιοκτησία της Toro. Η τελική απόφαση για την επισκευή ή την αντικατάσταση υπάρχοντος εξαρτήματος ή διάταξης ανήκει στην Toro. Η Toro μπορεί να χρησιμοποιεί επανακατασκευασμένα εξαρτήματα στο πλαίσιο επισκευών εντός εγγύησης.

Εγγύηση μπαταριών βαθιάς εκφόρτισης (Deep Cycle) και ιόντων λιθίου

Ο συνολικός αριθμός κιλοβατωρών που παρέχουν οι μπαταρίες βαθιάς εκφόρτισης και ιόντων λιθίου στη διάρκεια ζωής τους είναι συγκεκριμένος. Η συνολική διάρκεια ζωής μιας μπαταρίας μπορεί να παραταθεί ή να συντομευθεί ανάλογα με τις τεχνικές λειτουργίας, επαναφόρτισης και συντήρησης που χρησιμοποιούνται. Καθώς οι μπαταρίες του προϊόντος αναλώνονται σταδιακά με τη χρήση τους, η διάρκεια ωφέλιμου έργου μεταξύ των περιόδων φόρτισης μειώνεται με αργό ρυθμό μέχρις ότου η μπαταρία υποβαθμιστεί πλήρως. Η αντικατάσταση των μπαταριών που έχουν υποβαθμιστεί λόγω συνήθους χρήσης αποτελεί ευθύνη του ιδιοκτήτη του προϊόντος. Σημείωση: (μόνο για μπαταρία ιόντων λιθίου): Ανατρέξτε στην εγγύηση της μπαταρίας για πρόσθετες πληροφορίες.

Εγγύηση εφ' όρου ζωής για τον στροφαλοφόρο (Μόνο για το μοντέλο ProStripe 02657)

Το μοντέλο ProStripe, το οποίο διαθέτει γνήσιο δίσκο τριβής και συμπλέκτη φρένου λεπίδας για προστασία του στροφαλοφόρου (ενσωματωμένο σύστημα συμπλέκτη φρένου λεπίδας (Blade Brake Clutch, BBC) + δίσκου τριβής) της Toro ως εργοστασιακό εξοπλισμό και χρησιμοποιείται από τον αρχικό αγοραστή σύμφωνα με τις συνιστώμενες διαδικασίες λειτουργίας και συντήρησης, καλύπτεται από εγγύηση εφ' όρου ζωής όσον αφορά την κύρωση του στροφαλοφόρου. Τα μηχανήματα τα οποία διαθέτουν ροδέλες τριβής, μονάδες συμπλέκτη φρένου λεπίδας (BBC) και άλλες παρόμοιες διατάξεις δεν καλύπτονται από την εγγύηση εφ' όρου ζωής για τον στροφαλοφόρο.

Η συντήρηση πραγματοποιείται με έξοδα του ιδιοκτήτη.

Οι ρυθμίσεις, η λίπανση, ο καθαρισμός και το γυάλισμα του κινητήρα, η αντικατάσταση των φίλτρων, η προσθήκη ψυκτικού και η ολοκλήρωση της συνιστώμενης συντήρησης είναι μερικές από τις συνήθεις διαδικασίες συντήρησης των προϊόντων Toro οι οποίες πραγματοποιούνται με έξοδα του ιδιοκτήτη.

Γενικοί Όροι

Η επισκευή από εξουσιοδοτημένο αντιπρόσωπο της Toro συνιστά το μοναδικό μέσο αποκατάστασής σας δυνάμει της παρούσας εγγύησης.

Η The Toro Company δεν υπέχει ευθύνη για έμμεσες, αποθετικές ή παρεπόμενες ζημιές όσον αφορά τη χρήση των Προϊόντων Toro που καλύπτονται από την παρούσα εγγύηση, συμπεριλαμβανομένων οποιωνδήποτε εξόδων ή δαπανών για την παροχή εξοπλισμού ή υπηρεσιών αντικατάστασης κατά τη διάρκεια εύλογων περιόδων δυσλειτουργίας ή αδράνειας ενόσω εκκρεμεί η ολοκλήρωση των επισκευών δυνάμει της παρούσας εγγύησης. Πέραν της εγγύησης εκπομπών που αναφέρεται στη συνέχεια, εφόσον συντρέξει περίπτωση, δεν παρέχεται καμία άλλη ρητή εγγύηση. Όλες οι έμμεσες εγγυήσεις εμπορευσιμότητας ή καταλληλότητας για συγκεκριμένα νομικά δικαιώματα περιορίζονται στη χρονική διάρκεια ισχύος της ρητής εγγύησης.

Σε ορισμένες πολιτείες δεν επιτρέπονται οι εξαιρέσεις των αποθετικών ή παρεπόμενων ζημιών ή ο περιορισμός της χρονικής περιόδου ισχύος μιας έμμεσης εγγύησης. Επομένως οι ως άνω εξαιρέσεις και περιορισμοί ενδέχεται να μην ισχύουν στην περίπτωση σας. Η παρούσα εγγύηση σας παρέχει συγκεκριμένα νομικά δικαιώματα και ενδέχεται να έχετε και άλλα δικαιώματα, τα οποία διαφέρουν ανάλογα με την πολιτεία σας.

Σημείωση σχετικά με την εγγύηση εκπομπών

Το σύστημα ελέγχου εκπομπών του Προϊόντος σας ενδέχεται να καλύπτεται από ξεχωριστή εγγύηση η οποία πληροί τις απαιτήσεις που έχουν καθοριστεί από την Αρχή Προστασίας του Περιβάλλοντος των ΗΠΑ (EPA) και το Συμβούλιο Αέριων Πόρων της Καλιφόρνιας (CARB). Οι χρονικοί περιορισμοί που ορίζονται παραπάνω δεν ισχύουν για την εγγύηση του συστήματος ελέγχου εκπομπών. Ανατρέξτε στη Δήλωση εγγύησης ελέγχου εκπομπών κινητήρα η οποία συνοδεύει το προϊόν σας ή περιέχεται στην τεκμηρίωση του κατασκευαστή του κινητήρα.