



Super Recycler[®]

Tondeuse autotractée à guidage arrière

Modèle N° 20033—N° de série 220000001 et suivants

Manuel de l'utilisateur



Attention



Les gaz d'échappement de cette machine contiennent des substances chimiques considérées par l'état de Californie comme susceptibles de provoquer des cancers, des malformations congénitales et autres troubles de la reproduction.

Important Le moteur de cette machine n'est pas équipé d'un pare-étincelles. Vous commettez une infraction à la section 4442 du Code des ressources publiques de Californie si vous utilisez cette machine dans une zone boisée, broussailleuse ou recouverte d'herbe. Certains autres états ou régions fédérales peuvent être régis par des lois similaires.

Ce système d'allumage par étincelle de véhicule est conforme à la norme NMB-002 du Canada.

La notice d'utilisation du moteur ci-jointe est fournie à titre de référence concernant la réglementation de l'agence américaine de défense de l'environnement (EPA) et la réglementation antipollution de l'état de Californie relatives aux systèmes antipollution, à l'entretien et à la garantie. Consultez le(s) étiquette(s) relative(s) aux émissions sur le moteur.

Rangez ce manuel avec la machine. Remplacez immédiatement le manuel du moteur s'il est endommagé ou illisible. Vous pouvez vous en procurer un nouvel exemplaire en vous adressant au constructeur du moteur.

Table des matières

	Page
Introduction	2
Sécurité	3
Sécurité des tondeuses à gazon	3
Autocollants de sécurité et d'instructions	6
Préparation	6
Montage du mancheron	6
Installation du lanceur	7
Avant la mise en marche	7
Plein d'huile du carter moteur	7
Plein du réservoir de carburant	7
Révision du programme d'entretien	8
Utilisation	8
Commandes	8
Démarrage du moteur	9
Arrêt du moteur	9
Réglage de la hauteur de coupe	9
Conseils d'utilisation	9

	Page
Entretien courant	11
Programme d'entretien recommandé	11
Contrôle du niveau d'huile moteur	12
Nettoyage du dessous du carter de tondeuse	12
Remplacement du filtre à air	12
Entretien de la bougie	13
Changement de l'huile moteur	13
Entretien de la lame	14
Nettoyage du circuit de refroidissement	15
Vidange du réservoir de carburant	16
Pliage du mancheron	16
Remisage	16
Préparation du circuit d'alimentation	16
Préparation du moteur	16
Informations générales	17
Remise en service après remisage	17
Accessoires	17
Dépannage	18
Garantie intégrale Toro	20

Introduction

Lisez attentivement ce manuel pour apprendre comment utiliser et entretenir correctement votre produit. Les informations données sont importantes pour éviter des accidents et des dégâts matériels. Toro conçoit et fabrique des produits sûrs, mais il faut les utiliser correctement, en respectant les consignes de sécurité.

Lorsque vous contactez un concessionnaire agréé ou un réparateur Toro pour un entretien, pour vous procurer des pièces Toro d'origine ou pour obtenir des renseignements complémentaires, soyez prêt(e) à lui fournir les numéros de modèle et de série du produit. La Figure 1 indique l'emplacement des numéros de modèle et de série du produit.

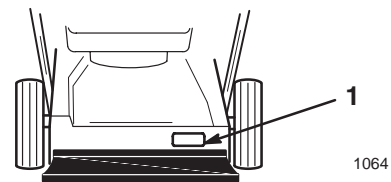

Figure 1

1. Emplacement des numéros de modèle et de série

Notez les numéros de modèle et de série du produit dans l'espace ci-dessous :

N° de modèle : _____
N° de série : _____

Les mises en garde de ce manuel signalent des dangers potentiels et indiquent des précautions à respecter pour éviter des accidents qui peuvent être graves, voire mortels. Les termes *Danger*, *Attention* et *Prudence* signalent le degré de risque. Quel que soit le niveau signalé, soyez toujours extrêmement prudent.

Danger signale un danger sérieux, entraînant **inévitablement** des blessures graves, voire mortelles, si les précautions recommandées ne sont pas respectées.

Attention signale un danger **susceptible** d'entraîner des blessures graves, voire mortelles, si les précautions recommandées ne sont pas respectées.

Prudence signale un danger pouvant entraîner des blessures légères ou modérées si les précautions recommandées ne sont pas respectées.



Deux autres termes sont également utilisés pour faire passer des informations essentielles : **Important** attire l'attention sur des informations d'ordre mécanique spécifiques et **Remarque** : des informations d'ordre général méritant une attention particulière.

Sécurité

Cette tondeuse est conforme aux ou dépasse les normes de sécurité CPSC relatives aux lames pour les tondeuses autotractées et les spécifications de la norme B71.1 de l'American National Standards Institute en vigueur au moment de la production.

L'usage ou l'entretien incorrects de cette tondeuse peuvent occasionner des accidents. Pour réduire les risques d'accidents et de blessures, respectez les instructions de sécurité.

La société Toro a conçu et testé votre tondeuse pour qu'elle fonctionne correctement et sans danger à condition de respecter rigoureusement les instructions de sécurité qui suivent. **Le non-respect de ces instructions peut causer des accidents.**

	Attention	
Les gaz d'échappement contiennent du monoxyde de carbone, un gaz inodore mortel.		
Ne faites pas tourner le moteur à l'intérieur d'un local fermé.		

Pour assurer le maximum de sécurité et de rendement et bien connaître la machine, il est essentiel que vous-même et tout autre utilisateur de la tondeuse lisiez et compreniez le contenu de ce guide avant de mettre le moteur en marche. Faites particulièrement attention aux symboles de sécurité  qui signifient *Prudence*, *Attention* ou *Danger* et concernent la sécurité des personnes. Veillez à lire et bien comprendre ces directives qui portent sur votre sécurité. Ne pas les respecter, c'est risquer de se blesser.

Sécurité des tondeuses à gazon

Les instructions qui suivent sont adaptées des normes ANSI/OPEI B71.1—1998 et ISO 5395:1990(E). Les informations ou la terminologie spécifiques aux produits Toro sont indiquées entre parenthèses.

Cette tondeuse peut sectionner les mains et les pieds et projeter des objets. Le non-respect des consignes de sécurité qui suivent peut entraîner des accidents graves, voire mortels.

Apprentissage

- Lisez attentivement le manuel de l'utilisateur. Familiarisez-vous avec les commandes et l'utilisation correcte de la tondeuse avant de la mettre en marche.
- Ne laissez jamais un enfant utiliser la machine. Certaines législations imposent un âge minimum pour l'utilisation de ce type d'appareil.
- Ne laissez jamais des adultes n'ayant pas pris connaissance de ces instructions utiliser la tondeuse.
- Ne tondez jamais lorsque des personnes (surtout des enfants ou des animaux familiers) se trouvent à proximité. Arrêtez la tondeuse si quelqu'un entre dans la zone de travail.

- Des accidents tragiques peuvent survenir si l'utilisateur ne fait pas attention à la présence d'enfants. Les enfants sont souvent attirés par la tondeuse et l'activité de tonte. Ne partez jamais du principe que les enfants se trouvent encore là où vous les avez vus pour la dernière fois.
- Veillez à ce que les enfants restent hors de la zone de travail, sous la garde d'un adulte responsable.
- Montrez-vous vigilant et coupez le moteur de la tondeuse si des enfants pénètrent dans la zone de travail.
- Soyez particulièrement prudent à l'approche de tournants aveugles, de buissons, d'arbres ou d'autres objets susceptibles de masquer la vue.
- N'oubliez jamais que l'utilisateur est responsable de tout accident ou dommage causé aux autres personnes et à leurs possessions.
- Reportez-vous aux instructions du constructeur concernant l'utilisation et le montage d'accessoires. N'utilisez que les accessoires agréés par le constructeur.
- Avant d'utiliser la tondeuse, vérifiez toujours l'état et l'usure des lames, des boulons des lames et des têtes de coupe. Remplacez les boulons et les lames usées ou endommagées par paires pour ne pas modifier l'équilibre.
- Attention, sur les tondeuses à plusieurs lames, la rotation d'une lame peut entraîner les autres lames.

Utilisation

- Ne faites pas tourner le moteur dans un espace clos où le monoxyde de carbone dangereux dégagé par l'échappement risque de s'accumuler.
 - Tondez uniquement à la lumière du jour ou avec un bon éclairage artificiel.
 - Sur les terrains en pente, faites particulièrement attention de ne pas glisser.
 - Marchez, ne courez pas.
 - Tenez solidement le mancheron.
 - Pour les tondeuses rotatives à roues, tondez perpendiculairement à la pente, jamais en montant ou en descendant.
 - Soyez extrêmement prudent pour faire demi-tour sur un terrain en pente.
 - Ne tondez pas de pentes trop raides.
 - Soyez extrêmement prudent en marche arrière ou quand vous tirez la tondeuse vers vous.
 - Avant et pendant la marche arrière, vérifiez toujours qu'il n'y a pas d'enfant juste derrière la machine ou sur sa trajectoire.
 - Arrêtez la ou les lames avant d'incliner la tondeuse pour traverser des surfaces non herbeuses et pour vous déplacer entre les surfaces de travail.
 - N'utilisez jamais une tondeuse dont les capots et protections manquent ou sont endommagés, ou dont l'équipement de sécurité, tels que les déflecteurs et bacs à herbe, n'est pas en place.
 - Ne modifiez pas le réglage du régulateur sur le moteur.
 - Débrayez l'entraînement des roues et des lames avant de démarrer le moteur.
 - Mettez le moteur en marche prudemment en vous conformant aux instructions et en évitant d'approcher les pieds de la ou des lame(s).
 - N'inclinez pas la tondeuse lors du démarrage du moteur, sauf si cela est indispensable au démarrage. Dans ce cas, ne la relevez pas plus qu'il n'est indispensable, et ne relevez que la partie éloignée de l'utilisateur.
- ## Préliminaires
- Avant la tonte, inspectez soigneusement la zone de travail pour la débarrasser des pierres, branches, câbles, fils de fer, etc.
 - Portez un pantalon et des chaussures solides.
 - Ne tondez pas pieds nus ou en sandales.
 - Portez des lunettes de sécurité fermées ou munies de protections latérales lors de toute utilisation de la tondeuse.
 - Attention : L'essence est extrêmement inflammable. Prenez les précautions suivantes :
 - Conservez le carburant dans un récipient spécialement conçu à cet effet.
 - Faites toujours le plein à l'extérieur, et ne fumez jamais pendant cette opération.
 - Faites le plein avant de mettre le moteur en marche. N'enlevez jamais le bouchon du réservoir de carburant et n'ajoutez jamais de carburant lorsque le moteur tourne ou qu'il est chaud.
 - Si vous renversez de l'essence, ne démarrez pas le moteur à cet endroit. Eloignez la tondeuse et évitez toute source possible d'inflammation jusqu'à dissipation complète des vapeurs d'essence.
 - Refermez soigneusement tous les réservoirs et récipients contenant du carburant.
 - Vidangez le réservoir de carburant à l'extérieur au besoin.
 - Remplacez les silencieux défectueux.

- Ne vous tenez pas devant l'éjecteur lors du démarrage du moteur.
- N'approchez pas les mains ou les pieds des pièces en rotation. Ne vous tenez jamais devant l'ouverture d'éjection.
- Ne soulevez et ne portez jamais une tondeuse dont le moteur tourne.
- Coupez le moteur et débranchez la bougie :
 - avant de dégager ou désobstruer l'éjecteur ;
 - avant d'inspecter, de nettoyer ou d'effectuer toute opération sur la tondeuse ;
 - après avoir heurté un obstacle. Vérifiez si la tondeuse n'est pas endommagée et effectuez les réparations éventuellement nécessaires avant de remettre le moteur en marche et d'utiliser la tondeuse.
 - si la tondeuse se met à vibrer de manière anormale (vérifiez immédiatement).
- Coupez le moteur :
 - avant de quitter la tondeuse et
 - avant de faire l'appoint de carburant.
- Réduisez l'ouverture du papillon pendant la mise à l'arrêt du moteur. Coupez l'arrivée de carburant après la tonte, si le moteur est équipé d'un robinet d'arrivée de carburant.
- Arrêtez la ou les lames avant de traverser des allées de gravier, des chemins ou des routes.
- Coupez le moteur et attendez l'arrêt complet de la lame avant d'enlever le bac à herbe.
- N'utilisez pas la tondeuse sous l'emprise de l'alcool, de drogues ou de médicaments.
- Si la machine se met à vibrer de façon anormale, coupez le moteur et recherchez immédiatement la cause. Les vibrations sont généralement le signe d'un problème.

Les pentes augmentent significativement les risques de glisser et de tomber, et de se blesser gravement. Ne travaillez pas sur les pentes sur lesquelles vous ne vous sentez pas à l'aise.

- Faites attention aux bosses, aux fosses et aux ornières. L'herbe haute peut masquer les accidents du terrain.
- Ne tondez pas à proximité de dénivellations, fossés ou berges au risque de glisser ou de perdre l'équilibre.
- Ne tondez pas l'herbe humide, au risque de glisser.

Entretien et remisage

- Gardez tous les écrous, boulons (surtout ceux de fixation de la lame) et vis bien serrés pour préserver la sécurité d'utilisation de la tondeuse.
- N'entreposez jamais une tondeuse dont le réservoir contient de l'essence dans un bâtiment où les vapeurs risquent de rencontrer une flamme nue ou une étincelle.
- Laissez refroidir le moteur avant de ranger la tondeuse dans un local fermé.
- Pour réduire les risques d'incendie, débarrassez le moteur, le silencieux, le bac à batterie et l'endroit de stockage de l'essence de tout excès de graisse, d'herbes et de feuilles.
- Vérifiez fréquemment l'état et l'usure du bac à herbe.
- Remplacez les pièces usées ou endommagées.
- Soyez particulièrement prudent lorsque vous manipulez de l'essence, car les vapeurs d'essence sont explosives.
- N'enlevez pas et ne modifiez pas les dispositifs de sécurité. Contrôlez régulièrement qu'ils fonctionnent bien.
- Ne laissez pas l'herbe, les feuilles ou d'autres débris s'accumuler sur la tondeuse. Nettoyez les coulées éventuelles d'huile ou de carburant.
- Arrêtez et examinez la tondeuse après avoir heurté un obstacle. Le cas échéant, réparez la tondeuse avant de remettre le moteur en marche.
- N'essayez jamais de régler la hauteur des roues lorsque le moteur tourne.
- Les éléments du bac à herbe peuvent s'user, se détériorer ou être endommagés, et risquent ainsi d'exposer les pièces mobiles ou de projeter des objets. Contrôlez fréquemment l'état de ces éléments et remplacez-les au besoin par des pièces recommandées par le constructeur.
- Les lames de la tondeuse sont aiguisées et peuvent provoquer des coupures. Touchez-les uniquement avec des gants ou enveloppées dans un chiffon, et toujours avec précaution.
- Ne modifiez pas le réglage du régulateur sur le moteur.
- Vidangez le réservoir de carburant à l'extérieur au besoin.
- Pour préserver le bon fonctionnement et la sécurité de la machine, n'utilisez que des pièces de rechange et des accessoires Toro d'origine.
- Remplacez les autocollants d'instruction ou de sécurité manquants ou endommagés.

Autocollants de sécurité et d'instructions



Des autocollants de sécurité et des instructions bien visibles sont placés près de tous les endroits potentiellement dangereux. Remplacez tout autocollant endommagé ou manquant.



43-8480

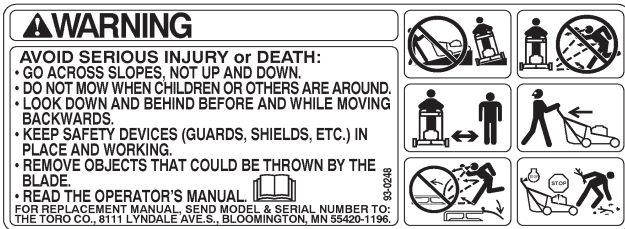

93-0248



99-6018

Préparation

Remarque : Les côtés gauche et droit de la machine sont déterminés d'après la position de conduite.

Montage du mancheron

1. Alignez les parties supérieure et inférieure du mancheron et retirez la garniture d'expédition qui les sépare à l'aide d'une pince.
2. Enlevez le bouton et l'écrou gauches (Fig. 2).

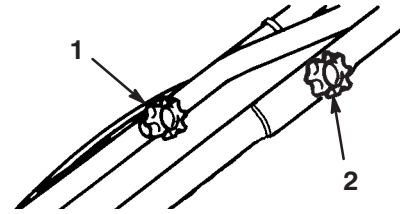

Figure 2

1. Bouton gauche (avant d'être placé à l'intérieur)
2. Bouton droit

311

3. Placez le bouton gauche à l'intérieur du mancheron (Fig. 2).
4. Serrez solidement les boutons du mancheron.
5. Ecartez les supports du mancheron légèrement vers l'extérieur pour qu'ils ne vous gênent pas lorsque vous poussez le mancheron en arrière en position de fonctionnement (Fig. 3).

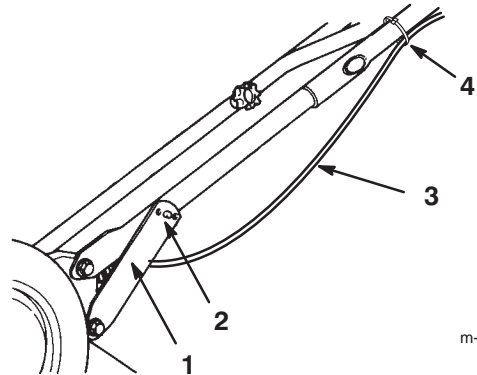

Figure 3

1. Support
2. Goujon du mancheron
3. Câble de commande
4. Serre-câble

m-4271

6. Poussez le mancheron en arrière.
 7. Déplacez les supports vers l'intérieur pendant que vous insérez les goujons du mancheron dans le trou central des supports (Fig. 3).
- Remarque :** Si la hauteur du mancheron ne vous convient pas, placez le goujon dans un autre trou pour la modifier.
8. Fixez le câble à la partie supérieure du mancheron à l'aide du serre-câble (Fig. 3).

Installation du lanceur

Tirez le lanceur à travers le guide situé sur le mancheron (Fig. 4).

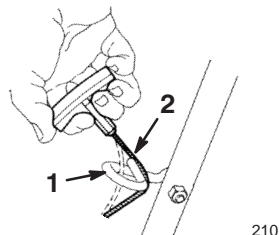

Figure 4

1. Guide

2. Lanceur

Avant la mise en marche

Plein d'huile du carter moteur

Le carter moteur peut contenir 590 ml (20 oz.) d'huile. Utilisez exclusivement une huile détergente de haute qualité, de densité SAE 30 et de classe de service API (American Petroleum Institute) SF, SG, SH ou SJ.

Avant chaque utilisation, vérifiez que le niveau d'huile arrive entre les repères maximum (**Full**) et minimum (**Add**) de la jauge (Fig. 5).

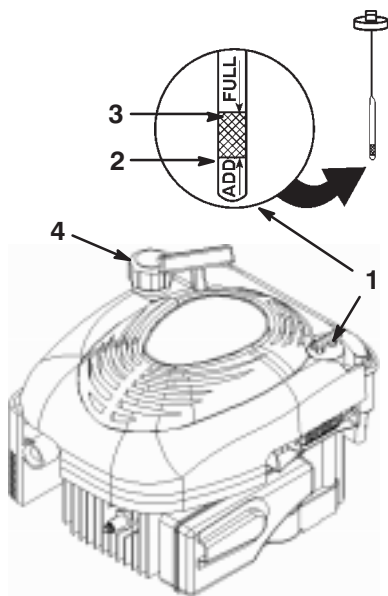

Figure 5

1. Jauge d'huile

2. Repère d'appoint (**Add**)

3. Repère du plein (**Full**)

4. Bouchon du réservoir de carburant

Pour rajouter de l'huile :

1. Placez la tondeuse sur un sol plat et horizontal.
2. Nettoyez la surface autour de la jauge (Fig. 5).
3. Dévissez le bouchon et sortez la jauge.
4. Essuyez la jauge avec un chiffon propre.
5. Insérez la jauge à fond dans le goulot de remplissage, puis sortez-la de nouveau.

Remarque : Vous devez insérer la jauge à fond pour obtenir une indication exacte du niveau d'huile.

6. Voyez le niveau d'huile indiqué par la jauge (Fig. 5).
7. Si le niveau n'atteint pas le repère minimum (**Add**) de la jauge, versez **lentement** suffisamment d'huile dans le goulot de remplissage pour amener le niveau jusqu'au repère maximum (**Full**).

Important Ne faites pas tourner le moteur avec un carter d'huile trop rempli, sous peine de l'endommager. Si vous avez mis trop d'huile dans le carter, videz l'excédent pour ramener le niveau au repère maximum (**Full**).

8. Insérez la jauge dans le goulot de remplissage et vissez fermement le bouchon dans le sens horaire.

Plein du réservoir de carburant

Pour un fonctionnement optimal, utilisez de l'essence sans plomb propre et fraîche avec un indice d'octane de 87 ou plus. Pour garantir la fraîcheur de l'essence, n'achetez pas plus que la quantité que vous comptez utiliser en un mois. L'essence sans plomb a une combustion plus propre, prolonge la vie du moteur et favorise le démarrage. S'il est impossible de vous procurer de l'essence sans plomb, vous pouvez utiliser de l'essence avec plomb.

Important N'ajoutez pas d'huile dans l'essence.

Important N'utilisez jamais de méthanol, d'essence contenant du méthanol ou plus de 10% d'éthanol, d'essence super ou d'essence blanche. Ces carburants pourraient endommager le circuit d'alimentation.

Important N'utilisez pas d'essence vieille de plus d'un mois.



Danger



Dans certaines circonstances, l'essence est extrêmement inflammable et hautement explosive. Un incendie ou une explosion causés par l'essence peuvent vous brûler, ainsi que les personnes se tenant à proximité, et causer des dommages matériels.

- Faites le plein du réservoir à l'extérieur, dans un endroit bien dégagé, lorsque le moteur est froid. Essuyez toute essence répandue.
- Ne remplissez pas le réservoir complètement. Le niveau d'essence doit arriver entre 6 et 13 mm (1/4–1/2") sous la base du goulot de remplissage. Le vide laissé permet à l'essence de se dilater dans le réservoir.
- Ne fumez jamais pendant la manipulation d'essence et tenez-vous à l'écart des flammes nues et étincelles susceptibles d'enflammer les vapeurs d'essence.
- Conservez l'essence dans un récipient homologué, hors de portée des enfants.
- Ne stockez jamais plus que la quantité d'essence consommée en un mois.



Danger



Dans certaines circonstances, de l'électricité statique peut se former lors du remplissage et enflammer l'essence. Un incendie ou une explosion causés par l'essence peuvent vous brûler, ainsi que les personnes se tenant à proximité, et causer des dommages matériels.

- Posez toujours les bidons d'essence sur le sol, à l'écart du véhicule, avant de les remplir.
- Ne remplissez pas les bidons d'essence à l'intérieur d'un véhicule ou dans la caisse d'un véhicule utilitaire, car la moquette intérieure ou le revêtement en matière plastique de la caisse risque d'isoler le bidon et de freiner l'élimination de l'électricité statique éventuellement produite.
- Si cela est possible, descendez la machine du véhicule ou de la remorque et posez-la à terre avant de remplir le réservoir de carburant.
- Si ce n'est pas possible, laissez la machine dans le véhicule ou sur la remorque, mais faites le plein à l'aide d'un bidon, et non directement à la pompe.
- En cas de remplissage à la pompe, maintenez tout le temps le pistolet en contact avec le bord du réservoir ou du bidon, jusqu'à ce que le remplissage soit terminé.

Utilisez régulièrement un stabilisateur/conditionneur de carburant, tant en période d'utilisation qu'en période de remisage. Un stabilisateur/conditionneur nettoie le moteur pendant l'utilisation et empêche la formation de dépôts gommeux pendant le remisage.

Important N'utilisez pas d'autres additifs de carburant qu'un stabilisateur/conditionneur. N'utilisez pas de stabilisateurs à base d'alcools tels que l'éthanol, le méthanol ou l'isopropanol.

1. Nettoyez la surface autour du bouchon du réservoir de carburant (Fig. 5).
2. Enlevez le bouchon du réservoir.
3. Remplissez le réservoir d'essence sans plomb jusqu'à 6 à 13 mm (1/4–1/2") du haut du réservoir. **L'essence ne doit pas monter dans le goulot de remplissage.**
4. Remettez le bouchon du réservoir et essuyez l'essence éventuellement répandue.

Révision du programme d'entretien

Réviser le Programme d'entretien recommandé page 11. Vous devrez peut-être exécuter une ou plusieurs procédures supplémentaires avant ou juste après la mise en service initiale de la machine.

Utilisation

Remarque : Les côtés gauche et droit de la machine sont déterminés d'après la position de conduite.

Chaque fois que vous utilisez la machine, vérifiez le bon fonctionnement du système d'autotraction et de la barre de commande de la lame. Le moteur et la lame doivent s'arrêter quand vous relâchez la barre de commande. Si ce n'est pas le cas, consultez un concessionnaire agréé.

Commandes

La poignée du lanceur et la barre de commande de la lame se trouvent sur la partie supérieure du mancheron, comme illustré à la Figure 6.

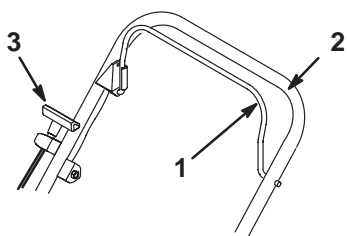

m-3712

Figure 6

1. Barre de commande de la lame
2. Partie supérieure du mancheron
3. Poignée du lanceur

Démarrage du moteur

1. Branchez la bougie (Fig. 7).

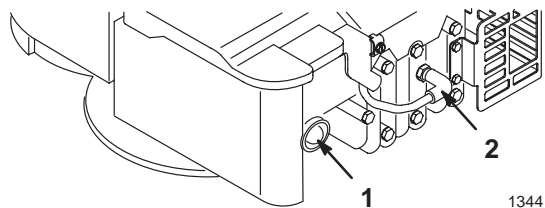

1344

Figure 7

1. Amorceur
2. Fil de bougie

2. Appuyez sur l'amorceur à trois reprises, en marquant une pause d'une seconde chaque fois (Fig. 7).

Remarque : Si la température est égale ou inférieure à 13°C (55°F), appuyez cinq fois sur l'amorceur, en marquant une pause d'une seconde chaque fois.

Remarque : N'utilisez pas l'amorceur pour mettre le moteur en marche s'il est encore chaud après un court arrêt. Toutefois, vous devrez peut-être réamorcer le moteur par temps froid.

3. Serrez la barre de commande de la lame contre la partie supérieure du mancheron (Fig. 6).
4. Tirez lentement la poignée du lanceur jusqu'à ce que vous sentiez une résistance, puis tirez vigoureusement (Fig. 6). Laissez le lanceur se rétracter lentement jusqu'à la poignée.

Remarque : Laissez le moteur chauffer pendant une minute ou plus par temps froid.

Remarque : Si le moteur refuse de démarrer au bout de trois tentatives, répétez les points 2 à 4.

Arrêt du moteur

Relâchez la barre de commande de la lame. Le moteur et la lame doivent s'arrêter. Si ce n'est pas le cas, consultez un concessionnaire Toro agréé.

Réglage de la hauteur de coupe

Un levier de réglage de hauteur permet de régler chaque roue individuellement aux hauteurs suivantes : 25 mm (1"), 38 mm (1-1/2"), 51 mm (2"), 64 mm (2-1/2") et 76 mm (3").



Danger



Lors du réglage des leviers de hauteur de coupe, vous risquez de vous blesser gravement si vos mains touchent la lame en mouvement.

- Arrêtez le moteur et attendez l'arrêt de toutes les pièces mobiles avant de régler la hauteur de coupe.
- Ne mettez pas les doigts sous le carter de tondeuse quand vous réglez la hauteur de coupe.

1. Pour changer la hauteur de coupe, tirez le levier de réglage de hauteur vers la roue et sélectionnez la position souhaitée (Fig. 8).

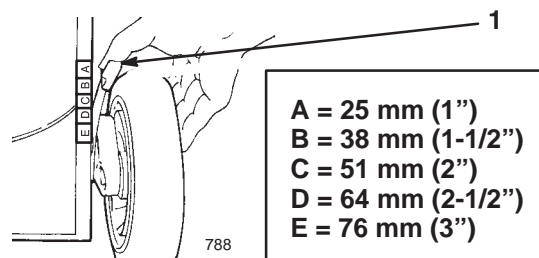

788

Figure 8

1. Levier de hauteur de coupe

2. Relâchez et engagez le levier dans le cran correspondant à la hauteur requise.

Remarque : Réglez les 4 roues à la même hauteur.

Conseils d'utilisation

- Avant d'utiliser la tondeuse, lisez attentivement les instructions de sécurité et le présent manuel d'utilisation.
- Débarrassez la zone de travail des branches, pierres, câbles et autres débris qui pourraient être ramassés et projetés par la lame.

- Veillez à tenir tout le monde à l'écart de la zone de tonte, en particulier les enfants et les animaux domestiques.
- Evitez de heurter les arbres, les murs, les trottoirs ou autres obstacles. Ne passez jamais intentionnellement sur un objet quel qu'il soit.
- Si la tondeuse a heurté un obstacle ou commence à vibrer, coupez immédiatement le moteur, débranchez la bougie et vérifiez si la tondeuse n'est pas endommagée.
- Maintenez la lame **bien affûtée** tout au long de la saison de tonte. De temps à autre, limez les ébréchantures de la lame.
- Remplacez la lame dès que nécessaire par une lame de rechange Toro d'origine.
- Ne tondez que si l'herbe ou les feuilles sont sèches. L'herbe et les feuilles humides ont tendance à s'agglomérer sur la pelouse et risquent d'obstruer la tondeuse et de faire caler le moteur.



Attention



En travaillant sur l'herbe ou les feuilles humides, vous risquez de glisser et de vous blesser gravement si vous touchez la lame en tombant.

Ne tondez que si l'herbe est sèche.

- Nettoyez le dessous du carter de tondeuse après chaque utilisation (voir Nettoyage du dessous du carter de tondeuse, page 12).
- Maintenez le moteur en bon état de marche.
- Sélectionnez la vitesse la plus élevée pour obtenir une qualité de coupe optimale.



Attention



Si le régime moteur est plus rapide que le réglage d'usine prévu, la tondeuse peut projeter un éclat de lame ou un morceau du moteur en direction de l'utilisateur ou des personnes à proximité et causer des blessures graves, voire mortelles.

- **Ne modifiez le réglage du régulateur sur le moteur.**
- **Adressez-vous à un réparateur agréé si vous pensez que le régime moteur est supérieur à la normale.**

- Nettoyez fréquemment le filtre à air. Le hachage de l'herbe et des feuilles soulève plus de déchets et de poussières susceptibles d'obstruer le filtre à air et de réduire les performances du moteur.

La tonte

- L'herbe pousse à une vitesse différente selon les saisons. Pendant les grosses chaleurs, il est préférable de régler la hauteur de coupe à 51 mm (2"), 64 mm (2-1/2") ou 76 mm (3"). Ne tondez l'herbe que sur 1/3 de sa hauteur à chaque fois. N'utilisez pas une hauteur de coupe inférieure à 51 mm (2"), sauf si l'herbe est clairsemée ou à la fin de l'automne quand la pousse commence à ralentir.
- Si l'herbe fait plus de 15 cm (6"), effectuez un premier passage à vitesse réduite à la hauteur de coupe la plus haute. Effectuez un deuxième passage à une hauteur de coupe inférieure pour obtenir une coupe plus esthétique. L'herbe trop longue risque d'obstruer la tondeuse et de faire caler le moteur.
- Alternez la direction de la tonte pour disperser les déchets plus uniformément et obtenir une fertilisation plus homogène.

Si l'aspect de la pelouse tondu n'est pas satisfaisant, essayez une ou plusieurs des solutions suivantes :

- Aiguissez la lame.
- Tondez en avançant plus lentement.
- Augmentez la hauteur de coupe.
- Tondez plus souvent.
- Empiétez sur les passages précédents pour ne tondre qu'une largeur de bande réduite.
- Réglez la hauteur de coupe des roues avant un cran en dessous de celle des roues arrière. Par exemple, réglez les roues avant à 51 mm (2") et les roues arrière à 64 mm (2-1/2").

Hachage de feuilles

- Après la tonte, 50% de la pelouse doit être visible sous la couche de feuilles hachées. A cet effet, vous devrez peut-être repasser plusieurs fois sur les feuilles.
- Si la couche de feuilles est mince, réglez toutes les roues à la même hauteur.
- Si la couche de feuilles fait plus de 13 cm (5") d'épaisseur, réglez les roues avant un ou deux crans plus haut que les roues arrière pour faciliter le passage des feuilles sous la tondeuse.
- Ralentez la vitesse de déplacement si les feuilles ne sont pas hachées assez menues.
- S'il y a beaucoup de feuilles de chêne, il peut être utile de chauler la pelouse au printemps pour compenser l'acidité des feuilles.

Entretien courant

Remarque : Les côtés gauche et droit de la machine sont déterminés d'après la position de conduite.

Programme d'entretien recommandé

Périodicité des entretiens	Procédure
Chaque fois	<ul style="list-style-type: none">• Contrôlez le niveau d'huile moteur (voir Contrôle du niveau d'huile moteur, page 12).• Vérifiez le temps d'arrêt de la lame après freinage. La lame doit s'arrêter dans les trois secondes quand la barre de commande est relâchée. Si ce n'est pas le cas, faites réparer la tondeuse chez un réparateur agréé.• Enlevez l'herbe coupée et autres débris accumulés sous le couvercle de courroie (voir Nettoyage du dessous du carter de tondeuse, page 12).
Toutes les 5 h	<ul style="list-style-type: none">• Contrôlez les fixations de la lame et du moteur. Resserrez-les le cas échéant.
Toutes les 25 h	<ul style="list-style-type: none">• Changez le filtre à air. Remplacez-le plus souvent s'il y a beaucoup de poussière ou de saleté (voir Remplacement du filtre à air, page 12).• Examinez et remplacez la bougie au besoin (voir Entretien de la bougie, page 13).
Toutes les 50 h	<ul style="list-style-type: none">• Changez l'huile moteur^{1,2} (voir Changement de l'huile moteur, page 13).• Affûtez ou remplacez la lame. Augmentez la fréquence de l'entretien si la lame s'émousse rapidement du fait de conditions d'utilisation difficiles ou de la présence de sable (voir Entretien de la lame, page 14).• Contrôlez l'étanchéité du circuit d'alimentation et/ou l'état de la conduite d'alimentation. Remplacez si nécessaire.
Toutes les 100 h	<ul style="list-style-type: none">• Nettoyez le circuit de refroidissement (voir Nettoyage du circuit de refroidissement, page 15).
Remisage	<ul style="list-style-type: none">• Vidangez le réservoir de carburant avant le remisage et les réparations qui le demandent (voir Vidange du réservoir de carburant, page 16).

¹Changez l'huile moteur après les 5 premières heures de fonctionnement.

²Changez l'huile moteur toutes les 25 heures de fonctionnement s'il y a beaucoup de poussière ou si la température ambiante est élevée.

Important Reportez-vous au manuel d'utilisation du moteur pour toutes procédures d'entretien supplémentaires.



Prudence



Si vous laissez la bougie branchée, quelqu'un pourrait mettre le moteur en marche et vous blesser gravement, ainsi que les personnes à proximité.

Débranchez la bougie avant toute intervention d'entretien. Ecartez le fil pour éviter tout contact accidentel avec la bougie.

Contrôle du niveau d'huile moteur

Avant d'utiliser la tondeuse, vérifiez que le niveau d'huile arrive entre les repères minimum (**Add**) et maximum (**Full**) de la jauge (Fig. 5). Faites l'appoint si le niveau n'atteint pas le repère **Add**. Reportez-vous à la rubrique Plein d'huile du carter moteur, page 7.

Nettoyage du dessous du carter de tondeuse

Enlevez les débris d'herbe et les saletés sur le dessous du carter après chaque utilisation.

Nettoyage au jet d'eau

1. Amenez la tondeuse sur une surface revêtue plane, près d'un tuyau d'arrosage.
2. Ouvrez l'eau en grand.
3. Mettez le moteur en marche.
4. Tenez le tuyau d'arrosage à hauteur du mancheron et dirigez le jet d'eau vers le sol, juste devant la roue **arrière droite** (Fig. 9).

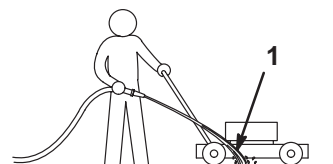

1093

Figure 9

1. Roue arrière droite

Remarque : L'eau éclaboussera en direction de la lame et enlèvera les débris d'herbe agglomérés. Laissez l'eau couler jusqu'à ce qu'il n'y ait plus d'herbe sous le carter.

5. Déplacez la tondeuse jusqu'à un endroit sec et laissez le moteur tourner pendant une minute pour sécher la tondeuse et ses composants.
6. Arrêtez le moteur et attendez l'arrêt de toutes les pièces mobiles.

Si des paquets d'herbe se sont agglomérés sur le dessous du carter de la tondeuse, attendez 30 minutes puis répétez les opérations 2 à 6 de la procédure ci-dessus.

Raclage



Attention



Lorsque vous basculez la tondeuse, du carburant risque de s'échapper du carburateur ou du réservoir. L'essence est extrêmement inflammable et explosive et risque de causer des blessures corporelles ou des dégâts matériels dans certaines conditions.

Pour éviter de répandre de l'essence, laissez tourner le moteur jusqu'à ce qu'il s'arrête faute de carburant ou vidangez le réservoir avec une pompe manuelle ; ne siphonnez jamais le carburant.

Si le lavage au jet d'eau ne parvient pas à débarrasser le dessous de la tondeuse de tous les débris, basculez la tondeuse et nettoyez-la en la raclant.

1. Débranchez la bougie (Fig. 7).
2. Vidangez l'essence du réservoir (voir les points 3 et 4 de la rubrique Vidange du réservoir de carburant, page 16).
3. Basculez la tondeuse sur le côté gauche.
4. Enlevez les saletés et les débris d'herbe collés au carter de la tondeuse à l'aide d'un racloir en bois ou en plastique. Prenez garde aux bavures et aux bords tranchants.

Important Bougez la lame le moins possible pour éviter tous problèmes de démarrage éventuels.

5. Redressez la tondeuse.
6. Connectez la bougie.

Remplacement du filtre à air

Remplacez le filtre à air toutes les 25 heures de fonctionnement ou plus souvent s'il y a beaucoup de poussière ou de saletés.

Important N'utilisez pas le moteur sans le filtre à air, sous peine de l'endommager gravement.

1. Arrêtez le moteur et attendez l'arrêt de toutes les pièces mobiles.
2. Débranchez la bougie (Fig. 7).
3. Desserrez la vis qui fixe le couvercle du filtre à air au moteur (Fig. 10).

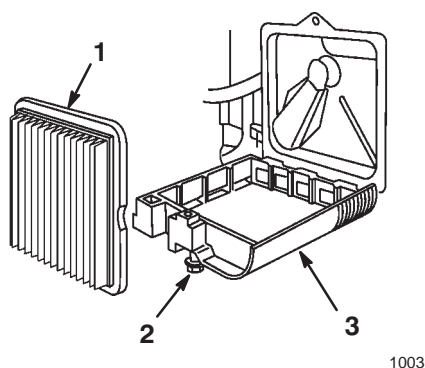

Figure 10

- | | |
|-----------------|--------------|
| 1. Filtre à air | 3. Couvercle |
| 2. Vis | |

- Abaissez le couvercle du filtre à air et nettoyez-le soigneusement.
- Enlevez et jetez l'élément filtrant en papier usagé (Fig. 10).

Important N'essayez pas de nettoyer l'élément filtrant en papier.

- Insérez un filtre neuf.
- Reposez le couvercle du filtre.
- Connectez la bougie.

Entretien de la bougie

Contrôlez la bougie toutes les 25 heures d'utilisation. Utilisez une bougie **Champion RJ19LM** ou équivalente.

- Arrêtez le moteur et attendez l'arrêt de toutes les pièces mobiles.
- Débranchez la bougie (Fig. 7).
- Nettoyez la surface autour de la bougie, puis déposez-la de la culasse.

Important Remplacez la bougie si elle est fissurée, calaminée ou encrassée. Ne nettoyez pas les électrodes, car des particules risquent de tomber dans la culasse et d'endommager le moteur.

- Réglez l'écartement des électrodes de la bougie neuve à 0,76 mm (0,030") (Fig. 11).

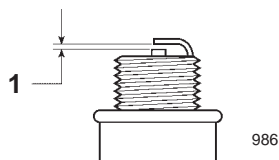

Figure 11

- 0,76 mm (0,030")

- Posez la bougie et le joint.
- Vissez la bougie à 20 Nm (15 ft-lb).
- Connectez la bougie.

Changement de l'huile moteur

Changez l'huile après les 5 premières heures de fonctionnement, puis toutes les 50 heures ou à chaque saison. Faites tourner le moteur juste avant la vidange pour réchauffer l'huile, afin de faciliter son écoulement et d'entraîner plus d'impuretés.

Remarque : Changez l'huile toutes les 25 heures de fonctionnement si la tondeuse est soumise à de lourdes charges ou si la température ambiante est élevée.

- Débranchez la bougie (Fig. 7).
- Vidangez l'essence du réservoir (voir les points 3 et 4 de la rubrique Vidange du réservoir de carburant, page 16).
- Sortez la jauge du goulot de remplissage et placez un bac de vidange près du côté **gauche** de la tondeuse.
- Basculez la tondeuse sur le côté **gauche** pour permettre à l'huile de s'écouler dans le bac de vidange (Fig. 12).

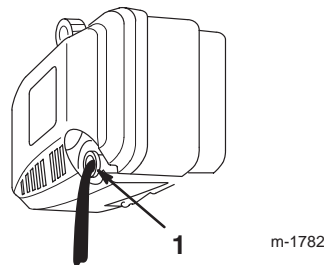

Figure 12

- Goulot de remplissage
- Redressez la tondeuse.
- Versez de l'huile fraîche dans le carter moteur jusqu'au repère maximum (**Full**) sur la jauge. Reportez-vous à la rubrique Plein d'huile du carter moteur, page 7.
- Remettez la jauge en place.
- Essuyez l'huile éventuellement répandue.
- Connectez la bougie.
- Recyclez l'huile vidangée conformément à la réglementation locale en matière d'environnement.

Entretien de la lame

Une lame droite et bien aiguisée permet d'obtenir une qualité de coupe optimale. Inspectez et aiguisiez la lame régulièrement.



Attention



La lame est tranchante et vous risquez de vous blesser gravement à son contact.

Portez des gants ou enveloppez la lame d'un chiffon.

1. Arrêtez le moteur et attendez l'arrêt de toutes les pièces mobiles.
2. Débranchez la bougie (Fig. 5).



Attention



Lorsque vous basculez la tondeuse, du carburant risque de s'échapper du carburateur ou du réservoir. L'essence est extrêmement inflammable et explosive et risque de causer des blessures corporelles ou des dégâts matériels dans certaines conditions.

Pour éviter de répandre de l'essence, laissez tourner le moteur jusqu'à ce qu'il s'arrête faute de carburant ou vidangez le réservoir avec une pompe manuelle ; ne siphonnez jamais le carburant.

3. Vidangez l'essence du réservoir (voir les points 3 et 4 de la rubrique Vidange du réservoir de carburant, page 16).
4. Basculez la tondeuse sur le côté **gauche** (filtre à air vers le haut) (Fig. 13).

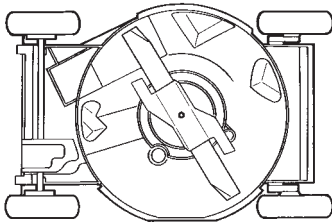

757

Figure 13

Important Bougez la lame le moins possible pour éviter tous problèmes de démarrage éventuels.

Contrôle de la lame

Vérifiez soigneusement l'affûtage et l'usure de la lame, surtout au point de rencontre des parties planes et incurvées (Fig. 14A). Le sable et les matières abrasives peuvent éroder le métal à cet endroit, c'est pourquoi il est important de contrôler l'état de la lame avant d'utiliser la tondeuse. Remplacez la lame si elle est usée ou présente une entaille (Fig. 14B et 14C) (voir la rubrique Dépose de la lame, page 15).

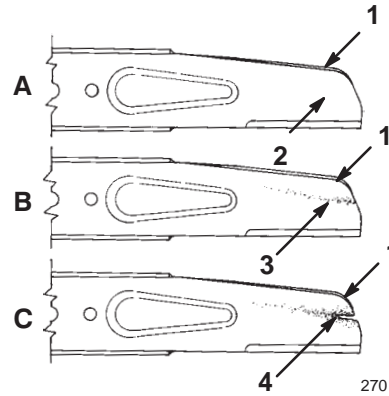

Figure 14

- | | |
|----------------------------|------------------------------|
| 1. Partie incurvée | 3. Usure |
| 2. Partie plate de la lame | 4. Apparition d'une entaille |

Remarque : Pour de meilleurs résultats, montez une lame neuve au début de la saison de tonte. En cours de saison, limez les petites ébréchures pour conserver le tranchant.



Danger



Une lame usée ou endommagée risque de se briser et de projeter le morceau cassé vers l'utilisateur ou les personnes à proximité, et de causer des blessures graves, voire mortelles.

- Inspectez la lame régulièrement et
- Remplacez les lames usées ou endommagées.

Dépose de la lame

1. Tenez la lame à son extrémité avec un chiffon ou un gant épais.
2. Enlevez le boulon de lame, la rondelle-frein, l'accélérateur et la lame (Fig. 15).

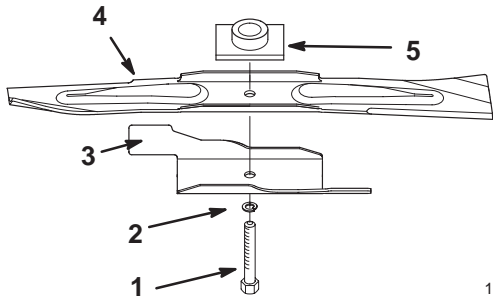

1627

Figure 15

- | | |
|-------------------|---|
| 1. Boulon de lame | 4. Lame |
| 2. Rondelle-frein | 5. Dispositif d'entraînement de la lame |
| 3. Accélérateur | |

Aiguisage des lames

Aiguissez le bord supérieur de la lame en veillant à conserver l'angle de coupe (Fig. 16A) et le rayon intérieur (Fig. 16B) d'origine du tranchant. Limez la même quantité de métal sur les deux tranchants pour ne pas déséquilibrer la lame.

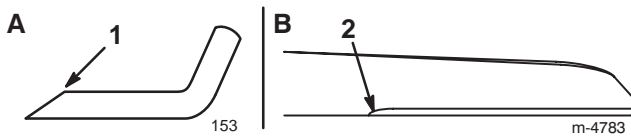
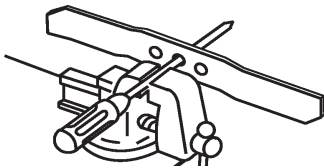

Figure 16

1. Aiguiser à cet angle uniquement
2. Conserver ici le rayon d'origine

Équilibrage de la lame

1. Vérifiez l'équilibre de la lame en enfilant le trou central sur un clou ou la tige d'un tournevis serré horizontalement dans un étau (Fig. 17).



1007

Figure 17

Remarque : Vous pouvez aussi utiliser un équilibreur de lame vendu dans le commerce.

2. Si l'une des extrémités de la lame s'abaisse, limez-la (mais pas le bord tranchant ou la partie située à côté du bord tranchant). La lame est correctement équilibrée quand elle ne tombe pas d'un côté ou de l'autre.

Pose de la lame

1. Installez une lame Toro équilibrée et bien affûtée, un accélérateur, une rondelle-frein et un boulon (Fig. 15).

Remarque : La partie incurvée de la lame doit être dirigée vers le haut du carter de tondeuse.

2. Vissez la bougie à 68 Nm (50 ft-lb).

Attention

N'utilisez jamais la tondeuse sans l'accélérateur de la lame au risque de plier, tordre ou casser la lame et de vous exposer, ainsi que les personnes à proximité, à des blessures graves voire mortelles.

N'utilisez jamais la tondeuse sans l'accélérateur de lame.

3. Redressez la tondeuse dans sa position normale.
4. Connectez la bougie.

Nettoyage du circuit de refroidissement

Toutes les 100 heures de fonctionnement ou une fois par saison, éliminez les saletés et les débris d'herbe sèche accumulés sur le cylindre, les ailettes de la culasse, autour du carburateur et de la timonerie. Nettoyez également les prises d'air du carter du lanceur. Ce nettoyage est nécessaire pour assurer un refroidissement adéquat et un fonctionnement optimal du moteur.

Vidange du réservoir de carburant

1. Coupez le moteur et laissez-le refroidir.

Important Ne vidangez l'essence que lorsque le moteur est froid.

2. Débranchez la bougie (Fig. 7).
3. Retirez le bouchon du réservoir de carburant (Fig. 5).
4. A l'aide d'une pompe à main, vidangez l'essence dans un bidon homologué propre.
5. Connectez la bougie.
6. Mettez le moteur en marche et laissez-le tourner jusqu'à ce qu'il cale, faute de carburant.
7. Remettez le moteur en marche pour vérifier que le carburateur est vide.

Pliage du mancheron



Attention



Vous risquez de pincer, d'étirer ou d'endommager les câbles si vous pliez ou dépliez mal le mancheron. La machine est alors susceptible de subir une défaillance ce qui peut rendre son utilisation dangereuse.

- Evitez de pincer, d'étirer ou d'endommager les câbles.
- Manipulez les câbles avec précaution quand vous pliez ou dépliez le mancheron.
- N'utilisez pas la tondeuse si un ou plusieurs câbles sont pincés, étirés ou endommagés. Adressez-vous à un réparateur agréé.

Important N'enlevez pas et ne desserrez pas les boutons qui fixent la partie inférieure du mancheron au support d'articulation. Ne pliez pas la partie supérieure du mancheron en arrière.

1. Desserrez les boutons de fixation de la partie supérieure du mancheron.
2. Abaissez la partie supérieure du mancheron vers l'avant avec précaution jusqu'à ce qu'elle repose sur le moteur (Fig. 18).

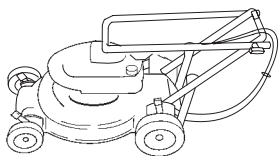

m-4 217a

Figure 18

Remisage

Pour préparer la tondeuse au remisage saisonnier, suivez les procédures d'entretien préconisées (voir Entretien courant, page 11).

Rangez la tondeuse dans un local frais, propre et sec. Couvrez la tondeuse pour la garder propre et la protéger.

Préparation du circuit d'alimentation



Attention



L'essence peut s'évaporer si vous la conservez trop longtemps ; les vapeurs de carburant risquent en outre d'exploser si elles rencontrent une flamme nue.

- Ne conservez pas l'essence (le carburant) trop longtemps.
- Ne remisez pas la tondeuse avec du carburant dans le réservoir ou le carburateur dans un local fermé où se trouve une flamme nue telle la veilleuse d'un chauffe-eau ou d'une chaudière par exemple.
- Laissez refroidir le moteur avant de ranger la tondeuse dans un local fermé.

Vidangez le réservoir de carburant après la dernière tonte, avant de remiser la tondeuse.

1. Laissez tourner le moteur de la tondeuse jusqu'à ce qu'il s'arrête faute de carburant.
2. Amorcez et remettez le moteur en marche.
3. Laissez le moteur tourner jusqu'à ce qu'il s'arrête de nouveau. Le moteur est suffisamment sec lorsqu'il n'y a plus moyen de le faire démarrer.



Préparation du moteur

1. Vidangez le carter moteur quand le moteur est encore chaud (voir Vidange de l'huile moteur, page 13).
2. Enlevez la bougie (Fig. 7).
3. Au moyen d'une burette, injectez environ une cuillère à soupe d'huile dans le trou de la bougie.
4. Faites tourner le moteur lentement plusieurs fois à l'aide du lanceur, pour bien répartir l'huile.
5. Remontez la bougie, mais **sans** la reconnecter.

Informations générales

1. Nettoyez le carter de la tondeuse. (voir Nettoyage du dessous du carter de tondeuse, page 12).
2. Enlevez les saletés et les débris d'herbe sèche sur le cylindre, les ailettes de refroidissement de la culasse et le carter de la soufflante.
3. Enlevez les déchets d'herbe, la saleté et la crasse des surfaces externes du moteur, du capot et du dessus du carter de la tondeuse.
4. Vérifiez l'état de la lame, (voir Entretien de la lame, page 14).
5. Remplacez le filtre à air (voir Entretien du filtre à air, page 12).
6. Serrez tous les écrous, boulons et vis.
7. Retouchez tous les points de rouille et les surfaces éraflées avec de la peinture en vente chez les concessionnaires agréés.
4. Nettoyez ou remplacez la bougie si elle est fendue, cassée ou si les électrodes sont usées.
5. Installez et serrez la bougie à 20 Nm (15 ft-lb).
6. Procédez aux entretiens préconisés (voir Entretien courant, page 11).
7. Remplissez le réservoir de carburant d'essence fraîche et propre.
8. Contrôlez le niveau d'huile moteur (voir Contrôle du niveau d'huile moteur, page 12).
9. Connectez la bougie.

Remise en service après remisage

Attention

Vous risquez de pincer, d'étirer ou d'endommager les câbles si vous pliez ou dépliez mal le mancheron. La machine est alors susceptible de subir une défaillance ce qui peut rendre son utilisation dangereuse.

- **Évitez de pincer, d'étirer ou d'endommager les câbles.**
- **Manipulez les câbles avec précaution quand vous pliez ou dépliez le mancheron.**
- **N'utilisez pas la tondeuse si un ou plusieurs câbles sont pincés, étirés ou endommagés. Adressez-vous à un réparateur agréé.**

1. Dépliez la partie supérieure du mancheron avec précaution jusqu'à ce qu'elle s'adapte à la partie inférieure, puis serrez les boutons.
2. Vérifiez le couple de serrage des fixations.
3. Déposez la bougie (Fig. 7) et faites tourner le moteur rapidement à l'aide du lanceur pour éliminer l'excédent d'huile du cylindre.

Accessoires

Les accessoires suivants peuvent être obtenus chez votre vendeur agréé :

- Kit de déchaumage
- Kit d'éjection latérale
- Pare-étincelles

Dépannage

Toro a conçu et construit cette tondeuse pour offrir un fonctionnement exempt de problèmes. Vérifiez soigneusement les composants et pièces qui suivent et reportez-vous à la rubrique Entretien courant, page 11 pour tout renseignement supplémentaire. Si un problème persiste, consultez votre concessionnaire agréé.

Problème	Causes possibles	Remède
Le moteur ne démarre pas.	<ol style="list-style-type: none"> 1. Le réservoir de carburant est vide ou le circuit d'alimentation contient du carburant qui n'est pas frais. 2. L'amorceur n'a pas été actionné. 3. La bougie n'est pas connectée. 4. La bougie est piquée ou encrassée, ou l'écartement des électrodes est incorrect. 	<ol style="list-style-type: none"> 1. Vidangez le réservoir d'essence et/ou remplissez-le d'essence fraîche. Si le problème persiste, consultez un concessionnaire agréé. 2. Appuyez trois fois sur l'amorceur. 3. Connectez la bougie. 4. Contrôlez la bougie et réglez l'écartement des électrodes au besoin. Remplacez la bougie si elle est piquée, encrassée ou fissurée.
Le moteur démarre difficilement ou perd de la puissance.	<ol style="list-style-type: none"> 1. Le réservoir de carburant contient du carburant qui n'est pas frais. 2. L'évent du bouchon du réservoir de carburant est bouché. 3. L'élément filtrant est encrassé ce qui limite le débit d'air. 4. Le dessous du carter de tondeuse comporte des déchets d'herbe coupée et autres débris. 5. La bougie est piquée ou encrassée, ou l'écartement des électrodes est incorrect. 6. Le niveau d'huile moteur est insuffisant ou l'huile est encrassée. 	<ol style="list-style-type: none"> 1. Vidangez le réservoir de carburant et remplissez-le d'essence fraîche. 2. Nettoyez l'évent ou remplacez le bouchon. 3. Nettoyez le préfiltre du filtre à air et/ou remplacez l'élément en papier. 4. Nettoyez le dessous du carter de tondeuse. 5. Contrôlez la bougie et réglez l'écartement des électrodes au besoin. Remplacez la bougie si elle est piquée, encrassée ou fissurée. 6. Contrôlez le niveau d'huile moteur. Changez l'huile si elle est encrassée ou faites l'appoint si le niveau est insuffisant.

Problème	Causes possibles	Remède
Le moteur tourne irrégulièrement.	<ol style="list-style-type: none"> 1. La bougie n'est pas connectée. 2. La bougie est piquée ou encrassée, ou l'écartement des électrodes est incorrect. 3. L'élément filtrant est encrassé ce qui limite le débit d'air. 	<ol style="list-style-type: none"> 1. Connectez la bougie. 2. Contrôlez la bougie et réglez l'écartement des électrodes au besoin. Remplacez la bougie si elle est piquée, encrassée ou fissurée. 3. Nettoyez le préfiltre du filtre à air et/ou remplacez l'élément en papier.
La tondeuse ou le moteur vibrent excessivement.	<ol style="list-style-type: none"> 1. La lame est tordue ou déséquilibrée. 2. Le boulon de la lame est desserré. 3. Le dessous du carter de tondeuse comporte des déchets d'herbe coupée et autres débris. 4. Boulons de montage du moteur desserrés. 	<ol style="list-style-type: none"> 1. Équilibrez la lame. Remplacez la lame si elle est tordue. 2. Serrez le boulon de la lame. 3. Nettoyez le dessous du carter de tondeuse. 4. Serrez les boulons de montage du moteur.
Tonte non uniforme.	<ol style="list-style-type: none"> 1. Les quatre roues ne sont pas à la même hauteur. 2. La lame est émoussée. 3. Vous tondez en suivant le même parcours chaque fois. 4. Le dessous du carter de tondeuse comporte des déchets d'herbe coupée et autres débris. 	<ol style="list-style-type: none"> 1. Réglez les 4 roues à la même hauteur. 2. Affûtez et équilibrez la lame. 3. Changez le parcours de la tondeuse. 4. Nettoyez le dessous du carter de tondeuse.
Obstruction de l'éjecteur.	<ol style="list-style-type: none"> 1. La hauteur de coupe est trop basse. 2. Vous vous déplacez trop vite. 3. L'herbe est humide. 4. Le dessous du carter de tondeuse comporte des déchets d'herbe coupée et autres débris. 	<ol style="list-style-type: none"> 1. Augmentez la hauteur de coupe. 2. Ralentissez. 3. Ne tondez pas quand l'herbe est mouillée. 4. Nettoyez le dessous du carter de tondeuse.
La tondeuse n'est pas autotractée.	<ol style="list-style-type: none"> 1. Le câble de commande d'autotraction est déréglé ou endommagé. 2. Le couvercle de courroie comporte des débris. 	<ol style="list-style-type: none"> 1. Réglez le câble de commande d'autotraction. Remplacez le câble au besoin. 2. Enlevez les débris sous le couvercle de la courroie.



Tondeuses à guidage arrière à essence ou électriques, avec ou sans fil, et professionnelles de 53 cm (21")

Garantie totale Toro

Garantie complète

(Garantie limitée pour usage commercial)

Conditions et produits couverts

La société Toro et sa filiale, la société Toro Warranty, s'engagent solidairement, en vertu d'un accord passé entre elles, à réparer tout produit TORO utilisé à des fins résidentielles normales* qui présenterait un défaut de fabrication ou tomberait en panne en raison de la défaillance d'une pièce. La garantie couvre la période suivante, à partir de la date d'achat:

<u>Produits</u>	<u>Période de garantie</u>
• Tondeuses Super Recycler®	5 ans, complète
• Toutes autres tondeuses	2 ans, complète
• Toutes les batteries	1 an, complète

Cette garantie couvre le coût des pièces et de la main d'œuvre, mais le transport est à charge du propriétaire.

Cette garantie s'applique à toutes les tondeuses à guidage arrière motorisées, à essence ou électriques, avec ou sans fil.

* L'utilisation "à des fins résidentielles normales" est l'emploi dans le jardin de votre maison. L'utilisation dans plusieurs jardins est considérée comme un usage commercial, couvert par une garantie limitée.

Garantie limitée pour usage commercial

Les tondeuses à guidage arrière Toro motorisées utilisées à des fins commerciales, par des établissements ou données en location, sont garanties contre tout défaut de fabrication. Cette garantie ne couvre pas la défaillance des pièces due à l'usure normale. La garantie couvre la période suivante, à partir de la date d'achat:

<u>Produits</u>	<u>Période de garantie</u>	
	<u>Moteur</u>	<u>Machine entière</u>
• Tondeuses professionnelles de 53 cm (21")	2 ans, limitée	1 an, limitée
• Toutes autres tondeuses	45 jours, limitée	45 jours, limitée

Comment faire intervenir la garantie ?

Si vous pensez que votre produit Toro présente un défaut de fabrication, procédez comme suit :

1. Demandez à un concessionnaire ou réparateur agréé Toro de prendre en charge votre produit. Pour savoir où se trouve le concessionnaire ou le réparateur le plus proche, consultez les pages jaunes (sous "Tondeuses à gazon") ou rendez-vous sur notre site web à www.Toro.com. Les clients américains peuvent aussi téléphoner au 800-421-9684, le numéro de notre système de localisation permanent des concessionnaires Toro.
2. Lorsque vous vous rendez chez le réparateur, apportez le produit et une preuve d'achat (reçu).

Si, pour une raison ou l'autre, vous n'êtes pas satisfait du diagnostic de votre réparateur ou des conseils prodigués, n'hésitez pas à nous contacter à l'adresse suivante :

Autres pays que les Etats-Unis et le Canada

Les consommateurs ayant acheté des produits Toro exportés des Etats-Unis ou du Canada devront se mettre en rapport avec leur distributeur (concessionnaire) Toro afin d'obtenir les polices de garantie pour leur pays, province ou état. Si, pour une raison quelconque, vous n'étiez pas satisfait du service de votre distributeur ou aviez des difficultés à obtenir des informations sur la garantie, contactez l'importateur TORO. En dernier recours, vous pouvez nous contacter à la Toro Warranty Company.

Customer Care Department, Consumer Division
Toro Warranty Company
8111 Lyndale Avenue South
Bloomington, MN 55420-1196
800-348-2424 (aux Etats-Unis)
877-484-9255 (au Canada)

Obligations du propriétaire

Votre produit Toro doit être entretenu en suivant les instructions du mode d'emploi. Cet entretien de routine, qu'il soit effectué par vous ou par un concessionnaire, est à vos frais.

Éléments et conditions non couverts

Il n'y a pas d'autres garanties expresses, excepté la garantie spéciale du système antipollution de certains produits, et la garantie Toro de démarrage des moteurs GTS. La présente garantie ne couvre pas:

- Les frais normaux d'entretien et de remplacement de pièces, telles que les filtres, le carburant, les lubrifiants, les bougies, le remplacement des lames usées, la vidange d'huile, l'affûtage des lames, le réglage des câbles et de la tringlerie ou le réglage des freins et de l'embrayage
- Les produits ou pièces ayant subi des modifications ou un usage abusif, ou nécessitant un remplacement ou une réparation en raison d'accidents ou d'un défaut d'entretien
- Les réparations requises en raison de l'usage d'un carburant inadéquat, de l'introduction d'impuretés dans le système d'alimentation, ou d'une négligence de la préparation requise du système d'alimentation avant une période d'inutilisation de plus de trois mois
- Les réparations requises en raison d'un traitement incorrect de la batterie, d'irrégularités de l'alimentation électrique, ou d'une négligence des procédures de remisage requises
- Les frais de prise à domicile et de livraison

Toutes les réparations couvertes par la présente garantie doivent être effectuées par un réparateur Toro agréé, à l'aide de pièces de rechange agréées par Toro.

Conditions générales

La réparation par un réparateur TORO agréé est le seul dédommagement auquel cette garantie donne droit.

La société Toro et la société Toro Warranty déclinent toute responsabilité quant aux éventuels dommages secondaires ou indirects liés à l'utilisation des produits Toro couverts par cette garantie, et notamment aux coûts et dépenses encourus pour se procurer un équipement ou un service de substitution durant une période raisonnable pour cause de défaillance ou d'indisponibilité en attendant la réparation sous garantie. L'exclusion de la garantie des dommages secondaires ou indirects et la limitation de la durée d'une garantie implicite ne sont pas autorisées par certaines législations, et peuvent donc ne pas s'appliquer dans votre cas.

Cette garantie vous donne des droits spécifiques, auxquels peuvent s'ajouter d'autres droits qui varient d'un pays (ou d'une région) à l'autre.