



**Tosaerba 48'' a scarico laterale**  
**Attrezzo per trattore da giardino e tappeto**  
**erboso 260 Series**

Modello n. 78269—Serie n. 220000001 e superiori

**Manuale dell'operatore**

# Indice

	Pagina
Introduzione .....	2
Tabella dei pendii .....	3
Adesivi di sicurezza e di istruzione .....	5
Preparazione .....	6
Parti sciolte .....	6
Montaggio del deflettore di sfalcio .....	6
Montaggio attacchi posteriore e anteriori .....	7
Montaggio del tosaerba .....	8
Regolazione del piatto di taglio all'altezza di trasporto .....	9
Livellamento laterale del tosaerba .....	9
Controllo dell'inclinazione longitudinale della lama .....	10
Funzionamento .....	10
Scarico laterale .....	10
Azionamento della presa di forza (PDF) .....	11
Uso della leva di sollevamento accessori .....	11
Uso del sollevatore meccanico per accessori .....	12
Regolazione di Dial-A-Height .....	12
Regolazione dei rulli antistrappo .....	12
Regolazione delle rotelline di limitazione .....	12
Suggerimenti per il taglio dell'erba .....	13
Manutenzione .....	14
Programma di manutenzione raccomandato .....	14
Revisione delle lame di taglio .....	14
Ingrassaggio e lubrificazione .....	17
Revisione della cinghia di trasmissione della lama .....	17
Lavaggio del sottoscocca del tosaerba .....	18
Rimozione del tosaerba .....	19
Rimessaggio .....	20
Localizzazione guasti .....	20

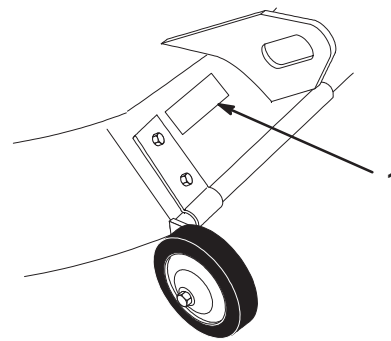

m-1275

Figura 1

1. Posizione del numero di serie e del modello

Scrivete il numero del modello e il numero di serie nello spazio seguente:

<b>N° del modello:</b> _____
<b>N° di serie:</b> _____

Il presente manuale evidenzia i pericoli potenziali e riporta messaggi di sicurezza speciali per aiutare voi ed altri ad evitare infortuni ed anche la morte. **Pericolo**, **Avvertenza**, e **Attenzione** sono termini utilizzati per identificare il grado di pericolosità, occorre prestare sempre la massima attenzione.

**Pericolo** segnala una situazione di estremo pericolo che *provoca* infortuni gravi o la morte se non si osservano le precauzioni raccomandate.

**Avvertenza** segnala un pericolo che *potrebbe* provocare infortuni gravi o la morte se non si osservano le precauzioni raccomandate.

**Attenzione** segnala un rischio che potrebbe causare infortuni lievi o moderati se non si osservano le precauzioni raccomandate.

Per evidenziare le informazioni vengono utilizzate altre due parole: **Importante** indica informazioni di carattere meccanico di particolare importanza, e **Nota**: evidenzia informazioni generali di particolare rilevanza.

## Introduzione

Leggete attentamente il presente manuale al fine di utilizzare e mantenere correttamente il prodotto. Le informazioni qui riportate aiuteranno voi ed altri ad evitare infortuni e a non danneggiare il prodotto. Sebbene la Toro progetti, produca e distribuisca prodotti all'insegna della sicurezza, voi siete responsabili del corretto utilizzo del prodotto in condizioni di sicurezza.

Per informazioni in materia di assistenza, ricambi originali Toro o ulteriori informazioni, rivolgetevi ad un Distributore Toro autorizzato o ad un Centro Assistenza Toro, ed abbiate sempre a portata di mano il numero del modello ed il numero di serie del prodotto. La targa con il numero del modello ed il numero di serie si trova nella posizione riportata nella Figura 1.

# Tabella dei pendii

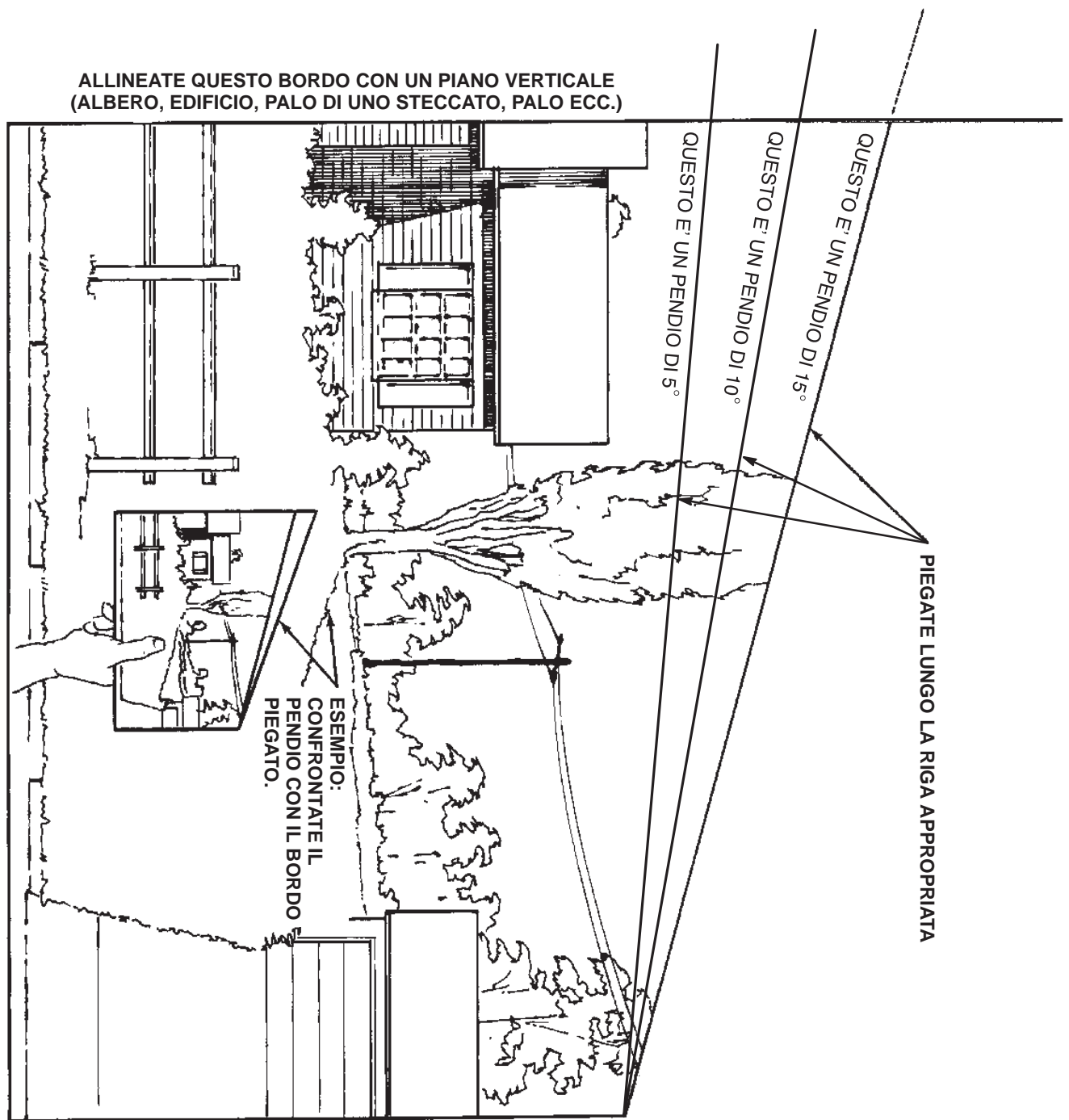



## Adesivi di sicurezza e di istruzione



Gli adesivi di sicurezza e di istruzione sono chiaramente visibili, e sono affissi accanto a zone particolarmente pericolose. Sostituite gli adesivi danneggiati o smarriti.

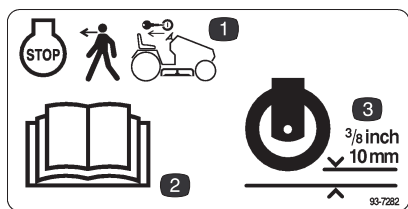

**93-7282**

1. Spegnete il motore e togliete la chiave di accensione prima di lasciare la macchina.
2. Leggete il *Manuale dell'operatore*
3. Altezza della ruota

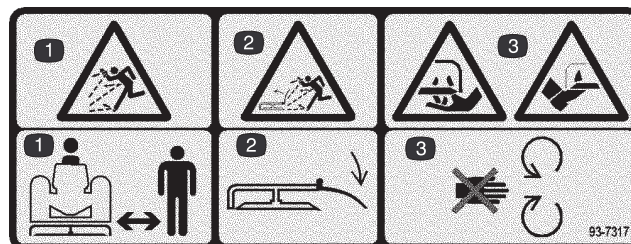

**93-7317**

1. Pericolo di lancio di oggetti. State a distanza di sicurezza dalla macchina.
2. Pericolo di lancio di oggetti dal tosaerba. Tenete il deflettore montato.
3. Ferita o smembramento di mano o piede. Restate lontano dalle parti in movimento.



**93-7316**

1. Pericolo di lancio di oggetti. State a distanza di sicurezza dalla macchina.
2. Pericolo di lancio di oggetti dal tosaerba. Tenete il deflettore montato.
3. Ferita o smembramento di mano o piede. Restate lontano dalle parti in movimento.

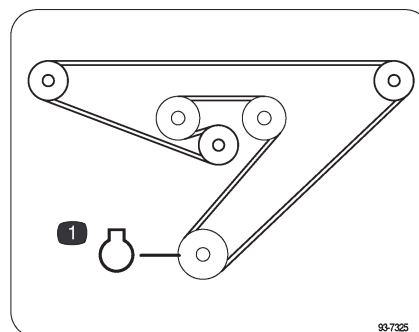

**93-7325**

1. Motore

# Preparazione

**Nota:** Stabilite i lati sinistro e destro della macchina dalla normale posizione di guida.

## Parti sciolte

**Nota:** Fate riferimento alla tabella in calce per identificare le parti utilizzate per l'assemblaggio.

DESCRIZIONE	Q.TÀ	USO
Deflettore dello sfalcio	1	Montaggio del deflettore di sfalcio
Molla	1	
Rondella 1/2 pollice	1	
Coppiglia 3/4 pollice	1	
Rondella di plastica	2	
Boccola di gomma	1	
Dado di bloccaggio 3/8 pollice	1	
Attacco posteriore	1	Montaggio attacchi posteriore e anteriori
Rondella	1	
Coppiglia	1	
Attacchi regolabili	2	
Rondella 1/2 pollice	2	
Coppiglia 1 pollice	2	
Coppiglia a forcina, grande	2	Montaggio del tosaerba
Rondella 3/4 pollice	2	
Coppiglia a forcina, piccola	3	
Rondella 1/2 pollice	3	
Manuale dell'operatore	1	Leggete prima dell'utilizzo

## Montaggio del deflettore di sfalcio

1. Inserite l'estremità corta della molla nel forellino del deflettore di sfalcio (Fig. 2).
2. Collocate la molla e il deflettore di sfalcio sul colonnino previsto sul retro del piatto di taglio, e fissate con una rondella (1/2 pollice) e una coppiglia (3/4 pollice) (Fig. 2).
3. Montate la boccola di gomma e la rondella di plastica sul colonnino situato sul davanti del tosaerba.
4. Montate il deflettore di sfalcio sul colonnino, e fissatelo con un'altra rondella di plastica e un controdado (3/8 pollice) (Fig. 2).

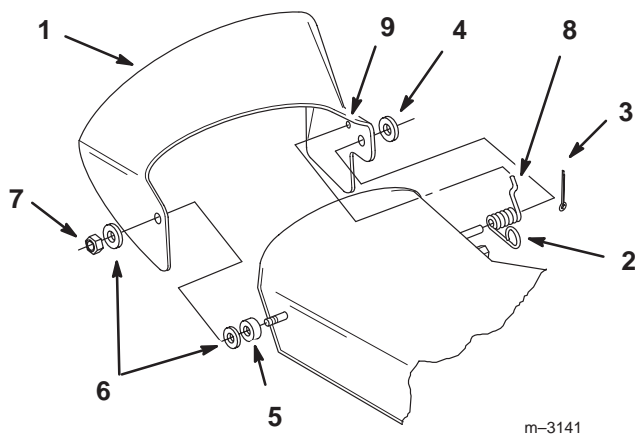

**Figura 2**

- |                          |                                        |
|--------------------------|----------------------------------------|
| 1. Deflettore di sfalcio | 7. Dado di bloccaggio 3/8 pollice      |
| 2. Molla                 | 8. Estremità corta della molla         |
| 3. Coppiglia 3/4 pollice | 9. Forellino del deflettore di sfalcio |
| 4. Rondella 1/2 pollice  |                                        |
| 5. Boccola di gomma      |                                        |
| 6. Rondella di plastica  |                                        |

**Importante** Lo scivolo di scarico dev'essere caricato a molla e abbassato. Alzate lo scivolo e verificate che quando scatta si abbassi completamente.



### Avvertenza



Lasciando scoperta l'apertura di scarico si permette al tosaerba di scagliare oggetti in direzione dell'operatore o di astanti, e di causare gravi lesioni. È inoltre possibile venire a contatto con la lama.

- Non togliete mai il deflettore di sfalcio dal tosaerba, perché indirizza lo sfalcio verso il tappeto erboso. Nel caso in cui sia danneggiato, sostituite immediatamente il deflettore.
- Non infilate mai le mani o i piedi sotto il tosaerba.
- Non cercate mai di liberare l'area di scarico o le lame del tosaerba senza aver prima disinnestato la presa di forza (PDF) e girato la chiave di accensione in posizione Off. Inoltre, togliete la chiave e staccate il cappellotto dalle candele.

## Montaggio attacchi posteriore e anteriori

1. Montate l'attacco posteriore sulla staffa posteriore del tosaerba, e fissatelo con una rondella (1/2 pollice) e una coppiglia (Fig. 3).

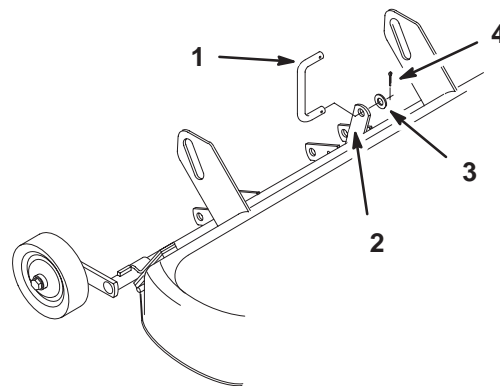

**Figura 3**

- |                       |                         |
|-----------------------|-------------------------|
| 1. Attacco posteriore | 3. Rondella 1/2 pollice |
| 2. Staffa             | 4. Coppiglia            |

2. Montate gli attacchi regolabili nelle staffe anteriori del tosaerba, e fissateli opportunamente con rondelle (1/2 pollice) e coppiglie (Fig. 4).

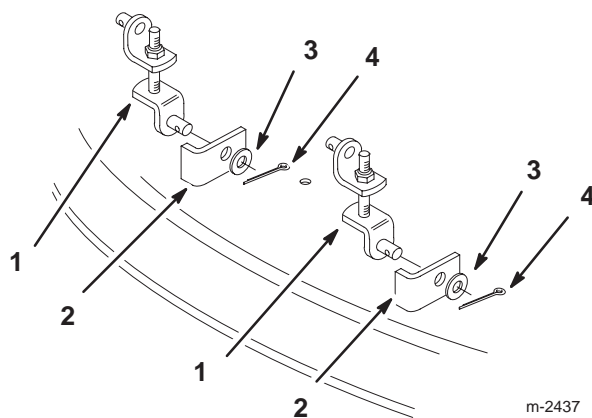

**Figura 4**

- |                                  |                         |
|----------------------------------|-------------------------|
| 1. Attacco regolabile            | 3. Rondella 1/2 pollice |
| 2. Staffa anteriore del tosaerba | 4. Coppiglia            |

# Montaggio del tosaerba

1. Parcheggiate la macchina su una superficie piana, disinnestate la presa di forza (PDF), innestate il freno di stazionamento e portate la chiave di accensione in posizione Off. Togliete la chiave.
2. Girate le ruote anteriori completamente a sinistra ed alzate completamente la leva di sollevamento accessori finché non si blocca; vedere Uso della leva di sollevamento accessori, pag. 11.
3. Infilate il tosaerba sotto il telaio, da destra (Fig. 5) e allineate le boccole di montaggio posteriori con le estremità dei bracci di sollevamento.
4. Girate completamente in senso antiorario la manopola Dial-A-Height, e abbassate la leva di sollevamento accessori nella posizione di montaggio; vedere Regolazione di Dial-a-Height, pag. 12.
5. Collocate le boccole di guida posteriori, prima la sinistra poi la destra, sui bracci di sollevamento, quindi fate scorrere il piatto di taglio a sinistra finché non è in posizione. Fissate con le rondelle (3/4 pollice) e le coppiglie a forcina grandi (Fig. 5).
6. Collegate l'attacco posteriore al dispositivo di sollevamento accessori utilizzando una rondella (1/2 pollice) e una coppiglia a forcina piccola (Fig. 5).

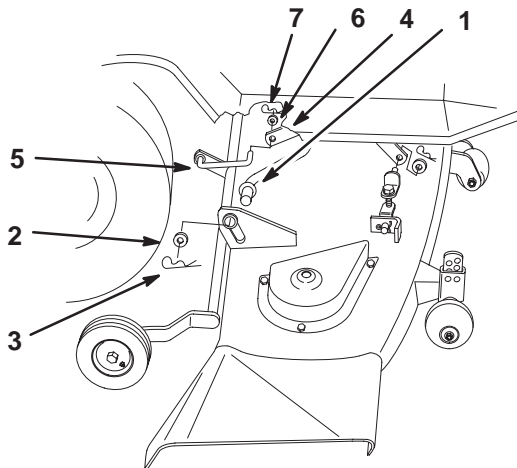

**Figura 5**

m-2445

- |                                          |                                 |
|------------------------------------------|---------------------------------|
| 1. Bracci di sollevamento                | 5. Attacco posteriore           |
| 2. Rondella 3/4 pollice                  | 6. Rondella 1/2 pollice         |
| 3. Coppiglia a forcina, grande           | 7. Coppiglia a forcina, piccola |
| 4. Dispositivo di sollevamento accessori |                                 |
- 
7. Montate gli attacchi regolabili anteriori ai bracci di sollevamento anteriori utilizzando rondelle e coppiglie a forcina piccole (Fig. 6).

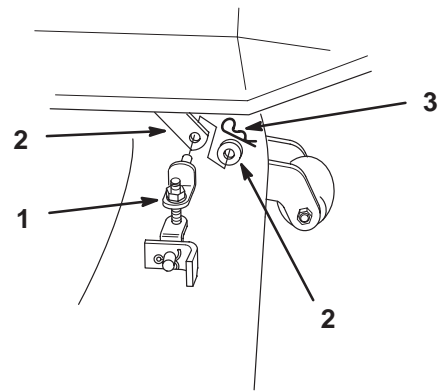

**Figura 6**

m-2430

- |                                      |                                 |
|--------------------------------------|---------------------------------|
| 1. Attacco regolabile                | 3. Rondella 1/2 pollice         |
| 2. Braccio di sollevamento anteriore | 4. Coppiglia a forcina, piccola |

8. Tirate la puleggia tendicinghia per allentare la tensione della cinghia, quindi montate la cinghia di comando del tosaerba nella gola superiore della puleggia di comando del motore (Fig. 7).

**Nota:** Verificate che la cinghia sia correttamente inserita nelle pulegge del motore e del piatto di taglio, ed attorno alla puleggia tendicinghia.

**Importante** Per altezze di taglio molto basse, montate la cinghia di comando del motore nella gola inferiore della puleggia del motore.

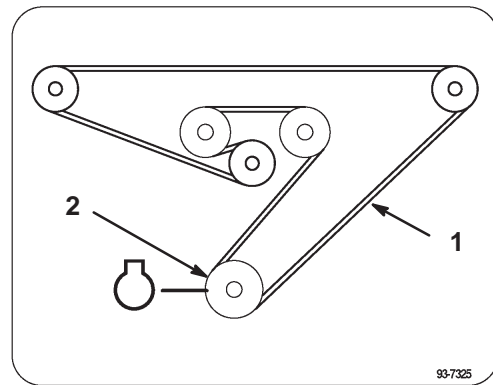

**Figura 7**

Vista dall'alto

- |                         |                        |
|-------------------------|------------------------|
| 1. Cinghia del tosaerba | 2. Puleggia del motore |
|-------------------------|------------------------|

9. Controllate il livello del tosaerba; vedere Livellamento laterale del tosaerba, pag. 9, o Controllo dell'inclinazione longitudinale della lama, pag. 10.
10. Alzate completamente la leva di sollevamento accessori fino a bloccarla, e regolate l'altezza di taglio del tosaerba; vedere Regolazione del piatto di taglio all'altezza di trasporto, pag. 9.

## Regolazione del piatto di taglio all'altezza di trasporto

L'altezza di trasporto viene impostata in fabbrica e non deve essere regolata, salvo in caso di contatto fra il copricinghia ed il poggiaiedi nella posizione sollevata.

1. Regolate girando il dado dell'altezza di trasporto, (Fig. 8) sul meccanismo di sollevamento, in senso orario per sollevare il tosaerba, o in senso antiorario per abbassarlo.
2. Regolate il dado fino ad ottenere un gioco di 2 – 5 mm fra il copricinghia ed il poggiaiedi sinistro.

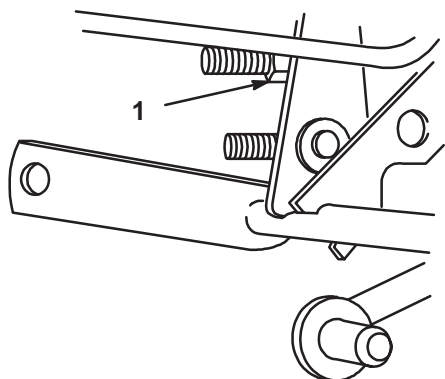

m-1223

Figura 8

1. Dado

## Livellamento laterale del tosaerba

Le lame del tosaerba devono essere livellate da un lato all'altro. Il livellamento deve essere controllato ogni volta che si installa il tosaerba oppure quando il taglio è irregolare. Prima di livellare il tosaerba, gonfiate i pneumatici anteriori e posteriori a 85 kPa.

### Range di altezze di taglio 70 – 102 mm

Quando l'altezza di taglio è impostata nel range 70 – 102 mm, il tosaerba è sospeso dal trattorino.

1. Parcheggiate la macchina su una superficie piana, disinnestate la presa di forza (PDF), innestate il freno di stazionamento e portate la chiave di accensione in posizione Off. Togliete la chiave.
2. Alzate completamente la leva di sollevamento accessori, finché non si blocca.
3. Ruotate con cautela le lame da un lato all'altro (Fig. 9). Misurate la distanza tra i taglienti esterni e la superficie piatta (Fig. 9). Qualora entrambe le misure non siano inferiori a 5 mm è necessario regolare; vedere 4 e 6.

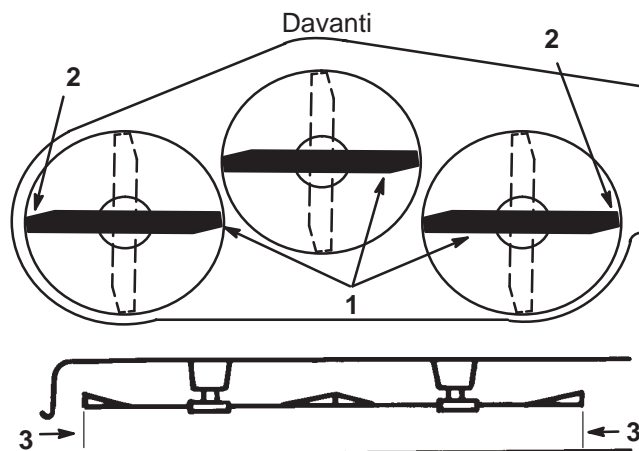

m-1078

Figura 9

1. Lame in posizione laterale
2. Taglienti esterni
3. Misurare qui

4. Allentate il bullone di regolazione da un lato e girate la staffa di sospensione per alzare o abbassare il tosaerba (Fig. 10).
5. Al termine della regolazione serrate il bullone e controllate il livello fra i lati.

**Importante** Se la staffa di sospensione viene fatta girare da un lato al termine della regolazione il tosaerba non è a livello, regolate il lato opposto.

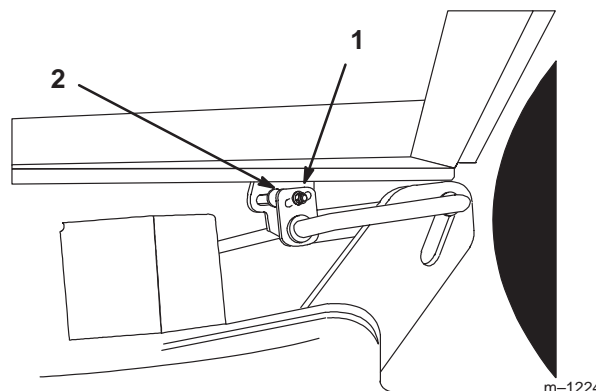

m-1224

Figura 10

1. Bullone
2. Staffa di sospensione

6. A questo punto controllate l'inclinazione longitudinale della lama; vedere Controllo dell'inclinazione longitudinale della lama, pag. 10.

### Range di altezze di taglio 19 – 70 mm

Quando l'altezza di taglio è impostata nel range 19 – 70 mm, le ruote limitatrici toccano terra. Non è prevista una regolazione laterale in questo range di altezze; vedere Controllo dell'inclinazione longitudinale della lama, pag. 10.

## Controllo dell'inclinazione longitudinale della lama

Controllate l'inclinazione longitudinale della lama ogni volta che mettete in opera il tosaerba. Prima di controllare l'inclinazione, gonfiate i pneumatici anteriori e posteriori a 85 kPa. Se la punta della lama anteriore non è inferiore alla punta della lama posteriore di 9,5 mm o meno, regolate l'inclinazione della lama come segue.

1. Parcheggiate la macchina su una superficie piana, disinnestate la presa di forza (PDF), innestate il freno di stazionamento e portate la chiave di accensione in posizione Off. Togliete la chiave.
2. Se non avete controllato il livellamento laterale della lama, controllatelo e regolatelo; vedere Livellamento laterale del tosaerba, pag. 9.
3. Regolate la manopola Dial-A-Height fino a portare l'altezza di taglio al centro del range, ed abbassate il meccanismo di sollevamento.
4. Fate girare con cautela le lame in modo da volgerle davanti e dietro (Fig. 11).
5. Misurate ai punti **A** e **B** da una superficie piana fino al tagliente delle lame (Fig. 11). Le punte delle lame devono essere inferiori di 9,5 mm o meno davanti rispetto a dietro. All'occorrenza regolate l'attacco regolabile anteriore.



Figura 11

- |                                           |                                            |
|-------------------------------------------|--------------------------------------------|
| 1. Lama in posizione longitudinale        | 3. Misurate la punta della lama posteriore |
| 2. Misurate la punta della lama anteriore | 4. Misurate qui                            |

6. Per regolare il livellamento longitudinale della lama allentate il controdamo sugli attacchi regolabili anteriori (Fig. 12).
7. Fate girare il bullone degli attacchi regolabili anteriori per modificare il livellamento longitudinale della lama (Fig. 12).

**Nota:** Per sollevare la parte anteriore del tosaerba accorciate gli attacchi regolabili girando il bullone in senso orario.

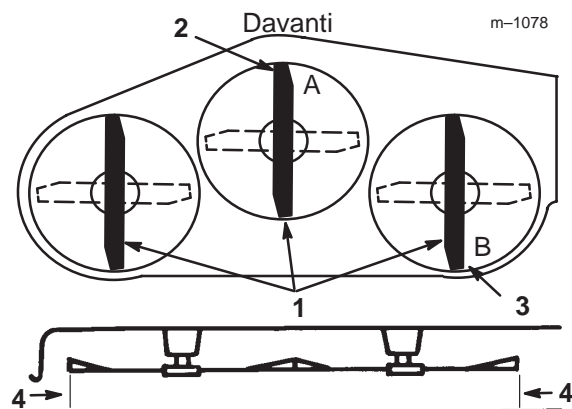

Figura 12

- |                       |            |
|-----------------------|------------|
| 1. Attacco regolabile | 3. Bullone |
| 2. Controdado         |            |
8. Quando l'inclinazione longitudinale è esatta, serrate il controdamo. Controllate di nuovo il livellamento laterale del tosaerba; vedere Livellamento laterale del tosaerba, pag. 9.

## Funzionamento

**Nota:** Stabilite i lati sinistro e destro della macchina dalla normale posizione di guida.

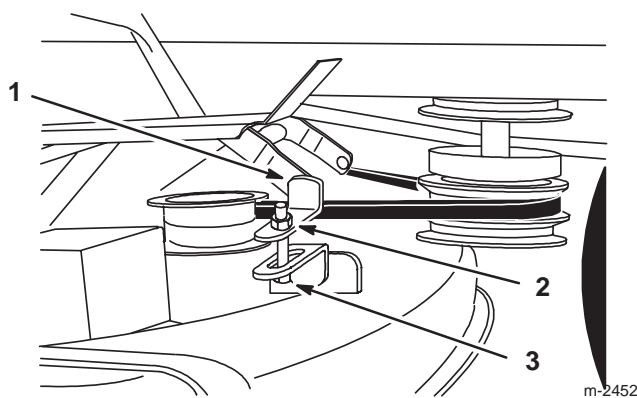
## Scarico laterale



### Avvertenza



Lasciando scoperta l'apertura di scarico si permette al tosaerba di scagliare oggetti in direzione dell'operatore o di astanti, e di causare gravi lesioni. È inoltre possibile venire a contatto con la lama.

- Non togliete *mai* il deflettore di sfalcio dal tosaerba, perché indirizza lo sfalcio verso il tappeto erboso. Nel caso in cui sia danneggiato, sostituite immediatamente il deflettore.
- Non mettete *mai* le mani o i piedi sotto il tosaerba.
- Non cercate *mai* di liberare l'area di scarico o le lame del tosaerba senza aver prima disinnestato la presa di forza (PDF) e girato la chiave di accensione in posizione Off. Inoltre, togliete la chiave e staccate il cappellotto dalle candele.

1. Il tosaerba è dotato di un deflettore incernierato che sparge lo sfalcio ai lati e verso il terreno.

## Azionamento della presa di forza (PDF)

La presa di forza (PDF) innesta e disinnesta la corrente della frizione elettrica.

Quando la chiave di accensione si trova in posizione *run* (in moto) o *lights* (luci) e la presa di forza (PDF) è innestata, la spia della PDF, nel modulo indicatori, è accesa. La spia accesa è un'avvertenza; il motorino di avviamento non si avvia ed occorre disinnestare la PDF prima di scendere.

### Innesto della presa di forza

1. Mettete l'acceleratore in posizione Fast.
2. Estraete la presa di forza (PDF) in posizione **On** (Fig. 13).



Figura 13

1. Off-Disinnestato
2. On-Innestato

### Disinnesto della presa di forza (PDF)

1. Inserite la presa di forza (PDF) in posizione **Off** (Fig. 13).

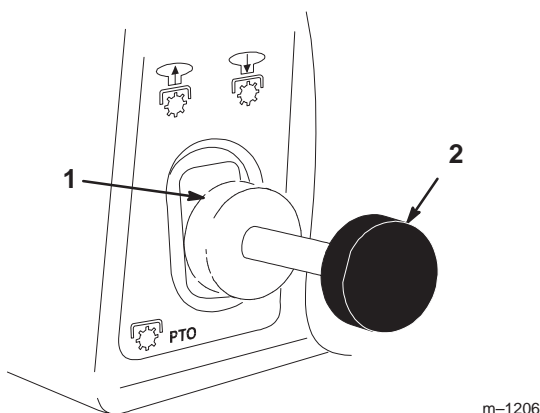
## Uso della leva di sollevamento accessori

La leva di sollevamento accessori (Fig. 14) viene utilizzata per alzare ed abbassare gli accessori.

### Sollevamento accessori

1. Premete il pedale del freno per fermare la macchina.
2. Tirate indietro la leva di sollevamento accessori fin quando scatta la chiusura. In questa posizione il meccanismo di sollevamento tiene sollevato l'accessorio.

### Abbassamento accessori

1. Premete i pedali del freno e/o della frizione per fermare la macchina.
2. Tirate indietro la leva di sollevamento accessori per rilasciare la pressione del meccanismo di sollevamento, e premete il pulsante in alto per rilasciare la chiusura. Spostate in avanti la leva di sollevamento per abbassare l'accessorio.



Figura 14

1. Leva di sollevamento
2. Pulsante
3. Regolatore dell'altezza
4. Indicatore
5. Alto
6. Posizione di montaggio

## Uso del sollevatore meccanico per accessori

Il sollevatore meccanico per accessori (optional su alcuni modelli) (Fig. 15) viene utilizzato per alzare ed abbassare gli accessori.

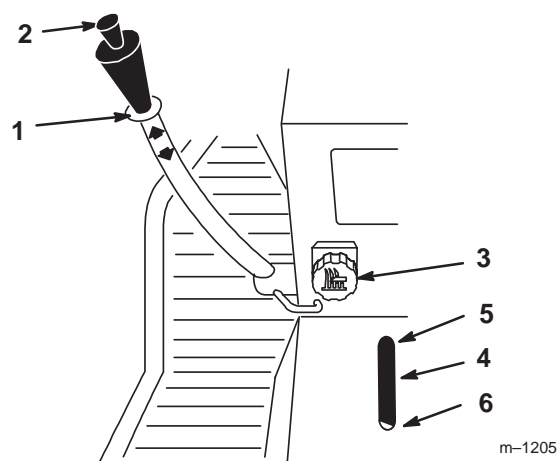
### Sollevamento accessori

1. Avviate il motore; vedere Avviamento e arresto del motore, nel manuale dell'operatore.
2. Spostate l'interruttore di sollevamento verso l'alto per sollevare il meccanismo di sollevamento accessori (Fig. 15). L'accessorio viene sollevato e trattenuto in alto.

### Abbassamento accessori

1. Avviate il motore; vedere Avviamento e arresto del motore, nel manuale dell'operatore.
2. Abbassate l'interruttore di sollevamento per abbassare il meccanismo di sollevamento accessori (Fig. 15). Il meccanismo di sollevamento accessori si abbassa.



Figura 15

- |                                        |                                           |
|----------------------------------------|-------------------------------------------|
| 1. Chiave                              | 3. Interruttore di sollevamento ABBASSATO |
| 2. Interruttore di sollevamento ALZATO |                                           |

## Regolazione di Dial-A-Height

Il comando del regolatore dell'altezza Dial-A-Height (Fig. 14) viene utilizzato per limitare la corsa discendente dell'accessorio. Girate la manopola Dial-A-Height per modificare la posizione dell'arresto, in alto o in basso.

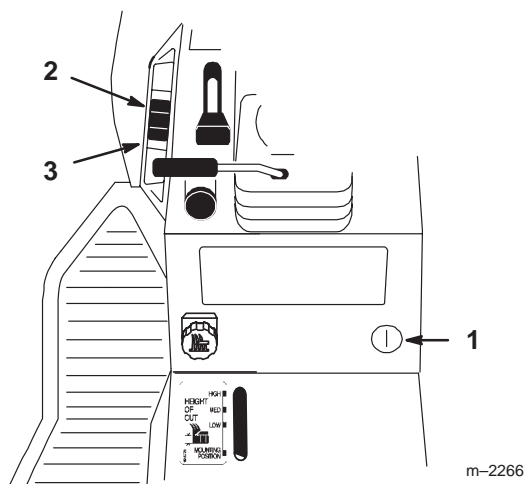
1. Alzate la leva di sollevamento accessori; vedere Sollevamento accessori, pag. 12. Quando l'accessorio è sollevato, girate la manopola Dial-A-Height (Fig. 14)

per modificare il punto di arresto. Giratela in senso orario per aumentare l'altezza dell'accessorio, o in senso antiorario per ridurla.

2. L'indicatore del Regolatore dell'altezza Dial-A-Height (Fig. 14) indica la modifica, dall'alto al basso, dell'altezza del meccanismo di sollevamento accessori durante la regolazione.

## Regolazione dei rulli antistrappo

I rulli antistrappo guidano il tosaerba su terreno irregolare senza strappare il tappeto erboso. Per la maggioranza delle condizioni devono essere inseriti nel foro inferiore. Per altezze di taglio di 38 mm o inferiori, spostate i rulli antiscampo nel foro superiore.

1. Alzate la leva di sollevamento accessori; vedere Sollevamento accessori.
2. Togliete la coppiglia a forcina, il bullone e l'albero per utilizzare un foro diverso (Fig. 16).
3. Selezionate il foro adatto all'altezza di taglio da utilizzare, e inserite l'asta (Fig. 16).
4. Fissate l'asta con un bullone e la coppiglia.



Figura 16

- |              |                   |
|--------------|-------------------|
| 1. Rullo     | 4. Asta           |
| 2. Coppiglia | 5. Foro superiore |
| 3. Bullone   | 6. Foro inferiore |

## Regolazione delle rotelline di limitazione

Le rotelline di limitazione (su alcuni modelli) devono essere regolate nel foro opportuno per ogni posizione dell'altezza di taglio.

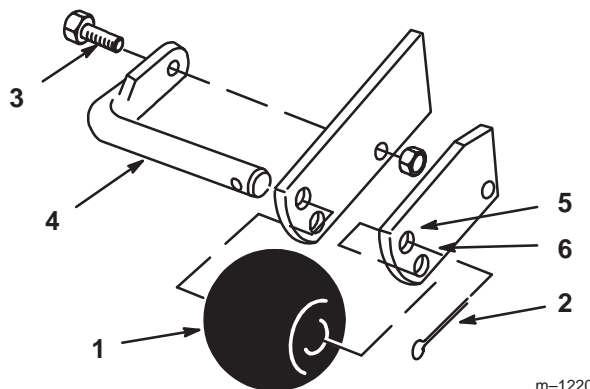
1. Una volta regolata l'altezza di taglio, alzate la leva di sollevamento accessori. Vedere Sollevamento accessori.
2. Togliete la coppiglia a forcina e il perno per utilizzare un foro diverso (Fig. 17).

- Scegliete un foro in modo che la rotellina di regolazione si trovi ad un minimo di 9,5 mm da terra per l'altezza di taglio da utilizzare (Fig. 17).
- Inserite il perno e fissate con la coppiglia a forcina.
- Ripetete la regolazione sull'altra ruota limitatrice.



Figura 17

- |          |                        |
|----------|------------------------|
| 1. Ruota | 3. Coppiglia a forcina |
| 2. Perno |                        |

## Suggerimenti per il taglio dell'erba

### Impostazione alta velocità

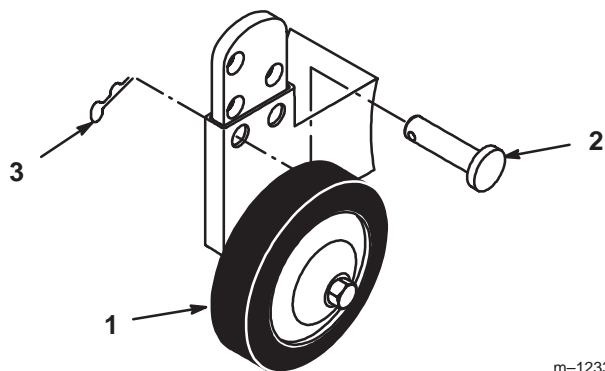
Per ottenere migliori risultati e garantire la massima circolazione dell'aria, regolate il motore su Fast. L'aria è necessaria per tagliare accuratamente lo sfalcio, quindi si raccomanda di non utilizzare un'altezza di taglio tanto bassa da circondare completamente il tosaerba da erba non tagliata. Perché l'aria venga aspirata nel tosaerba, lasciate sempre un lato del tosaerba lontano dall'erba non tagliata.

### Primo taglio del tappeto erboso

Tagliate l'erba leggermente più alta del normale per evitare che il tosaerba venga a contatto con le asperità del terreno. Tuttavia, in genere l'altezza migliore è quella usata in passato. Qualora l'erba sia più alta di 15 cm, è preferibile praticare due passate per garantire una migliore qualità di taglio.

### Tagliate un terzo del filo d'erba

In genere è preferibile tagliare solamente un terzo circa del filo d'erba. Si raccomanda di non superare questa altezza, a meno che l'erba non sia rada, oppure ad autunno inoltrato quando cresce più lentamente.

### Direzione di tosatura

Alternate la direzione della tosatura per mantenere l'erba eretta. In tal modo si agevola lo spargimento dello sfalcio per una migliore decomposizione e fertilizzazione.

## Intervalli di taglio corretti

In genere, si raccomanda di tagliare l'erba ogni quattro giorni. Ricordate: l'erba cresce a ritmi diversi in stagioni diverse. Per mantenere la stessa altezza di taglio, come consigliato, tosate più spesso all'inizio della primavera. Poiché a mezza estate il ritmo di crescita dell'erba rallenta, tagliate l'erba meno di frequente. Qualora l'erba non sia stata tagliata per un periodo prolungato, tagliatela prima ad un'altezza di taglio elevata, e di nuovo due giorni dopo ad un'altezza di taglio inferiore.

## Velocità di taglio

Per migliorare la qualità del taglio scegliete una velocità di spostamento inferiore.

## Evitate di tosare il tappeto erboso troppo corto

Se la larghezza di taglio del tosaerba è superiore a quella del tosaerba utilizzato in precedenza, aumentate l'altezza di taglio per non falciare troppa erba su manti erbosi irregolari.

## Erba alta

Se l'erba è leggermente più alta del normale o è particolarmente umida, aumentate l'altezza di taglio prima di tosare. Tagliate nuovamente l'erba all'altezza di taglio normale.

## Arresto del tosaerba

Qualora il tosaerba si arresti durante il taglio, sul tappeto erboso potrebbe depositarsi un mucchio di sfalcio. Per evitare questo inconveniente:

- con le lame innestate, portate il tosaerba su un'area già tagliata;
- per disperdere lo sfalcio in modo uniforme, aumentate l'altezza di taglio di una tacca o due procedendo in marcia avanti con le lame innestate.

## Mantenete pulito il sottoscocca del tosaerba

Eliminate sfalcio e morchia dal sottoscocca del tosaerba dopo ogni utilizzo. In caso di accumulo di morchia e detriti all'interno del tosaerba, la qualità di taglio può risultare insoddisfacente.

## Manutenzione della lama

Mantenete affilata la lama per l'intera la stagione di taglio, al fine di evitare lo strappo e la frammentazione dell'erba. In caso contrario i bordi dell'erba diventano marrone, di conseguenza l'erba cresce più lentamente ed è più soggetta a malattie. Ogni 30 giorni controllate che le lame di taglio siano affilate, e limate eventuali intaccature.

# Manutenzione

**Nota:** Stabilite i lati sinistro e destro della macchina dalla normale posizione di guida.

## Programma di manutenzione raccomandato

Cadenza di manutenzione	Procedura di manutenzione
Ogni utilizzo	<ul style="list-style-type: none"><li>• Pulizia dell'alloggiamento del tosaerba</li></ul>
5 ore	<ul style="list-style-type: none"><li>• Controllo della lama</li><li>• Pulizia dell'alloggiamento del tosaerba</li></ul>
25 ore	<ul style="list-style-type: none"><li>• Controllo della lama</li><li>• Controllo della pressione dei pneumatici</li><li>• Ingrassaggio del piatto di taglio del tosaerba</li></ul>
In rimessa	<ul style="list-style-type: none"><li>• Controllo della lama</li><li>• Ingrassaggio del piatto di taglio del tosaerba</li><li>• Controllo di crepe/usura delle cinghie</li><li>• Pulizia dell'alloggiamento del tosaerba</li><li>• Verniciare le superfici usurate</li><li>• Controllo della pressione dei pneumatici</li></ul>



### Attenzione



Se lasciate la chiave nell'interruttore di accensione, qualcuno potrebbe accidentalmente avviare il motore e ferire gravemente voi od altre persone.

Prima di eseguire qualsiasi intervento di manutenzione, togliete la chiave dall'interruttore di accensione e staccate il cappello dalle candele, e riponetelo in un luogo sicuro, perché non tocchi accidentalmente la candela.

## Revisione delle lame di taglio

Per garantire una qualità di taglio ottimale, mantenete affilate le lame. Per maggiore comodità di affilatura e sostituzione è preferibile disporre di lame di ricambio.



### Avvertenza



Le lame consumate o danneggiate possono spezzarsi e scagliare frammenti in direzione dell'operatore o di astanti, causando gravi ferite o anche la morte.

- Controllate le lame ad intervalli regolari, per accertare che non siano consumate o danneggiate.
- Se le lame sono consumate o danneggiate, sostituitele.



### Avvertenza



Una lama curva o danneggiata può spezzarsi e ferire gravemente o uccidere voi o gli astanti.

- Sostituite sempre con una lama nuova le lame curve o danneggiate.
- Non limate mai la lama, e non create intaccature aguzze sul tagliente o sulla superficie della lama.

## Controllo delle lame

1. Rimuovete il tosaerba; vedere Rimozione del tosaerba, pag. 19.
2. Controllate i taglienti (Fig. 18). Se i taglienti non sono affilati o presentano intaccature, togliete le lame ed affilatele; vedere Affilatura delle lame, pag. 15.
3. Controllate le lame, in particolare l'area curva (Fig. 18). In caso di danni, usura o scanalature nell'area (Fig. 18), montate immediatamente una nuova lama.



Figura 18

1. Tagliente
2. Area curva
3. Usura/scanalatura

## Rimozione delle lame

**Importante** Le lame sono previste in due misure: la lama più corta viene montata nell'alberino centrale, mentre le due lame più lunghe vanno montate sugli alberini esterni (Fig. 22).

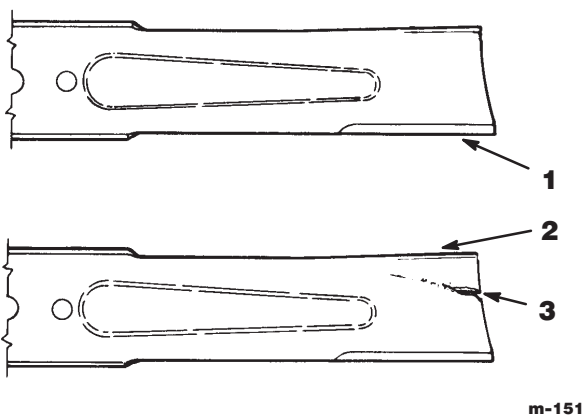
1. Rimuovete il tosaerba; vedere Rimozione del tosaerba, pag. 19.
2. Inclinate il tosaerba con cautela.
3. Togliete il dado, la rondella piana, la lama e la rondella (Fig. 19). In sede di rimozione del bullone, per bloccare la lama si consiglia di posizionare un blocco di legno tra la lama ed il tosaerba.
4. Controllate tutte le parti. Sostituitele nel caso in cui siano difettose o danneggiate.



Figura 19

1. Dado
2. Rondella piana
3. Lama esterna illustrata
4. Rondella
5. Alberino

## Affilatura delle lame

1. Affilate i taglienti da entrambe le estremità della lama con una lima (Fig. 20). Rispettate l'angolazione originale. La lama conserva il proprio equilibrio soltanto se viene rimossa una quantità uguale di materiale da entrambi i taglienti.

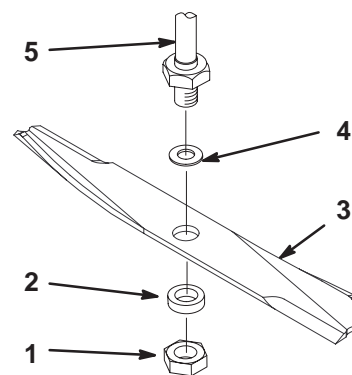

Figura 20

1. Affilate all'angolazione originale

2. Controllate l'equilibrio della lama posizionandola su un bilanciatore (Fig. 21). Se la lama rimane in posizione orizzontale, è bilanciata e può essere utilizzata. In caso contrario, limate soltanto il retro della lama. Ripetete la procedura finché la lama non è perfettamente bilanciata.

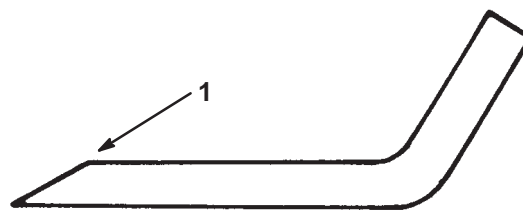

Figura 21

1. Lama
2. Bilanciatore

## Montaggio delle lame

**Importante** Le lame sono previste in due misure e formati: la lama più corta viene montata nell'alberino centrale, mentre le due lame più lunghe vanno montate sugli alberini esterni (Fig. 23). I diversi formati sono illustrati nella Fig. 22.

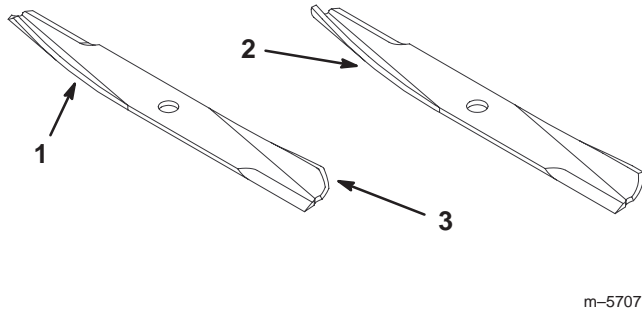

**Figura 22**

- |                  |                            |
|------------------|----------------------------|
| 1. Lama esterna  | 3. Angolazione della costa |
| 2. Lama centrale |                            |

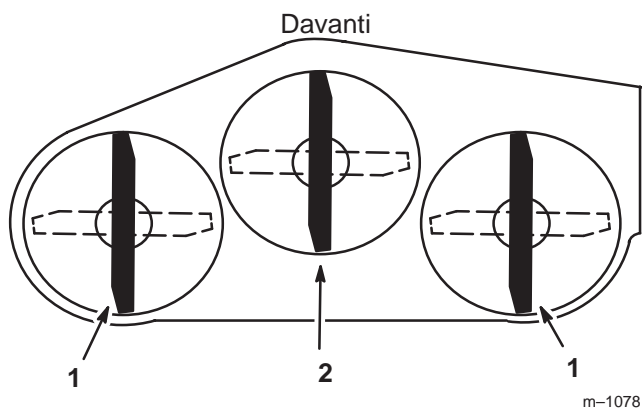

**Figura 23**

- |                                    |                                    |
|------------------------------------|------------------------------------|
| 1. Lama lunga,<br>16-11/32 pollici | 2. Lama corta,<br>15-27/32 pollici |
|------------------------------------|------------------------------------|

1. Montate la rondella, la lama, la rondella piana e il bullone della lama (Fig. 24).

**Importante** Per garantire un taglio corretto, la parte curva della lama deve essere rivolta verso il lato interno del tosaerba.

2. Serrate il dado della lama a 109 – 136 Nm.

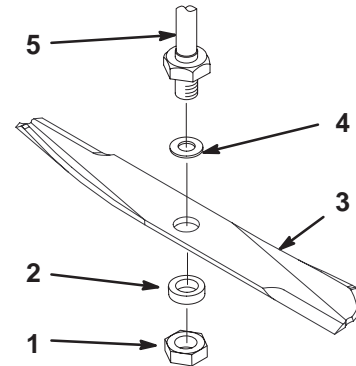

**Figura 24**

- |                            |             |
|----------------------------|-------------|
| 1. Dado                    | 4. Rondella |
| 2. Rondella piana          | 5. Alberino |
| 3. Lama esterna illustrata |             |

**Nota:** Verificate che la lama corta sia montata sull'alberino centrale.

# Ingrassaggio e lubrificazione

## Cadenza di manutenzione e specifiche

Ingrassate la macchina ogni 25 ore di esercizio oppure ogni anno, optando per l'intervallo più breve. Lubrificate più di frequente in ambienti particolarmente polverosi o sabbiosi.

Tipo di grasso: Grasso universale.

## Lubrificazione

1. Disinnestate la presa di forza (PDF), innestate il freno di stazionamento e girate la chiave di accensione in posizione Off. Togliete la chiave.
2. Pulite i raccordi d'ingrassaggio con un cencio. Togliete le eventuali tracce di vernice davanti ai raccordi.
3. Collegate al raccordo d'ingrassaggio un ingrassatore a pressione, e pompate il grasso nei raccordi.
4. Tergete il grasso superfluo.

## Punti di ingrassaggio

1. Lubrificate gli alberini della lama, il braccio della puleggia tendicinghia ed i cuscinetti della ruota limitatrice (Fig. 25).



Figura 25

# Revisione della cinghia di trasmissione della lama

## Rimozione della cinghia di trasmissione della lama

1. Rimuovete il tosaerba; vedere Rimozione del tosaerba, pag. 19.
2. Togliete le viti di montaggio dei carter della puleggia ed i carter da entrambe le pulegge delle lame (Fig. 26).
3. Togliete la cinghia dalle pulegge (Fig. 26).

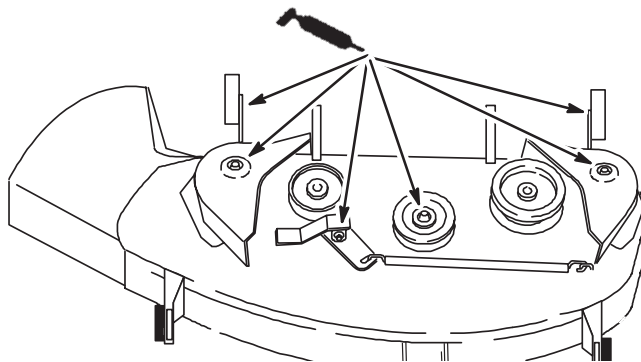
## Montaggio della cinghia di trasmissione della lama

1. Montate la nuova cinghia attorno alle pulegge della lama ed alla puleggia tendicinghia.
2. Montate i carter destro e sinistro delle pulegge con le viti di montaggio (Fig. 26).
3. Installate il tosaerba; vedere Montaggio del tosaerba, pag. 8.



Figura 26

Vista dall'alto

- |                          |                         |
|--------------------------|-------------------------|
| 1. Carter della puleggia | 3. Cinghia del tosaerba |
| 2. Puleggia tendicinghia |                         |

## Lavaggio del sottoscocca del tosaerba

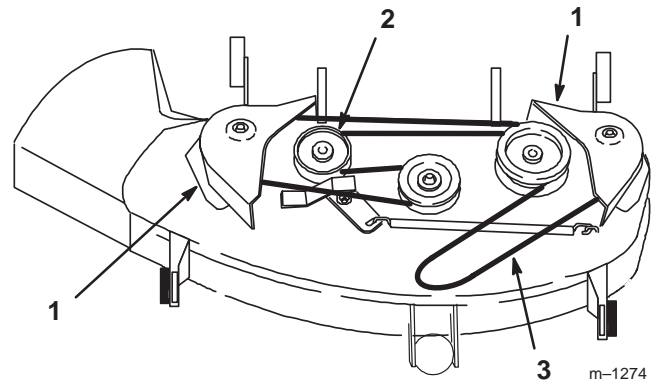
Dopo ogni utilizzo, lavate il sottoscocca del tosaerba per prevenire l'accumulo di sfalcio ed ottenere una migliore qualità di mulching e dispersione dello sfalcio.

1. Parcheggiate la macchina su una superficie piana e massiccia, disinnestate la presa di forza (PDF) e portate la chiave di accensione in posizione Off.
2. Avvitare il raccordo per flessibile all'estremità di un flessibile da giardino, collegate il raccordo per flessibile al raccordo di lavaggio del tosaerba, quindi aprite l'acqua (Fig. 27).

**Nota:** Applicare una pellicola di vaselina sull'anello toroidale del raccordo di lavaggio per facilitare l'accoppiamento e proteggere l'anello stesso.

3. Abbassate il tosaerba all'altezza di taglio minima.
4. Sedetevi sul sedile ed avviate il motore. Inserite la presa di forza (PDF) e fatela funzionare per uno-tre minuti.
5. Disinnestate la lama, la presa di forza (PDF), e girate la chiave di accensione in posizione Off. Attendete finché tutte le parti mobili si siano fermate.
6. Chiudete l'acqua e staccate il raccordo del flessibile dal raccordo di lavaggio.

**Nota:** Se dopo il lavaggio il tosaerba non è pulito, lasciatelo in acqua per 30 minuti, e ripetete l'operazione.

7. Riavviate il tosaerba e fatelo funzionare per uno-tre minuti per eliminare l'acqua in eccesso.



Figura 27

1. Raccordo di lavaggio
2. Giunto
3. Flessibile da giardino



### Avvertenza

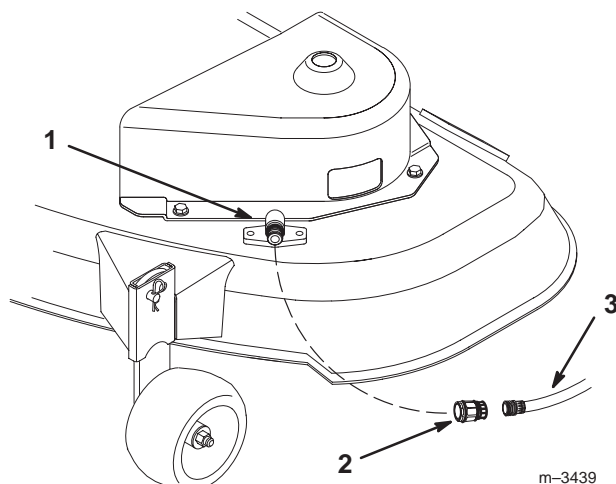

**Se il raccordo di lavaggio è rotto o mancante, voi ed altre persone siete esposti al rischio di essere colpiti da oggetti o di venire a contatto con la lama. Il contatto con oggetti scagliati o con la lama può provocare gravi ferite o la morte.**

- **Sostituite immediatamente il raccordo rotto o mancante prima di riutilizzare il tosaerba.**
- **Tappate i fori del tosaerba con bulloni e dadi di bloccaggio.**
- **Non infilate mai le mani o i piedi sotto il tosaerba o nelle aperture del tosaerba.**

## Rimozione del tosaerba

1. Parcheggiate la macchina su una superficie piana, disinnestate la presa di forza (PDF), innestate il freno di stazionamento e portate la chiave di accensione in posizione Off. Togliete la chiave.
2. Girate le ruote anteriori completamente a sinistra ed alzate completamente la leva di sollevamento accessori finché non si blocca; vedere il Manuale dell'operatore del trattore.
3. Togliete la cinghia di comando del tosaerba dalla puleggia del motore.
4. Togliete le coppiglie a forcina piccole e le rondelle dagli attacchi regolabili anteriori, e dal braccio di sollevamento anteriore (Fig. 28).



Figura 28

- |                                      |                                 |
|--------------------------------------|---------------------------------|
| 1. Attacco regolabile                | 3. Rondella 1/2 pollice         |
| 2. Braccio di sollevamento anteriore | 4. Coppiglia a forcina, piccola |

m-2430

5. Togliete la coppiglia a forcina piccola e la rondella dall'attacco di sollevamento posteriore e dal meccanismo di sollevamento accessori (Fig. 29).

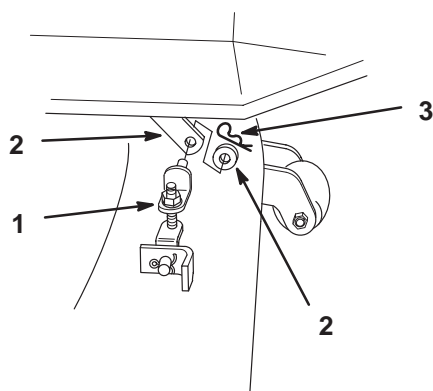
6. Togliete le coppiglie a forcina e le rondelle dai bracci di sollevamento posteriori (Fig. 29).
7. Fate scorrere il piatto di taglio a destra, togliendolo dai bracci di sollevamento posteriori (Fig. 29).

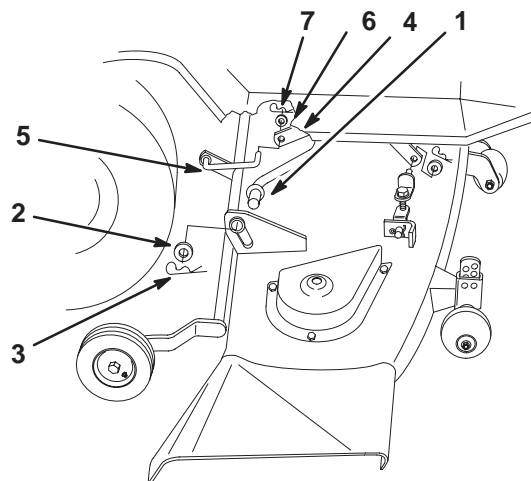

m-2445

Figura 29

- |                                          |                                 |
|------------------------------------------|---------------------------------|
| 1. Bracci di sollevamento                | 5. Attacco posteriore           |
| 2. Rondella 3/4 pollice                  | 6. Rondella 1/2 pollice         |
| 3. Coppiglia a forcina, grande           | 7. Coppiglia a forcina, piccola |
| 4. Dispositivo di sollevamento accessori |                                 |

8. Alzate completamente il meccanismo di sollevamento accessori, finché non si blocca. Girate le ruote anteriori come opportuno, ed estraete il tosaerba dal lato destro.

**Nota:** Conservate tutta la bulloneria, rondelle e coppiglie a forcina per il riutilizzo in sede di montaggio del piatto di taglio.

## Rimessaggio

1. Pulite accuratamente da pula e sporcizia le alette esterne della testata e l'alloggiamento della ventola. Eliminate sfalcio, morchia e fanghiglia dalle parti esterne della macchina, in particolare dal motore, dal diaframma di separazione e da sopra il tosaerba.

**Importante** La macchina può essere lavata con detergente neutro ed acqua. Non utilizzate lance ad alta pressione. Non utilizzate una quantità d'acqua eccessiva, in particolare in prossimità di quadro di comando, luci, motore e batteria.

2. Lavate il sottoscocca; vedere Lavaggio del sottoscocca del tosaerba, pag. 18.
3. Controllate le condizioni delle lame; vedere Revisione delle lame da taglio, pag. 14.

4. Controllate le condizioni della cinghia di trasmissione delle lame.
5. Ingrassate il piatto di taglio; vedere Ingrassaggio e lubrificazione, pag. 17.
6. Controllate e serrate tutti i bulloni, i dadi e le viti. Riparate o sostituite le parti difettose o danneggiate.
7. Ritoccate tutti i graffi e le superfici metalliche sverniciate. La vernice può essere ordinata al Centro di Assistenza autorizzato di zona.
8. Riponete la macchina in una rimessa o in un deposito pulito ed asciutto. Togliete la chiave dell'interruttore di avviamento e conservatela in un luogo facile da ricordare. Coprite la macchina con un telo per proteggerla e mantenerla pulita.

## Localizzazione guasti

Problema	Possibili cause	Rimedi
Vibrazioni anomale.	<ol style="list-style-type: none"> <li>1. Le lame sono curve o squilibrate.</li> <li>2. Il bullone di fissaggio della lama è allentato.</li> <li>3. I bulloni di fissaggio del motore sono allentati.</li> <li>4. Una delle pulegge del motore, tendicinghia o della lama è allentata.</li> <li>5. La puleggia del motore è danneggiata.</li> </ol>	<ol style="list-style-type: none"> <li>1. Montate nuove lame di taglio.</li> <li>2. Serrate il bullone di fissaggio della lama.</li> <li>3. Serrate i bulloni di fissaggio del motore.</li> <li>4. Serrate la puleggia interessata.</li> <li>5. Rivolgetevi ad un Centro di Assistenza Autorizzato.</li> </ol>
Le lame non girano.	<ol style="list-style-type: none"> <li>1. La cinghia di trasmissione delle lame è usurata, allentata o rotta.</li> <li>2. La cinghia di trasmissione è uscita dalla puleggia.</li> </ol>	<ol style="list-style-type: none"> <li>1. Sostituite la cinghia di trasmissione delle lame.</li> <li>2. Montate la cinghia di trasmissione delle lame e controllate che la puleggia tendicinghia e le guide della cinghia siano in posizione corretta.</li> </ol>
Altezza di taglio non uniforme.	<ol style="list-style-type: none"> <li>1. La pressione dei pneumatici non è corretta.</li> <li>2. Il tosaerba non è livellato.</li> <li>3. Il sottoscocca del tosaerba è sporco.</li> </ol>	<ol style="list-style-type: none"> <li>1. Gonfiate i pneumatici alla pressione corretta.</li> <li>2. Regolate il livellamento laterale e longitudinale del tosaerba.</li> <li>3. Pulite il sottoscocca del tosaerba.</li> </ol>