



Count on it.

Manuale dell'operatore

Doppio sistema di raccolta E-Z Vac™ completo

Tosaerba rider TimeCutter® HD

N° del modello 79345—N° di serie 40000000 e superiori

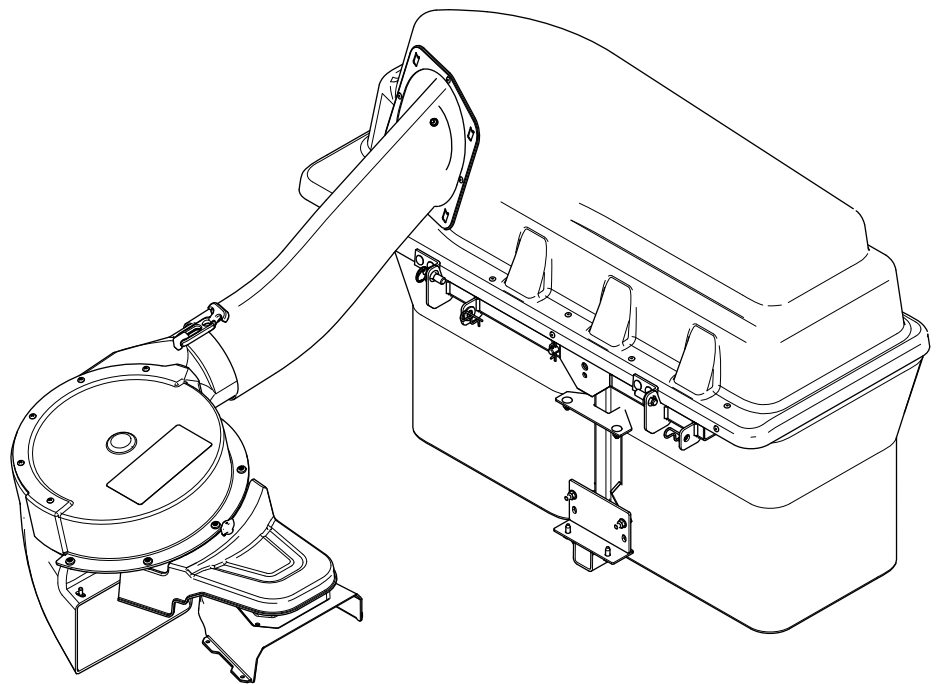

⚠ AVVERTENZA

CALIFORNIA

Avvertenza norma "Proposition 65"

L'utilizzo del presente prodotto potrebbe esporre a sostanze chimiche che nello Stato della California sono considerate cancerogene e causa di anomalie congenite o di altre problematiche della riproduzione.

N° del modello _____

N° di serie _____

Questo manuale identifica pericoli potenziali e riporta messaggi di sicurezza evidenziati dal simbolo di avviso di sicurezza (Figura 2), che segnala un pericolo che può causare gravi infortuni o la morte se non osserverete le precauzioni raccomandate.



Figura 2

g000502

1. Simbolo di avviso di sicurezza

Per evidenziare le informazioni vengono utilizzate due parole. **Importante** indica informazioni meccaniche di particolare importanza e **Nota** evidenzia informazioni generali di particolare rilevanza.

Introduzione

Leggete attentamente il presente manuale al fine di utilizzare e mantenere correttamente il prodotto ed evitare infortuni e danni. Voi siete responsabili del corretto utilizzo del prodotto, all'insegna della sicurezza.

Visitate il sito www.Toro.com per ricevere materiali di formazione sulla sicurezza e il funzionamento dei prodotti, avere informazioni sugli accessori, ottenere assistenza nella ricerca di un rivenditore o registrare il vostro prodotto.

Per assistenza, ricambi originali Toro o ulteriori informazioni, rivolgetevi a un Distributore Toro autorizzato o ad un Centro Assistenza Toro ed abbiate sempre a portata di mano il numero del modello ed il numero di serie del prodotto. La Figura 1 indica la posizione del numero del modello e del numero di serie sul prodotto. Scrivete i numeri negli spazi previsti.



Figura 1

1. Targa del numero del modello e del numero di serie

Indice

Sicurezza	3
Avvertenze di sicurezza per il traino	4
Adesivi di sicurezza e informativi	5
Preparazione	6
1 Preparazione della macchina	7
2 Montaggio della zavorra	7
3 Rimozione del deflettore dello sfalcio e del copricinghia	8
4 Montaggio del deflettore e del supporto del soffiatore	9
5 Montaggio del gruppo puleggia, del copricinghia e del bullone di spallamento	10
6 Montaggio del supporto dell'attrezzo	11
7 Montaggio dell'asta del fermo	13
8 Montaggio del coperchio del sistema di raccolta	13
9 Installazione del coperchio del sistema di raccolta	14
10 Montaggio del gruppo soffiatore	15
11 Montaggio della cinghia del soffiatore e del coperchio del sistema di raccolta elettrico	16
12 Installazione dei tubi di scarico	18
Funzionamento	20
Svuotamento dei cesti di raccolta	20
Disintasamento del sistema di raccolta	21
Rimozione del sistema di raccolta	22
Suggerimenti	22
Manutenzione	24

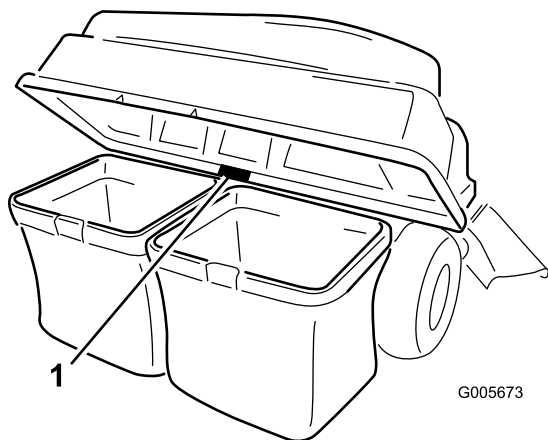
Programma di manutenzione raccomandato	24
Preparazione per la manutenzione	24
Pulizia della griglia del cofano	24
Pulizia del sistema di raccolta e dei cesti	25
Ispezione della cinghia del soffiatore.....	25
Sostituzione della cinghia del soffiatore	25
Controllo del sistema di raccolta	25
Controllo delle lame del tosaerba.....	26
Rimessaggio	26
Rimessaggio dell'accessorio di raccolta.....	26
Localizzazione guasti	27

Sicurezza

⚠ AVVERTENZA

Quando il sistema di raccolta è in funzione, il soffiatore gira e può tagliare o ferire mani e dita.

- **Prima di effettuare interventi di regolazione, pulizia, riparazione e ispezione del soffiatore e prima di disintasarare la guida di scarico, spegnete il motore e attendete che tutte le parti in movimento si fermino. Togliete la chiave.**
- **Usate un bastone, non le mani, per stasare il soffiatore o il tubo.**
- **Tenete mani e piedi a distanza dalle parti mobili. Non eseguite regolazioni mentre il motore è in funzione.**

⚠ AVVERTENZA

I detriti, quali foglie, erba o spazzole possono incendiarsi. Un incendio nell'area del motore può causare infortuni e danni.

- **Mantenete l'area del motore e della marmitta libera da accumulo di detriti.**
- **Nel rimuovere il coperchio del sistema di raccolta fate attenzione a non far cadere i detriti nell'area del motore e della marmitta.**
- **Lasciate raffreddare la macchina prima del rimessaggio.**

La seguente lista riporta informazioni sulla sicurezza pertinenti ai prodotti Toro ed altre informazioni sulla sicurezza cui dovete fare attenzione.

- Acquisire familiarità con il corretto funzionamento dell'attrezzatura, dei comandi dell'operatore e degli adesivi di sicurezza.
- Prestate la massima attenzione quando usate cesti di raccolta od altri accessori, che possono modificare la stabilità e le caratteristiche operative della macchina.
- Seguite le raccomandazioni per l'aggiunta e la rimozione di zavorre, come descritto nel *Manuale dell'operatore* per la macchina.
- Non utilizzate il cesto di raccolta su chine ripide. Quando è pesante, il cesto di raccolta può fare perdere il controllo o ribaltare la macchina.
- Rallentate e fate molta attenzione sui pendii. Falciate le pendenze in senso orizzontale. Le condizioni del tappeto erboso possono influire sulla stabilità della macchina. Agite con la

massima cautela quando operate nelle vicinanze di scarpate.

- Sulle pendenze eseguite tutti i movimenti in modo lento e graduale. Non effettuate improvvisi cambiamenti di velocità, di direzione o svolte.
- Il cesto di raccolta può impedire la visione posteriore. Utilizzate la massima cautela durante la marcia indietro della macchina.
- Prestate cautela durante il carico o lo scarico della macchina su un autocarro o un rimorchio.
- Non utilizzate il piatto di taglio senza il deflettore di scarico o il cesto di raccolta dello sfalcio.
- Parcheggiate la macchina su una superficie piana, disinnestate le trasmissioni, inserite il freno di stazionamento e spegnete il motore prima di abbandonare la posizione dell'operatore per qualsiasi motivo, incluso il disintasamento o lo svuotamento del cesto di raccolta dello sfalcio.
- Se rimuovete il cesto di raccolta dello sfalcio, installate eventuali deflettori di scarico o protezioni rimossi per installare il cesto di raccolta dello sfalcio. Non azionate la macchina se non è montato il cesto di raccolta completo o il deflettore dell'erba.
- Non lasciate l'erba all'interno del cesto di raccolta dello sfalcio per periodi di tempo prolungati.
- I componenti del cesto di raccolta sono soggetti a usura, danni e deterioramento, fattori che possono scoprire parti mobili o favorire il lancio di oggetti. Verificate frequentemente i componenti e sostituiteli con componenti del produttore raccomandati quando necessario.

Avvertenze di sicurezza per il traino

- L'attrezzatura da trainare deve essere agganciata soltanto al punto di attacco.
- Rispettate le raccomandazioni del costruttore dell'accessorio di raccolta in materia di limiti di peso delle attrezzature trainate e traino su pendenze.
- Non lasciate che bambini o altre persone entrino o salgano sulle attrezzature trainate.
- Su pendenze, il peso delle attrezzature trainate può fare perdere trazione e controllo. Riducete il peso delle attrezzature trainate e rallentate.
- La distanza di arresto aumenta con il peso del carico trainato. Guidate lentamente e lasciate una distanza maggiore per l'arresto.
- Effettuate curve ampie per tenere l'accessorio di raccolta lontano dalla macchina.
- Non trainate un carico più pesante della macchina per il traino.

Adesivi di sicurezza e informativi



Gli adesivi di sicurezza e di istruzioni sono chiaramente visibili e sono affissi accanto a zone particolarmente pericolose. Sostituite gli adesivi danneggiati o smarriti.

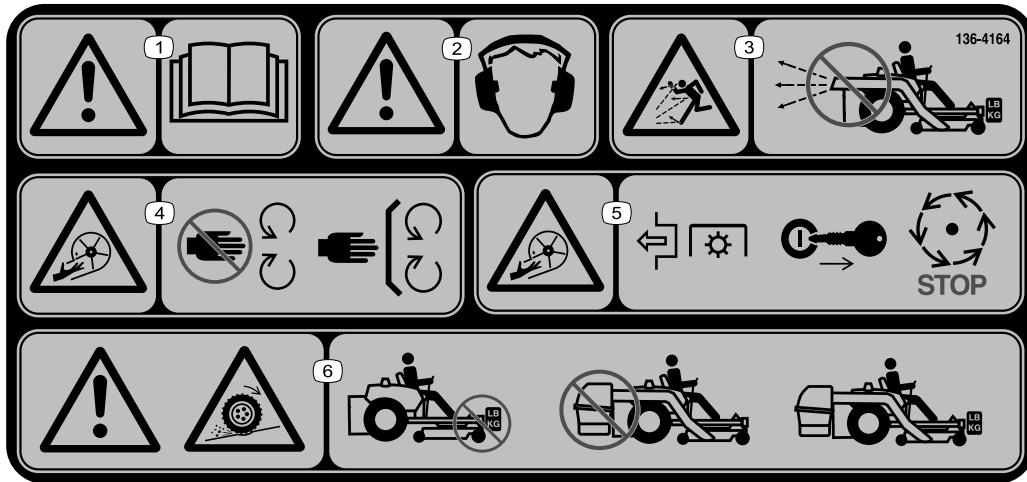

136-4164

decal136-4164

1. Avvertenza – leggete il *Manuale dell'operatore*.
2. Avvertenza – è necessario indossare protezioni per l'udito.
3. Pericolo di oggetti scagliati – non azionate il soffiatore senza l'intero sistema installato e fissato.
4. Pericolo di taglio/smembramento, girante – tenetevi a distanza dalle parti in movimento; tenete tutte le protezioni e i coperchi montati.
5. Pericolo di taglio/smembramento, girante – disinnestate la PDF, togliete la chiave e attendete che tutte le parti in movimento si fermino.
6. Avvertenza; perdita di trazione – non azionate solo con contrappesi installati; non azionate solo con E-Z Vac installato; utilizzate solo con entrambi E-Z Vac e i contrappesi installati.

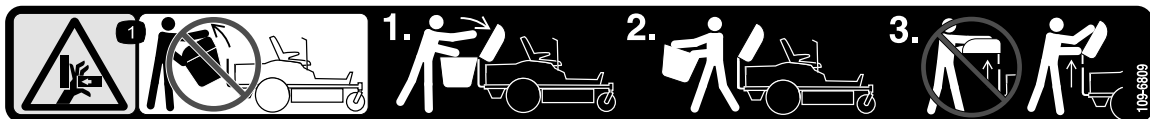

109-6809

decal109-6809

1. Pericolo di schiacciamento delle mani – non togliete l'intero sistema di raccolta dalla macchina. Passaggio 1: aprite il coperchio del sistema di raccolta. Passaggio 2: togliete il cesto/i cesti dal sistema di raccolta. Passaggio 3: non togliete il coperchio del sistema di raccolta quando è chiuso; aprite il coperchio prima di rimuoverlo.

WARNING: Cancer and Reproductive Harm - www.P65Warnings.ca.gov.
For more information, please visit www.ttcocalifornia.com

133-8061

decal133-8061

133-8061

Preparazione

Parti sciolte

Verificate che sia stata spedita tutta la componentistica, facendo riferimento alla seguente tabella.

Procedura	Descrizione	Qté	Uso
1	Non occorrono parti	–	Preparazione della macchina.
2	Vassoio della zavorra Supporto del vassoio della zavorra di sinistra Supporto del vassoio della zavorra di destra Zavorra a valigia – 16 kg Asta di ancoraggio Bullone ($\frac{3}{8}$ " x $1\frac{1}{4}$ ") Dado flangiato ($\frac{3}{8}$ ") Bullone a testa tonda ($\frac{3}{8}$ " x 1") Bullone autofilettante ($\frac{5}{16}$ " x $\frac{3}{4}$ ")	1 1 1 1 1 2 4 2 2	Montaggio della zavorra.
3	Non occorrono parti	–	Rimozione del deflettore dello sfalcio e del copricinghia.
4	Supporto del soffiatore Vite esagonale a testa rondella ($\frac{3}{8}$ " x $\frac{3}{4}$ ") Deflettore Bullone a testa tonda ($\frac{5}{16}$ " x $\frac{3}{4}$ ") Dado flangiato ($\frac{5}{16}$ ")	1 2 1 4 4	Montaggio del deflettore e del supporto del soffiatore.
5	Gruppo puleggia Copricinghia	1 1	Montaggio del gruppo puleggia e del copricinghia.
6	Staffa di stabilizzazione Bullone a testa tonda ($\frac{5}{16}$ " x $\frac{3}{4}$ ") Dado di bloccaggio ($\frac{5}{16}$ ") Vite autofilettante ($\frac{5}{16}$ " x $\frac{3}{4}$ ") Bullone ($\frac{5}{16}$ " x 1") Telaio del perno Coppiglia Asta Rondella	1 2 4 2 2 1 2 2 2	Montaggio del supporto dell'attrezzo.
7	Asta fermo Coppiglia	1 1	Montaggio dell'asta del fermo.
8	Coperchio del sistema di raccolta Griglia del sistema di raccolta Coppiglia	1 1 2	Montaggio del coperchio del sistema di raccolta.
9	Cesto di raccolta Coppiglia circolare	2 1	Installazione del coperchio del sistema di raccolta.
10	Gruppo soffiatore	1	Montaggio del gruppo soffiatore.
11	Copertura del sistema di raccolta elettrico Cinghia del soffiatore	1 1	Montaggio della cinghia del soffiatore e del coperchio del sistema di raccolta elettrico.

Procedura	Descrizione	Qté	Uso
12	Tubo superiore	1	Installazione dei tubi di scarico.
	Vite (1/4" x 3/4")	2	
	Rondella (1/4")	2	
	Dado di bloccaggio (1/4")	2	
	Tubo inferiore	1	

Stabilite i lati sinistro e destro della macchina rispetto alla normale posizione di guida.

1

Preparazione della macchina

Non occorrono parti

Procedura

Seguite questa procedura per preparare la macchina per l'attacco del kit turbina e finitura.

1. Parcheggiate la macchina su terreno pianeggiante.
2. Disinserite il comando delle lame, inserite il freno di stazionamento e spostate le leve di controllo del movimento in posizione di BLOCCO IN FOLLE.
3. Spegnete il motore ed estraete la chiave.
4. Assicuratevi che la macchina non possa spostarsi prima di iniziare a lavorarvi sopra.
5. Riparate tutte le sezioni piegate o danneggiate della scocca della macchina e sostituite le parti smarrite.
6. Eliminate i detriti dalla macchina a livello della scocca o della parte posteriore della macchina per agevolare l'installazione.

2

Montaggio della zavorra

Parti necessarie per questa operazione:

1	Vassoio della zavorra
1	Supporto del vassoio della zavorra di sinistra
1	Supporto del vassoio della zavorra di destra
1	Zavorra a valigia – 16 kg
1	Asta di ancoraggio
2	Bullone (3/8" x 1 1/4")
4	Dado flangiato (3/8")
2	Bullone a testa tonda (3/8" x 1")
2	Bullone autofilettante (5/16" x 3/4")

Procedura

⚠ ATTENZIONE

Il cesto di raccolta modifica la distribuzione del peso della macchina. L'azionamento della macchina senza le zavorre anteriori può causare una condizione di instabilità che potrebbe determinare la perdita di controllo.

Assicuratevi che le zavorre anteriori siano installate correttamente prima di azionare la macchina con il sistema di raccolta.

1. Rimuovete il bullone e il dado preesistenti dal lato sinistro e destro della piattaforma in cui monterete i supporti del vassoio della zavorra.
2. Utilizzate i 2 bulloni autofilettanti (5/16" x 3/4"), 2 bulloni (3/8" x 1 1/4") e dadi flangiati (3/8") per fissare i supporti sinistro e destro del vassoio della zavorra alla macchina (Figura 3).



Figura 3
Vista in sezione

- | | |
|---|--|
| 1. Supporti del vassoio della zavorra | 3. Dado flangiato ($\frac{3}{8}$ " |
| 2. Bullone ($\frac{3}{8}$ " x $1\frac{1}{4}$ " | 4. Bullone autofilettante ($\frac{5}{16}$ " x $\frac{3}{4}$ " |

3. Utilizzate i 2 bulloni a testa tonda ($\frac{3}{8}$ " x 1") e dadi flangiati per fissare il vassoio della zavorra ai supporti (Figura 4).

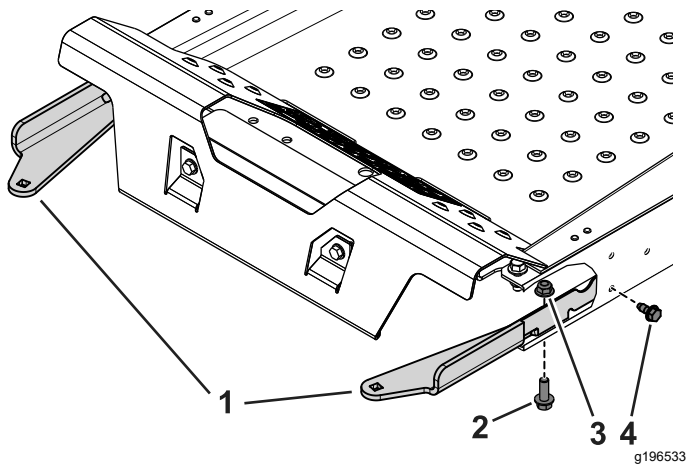

Figura 4

- | | |
|--|-------------------------------------|
| 1. Bullone a testa tonda ($\frac{3}{8}$ " x 1") | 3. Vassoio della zavorra |
| 2. Supporto del vassoio della zavorra | 4. Dado flangiato ($\frac{3}{8}$ " |

4. Inserite la zavorra a valigia nel vassoio della zavorra con il lato scanalato rivolto verso la parte anteriore della macchina (Figura 5).

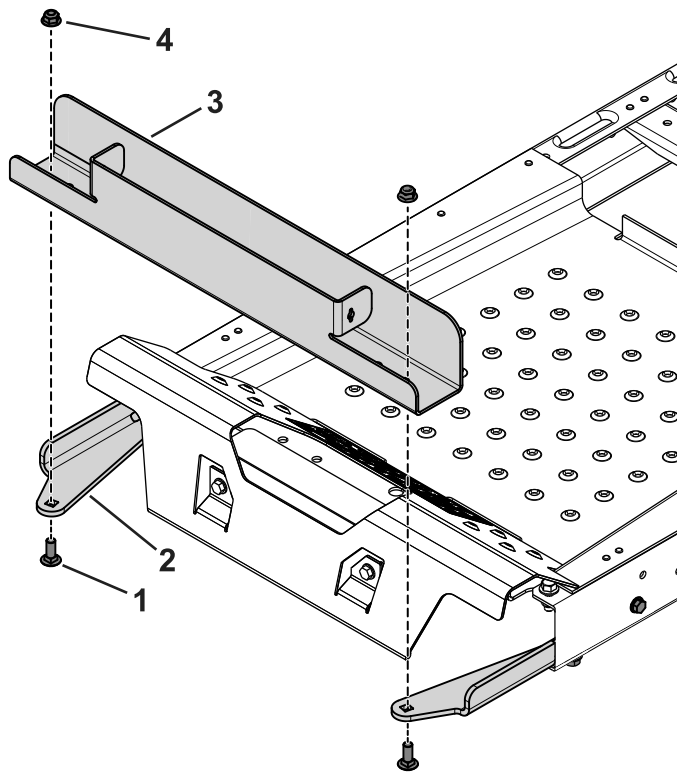

Figura 5

- | | |
|--------------------------|----------------------|
| 1. Asta di ancoraggio | 3. Zavorra a valigia |
| 2. Vassoio della zavorra | |

5. Inserite l'asta di ancoraggio nel vassoio e ruotatela in posizione di blocco (Figura 5).

Importante: Togliete la zavorra a valigia ogni volta che rimuovete l'attrezzo di raccolta.

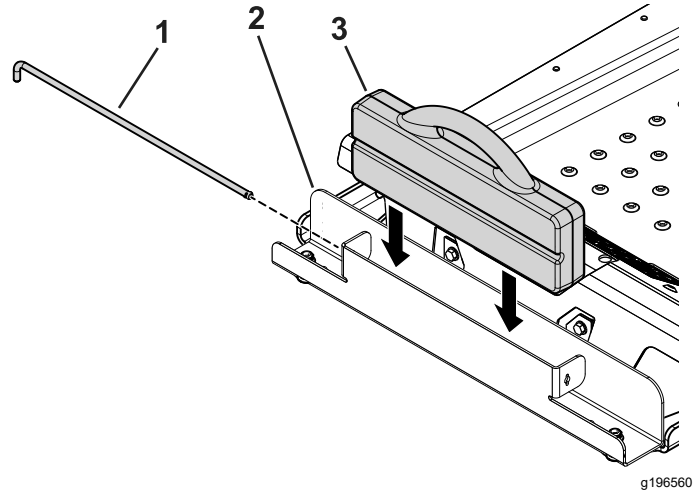
3

Rimozione del deflettore dello sfalcio e del copricinghia

Non occorrono parti

Procedura

⚠ AVVERTENZA

Lasciando scoperta l'apertura di scarico si permette al tosaerba di scagliare oggetti in direzione dell'operatore o di astanti e di causare gravi lesioni; Inoltre, è possibile venire a contatto con la lama.

Non azionate mai il tosaerba senza aver montato una piastra per mulching, un deflettore dello sfalcio o un sistema di raccolta.

Prima di ogni uso, controllate il deflettore dell'erba tagliata per verificare la presenza di eventuali danni. Sostituite tutte le parti danneggiate prima dell'uso.

1. Disinnestate la molla dall'intaglio nella staffa del deflettore e rimuovete la coppiglia (solo modelli CE), fate scorrere l'asta dalle staffe del piatto saldato, molla e deflettore di scarico (Figura 6).



Figura 6

g190642

- | | |
|--------------------------------|--------------------------------|
| 1. Asta | 4. Molla |
| 2. Coppiglia (solo modelli CE) | 5. Staffe del piatto di taglio |
| 3. Deflettore | 6. Molla montata sull'asta |

2. Rimuovete il deflettore (Figura 6).
3. Rimuovete le 4 viti (1/4" x 1/2") che fissano il copricinghia destro e rimuovete il copricinghia (Figura 7).

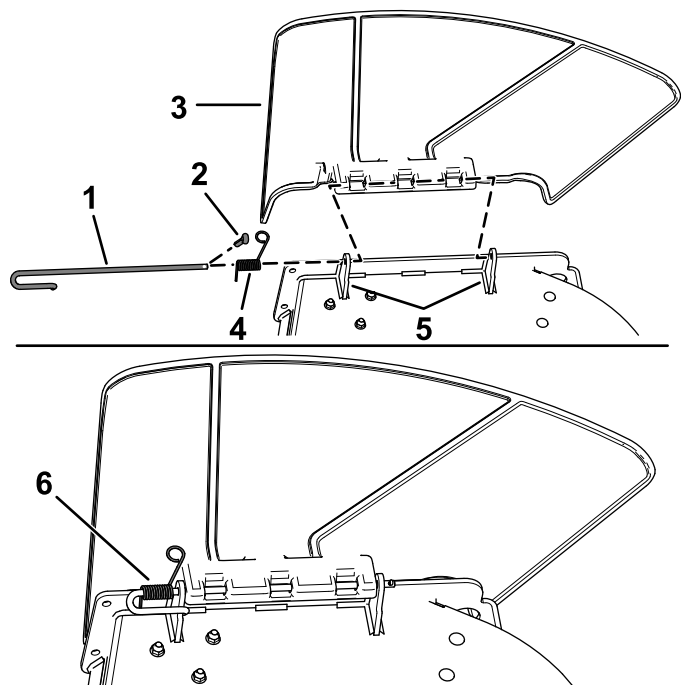
Nota: Conservate le 4 viti (1/4" x 1/2") per l'installazione nella procedura [5 Montaggio del gruppo puleggia, del copricinghia e del bullone di spallamento](#) (pagina 10).



Figura 7

g200974

- | | |
|-----------------------|-----------------|
| 1. Vite (1/4" x 1/2") | 2. Copricinghia |
|-----------------------|-----------------|

4

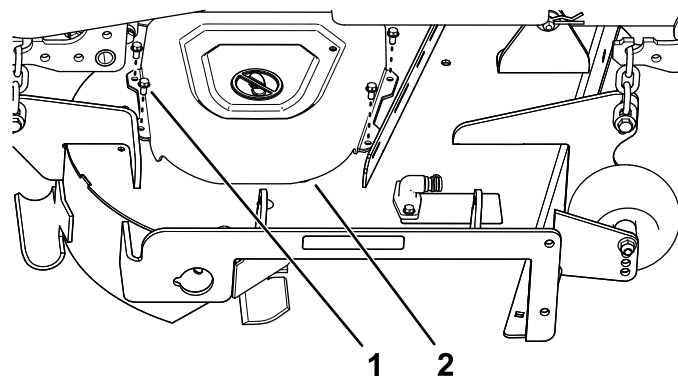
Montaggio del deflettore e del supporto del soffiatore

Parti necessarie per questa operazione:

1	Supporto del soffiatore
2	Vite esagonale a testa rondella (3/8" x 3/4")
1	Deflettore
4	Bullone a testa tonda (5/16" x 3/4")
4	Dado flangiato (5/16")

Procedura

1. Montate il supporto del soffiatore sul piatto di taglio utilizzando 2 viti esagonali a testa rondella (3/8" x 3/4"), come illustrato nella [Figura 8](#).

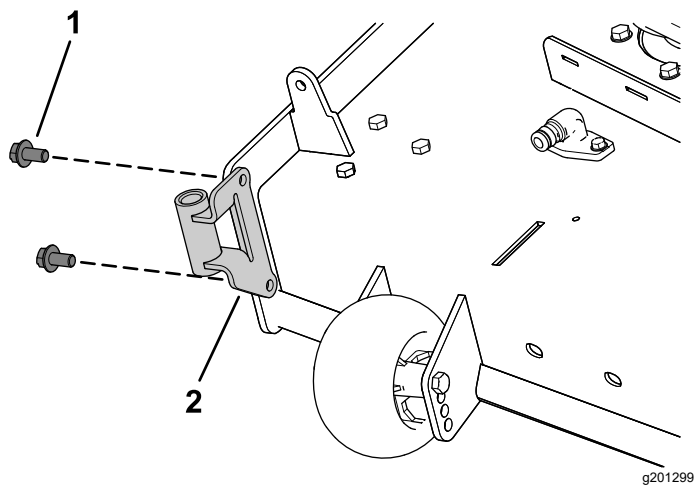

g201299
Figura 8

1. Vite esagonale a testa
rondella ($\frac{3}{8}$ " x $\frac{3}{4}$ ") 2. Supporto del soffiatore

2. Rimuovete il bullone e il dado preesistenti dal piatto di taglio (Figura 9).

Importante: Per piatti di taglio da 122 cm e 152 cm, è presente un solo bullone e dado che potete rimuovere.

Per i piatti di taglio da 137 cm, rimuovete il bullone e il dado come illustrato nella Figura 9.

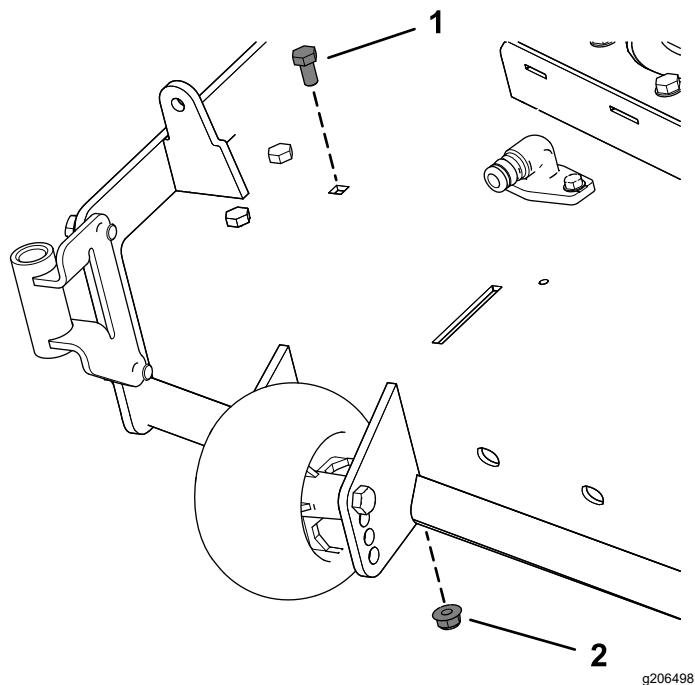

g206498
Figura 9

1. Bullone preesistente 2. Dado preesistente

3. Montate il lato sinistro del deflettore utilizzando un bullone a testa tonda ($\frac{5}{16}$ " x $\frac{3}{4}$ ") e un dado ($\frac{5}{16}$ ") come illustrato nella Figura 10.

4. Allentate i 2 bulloni a testa tonda ($\frac{5}{16}$ " x $\frac{3}{4}$ ") nelle scanalature del deflettore e fate scorrere il deflettore fino a quando il foro non è allineato al foro nel piatto di taglio (Figura 10).

5. Montate il deflettore come illustrato nella Figura 10.

Importante: Assicuratevi di utilizzare il foro corretto per il deflettore; fate riferimento a Figura 10.

6. Serrate i 2 bulloni a testa tonda ($\frac{5}{16}$ " x $\frac{3}{4}$ ") nelle scanalature del deflettore (Figura 10).

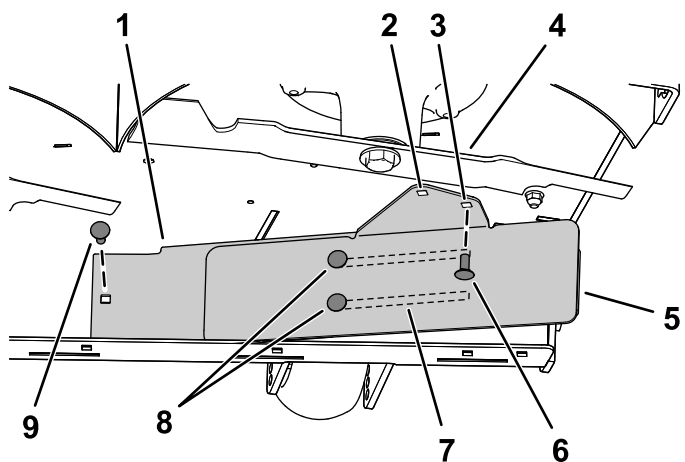

g206496
Figura 10

Piatto di taglio da 137 cm illustrato

- | | |
|---|---|
| 1. Deflettore interno | 6. Montate il bullone a testa tonda ($\frac{5}{16}$ " x $\frac{3}{4}$ ") e il dado flangiato ($\frac{5}{16}$ ") dopo aver fatto scorrere il deflettore. |
| 2. Foro per il montaggio del piatto di taglio da 122 cm e 152 cm. | 7. Scanalature nel deflettore |
| 3. Foro per il montaggio del piatto di taglio da 137 cm. | 8. Allentate questi 2 bulloni a testa tonda ($\frac{5}{16}$ " x $\frac{3}{4}$ ") e 2 dadi flangiati ($\frac{5}{16}$ "). |
| 4. Lama destra | 9. Montate prima questo bullone a testa tonda ($\frac{5}{16}$ " x $\frac{3}{4}$ ") e il dado flangiato ($\frac{5}{16}$ "). |
| 5. Deflettore esterno | |

5

Montaggio del gruppo puleggia, del copricinghia e del bullone di spallamento

Parti necessarie per questa operazione:

1	Gruppo puleggia
1	Copricinghia

Procedura

1. Rimuovete il dado e la rondella dalla puleggia del piatto di taglio di destra.
2. Montate il gruppo puleggia sulla puleggia del piatto di taglio di destra con il dado e la rondella rimossi in precedenza (Figura 11).

Importante: Per piatti di taglio da 122 cm, utilizzate la puleggia del soffiatore piccola. Per piatti di taglio da 137 cm e 152 cm, utilizzate la puleggia del soffiatore grande.

3. Serrate il dado a 136–149 N·m.



Figura 11

Piatto di taglio da 137 cm illustrato

- | | |
|-------------------------------------|--|
| 1. Dado della puleggia preesistente | 4. Puleggia (del mandrino) del piatto di taglio preesistente |
| 2. Rondella preesistente | 5. Alberino |
| 3. Puleggia del soffiatore | |

4. Montate il nuovo copricinghia sul gruppo puleggia utilizzando le 4 viti rimosse in

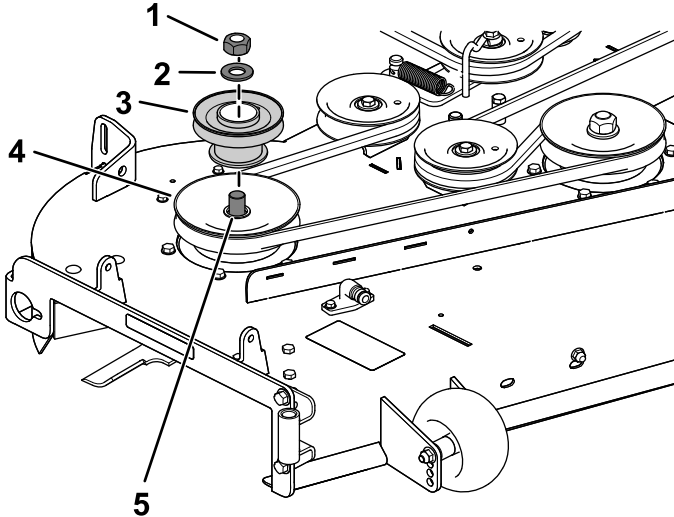
precedenza ($\frac{1}{4}$ " x $\frac{1}{2}$ "), come illustrato nella Figura 12.



Figura 12

- | | |
|-----------------|---|
| 1. Copricinghia | 2. Vite ($\frac{1}{4}$ " x $\frac{1}{2}$ ") |
|-----------------|---|

6

Montaggio del supporto dell'attrezzo

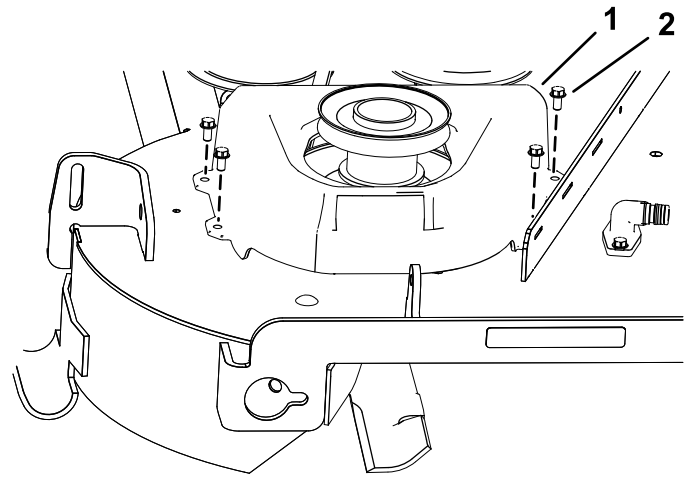
Parti necessarie per questa operazione:

1	Staffa di stabilizzazione
2	Bullone a testa tonda ($\frac{5}{16}$ " x $\frac{3}{4}$ ")
4	Dado di bloccaggio ($\frac{5}{16}$ ")
2	Vite autofilettante ($\frac{5}{16}$ " x $\frac{3}{4}$ ")
2	Bullone ($\frac{5}{16}$ " x 1")
1	Telaio del perno
2	Coppiglia
2	Asta
2	Rondella

Procedura

1. Rimuovete i 2 bulloni, i 2 dadi e la staffa di attacco preesistenti dalla parte inferiore della protezione del motore (Figura 13).



Figura 13

g201215

- 1. Dado
- 2. Staffa di attacco preesistente
- 3. Bullone

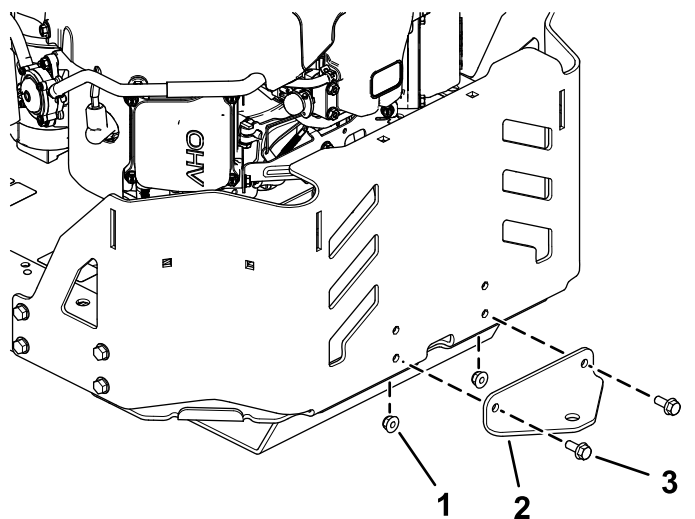

Figura 15

g201214

- 1. Telaio della macchina
- 2. Dado di bloccaggio (5/16")
- 3. Foro
- 4. Bullone (5/16" x 1")
- 5. Telaio del perno

- 2. Montate la staffa di stabilizzazione sulla protezione del motore utilizzando 2 bulloni a testa tonda (5/16" x 3/4") e 2 dadi di bloccaggio (5/16") come illustrato nella [Figura 14](#).

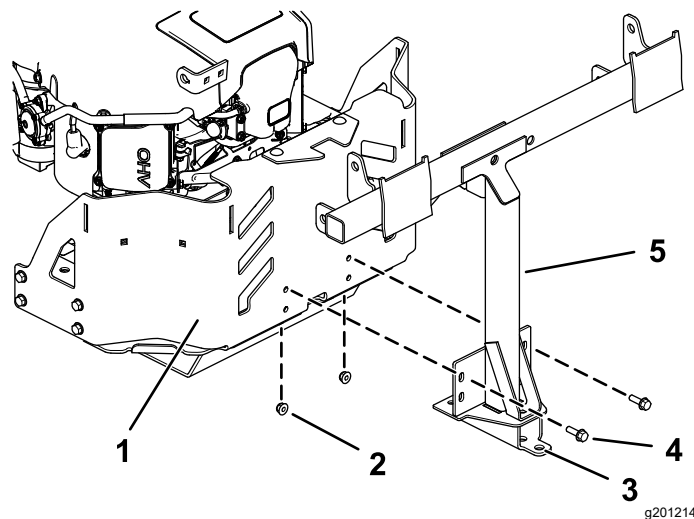

Figura 14

g030494

g030494

- 1. Staffa di stabilizzazione
- 2. Bullone a testa tonda (5/16" x 3/4")
- 3. Dado di bloccaggio (5/16")

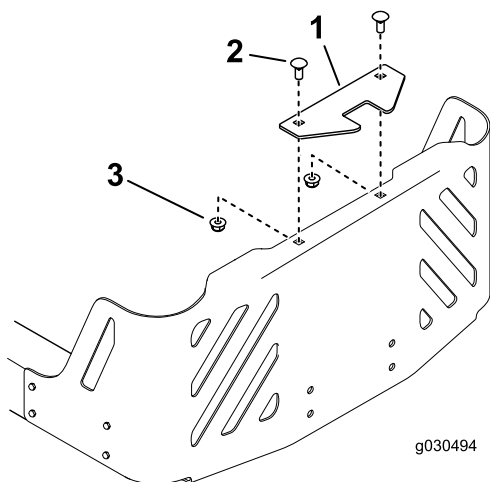
- 3. Rimuovete le 2 viti autofilettanti preesistenti dalla parte inferiore del telaio della macchina ([Figura 16](#)).
- 4. Montate, senza serrarlo, il telaio orientabile sul telaio della macchina utilizzando 2 bulloni (5/16" x 1") e 2 dadi di bloccaggio (5/16") come illustrato nella [Figura 15](#).

- 5. Posizionate il telaio orientabile verso l'alto e fissate il telaio orientabile alla parte inferiore del telaio della macchina utilizzando 2 viti autofilettanti (5/16" x 3/4"), come illustrato nella [Figura 16](#).



Figura 16

g028174

g028174

- 1. Vite autofilettante (5/16" x 3/4")
- 2. Telaio del perno

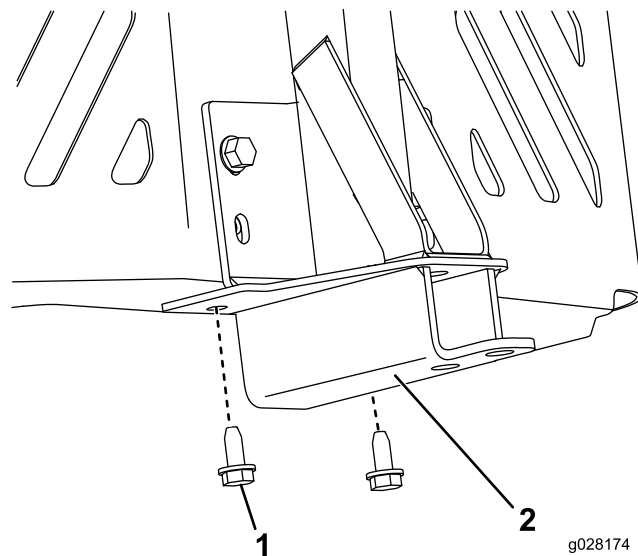
- 6. Serrate i 2 bulloni (5/16" x 1") e 2 dadi di bloccaggio (5/16") come illustrato nella [Figura 15](#).
- 7. Installate l'estremità curva e svasata di un'asta nella scanalatura sagomata presente sul lato sinistro del telaio della macchina e spostate l'asta indietro per inserirla in posizione nel telaio ([Figura 17](#)).

Nota: Ripetete questa procedura per il lato destro della macchina.



Figura 17
Lato sinistro

- | | |
|------------------------------|--|
| 1. Foro nel telaio del perno | 4. Asta di supporto |
| 2. Rondella | 5. Scanalatura sagomata (già presente) |
| 3. Coppiglia | 6. Estremità piegata e svasata dell'asta |

8. Inserite le estremità curve delle aste nel supporto dell'attrezzo come illustrato nella [Figura 17](#) e fissate l'estremità di ciascuna asta con una rondella e una coppiglia.

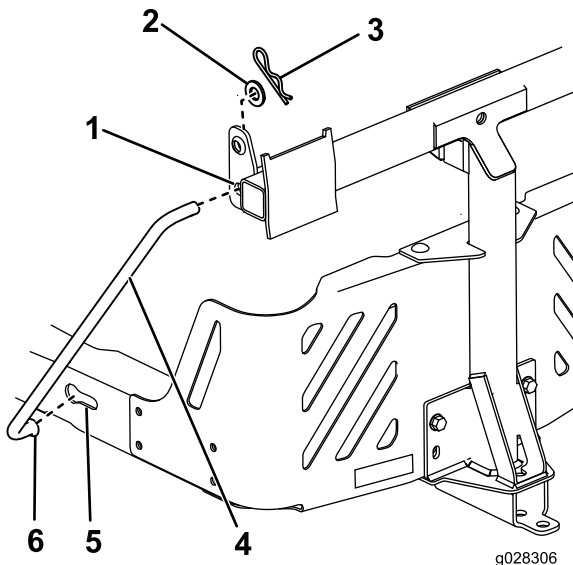

Figura 18

- | | |
|--------------|-----------------|
| 1. Coppiglia | 2. Asta fermano |
|--------------|-----------------|

7

Montaggio dell'asta del fermo

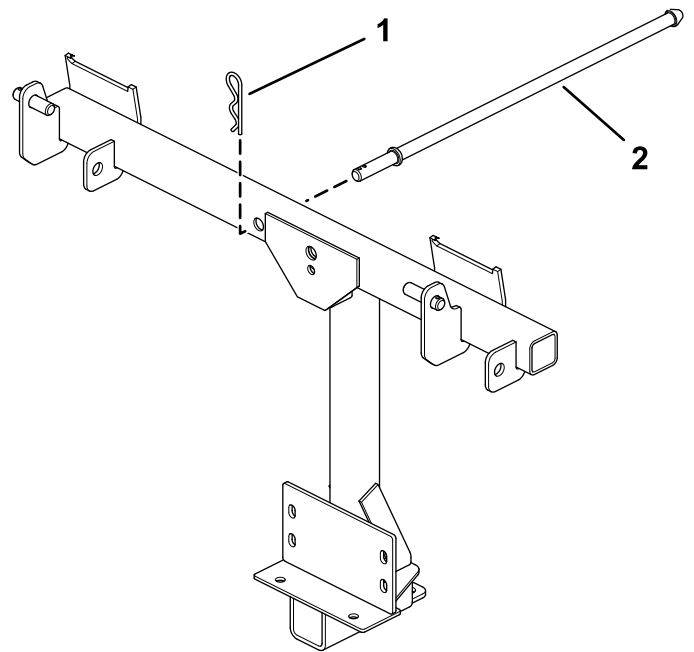
Parti necessarie per questa operazione:

1	Asta fermano
1	Coppiglia

Procedura

Installate l'asta del fermo con una coppiglia ([Figura 18](#)).

8

Montaggio del coperchio del sistema di raccolta

Parti necessarie per questa operazione:

1	Coperchio del sistema di raccolta
1	Griglia del sistema di raccolta
2	Coppiglia

Procedura

1. Capovolgete il coperchio del sistema di raccolta.
2. Montate la griglia come illustrato nella [Figura 19](#) e assicuratevi che sia inclinata verso i cesti di raccolta.

Nota: Verificate che la griglia si inserisca con uno scatto e che le linguette siano inserite nel coperchio del sistema di raccolta.

9

Installazione del coperchio del sistema di raccolta

Parti necessarie per questa operazione:

2	Cesto di raccolta
1	Coppiglia circolare

Procedura

1. Installate il coperchio del sistema di raccolta sul relativo telaio.
2. Fate scorrere le staffe sui montanti nel telaio del sistema di raccolta e montate la coppiglia circolare nel foro nel montante di destra (Figura 20).
3. Ruotate verso il basso il cofano del sistema di raccolta in posizione operativa.

Nota: Per rimuovere la coppiglia circolare, continuate a ruotarla nella stessa direzione di montaggio.



Figura 19

1. Coperchio del sistema di raccolta
2. Griglia
3. Linguetta della griglia
4. Scanalatura nel coperchio del sistema di raccolta
5. Coppiglia

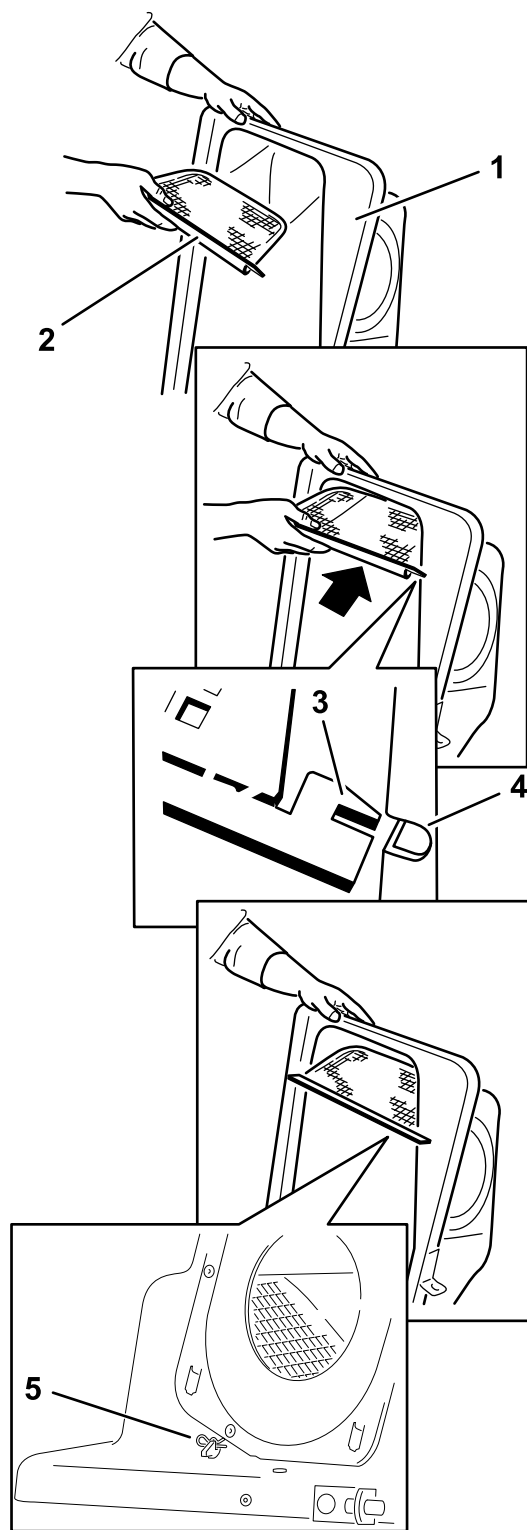

Figura 20

- | | |
|---|------------------------|
| 1. Cofano del sistema di raccolta | 4. Coppiglia circolare |
| 2. Telaio del sistema di raccolta | 5. Montante |
| 3. Staffa, cofano del sistema di raccolta | |

4. Alzate il coperchio del sistema di raccolta e inserite i cesti facendo scorrere i ganci del telaio dei cesti sulle staffe di ancoraggio (Figura 21).

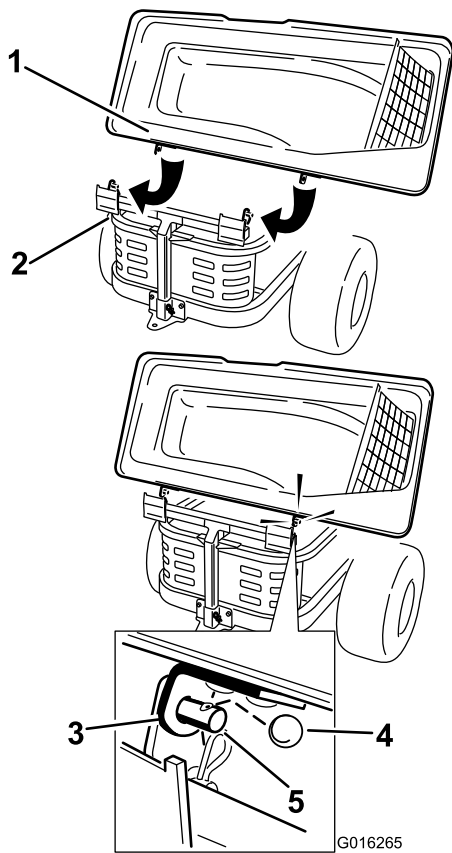

Figura 21

- | | |
|-----------------------------------|--------------------------------|
| 1. Cesto | 3. Staffa di ancoraggio |
| 2. Telaio del sistema di raccolta | 4. Gancio del telaio dei cesti |

5. Abbassate il coperchio del sistema di raccolta sui cesti (Figura 22).

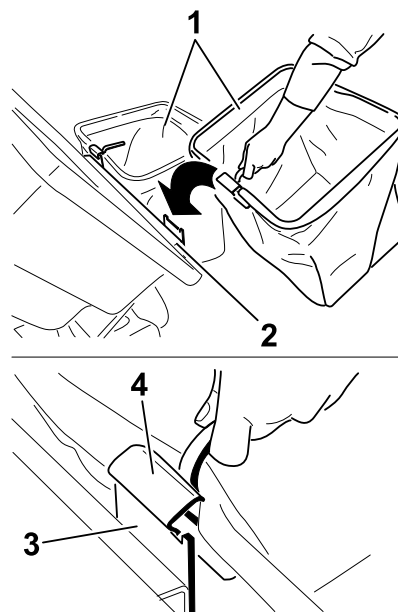

Figura 22

6. Fissate il cofano con il fermo (Figura 22).

10

Montaggio del gruppo soffiatore

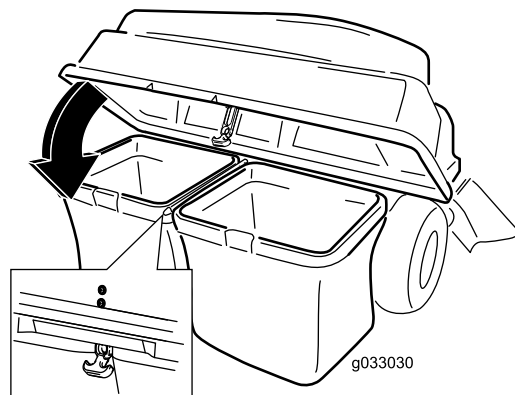
Parti necessarie per questa operazione:

1	Gruppo soffiatore
---	-------------------

Procedura

⚠ AVVERTENZA

Un'apertura di scarico scoperta consente al tosaerba di lanciare oggetti verso di voi o gli astanti, causando gravi infortuni. Inoltre, è possibile venire a contatto con la lama.

- Non azionate mai il tosaerba senza una piastra di copertura, una piastra per mulching o una guida di scarico e un cesto di raccolta.
- Verificate che il deflettore di sfalcio sia montato quando rimuovete la guida di scarico e il cesto di raccolta.

Importante: Quando rimuovete il sistema di raccolta e il soffiatore, installate la guida di scarico laterale.

Importante: Conservate tutti gli elementi e la guida di scarico laterale.

1. Se necessario, montate la cinghia sulla puleggia del soffiatore (Figura 25).
2. Inserite il perno girevole del soffiatore nel supporto del soffiatore e ruotate il gruppo soffiatore verso l'interno e verso la macchina (Figura 23).

Nota: Il gruppo soffiatore deve fissarsi automaticamente, come illustrato nella Figura 24.



Figura 23

1. Gruppo soffiatore
2. Perno girevole del soffiatore
3. Supporto del soffiatore

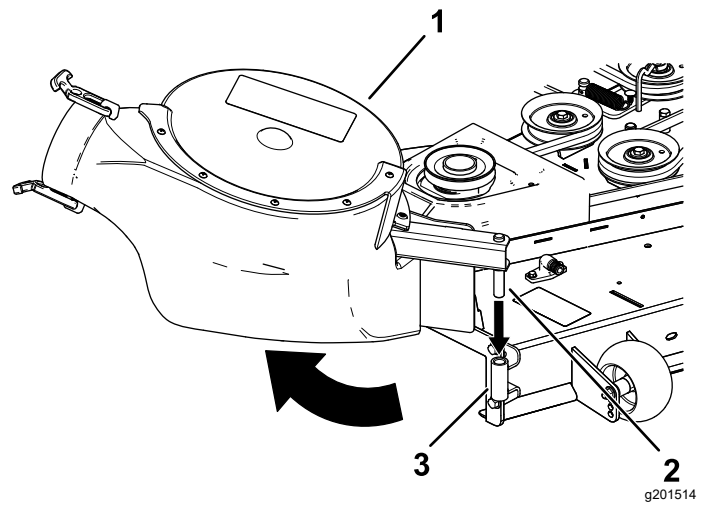

Figura 24

1. Fermo del soffiatore

11

Montaggio della cinghia del soffiatore e del coperchio del sistema di raccolta elettrico

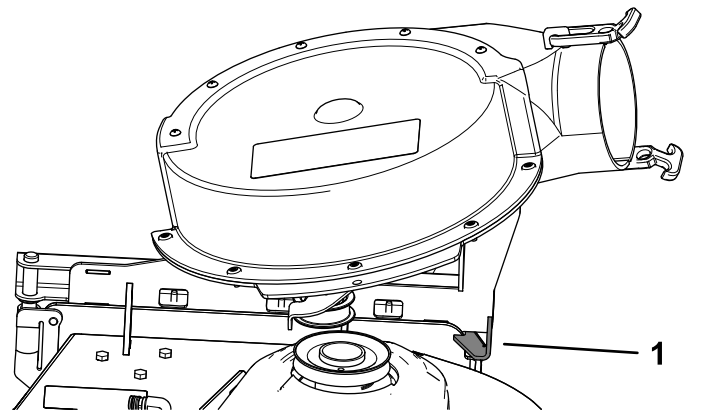
Parti necessarie per questa operazione:

1	Copertura del sistema di raccolta elettrico
1	Cinghia del soffiatore

Procedura

1. Montate la cinghia attorno alla puleggia del soffiatore (Figura 25 e Figura 26); fate riferimento a [10 Montaggio del gruppo soffiatore](#) (pagina 15).

Utilizzate la cinghia seguente in base alla misura del piatto di taglio:

Piatto di taglio da 122 cm	Piatto di taglio da 137 cm	Piatto di taglio da 152 cm
N. cat. 127-0074	N. cat. 127-0075	N. cat. 127-0076



Figura 25

Disposizione della cinghia del soffiatore

- | | |
|--------------------------------------|---------------------------|
| 1. Puleggia tendicinghia/di tensione | 3. Cinghia del soffiatore |
| 2. Puleggia del soffiatore | 4. Puleggia motrice |

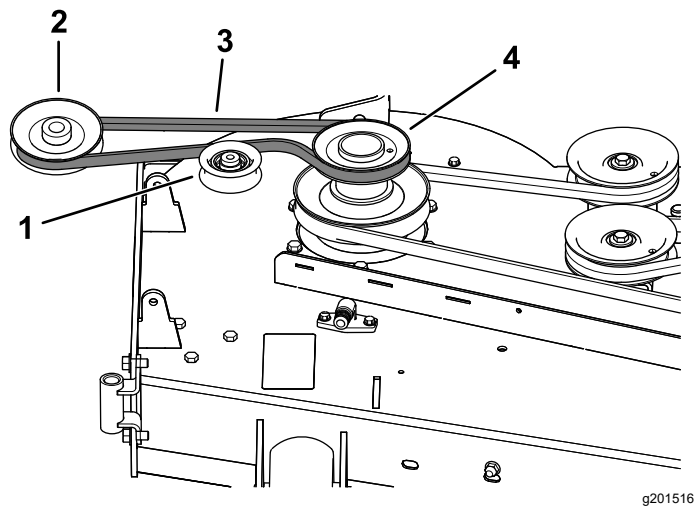

Figura 26

g201513

- | | |
|---|--------------------------------------|
| 1. Puleggia del soffiatore | 5. Braccio di rinvio |
| 2. Soffiatore in posizione (porzione di alloggiamento rimossa a scopo illustrativo) | 6. Puleggia motrice |
| 3. Perno | 7. Puleggia tendicinghia/di tensione |
| 4. Montante della puleggia tendicinghia | 8. Cinghia del soffiatore |

2. Assicuratevi che la cinghia rimanga allineata con la puleggia del soffiatore mentre montate il gruppo del soffiatore.
3. Tirate la puleggia tendicinghia caricata a molla lontano dal supporto per molla fisso e avvolgete la cinghia attorno alla puleggia del piatto di taglio (Figura 26).

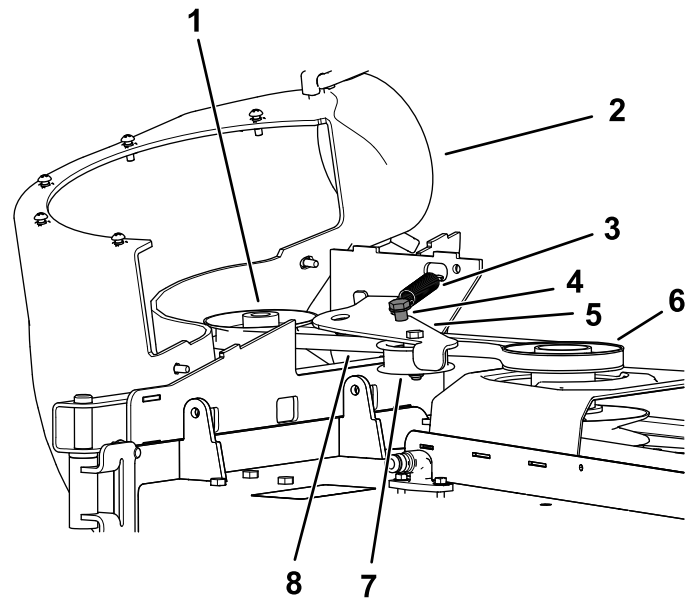
Nota: Assicuratevi che la cinghia sia correttamente disposta attorno alla puleggia del soffiatore.

4. Fate passare la cinghia intorno alla puleggia motrice, come illustrato in Figura 25 e Figura 26.
5. Montate il coperchio del sistema di raccolta elettrico sul copricinghia e fissatelo serrando la manopola (Figura 27).



Figura 27

1. Manopola
2. Copertura del sistema di raccolta elettrico
3. Copricinghia

Nota: Assicuratevi che l'intaglio nel tubo inferiore si trovi nella parte inferiore quando viene montato (Figura 30).

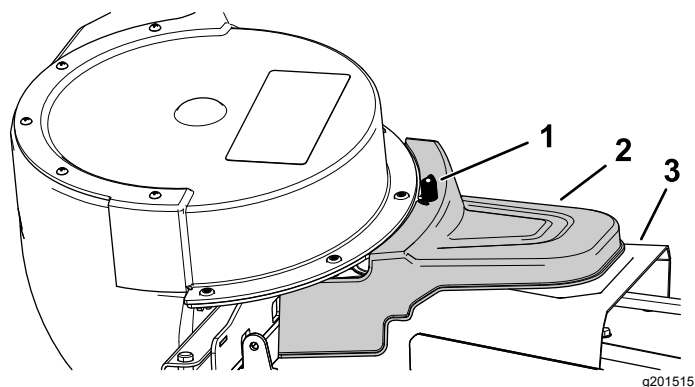

Figura 28

Fermo del tubo di scarico inferiore

1. Gruppo soffiatore
2. Fermo superiore
3. Dispositivo di chiusura

G018444
g018444

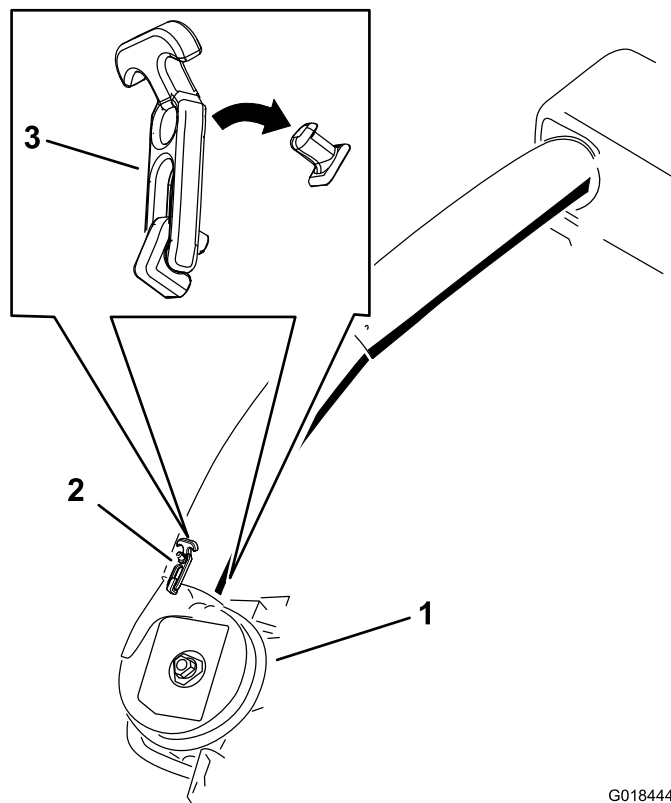
12

Installazione dei tubi di scarico

Parti necessarie per questa operazione:

1	Tubo superiore
2	Vite (1/4" x 3/4")
2	Rondella (1/4")
2	Dado di bloccaggio (1/4")
1	Tubo inferiore

Procedura

Importante: Assicuratevi che il piatto di taglio del tosaerba si trovi nella posizione di altezza di taglio inferiore prima di installare i tubi di scarico.

Nota: Ricordate di montare il deflettore dello sfalciatore quando rimuovete il sistema di raccolta dal tosaerba.

1. Disinnestate la PDF e inserite il freno di stazionamento.
2. Spegnete il motore ed estraete la chiave.
3. Abbassate la scocca del tosaerba alla posizione dell'altezza di taglio inferiore.
4. Rimuovete i cesti per poter vedere il tubo sotto il cofano.
5. Riabbassate e bloccate il cofano.
6. Utilizzate entrambi i dispositivi di chiusura per fissare il tubo inferiore sul gruppo soffiatore (Figura 28).

7. Prendete nota della posizione di montaggio dei 2 bulloni nel tubo superiore.

Nota: Il foro vicino alle punte di freccia saldate non verrà utilizzato.

8. Rimuovete i 2 bulloni dall'estremità inferiore del tubo superiore.
9. Utilizzate i 2 fori come modello per il tubo inferiore.

Nota: Conservate la bulloneria.

10. Inserite l'estremità superiore (nessun foro) del tubo superiore attraverso la guarnizione del tubo nel cofano, spingendo il tubo verso l'interno fino a quando il tubo non è a contatto con l'interno del cofano.
11. Estraete leggermente il tubo superiore, in modo che la guarnizione si estenda verso l'esterno e sopra il tubo inferiore (Figura 29).



Figura 29

- | | |
|--|-----------------------------------|
| 1. Tubo superiore | 3. Cofano del sistema di raccolta |
| 2. Tenuta di gomma sporgente all'esterno | |

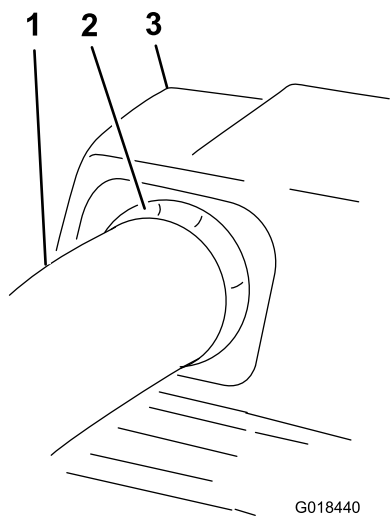
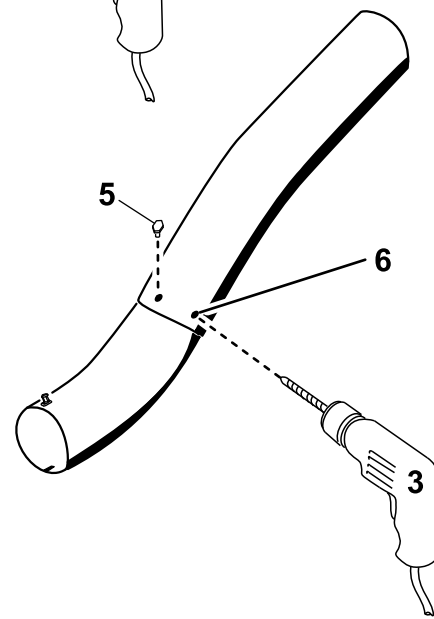
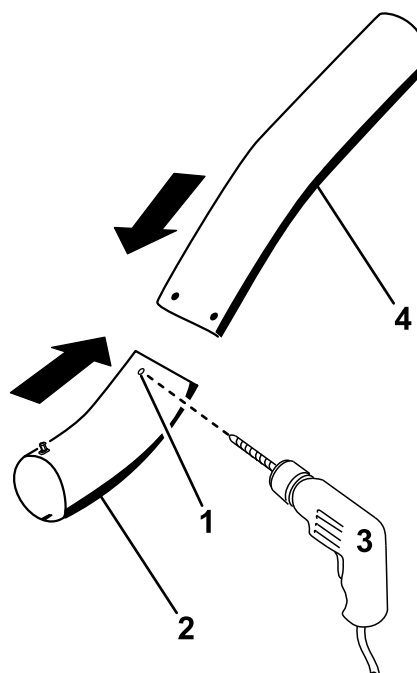

G018439

g018439

Figura 31

Foratura del tubo di scarico inferiore

- | | |
|---|---|
| 1. Fossette | 4. Tubo superiore |
| 2. Tubo inferiore | 5. Montate la vite ($\frac{1}{4}$ " x $\frac{3}{4}$ "), la rondella ($\frac{1}{4}$ ") e il dado di bloccaggio ($\frac{1}{4}$ ") qui. |
| 3. Praticate un foro del diametro di 6,5 mm | 6. Tubo superiore – fori preesistenti |



Figura 30

- | | |
|--|---|
| 1. Tubo superiore | 3. Intaglio nella parte inferiore del tubo quando montato |
| 2. Foro preesistente (bullone rimosso) | 4. Tubo inferiore |

13. Utilizzando i fori preesistenti nel tubo superiore come riferimento, praticate 2 fori del diametro di 6,5 mm attraverso le fossette sul tubo inferiore (Figura 31).

14. Rimuovete i tubi superiore e inferiore dalla macchina.
15. Fate scorrere i tubi tra loro e allineate i fori.
16. Montate le rondelle ($\frac{1}{4}$ ") sui bulloni (Figura 31).
17. Utilizzando un utensile a chiave esagonale, montate le viti ($\frac{1}{4}$ " x $\frac{3}{4}$ ") e rondelle ($\frac{1}{4}$ ") dall'interno del tubo inferiore e attraverso i fori preesistenti nel tubo superiore (Figura 31).
18. Fissate i tubi tra loro con i dadi ($\frac{1}{4}$ ") come illustrato nella Figura 31.

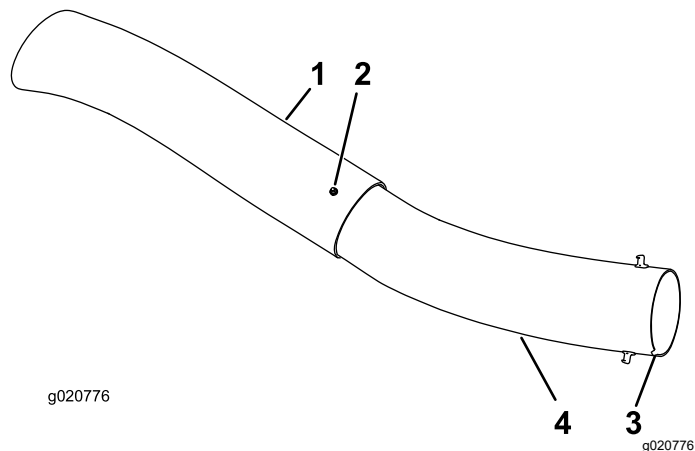
19. Inserite il tubo di scarico superiore attraverso la guarnizione del tubo nel cofano.
20. Estraete leggermente il tubo superiore, in modo che la guarnizione si estenda verso l'esterno e sopra il gruppo soffiatore (Figura 29).
21. Utilizzate entrambi i dispositivi di chiusura per fissare il tubo inferiore sul gruppo soffiatore (Figura 28).

Funzionamento

Nota: Stabilite i lati sinistro e destro della macchina rispetto alla normale posizione di guida.

⚠ AVVERTENZA

Per evitare infortuni, attenetevi alla seguente procedura:

- **Prima di utilizzare questo attrezzo familiarizzate con tutte le istruzioni operative e di sicurezza riportate nel *Manuale dell'operatore* del tosaerba.**
- **Non rimuovete mai tubo di scarico, cesti, cofano del sistema di raccolta o guida di scarico mentre il motore è in funzione.**
- **Prima di disintasarne il sistema di raccolta spegnete sempre il motore e attendete che tutte le parti in movimento si siano fermate.**
- **Non effettuate mai a manutenzione o interventi di riparazione quando il motore è in funzione.**

Svuotamento dei cesti di raccolta

Solleivate e maneggiate i cesti di raccolta pieni con la massima attenzione. Per svuotare i cesti di raccolta procedete come segue.

1. Parcheggiate la macchina su terreno pianeggiante.
2. Disinserite il comando delle lame, inserite il freno di stazionamento e spostate le leve di controllo del movimento in posizione di BLOCCO IN FOLLE.
3. Spegnete il motore ed estraete la chiave.
4. Sollevate il cofano del sistema di raccolta (Figura 32).



Figura 32

g005758

-
5. Comprimete il contenuto dei cesti.

6. Con entrambe le mani, sollevate il cesto e sganciatelo dalla staffa di fissaggio e svuotate il cesto.
7. Ripetete l'operazione con l'altro cesto.
8. Montate i cesti facendo scorrere i ganci dei loro telai sulle staffe di ancoraggio (Figura 33).

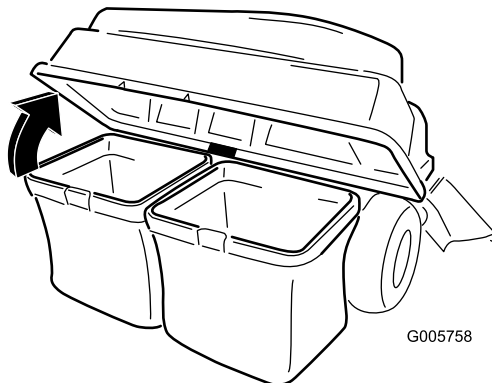

Figura 33

- | | |
|-----------------------------------|--------------------------------|
| 1. Cesto | 3. Staffa di ancoraggio |
| 2. Telaio del sistema di raccolta | 4. Gancio del telaio dei cesti |

9. Abbassate il cofano del sistema di raccolta sui cesti.

Disintasamento del sistema di raccolta

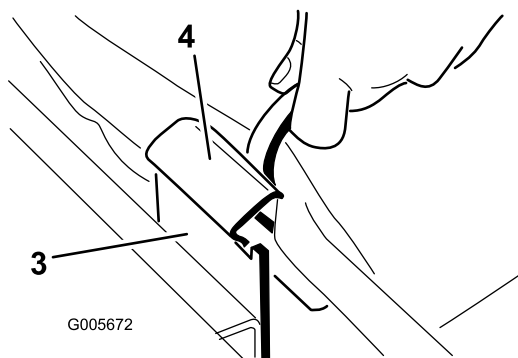
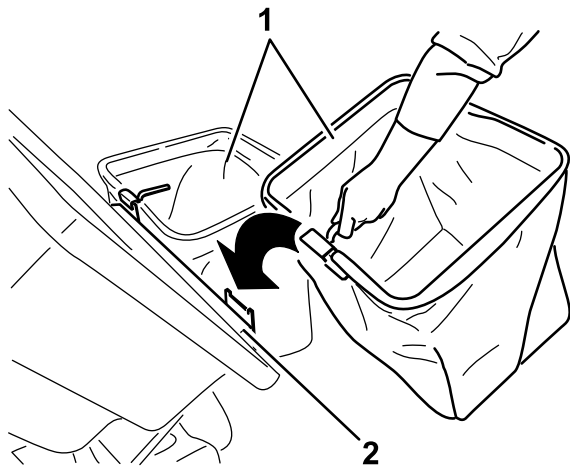
⚠ AVVERTENZA

Quando il sistema di raccolta è in funzione, il soffiatore gira e può tagliare o ferire mani e dita.

- Prima di regolare, pulire, riparare ed ispezionare il soffiatore, e prima di stasare la guida di scarico, spegnete il motore ed attendete che tutte le parti in movimento si siano fermate. Togliete la chiave.
- Usate un bastone, non le mani, per stasare il soffiatore o il tubo.
- Tenete viso, mani, piedi e altre parti del corpo o abbigliamento a distanza dalle parti nascoste, rotanti o in movimento.

1. Parcheggiate la macchina su terreno pianeggiante.
2. Disinserite il comando delle lame, inserite il freno di stazionamento e spostate le leve di controllo del movimento in posizione di BLOCCO IN FOLLE.
3. Spegnete il motore ed estraete la chiave.
4. Svuotate i cesti.
5. Sbloccate il tubo inferiore.
6. Togliete i tubi dal sistema di raccolta.
7. Servitevi di un bastoncino o un oggetto simile, non delle mani, per rimuovere ed eliminare l'intasamento dal gruppo tubi.

Nota: Nella maggior parte dei casi, è possibile svuotare i tubi dai detriti scuotendoli.

8. Se il gruppo soffiatore è otturato, togliete il copricinghia di plastica, sbloccate il gruppo soffiatore del sistema di raccolta, togliete la cinghia e apritelo.
9. Servitevi di un bastoncino o un oggetto simile, non delle mani, per rimuovere ed eliminare l'intasamento dal gruppo soffiatore.
10. Una volta eliminata l'ostruzione, rimontate il sistema di raccolta e proseguite con il lavoro.

Rimozione del sistema di raccolta

⚠ AVVERTENZA

I componenti attorno al motore sono caldi se la macchina è stata in funzione. e se toccate le parti calde potete ustionarvi.

- Non toccate le parti del motore se calde.
- Fate raffreddare il motore prima di rimuovere il sistema di raccolta.

⚠ ATTENZIONE

La mancata rimozione della zavorra anteriore del sistema di raccolta e l'utilizzo della macchina senza il sistema di raccolta possono causare una condizione di instabilità che può fare perdere il controllo.

Togliete sempre la zavorra anteriore quando rimuovete il sistema di raccolta.

Rimuovete il sistema di raccolta ripetendo le sezioni di configurazione in ordine inverso, iniziando dalle *Istruzioni di montaggio* e il *Manuale dell'operatore*. Togliete sempre i deflettori anteriori e le zavorre anteriori ogni volta che rimuovete gli attrezzi di raccolta.

Importante: Quando rimuovete il sistema di raccolta e il soffiatore, installate la guida di scarico laterale.

Nota: Il deflettore di scarico deve essere rimosso soltanto per l'installazione del kit mulching.

Suggerimenti

Suggerimenti per la raccolta

Considerazione delle dimensioni della macchina con l'attrezzo

Tenete presente che quando è montato questo accessorio la macchina è più lunga e più larga. Effettuando curve a raggio troppo stretto in ambienti ristretti potreste danneggiare l'accessorio.

Tagliabordi

Tagliate sempre i bordi con il lato sinistro del tosaerba. Non tagliate i bordi con il lato destro perché potreste

danneggiare il camino del sistema di raccolta e il tubo di scarico.

Altezza di taglio

Non impostate un'altezza di taglio troppo bassa, perché l'erba alta che circonda il tosaerba può impedire l'ingresso dell'aria sotto la scocca e nel sistema di raccolta. Il sistema di raccolta si intasa se l'aria nel sottoscocca non è sufficiente.

Frequenza di taglio

Tagliate l'erba di frequente, specialmente durante la stagione della crescita. Se l'erba diventa troppo alta, dovrete tagliare una lunghezza doppia.

Tecnica del taglio

Per ottenere un tappeto erboso dall'aspetto ben curato bisogna sovrapporre leggermente il tosaerba alla passata precedente. Questo accorgimento contribuisce a ridurre il carico sul motore ed il rischio di intasare il camino ed il tubo di scarico.

Velocità di raccolta

Per lo più, effettuerete le operazioni di raccolta con l'acceleratore del tosaerba in posizione MASSIMA guidando a una velocità di trasferimento normale. Tuttavia, se l'erba è molto asciutta e polverosa, potreste ridurre leggermente la pressione sull'acceleratore ed aumentare la velocità di avanzamento del tosaerba. Se guidate troppo velocemente ed il regime del motore rallenta eccessivamente, potreste fare intasare il sistema di raccolta. Sulle pendenze, è talvolta necessario rallentare la velocità di avanzamento del tosaerba, per mantenere il regime motore e un'efficiente raccolta dell'erba falciata. Tosate in discesa qualunque possibile.

▲ ATTENZIONE

Il sistema di raccolta, man mano che si riempie, aumenta il peso sul retro della macchina. Se vi fermate o partite improvvisamente in pendenza potete perdere il controllo dello sterzo o fare ribaltare la macchina.

- **Evitate partenze e frenate brusche procedendo in salita o in discesa. Evitate avviamenti in salita.**
- **Se fermate la macchina procedendo in salita, disinserite il comando delle lame e retrocedete in discesa a bassa velocità.**
- **Evitate curve brusche e rapidi cambiamenti di velocità sui pendii.**
- **Non utilizzate la macchina senza il sistema di raccolta o senza avere prima rimosso la zavorra anteriore.**

Raccolta dell'erba alta

L'erba eccessivamente alta è pesante e può essere difficile da propellere completamente nei cesti di raccolta. In questo caso il tubo ed il camino di scarico possono intasarsi. Evitate di intasare il sistema di raccolta falciando l'erba all'altezza di taglio opportuna, quindi abbassate il tosaerba all'altezza di taglio normale e ripetete l'operazione di raccolta.

Raccolta dell'erba bagnata

Cercate sempre di falciare l'erba quando è asciutta, per dare al tappeto erboso un aspetto ben curato. Se dovete falciare erba bagnata, usate lo scarico laterale tradizionale del tosaerba. Diverse ore dopo, quando l'erba falciata è asciutta, montate il sistema di raccolta al completo ed aspirate l'erba falciata.

Indicatori di intasamento

Durante la raccolta, normalmente una piccola quantità di erba falciata fuoriesce dalla parte anteriore del tosaerba. L'uscita di una quantità eccessiva di erba falciata indica che i cesti sono pieni o che il sistema è intasato.

Manutenzione

Nota: Stabilite i lati sinistro e destro della macchina rispetto alla normale posizione di guida.

Programma di manutenzione raccomandato

Cadenza di manutenzione	Procedura di manutenzione
Dopo le prime 8 ore	<ul style="list-style-type: none">• Ispezione della cinghia del soffiatore.• Controllo del sistema di raccolta.
Dopo ogni utilizzo	<ul style="list-style-type: none">• Pulizia della griglia del cofano.• Pulizia del sistema di raccolta.
Ogni 25 ore	<ul style="list-style-type: none">• Ispezione della cinghia del soffiatore.
Ogni 100 ore	<ul style="list-style-type: none">• Controllo del sistema di raccolta.

⚠ AVVERTENZA

Se lasciate la chiave nel relativo interruttore, qualcuno potrebbe accidentalmente avviare il motore e ferire gravemente voi o gli astanti.

Rimuovete la chiave e scollegate il cappello dalla candela prima di eseguire operazioni di manutenzione e riponetelo in un luogo sicuro, perché non tocchi accidentalmente la candela.

⚠ AVVERTENZA

I motori possono riscaldarsi durante l'uso. Il contatto con le superfici calde può causare ustioni gravi.

Lasciate raffreddare i motori, soprattutto la marmitta, prima di toccarli.

⚠ AVVERTENZA

I detriti, quali foglie, erba o spazzole possono incendiarsi. Un incendio nell'area del motore può causare infortuni e danni.

- Mantenete l'area del motore e della marmitta libera da accumulo di detriti.
- Nel rimuovere il coperchio del sistema di raccolta fate attenzione a non far cadere i detriti nell'area del motore e della marmitta.
- Lasciate raffreddare la macchina prima del rimessaggio.

Preparazione per la manutenzione

Eseguite i seguenti passaggi prima di eseguire la manutenzione della macchina:

1. Parcheggiate la macchina su terreno pianeggiante.
2. Disinnestate la PDF, spostate le leve di controllo del movimento in posizione di BLOCCO IN FOLLE e inserite il freno di stazionamento.
3. Spegnete il motore ed estraete la chiave.

4. Eliminate i detriti dal tosaerba a livello della scocca o della parte posteriore del tosaerba per agevolare la manutenzione.

Pulizia della griglia del cofano

Intervallo tra gli interventi tecnici: Dopo ogni utilizzo

1. Aprite il cofano del sistema di raccolta.
2. Togliete i detriti dalla griglia.
3. Chiudete il cofano del sistema di raccolta.

Pulizia del sistema di raccolta e dei cesti

Intervallo tra gli interventi tecnici: Dopo ogni utilizzo

1. Lavate, dentro e fuori, il cofano del sistema di raccolta, i cesti, il tubo e il sottoscocca del tosaerba.

Nota: Rimuovete la morchia con un detersivo neutro per automobili.

2. Non dimenticate di eliminare l'erba feltrata da tutti i componenti.
3. Dopo avere lavato tutti i componenti, lasciateli asciugare completamente.

Nota: Quando avete montato tutti i componenti, avviate la macchina e lasciatela in moto per un minuto, perché si asciughi meglio.

Ispezione della cinghia del soffiatore.

Intervallo tra gli interventi tecnici: Dopo le prime 8 ore

Ogni 25 ore

Verificate che non ci siano incrinature, bordi usurati per sfregamento, segni di bruciato o altri danni. Sostituite le cinghie avariate.

Sostituzione della cinghia del soffiatore

1. Togliete il copricinghia in plastica.
2. Tirate indietro la puleggia tendicinghia a molla, per allentare la tensione della cinghia (Figura 34).



Figura 34

g202246

- | | |
|---|--------------------------------------|
| 1. Puleggia del soffiatore | 4. Piatto di taglio |
| 2. Soffiatore in posizione (porzione di alloggiamento rimossa a scopo illustrativo) | 5. Puleggia tendicinghia/di tensione |
| 3. Puleggia motrice | 6. Cinghia del soffiatore |

3. Rimuovete la cinghia del sistema di raccolta preesistente dalla puleggia del piatto di taglio.
4. Rimuovete il soffiatore dal piatto di taglio.
5. Rimuovete la cinghia del sistema di raccolta preesistente dalle pulegge del soffiatore.
6. Montate la nuova cinghia attorno alle pulegge del soffiatore (Figura 34).
7. Montate il soffiatore sul supporto del soffiatore.
8. Montate la nuova cinghia attorno alla puleggia del piatto di taglio (Figura 34).
9. Tirate indietro la puleggia tendicinghia caricata a molla e montate la cinghia sulla puleggia tendicinghia caricata a molla (Figura 34).

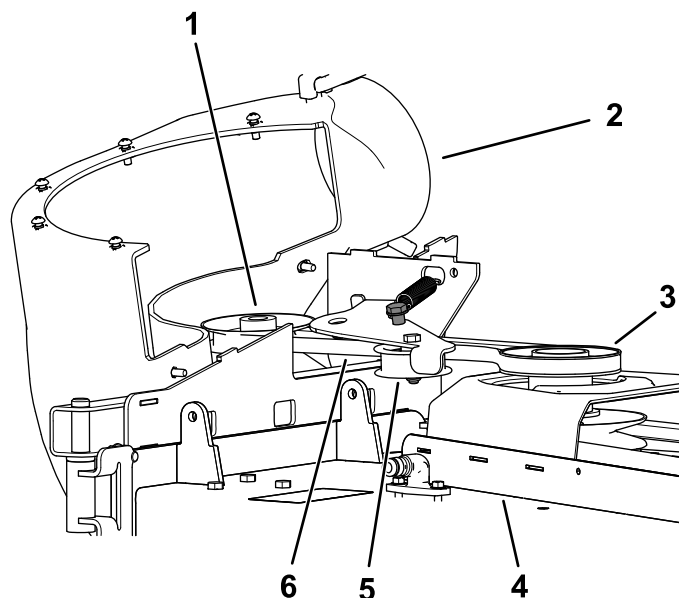
Controllo del sistema di raccolta

Intervallo tra gli interventi tecnici: Ogni 100 ore
Dopo le prime 8 ore

1. Controllate il tubo superiore, il tubo inferiore, il cofano e il gruppo soffiatore;
Nota: se sono incrinati o rotti, sostituiteli.
2. Controllate i cesti, il telaio del sistema di raccolta e la griglia.

Nota: Se un qualunque componente è rotto o incrinato, sostituitelo.

3. Serrate tutti i dadi, i bulloni e le viti.

Controllo delle lame del tosaerba

1. Controllate periodicamente le lame del tosaerba ed ogni volta che una lama colpisce un corpo estraneo.
2. Se le lame sono molto usurate o danneggiate, montate delle lame nuove; fate riferimento al *Manuale dell'operatore* della vostra macchina per la manutenzione completa delle lame.

Rimessaggio

Rimessaggio dell'accessorio di raccolta

1. Pulite l'accessorio di raccolta; vedere Pulizia dell'accessorio di raccolta.
2. Verificate che l'accessorio di raccolta non presenti segni di danno; vedere Controllo dell'accessorio di raccolta.
3. Assicuratevi che i cesti di raccolta siano vuoti e completamente asciutti.
4. Conservate il sistema di raccolta in un luogo pulito e asciutto, lontano dai raggi del sole, per proteggere i componenti di plastica e prolungare la vita del sistema di raccolta. Se dovete conservare il sistema di raccolta all'aperto, copritelo con un telo resistente alle intemperie.

Localizzazione guasti

Problema	Possibile causa	Rimedio
Si nota una vibrazione anormale.	<ol style="list-style-type: none"> 1. La lama (o lame) di taglio è piegata o sbilanciata. 2. Il bullone di fissaggio della lama è lento. 3. Una puleggia del soffiatore o un gruppo puleggia sono lenti. 4. La cinghia del sistema di raccolta è usurata. 5. La lama (o lame) del ventilatore del soffiatore è piegata o sbilanciata. 	<ol style="list-style-type: none"> 1. Montate una nuova lama (o lame) di taglio. 2. Serrate il bullone di fissaggio della lama. 3. Serrate la puleggia interessata. 4. Sostituite la cinghia. 5. Rivolgetevi a un Centro Assistenza autorizzato.
Insaccamento poco efficiente	<ol style="list-style-type: none"> 1. La velocità del motore è troppo bassa. 2. La griglia del cofano del sistema di raccolta è ostruita. 3. La cinghia del sistema di raccolta è allentata. 4. Un tubo o il soffiatore sono ostruiti. 5. I cesti sono pieni. 	<ol style="list-style-type: none"> 1. Fate girare sempre il motore con l'acceleratore sulla massima. 2. Eliminate detriti, foglie o sfalciò dalla griglia. 3. Sostituite la cinghia del sistema di raccolta. 4. Individuate e rimuovete l'intasamento dei detriti. 5. Svuotate il sistema di raccolta.
Soffiatore e tubi si intasano troppo spesso.	<ol style="list-style-type: none"> 1. I cesti sono troppo pieni. 2. La velocità del motore è troppo bassa. 3. L'erba è troppo bagnata. 4. L'erba è troppo alta. 5. La griglia del cofano del sistema di raccolta è ostruita. 6. La velocità di trasferimento è eccessiva. 7. La cinghia del sistema di raccolta è usurata. 	<ol style="list-style-type: none"> 1. Scaricate più spesso. 2. Fate girare sempre il motore con l'acceleratore sulla massima. 3. Falciate l'erba quando è asciutta. 4. Non tosate un'altezza dell'erba superiore a 51-76 mm o 1/3 dell'altezza, a seconda della lunghezza minore. 5. Eliminate detriti, foglie o sfalciò dalla griglia. 6. Rallentate con l'acceleratore alla massima. 7. Sostituite la cinghia.
Espulsione di detriti	<ol style="list-style-type: none"> 1. I cesti sono troppo pieni. 2. La velocità di trasferimento è eccessiva. 3. Il tosaerba non è in piano. 	<ol style="list-style-type: none"> 1. Scaricate più spesso. 2. Guidate la macchina a bassa velocità con il motore con l'acceleratore sulla massima. 3. Consultate il <i>Manuale dell'operatore</i> della macchina per il livellamento del piatto di taglio.
La ventola del soffiatore non gira liberamente.	<ol style="list-style-type: none"> 1. Il soffiatore è ostruito. 2. La girante non è allineata 	<ol style="list-style-type: none"> 1. Eliminate detriti, foglie o sfalciò dalla girante del soffiatore. 2. Rivolgetevi a un Centro Assistenza autorizzato.

Note:

Note:

Note:

Informativa sulla privacy SEE/Regno Unito

Utilizzo delle vostre informazioni personali da parte di Toro

The Toro Company ("Toro") rispetta la vostra privacy. Quando acquistate i nostri prodotti, possiamo raccogliere determinate informazioni personali su di voi, direttamente da voi o tramite la vostra azienda o distributore Toro. Toro utilizza queste informazioni per adempiere ai propri obblighi contrattuali, come registrare la vostra garanzia, elaborare la vostra richiesta in garanzia o contattarvi in caso di un richiamo di prodotto, e per finalità aziendali legittime, come valutare la soddisfazione dei clienti, migliorare i nostri prodotti o fornirvi informazioni su prodotti che potrebbero essere di vostro interesse. Toro può condividere i vostri dati con le nostre consociate, affiliate, rivenditori e altri partner commerciali collegati a tali attività. Inoltre, possiamo divulgare le informazioni personali ove richiesto ai sensi della legge o in relazione alla vendita, acquisto o fusione di un'attività. Non venderemo mai le vostre informazioni personali a nessun'altra società a scopi di marketing.

Conservazione delle vostre informazioni personali

Toro conserverà le vostre informazioni personali per tutto il tempo pertinente alle finalità di cui sopra e in conformità con i requisiti normativi. Per maggiori informazioni sui periodi di conservazione dei dati applicabili, contattate legal@toro.com.

L'impegno di Toro per la sicurezza

Le vostre informazioni personali possono essere elaborate negli Stati Uniti o in altri paesi in cui possono essere in vigore leggi sulla protezione dei dati meno rigorose di quelle del vostro paese di residenza. Ogniqualvolta trasferiamo le vostre informazioni al di fuori del vostro paese di residenza, adotteremo tutte le misure richieste per legge al fine di garantire l'implementazione delle opportune tutele per proteggere le vostre informazioni e assicurarci che vengano trattate in sicurezza.

Accesso e correzione

È vostro diritto correggere o riesaminare i vostri dati personali, oppure rifiutare o limitare il trattamento dei vostri dati. A tale scopo, contattateci via email all'indirizzo legal@toro.com. In caso di perplessità in relazione al modo in cui Toro gestisce le vostre informazioni, vi invitiamo a parlarne direttamente con noi. Tenete presente che i residenti europei hanno diritto a sporgere reclamo presso la propria Autorità di protezione dei dati.

Informazioni sull'avvertenza relativa alla legge della California "Proposition 65"

Che cos'è questa avvertenza?

Potreste vedere un prodotto in vendita provvisto di un'etichetta di avvertenza come questa:



AVVERTENZA: Può provocare cancro e danni riproduttivi –
www.p65Warnings.ca.gov.

Che cos'è la Proposition 65?

La Proposition 65 si applica a tutte le aziende che operano nello Stato della California, che vendono prodotti in California o che fabbricano prodotti che possono essere venduti o importati in California. Tale legge prevede che il Governatore della California rediga e pubblichi obbligatoriamente una lista di sostanze chimiche considerate cancerogene, causa di difetti congeniti e/o di altri danni riproduttivi. La lista, aggiornata annualmente, comprende centinaia di sostanze chimiche presenti in molti prodotti di uso quotidiano. Lo scopo della Proposition 65 è quello di informare i cittadini riguardo all'esposizione a tali sostanze.

La Proposition 65 non vieta la vendita di prodotti contenenti tali sostanze chimiche, ma impone che ogni prodotto, imballaggio o documentazione del prodotto riporti tali avvertenze. Inoltre, un'avvertenza relativa alla Proposition 65 non implica che un prodotto violi gli standard o i requisiti di sicurezza. Infatti, il governo della California ha spiegato che un'avvertenza relativa alla Proposition 65 non equivale a una decisione normativa in merito alla "sicurezza" o "mancanza di sicurezza" di un prodotto. Molte di queste sostanze chimiche vengono utilizzate in prodotti di uso quotidiano da anni senza che vi siano danni documentati. Per maggiori informazioni, visitate la pagina <https://oag.ca.gov/prop65/faqs-view-all>.

Se un prodotto riporta un'avvertenza prevista dalla Proposition 65, ciò significa che un'azienda 1) ha valutato il livello di esposizione e concluso che supera il "livello zero di rischio significativo", oppure 2) ha deciso di fornire tale avvertenza basandosi sulla propria conoscenza della presenza di una sostanza indicata come rischiosa senza valutare il livello di esposizione.

Questa legge si applica ovunque?

Le avvertenze previste dalla Proposition 65 sono richieste solo ai sensi della legge californiana. Queste avvertenze sono presenti in tutta la California su un'ampia varietà di prodotti e in numerosi ambienti tra cui ristoranti, negozi di alimentari, alberghi, scuole e ospedali. Inoltre, alcuni negozi e rivenditori online mostrano le avvertenze previste dalla Proposition 65 sui propri siti web o cataloghi.

Qual è la differenza tra i limiti imposti dalla California e quelli federali?

Gli standard della Proposition 65 spesso sono più rigorosi di quelli federali e internazionali. Per varie sostanze, l'obbligo delle avvertenze previste dalla Proposition 65 scatta a livelli molto inferiori a quelli previsti dagli standard federali. Per esempio, il livello di piombo per cui è richiesta un'avvertenza secondo la Proposition 65 è di 0,5 µg al giorno, molto al di sotto degli standard federali ed internazionali.

Perché non tutti i prodotti simili riportano tale avvertenza?

- I prodotti venduti in California richiedono l'etichettatura prevista dalla Proposition 65, mentre prodotti simili venduti altrove non la richiedono.
- Un procedimento giudiziario ai sensi della Proposition 65 a carico di un'azienda potrebbe concludersi con l'obbligo per tale azienda di utilizzare le avvertenze previste da tale legge sui suoi prodotti, ma altre aziende che fabbricano prodotti simili potrebbero non avere tale obbligo.
- L'applicazione della Proposition 65 è incoerente.
- Le aziende possono scegliere di non fornire avvertenze sui loro prodotti poiché giungono alla conclusione che non sono obbligate a farlo ai sensi della Proposition 65; la mancanza dell'avvertenza su un prodotto non implica che esso sia privo di livelli analoghi delle sostanze chimiche riportate nell'elenco.

Perché Toro utilizza questa avvertenza?

Toro ha scelto di fornire il maggior numero possibile di informazioni ai consumatori così che essi possano prendere decisioni informate sui prodotti che comprano e utilizzano. In alcuni casi Toro fornisce avvertenze basandosi sulla propria conoscenza riguardo la presenza di una o più sostanze indicate come rischiose, senza valutare il livello di esposizione, poiché per non tutte le sostanze dell'elenco vengono forniti i requisiti in fatto di limiti di esposizione. Anche se il livello di esposizione connessa ai prodotti Toro può essere trascurabile o rientrare perfettamente nei limiti dell'assenza di rischio significativo, Toro ha deciso di fornire le avvertenze previste dalla Proposition 65 per un surplus di cautela. Inoltre, se Toro non fornisse tali avvertenze potrebbe essere perseguito a norma di legge dallo Stato della California o da privati che intendono applicare la Proposition 65 e perciò potrebbe incorrere in sanzioni considerevoli.