



**Count on it.**

**Betjeningsvejledning**

## **Benzindrevet Workman® GTX- eller EFI-arbejds køretøj**

Modelnr. 07059TC—Serienr. 410500000 og derover

Modelnr. 07130TC—Serienr. 407200000 og derover

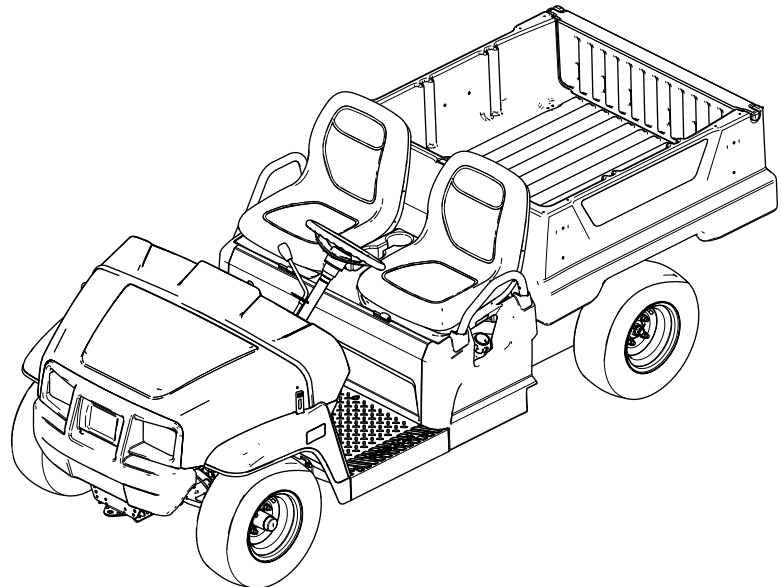

Dette produkt overholder alle relevante EU-direktiver. Yderligere oplysninger fås på den separate produktspecifikke overensstemmelseserklæring.

Det er en overtrædelse af §4442 eller §4443 i California Public Resource Code at bruge eller betjene denne motor på et skovklædt, busk- eller græsbevokset område, medmindre motoren er forsynet med en gnistskærm som defineret i §4442, der holdes i god driftsmæssig stand, eller medmindre motoren er bygget, udstyret og vedligeholdt med henblik på brandforebyggelse.

Den medfølgende motorvejledning indeholder information om U.S. Environmental Protection Agency (EPA) og California Emission Control Regulation for emissionssystemer, vedligeholdelse og garanti. Nye eksemplarer kan bestilles via motorfabrikanten.

## ⚠ ADVARSEL

### CALIFORNIEN

Advarsel i henhold til erklæring nr. 65 Udstødningsgassen fra dette produkt indeholder kemikalier, der ifølge staten Californien er kræftfremkaldende samt giver fødselsskader eller andre forplantningsskader.

Batteripoler og tilbehør indeholder bly og bly sammensætninger, som ifølge staten Californien er kræftfremkaldende og forårsager forplantningsskader. Vask hænder efter håndtering.

# Indledning

Dette arbejdskøretøj er primært beregnet til transport af personer og materialelast uden for hovedveje. Brug af dette produkt til andre end det tiltænkte formål kan udsætte dig selv og omkringstående for fare.

Læs denne vejledning omhyggeligt, så du kan lære at betjene og vedligeholde produktet korrekt samt undgå person- og produktskade. Det er dit ansvar at betjene produktet korrekt og sikkert.

Gå til [www.Toro.com](http://www.Toro.com) for at få materialer om produktsikkerhed og oplæring i betjening, oplysninger om tilbehør, hjælp til at finde en forhandler eller for at registrere dit produkt.

Når du har brug for service, originale Toro-dele eller yderligere oplysninger, bedes du kontakte en autoriseret serviceforhandler eller Toros kundeservice

samt have produktets model og serienummer parat. **Figur 1** viser model- og serienummerets placering på produktet. Skriv numrene, hvor der er gjort plads til dette.

**Vigtigt:** Du kan scanne QR-koden på serienummermærkatens (hvis udstyret hermed) med din mobilenhed for at få adgang til garanti, reservedele og andre produktoplysninger.

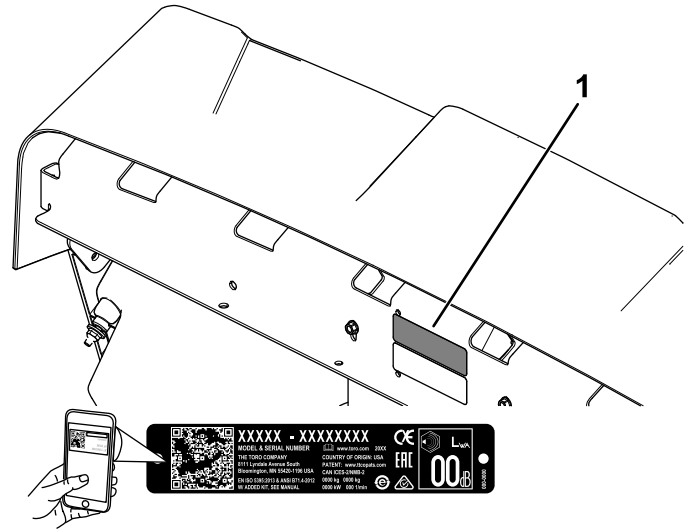

Figur 1

g282597

1. Model og serienummerets placering

Modelnr. \_\_\_\_\_

Serienr. \_\_\_\_\_

Denne betjeningsvejledning bruger 2 ord til at fremhæve oplysninger. **Vigtigt** henleder opmærksomheden på særlige mekaniske oplysninger, og **Bemærk** angiver generel information, som det er værd at lægge særligt mærke til.

Advarselssymbolet (**Figur 2**) vises både i denne vejledning og på maskinen for at identificere vigtige sikkerhedsmeddelelser, som du skal følge for at undgå ulykker. Dette symbol vises med ordet **Fare**, **Advarsel** eller **Forsigtig**.

- **Fare** angiver en overhængende farlig situation, som, hvis den ikke undgås, **vil** resultere i dødsfald eller alvorlig personskade.
- **Advarsel** angiver en potentielt farlig situation, som, hvis den ikke undgås, **kan** resultere i dødsfald eller alvorlig personskade.
- **Forsigtig** angiver en potentielt farlig situation, som, hvis den ikke undgås, **kan** resultere i mindre eller moderat personskade.



**Figur 2**  
Advarselssymbol

g000502

# Indhold

Sikkerhed .....	4
Generelt om sikkerhed .....	4
Sikkerheds- og instruktionsmærkater .....	5
Opsætning .....	9
1 Montering af rattet (kun internationale modeller) .....	9
2 Kontrol af væskestande og dæktryk .....	9
3 Trykpolering af bremsene .....	10
4 Læsning af vejledningen og gennemgang af opsætningsmateriale .....	10
Produktoversigt .....	11
Betjeningsanordninger .....	12
Specifikationer .....	15
Udstyr/tilbehør .....	15
Før betjening .....	16
Sikkerhedshensyn før drift .....	16
Udførelse af daglig vedligeholdelse .....	16
Kontrol af dæktrykket .....	16
Påfyldning af brændstof .....	17
Indkøring af en ny maskine .....	17
Under betjening .....	18
Sikkerhed under drift .....	18
Betjening af ladet .....	19
Brug af ladets bagtilbehørsholder .....	21
Læsning af ladet .....	22
Start af motoren .....	22
Standsning af maskinen .....	23
Parkering af maskinen .....	23
Efter betjening .....	23
Sikkerhedshensyn efter drift .....	23
Bugsering af maskinen .....	23
Bugsering af maskinen .....	24
Bugsering af en anhænger .....	24
Vedligeholdelse .....	25
Sikkerhed under vedligeholdelsesarbejde .....	25
Skema over anbefalet vedligeholdelse .....	25
Kontrolliste for daglig vedligeholdelse .....	28
Vedligeholdelse af maskinen under specielle driftsforhold .....	28
Tiltag forud for vedligeholdelse .....	29
Klargøring af maskinen til vedligeholdelse .....	29
Løftning af maskinen .....	29
Sådan fås adgang til motorhjelm .....	29
Hævning og sænkning af sædet .....	30

Fjernelse af sædet .....	30
Montering af sædet .....	30
Smøring .....	31
Smøring af forhjulslejerne .....	31
Motorvedligeholdelse .....	34
Motorsikkerhed .....	34
Eftersyn af luftfilteret .....	34
Serviceeftersyn af motorolien .....	35
Serviceeftersyn af tændrøret .....	36
Justering af høj/lav tomgang .....	37
Vedligeholdelse af brændstofs-system .....	38
Eftersyn af brændstofslanger og -forbindelser .....	38
Udskiftning af brændstoffiltrene .....	38
Service af kulfilterbeholderen .....	39
Vedligeholdelse af elektrisk system .....	39
Elektrisk system – Sikkerhed .....	39
Serviceeftersyn af batteriet .....	39
Udskiftning af sikringerne .....	42
Vedligeholdelse af forlygterne .....	43
Vedligeholdelse af drivsystem .....	44
Vedligeholdelse af dækkene .....	44
Eftersyn af styrings- og ophængskomponenter .....	44
Justering af forhjulssporingen .....	44
Kontrol af transakselvæskestanden .....	45
Udskiftning af transmissionsvæsken .....	46
Kontrol af den neutrale gearskifteposition .....	46
Justering af den neutrale gearskifteposition .....	46
Vedligeholdelse af den primære drevkobling .....	47
Reducering af tophastigheden .....	47
Vedligeholdelse af kølesystem .....	48
Kølesystem – Sikkerhed .....	48
Rengøring af motorens køleområder .....	48
Vedligeholdelse af brems .....	49
Kontrol af parkeringsbremsen .....	49
Justering af parkeringsbremsen .....	49
Kontrol af bremsevæskestanden .....	49
Eftersyn af bremsene .....	50
Udskiftning af drifts- og parkeringsbremsens klodser .....	50
Udskiftning af bremsevæsken .....	50
Vedligeholdelse af remme .....	51
Eftersyn af drivremmen .....	51
Justering af startgeneratorremmen .....	51
Vedligeholdelse af chassiset .....	52
Justering af ladets låse .....	52
Rengøring .....	52
Vask af maskinen .....	52
Opbevaring .....	53
Sikkerhed i forbindelse med opbevaring .....	53
Opbevaring af maskinen .....	53

# Sikkerhed

Denne maskine er fremstillet i overensstemmelse med kravene i SAE J2258 (nov. 2016).

## Generelt om sikkerhed

Dette produkt kan forårsage personskade. Følg altid sikkerhedsforskrifterne for at undgå alvorlig personskade.

- Læs og forstå indholdet i denne *betjeningsvejledning*, før du starter maskinen. Sørg for, at alle produktets brugere er fortrolige med betjeningen af det og forstår advarslerne.
- Betjening af maskinen kræver din fulde opmærksomhed. Giv dig ikke i kast med aktiviteter, der afleder opmærksomheden, da dette kan medføre person- eller tingskade.
- Hold hænder og fødder væk fra bevægelige maskinkomponenter.
- Betjen ikke maskinen, uden at alle værn og øvrige sikkerhedsanordninger sidder korrekt på plads og virker på maskinen.
- Hold børn og omkringstående væk fra arbejdsområdet. Lad aldrig børn betjene maskinen.
- Stop og sluk for maskinen, og tag nøglen ud, før maskinen efterses eller fyldes med brændstof.

Hvis maskinen betjenes eller vedligeholdes forkert, er der risiko for personskade. Operatøren skal altid følge sikkerhedsanvisningerne og være opmærksom på advarselssymbolet , der betyder Forsigtig, Advarsel eller Fare – personlig sikkerhedsanvisning, for at nedsætte risikoen for personskade. Hvis disse forskrifter ikke følges, kan det medføre personskade eller død.

# Sikkerheds- og instruktionsmærkater



Sikkerheds- og instruktionsmærkaterne kan nemt ses af operatøren og er placeret tæt på potentielle risikoområder. Udskift eventuelle beskadigede eller manglende mærkater.



99-7345

decal99-7345

1. Advarsel – læs *betjeningsvejledningen*.
2. Advarsel – rør ikke ved den varme overflade.
3. Fare for sammenfiltring, rem – hold afstand til bevægelige dele, og hold alle afskærmninger på plads.
4. Fare for knusning, ladet – brug støttepinden til at understøtte ladet.

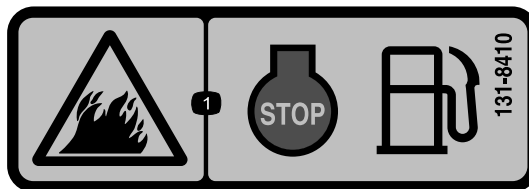

131-8410

decal131-8410

1. Brandfare – sluk motoren inden påfyldning.



115-2047

decal115-2047

1. Advarsel – rør ikke ved den varme overflade.

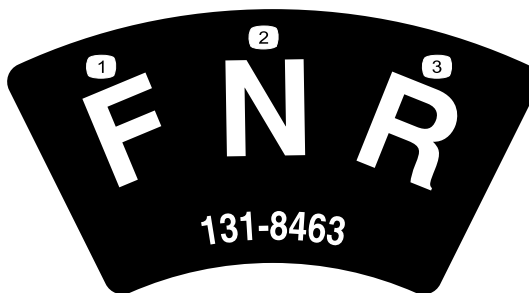

131-8463

decal131-8463

1. Fremad
2. Neutral
3. Bakgear

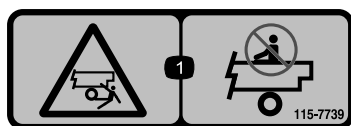

115-7739

decal115-7739

1. Nedstyrtningsfare, knusningsfare – køр ikke med passagerer.



120-9570

decal120-9570

1. Advarsel — hold afstand fra bevægelige dele, og bevar alle afskærmninger på plads.

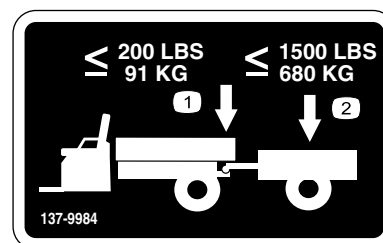

137-9984

decal137-9984

1. Overskrid ikke en trækstangsvægt på mere end 91 kg.
2. Overskrid ikke en transportlast på mere end 680 kg.

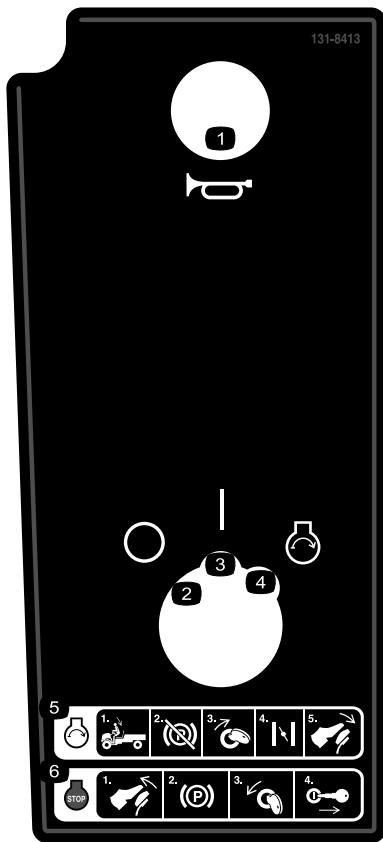

131-8413

**131-8413**

Kun modeller med karburator

decal131-8413

1. Horn
2. Deaktiveret
3. Aktiveret
4. Motor – start
5. Sådan startes motoren: 1) Sæt dig i førersædet. 2) Deaktiver parkeringsbremsen. 3) Drej nøglen til motoren til positionen START. 4) Aktiver chokeren. 5) Tryk ned på pedalen.
6. Sådan slukkes motoren: 1) Slip pedalen. 2) Aktiver parkeringsbremsen. 3) Drej nøglen til positionen OFF (fra). 4) Tag nøglen ud.

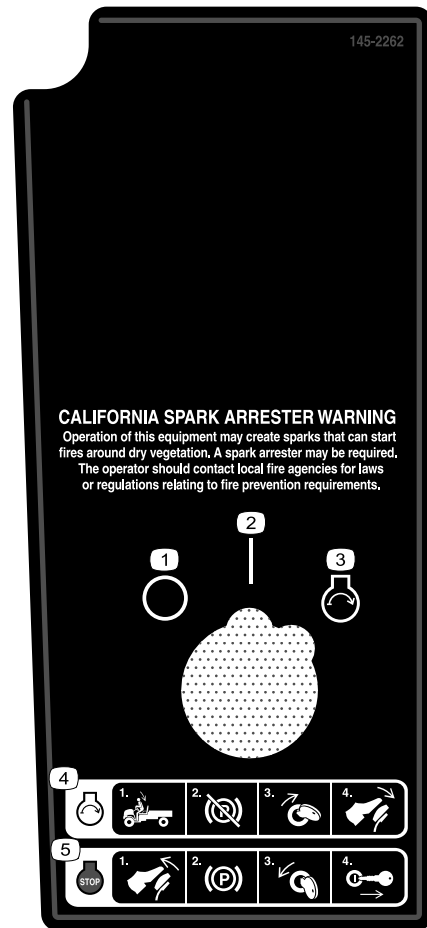

145-2262









**CALIFORNIA SPARK ARRESTER WARNING**  
 Operation of this equipment may create sparks that can start fires around dry vegetation. A spark arrester may be required. The operator should contact local fire agencies for laws or regulations relating to fire prevention requirements.

**145-2262**

Kun EFI-modeller

decal145-2262

1. Deaktiveret
2. Aktiveret
3. Motor – start
4. Start af motoren – 1) Sæt dig i førersædet. 2) Deaktiver parkeringsbremsen. 3) Drej nøglekontakten til startpositionen. 4) Tryk ned på pedalen.
5. Slukning af motoren – 1) Slip pedalen. 2) Aktiver parkeringsbremsen. 3) Drej nøglekontakten til positionen Off (fra). 4) Tag nøglen ud af nøglekontakten.

GTX  1		138-3518
2		108-3811
3		131-8588
4		130-8380
5		0.030" (0.76mm)
6		1.1 qt (1.04 L) 10W-30
7		1.6 qt (1.51 L) 80W-90
8		DOT 3

decal138-3518

### 138-3518

Kun modeller med karburator

1. Læs *betjeningsvejledningen*, før der udføres vedligeholdelsesarbejde.
2. Motorens indsugning/luftfilter
3. Brændstoffilter
4. Tændrør
5. Tændrørets gnistgab
6. Motorolie
7. Transmissionsvæske
8. Bremsevæske

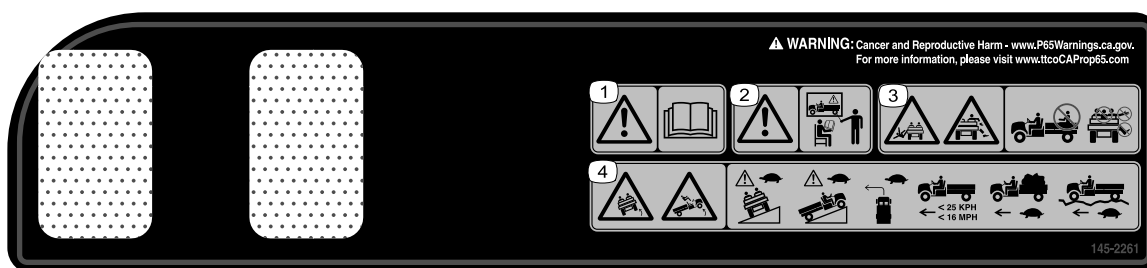

decal145-2261

### 145-2261

1. Advarsel – læs *betjeningsvejledningen*.
2. Advarsel – få grundig undervisning, før maskinen tages i brug.
3. Fare for fald og risiko for amputation af lemmer – medtag ikke passagerer på ladet, kør ikke med flere passagerer, end der er sæder til, og hold arme og ben inden for maskinens rammer, mens maskinen er i drift.
4. Fare for at vælte – kør langsomt på eller over stigninger, kør langsomt i sving, kør højst 26 km/t, kør langsomt med bugseret last og kør langsomt i ujævnt terræn.

GTX EFI		9	10
1		108-3811	100
2		94-9695	400
3		131-8589	500
4		0.040" (1mm)	
5		1.1 qt (1.04 L) 10W-30	5/100
6		1.6 qt (1.51 L) 80W-90	800
7		DOT 3	1000
8		MOBILGREASE XHP-222	300

145-8005

Kun EFI-modeller

- |                                      |  |
|--------------------------------------|--|
| 1. Motorens<br>indsugning/luftfilter | 6. Transmissionsvæske  |
| 2. Brændstoffilter                   | 7. Bremsevæske   |
| 3. Tændrør                           | 8. Smøremiddel   |
| 4. Tændrørets gnistgab               | 9. Læs <i>betjeningsvejledningen</i> , før du udfører vedligeholdelsesarbejde. |
| 5. Motorolie                         | 10. Udsiftningsinterval (timer)  |

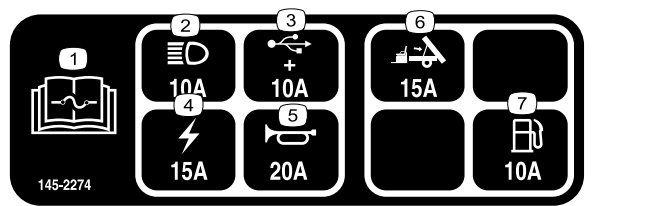

145-2274

Kun EFI-modeller

- |  |                       |
|--|-----------------------|
| 1. Læs <i>betjeningsvejledningen</i> for at få oplysninger om sikring. | 5. Horn (20 A)        |
| 2. Forlygter (10 A)  | 6. Løft af lad (15 A) |
| 3. USB (10 A)  | 7. Brændstof (10 A)   |
| 4. Strøm (15 A)  |                       |

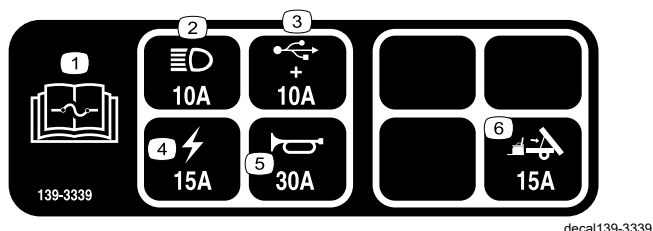

139-3339

Kun modeller med karburator

- |  |                       |
|--|-----------------------|
| 1. Læs <i>betjeningsvejledningen</i> for at få oplysninger om sikring. | 4. Strøm (15 A)       |
| 2. Forlygter (10 A)  | 5. Horn (30 A)        |
| 3. USB (10 A)  | 6. Løft af lad (15 A) |

# Opsætning

## Løsdele

Brug skemaet herunder til at kontrollere, at alle dele er blevet leveret.

Fremgangsmåde	Beskrivelse	Antal	Anvendelse
<b>1</b>	Rat	1	Montering af rattet (kun internationale modeller).
	Ratovertræk	1	
	Spændeskive (1/2")	1	
	Støvdæksel	1	
<b>2</b>	Kræver ingen dele	–	Kontrol af væskestande og dæktryk.
<b>3</b>	Kræver ingen dele	–	Trykpolering af bremserne.
<b>4</b>	Betjeningsvejledning	1	Læs betjeningsvejledningen, og gennemgå opsætningsmaterialet, før du betjener maskinen.
	Ejerens motorvejledning	1	
	Registreringskort	1	
	Skema til kontrol før levering	1	
	Kvalitetscertifikat	1	
	Nøgle	2	

**Bemærk:** Maskinens venstre og højre side er som set fra den normale betjeningsposition.

# 1

## Montering af rattet (kun internationale modeller)

Dele, der skal bruges til dette trin:

1	Rat
1	Ratovertræk
1	Spændeskive (1/2")
1	Støvdæksel

## Fremgangsmåde

1. Fjern dækslet fra navet på rattet, hvis det er monteret (Figur 3).
2. Afmonter låsemøtrikken (1/2") fra ratakslen (Figur 3).
3. Skub rattet, støvdækslet og spændeskiven (1/2") på ratakslen (Figur 3).

**Bemærk:** Mens forhjulene vender lige frem, skal rattet placeres, så den mindste ege på rattet er lodret.

4. Fastgør rattet på akslen med låsemøtrikken (1/2"), og tilspænd den med et moment på 18 til 30 Nm.
5. Monter dækslet på rattet (Figur 3).

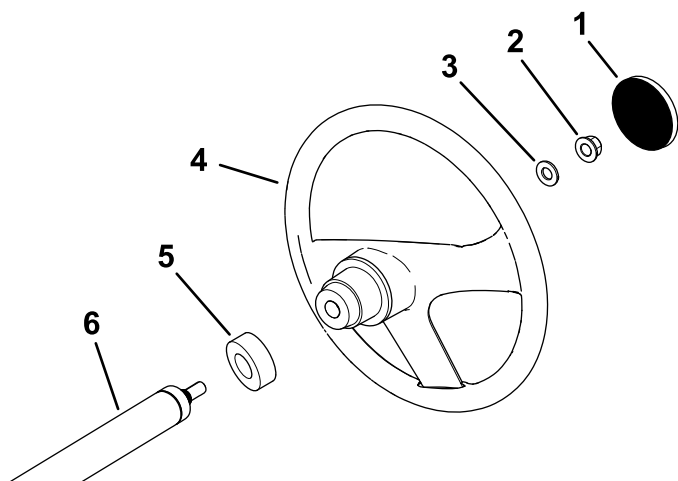

Figur 3

- |                       |               |
|-----------------------|---------------|
| 1. Ratovertræk        | 4. Rat        |
| 2. Låsemøtrik (1/2")  | 5. Støvdæksel |
| 3. Spændeskive (1/2") | 6. Rataksel   |

g198932

# 2

## Kontrol af væskestande og dæktryk

Kræver ingen dele

### Fremgangsmåde

1. Kontroller motoroliestanden, før og efter motoren startes første gang. Se [Kontrol af motoroliestanden \(side 35\)](#).
2. Kontroller bremsevæskestanden, før motoren startes første gang. Se [Kontrol af bremsevæskestanden \(side 49\)](#).
3. Kontroller transaxselvæskestanden, før motoren startes første gang. Se [Kontrol af transaxselvæskestanden \(side 45\)](#).
4. Kontroller lufttrykket i dækkene. Se [Kontrol af dæktrykket \(side 16\)](#).

# 3

## Trykpolering af bremserne

Kræver ingen dele

### Fremgangsmåde

For at sikre optimal bremssystemydelse skal bremserne trykpoleres (indkøres) før brug.

1. Sæt fuld hastighed på maskinen, og aktiver bremserne for hurtigt at standse maskinen uden at låse hjulene.
2. Gentag denne procedure 10 gange med ét minuts ventetid mellem opbremsningerne for at undgå overophedning af bremserne.

**Vigtigt:** Denne procedure er mest effektiv, hvis maskinen er lastet med 227 kg.

# 4

## Læsning af vejledningen og gennemgang af opsætningsmateriale

Dele, der skal bruges til dette trin:

1	<i>Betjeningsvejledning</i>
1	Ejerens motorvejledning
1	Registreringskort
1	<i>Skema til kontrol før levering</i>
1	Kvalitetscertifikat
2	Nøgle

### Fremgangsmåde

- Læs *betjeningsvejledningen* og betjeningsvejledningen til motoren.
- Udfyld registreringskortet.
- Udfyld *Skema til kontrol før levering*.
- Læs *kvalitetscertifikatet*.

# Produktoversigt

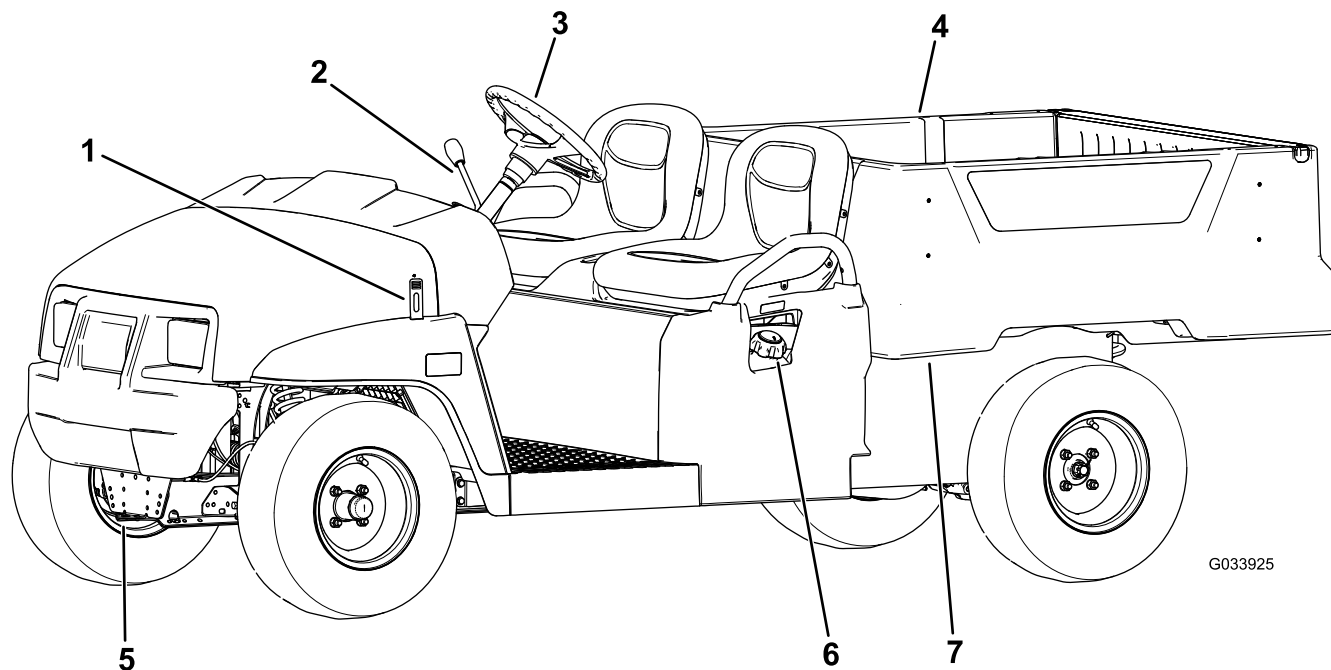

Figur 4

- |                      |        |                      |               |
|----------------------|--------|----------------------|---------------|
| 1. Motorhjelm        | 3. Rat | 5. Anhængertrækstang | 7. Ladhåndtag |
| 2. Gearskiftehåndtag | 4. Lad | 6. Brændstofdæksel   |               |

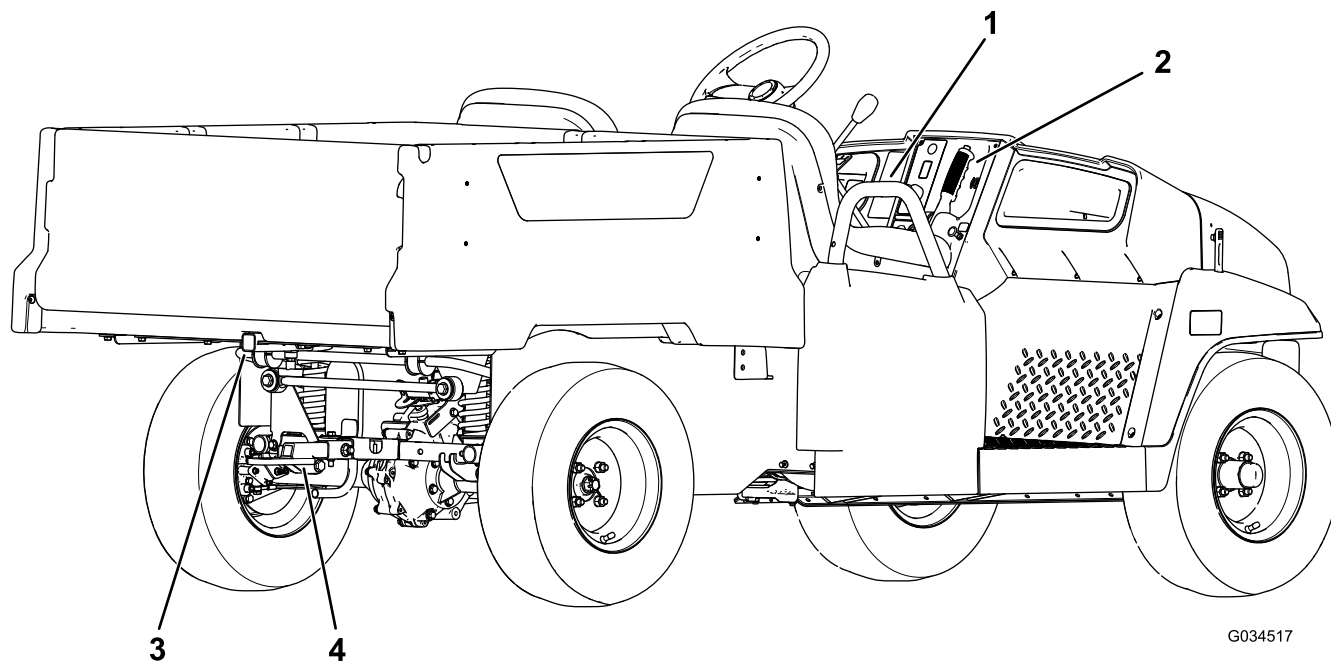

Figur 5

- |                             |                              |
|-----------------------------|------------------------------|
| 1. Holdegreb til passagerer | 3. Ladets bagtilbehørsholder |
| 2. Parkeringsbremsehåndtag  | 4. Anhængertræk              |

# Betjeningsanordninger

Før du starter motoren og betjener maskinen, er det vigtigt, at du er fortrolig med alle maskinens betjeningsanordninger.

## Kontrolpanel

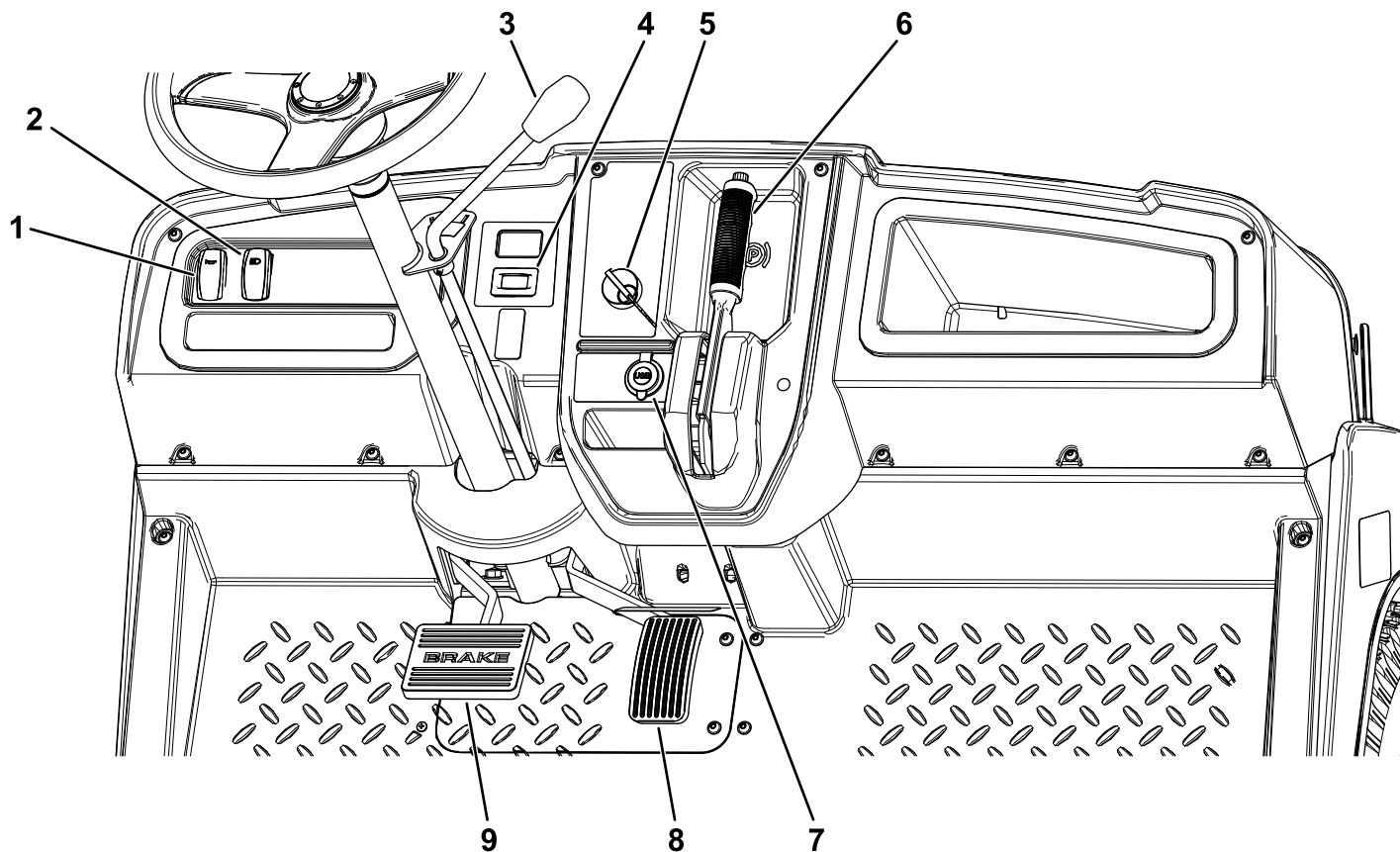

Figur 6

g378787

- |                 |                            |
|-----------------|----------------------------|
| 1. Hornkontakt  | 6. Parkeringsbremsehåndtag |
| 2. Lyskontakt   | 7. USB-stikkontakt         |
| 3. Gearstang    | 8. Gaspedal                |
| 4. Timetæller   | 9. Bremsepedal             |
| 5. Nøglekontakt |                            |

## Gaspedal

Brug gaspedalen (Figur 6) til at regulere maskinens kørselshastighed. Tryk gaspedalen ned for at starte motoren. Når du træder pedalen længere ned, øges kørselshastigheden. Når du slipper pedalen, sænkes maskinens hastighed, og motoren afbrydes.

**Bemærk:** Den maksimale hastighed i fremadgående retning er 26 km/t.

## Bremsepedal

Brug bremsepedalen til at stoppe eller sænke maskinens hastighed (Figur 6).

### **⚠ FORSIGTIG**

Hvis du kører en maskine med slidte eller forkert justerede bremses, kan det medføre personske.

Hvis bremsepedalen vandrer til inden for 25 mm fra maskinens gulvbræt, skal bremsene justeres eller repareres.

## Tændingskontakt

Tændingskontakten er placeret i instrumentpanelets nederste højre hjørne (Figur 6).

Tændingskontakten har tre positioner: OFF (fra), ON (til) og START.

Maskinen kan startes på to måder. Se [Start af motoren](#) (side 22).

## Parkeringsbremsehåndtag

Parkeringsbremsehåndtaget er placeret på kontrolpanelet (Figur 6).

Når du slukker motoren, skal du aktivere parkeringsbremsen for at forhindre, at maskinen bevæger sig ved et uheld. Sørg for at aktivere parkeringsbremsen, hvis maskinen parkeres på en stejl skråning.

Træk håndtaget mod dig for at aktivere parkeringsbremsen (Figur 7).

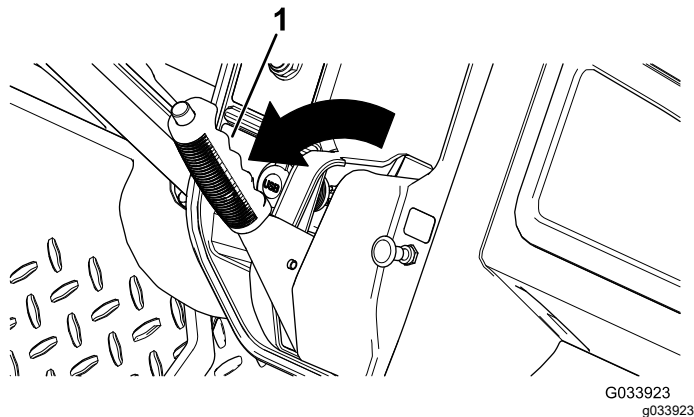

Figur 7

1. Parkeringsbremsehåndtag

Deaktiver parkeringsbremsen ved at trykke på knappen oven på parkeringsbremsehåndtaget, træk håndtaget mod dig for at udløse trykket, og skub derefter håndtaget fremad (Figur 8).

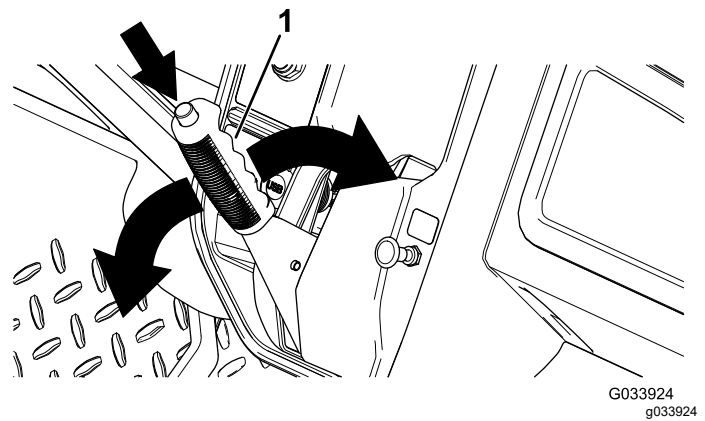

Figur 8

1. Parkeringsbremsehåndtag

## Choker

### Kun modeller med karburator

Chokerhåndtaget sidder på kontrolpanelet. Brug chokeren til at starte en kold motor ved at trække chokerhåndtaget udad. Når motoren starter, skal du regulere chokeren for at holde motoren jævnt kørende. Flyt chokeren til positionen FRA, når motoren varmes op.

## Gearstang og gearskifteindikator

Gearstangen kan indstilles til tre positioner på gearskifteindikatoren: FORWARD (fremad), REVERSE (bakgear) og NEUTRAL (frigear) (Figur 9).

**Bemærk:** Motoren starter og kører i en hvilken som helst af de tre positioner.

Fra positionen NEUTRAL (frigear) kan du flytte gearstangen til venstre til positionen FORWARD (fremad) eller til højre til positionen REVERSE (bakgear) (Figur 9).

**Vigtigt:** Stands altid maskinen, før du skifter gear.



# Specifikationer

**Bemærk:** Specifikationer og design kan ændres uden forudgående varsel.

Egenvægt	397 kg
Nominel kapacitet (på en jævn flade)	544 kg i alt, inkl. 91 kg operatør og 91 kg passager, last, tilbehør og påmonteret udstyr
Køretøjets bruttovægt – på en jævn flade	941 kg i alt, inkl. alle de ovenfor anførte vægtangivelser
Maksimal lastkapacitet (på en jævn flade)	363 kg i alt, inklusive bagmonteret tilbehør
Maksimal kapacitet for ladets bagtilbehørsholder	45 kg
Bugserkapacitet	Trækstangsvægt: 91 kg Anhængerens bruttovægt: 680 kg
Samlet bredde	119 cm
Samlet længde	302 cm
Samlet højde	127,5 cm
Afstand fra jorden	21,6 cm foran uden last eller operatør 14 cm bagtil uden last eller operatør
Hjulafstand	220 cm
Dækslidbane (midterlinje til midterlinje)	Foran: 119 cm Bagtil: 119 cm
Ladets længde	Indvendigt: 102 cm Udvendigt: 114,3 cm
Ladets bredde	Indvendigt: 98 cm Yderside af de støbte skærme: 107,3 cm
Ladets højde	28 cm indvendigt
Motorhastighed	Lav tomgang: 1.250 til 1.350 o/min. Høj tomgang: 3.650 til 3.750 o/min.

## Udstyr/tilbehør

Der kan fås en række forskelligt Toro-godkendt udstyr og tilbehør til brug sammen med maskinen, som gør den bedre og mere alsidig. Kontakt en autoriseret serviceforhandler eller autoriseret Toro-distributør, eller gå ind på [www.Toro.com](http://www.Toro.com) for at få en fortegnelse over alle godkendte redskaber og alt godkendt tilbehør.

Brug kun originale Toro-reservedele og tilbehør for at sikre optimal ydelse og sikre, at maskinen fortsat overholder sikkerhedscertificeringen. Reservedele og tilbehør, der er fremstillet af andre producenter, kan være farlige, og brug heraf kan gøre garantien ugyldig.

# Betjening

**Bemærk:** Maskinens venstre og højre side er som set fra den normale betjeningsposition.

## Før betjening

## Sikkerhedshensyn før drift

### Generelt om sikkerhed

- Giv aldrig adgang til børn eller personer, som ikke er trænet eller fysisk i stand til at betjene eller udføre service på maskinen. Vær opmærksom på, at lokale forskrifter kan angive en mindstealder for operatøren. Ejeren er ansvarlig for at træne alle operatører og mekanikere.
- Bliv fortrolig med anvisningerne for sikker betjening af udstyret samt med betjeningsanordningerne og sikkerhedssymbolerne.
- Sluk maskinen, tag nøglen ud, og vent, til al bevægelse er standset, før du forlader førersædet. Lad maskinen køle af inden justering, eftersyn og rengøring af maskinen, eller inden den stilles til opbevaring.
- Du skal vide, hvordan man hurtigt stopper og slukker for maskinen.
- Sørg for, at der ikke er flere personer på maskinen (du og din(e) passager(er)) end det antal holdegreb, som maskinen er udstyret med.
- Kontroller, at alle sikkerhedsanordninger og mærkater er på plads. Reparér eller udskift alle sikkerhedsanordninger, og udskift ulæselige eller manglende mærkater. Betjen ikke maskinen, hvis disse ikke er på plads, eller ikke er i korrekt driftsmæssig stand.

### Brændstofsikkerhed

- Vær yderst forsigtig, når du håndterer brændstof. Det er letantændeligt, og dampene kan eksplodere.
- Sluk alle cigaretter, cigarer, piber og andre antændingskilder.
- Brug kun en godkendt brændstofbeholder.
- Fjern ikke brændstofdækslet, og fyld ikke brændstoftanken, mens motoren kører eller er varm.
- Du må ikke påfylde eller tømme brændstof i et lukket rum.

- Opbevar ikke maskinen eller brændstofbeholdere, hvor der er åben ild, gnister eller vågeblus som f.eks. på en vandvarmer eller andre apparater.
- Hvis du spilder brændstof, må du ikke forsøge at starte motoren. Foretag dig ikke noget, der kan antænde brændstoffet, før dampene er spredt.

## Udførelse af daglig vedligeholdelse

**Eftersynsinterval:** Hver anvendelse eller dagligt

Før maskinen startes hver dag, skal procedurerne for hver/daglig anvendelse udføres som beskrevet i [Vedligeholdelse \(side 25\)](#).

## Kontrol af dæktrykket

**Eftersynsinterval:** Hver anvendelse eller dagligt

**Luftrykspecifikation – for- og bagdæk:** 1,65 til 2,07 bar

**Vigtigt:** Undlad at overskride maksimumgrænsen for luftryk, der er angivet på dæksiden.

**Bemærk:** Det påkrævede luftryk i dækkene bestemmes af den påregnede nyttelast.

1. Kontroller dæktrykket i dækkene.
  - Brug et lavere luftryk i dækkene ved lettere nyttelaster for at opnå en mindre jordkompaktering, en mere jævn kørsel og for at minimere dækmærkerne på jorden.
  - Kør med højere luftryk i dækkene ved transport af tungere nyttelaster ved højere hastigheder.
2. Juster om nødvendigt luftrykket i dækkene ved at tilføre eller fjerne luft i dækkene.

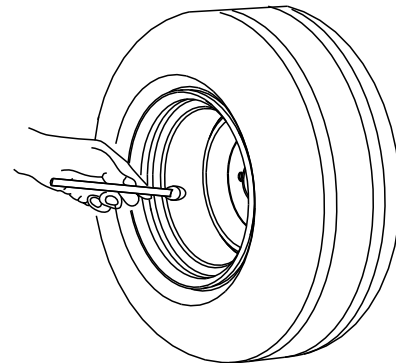

G001055

Figur 12

g001055

# Påfyldning af brændstof

## Anbefalet brændstof

Type	Blyfri benzin
Mindste oktantal	87 (USA) eller 91 (research-oktantal, uden for USA)
Ethanol	Højest 10 volumenprocent
Methanol	Ingen
MTBE (metyl-tertiær-butylæter)	Mindre end 15 volumenprocent
Olie	Fyld ikke i brændstoffet

Brug kun rent, friskt (højest 30 dage gammelt) brændstof fra en anerkendt kilde.

**Vigtigt:** Tilsæt brændstofstabilisator til friskt brændstof som anvist af producenten af brændstofstabilisatoren for at reducere opstartsproblemer.

Se betjeningsvejledningen til motoren for at få yderligere oplysninger.

## Påfyldning af brændstoftanken

Brændstoftankens kapacitet er cirka 18,9 liter.

1. Parker maskinen på en plan flade.
2. Skift transmissionen til positionen NEUTRAL.
3. Aktiver parkeringsbremsen.
4. Sluk for maskinen, og tag nøglen ud.
5. Rengør området omkring brændstoftankens dæksel (Figur 13).

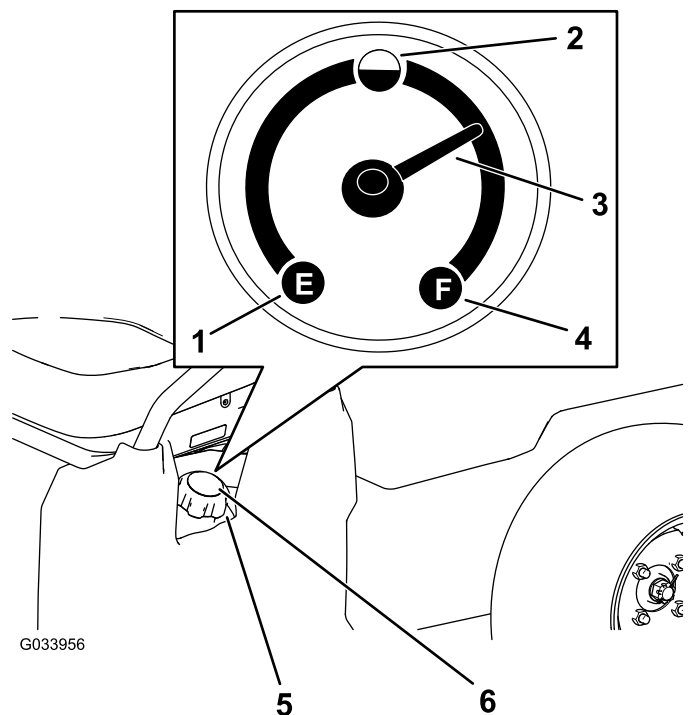

Figur 13

1. Tom
2. Halvt fuld
3. Nål
4. Fuld
5. Brændstoftankens dæksel
6. Brændstofmåler

6. Fjern brændstofdækslet.
7. Fyld tanken til ca. 25 mm under tankens kant (nederst på påfyldningsstudsens).

**Bemærk:** Dette giver brændstoffet i tanken plads til at udvide sig. **Fyld ikke for meget på brændstoftanken.**

8. Monter dækslet til brændstoftanken sikkert.
9. Tør eventuelt spildt brændstof op.

## Indkøring af en ny maskine

**Eftersynsinterval:** Efter de første 100 timer—Følg retningslinjerne for indkøring af en ny maskine.

Følg disse retningslinjer for at opnå korrekt ydeevne.

- Sørg for, at bremsene er trykpolerede. Se [3 Trykpolering af bremsene \(side 10\)](#).
- Kontroller væske- og motoroliestanden regelmæssigt. Hold øje med tegn på, at maskinen eller maskinens komponenter overopheder.
- Når du har startet en kold motor, skal du lade den varme op i ca. 15 sekunder, før du anvender maskinen.

**Bemærk:** Giv motoren mere tid til at varme op ved betjening i kolde temperaturer.

- Regulér maskinens hastighed under betjening. Undgå hurtig start og standsning.
- Det er ikke nødvendigt med en tilkørselsolie til motoren. Den originale motorolie er den samme type som angivet for regelmæssige olieskift.
- Se [Vedligeholdelse \(side 25\)](#) for at få oplysninger om særlige kontrolforanstaltninger efter få timers kørsel.
- Kontroller forhjulsophængets placering, og juster om nødvendigt. Se [Justering af forhjulsspringen \(side 44\)](#).

## Under betjening

### Sikkerhed under drift

#### Generelt om sikkerhed

- Ejeren/operatøren kan forhindre og er ansvarlig for ulykker, der kan forårsage personskade eller tingsskade.
- Passagerer må kun sidde på de dertil indrettede siddepladser. Kør ikke med passagerer i ladet. Hold børn og omkringstående væk fra arbejdsområdet.
- Bær korrekt beklædning, herunder beskyttelsesbriller, lange bukser, skridsikkert, kraftigt fodtøj og høreværn. Sæt langt hår op, og bær ikke løstsiddende tøj eller smykker.
- Betjening af maskinen kræver din fulde opmærksomhed. Giv dig ikke i kast med aktiviteter, der afleder opmærksomheden, da dette kan medføre person- eller tingsskade.
- Betjen ikke maskinen, hvis du er syg, træt eller påvirket af alkohol eller medicin.
- Maskinen må kun betjenes udendørs eller på et område med god ventilation.
- Maskinens maksimale bruttovægt må ikke overskrides.
- Udvis ekstra forsigtighed under betjening, opbremsning, eller når maskinen svinger med tung last på ladet.
- Hvis ladet er læsset med for stor last, reduceres maskinens stabilitet. Overskrid ikke ladets bæreevne.
- Hvis maskinen er læsset med materialer, der ikke kan fastgøres til maskinen, hæmmer det maskinens styre- og bremseevne samt dens stabilitet. Når du transporterer materiale, der ikke kan fastgøres til maskinen, skal du udvise forsigtighed, når du styrer og bremser.
- Kør med en mindre last, og sænk maskinens kørehastigheden, når maskinen betjenes i ujævnt terræn og i nærheden af kantsten, huller og andre

pludselige forandringer i terrænet. Lasten kan forrykke sig, så maskinen bliver ustabil.

- Før du starter maskinen, skal du sørge for, at transmissionen er i frigear, at parkeringsbremsen er aktiveret, og at du sidder i betjeningspositionen.
- Du og dine passagerer skal altid blive siddende, når maskinen er i bevægelse. Hold hænderne på rattet. Passagerer skal benytte de dertil beregnede holdegreb. Hold til enhver tid arme og ben inden for selve maskinen.
- Betjen kun maskinen i god sigtbarhed. Vær opmærksom på huller, hjulspor, bump, sten eller andre skjulte genstande. Ujævnt terræn kan få maskinen til at vælte. Højt græs kan skjule forhindringer. Vær forsigtig, når du nærmer dig blinde hjørner, buske, træer eller andre genstande, der kan blokere for udsynet.
- Kør ikke maskinen i nærheden af bratte afsatser, grøfter eller volde. Maskinen kan pludselig vælte, hvis et hjul kører over kanten, eller hvis en kant giver efter.
- Hold altid øje med og undgå lave nedhæng såsom grene på træer, dørrammer, gangbroer osv.
- Se bagud og ned for at sikre, at der er fri bane, før du bakker.
- Når maskinen bruges på offentlige veje, skal alle færdselsregler følges og yderligere tilbehør, der kan være påkrævet ved lov, skal anvendes, såsom lygter, blinklys, skilte til langsomtgående køretøjer og andet, som måtte være påkrævet.
- Hvis maskinen på noget tidspunkt vibrerer unormalt, skal du omgående stoppe og slukke for maskinen, vente på, at al bevægelse ophører, og efterse køretøjet for skader. Reparer alle skader på maskinen, inden driften genoptages.
- Det kan tage længere tid at standse maskinen på våde overflader end på tørre overflader. For at tørre våde bremseskal du køre langsomt på en plan overflade, mens du træder let ned på bremsepedalen.
- Hvis du betjener maskinen ved høj hastighed og bremser hurtigt op, kan det få baghjulene til at låse, hvilket forringer din kontrol over maskinen.
- Rør ikke motor, transmission, lydpotte eller lydpotheskærm, mens motoren kører, eller kort tid efter at du har slukket motoren, da disse områder kan være så varme, at de giver brandsår.
- Efterlad ikke en kørende maskine uden opsyn.
- Før du forlader betjeningspositionen, skal du gøre følgende:
  - Parker maskinen på en plan flade.
  - Skift transmissionen til positionen NEUTRAL.
  - Aktiver parkeringsbremsen.
  - Sluk maskinen, og tag nøglen ud.

- Vent på, at al bevægelse standser.
- Betjen ikke maskinen, når der er risiko for lynnedslag.
- Brug kun tilbehør og redskaber, der er godkendt af Toro® Company.

## Sikkerhed ved kørsel med flere passagerer

- Maskinens bruttovægt må ikke overskrides. Du skal tage højde for, at din egen vægt, eventuelle passagerers vægt samt vægten på lasten i ladet tæller med i maskinens bruttovægt.
- Passagerer må kun sidde på de dertil indrettede siddepladser. Passagerer må ikke sidde på ladet.
- Du og dine passagerer skal altid blive siddende, når maskinen er i bevægelse.
- Da maskinens øgede længde resulterer i en større venderadius, skal du påregne mere plads til manøvrering af maskinen.

## Sikkerhed på skråninger

**Bemærk:** Et styrtbøjlesystem (ROPS) med to stivere fås som tilbehør til denne maskine. Brug et styrtbøjlesystem, hvis du skal arbejde i nærheden af bratte afsatser, nær vand, i ujævnt terræn eller på skråninger, hvor der er risiko for, at maskinen vælter. Kontakt en autoriseret Toro-forhandler for at få flere oplysninger.

Skråninger er væsentlige årsager til, at føreren mister herredømmet, eller at maskinen vælter. Sådanne ulykker kan medføre alvorlige personskader, i værste tilfælde med døden til følge.

- Besigtig området med henblik på at klarlægge, hvilke skråninger der er forsvarlige at betjene maskinen på, og fastlæg dine egne procedurer og regler i forbindelse med arbejde på skråninger. Brug altid sund fornuft og god dømmekraft, når du foretager denne besigtigelse.
- Hvis du føler dig utryk ved det, skal du undlade at betjene maskinen på en skråning.
- Udfør al bevægelse på skråninger langsomt og gradvist. Undlad pludseligt at ændre maskinens hastighed eller retning.
- Undgå at betjene maskinen i vådt terræn. Dæk kan miste traktion. Maskinen kan vælte, inden dækkene mister traktion.
- Kør lige op og ned ad skråninger.
- Hvis du begynder at miste fremdrift, mens du kører op ad en skråning, skal du gradvist bremse ned og langsomt bakke lige ned ad skråningen.

- Det kan være farligt at dreje, mens du kører op eller ned ad en skråning. Hvis du er nødsaget til at dreje på en skråning, skal du gøre det langsomt og forsigtigt.
- Tung last påvirker maskinens stabilitet på skråningen. Kør med en mindre last, og sænk kørehastigheden, når du kører på skråninger, eller hvis lasten har et højt tyngdepunkt. Fastgør maskinens last forsvarligt til ladet for at forhindre, at lasten forskyder sig. Vær ekstra forsigtig, når du kører med last, der nemt forskydes (f.eks. væsker, sten, sand osv.).
- Undlad at starte, standse eller vende maskinen på en skråning, især når du kører med last. Det tager længere tid at standse maskinen, når der køres ned ad en skråning end på en plan flade. Hvis du skal standse maskinen, skal du undgå pludselige hastighedsskift, som ellers kan forårsage, at maskinen vælter eller ruller. Brems ikke pludseligt op, mens du ruller baglæns, da dette kan få maskinen til at vælte.

## Sikkerhed i forbindelse med af- og pålæsning

- Maskinens bruttovægt må ikke overskrides, når den betjenes med et lastet lad, og/eller når den trækker en anhænger. Se [Specifikationer \(side 15\)](#).
- Fordel lasten i ladet jævnt for at forbedre maskinens stabilitet og din kontrol over den.
- Kontroller, at der ikke befinder sig nogen bag maskinen, før du aflæsser den.
- Aflæs ikke et lastet lad, mens maskinen vender sidelæns på en skråning. Ændringen i vægtfordelingen kan få maskinen til at vælte.

## Betjening af ladet

### Hævning af ladet til aflæsningspositionen

#### **▲ ADVARSEL**

Et hævet lad kan falde ned og ramme personer, der arbejder under det.

- **Brug altid støttepinden til at holde ladet oppe, før du arbejder under det.**
- **Fjern alt lastmateriale fra ladet, før du løfter det.**

## ⚠ ADVARSEL

Kørsel med hævet lad kan medføre, at maskinen nemmere tipper eller vælter. Ladets struktur kan blive beskadiget, hvis du betjener maskinen med ladet hævet.

- Betjen kun maskinen, når ladet er nede.
- Når du har tømt ladet, skal det sænkes.

## ⚠ FORSIGTIG

Hvis lasten er placeret på ladets bageste del, når låsene løsnes, kan ladet uventet vippe op, hvilket kan påføre skade på dig eller omkringstående personer.

- Placer om muligt lasten midt på ladet.
- Hold ladet nede, og sørg for, at ingen læner sig ind over ladet eller står bagved det, når låsene løsnes.
- Før ladet løftes i forbindelse med reparation eller vedligeholdelse af maskinen, skal al last fjernes fra ladet.

1. Træk håndtaget til venstre på ladets inderside mod dig, og løft ladet op (Figur 14).

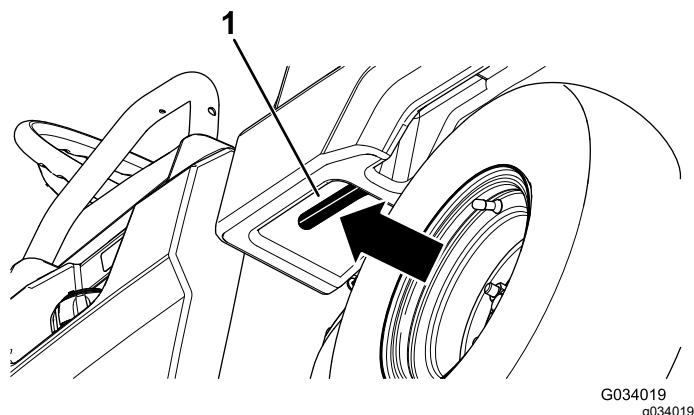

Figur 14

1. Ladhåndtag

2. Træk støttepinden ind i aflæsningspositionens forsænkede åbning for derved at fastgøre ladet til aflæsning (Figur 15).

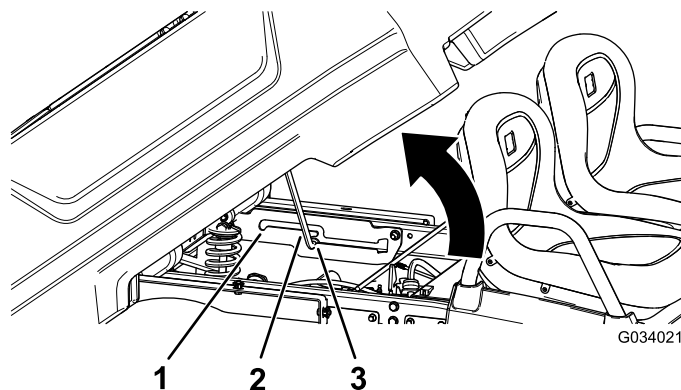

Figur 15

1. Servicepositionens forsænkede åbning
2. Støttepind
3. Aflæsningspositionens forsænkede åbning

## Hævning af ladet til servicepositionen

1. Træk håndtaget til venstre på ladets inderside mod dig, og løft ladet op (Figur 14).
2. Træk støttepinden ind i servicepositionens forsænkede åbning for derved at fastgøre ladet til vedligeholdelse (Figur 15).

## Sænkning af ladet

### ⚠ ADVARSEL

Ladet kan være tungt. Hænder eller andre kropsdele kan blive knust.

Hold hænder og andre kropsdele på afstand, når du sænker ladet.

1. Hæv ladet en anelse ved at løfte låsegrebet op (Figur 14).
2. Træk støttepinden ud af den forsænkede åbning (Figur 15).
3. Sænk ladet, indtil det låses sikkert på plads.

## Åbning af bagklappen

1. Sørg for, at ladet er nede og låst.
2. Brug begge hænder, og hæv bagklappen vha. kanten nær toppen af bagklappen (Figur 16).
3. Sænk bagklappen, indtil den flugter med bunden af ladet (Figur 16).

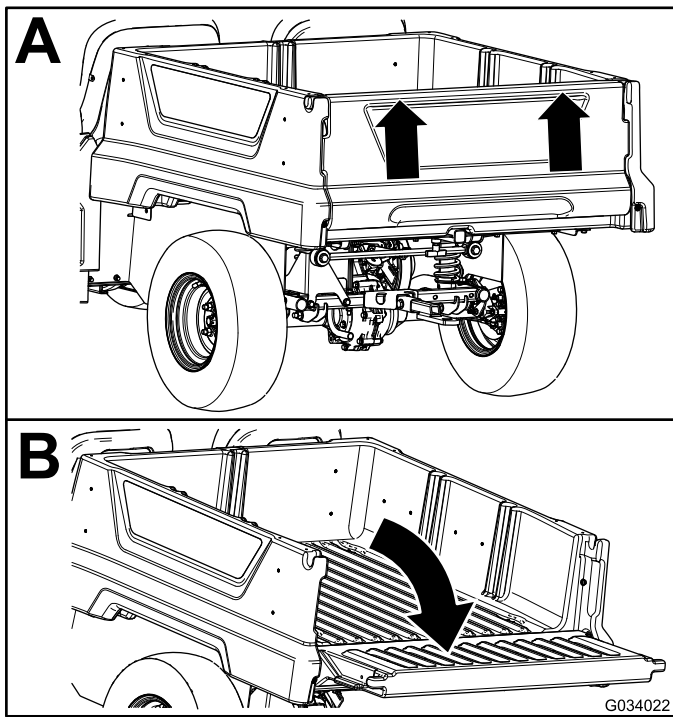

Figur 16

## Lukning af bagklappen

Hvis du har aflæsset løse materialer, f.eks. sand, anlægssten eller træspåner fra maskinens lad, kan nogle af de materialer, du har aflæsset, sidde fast i bagklappens hængselområde. Udfør følgende trin, før bagklappen lukkes.

1. Brug dine hænder til at fjerne så meget materiale fra hængselområdet som muligt.
2. Drej bagklappen til en position på cirka 45° (Figur 17).

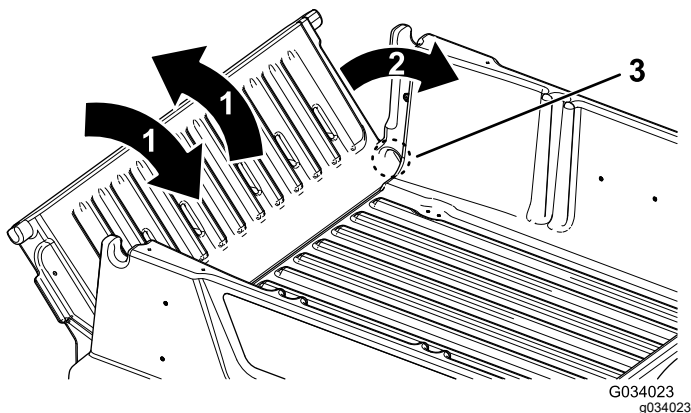

Figur 17

1. Drej bagklappen frem og tilbage flere gange.
2. Drej bagklappen til en position på cirka 45°.
3. Hængselområde

3. Drej bagklappen frem og tilbage flere gange med en kort, vibrerende bevægelse (Figur 17).

**Bemærk:** Denne handling medvirker til at flytte materiale væk fra hængselområdet.

4. Sænk bagklappen og kontroller, om der er materialerester i hængselområdet.
5. Gentag trin 1 til 4, indtil materialet er fjernet fra hængselområdet.
6. Drej bagklappen opad, og løft bagklappen ind i hakkene i ladet.

## Brug af ladets bagtilbehørsholder

Brug ladets bagtilbehørsholder til at koble tilbehør til maskinens bagende.

**Kapacitet:** 45 kg

1. Løsn "T"-håndtaget ved at dreje det med uret (Figur 18).

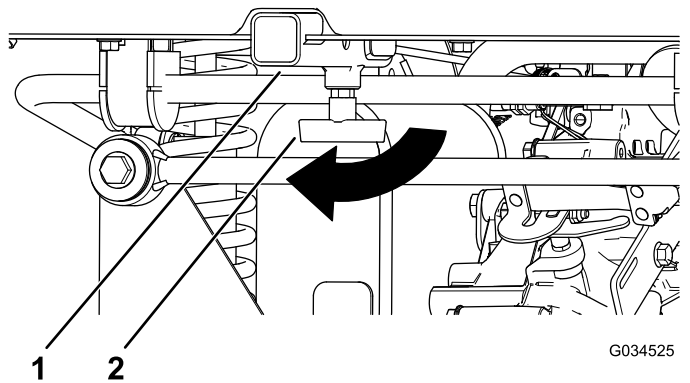

Figur 18

1. Modtager
2. "T"-håndtag

2. Sæt tilbehøret ind i modtageren, indtil hullerne flugter (Figur 18).
3. Fastgør det samlede tilbehør til modtagerrøret med gaffelbolt og låseclipsen, der følger med tilbehøret.
4. Stram "T"-håndtaget ved at dreje det mod uret (Figur 19).

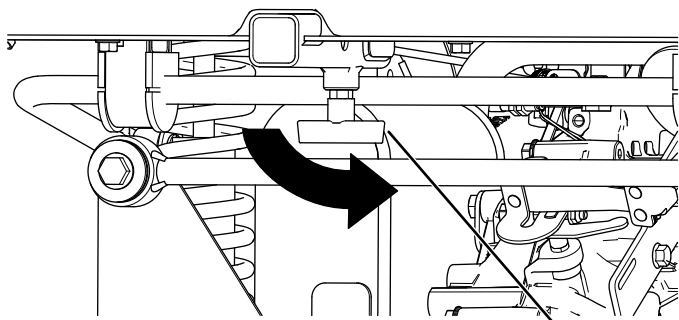

G034526

1

g034526

Figur 19

1. "T"-håndtag

## Læsning af ladet

Følg nedenstående retningslinjer, når du læsser ladet og betjener maskinen:

- Overhold maskinens vægtkapacitet og begræns vægten af den last, du transporterer på ladet, som beskrevet i [Specifikationer \(side 15\)](#) og på maskinens mærke, der angiver køretøjets bruttovægt.
- **Bemærk:** Ladkapaciteten er kun angivet for betjening af maskinen på en plan overflade.
- Mindsk lastens vægt, når du kører på bakker og i ujævnt terræn.
- Mindsk lastens vægt, når du transporterer høje materialer (og når tyngdepunktet er højt), såsom en stak mursten, træplanker eller gødningssække. Fordel lasten så lavt som muligt, så du sikrer, at den ikke påvirker dit udsyn bag maskinen, når du betjener den.
- Centrér lasten ved at læsse ladet som følger:
  - Fordel lastens vægt ligeligt på tværs af ladet.
  - **Vigtigt:** Ladet kan lettere vælte, hvis det overvejende er læsset i den ene side.
  - Fordel lastens vægt ligeligt på ladets forreste og bageste del.
  - **Vigtigt:** Hvis du anbringer lasten bag bagakslen, reduceres traktionen på forhjulene, og du kan miste herredømmet, eller maskinen kan vælte.
- Udvis ekstra forsigtighed, hvis maskinen er læsset med stor last, særligt hvis du ikke kan centrere den store lastes vægt.
- Hvis det er muligt, skal lasten fastgøres ved at binde den til ladet, så den ikke kan flytte sig.
- Hvis du transporterer væsker, skal du udvise forsigtighed, når du kører maskinen op og ned ad bakker, ved pludselige hastighedsskift eller

opbremsninger, eller når du kører på ujævnt terræn.

Ladets kapacitet er 0,28 m<sup>3</sup>. Mængden af materiale, som kan anbringes i ladet, før maskinens nominelle last overskrides, kan variere meget, afhængigt af materialets densitet.

Se nedenstående tabel for at få oplysninger om mængdegrænser for forskellige materialer:

Materiale	Densitet	Maksimal ladkapacitet (på en jævn flade)
Småsten, tør	1.522 kg/m <sup>3</sup>	Fuld
Småsten, våde	1.922 kg/m <sup>3</sup>	¾ fuld
Sand, tørt	1.442 kg/m <sup>3</sup>	Fuld
Sand, vådt	1.922 kg/m <sup>3</sup>	¾ fuld
Træ	721 kg/m <sup>3</sup>	Fuld
Bark	< 721 kg/m <sup>3</sup>	Fuld
Jord, pakket	1.602 kg/m <sup>3</sup>	3/4 fuld (ca.)

## Start af motoren

1. Tag plads i førersædet, sæt nøglen i tændingskontakten, og drej nøglen med uret til positionen ON (til) eller START.

Der er to metoder til at starte maskinen:

- **Pedalstart** – Drej tændingskontakten til positionen ON (til), og tryk gaspedalen ned.

**Bemærk:** Når du fjerner foden fra gaspedalen, slukkes motoren.

- **Nøglestart** – drej tændingskontakten til positionen START, så forbliver motoren tændt, indtil nøglen drejes til positionen OFF (fra).

**Bemærk:** Når maskinen startes med nøglestart, kan du aktivere parkeringsbremsen og arbejde på afstand af maskinen, mens motoren kører, og batteriet kan oplades.

**Bemærk:** Hvis du drejer nøglen til positionen START, tørner motoren, indtil den starter. Hvis motoren tørner i mere end 10 sekunder, skal du dreje nøglen tilbage i positionen OFF (slukket) og fastslå problemet (f.eks., chokerens betjeningsanordninger skal være aktiveret, kontroller luftfilteret for blokeringer, sørg for, at brændstoftanken er fuld, tændrøret er defekt, osv.), inden maskinen startes igen.

**Bemærk:** Når den valgfri bakalarm er installeret, udløses en summetone, når gearskiftevælgeren sættes i positionen REVERSE (bakgear), mens tændingskontakten er i

- positionen ON (til) eller START for at advare operatøren om, at maskinen er sat i bakgear.
2. Flyt gearskiftvælgeren til den ønskede kørselsretning for maskinen.
  3. Deaktiver parkeringsbremsen.
  4. Træd langsomt på gaspedalen.

**Bemærk:** Hvis motoren er kold, skal gaspedalen nedtrykkes og holdes halvvejs nede. Chokeren skal herefter trækkes ud i positionen TIL. Når motoren varmer op, skal chokerknappen drejes tilbage til positionen FRA.

## Standning af maskinen

**Vigtigt:** Når maskinen stoppes på en skråning, skal du bruge driftsbremserne til at stoppe maskinen og aktivere parkeringsbremsen for at holde maskinen på plads. Brug af speederen til at stoppe køretøjet på bakken kan beskadige maskinen.

1. Tag foden væk fra gaspedalen.
2. Træd langsomt på bremsepedalen for at aktivere driftsbremserne, indtil maskinen stopper helt.

**Bemærk:** Bremselængden kan variere afhængigt af maskinens last og hastighed.

## Parkering af maskinen

1. Stop maskinen vha. driftsbremserne ved at trykke og holde bremsepedalen nede.
2. Aktiver parkeringsbremsen ved at trække parkeringsbremsehåndtaget mod dig.
3. Drej nøglen mod uret for at slå den FRA.
4. Fjern herefter nøglen.

## Efter betjening

## Sikkerhedshensyn efter drift

### Generelt om sikkerhed

- Før du forlader betjeningspositionen, skal du gøre følgende:
  - Parker maskinen på en plan flade.
  - Skift transmissionen til positionen NEUTRAL.
  - Aktiver parkeringsbremsen.
  - Sluk maskinen, og tag nøglen ud.
  - Vent på, at al bevægelse standser.

- Lad maskinen køle af inden justering, eftersyn og rengøring af maskinen, eller inden den stilles til opbevaring.
- Opbevar ikke maskinen, hvor der er åben ild, gnister eller vågeblus som f.eks. på en vandvarmer eller andre apparater.
- Hold alle dele af maskinen i god driftsmæssig stand og alle fastgørelsesdele tilspændt.
- Vedligehold og rengør sikkerhedsselen/-erne efter behov.
- Udskift alle slidte, beskadigede eller manglende mærkater.

## Bugsering af maskinen

- Vær forsigtig, når du lægger maskinen på eller af en anhænger eller lastbil.
- Brug ramper i fuld bredde, når maskinen lægges på en anhænger eller lastbil.
- Fastgør maskinen forsvarligt.

Se [Figur 20](#) og [Figur 21](#) for bindepunkternes placering på maskinen.

**Bemærk:** Sæt maskinen på anhænger med forsiden fremad. Hvis dette ikke er muligt, skal maskinens motorhjul fastgøres til stellet med en rem, eller motorhjulet skal tages af og transporteres og fastgøres separat, da der ellers er risiko for, at den blæser af under transporten.

### **⚠ FORSIGTIG**

**Løse sæder kan falde af maskinen og anhænger under transport af maskinen og lande på en anden maskine eller udgøre en forhindring på vejen.**

Fjern sæderne, eller sørg for, at de er fastgjort med drejetapperne.

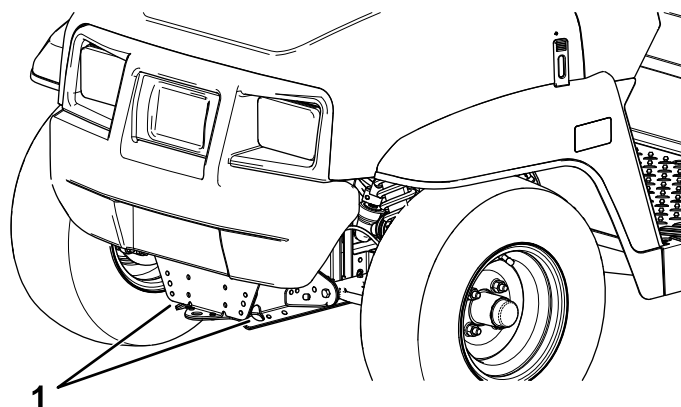

**Figur 20**

1. Anhængertrækstang og bindepunkt (maskinens forside)

g236535

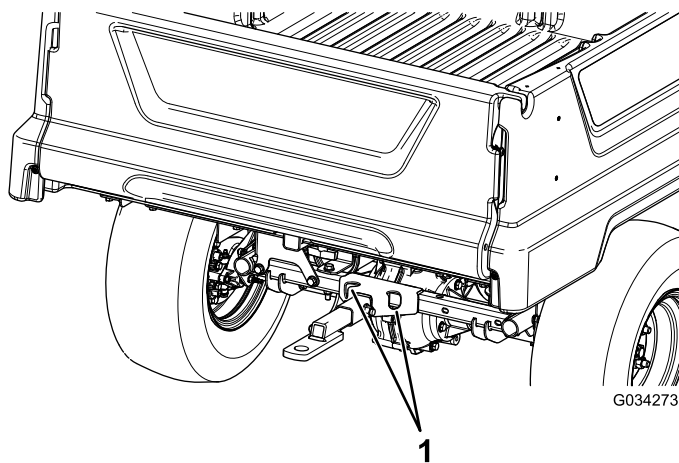

**Figur 21**

1. Bageste surringspunkter

Læs altid en anhænger med 60 % af lastens vægt forrest på anhængerens. Således placeres ca. 10 % af anhængerens bruttovægt på maskinens bugsertræk.

Læs altid ladet, når du kører med anhænger, for at opnå tilstrækkelig bremseevne og traktion. Grænserne for anhængerens bruttovægt må ikke overskrides.

Undgå at parkere en maskine med en anhænger på en bakke. Aktiver parkeringsbremsen, og klods anhængerens dæk, hvis du er nødt til at parkere på en bakke.

## Bugsering af maskinen

I nødstilfælde kan maskinen bugseres over kortere afstande. Dette bør dog ikke være en standardprocedure.

### **▲ ADVARSEL**

**Bugsering ved høje hastigheder kan forårsage mistet kontrol over styringen og medføre personskade.**

**Bugser aldrig maskinen med en hastighed, som er højere end 8 km/t.**

Bugsering af maskinen skal udføres af to personer. Hvis maskinen skal flyttes over en betydelig afstand, skal den transporteres på en lastbil eller anhænger. Se [Bugsering af en anhænger \(side 24\)](#)

1. Afmonter drivremmen fra maskinen. Se [Udskiftning af drivremmen \(side 51\)](#).
2. Sæt et bugsertov fast på trækstangen forrest på maskinstellet ([Figur 20](#)).
3. Flyt transmissionen til positionen NEUTRAL, og deaktivér parkeringsbremsen.

## Bugsering af en anhænger

Maskinen kan trække anhængere. Der kan tilkøbes et bugsertræk til maskinen. Kontakt en autoriseret Toro-forhandler for at få yderligere oplysninger.

Overlæs ikke maskinen eller anhængerens, når du kører med last eller bugserer en anhænger. Overlæsning af enten maskinen eller anhængerens kan forårsage ringe ydeevne eller skade på bremses, aksel, motor, transaksel, styring, ophæng, karosseristruktur og dæk.

# Vedligeholdelse

## Sikkerhed under vedligeholdelsesarbejde

- Lad ikke personer, som ikke er uddannet dertil, udføre service på maskinen.
- Før du forlader betjeningspositionen, skal du gøre følgende:
  - Parker maskinen på en plan flade.
  - Skift transmissionen til positionen NEUTRAL.
  - Aktiver parkeringsbremsen.
  - Sænk ladet.
  - Sluk maskinen, og tag nøglen ud.
  - Vent på, at al bevægelse standser.
- Lad maskinen køle af inden justering, eftersyn og rengøring af maskinen, eller inden den stilles til opbevaring.
- Understøt altid maskinen med donkrafte, når du arbejder under maskinen.
- Undlad at arbejde under et hævet lad, medmindre den korrekte sikkerhedsstøtte er på plads.
- Oplad ikke batterierne, mens der udføres serviceeftersyn af maskinen.
- Hold alle fastgørelsesdele korrekt tilspændt for at sikre, at hele maskinen er i god stand.
- For at reducere brandfaren skal du holde maskinområdet frit for overdrevne mængder fedt, græs, blade og ophobet snavs.
- Udfør så vidt muligt ikke vedligeholdelse, mens maskinen kører. Hold afstand til bevægelige dele.
- Hvis det er nødvendigt at holde maskinen kørende for at udføre en vedligeholdelsesjustering, skal du holde hænder, fødder, tøj og alle kroppsdele væk fra bevægelige dele. Sørg for, at omkringstående holder afstand til maskinen.
- Tør spildt olie og brændstof op.
- Kontroller parkeringsbremsefunktionen som anbefalet i vedligeholdelsesplanen, og juster og efterse den som påkrævet.
- Hold alle dele af maskinen i god driftsmæssig stand og alle fastgørelsesdele behørigt tilspændt. Udskift alle slidte eller beskadigede mærkater.
- Gør aldrig noget, der griber ind i en sikkerhedsanordnings tilsigtede funktion, eller som reducerer den beskyttelse, sikkerhedsanordningen yder.
- Kør ikke motoren med for høj hastighed ved at ændre på fartregulatorindstillingerne. Få en autoriseret serviceforhandler til at kontrollere den maksimale motorhastighed med en omdrejningstæller af hensyn til sikker og nøjagtig drift.
- Kontakt en autoriseret Toro-forhandler, hvis det nogensinde bliver nødvendigt med større reparationer, eller du har brug for anden hjælp.
- Ændringer af denne maskine på nogen som helst måde kan påvirke maskinens drift, ydeevne, holdbarhed eller brug og kan medføre personskade eller død. En sådan brug kan ugyldiggøre produktgarantien fra The Toro® Company.

## Skema over anbefalet vedligeholdelse

Vedligeholdelsesintervaller	Vedligeholdelsesprocedure
Efter de første 5 timer	<ul style="list-style-type: none"><li>• Skift motorolien.</li></ul>
Efter de første 8 timer	<ul style="list-style-type: none"><li>• Efterse drivremmens tilstand.</li><li>• Kontroller spændingen af startgeneratorremmen.</li></ul>
Efter de første 50 timer	<ul style="list-style-type: none"><li>• Kontroller luftfilteret til kulfilterbeholderen.</li></ul>
Efter de første 100 timer	<ul style="list-style-type: none"><li>• Følg retningslinjerne for indkøring af en ny maskine.</li></ul>
Hver anvendelse eller dagligt	<ul style="list-style-type: none"><li>• Efterse sikkerhedsselen/-erne for slid, revner og anden skade. Udskift sikkerhedsselen/-erne, hvis en komponent ikke fungerer korrekt.</li><li>• Kontroller dæktrykket.</li><li>• Kontroller motoroliestanden.</li><li>• Kontroller gearskiftets funktion.</li><li>• Kontroller bremsevæskestanden.</li><li>• Vask maskinen.</li></ul>

Vedligeholdelsesintervaller	Vedligeholdelsesprocedure
For hver 50 timer	<ul style="list-style-type: none"> <li>• Afmonter luftfilterdækslet, og fjern eventuelt snavs. Fjern ikke luftfilterelementet.</li> <li>• Rens og fjern snavs i støvhætten.</li> <li>• Under særlige driftsforhold (se Vedligeholdelse af maskinen under særlige driftsforhold) skal luftfilterelementet udskiftes. Udskift luftfilterelementet tidligere, hvis det er snavset eller beskadiget.</li> <li>• Under særlige driftsforhold (se Vedligeholdelse af maskinen under særlige driftsforhold) skal motorolien skiftes.</li> </ul>
For hver 100 timer	<ul style="list-style-type: none"> <li>• Udskift luftfilterelementet under normale driftsforhold. Udskift luftfilterelementet tidligere, hvis det er snavset eller beskadiget.</li> <li>• Skift motorolien under normale driftsforhold.</li> <li>• Kontroller tændrøret.</li> <li>• Efterse dæk og fælges tilstand.</li> <li>• Tilspænd hjullåsemøtrikkerne.</li> <li>• Efterse styringen og ophænget for løse eller beskadigede komponenter.</li> <li>• Kontroller forhjulenes hældning og spidsning.</li> <li>• Kontroller transakselvæskestanden.</li> <li>• Kontrollér, at gearskiftepositionen Neutral fungerer korrekt.</li> <li>• Rengør motorens køleområder.</li> <li>• Eftersyn af bremserne.</li> </ul>
For hver 200 timer	<ul style="list-style-type: none"> <li>• Kontroller luftfilteret til kulfilterbeholderen.</li> <li>• Eftersyn af drivremmens tilstand og tilspænding.</li> <li>• Kontroller spændingen af startgeneratorremmen.</li> </ul>
For hver 300 timer	<ul style="list-style-type: none"> <li>• Smør forhjulslejerne.</li> </ul>
For hver 400 timer	<ul style="list-style-type: none"> <li>• Efterse brændstofslinger og -forbindelser.</li> <li>• Udskift brændstoffilteret.</li> <li>• Rengør den primære drevkobling.</li> <li>• Udskift drifts- og parkeringsbremsens klodser.</li> </ul>
For hver 800 timer	<ul style="list-style-type: none"> <li>• Udskift transakselvæsken</li> </ul>
For hver 1000 timer	<ul style="list-style-type: none"> <li>• Udskift bremsevæsken.</li> </ul>
Årlig	<ul style="list-style-type: none"> <li>• Gennemfør hele den årlige vedligeholdelsesprocedure, der er angivet i betjeningsvejledningen til motoren.</li> </ul>

**Bemærk:** Download en gratis kopi af ledningsdiagrammet ved at besøge [www.Toro.com](http://www.Toro.com) og søge efter din maskine via vejledningslinket på hjemmesiden.

**Vigtigt:** Se motorens betjeningsvejledning for at få yderligere oplysninger om vedligeholdelsesprocedurer.

### **▲ ADVARSEL**

Hvis maskinen ikke vedligeholdes korrekt, kan det føre til for tidligt maskinsystemsvigt og muligvis til skade på dig eller omkringstående.

Vedligehold maskinen, og hold den i god driftsmæssig stand som angivet i disse anvisninger.

### **▲ FORSIGTIG**

Vedligeholdelse, reparation, justeringer eller eftersyn af maskinen bør kun foretages af kvalificerede og autoriserede medarbejdere.

- Undgå brandfare, og sørg for at have brandbeskyttelsesudstyr til rådighed på arbejdsområdet. Brug ikke åben ild til at kontrollere væskestand, brændstoflækage, batterielektrolyt eller kølevæske.
- Brug ikke åbne beholdere til brændstof eller brændbare rensesæsker, når dele rengøres.

### **▲ FORSIGTIG**

Hvis du lader nøglen sidde i tændingen, kan andre personer utilsigtet komme til at starte motoren og forårsage alvorlig personskade på dig eller andre omkringstående personer.

Sluk motoren, og tag nøglen ud af tændingen, før du foretager vedligeholdelse.

# Kontrolliste for daglig vedligeholdelse

Kopier denne side til rutinemæssig brug.

Vedligeholdelsespunkter	I ugen:						
	Mandag	Tirsdag	Onsdag	Torsdag	Fredag	Lørdag	Søndag
Efterse bremsens og parkeringsbremsens funktion.							
Efterse gearskiftets/fri-gearrets funktion.							
Kontroller batteriernes vandstand.							
Kontroller bremsevæskestanden.							
Kontroller for usædvanlige lyde under drift.							
Kontroller dæktrykket.							
Kontroller for væskelækager.							
Kontroller instrumenternes funktion.							
Kontroller gaspedalens funktion.							
Reparation af beskadiget maling.							
Vask maskinen.							

## Vedligeholdelse af maskinen under specielle driftsforhold

**Vigtigt:** Udfør vedligeholdelse dobbelt så hyppigt, hvis maskinen udsættes for nogen af nedenstående forhold:

- Brug i ørkenområder
- Drift i koldt klima – under 10 °C
- Bugsering af anhænger
- Hyppig brug under støvede forhold
- Byggearbejde
- Efter lang tids drift i mudder, sand, vand eller lignende snavsede forhold, skal du gøre følgende:
  - Få bremserne efterset og rensset hurtigst muligt. Dette forhindrer slibematerialer i at forårsage kraftig slitage.
  - Brug kun vand eller vand med en mild sæbeopløsning til at vaske maskinen.

**Vigtigt:** Brug ikke brakvand eller genanvendt vand til at rengøre maskinen.

# Tiltag forud for vedligeholdelse

## Klargøring af maskinen til vedligeholdelse

1. Parker maskinen på en plan flade.
2. Skift transmissionen til positionen NEUTRAL.
3. Aktiver parkeringsbremsen.
4. Sluk motoren, og tag nøglen ud.
5. Tøm ladet, og hæv det.

## Løftning af maskinen

### ⚠ FARE

Maskinen kan være ustabil, når du bruger en donkraft. Maskinen kan glide af donkraften og skade personer under den.

- Start ikke maskinen, mens maskinen står på en donkraft.
- Fjern altid nøglen fra tændingskontakten, før du forlader maskinen.
- Bloker hjulene, når maskinen er understøttet af løfteudstyr.
- Brug donkræfte til at understøtte maskinen, når du har løftet den.

**Vigtigt:** Når du kører maskinen i forbindelse med løbende vedligeholdelse og/eller diagnostik, skal du sørge for, at maskinens baghjul er 25 mm over jorden, mens bagakslen støttes af donkræfte.

- Løftepunktet foran på maskinen findes forrest på stellet bag anhængertrækstangen (Figur 22).

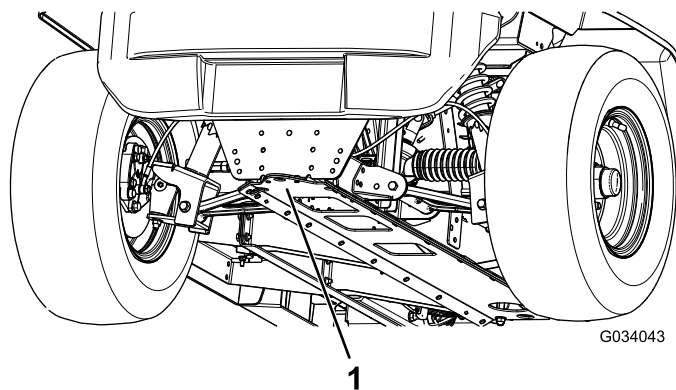

Figur 22

1. Forreste løftepunkt

- Løftepunktet bagest på maskinen findes under akslerne (Figur 23).

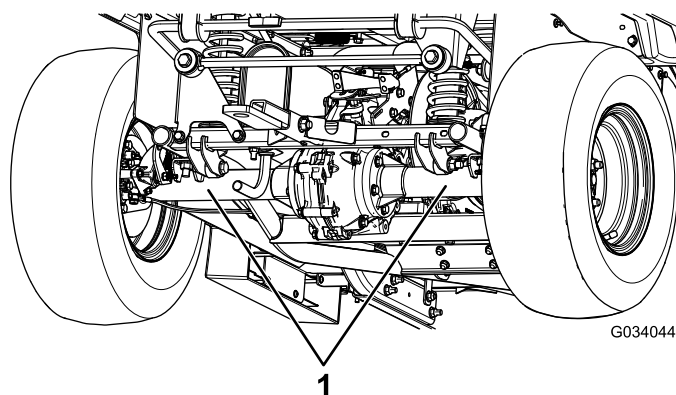

Figur 23

1. Bageste løftepunkter

## Sådan fås adgang til motorhjelm

### Løftning af motorhjelm

1. Løft gummilåsenes håndtag på hver side af motorhjelm (Figur 24).

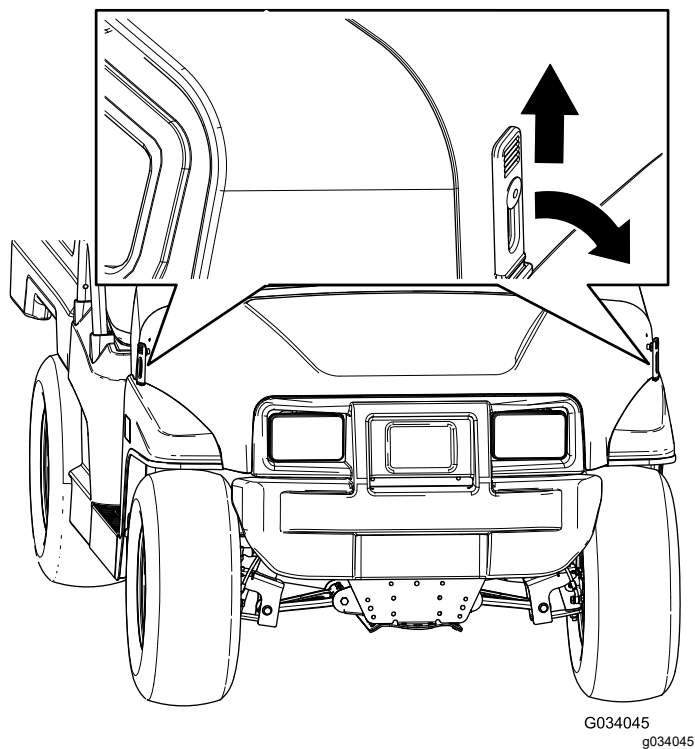

Figur 24

G034045  
g034045

2. Løft motorhjelm.

## Lukning af motorhjelm

1. Sænk forsigtigt motorhjelm.
2. Fastgør motorhjelm ved at placere gummilåsene på låseforankringerne på hver side af motorhjelm (Figur 24).

## Hævning og sænkning af sædet

For at hæve sædet skal du skubbe sædet fremad, indtil det hviler på rattet (Figur 25).

For at sænke sædet skal du skubbe sædet tilbage, indtil det er placeret i den oprindelige position (Figur 25).

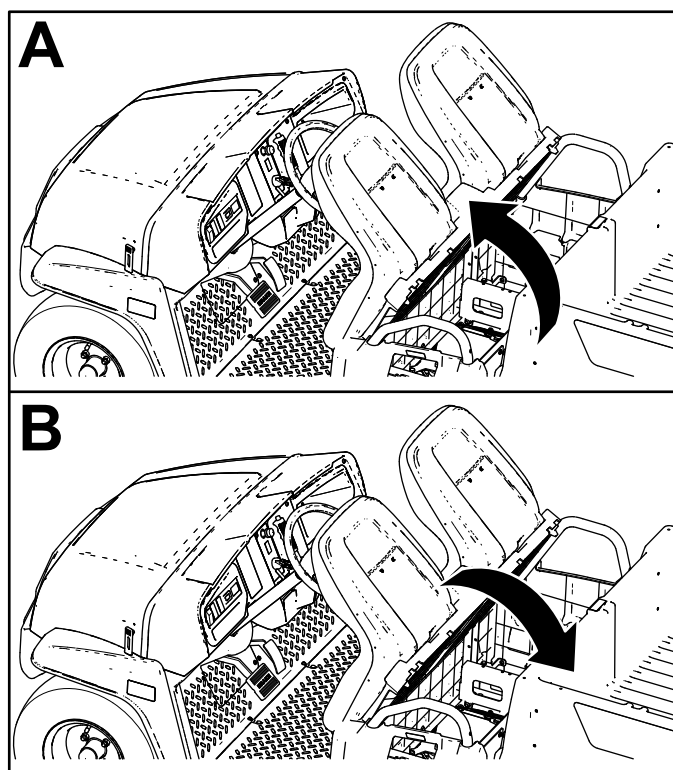

Figur 25

g190066

## Fjernelse af sædet

1. Skub sædet fremad til den hævede position (Figur 25).
2. Skub sædet ud til siden af tapperne, og løft sædet opad (Figur 26).

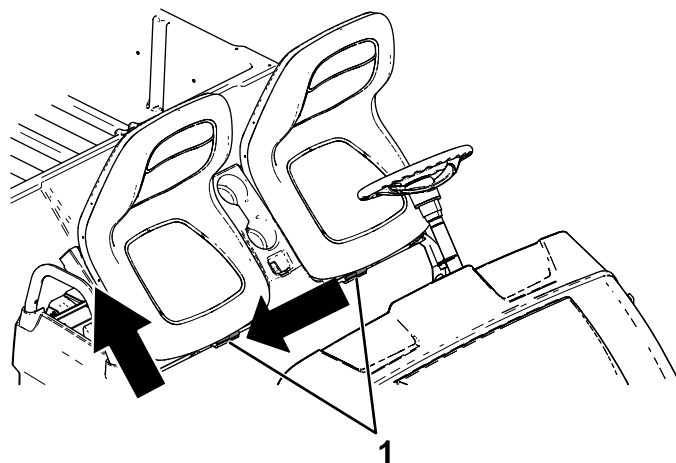

Figur 26

g190187

1. Tapper

## Montering af sædet

Skub sædet på tapperne, og sænk sædet (Figur 27).

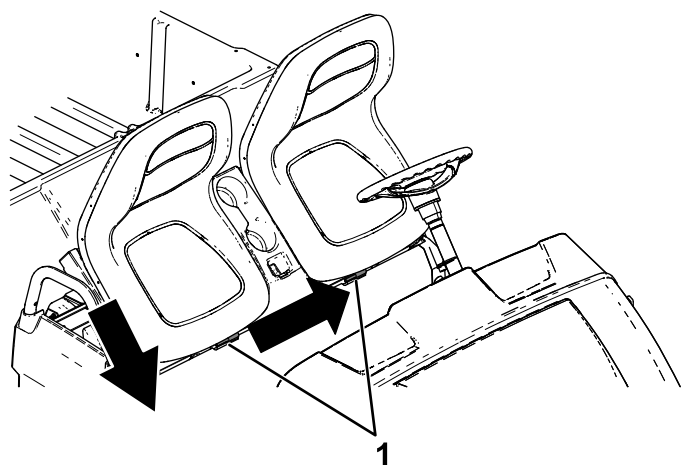

Figur 27

g190186

1. Tapper

## Smøring

### Smøring af forhjulslejerne

Eftersynsinterval: For hver 300 timer

Smøremiddelspecifikationer: Mobilgrease XHP™-222

### Afmontering af nav og rotor

1. Løft maskinens forende, og understøt den med donkrafte.
2. Fjern de 4 låsemøtrikker, der fastgør hjulet på navet (Figur 28).

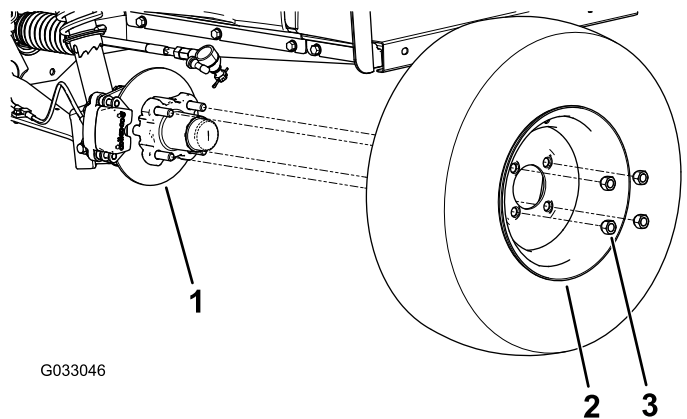

G033046

g033046

Figur 28

- |         |               |
|---------|---------------|
| 1. Nav  | 3. Låsemøtrik |
| 2. Hjul |               |

3. Fjern flangehovedboltene ( $\frac{3}{8}$ " x  $\frac{3}{4}$ " ), der holder beslaget til bremsesamlingen fast på spindlen, og adskil bremsen fra spindlen (Figur 29).

**Bemærk:** Understøt bremsesamlingen, før du fortsætter til næste trin.

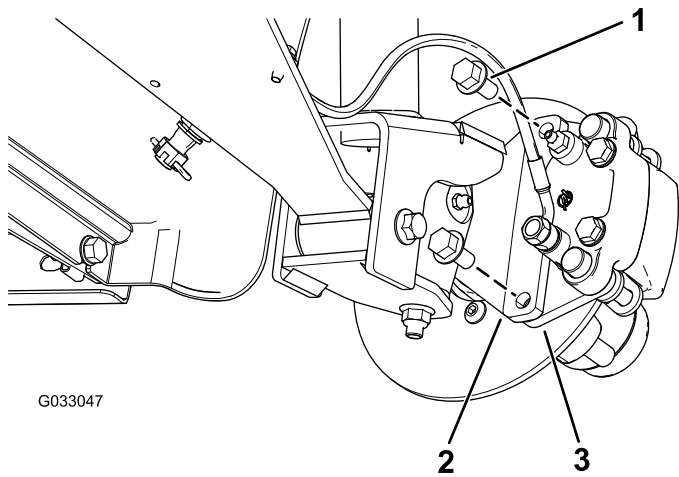

**Figur 29**

- |  |                                     |
|--|-------------------------------------|
| 1. Flangehovedbolte<br>( $\frac{3}{8}$ " x $\frac{3}{4}$ " ) | 3. Kaliberbeslag<br>(bremsesamling) |
| 2. Spindel   |                                     |

4. Fjern støvhætten fra navet (Figur 30).

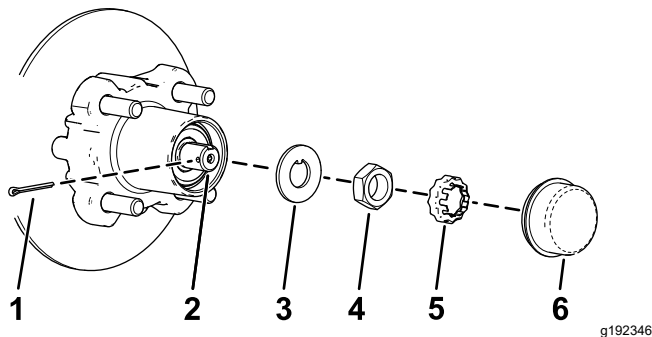

**Figur 30**

- |              |                  |
|--------------|------------------|
| 1. Låseclips | 4. Spindelmøtrik |
| 2. Spindel   | 5. Møtrikholder  |
| 3. Tapskive  | 6. Støvhætte     |

5. Fjern låseclips og møtrikholder fra spindlen og spindelmøtrikken (Figur 30).

6. Fjern spindelmøtrikken fra spindlen og adskil nav- og rotorsamlingen fra spindlen (Figur 30 og Figur 31).

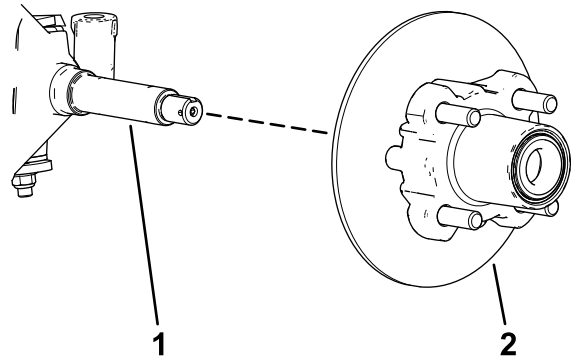

**Figur 31**

- |            |                         |
|------------|-------------------------|
| 1. Spindel | 2. Nav- og rotorsamling |
|------------|-------------------------|

7. Tør spindlen ren med en klud.

8. Gentag trin 1 til 7 på navet og rotoren på den anden side af maskinen.

## Smøring af hjullejerne

1. Fjern det udvendige leje og lejeløberingen fra navet (Figur 32).

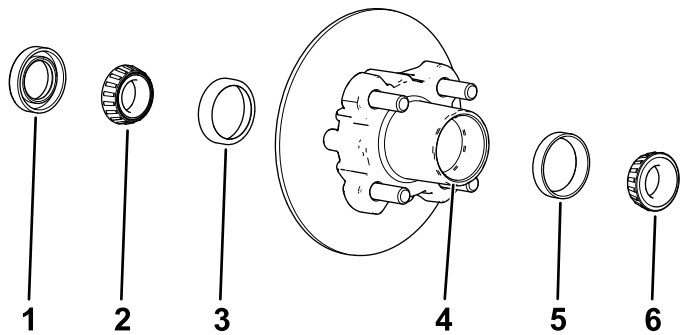

**Figur 32**

- |                           |                          |
|---------------------------|--------------------------|
| 1. Pakning                | 4. Lejefordybning (nav)  |
| 2. Indvendigt leje        | 5. Udvendig lejeløbering |
| 3. Indvendig lejeløbering | 6. Udvendigt leje        |

2. Fjern forseglingen og det indvendige leje fra navet (Figur 32).

3. Tør forseglingen ren og kontroller den for slid og beskadigelse.

**Bemærk:** Brug ikke rengørende opløsningsmiddel til at rense forseglingen. Udskift forseglingen, hvis den er slidt eller beskadiget.

4. Rengør lejerne og lejeløberingene og kontroller disse dele for slid og beskadigelse.

**Bemærk:** Udskift alle slidte eller beskadigede dele. Sørg for, at lejerne og lejeløberingene er rene og tørre.

- Rengør navets fordybning for alt smøremiddel, snavs og tilsmudsning (Figur 32).
- Pak lejerne med det anførte smørefedt.
- Fyld navets fordybning 50 til 80 % med det anførte smøremiddel (Figur 32).
- Monter det indvendige leje på lejeløberingen på den indvendige side af navet, og monter forseglingen (Figur 32).
- Gentag trin 1 til 8 for lejerne på det andet nav.

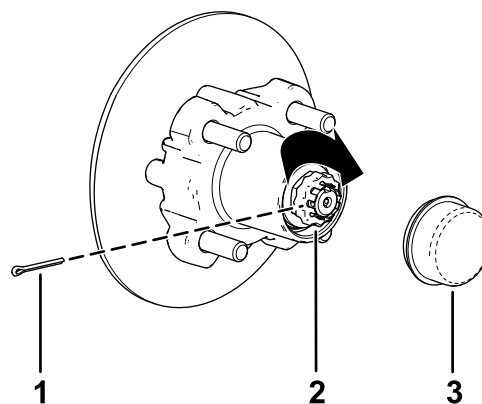

Figur 34

g192345

- |                 |              |
|-----------------|--------------|
| 1. Låseclips    | 3. Støvhætte |
| 2. Møtrikholder |              |

## Montering af nav og rotor

- Påfør et lille lag af det anførte smøremiddel på spindlen (Figur 33).

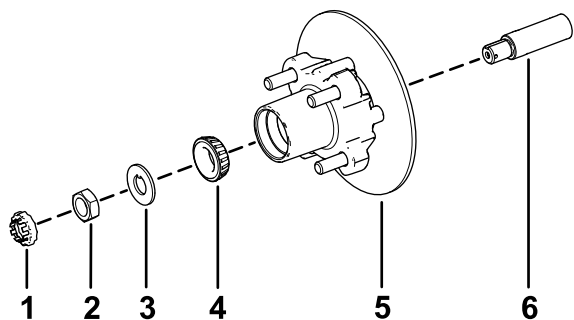

Figur 33

g192344

- |                  |  |
|------------------|--|
| 1. Møtrikholder  | 4. Udvendt leje  |
| 2. Spindelmøtrik | 5. Nav, rotor, indvendigt leje, lejeløbering og forsegling |
| 3. Tapskive      | 6. Spindel   |

- Monter nav og rotor på spindlen med rotoren indvendigt (Figur 33).
- Monter det udvendige leje på spindlen og sæt lejet på plads i relation til den udvendige lejeløbering (Figur 33).
- Monter tapskiven på spindlen (Figur 33).
- Skru spindelmøtrikken på spindlen, og tilspænd møtrikken med et moment på 15 Nm, mens navet roteres, så lejet indstilles (Figur 33).
- Løsn spindelmøtrikken, indtil navet roterer frit.
- Tilspænd spindelmøtrikken med et moment på 1,70 til 2,26 Nm.
- Monter holderen over møtrikken og kontroller justeringen af rillen i holderen og hullet i spindlen til låseclipsen (Figur 34).

**Bemærk:** Hvis rillen i holderen og hullet i spindlen ikke flugter med hinanden, skal spindelmøtrikken strammes for at få rillen og hullet til at flugte med et maksimalt moment på 2,26 Nm på møtrikken.

- Monter låseclipsen og bøj hvert ben omkring holderen (Figur 34).
- Monter støvhætten på navet (Figur 34).
- Gentag trin 1 til 10 for navet og rotoren på den anden side af maskinen.

## Montering af bremses og hjul

- Rengør de 2 flangehovedbolte ( $\frac{3}{8}$ " x  $\frac{3}{4}$ " ), og påfør et lag gevindlås masse af middel styrke på boltens gevind.
- Ret bremseklodserne ind på hver side af rotoren (Figur 29), og ret hullerne i kaliberbeslaget ind efter hullerne i bremsemonteringen på spindelrammen (Figur 33).
- Fastgør kaliberbeslaget til spindelrammen (Figur 29) ved hjælp af de 2 flangehovedbolte ( $\frac{3}{8}$ " x  $\frac{3}{4}$ " ).

Tilspænd de 2 flangehovedbolte med et moment på 47 til 54 Nm.

- Ret hullerne i hjulet ind efter hjultapperne i navet, og monter hjulet på navet med ventilspindlen siddende udvendigt (Figur 28).

**Bemærk:** Sørg for, at monteringsoverfladen på hjulet flugter med navet.

- Fastgør hjulet til navet ved hjælp af låsemøtrikkerne (Figur 28).

Spænd låsemøtrikkerne med et moment på 108 til 122 Nm.

- Gentag trin 1 til 5 for bremsen og hjulet på den anden side af maskinen.

# Motorvedligeholdelse

## Motorsikkerhed

- Sluk for motoren, tag nøglen ud, og vent, til alle bevægelige dele er standset, før du kontrollerer olien eller fylder olie på krumtaphuset.
- Hold hænder og fødder, ansigt og tøj samt andre kropsdele væk fra lydporten og andre varme overflader.

## Eftersyn af luftfilteret

### Eftersyn af luftfilterdækslet

**Eftersynsinterval:** For hver 50 timer—Afmontér luftfilterdækslet, og fjern eventuelt snavs. Fjern ikke luftfilterelementet.

For hver 50 timer—Rens og fjern snavs i støvhætten.

Kontroller luftfilterhuset for skader, som kan medføre en luftlækage. Udskift et beskadiget luftfilterhus.

Rengør luftfilterdækslet, og fjern snavs fra støvhætten som vist i [Figur 35](#).

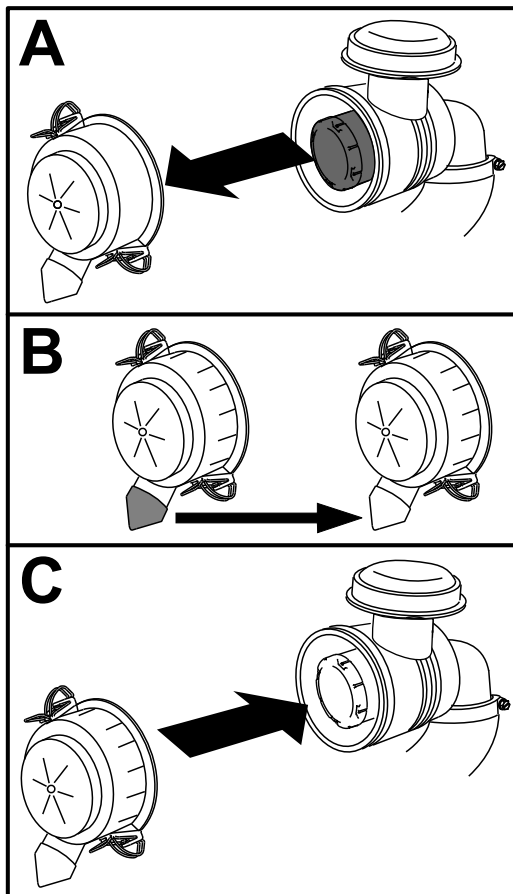

Figur 35

g236567

## Udskiftning af luftfilterelementet

**Eftersynsinterval:** For hver 50 timer—Under særlige driftsforhold (se Vedligeholdelse af maskinen under særlige driftsforhold) skal luftfilterelementet udskiftes. Udskift luftfilterelementet tidligere, hvis det er snavsset eller beskadiget.

For hver 100 timer—Udskift luftfilterelementet under normale driftsforhold. Udskift luftfilterelementet tidligere, hvis det er snavsset eller beskadiget.

**Bemærk:** Luftfilterelementet skal efterses oftere under meget støvede eller sandede forhold (efter få timers brug).

1. Skub forsigtigt luftfilterelementet ud af luftfilterhuset ([Figur 36](#)).

**Bemærk:** Undgå at slå luftfilteret ind i filterhusets sider.

**Vigtigt:** Forsøg ikke at rengøre luftfilterelementet.

2. Eftersø det nye element for skader ved at kigge ind i elementet, mens du lyser med skarpt lys på elementets udvendige side.

**Bemærk:** Huller i elementet ses som lyse pletter. Undersøg indsatsen for revner, oliefilm eller beskadigelse af gummipakningen. Hvis elementet er beskadiget, må det ikke bruges.

3. Skub forsigtigt elementet ind i luftfilterhuset.

**Vigtigt:** Tryk ikke på den bløde del i midten af elementet.

4. Installer luftfilterdækslet med den side, der er mærket UP vendt opad, og fastgør låsene ([Figur 36](#)).

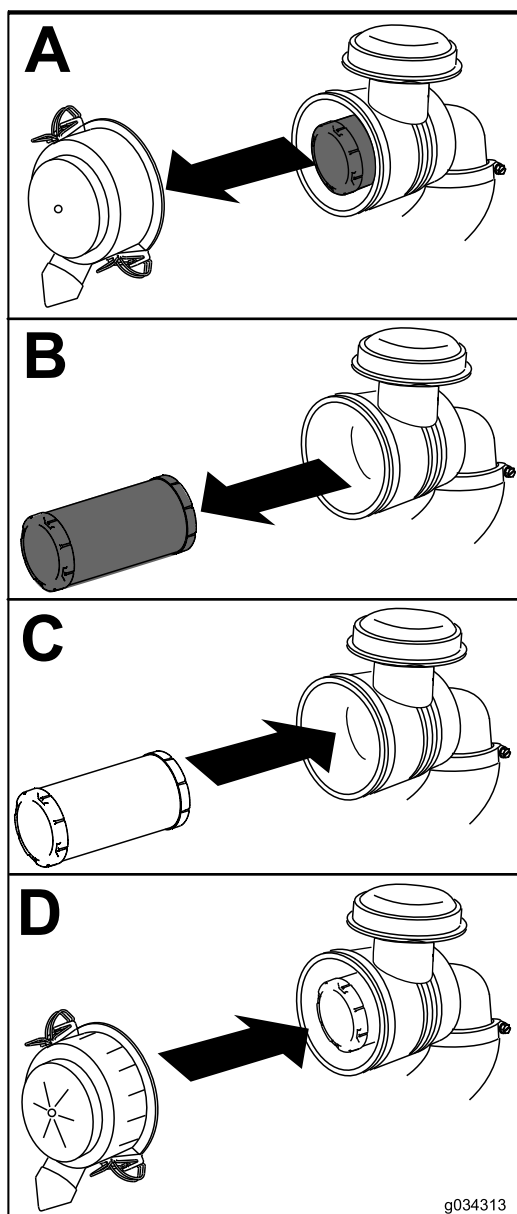

Figur 36

g034313

#### USE THESE SAE VISCOSITY OILS

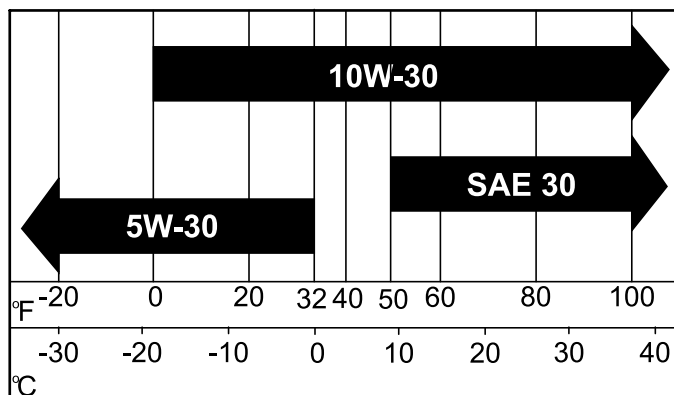

G034082  
g034082

Figur 37

## Kontrol af motoroliestanden

**Eftersynsinterval:** Hver anvendelse eller dagligt

**Bemærk:** Motoren leveres med olie i krumtaphuset, men olien skal alligevel kontrolleres, før og efter motoren startes.

**Bemærk:** Det bedste tidspunkt at kontrollere motorolien på er, når motoren er kold, og inden den startes første gang på en dag. Hvis motoren allerede har kørt, skal olien drænes tilbage i sumpen mindst 10 minutter før, der udføres kontrol. Hvis oliestanden er lav, skal du tilsætte olie for at bringe oliestanden op til mærket Full (fuld). Fyld ikke for meget på.

Kontroller motoroliestanden som vist i [Figur 38](#).

## Serviceeftersyn af motorolien

### Motoroliespecifikationer

Krumtaphusets kapacitet: 1.0 l

**Olietype:** Selvrensende olie i API-serviceklasse SJ eller højere

**Viskositet:** Se nedenstående tabel.

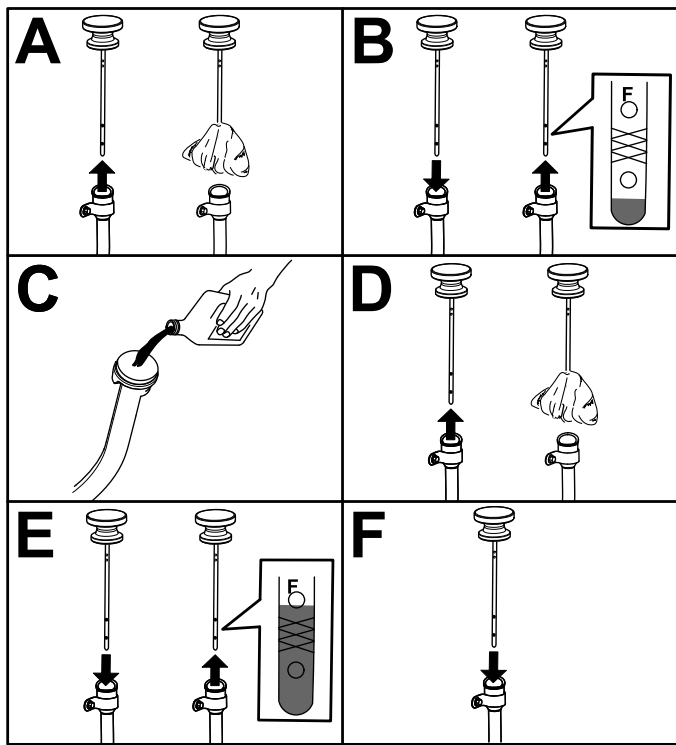

Figur 38

g192771

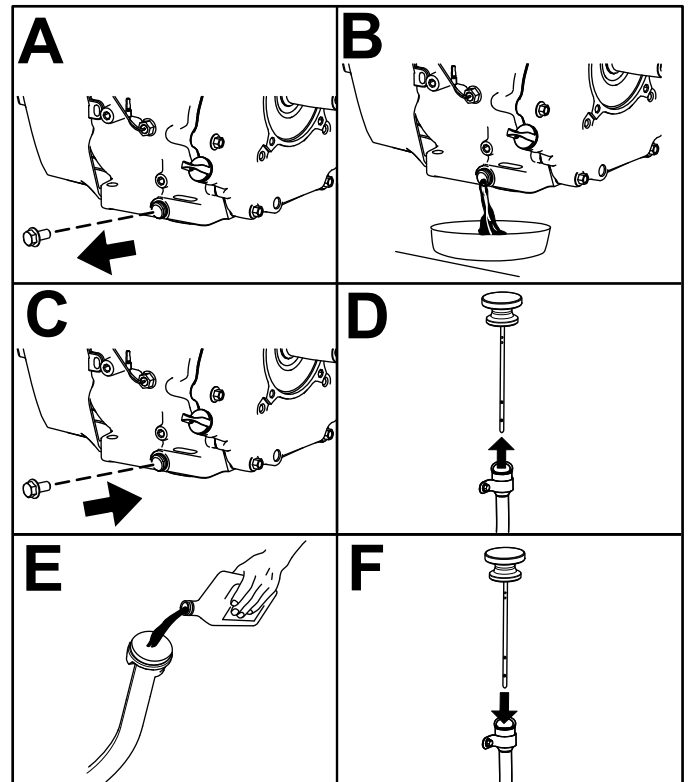

Figur 39

g192770

## Skift af motorolien

**Eftersynsinterval:** Efter de første 5 timer—Skift motorolien.

For hver 50 timer—Under særlige driftsforhold (se Vedligeholdelse af maskinen under særlige driftsforhold) skal motorolien skiftes.

For hver 100 timer—Skift motorolien under normale driftsforhold.

**Bemærk:** Skift olie hyppigere, når maskinen anvendes under meget støvede eller sandede forhold.

**Bemærk:** Bortskaf den brugte motorolie og oliefilter på et godkendt genbrugsanlæg.

1. Start maskinen, og lad motoren køre et par minutter.
2. Parker maskinen på en plan flade.
3. Aktiver parkeringsbremsen.
4. Sluk motoren, og tag nøglen ud.
5. Hæv ladet, og fastgør det med støttepinden. Se [Hævning af ladet til servicepositionen \(side 20\)](#).
6. Skift motorolien som vist i [Figur 39](#).

## Serviceeftersyn af tændrøret

### Kontrol og udskiftning af tændrøret

**Eftersynsinterval:** For hver 100 timer/Årlig (alt efter hvad der indtræffer først) Udskift tændrøret om nødvendigt.

**Tændrørstype til modeller med karburator:** Champion XC12YC

**Tændrørstype til EFI-modeller:** Champion RC12LC4

**Gnistgab til karburatormodeller:** 0,76 mm

**Gnistgab til EFI-modeller:** 1 mm

**Vigtigt:** Tændrøret skal udskiftes, hvis det er revnet, snavset eller på anden måde defekt. Elektroderne må ikke sandblæses, skræbes eller renses med en stålbørste, da motoren kan blive beskadiget af partikler, som til sidst løsner sig fra tændrøret og falder ind i cylinderen. Resultatet er som regel en beskadiget motor.

**Bemærk:** Tændrøret holder som regel længe. Tændrøret skal dog tages ud og undersøges, hver gang der er problemer med motoren.

1. Rengør området omkring tændrøret, så der ikke kan trænge fremmedlegemer ind i cylinderen, når tændrøret fjernes.
2. Træk ledningen af tændrørets klemme.
3. Afmonter tændrøret fra cylinderhovedet.
4. Kontroller sideelektrodens, midterelektrodens og midterelektrodens isolators tilstand for at sikre, at disse ikke er beskadiget (Figur 40).

**Bemærk:** Benyt ikke et beskadiget eller slidt tændrør. Udskift det med et nyt tændrør af den angivne type.

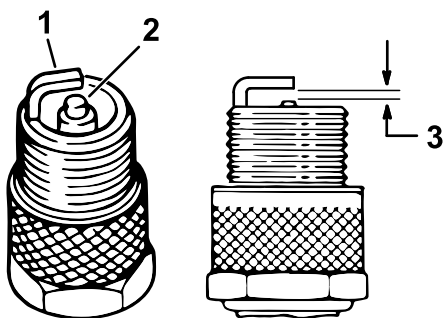

Figur 40

g379699

1. Midterelektrodens isolator
2. Sideelektrode
3. Gnistgab (ikke i korrekt målestoksforhold) – 1 mm til EFI-modeller, 0,76 mm til karburatormodeller

5. Indstil gnistgabet mellem midten og siden på elektroderne ved **1 mm for EFI-modeller** eller **0,76 mm for karburatormodeller** som vist i Figur 40.
6. Monter tændrøret på cylinderhovedet, og tilspænd det til 27 Nm.
7. Monter tændrørskablet.
8. Gentag trin 1 til 7 på det andet tændrør.

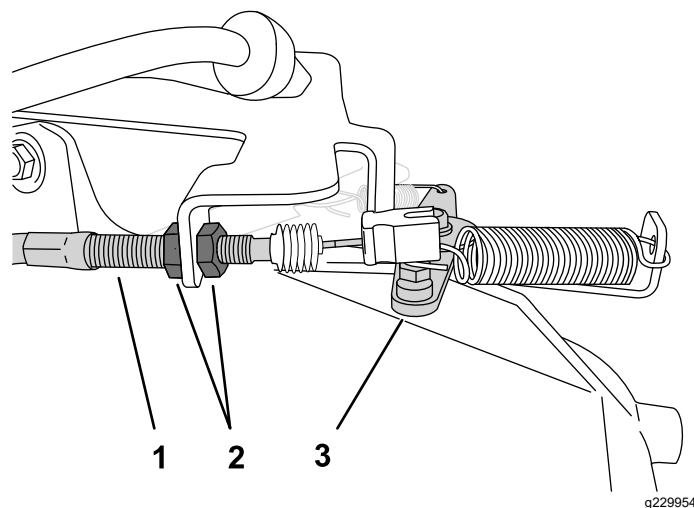

Figur 41

g229954

1. Gaskabelhus
2. Kontramøtrikker
3. Gashåndtag

3. Kontroller den høje tomgangshastighed med en omdrejningstæller:
  - A. Sørg for, at gearstangen er i positionen NEUTRAL.
  - B. Start motoren.
  - C. Træd gaspedalen helt i bund, og mål motorhastigheden med en omdrejningstæller. Motorhastigheden skal ligge et sted mellem 3.650 og 3.750 o/min. Hvis dette ikke er tilfældet, skal du slukke motoren og justere kablets kontramøtrikker.

**Vigtigt:** Du må ikke reducere den høje tomgang. Brug en omdrejningstæller til at sikre, at den høje tomgangshastighed ligger et sted mellem 3.650 og 3.750 o/min.

4. Sænk og fastgør ladet.

## Justering af høj/lav tomgang

1. Hæv ladet, og fastgør det med støttepinden.
2. For at øge den lave tomgangshastighed skal du ved gaskabelhuset løsne den forreste kontramøtrik og stramme den bageste kontramøtrik (Figur 41).

# Vedligeholdelse af brændstofs-system

## Eftersyn af brændstofs-lan-ger og -forbindelser

**Eftersynsinterval:** For hver 400 timer/Årlig (alt efter hvad der indtræffer først)

Efterse brændstofs-lan-ger, nipler og klemmer for tegn på lækage, forringelse, skader eller løse forbindelser.

**Bemærk:** Reparer beskadigede brændstofs-system-komponenter eller brændstofs-systemkomponenter, der lækker, før du bruger maskinen.

## Udskiftning af brændstoffiltrene

**Eftersynsinterval:** For hver 400 timer/Årlig (alt efter hvad der indtræffer først)

1. Parker maskinen på en plan flade.
2. Aktiver parkeringsbremsen.
3. Sluk motoren, og tag nøglen ud.
4. Hæv ladet, og understøt det med støttepinden.
5. Frakobl batteriet. Se [Afbrydelse af batteriet \(side 40\)](#).
6. Anbring en ren beholder under brændstoffilteret, og udskift brændstoffilteret som vist i [Figur 42](#).

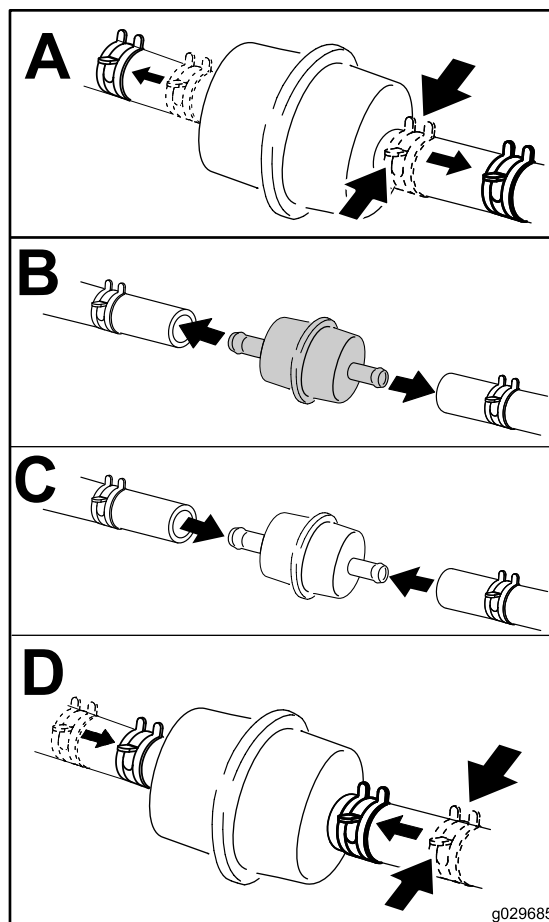

Figur 42

7. Tilslut batteriet, og sænk ladet. Se [Tilslutning af batteriet \(side 41\)](#).

# Service af kulfilterbeholderen

## Kontrol af luftfilteret til kulfilterbeholderen

**Eftersynsinterval:** Efter de første 50 timer

For hver 200 timer

Kontroller åbningen i bunden af luftfilteret til kulfilterbeholderen for at sikre, at den er ren og fri for snavs og blokeringer ([Figur 43](#)).

Rengør luftfilteret til kulfilterbeholderen med ren trykluft.

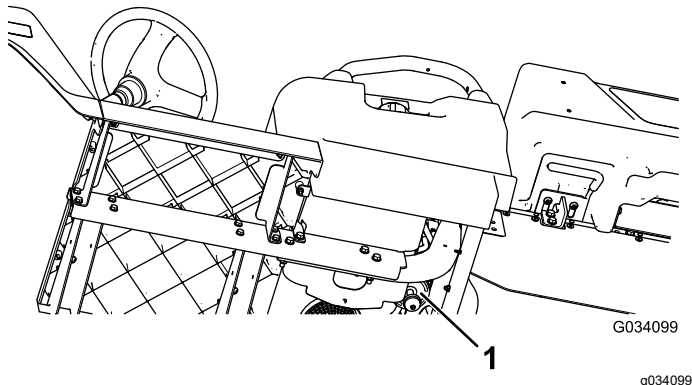

**Figur 43**

Sidder under førersædet

1. Luftfilterets åbning

# Vedligeholdelse af elektrisk system

## Elektrisk system – Sikkerhed

- Frakobl batteriet, før maskinen repareres. Frakobl minuspolen først og pluspolen sidst. Tilslut pluspolen først og minuspolen sidst.
- Oplad batteriet på et åbent sted med god ventilation, væk fra gnister og åben ild. Træk stikket til opladeren ud af stikkontakten, før du slutter den til eller kobler den fra batteriet. Brug beskyttelsesdragt og isoleret værktøj.

## Serviceeftersyn af batteriet

**Batterispænding:** 12 V med 300 A (koldstart) ved -18 °C.

- Batteriet skal altid holdes rent, og det skal altid være fuldt opladet.
- Hvis batteriets poler er rustne, skal de rengøres med en opløsning bestående af 4 dele vand og 1 del tvekulsurt natron.
- Smør et fint lag fedt på batteriets poler for at forhindre, at de rustner.

## Afbrydelse af batteriet

### ⚠ ADVARSEL

Forkert batterikabelføring kan danne gnister og beskadige maskinen og kablerne. Gnister kan få batterigasserne til at eksplodere og medføre personskade.

- Frakobl altid batteriets (sorte) minuskabel, før du frakobler det (røde) pluskabel.
- Tilkobl altid batteriets (røde) pluskabel igen, før du tilkobler det sorte minuskabel igen.
- Lad altid batteristroppen sidde på plads for at beskytte og fastgøre batteriet.

### ⚠ ADVARSEL

Batteripoler eller metalværktøj kan kortslutte mod maskinens metaldele og forårsage gnister. Gnister kan få batterigasserne til at eksplodere og medføre personskade.

- Når batteriet skal fjernes eller monteres, må batteriets poler ikke berøre nogen metaldele på maskinen.
- Metalværktøj må ikke kortslutte mellem batteripolerne og maskinens metaldele.

Frakobl batteriet som vist i [Figur 44](#).

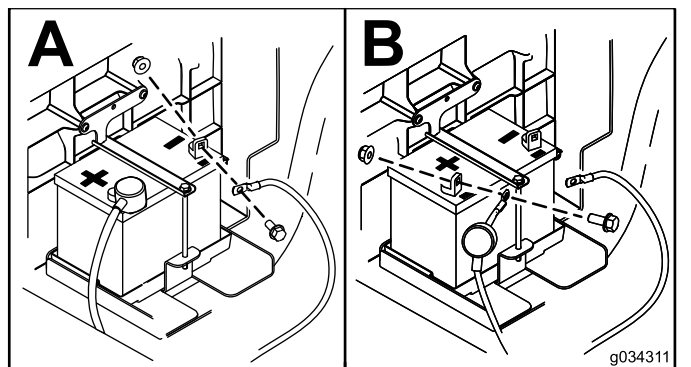

Figur 44

## Afmontering af batteriet

1. Frakobl batterikablerne. Se [Afbrydelse af batteriet \(side 40\)](#).
2. Fjern batteriet som vist i [Figur 45](#).

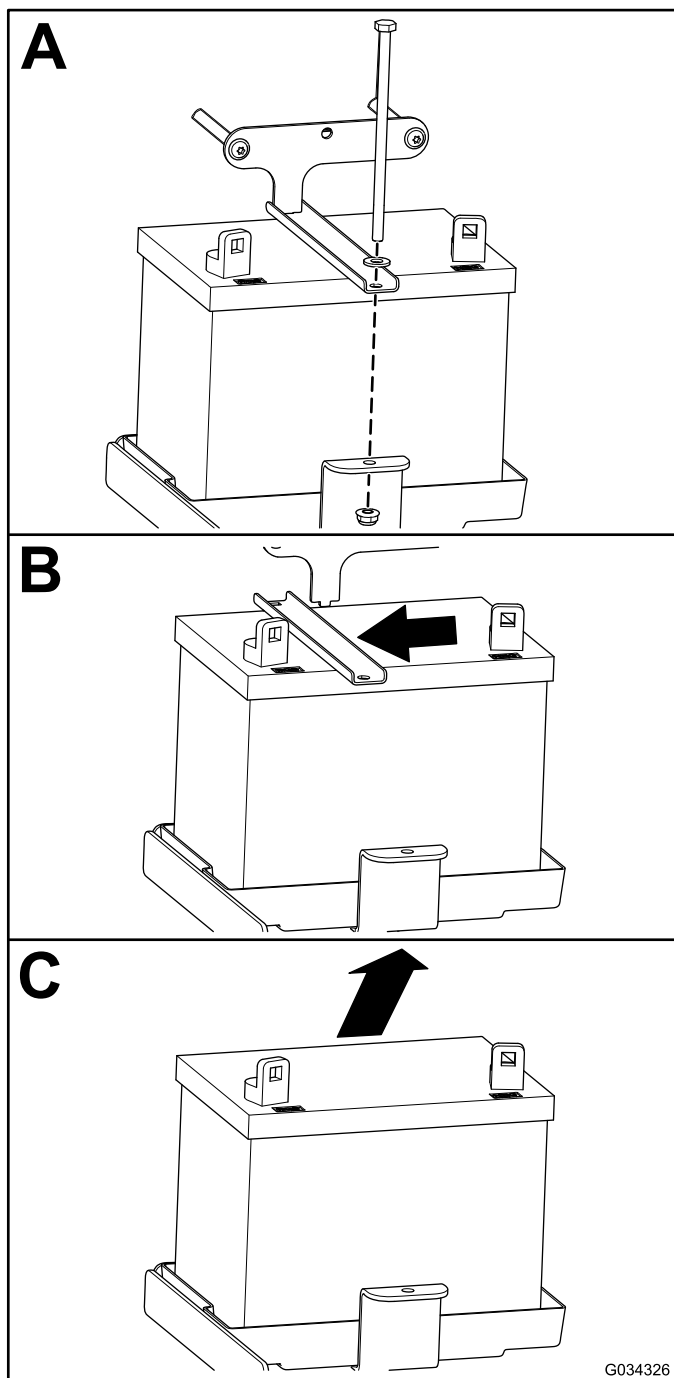

Figur 45

## Montering af batteriet

1. Monter batteriet som vist i [Figur 46](#).

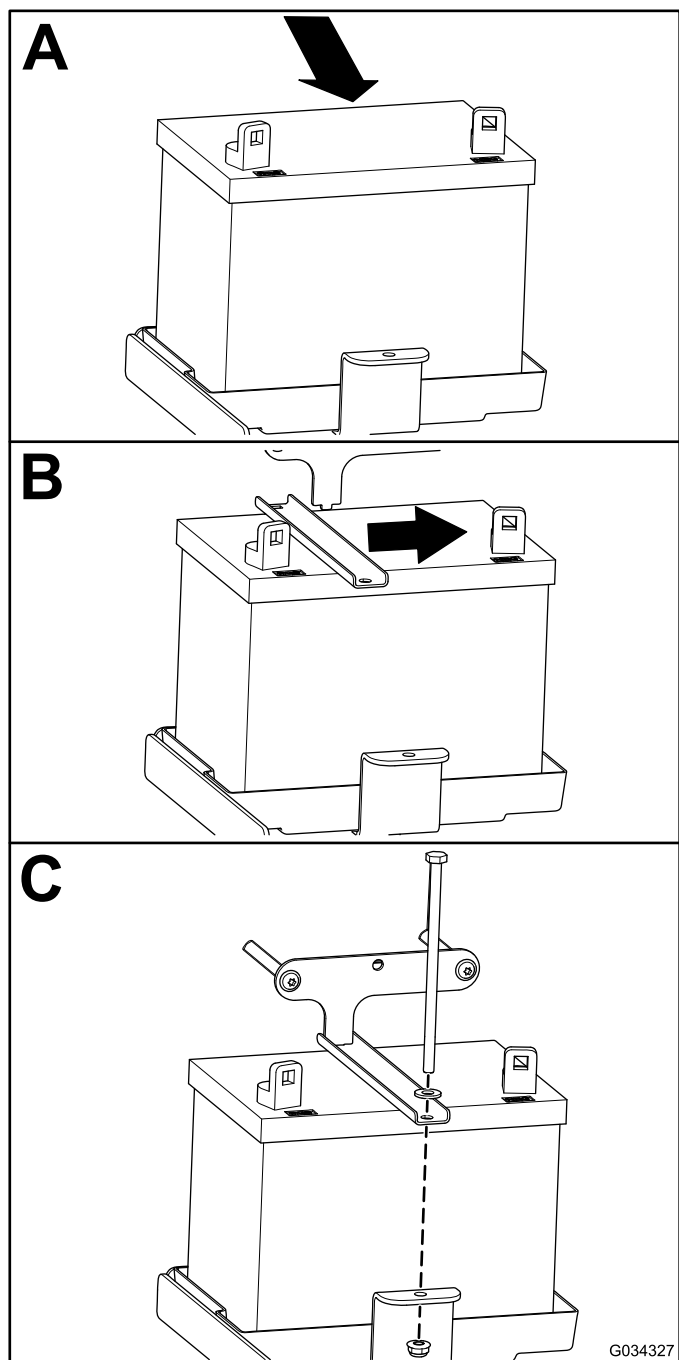

Figur 46

2. Tilslut batterikablerne. Se [Tilslutning af batteriet \(side 41\)](#).

## Tilslutning af batteriet

Tilslut batteriet som vist i [Figur 47](#).

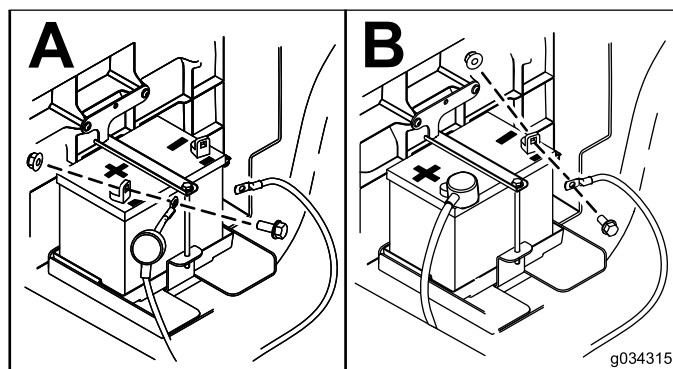

Figur 47

## Opladning af batteriet

### ⚠ ADVARSEL

Opladning af batteriet producerer gasser, der kan eksplodere.

Der må aldrig ryges i nærheden af batteriet, og gnister og åben ild skal holdes væk fra batteriet.

**Vigtigt:** Batteriet skal altid være fuldt opladet. Det er særlig vigtigt for at forhindre, at batteriet bliver beskadiget, når temperaturen er under 0 °C.

1. Fjern batteriet fra maskinen. Se [Afmontering af batteriet \(side 40\)](#).
2. Slut en 3-4 A batterioplader til batteripolerne. Oplad batteriet ved 3-4 A i 4 til 8 timer (12 V).

**Bemærk:** Batteriet må ikke overoplades.

3. Monter batteriet. Se [Montering af batteriet \(side 41\)](#).

## Opbevaring af batteriet

Hvis maskinen opmagasineres i mere end 30 dage, skal batteriet fjernes og oplades helt. Opbevar det enten på hylden eller på maskinen. Lad kablerne være frakoblede, hvis det opbevares på maskinen. Opbevar batteriet et køligt sted for at undgå hurtig afladning af batteriet. Sørg for, at batteriet er helt opladet, så det ikke fryser til.

# Udskiftning af sikringerne

## For modeller med karburator

Der er 4 sikringer i det elektriske system. De andre ledige åbninger er beregnet til ekstraudstyr. De er placeret under sædet (Figur 48).

Horn	30 A
Hovedstrøm	15 A
Forlygter	10 A
USB stikkontakt/ekstraudstyr	10 A
Valgfrit løftesæt – åben	15 A

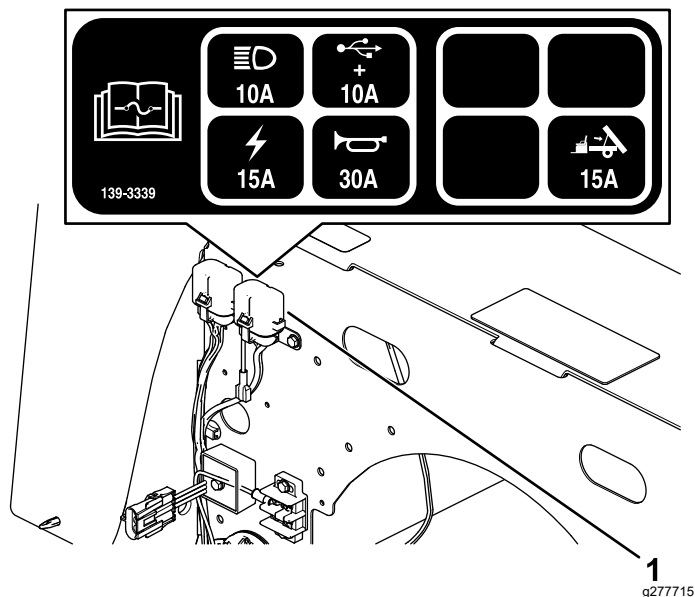

Figur 48

1. Sikringsblok

## Kun EFI-modeller

Der er 5 sikringer i det elektriske system. De andre ledige åbninger er beregnet til ekstraudstyr. De er placeret under sædet (Figur 49).

Horn	20 A
Hovedstrøm	15 A
Forlygter	10 A
USB stikkontakt/ekstraudstyr	10 A
Brændstof	10 A
Valgfrit løftesæt – åben	15 A

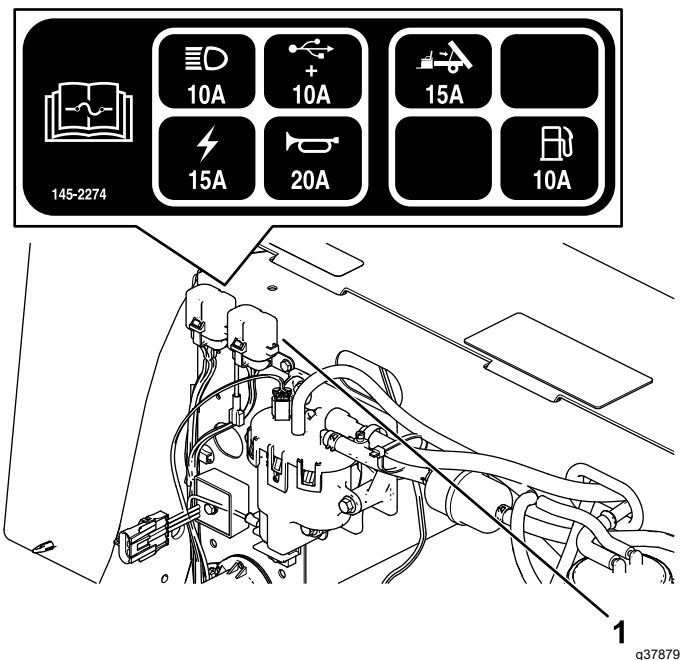

Figur 49

1. Sikringsblok

# Vedligeholdelse af forlygterne

## Udskiftning af forlygten

Specifikation: Se dit *reservedelskatalog*.

1. Frakobl batteriet. Se [Afbrydelse af batteriet](#) (side 40).
2. Åbn motorhjelmen.
3. Frakobl det elektriske stik til ledningsnettet fra stikket på lampesamlingen ([Figur 50](#)).

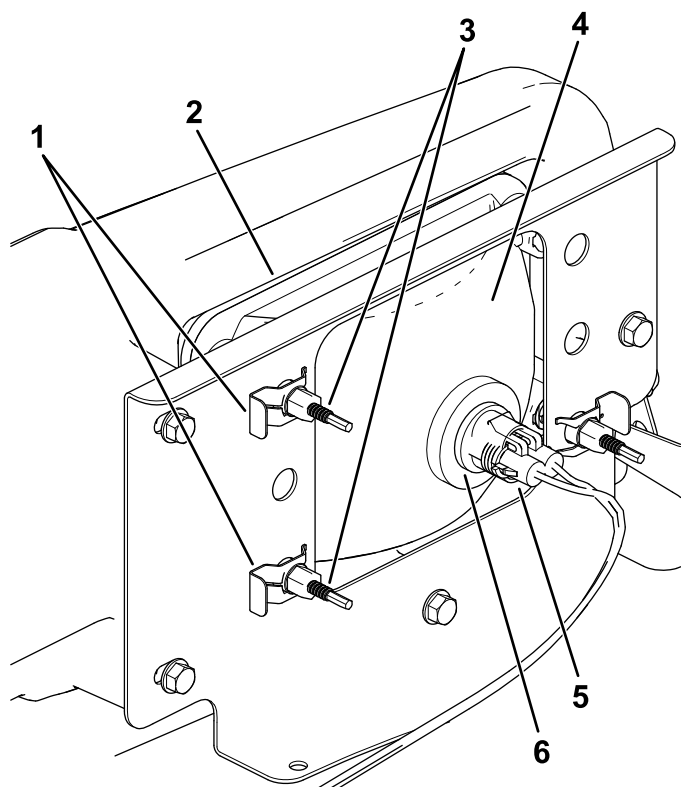

Figur 50

- |                        |                                 |
|------------------------|---------------------------------|
| 1. Klemme              | 4. Forlygte                     |
| 2. Åbning i kofangeren | 5. Ledningsnet – elektrisk stik |
| 3. Justerskrue         | 6. Lygtesamling                 |

4. Afmonter klemmerne, der fastgør forlygten til forlygtebeslaget ([Figur 50](#)).

**Bemærk:** Gem alle dele til montering af den nye forlygte.

5. Fjern forlygteenheden ved at føre den fremad og ud gennem åbningen i forkofangeren ([Figur 50](#)).
6. Monter den nye forlygte gennem åbningen i kofangeren ([Figur 50](#)).

**Bemærk:** Sørg for, at justeringsstængerne er rettet ind efter hullerne i monteringsbeslaget bag kofangeren.

7. Fastgør forlygteenheden med de klemmer, du fjernede i trin 4.
8. Tilslut det elektriske stik til ledningsnettet til stikket på lampesamlingen ([Figur 50](#)).
9. Juster forlygterne, så lysstrålerne rettes i den ønskede retning. Se [Justering af forlygterne](#) (side 43).

## Justering af forlygterne

Anvend følgende procedure til justering af forlygtens lysstråleposition, når en forlygteenhed udskiftes eller tages ud.

1. Parker maskinen på en plan overflade med forlygterne ca. 7,6 m fra en væg ([Figur 51](#)).
2. Mål afstanden fra gulvet til midten af forlygten, og sæt et mærke på væggen i samme højde.
3. Drej tændingskontakten til positionen ON (til), og tænd forlygterne.
4. Vær opmærksom på, hvor forlygterne er rettet hen på væggen.

Den stærkeste del af forlygtens lysstråle skal være 20 cm under det mærke, der er sat på væggen ([Figur 51](#)).

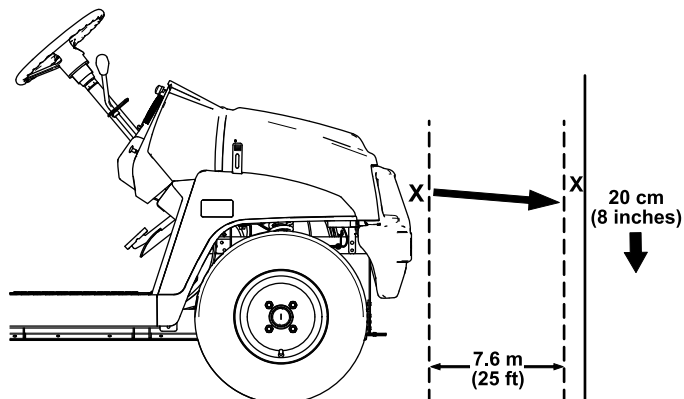

Figur 51

5. Drej justeringsskruer ([Figur 50](#)) bag på forlygteenheden for at dreje forlygteenheden og rette positionen af lygtens lysstråle ind.
6. Tilslut batteriet, og luk motorhjelmen. Se [Tilslutning af batteriet](#) (side 41).

# Vedligeholdelse af drivsystem

## Vedligeholdelse af dækkene

**Eftersynsinterval:** For hver 100 timer—Efterse dæk og fælges tilstand.

For hver 100 timer—Tilspænd hjullåsemøtrikkerne.

1. Efterse dæk og fælg for tegn på slitage og beskadigelse.

**Bemærk:** Ulykker som f.eks. kollision med kantsten kan beskadige et dæk eller en fælg samt bringe hjulspringen ud af balance. Dækkenes stand skal derfor kontrolleres efter en ulykke.

2. Tilspænd hjullåsemøtrikkerne med et moment på 108 til 122 Nm.

## Eftersyn af styrings- og ophængskomponenter

**Eftersynsinterval:** For hver 100 timer—Efterse styringen og ophænget for løse eller beskadigede komponenter.

Drej rattet til venstre eller højre, når rattet befinder sig i den centrerede position (Figur 52). Hvis du drejer rattet mere end 13 mm til venstre eller højre, og dækkene ikke drejes, skal du kontrollere følgende styrings- og ophængskomponenter for at sikre, at de ikke er løse eller beskadigede:

- Ratakslen til styretandstangssamlingen

**Vigtigt:** Efterse drevakseltætningens tilstand og sikkerhed (Figur 53).

- Styretandstangens trækstænger

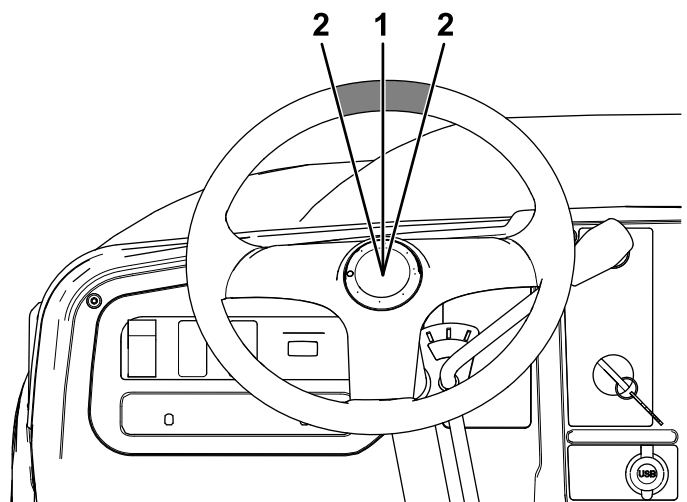

Figur 52

1. Rattet i den centrerede position
2. 13 mm fra midten af rattet position

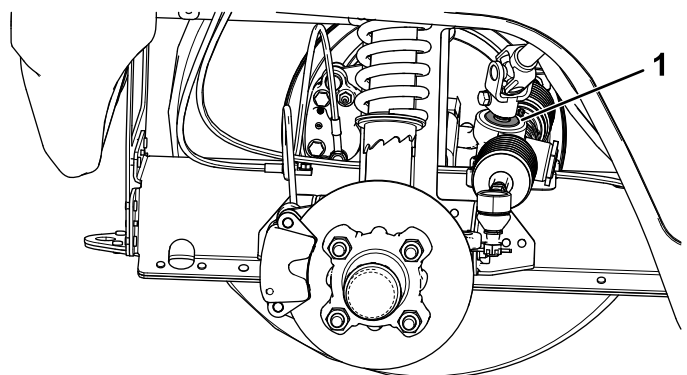

Figur 53

1. Drevakseltætning

## Justering af forhjulssporingen

**Eftersynsinterval:** For hver 100 timer/Årlig (alt efter hvad der indtræffer først)—Kontroller forhjulenes hældning og spidsning.

## Klargøring til justering af hældning eller spidsning

1. Kontroller dæktrykket for at sikre, at trykket i forhjulene er på 0,83 bar.
2. Belast enten førersædet med en vægt, der svarer til den gennemsnitlige operatørvægt, eller bed operatøren om at sætte sig i sædet. Vægten eller operatøren skal blive på sædet under resten af justeringsproceduren.

- Rul maskinen 2 til 3 meter tilbage på en plan flade og derefter lige frem til den oprindelige startposition. Dette gør, at affjedringen indstilles til betjeningspositionen.

## Justering af hældningen

**Værktøj stillet til rådighed af ejeren:** gaffelnøgle, Toro-delnr. 132-5069. Henvend dig til din autoriserede Toro-forhandler.

**Vigtigt:** Udfør kun hældningsjusteringerne, hvis du bruger et frontredskab, eller hvis der er ujævnt dækslid.

- Kontroller hældningsspringen på hvert hjul. Springen skal være så tæt på neutral (nul) som muligt.

**Bemærk:** Dækkene skal justeres med ligelig fordeling på slidbanen på jorden for at mindske ujævnt slid.

- Hvis hjulets hældning ikke er korrekt, skal du bruge gaffelnøglen til at dreje muffen på støddæmperen og tilpasse hjulsporingen (Figur 54).

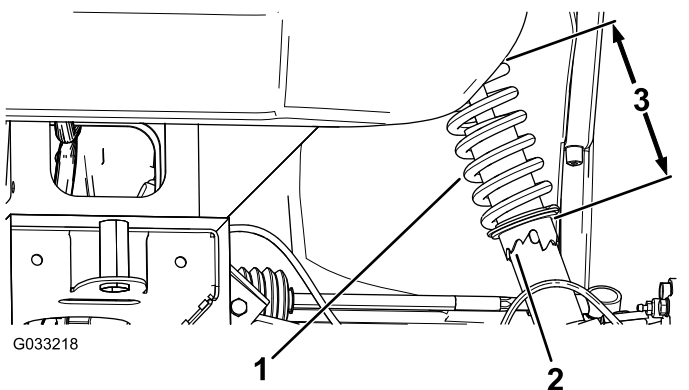

Figur 54

- Støddæmperfjeder
- Muffe
- Fjederlængde

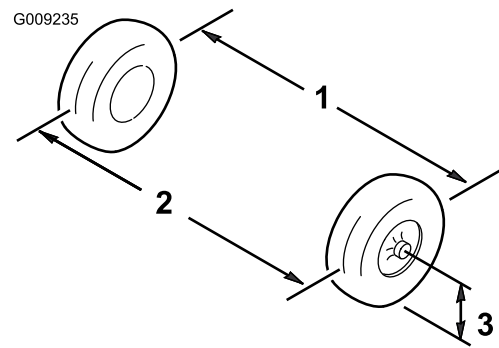

Figur 55

- Dækmidterlinje – bag
- Dækmidterlinje – for
- Akselmidterlinje

- Hvis målingen ikke falder inden for 0 til 6 mm, skal kontramøtrikkerne løsnes i den ydre ende af forbindelsesstængerne (Figur 56).

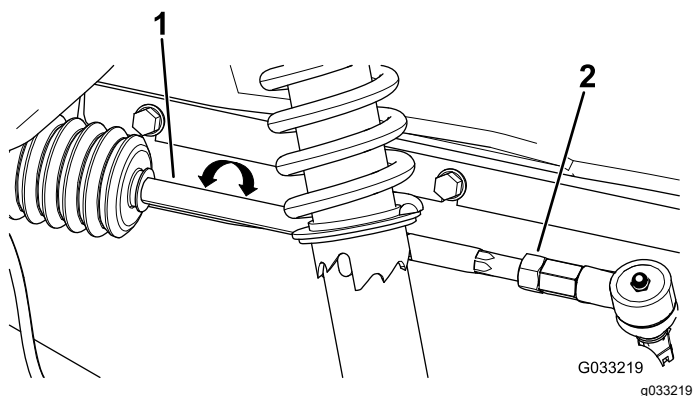

Figur 56

- Forbindelsesstang
- Kontramøtrik

- Drej begge forbindelsesstænger for at flytte dækkets forside indad eller udad.
- Tilspænd forbindelsesstangens kontramøtrikker, når justeringen er korrekt.
- Sørg for, at rattet har fuld vandring i begge retninger.

## Justering af forhjulenes spidsning

**Vigtigt:** Før spidsningen justeres, skal du kontrollere, at hældningsjusteringen er så tæt på neutral som muligt. Se [Justering af hældningen \(side 45\)](#).

- Mål afstanden mellem begge fordækkene ved akselhøjden ved både forsiden og bagsiden af fordækkene (Figur 55).

## Kontrol af transakselvæskstanden

**Eftersynsinterval:** For hver 100 timer

**Væsketype:** SAE 80W-90 (API MT-1) eller SAE 80W-90 (API GL-5)

- Parker maskinen på en plan flade.
- Aktiver parkeringsbremsen.
- Sluk motoren, og tag nøglen ud.
- Fjern påfyldningsproppen på transakslen (Figur 57).

**Bemærk:** Væskestanden bør nå op til bunden af påfyldningsproppen.

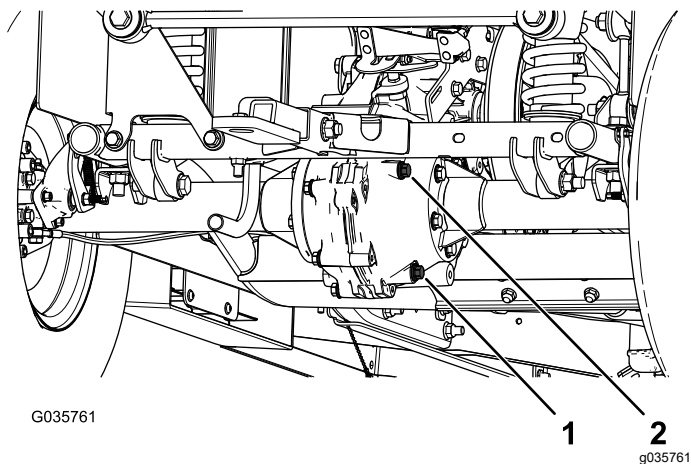

Figur 57

1. Aftapningsprop
2. Påfyldningsprop

5. Hvis væskestanden er lav, skal du fjerne påfyldningsproppen og påfylde den angivne væske, indtil den løber ud af hullet (Figur 57).
6. Sæt påfyldningsproppen på igen, og tilspænd den til 20-27 Nm.

## Udskiftning af transmissionsvæsken

**Eftersynsinterval:** For hver 800 timer/Årlig (alt efter hvad der indtræffer først)

**Væsketype:** SAE 80W-90 (API MT-1) eller SAE 80W-90 (API GL-5)

**Væskekapalet:** 1,6 l

1. Placer en dræningsbakke under aftapningsproppen (Figur 57).
2. Afmonter påfyldningsproppen og pakningen (Figur 57).

**Bemærk:** Gem påfyldningsproppen og pakningen til montering i trin 6.

3. Afmonter aftapningsproppen og pakningen, og tøm helt for væske (Figur 57).

**Bemærk:** Gem aftapningsproppen og pakningen til montering i trin 4.

4. Monter aftapningsproppen og pakningen, og tilspænd den til 20-27 Nm.
5. Fyld transakslen med den angivne væske, indtil den løber ud af påfyldningshullet.
6. Monter påfyldningsproppen og pakningen, og tilspænd til 20 til 27 Nm.

## Kontrol af den neutrale gearskifteposition

**Eftersynsinterval:** For hver 100 timer

Under rutinemæssig vedligeholdelse og/eller motordiagnostik skal du skifte til NEUTRAL (frigear). Maskinen har en NEUTRAL position (frigear) på gearskiftegrebet, som styrer den neutrale position i transakslen. Følgende skridt bør tages for at sikre, at den neutrale gearstang betjener den neutrale position i transakslen korrekt:

1. Indstil gearstangen til positionen NEUTRAL (frigear).
2. Drej den sekundære kobling (Figur 64) for at se, om den drejer frit i positionen NEUTRAL (frigear).
3. Indstil gearstangen til positionen FORWARD (fremad).
4. Drej den sekundære kobling (Figur 64) for at se, om den drejer baghjulene.
5. Indstil gearskiftevælgeren til positionen REVERSE (bakgear).
6. Drej den sekundære kobling (Figur 64) for at se, om den drejer baghjulene.
7. Hvis en af disse test slår fejl, skal du gå videre til [Justering af den neutrale gearskifteposition](#) (side 46).

## Justering af den neutrale gearskifteposition

1. Løsn kontramøtrikkerne på gearskiftekalet, og juster dem som nødvendigt (Figur 58).

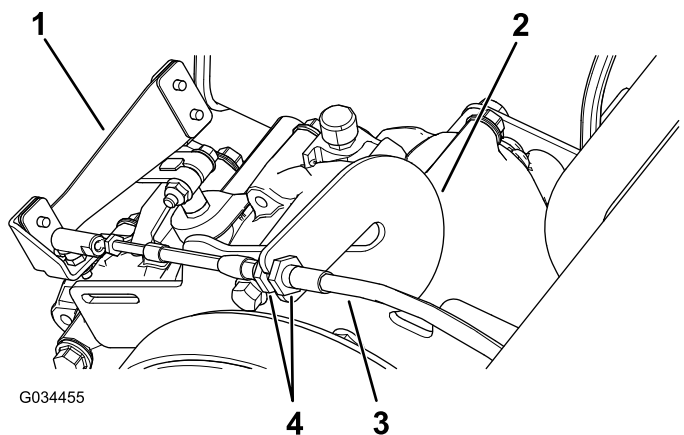

Figur 58

1. Gearskiftehåndtag
2. Skruenøglestykke
3. Gearskiftekalet
4. Kontramøtrikker

2. Afprøv gearskiftepositionen ved at dreje gearskiftevælgeren til de tre forskellige

positioner og kontroller, om gearstangen (Figur 58) skifter korrekt, når der skiftes gear. Se [Gearstang og gearskifteindikator \(side 13\)](#).

- Kontroller, at alle positioner fungerer korrekt ved at gentage trinnene i [Kontrol af den neutrale gearskifteposition \(side 46\)](#).

## Vedligeholdelse af den primære drevkobling

**Eftersynsinterval:** For hver 400 timer/Årlig (alt efter hvad der indtræffer først)

### ⚠ FORSIGTIG

Støvet i koblingen kommer ud i luften og kan skade øjnene. Du risikerer også at indånde støvet, hvilket kan medføre åndedrætsbesvær.

Brug sikkerhedsbriller og støvmaske eller anden øjen- og åndedrætsbeskyttelse under rengøringen.

- Hæv ladet, og lås det fast.
- Afmonter de 3 bolte, der fastgør dækslet til koblingen, og afmonter dækslet (Figur 59).

**Bemærk:** Gem dækslet og boltene til montering.

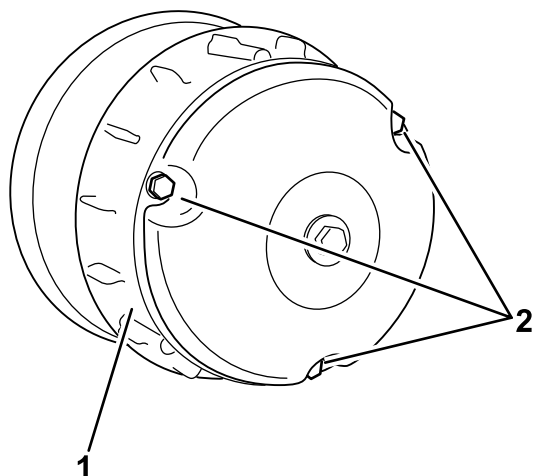

Figur 59

g011947

- Dæksel
- Bolte

- Rengør indersiden af dækslet og koblingens indre komponenter grundigt ved hjælp af trykluft.
- Monter koblingens dæksel, og fastgør det med de 3 bolte (Figur 59), du fjernede i 2.
- Sænk ladet.

## Reducering af tophastigheden

### ⚠ FORSIGTIG

Støvet i koblingen kommer ud i luften og kan skade øjnene. Du risikerer også at indånde støvet, hvilket kan medføre åndedrætsbesvær.

Brug sikkerhedsbriller og støvmaske eller anden øjen- og åndedrætsbeskyttelse under rengøringen.

- Hæv ladet, og lås det fast. Se [Hævning af ladet til servicepositionen \(side 20\)](#).
- Afmonter boltene, der fastgør primærkoblingsdækslet som vist i [Figur 60](#).

**Vigtigt:** Udvis forsigtighed, når du afmonterer koblingsdækslet. Fjederen er under tryk.

**Vigtigt:** Bemærk X-retningen på koblingsdækslerne og koblingsenhederne til senere montering.

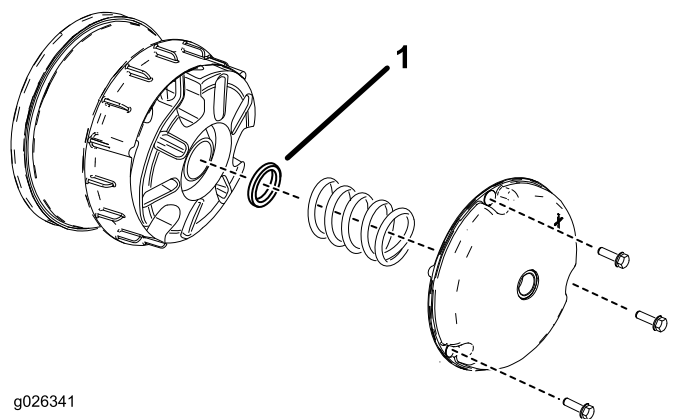

g026341

g026341

Figur 60

- Koblingsafstandsindstilling

- Fjern fjederen.
- Tilføj eller fjern afstandsindstillinger for at justere tophastigheden. Brug følgende tabel til at bestemme det nødvendige antal afstandsindstillinger.

Afstandsindstillinger	Tophastighed
2 (standard)	26 km/t (standard)
3	19 km/t
4	14 km/t
5	10 km/t
6	6 km/t

**Vigtigt:** Betjen ikke maskinen uden mindst 2 koblingsafstandsøsninger monteret.

5. Monter fjederen og koblingsdækslet.

**Vigtigt:** Sørg for, at X er placeret i den oprindelige placering.

6. Tilspænd boltene med et moment på 179 til 228 Nm.

## Vedligeholdelse af kølesystem

### Kølesystem – Sikkerhed

- Indtagelse af motorkølevæske kan forårsage forgiftning. Opbevares utilgængeligt for børn og kæledyr.
- Udslip af varm kølevæske under tryk eller berøring af den varme køler og de omgivende dele kan forårsage alvorlige forbrændinger.
  - Lad altid motoren køle af i mindst 15 minutter, før kølerdækslet tages af.
  - Brug en klud, når kølerdækslet åbnes, og åbn det langsomt, så damp kan slippe ud.
- Betjen ikke maskinen, medmindre dækslerne er monteret.
- Hold fingre, hænder og tøj væk fra den roterende ventilator og drivremmen.
- Sluk for motoren, og tag nøglen ud, før der foretages vedligeholdelsesarbejde.

### Rengøring af motorens køleområder

**Eftersynsinterval:** For hver 100 timer Rengør kølesystemet dobbelt så ofte under specielle driftsforhold. Se Vedligeholdelse af maskinen under specielle driftsforhold.

**Vigtigt:** Hvis motoren betjenes med blokeret roterende display, snavsede eller tilstoppede køleribber eller uden køleafskærmninger, beskadiges motoren på grund af overophedning.

**Vigtigt:** Rengør aldrig motoren med en højtryksrenser, da vand kan kontaminere brændstofssystemet.

Rengør indtaget, køleribberne og motorens udvendige overflader.

**Bemærk:** Rengør motorens kølekomponenter oftere under ekstremt støvede og snavsede forhold.

# Vedligeholdelse af bremsen

## Kontrol af parkeringsbremsen

1. Aktiver parkeringsbremsen ved at trække parkeringsbremsehåndtaget mod dig, indtil du føler spænding.
2. Hvis du ikke føler spænding, når du trækker parkeringsbremsen mod dig inden for 11,4 til 16,5 cm fra "P"-symbolet på instrumentbrættet, skal du justere parkeringsbremsen. Se [Justering af parkeringsbremsen \(side 49\)](#).

## Justering af parkeringsbremsen

1. Sørg for, at parkeringsbremsen er deaktiveret.
2. Brug støttebukke til at løfte maskinens bagende. Se [Løftning af maskinen \(side 29\)](#).
3. Brug to skruenøgler til at holde justeringstappen på kaliberen på plads med én skruenøgle, og løs kontramøtrikken ¼ omgang med den anden nøgle ([Figur 61](#)).

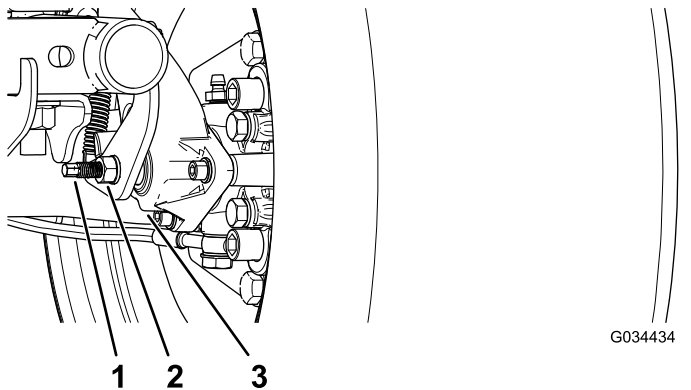

Figur 61

1. Justeringstap
2. Kontramøtrik
3. Kaliber

4. Mens du holder justeringstappen og kontramøtrikken på plads, skal du dreje justeringstappen ind for at stramme ([Figur 61](#)).

**Bemærk:** Udfør dette trin, indtil du føler modstand på hjulet.

5. Mens du holder justeringstappen og kontramøtrikken på plads, skal du skrue ¼ omgang ud ([Figur 61](#)).

6. Mens du holder justeringstappen og kontramøtrikken på plads, skal du stramme kontramøtrikken ([Figur 61](#)).
7. Udfør trin 1 til 6 på den anden side.
8. Kontroller, at parkeringsbremsen er justeret til den korrekte spænding. Se [Kontrol af parkeringsbremsen \(side 49\)](#).

**Bemærk:** Hvis du ikke justerer parkeringsbremsen til den krævede spænding, kan bremseklodserne blive slidte og skal udskiftes. Kontakt en autoriseret Toro-forhandler for at få assistance.

## Kontrol af bremsevæskestanden

**Eftersynsinterval:** Hver anvendelse eller dagligt  
Kontroller bremsevæskestanden, før motoren startes første gang.

**Bremsevæsketype:** DOT 3

1. Parker maskinen på en plan flade.
2. Aktiver parkeringsbremsen.
3. Sluk motoren, og tag nøglen ud.
4. Løft motorhjelm for at få adgang til hovedbremsecylinderen og beholderen ([Figur 62](#)).

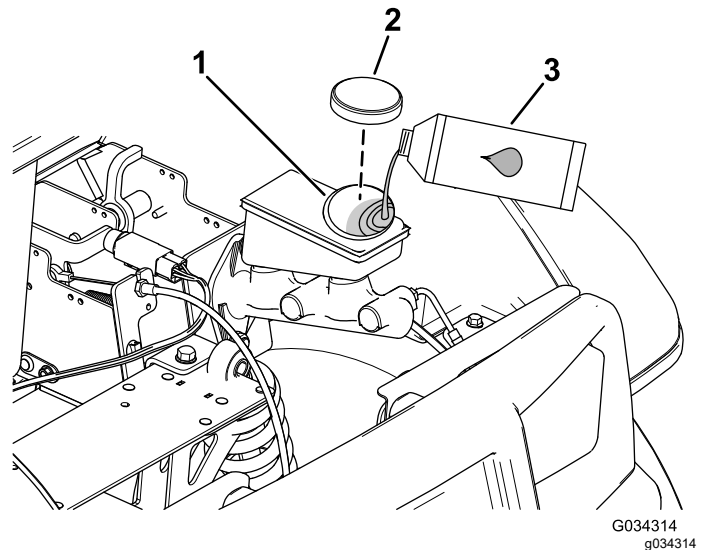

Figur 62

1. Påfyldningsstuds (beholder)
2. Beholderdæksel
3. DOT 3-bremsevæske

5. Kig på omridset af væskestanden på siden af beholderen ([Figur 63](#)).

**Bemærk:** Standen skal være over minimumlinjen.

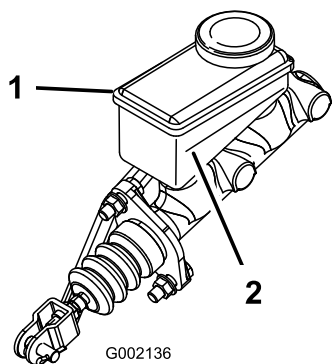

G002136

g002136

**Figur 63**

1. Bremsevæskebeholder      2. Minimumlinje

6. Hvis væskestanden er lav, skal følgende udføres:
  - A. Rengør området omkring beholderdækslet, og tag dækslet af ([Figur 62](#)).
  - B. Fyld DOT 3-bremsevæske i beholderen, indtil væskestanden er over minimumslinjen ([Figur 63](#)).

**Bemærk:** Fyld ikke for meget bremsevæske i beholderen.

- C. Sæt beholderens dæksel på ([Figur 62](#)).
7. Luk maskinens motorhjelme.

## Eftersyn af bremsene

**Eftersynsinterval:** For hver 100 timer

**Vigtigt:** Bremsen er en kritisk sikkerhedskomponent i maskinen. Efterse dem omhyggeligt ved det anbefalede serviceinterval for at sikre optimal ydeevne og sikkerhed.

- Efterse bremsebelægningen for slid eller skader. Hvis belægningstykkelsen (bremsebelægning) er mindre end 1,6 mm tyk, skal belægningen udskiftes.
- Efterse bagpladen og andre dele for tegn på for stor slitage eller deformation. Udskift eventuelle deformerede komponenter.
- Kontroller bremsevæskestanden. Se [Kontrol af bremsevæskestanden \(side 49\)](#).

## Udskiftning af drifts- og parkeringsbremsens klodser

**Eftersynsinterval:** For hver 400 timer

Kontakt en autoriseret Toro-forhandler for at få eftersat og evt. udskiftet drifts- og parkeringsbremsens klodser.

## Udskiftning af bremsevæsken

**Eftersynsinterval:** For hver 1000 timer

Kontakt en autoriseret Toro-forhandler.

# Vedligeholdelse af remme

## Eftersyn af drivremmen

### Kontrol af drivremmen

**Eftersynsinterval:** Efter de første 8 timer

For hver 200 timer

1. Parker maskinen på en plan flade.
2. Aktiver parkeringsbremsen.
3. Sluk motoren, og tag nøglen ud.
4. Hæv ladet, og fastgør det med støttepinden. Se [Hævning af ladet til aflæsningspositionen \(side 19\)](#).
5. Skift transmissionen til FRIGEAR.
6. Drej og efterse remmen ([Figur 64](#)) for tegn på overdreven slid eller skader.

**Bemærk:** Udskift remmen, hvis den er meget slidt eller beskadiget. Se [Udskiftning af drivremmen \(side 51\)](#).

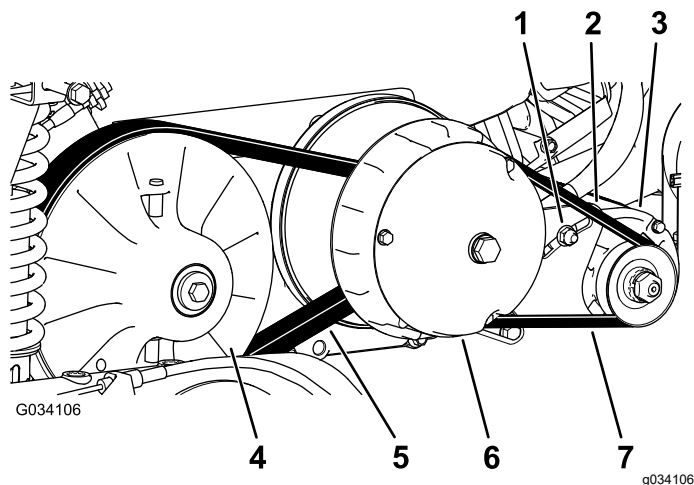

**Figur 64**

- |                             |                      |
|-----------------------------|----------------------|
| 1. Generatorens drejemøtrik | 5. Drivrem           |
| 2. Generatorakselbeslag     | 6. Primær kobling    |
| 3. Startgenerator           | 7. Startgeneratorrem |
| 4. Sekundær kobling         |                      |

7. Sænk ladet.

## Udskiftning af drivremmen

1. Hæv ladet. Se [Hævning af ladet til aflæsningspositionen \(side 19\)](#).
  2. Skift transmissionen til positionen NEUTRAL (frigear), aktiver parkeringsbremsen, drej tændingskontakten til positionen OFF (fra), og tag nøglen ud.
  3. Drej remmen, og før den over den sekundære kobling ([Figur 64](#)).
  4. Fjern remmen fra den primære kobling ([Figur 64](#)).
- Bemærk:** Bortskaf den gamle rem.
5. Placer den nye rem over den primære kobling ([Figur 64](#)).
  6. Drej remmen, og før den over den sekundære kobling ([Figur 64](#)).
  7. Sænk ladet.

## Justering af startgeneratorremmen

**Eftersynsinterval:** Efter de første 8 timer

For hver 200 timer

1. Hæv ladet. Se [Hævning af ladet til aflæsningspositionen \(side 19\)](#).
2. Løsn startgeneratorens drejemøtrik ([Figur 64](#)).
3. Placer en løftestang mellem motormontagen og starteren.
4. Tryk løftestangen nedad for at dreje starteren ned i åbningen, indtil remmen kun giver en afbøjning på 6,4 mm ved en kraft på 44 N ([Figur 64](#)).
5. Tilspænd drejemøtrikken med håndkraft, og afmonter løftestangen ([Figur 64](#)).
6. Tilspænd drejemøtrikken til 88 til 115 Nm.
7. Sænk ladet.

# Vedligeholdelse af chassiset

## Justering af ladets låse

Hvis ladets låse ikke er justeret korrekt, vibrerer ladet op og ned, når du kører maskinen. Du kan justere låsestifterne, så låsene fastgør ladet stramt til chassiset.

1. Kontroller, at ladet låser.

**Bemærk:** Hvis ladet ikke låser, er ladets låsestykke sandsynligvis for lavt. Hvis ladet låser, men vibrerer op og ned under kørsel, er ladets låsestykke sandsynligvis for højt.

2. Hæv ladet. Se [Hævning af ladet til aflæsningspositionen \(side 19\)](#).
3. Løsn de 2 bolte på ladets låsestykke, og flyt låsestykket op eller ned, afhængigt af om låsestykket er for højt eller for lavt ([Figur 65](#)).

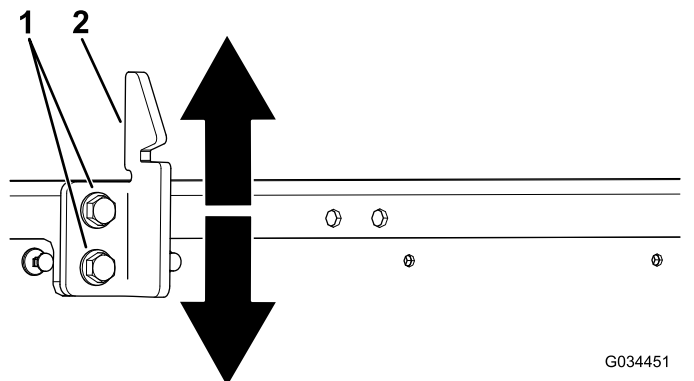

**Figur 65**

1. Bolte
2. Ladets låsestykke

4. Stram de 2 bolte på ladets låsestykke ([Figur 65](#)).
5. Kontroller, at justeringen er korrekt ved at låse ladet flere gange.

# Rengøring

## Vask af maskinen

**Eftersynsinterval:** Hver anvendelse eller dagligt—Vask maskinen.

Brug kun vand eller vand med en mild sæbeopløsning til at vaske maskinen efter behov. Du kan bruge en klud, når du vasker maskinen.

**Vigtigt:** Brug ikke brakvand eller genanvendt vand til at rengøre maskinen.

**Vigtigt:** Brug ikke vaskeudstyr med højt tryk til at vaske maskinen. Vaskeudstyr med højt tryk kan beskadige det elektriske system, løsne vigtige mærkater eller fjerne nødvendigt smørefedt fra friktionssteder. Undgå overdrevent brug af vand i nærheden af kontrolpanelet, motoren og batteriet.

**Vigtigt:** Undlad at vaske maskinen, mens motoren kører. Hvis maskinen vaskes, mens motoren kører, kan det medføre intern motorskade.

# Opbevaring

## Sikkerhed i forbindelse med opbevaring

- Sluk maskinen, tag nøglen ud, og vent, til al bevægelse er standset, før du forlader førersædet. Lad maskinen køle af inden justering, eftersyn og rengøring af maskinen, eller inden den stilles til opbevaring.
- Opbevar ikke maskinen eller brændstofbeholdere, hvor der er åben ild, gnister eller vågeblus som f.eks. på en vandvarmer eller andre apparater.

## Opbevaring af maskinen

1. Parker maskinen på en plan flade.
2. Aktiver parkeringsbremsen.
3. Sluk motoren, og tag nøglen ud.
4. Fjern snavs og skidt fra hele maskinen, herunder ydersiden af ribberne på motorens cylinderhoved og blæserhuset.  
**Vigtigt:** Du kan vaske maskinen med et mildt rengøringsmiddel og vand. Brug ikke vaskeudstyr med højt tryk til at vaske maskinen. Hvis maskinen højtryksrens, kan det beskadige det elektriske system og fjerne nødvendigt smørefedt fra friktionssteder. Undgå overdreven brug af vand i nærheden af kontrolpanelet, lygter, motoren og batterierne.
5. Kontroller, om bremserne virker. Se [Eftersyn af bremserne \(side 50\)](#).
6. Udfør serviceeftersyn af luftfilteret. Se [Eftersyn af luftfilteret \(side 34\)](#).
7. Skift motorolien. Se afsnit [Serviceeftersyn af motorolien \(side 35\)](#).
8. Kontroller dæktrykket. Se [Kontrol af dæktrykket \(side 16\)](#).
9. Ved opbevaring i mere end 30 dage skal brændstofssystemet forberedes på følgende måde:
  - A. Tilsæt brændstofstabilisator til nyt brændstof i tanken. Anvend ikke en alkoholbaseret brændstofstabilisator (ethanol eller methanol).

**Vigtigt:** Opbevar ikke brændstof med stabilisator længere tid end anbefalet af brændstofstabilisatorens producent.

- B. Lad motoren køre i 5 minutter for at fordele brændstoffet i brændstofssystemet.

- C. Stands motoren, lad den køle af, og dræn brændstoftanken.

**Bemærk:** Bortskaf brændstoffet på forsvarlig vis. Genbrug det i henhold til gældende retningslinjer.

- D. Start motoren igen, og lad den køre, indtil den stopper.
  - E. Giv motoren choker.
  - F. Start motoren, og lad den køre, indtil den ikke starter igen.
10. Fjern tændrøret, og kontroller dets tilstand. Se [Serviceeftersyn af tændrøret \(side 36\)](#).
  11. Når tændrørene er afmonteret fra motoren, hældes der 15 ml (2 spiseskefulde) motorolie ned i tændrørshullet.
  12. Brug den elektriske starter til at tørne motoren for at fordele olien i cylinderen.
  13. Monter tændrøret/-ene, og tilspænd dem til det anbefalede moment. Se [Serviceeftersyn af tændrøret \(side 36\)](#).  
**Bemærk:** Sæt ikke kablet på tændrøret/-ene.
  14. Tag batteriet ud af chassiset, og lad det helt op. Se [Afmontering af batteriet \(side 40\)](#).  
**Bemærk:** Batterikabler må ikke være sluttet til batteripolerne under opbevaring.  
**Vigtigt:** Batteriet skal være fuldt opladet for at undgå, at det fryser og beskadiges ved temperaturer på under 0°C. Et fuldt opladet batteri bevarer opladningen i cirka 50 dage ved temperaturer under 4°C.
  15. Efterse og tilspænd alle fastgørelsesanordninger. Reparer eller udskift eventuelt beskadigede dele.
  16. Mal alle ridsede eller blottede metaloverflader med maling, der kan købes hos en autoriseret Toro-forhandler.
  17. Opbevar maskinen i en ren, tør garage eller et opbevaringsområde.
  18. Tag nøglen ud af tændingskontakten, og læg den et sikkert sted, der er utilgængeligt for børn.
  19. Tildæk maskinen for at beskytte den og holde den ren.

# Advarselsinformation i henhold til erklæringen California Proposition nr. 65

## Hvad betyder denne advarsel?

Du kan komme ud for at se et produkt til salg, der er forsynet med et advarselmærkat som det følgende:



**ADVARSEL: Kræft og forplantningsskade – [www.p65Warnings.ca.gov](http://www.p65Warnings.ca.gov).**

## Hvad er erklæring 65?

Erklæring 65 gælder for alle selskaber, der driver virksomhed i Californien, sælger produkter i Californien eller fremstiller produkter, der kan sælges eller indføres i Californien. Den kræver, at Californiens guvernør fører og offentliggør en liste over kemikalier, der kan forårsage kræft, fosterskader og/eller anden skade på reproduktionsevnen. Listen, der opdateres hvert år, omfatter hundredvis af kemikalier, der findes i mange hverdagsartikler. Formålet med erklæring 65 er at informere offentligheden om udsættelse for disse kemikalier.

Erklæring 65 nedlægger ikke forbud mod salg af produkter, der indeholder disse kemikalier, men kræver i stedet advarsler på samtlige produkter, al produktemballage og produktets faglitteratur. Ydermere betyder en advarsel i henhold til erklæring 65 ikke, at et produkt er i strid med produktsikkerhedsstandarder eller -krav. Faktisk har den californiske regering præciseret, at en advarsel i henhold til erklæring 65 "ikke er det samme som en lovgivningsbeslutning om, hvorvidt et produkt er 'sikkert' eller 'usikkert'." Mange af disse kemikalier er blevet anvendt i hverdagsprodukter i mange år uden dokumenteret skadevirkning. Få yderligere oplysninger på <https://oag.ca.gov/prop65/faqs-view-all>.

En advarsel i henhold til erklæring 65 betyder, at en virksomhed enten (1) har evalueret eksponeringen og konkluderet, at den overskrider niveauet for "ingen betydelig risiko" eller (2) har valgt at forsyne produktet med en advarsel på grund af tilstedeværelsen af et kemikalie, der er anført på førnævnte liste, uden at der er blevet gjort forsøg på at evaluere eksponeringen.

## Finder denne lovgivning anvendelse overalt?

Advarsler i henhold til erklæring 65 er kun påkrævede i henhold til californisk lovgivning. Disse advarsler ses i Californien inden for en bred vifte af miljøer, herunder, men ikke begrænset til, restauranter, købmandsforretninger, hoteller, skoler og hospitaler, og på en bred vifte af produkter. Derudover tilvejebringer nogle online- og postordreforhandlere advarsler i henhold til erklæring 65 på deres websites eller i kataloger.

## Hvordan måler Californiens forbundsstatslige advarsler sig med de grænser, der er underlagt regeringen i Washington?

Standarder i henhold til erklæring 65 er ofte strengere end nationale og internationale standarder. Der er en række forskellige stoffer, som kræver en advarsel i henhold til erklæring 65 ved niveauer, der ligger langt under de nationale kontrolgrænser. For eksempel ligger advarselstandard for bly i henhold til erklæring 65 på 0,5 µg/dag, hvilket er langt under nationale og internationale standarder.

## Hvorfor er alle produkter af samme slags ikke forsynet med advarslen?

- Produkter, der sælges i Californien, kræver mærkning i henhold til erklæring 65, mens lignende produkter, der sælges andetsteds, ikke gør.
- Hvis en virksomhed, der er involveret i en retssag under erklæring 65, indgår et forlig, kan virksomheden pålægges at anvende erklæring 65-advarsler for sine produkter, mens andre virksomheder, der fremstiller lignende produkter, muligvis ikke er underlagt sådanne krav.
- Håndhævelsen af erklæring 65 er inkonsekvent.
- Virksomheder kan undlade at forsyne deres produkter med advarsler, hvis de konkluderer, at det ikke er påkrævet i henhold til erklæring 65. Fravær af advarsler på et produkt betyder ikke, at produktet er fri for de anførte kemikalier ved lignende niveauer.

## Hvorfor inkluderer Toro denne advarsel?

Toro har valgt forsyne forbrugerne med så mange oplysninger som muligt, så de kan træffe kvalificerede beslutninger om de produkter, som de køber og bruger. Toro tilvejebringer i visse tilfælde advarsler på grundlag af viden om tilstedeværelsen af ét eller flere anførte kemikalier, uden at der er blevet foretaget vurdering af eksponeringen, eftersom ikke alle de anførte kemikalier er forsynet med krav til eksponeringsgrænser. Selvom eksponeringen fra Toros produkter kan være uvæsentlig eller ligge inden for intervallet, der "ikke udgør nogen betydelig risiko", har Toro for at være på den sikre side alligevel valgt at forsyne sine produkter med advarsler i henhold til erklæring 65. Hvis Toro ikke stiller disse advarsler til rådighed, kan virksomheden desuden sagsøges af staten Californien eller af private parter, der søger at håndhæve erklæring 65, og underlægges væsentlige sanktioner.

## EEA/UK-erklæring om beskyttelse af privatlivets fred

### Toros brug af dine personlige oplysninger

The Toro Company ("Toro") respekterer dit privatliv. Når du køber vores produkter, indsamler vi muligvis visse oplysninger om dig, enten direkte fra dig eller via din lokale Toro-virksomhed eller -forhandler. Toro bruger disse oplysninger til at opfylde kontraktmæssige forpligtelser – f.eks. til at registrere din garanti, behandle garantikrav eller kontakte dig i tilfælde af en produkttilbagekaldelse – og til lovlige forretningsformål – f.eks. til at måle kundetilfredshed, forbedre vores produkter eller give dig produktoplysninger, som kan være af interesse for dig. Toro kan dele dine oplysninger med vores datterselskaber, søsterselskaber, forhandlere eller andre forretningspartnere i forbindelse med disse aktiviteter. Vi kan også videregive personlige oplysninger, når loven kræver det, eller i forbindelse med salg, køb eller fusion af virksomheder. Vi sælger aldrig dine personlige oplysninger til andre virksomheder med henblik på markedsføring.

### Opbevaring af dine personlige oplysninger

Toro opbevarer dine personlige oplysninger, så længe det er relevant for ovenstående formål, og i overensstemmelse med lovmæssige krav. Yderligere oplysninger om gældende opbevaringsperioder fås ved at kontakte [legal@toro.com](mailto:legal@toro.com).

### Toros forpligtelse i forbindelse med sikkerhed

Dine personlige oplysninger kan blive behandlet i USA eller et andet land, der har en mindre restriktiv databeskyttelseslovgivning end det land, du bor i. Når vi dine sender oplysninger ud af dit bopælsland træffer vi lovmæssigt krævede foranstaltninger for at sikre, at passende sikkerhedsforanstaltninger er på plads, så dine oplysninger beskyttes og behandles sikkert.

### Adgang og rettelser

Du kan have ret til at rette eller gennemgå dine personlige oplysninger eller gøre indsigelse mod eller begrænse behandlingen af dine data. For at gøre det skal du kontakte os pr. e-mail på [legal@toro.com](mailto:legal@toro.com). Hvis du har spørgsmål til den måde, Toro har håndteret dine oplysninger på, opfordrer vi dig til at rette dem direkte til os. Bemærk, at personer bosiddende i Europa har ret til klage til deres datatilsynsmyndighed.



## Toros garanti

Begrænset garanti på to år eller 1.500 timer

### Dækkede forhold og produkter

The Toro Company garanterer, at dit Toro-produkt ("produktet") er frit for materiale- og fabrikationsfejl i 2 år eller 1.500 driftstimer\*, alt efter hvad der måtte indtræde først. Denne garanti gælder for alle produkter med undtagelse af dybdeflufere (se de separate garantierklæringer for disse produkter). Hvis der forekommer en fejl, som er dækket af garantien, vil vi reparere produktet uden omkostninger for dig. Dette inkluderer fejldiagnose, arbejds løn, reservedele og transport. Denne garanti træder i kraft på den dato, produktet leveres til den person, som oprindeligt køber det i detailledet.  
\* Produkt udstyret med timetæller.

### Sådan får du udført service, der er dækket af garantien

Det påhviler dig at underrette produktforhandleren eller den autoriserede produktforhandler, som du har købt produktet hos, så snart du tror, der er opstået en fejl, som er dækket af garantien. Hvis du har brug for hjælp til at finde frem til en produktforhandler eller en autoriseret forhandler, eller hvis du har spørgsmål vedrørende dine rettigheder eller ansvar i henhold til garantien, kan du kontakte os her:

Toro Commercial Products Service Department  
8111 Lyndale Avenue South  
Bloomington, MN 55420-1196, USA  
  
+1-952-888-8801 eller +1-800-952-2740  
E-mail: commercial.warranty@toro.com

### Ejerens ansvar

Du er som ejer af produktet ansvarlig for at udføre den vedligeholdelse og de justeringer, som er nødvendige i henhold til din *betjeningsvejledning*. Reparationer af produktfejl, der skyldes manglende udførelse af nødvendig vedligeholdelse og justeringer, dækkes ikke af denne garanti.

### Genstande og fejl, der ikke er dækket

Det er ikke alle produktfejl eller funktionsfejl, der måtte opstå i garantiperioden, som udgør materialefejl eller fejl i den håndværksmæssige udførelse. Denne garanti dækker ikke følgende:

- Produktfejl, som skyldes brug af ikke-originale Toro-reservedele eller installation og brug af ekstra eller modificeret eller ikke-originale Toro-tilbehør og -produkter.
- Produktfejl, der skyldes manglende udførelse af anbefalet vedligeholdelses- og/eller justeringsarbejde.
- Produktfejl, som skyldes brug af produktet på ødelæggende, uagtsom eller hensynsløs vis.
- Reservedele, der opbruges, og som ikke er defekte. Eksempler på reservedele, som forbruges eller opbruges under normal betjening af produktet, omfatter, men er ikke begrænset til, bremseklodder og -belægninger, koblingsbelægninger, skæreknive, knivcylindre, ruller og lejer (forseglede eller smørbare), bundknive, tænder, styrehjul og lejer, dæk, filtre, remme samt visse sprøjtekomponenter, f.eks. membraner, dyser, gennemstrømningsmålere og kontraventiler.
- Fejl, der forårsages af eksterne forhold, herunder, men ikke begrænset til, vejrlig, opbevaringsforhold, forurening og brug af ikke-godkendte brændstoffer, kølevæsker, smøremidler, tilsætningsstoffer, gødningsmidler, vand og kemikalier.
- Funktions- eller driftsfejl som følge af brug af brændstoffer (f.eks. benzin, diesel eller biodiesel), der ikke overholder deres respektive branchestandarder.
- Normal støj, vibration, slid og ælde samt nedbrydning. Normalt slid omfatter, men er ikke begrænset til, beskadigelse af sæder som følge af slitage, slid på malede overflader, ridsede mærkater eller vinduer.

### Andre lande end USA og Canada

Kunder, som har købt Toro-produkter, der er eksporteret fra USA eller Canada, skal kontakte deres Toro-forhandler for at få en garantipolice, som gælder for deres land, provins eller stat. Hvis du af en eller anden grund er utilfreds med din forhandlers service eller har problemer med at indhente oplysninger om garantien, bedes du kontakte dit autoriserede Toro-servicecenter.

### Reservedele

Reservedele, der planmæssigt skal udskiftes i forbindelse med nødvendig vedligeholdelse, er kun dækket af garantien i tidsrummet frem til det planmæssige tidspunkt for udskiftning af den pågældende reservedel. Reservedele, der udskiftes i henhold til denne garanti, er dækket af garantien i den originale produktgaranti løbetid og bliver Toros ejendom. Toro træffer endelig beslutning om, hvorvidt en reservedel eller en samlet enhed skal repareres eller udskiftes. Toro har ret til at bruge fabriksreoverede reservedele til reparationer, der er dækket af garantien.

### Garanti på dybdeafladnings- og litium-ion-batterier

Dybdeafladnings- og litium-ion-batterier kan levere et samlet, specificeret antal kilowatttimer i løbet af deres levetid. Brugs-, opladnings- og vedligeholdelsesteknikker kan forlænge eller forkorte den samlede batterilevetid. I takt med at batterierne i dette produkt forbruges, vil mængden af nyttigt arbejde mellem opladningsintervaller langsomt formindskes, indtil batteriet er helt faldt. Det er produktejerens ansvar at udskifte batterier, der er afladet som følge af almindeligt forbrug. Bemærk (kun litiumionbatteri): Se batteriets garanti for at få yderligere oplysninger.

### Krumtapakslens levetidsgaranti (kun ProStripe 02657-modellen)

ProStripe, som er forsynet med en original Toro-friktionsskive og -skæreknivsbremsekobling (Integreret skæreknivsbremsekobling (BBC) og friktionsskive) med sikkerhedslåsesystem som originalt udstyr, og som bruges af den oprindelige køber i overensstemmelse med anbefalede procedurer til betjening og vedligeholdelse, er dækket af en levetidsgaranti mod bøjning af motorens krumtapaksel. Maskiner udstyret med friktionsskiver, skæreknivsbremsekobling (BBC) og andre lignende anordninger er ikke dækket af krumtapakslens levetidsgaranti.

### Omkostninger til vedligeholdelse afholdes af ejeren

Motorjustering, smøring, rengøring og polering, udskiftning af filtre, kølevæske og udførelse af anbefalet vedligeholdelse er eksempler på normal service, som Toro-produkter kræver, og omkostninger i forbindelse hermed afholdes af ejeren.

### Generelle betingelser

Det eneste retsmiddel, du har til rådighed i henhold til nærværende garanti, er reparation hos en autoriseret Toro-forhandler.

**The Toro Company er ikke ansvarlig for følgeskader eller indirekte eller hændelige skader i forbindelse med brugen af de Toro-produkter, der er dækket af nærværende garanti, herunder omkostninger eller udgifter til at fremskaffe erstatningsudstyr eller service i de perioder, der med rimelighed medgår i forbindelse med funktionsfejl eller manglende rådighed over produktet, mens der udføres reparationer i henhold til garantien. Bortset fra den emissionsgaranti, der er nævnt nedenfor, og kun såfremt denne måtte finde anvendelse, gives ingen anden udtrykkelig garanti. Alle underforståede garantier om salgbarhed og brugsegnethed er begrænset til denne udtrykkelige garantis varighed.**

I visse stater er det ikke tilladt at fragå ansvar for hændelige- og følgeskader eller at begrænse tidsrummet for en underforstået garantis varighed, så ovenstående ansvarsfragørelser og begrænsninger gælder muligvis ikke for dig. Denne garanti giver dig bestemte juridiske rettigheder, men derudover kan du også have andre rettigheder, som varierer fra stat til stat.

### Bemærkning angående emissionsgaranti

Emissionskontrollsystemet på dit produkt kan være dækket af en separat garanti, som overholder de krav, der er fastsat af det amerikanske miljøbeskyttelsesagentur (Environmental Protection Agency, EPA) og/eller rådet for luftressourcer i Californien (California Air Resources Board, CARB). De timemæssige begrænsninger, der er anført ovenfor, gælder ikke for garantien på emissionskontrollsystemet. Der henvises til garantierklæringen om motoremission, der blev leveret med dit produkt, eller som indgår i motorfabrikantens dokumentation.