



# Set met ballenbak

## Workman® GTX multifunctioneel werkvoertuig

Modelnr.: 07161—Serienr.: 400000000 en hoger

### Installatie-instructies

**Belangrijk:** U kunt de grillebeschermer (model 07145) niet monteren of gebruiken in combinatie met deze set.

**Opmerking:** Bepaal vanuit de normale bedieningspositie de linker- en rechterzijde van de machine.

### Losse onderdelen

Gebruik onderstaande lijst om te controleren of alle onderdelen zijn geleverd.

Procedure	Omschrijving	Hoeveelheid	Gebruik
<b>1</b>	Geen onderdelen vereist	–	De machine klaarmaken voor de montage.
<b>2</b>	Geen onderdelen vereist	–	De stoelen, handgrepen, zijpanelen en rubberen afdekplaten verwijderen.
<b>3</b>	Vloersteun Flenskopbouten (5/16" x 1") Flensborgmoer (5/16")	2 20 20	De vloersteunen monteren.
<b>4</b>	Rolbeugelbevestiging, links Rolbeugelbevestiging, rechts Flenskopbout (1/2" x 3") Platte ring (1/2") Borgmoer (1/2") Rolbeugel Flenskopbout (1/2" x 3 1/2") Borgmoer (1/2") Kabelbinder Plastic nagel	1 1 6 10 6 1 4 4 2 4	De rolbeugel plaatsen.
<b>5</b>	Veiligheidsgordel Stoelvergrendeling Zeskantbout (5/16" x 1") Platte ring (7/16") Borgmoer (7/16")	2 2 4 8 4	De zijpanelen, handgrepen en veiligheidsgordels monteren.



Procedure	Omschrijving	Hoeveelheid	Gebruik
<b>6</b>	Voorruitsteun, links Voorruitsteun, rechts Voorste steun Achterste steun van kap Montagebeugel linksvoor Montagebeugel rechtsvoor Montagebeugel linksachter Montagebeugel rechtsachter Knoopplaat voor linkerachterhoek Knoopplaat voor rechterachterhoek Knoopplaat voor linkervoorhoek Knoopplaat voor rechtervoorhoek Voorste kruisverbinding Kruisverbindingsbuis Flensmoer (5/16") Moer (1/4") Zeskantige flensbout (1/4" x 1 1/2") Slotbout (5/16" x 1 3/4") Zeskantbout met flens (5/16" x 1") Slotbout (5/16" x 2 3/4") Slotbout (5/16" x 1")	1 1 1 1 1 1 1 1 1 1 1 1 1 1 1 2 30 2 2 16 2 6 4	Het verlengstuk van de rolbeugel monteren.
<b>7</b>	Geen onderdelen vereist	–	De zitting monteren.
<b>8</b>	Rechterdeur Linkerdeur Bevestigingskoord voor deur Hengsel rechterdeur Hengsel linkerdeur Slotbout (5/16" x 2 3/4") Borstbout (5/16" x 1/2") Afstandsstuk Flensmoer (5/16")	1 1 2 2 2 4 4 4 8	De deuren monteren.
<b>9</b>	Geen onderdelen vereist	–	De motorkap en bumper verwijderen.
<b>10</b>	Koplampscherm Flensbout (5/16" x 5/8")	2 4	De koplampschermen monteren.
<b>11</b>	Beugel voor ballenraper Onderste beugel Flensbout (3/8" x 1") Flensborgmoer (3/8")	1 1 14 14	De beugel voor de ballenraper monteren.
<b>12</b>	Geen onderdelen vereist	–	De bumper en motorkap plaatsen.

Procedure	Omschrijving	Hoeveelheid	Gebruik
<b>13</b>	Voorruit	1	De voorruit monteren.
	Borstbout (5/16" x 1¼")	8	
	Zeskantige flensbout (¼" x 1½")	5	
	Rubberen lagerbus	16	
	Sluitring	8	
	Voorruitsteun	1	
	Voorruitbeugel	1	
	Moer (5/16")	8	
	Moer (¼")	5	
<b>14</b>	Vergrendelpen	2	De vergrendelpen samenstellen.
	Drukkring	4	
	Kap van pen	2	
	Contramoeer	2	
<b>15</b>	Zonnescherm	1	De kap monteren.
	Klem	2	
	Afdichtring	4	
	Zeskantbout met flens (¼" x 1")	4	
	Wrijvingsring	2	
	Kunststof ring	4	
	Flenslager	2	
<b>16</b>	Geen onderdelen vereist	–	De montage voltooien.

# 1

## De machine klaarmaken voor de montage

Geen onderdelen vereist

### Procedure

1. Parkeer de machine op een horizontaal oppervlak.
2. Stel de parkeerrem in werking.
3. Zet de motor af en haal het sleuteltje uit het contact.

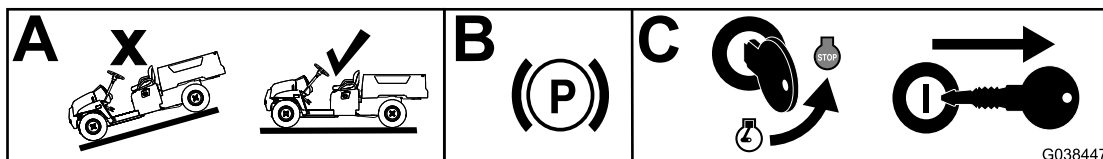

Figuur 1

g038447

# 2

## De stoelen, handgrepen, zijpanelen en rubberen afdekplaten verwijderen

Geen onderdelen vereist

### De zitbank verwijderen

1. Kantel de zitbank naar voren.
2. Schuif de zitbank opzij uit de pennen en til de zitbank op (Figuur 2).

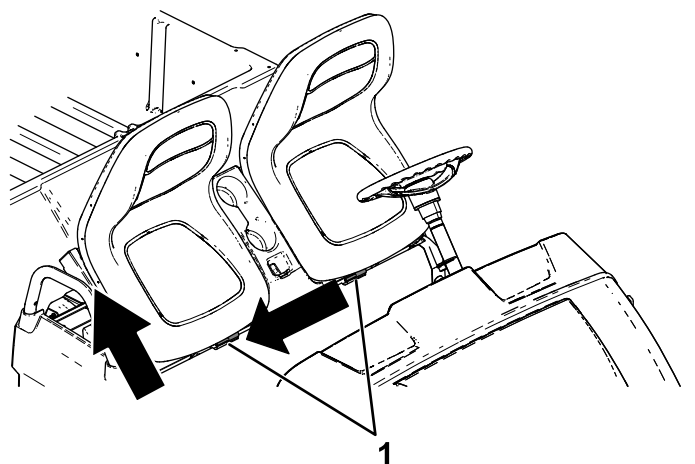

Figuur 2

g190187

1. Pennen

### De handgrepen verwijderen

Verwijder de 3 flensbouten (5/16" x 3/4") en 3 flensmoeren (5/16") waarmee de rechter en linker handgreep bevestigd zijn en verwijder de handgrepen (Figuur 3 en Figuur 4).

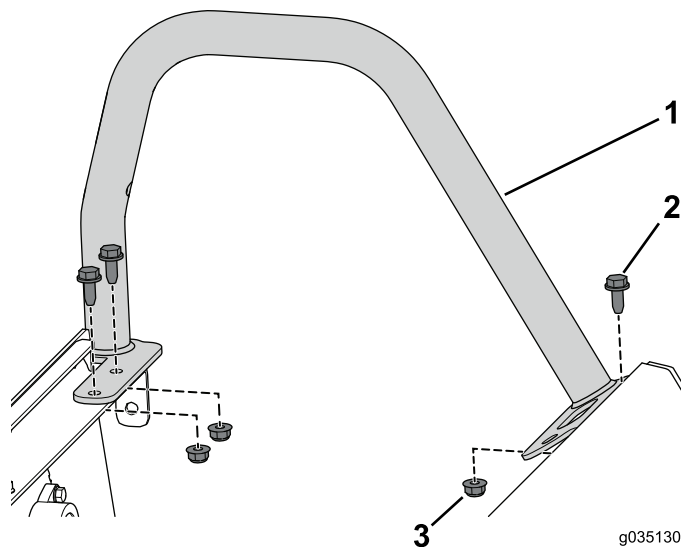

Figuur 3

Linker handgreep getoond

g035130  
g036760

1. Linker handgreep
2. Flensbout (5/16" x 3/4")
3. Flensmoer (5/16")

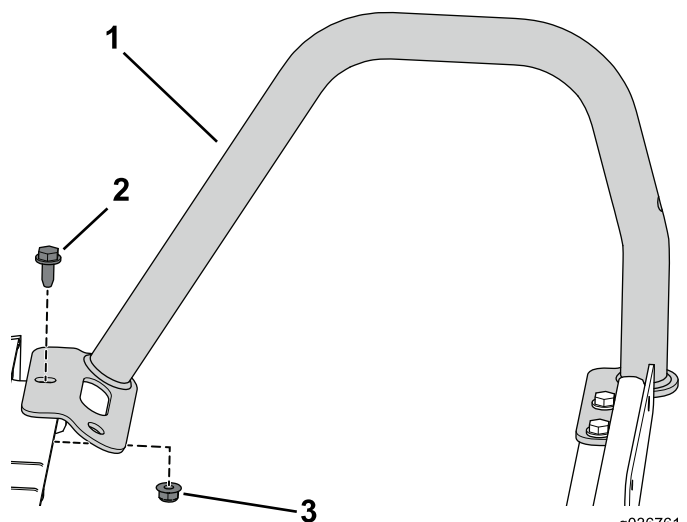

Figuur 4

Rechter handgreep getoond

g036761  
g036761

1. Rechter handgreep
2. Flensbout (5/16" x 3/4")
3. Flensmoer (5/16")

# De zijpanelen verwijderen

## Voor elektrische modellen

1. Koppel de accu's los; raadpleeg de *Gebruikershandleiding* die bij uw machine hoort.

**Opmerking:** Voer de procedure voor het loskoppelen van de accu's correct uit. Maak de negatieve hoofdkabel (zwart) los van de accu. Maak daarna de positieve hoofdkabel (rood) los.

2. Verwijder de lader en de laderkabel uit de laderbeugel ([Figuur 5](#)).

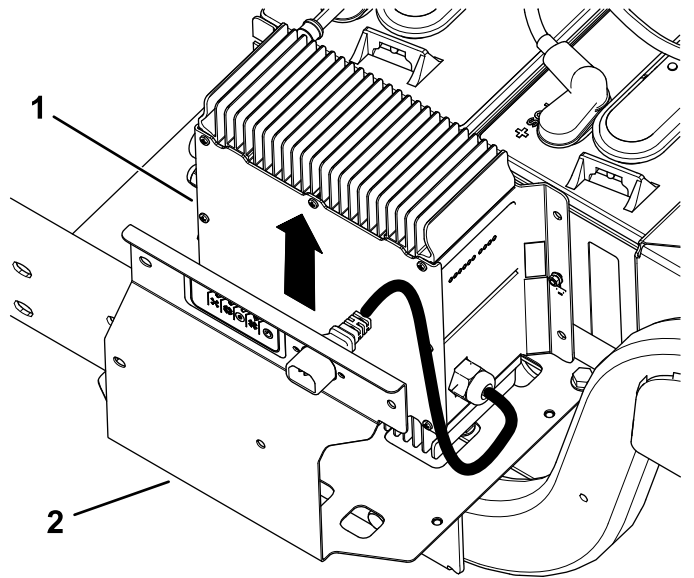

**Figuur 5**

Linkerkant getoond

g191363

1. Acculader
2. Acculaderbeugel

3. Verwijder de 4 torxschroeven (M6,0 x 22 mm) waarmee de acculaderbeugel aan het linkerpaneel bevestigd is ([Figuur 6](#)).

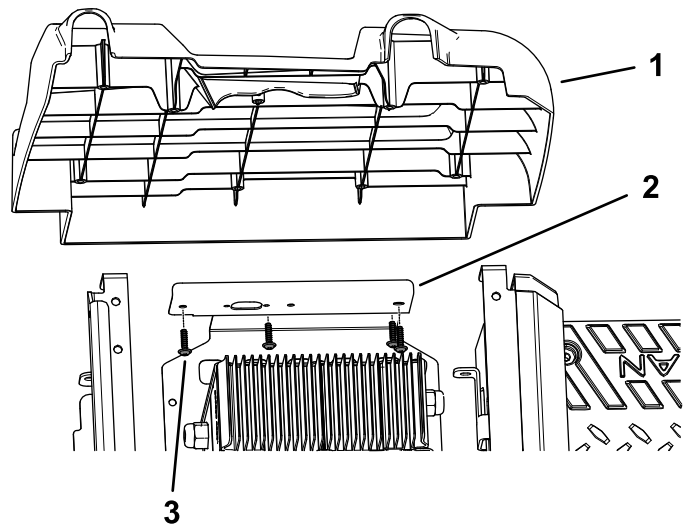

**Figuur 6**

Linkerkant getoond (bovenaanzicht)

g193101

1. Linkerpaneel
2. Acculaderbeugel
3. Torxschroef (M6,0 x 22 mm)

4. Verwijder de 4 torxschroeven (M6,0 x 22 mm) van het linkerpaneel en verwijder het ([Figuur 7](#)).

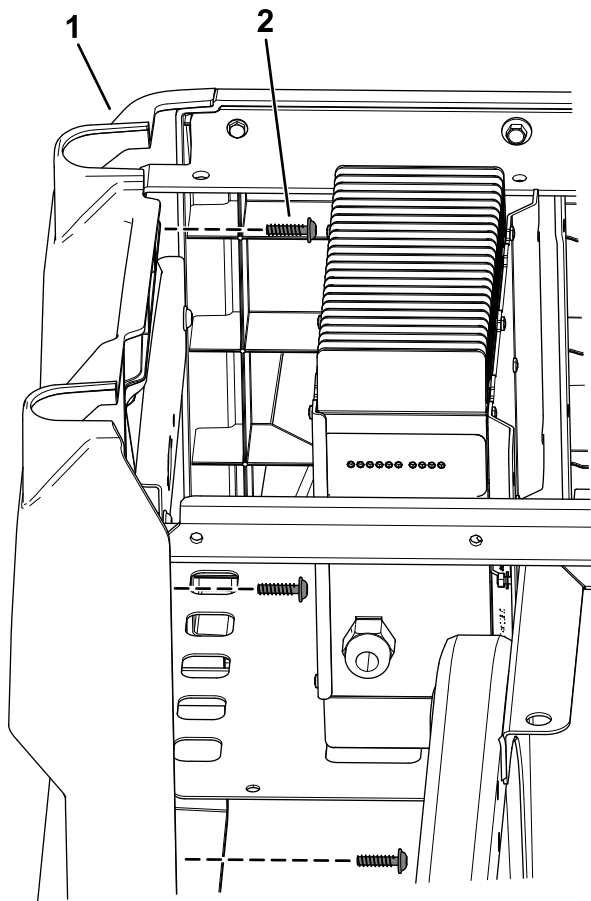

**Figuur 7**

Linkerkant getoond

g193100

- |                 |                                  |
|-----------------|----------------------------------|
| 1. Linkerpaneel | 2. Torxschroef<br>(M6,0 x 22 mm) |
|-----------------|----------------------------------|

5. Herhaal stap 4 aan de andere kant.

## De zijpanelen verwijderen

### Voor benzinemodellen

1. Koppel de ontluhtingsslang en de brandstofslang af van de brandstoftank (Figuur 8).

## ⚠ GEVAAR

In bepaalde omstandigheden is brandstof uiterst ontvlambaar en zeer explosief. Brand of explosie van brandstof kan brandwonden bij u of anderen en materiële schade veroorzaken.

- Tap de brandstof af uit de brandstoftank wanneer de motor koud is. Doe dit buiten en op een open terrein. Eventueel gemorste brandstof opnemen.
- Rook nooit als u met benzine werkt en blijf uit de buurt van open vuur of als de kans bestaat dat benzinedampen door een vonk kunnen ontsteken.

2. Verwijder de 2 schroeven waarmee de houder aan het linkerpaneel bevestigd is, en verwijder de houder (Figuur 8).
3. Verwijder de flensbout waarmee de brandstoftank aan de brandstoftankbak bevestigd is en verwijder de brandstoftank (Figuur 8).

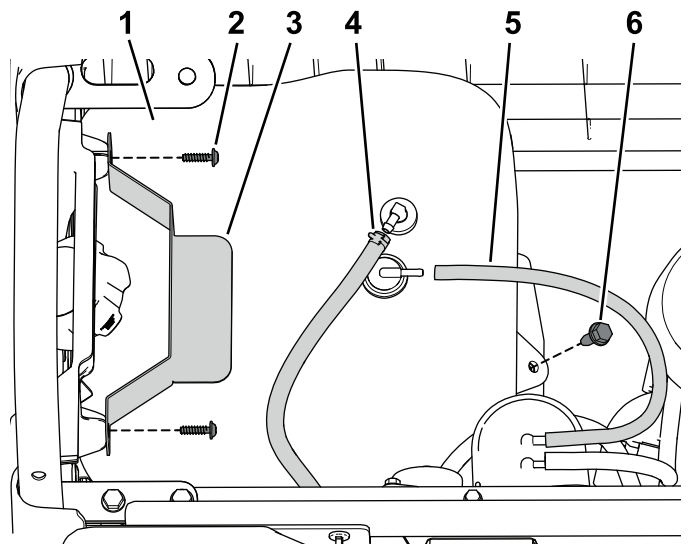

g033946  
g033946

**Figuur 8**

Linkerkant getoond (bovenaanzicht)

- |                  |                     |
|------------------|---------------------|
| 1. Brandstoftank | 4. Brandstofslang   |
| 2. Schroef       | 5. Ontluhtingsslang |
| 3. Houder        | 6. Flensbout        |

4. Verwijder de 6 torxschroeven (M6,0 x 22 mm) van het linkerpaneel en verwijder het zijpaneel (Figuur 9).

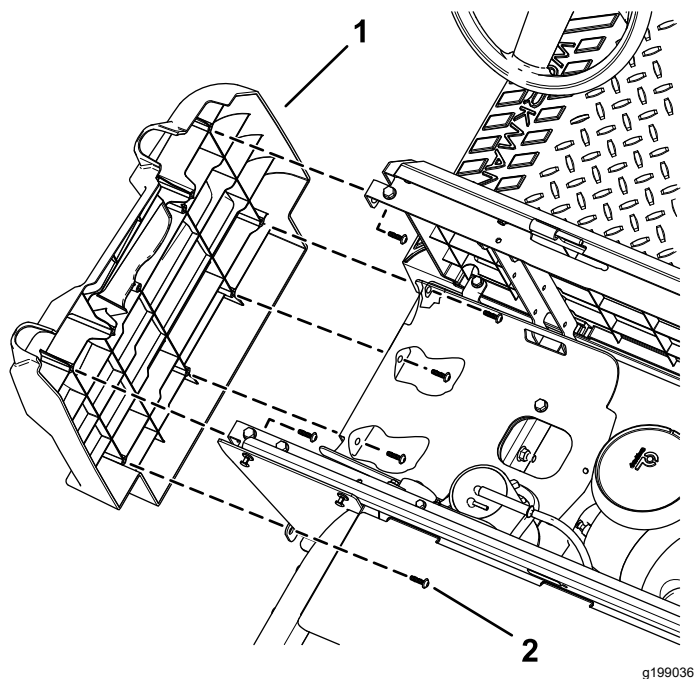

**Figuur 9**

Linkerkant getoond (bovenaanzicht)

1. Zijpaneel
2. Torxschroef (M6,0 x 22 mm)

**Opmerking:** U kunt de accu samen met het rechterpaneel verwijderen; zie [Figuur 11](#).

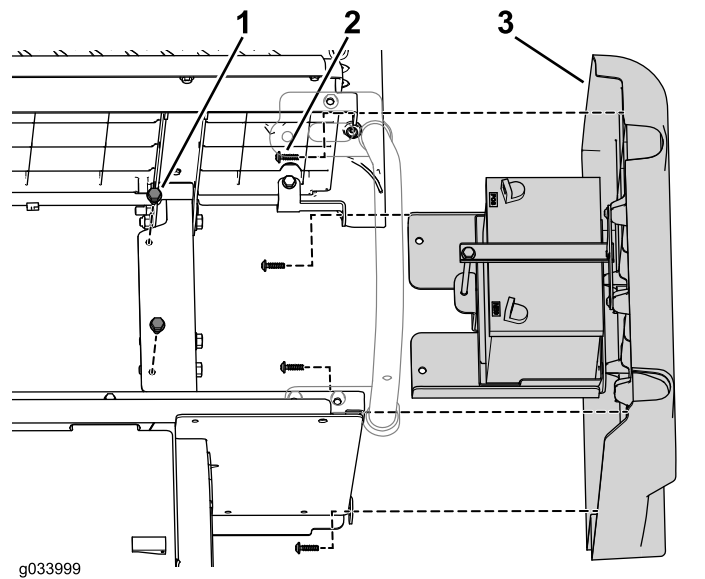

**Figuur 11**

Rechterkant getoond (bovenaanzicht)

1. Flenskopbout (5/16" x 3/4")
2. Torxschroef (M6,0 x 22 mm)
3. Rechterpaneel

5. Koppel de min kabel (-) en vervolgens de pluskabel (+) af van de accu; zie [Figuur 10](#).

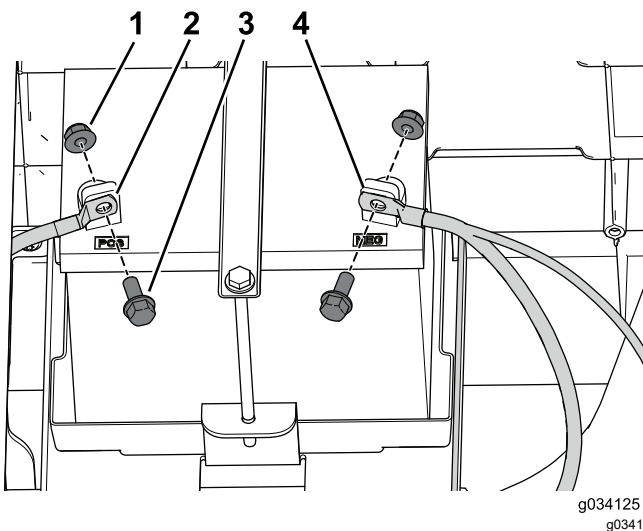

**Figuur 10**

Rechterkant getoond (bovenaanzicht)

1. Moer
2. Pluskabel (+) van de accu
3. Bout
4. Min kabel (-) van de accu

6. Verwijder de 2 flenskopbouten (5/16" x 3/4") waarmee de accubak aan het frame is bevestigd, alsook de 4 torxschroeven (M6,0 x 22 mm) waarmee het rechterpaneel bevestigd is, en verwijder het rechterpaneel ([Figuur 11](#)).

## De rubberen afdekplaten verwijderen

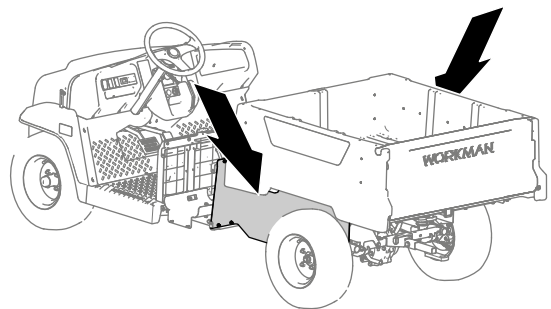

**Figuur 12**

Verwijder de 10 plastic nagels en kabelbinder van elke rubberen afdekplaat en verwijder de rubberen afdekplaten ([Figuur 13](#)).

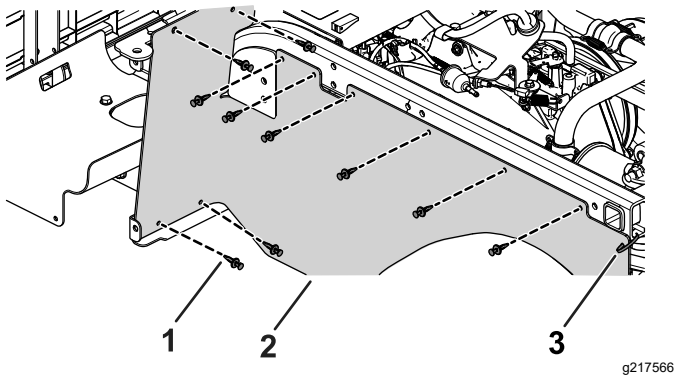

**Figuur 13**

Linkerkant getoond

1. Plastic nagel (10)
2. Rubberen afdekplaat
3. Kabelbinder

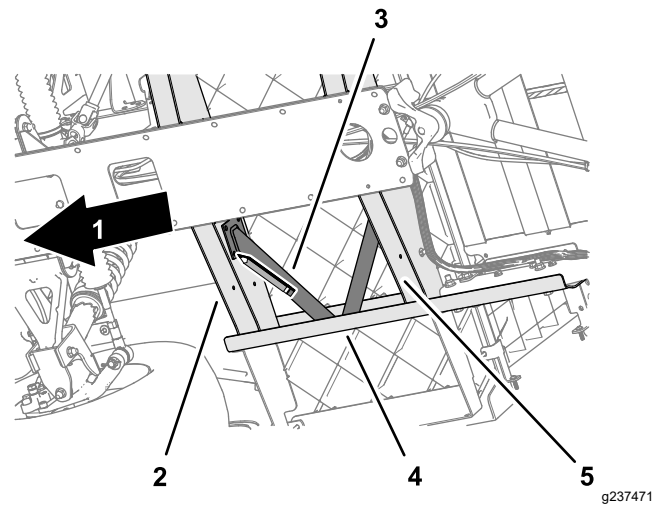

**Figuur 15**

Het voorste vloerkanaal merken

1. Voorkant van de machine
2. Voorste vloerkanaal
3. Vloersteun
4. Kanaal van zijframe
5. Achterste vloerkanaal

# 3

## De vloersteunen monteren

Benodigde onderdelen voor deze stap:

2	Vloersteun
20	Flenskopbouten (5/16" x 1")
20	Flensborgmoer (5/16")

## Boorgaten aanbrengen in de framekanalen

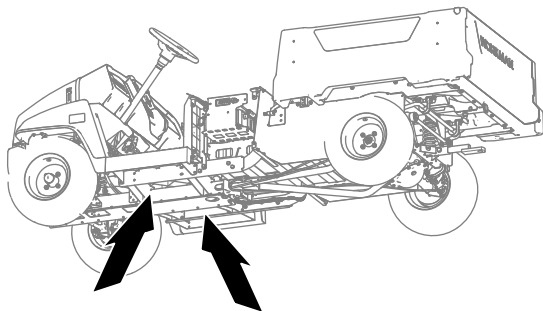

**Figuur 14**

1. Lijn de vloersteun als volgt uit met de machine:
  - Zorg ervoor dat de flenzen van de vloersteun gelijkkomen met het kanaal van het zijframe, het voorste vloerkanaal en het achterframekanaal van de machine (Figuur 15).
  - Zorg ervoor dat de vloersteun parallel is met de vloer (Figuur 15).

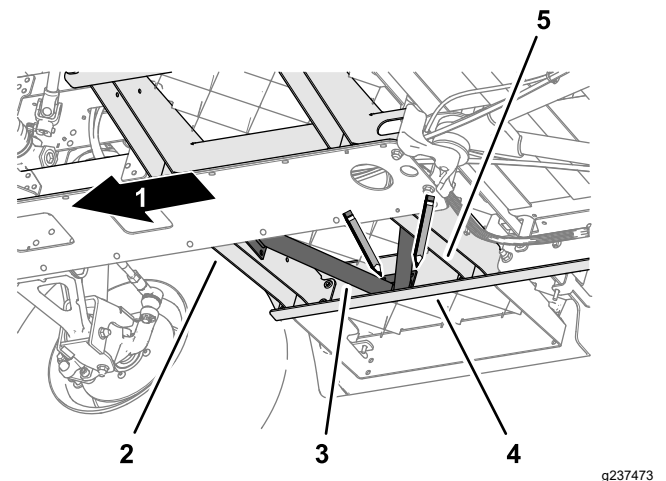

**Figuur 16**

Het kanaal van het zijframe merken

1. Voorkant van de machine
2. Voorste vloerkanaal
3. Vloersteun
4. Kanaal van zijframe
5. Achterste vloerkanaal

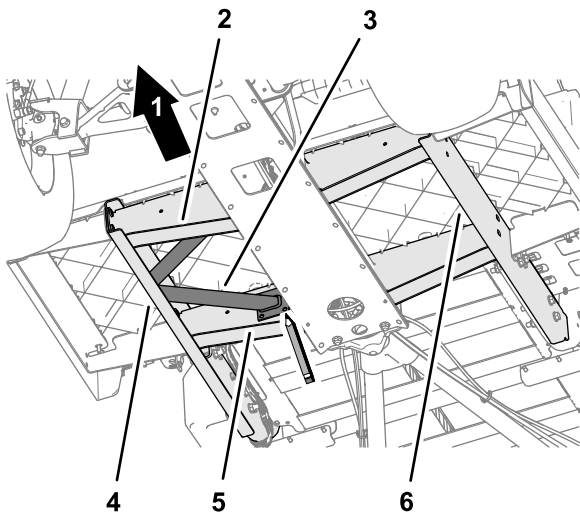

**Figuur 17**

Het achterste vloerkanaal markeren

- |                            |                                 |
|----------------------------|---------------------------------|
| 1. Voorkant van de machine | 4. Kanaal van zijframe (links)  |
| 2. Voorste vloerkanaal     | 5. Achterste vloerkanaal        |
| 3. Vloersteun              | 6. Kanaal van zijframe (rechts) |

g237472

4. Verwijder de vloersteun van de machine.
5. Sla met een centerpons op de 10 markeringen die u hebt gemaakt in stap 3 van [Boorgaten aanbrengen in de framekanalen](#) (bladz. 8).

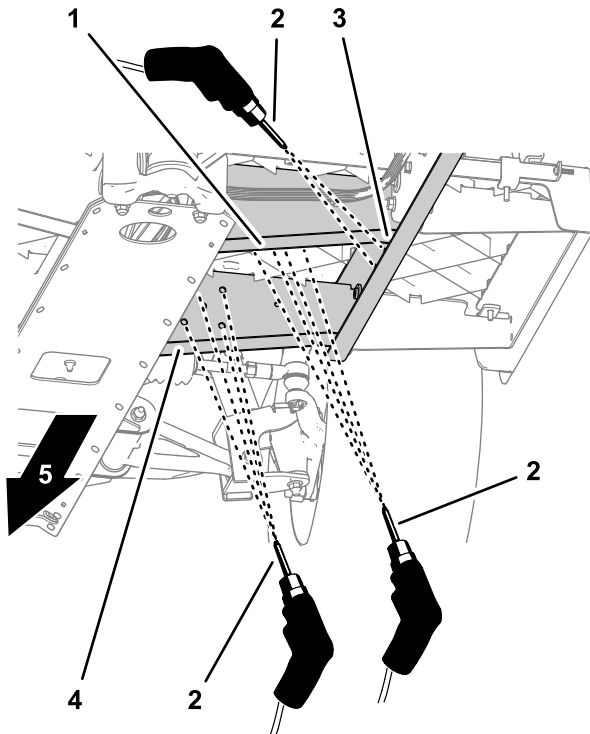

**Figuur 18**

- |                          |                            |
|--------------------------|----------------------------|
| 1. Achterste vloerkanaal | 4. Voorste vloerkanaal     |
| 2. Boor van 8 mm (5/16") | 5. Voorkant van de machine |
| 3. Kanaal van zijframe   |                            |

g237469

6. Maak met een boor van 8 mm (5/16") gaten op de plaats van de centerponsmarkeringen in het kanaal van het zijframe en de vloerkanalen ([Figuur 18](#)).
7. Herhaal stap 1 tot en met 6 voor de vloersteun aan de andere kant van de machine.

## De vloersteunen monteren op de machine

1. Lijn de gaten in de vloersteun uit met de gaten die u geboord hebt in het kanaal van het zijframe en de vloerkanalen ([Figuur 19](#)).

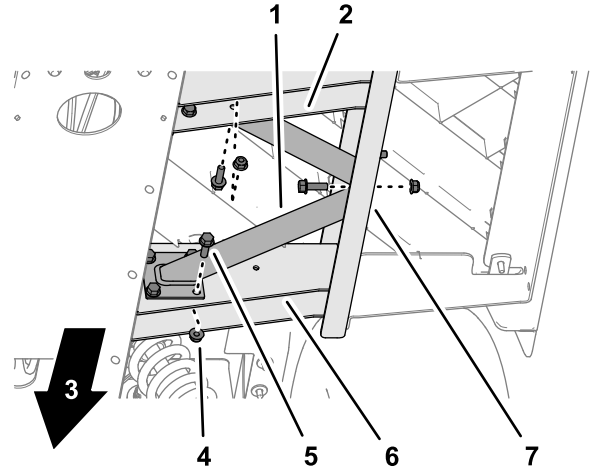

**Figuur 19**

g237470

- |                            |                              |
|----------------------------|------------------------------|
| 1. Vloersteun              | 5. Flenskopbout (5/16" x 1") |
| 2. Achterste vloerkanaal   | 6. Voorste vloerkanaal       |
| 3. Voorkant van de machine | 7. Kanaal van zijframe       |
| 4. Flensborgmoer (5/16")   |                              |

2. Monteer de vloersteun aan het kanaal van het zijframe en de vloerkanalen met 10 flenskopbouten (5/16" x 1") en 10 flensborgmoeren (5/16") zoals getoond in [Figuur 19](#).
3. Draai de flenskopbouten en flensborgmoeren vast met een torsie van 19,8 tot 25,4 N·m.
4. Herhaal stap 1 tot en met 3 voor de vloersteun aan de andere kant van de machine.

# 4

## De rolbeugel plaatsen

Benodigde onderdelen voor deze stap:

1	Rolbeugelbevestiging, links
1	Rolbeugelbevestiging, rechts
6	Flenskopbout (½" x 3")
10	Platte ring (½")
6	Borgmoer (½")
1	Rolbeugel
4	Flenskopbout (½" x 3½")
4	Borgmoer (½")
2	Kabelbinder
4	Plastic nagel

## Het gat boren voor de rolbeugelbevestigingen

### ⚠ VOORZICHTIG

Voor elektrische machines: wees voorzichtig wanneer u de gaten in de rechterkant van het frame boort.

Als u te ver boort, kunt u de accu's of andere onderdelen beschadigen.

1. Lijn een rolbeugelbevestiging uit met de 2 gaten achter de voet van de stoel en het gat aan de voorzijde van de rail van het frame; zie [Figuur 20](#).

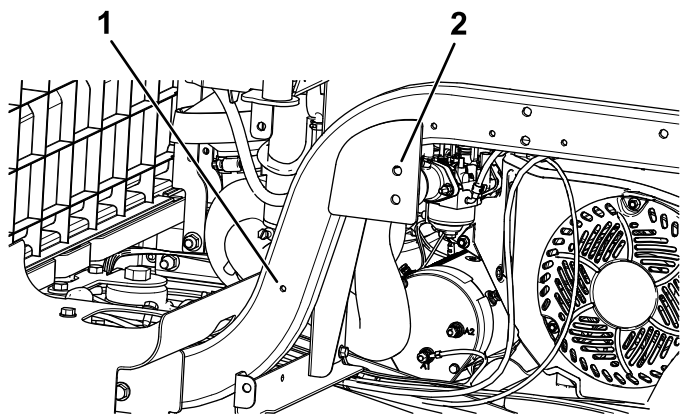

g205374

**Figuur 20**  
Linkerkant getoond

1. Gat aan de voorzijde van de rail van het frame
2. 2 gaten achter de voet van de stoel

2. Gebruik een klem om de rolbeugelbevestiging op zijn plaats te bevestigen.
3. Markeer de locatie van de gaten op de rolbeugelbevestiging ([Figuur 20](#)).
4. Gebruik een rolbeugelbevestiging als sjabloon om 3 gaten (13,5 mm / 17/32") te boren in het frame ([Figuur 21](#)).

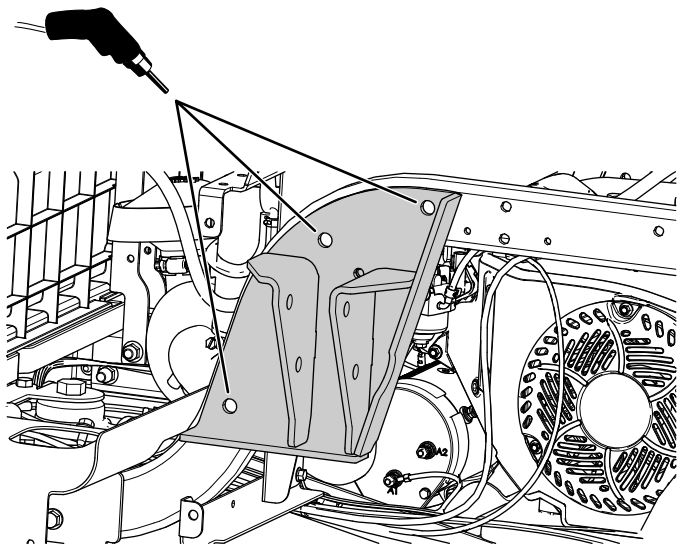

g204644

**Figuur 21**  
Linkerkant getoond

5. Herhaal deze procedure aan de andere kant.

## De rubberen afdekplaten bijnijden en monteren

1. Snij de rubberen afdekplaten aan de hand van de afmetingen in [Figuur 22](#).

**Opmerking:** De uitsnijdingen in de rubberen afdekplaat bieden ruimte voor de montage van de rolbeugelbevestigingen.

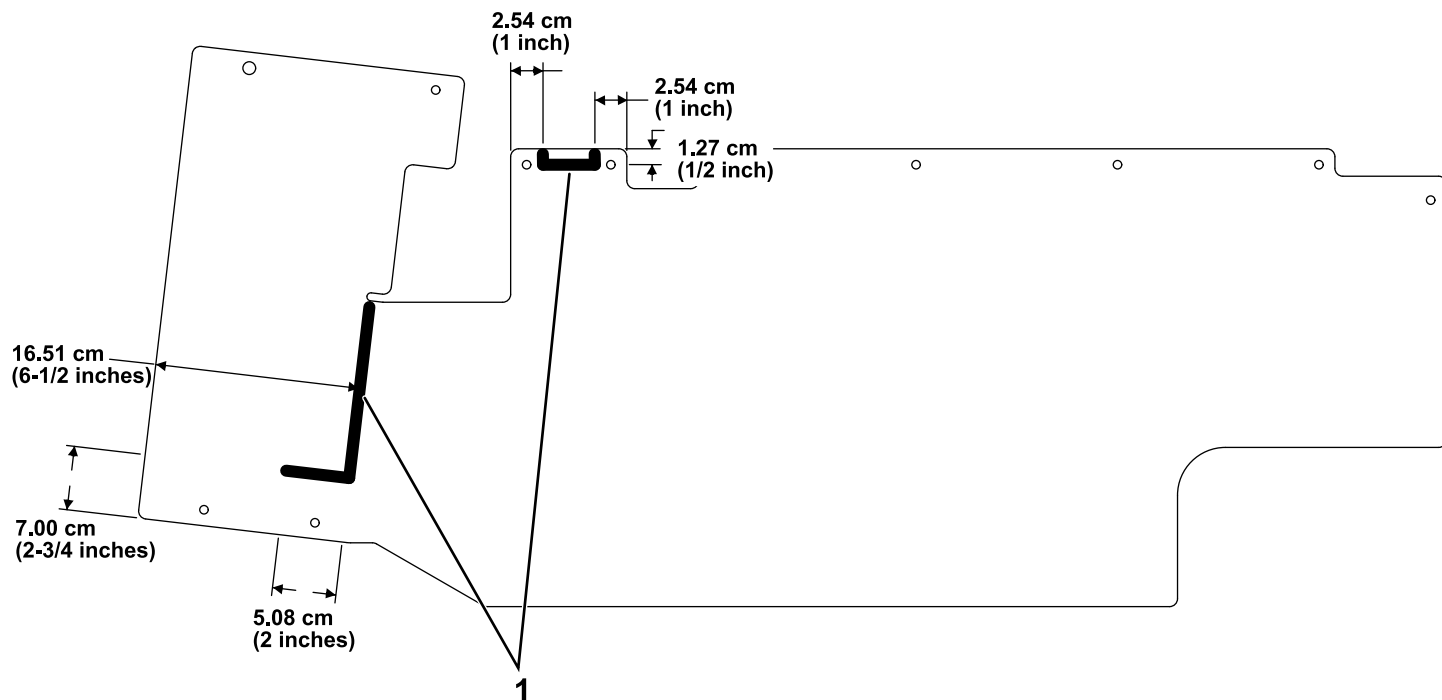

Figuur 22

g217562

1. Snijlocatie

2. Monteer elke rubberen afdekplaat met de 10 plastic nagels die eerder verwijderd zijn en een kabelbinder ([Figuur 23](#)).

**Opmerking:** Als de eerder verwijderde nagels beschadigd zijn of ontbreken, vervang ze dan met de nagels in deze set.

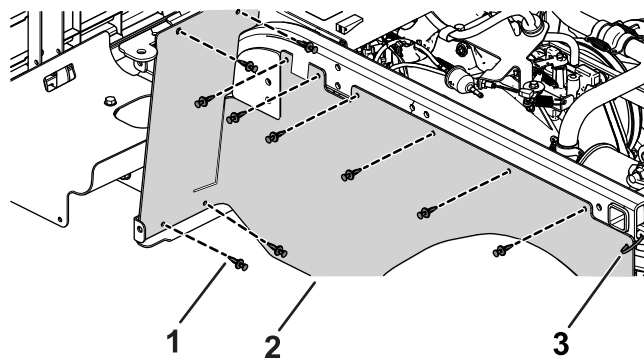

Figuur 23

Linkerkant getoond

g217602

1. Plastic nagel (10)
2. Rubberen afdekplaat

3. Kabelbinder

## De zijpanelen bijsnijden

Snij de zijpanelen bij aan de hand van de afmetingen in [Figuur 24](#).

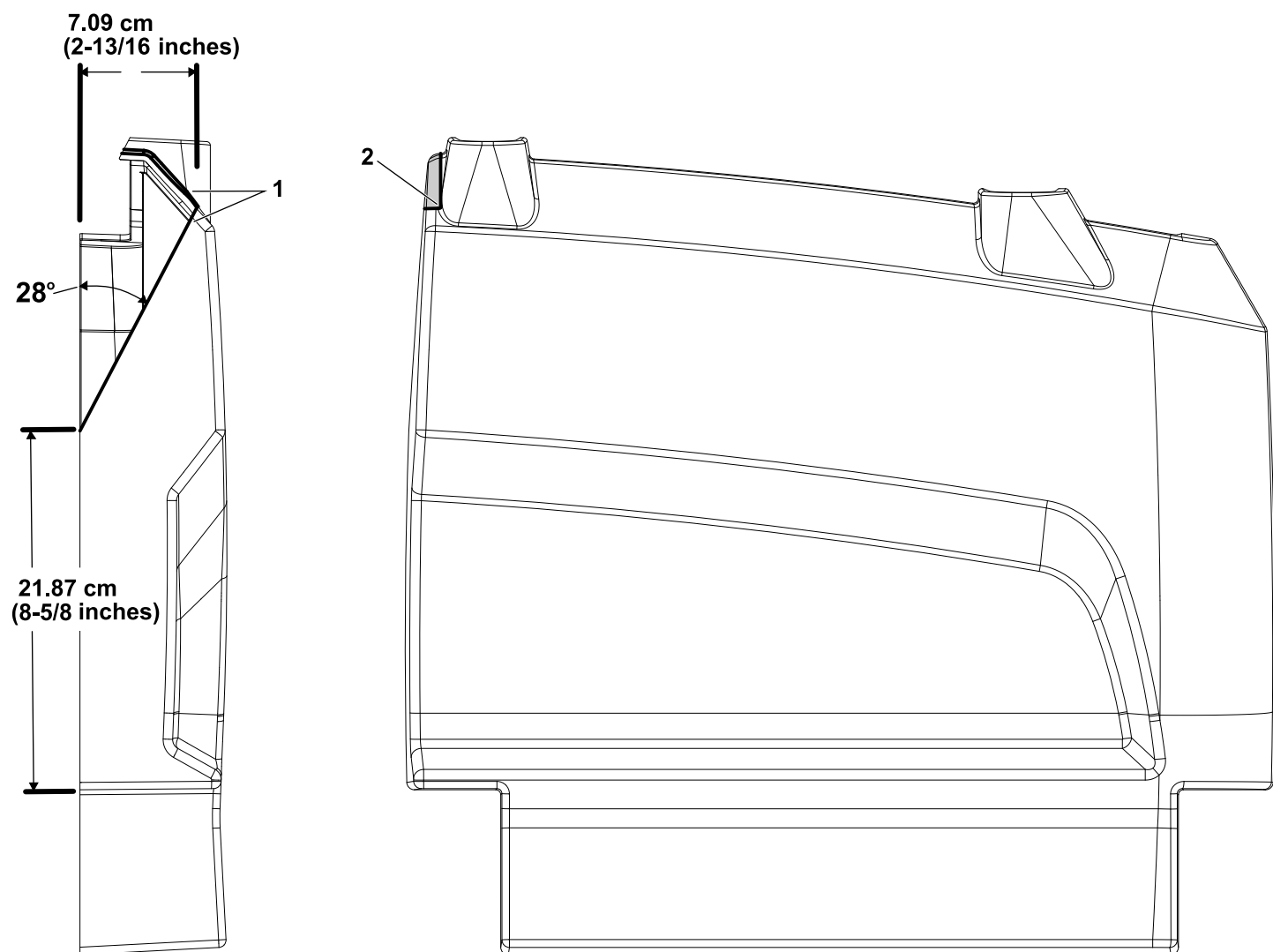

**Figuur 24**

g217567

1. Bijsnijden op deze lijn.

2. Bijsnijden tot in deze hoek.

## De rolbeugelbevestigingen monteren

1. Monteer een rolbeugelbevestiging met 3 flenskopbouten ( $\frac{1}{2}$ " x 3"), 5 platte ringen ( $\frac{1}{2}$ " en 3 borgmoeren ( $\frac{1}{2}$ ") zoals wordt getoond in [Figuur 25](#).

**Opmerking:** Zorg dat u de 2 platte ringen ( $\frac{1}{2}$ ") aan de buitenkant monteert; zie [Figuur 25](#).

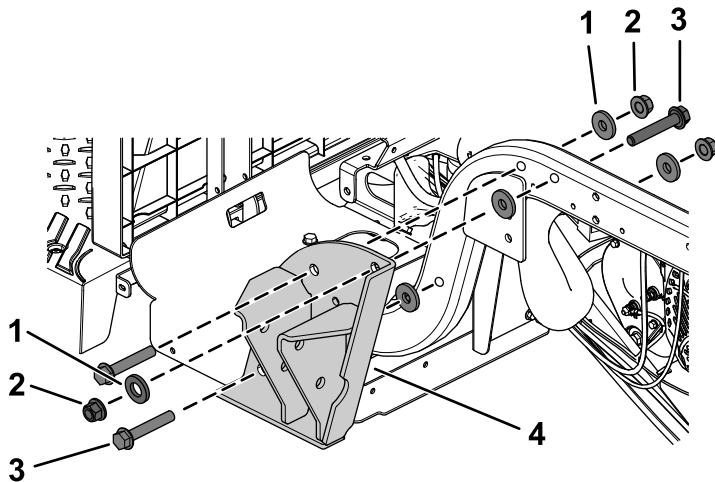

**Figuur 25**

Linkerkant getoond

g217601

- |                                  |                                       |
|----------------------------------|---------------------------------------|
| 1. Platte ring ( $\frac{1}{2}$ " | 3. Flenskopbout ( $\frac{1}{2}$ x 3") |
| 2. Borgmoer ( $\frac{1}{2}$ "    | 4. Rolbeugelbevestiging               |
- 
2. Draai de 3 flenskopbouten ( $\frac{1}{2}$  x 3") vast met een torsie van 94 tot 108 N·m.
  3. Herhaal deze procedure aan de andere kant.

## De rolbeugel monteren

1. Bevestig 1 zijde van de rolbeugel aan een rolbeugelbevestiging met 2 flenskopbouten ( $\frac{1}{2}$ " x  $3\frac{1}{2}$ ") en 2 borgmoeren ( $\frac{1}{2}$ ") zoals in [Figuur 26](#).

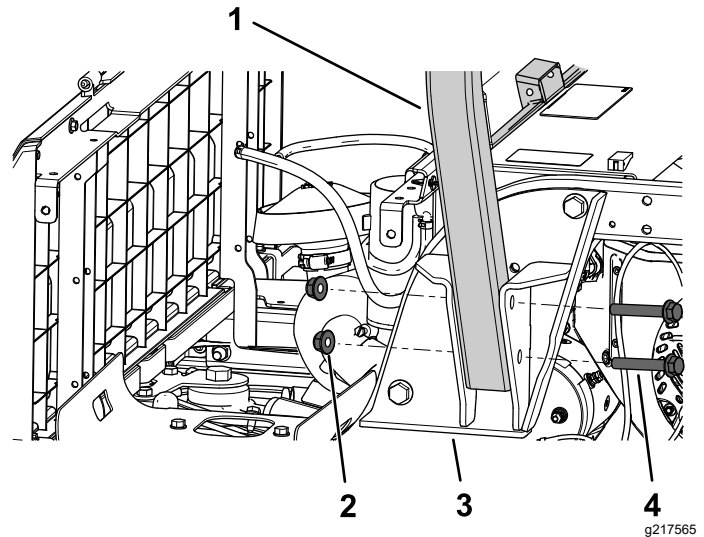

**Figuur 26**

Linkerkant getoond

g217565

- |                                |   |
|--------------------------------|---|
| 1. Rolbeugel                   | 3. Rolbeugelbevestiging                             |
| 2. Borgmoer ( $\frac{1}{2}$ ") | 4. Flenskopbout ( $\frac{1}{2}$ x $3\frac{1}{2}$ ") |
- 
2. Draai de 2 flenskopbouten ( $\frac{1}{2}$  x  $3\frac{1}{2}$ ") vast met een torsie van 94 tot 108 N·m.
  3. Herhaal deze procedure aan de andere kant.

# 5

## De zijpanelen, handgrepen en veiligheidsgordels monteren

Benodigde onderdelen voor deze stap:

2	Veiligheidsgordel
2	Stoelvergrendeling
4	Zeskantbout (5/16" x 1")
8	Platte ring (7/16")
4	Borgmoer (7/16")

### De zijpanelen monteren

#### Voor elektrische modellen

1. Monteer het linkerpaneel met de 4 Torxschroeven (M6,0 x 22 mm) die u eerder verwijderd hebt; zie [Figuur 7](#).
2. Bevestig de laderbeugel aan het linkerpaneel; gebruik hierbij 4 torxschroeven (M6,0 x 22 mm) die u eerder verwijderd hebt; zie [Figuur 6](#).
3. Bevestig de lader en de laderkabel aan de laderbeugel ([Figuur 5](#)).
4. Herhaal stap 1 aan de andere kant.

#### Voor benzinemodellen

1. Monteer de zijpanelen met de Torxschroeven (M6,0 x 22 mm) die u eerder verwijderd hebt; zie [Figuur 9](#) en [Figuur 11](#).
2. Bevestig de brandstoftank aan de bak van de brandstoftank; gebruik hierbij de flensbout die u eerder verwijderd hebt ([Figuur 8](#)).
3. Bevestig de houder aan het linkerpaneel; gebruik de 2 schroeven die u eerder verwijderd hebt ([Figuur 8](#)).
4. Sluit de ontluftings slang en de brandstofleiding aan op de brandstoftank ([Figuur 8](#)).

### De handgrepen monteren

Monteer de 2 handgrepen aan weerszijden met de 3 flensbouten (5/16" x 3/4") en 3 flensmoeren (5/16") die u eerder verwijderd hebt ([Figuur 3](#) en [Figuur 4](#)).

### De veiligheidsgordels monteren

1. Monteer een stoelvergrendeling met een zeskantbout (5/16" x 1"), 2 platte ringen (5/16") en een borgmoer (5/16"); zie [Figuur 27](#).

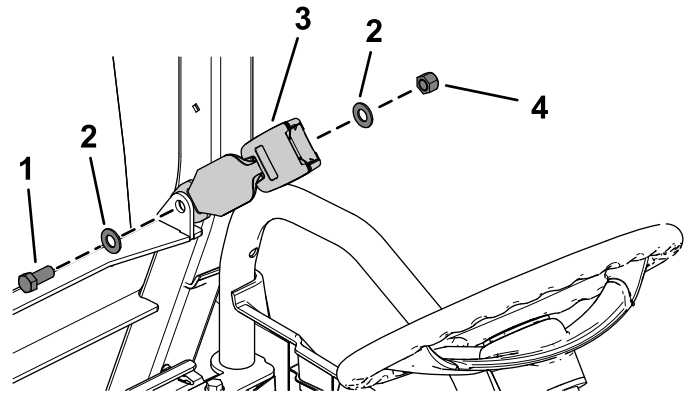

Figuur 27

1. Zeskantbout (5/16" x 1")
2. Platte ring (7/16")
3. Stoelvergrendeling
4. Borgmoer (7/16")

2. Haal de zeskantbout (5/16" x 1") aan met 68 tot 81 N·m.
3. Herhaal stap 1 en 2 om de andere stoelvergrendeling te monteren.
4. Monteer een veiligheidsgordel; gebruik hierbij een zeskantbout (5/16" x 1"), 2 platte ringen (7/16") en een borgmoer (7/16") zoals wordt getoond in [Figuur 28](#).

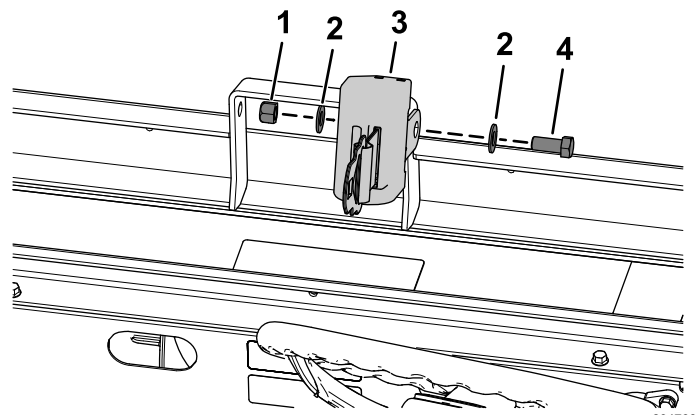

Figuur 28

1. Borgmoer (7/16")
2. Platte ring (7/16")
3. Veiligheidsgordel
4. Zeskantbout (5/16" x 1")

5. Haal de zeskantbout (5/16" x 1") aan met 68 tot 81 N·m.
6. Herhaal stap 4 en 5 om de andere veiligheidsgordel te monteren.

# 6

## Het verlengstuk van de rolbeugel monteren

### Benodigde onderdelen voor deze stap:

1	Voorruitsteun, links
1	Voorruitsteun, rechts
1	Voorste steun
1	Achterste steun van kap
1	Montagebeugel linksvoor
1	Montagebeugel rechtsvoor
1	Montagebeugel linksachter
1	Montagebeugel rechtsachter
1	Knoopplaat voor linkerachterhoek
1	Knoopplaat voor rechterachterhoek
1	Knoopplaat voor linkervoorhoek
1	Knoopplaat voor rechtervoorhoek
1	Voorste kruisverbinding
2	Kruisverbindingsbuis
30	Flensmoer (5/16")
2	Moer (1/4")
2	Zeskantige flensbout (1/4" x 1 1/2")
16	Slotbout (5/16" x 1 3/4")
2	Zeskantbout met flens (5/16" x 1")
6	Slotbout (5/16" x 2 3/4")
4	Slotbout (5/16" x 1")

## Procedure

**Opmerking:** Draai het bevestigingsmateriaal alleen vast als dat gevraagd wordt.

1. Gebruik de afmetingen in [Figuur 29](#) om 2 openingen (5/16") in de buitenkant van de bodemplaat aan de linker- en rechterkant van de machine te boren.

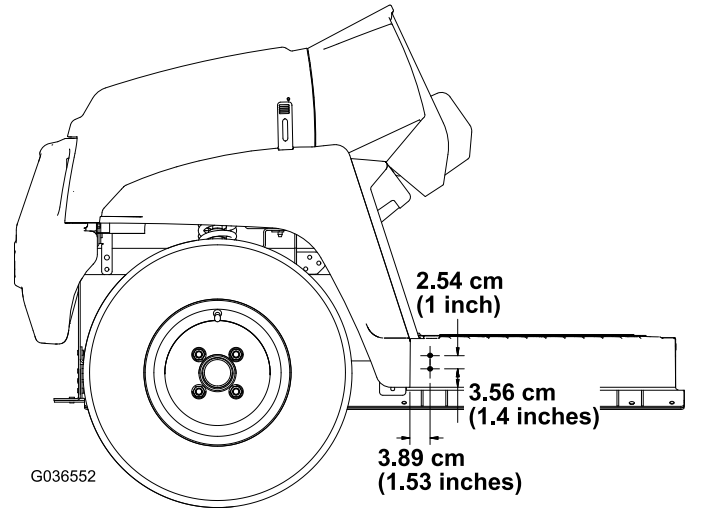

**Figuur 29**

2. Gebruik de afmetingen in [Figuur 30](#) om 1 opening (5/16") in de buitenkant van de voetplaat aan de linker- en rechterkant van de machine te boren.

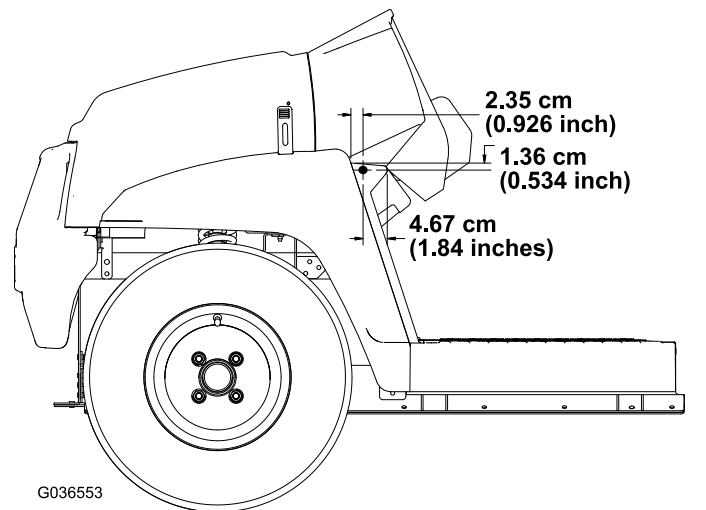

**Figuur 30**

3. Bevestig de middelste beugel van de linker- en rechtersteun van de voorruit aan de machine; breng 2 zeskante flensbouten (5/16" x 1") en 2 moeren (5/16") aan in de gaten die u geboord hebt ([Figuur 31](#)).

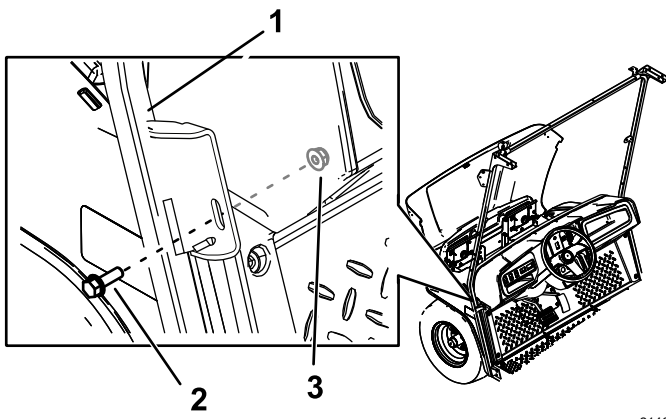

**Figuur 31**

g214689

1. Steun van voorruit
2. Zeskantbout met flens (5/16" x 1")
3. Moer – in dashboardframe (5/16")

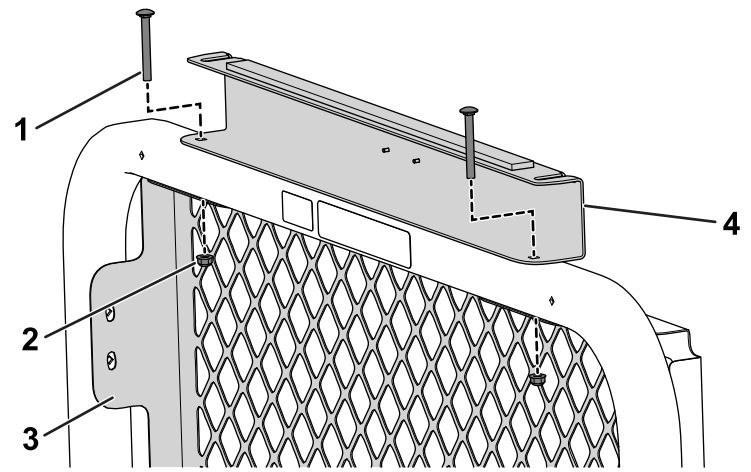

**Figuur 33**

g214618

1. Slotbout (5/16" x 2¾")
2. Flensmoer (5/16")
3. Achterscherm
4. Achterste steun van kap

4. Bevestig de onderste beugel van de linker- en rechtersteun van de voorruit aan de machine; breng 4 slotbouten (5/16" x 1") en 4 flensmoeren (5/16") aan in de gaten die u geboord hebt in stap 1 (Figuur 32).

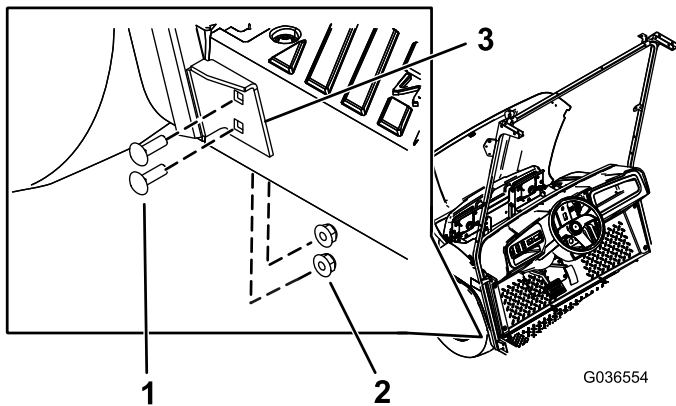

**Figuur 32**

G036554

g036554

1. Slotbout (5/16" x 1")
2. Flensmoer (5/16")
3. Onderste beugel van steun van voorruit

5. Gebruik 2 slotbouten (5/16" x 2¾") en 2 flensmoeren (5/16") om de achterste steun van de kap en het achterscherm te bevestigen aan de rolbeugel (Figuur 33).

6. Gebruik 4 slotbouten (5/16" x 2¾") en 4 moeren (5/16") om de achterste montagebeugels en de knoopplaten voor de achterste hoeken te bevestigen aan de rolbeugel (Figuur 34).

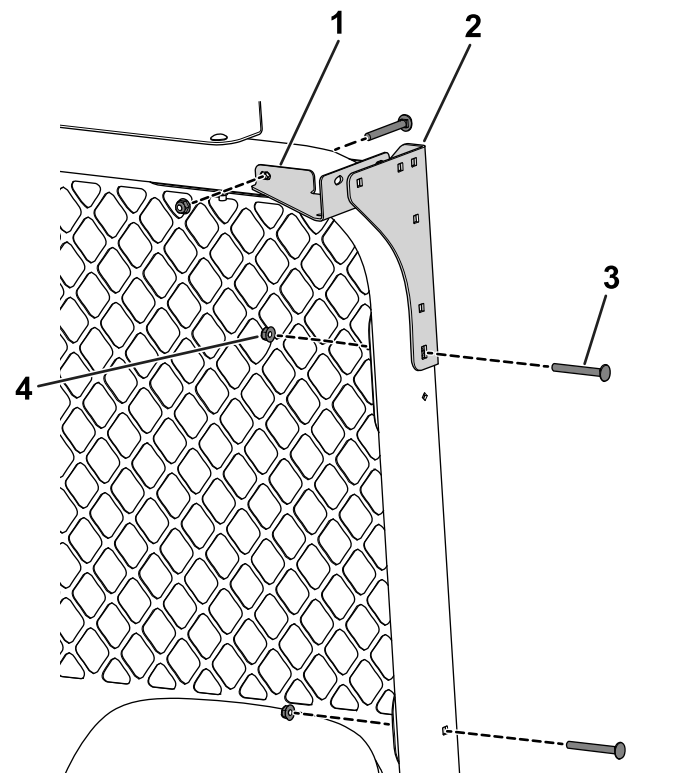

**Figuur 34**

g231406

1. Knoopplaat voor achterste hoek
2. Achterste montagebeugel
3. Slotbout (5/16" x 2¾")
4. Flensmoer (5/16")

7. Plaats 2 slotbouten (5/16" x 2¾") en 2 moeren (5/16") om het achterscherm aan de rolbeugel te bevestigen (Figuur 34).

8. Monteer de kruisverbindingsbuizen losjes op de achterste montagebeugels en de knoopplaten van de achterste hoeken; gebruik 4 slotbouten (5/16" x 1 3/4") en 4 flensmoeren (5/16") zoals wordt getoond in [Figuur 35](#).

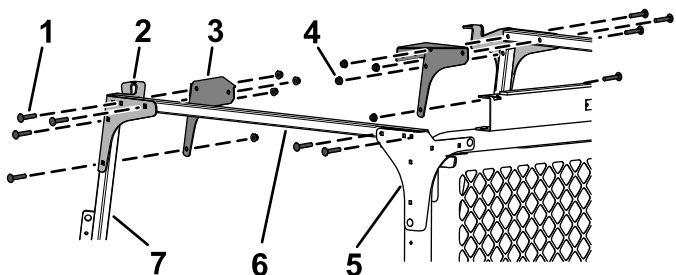

**Figuur 35**

g231407

- |                              |                            |
|------------------------------|----------------------------|
| 1. Slotbout (5/16" x 1 3/4") | 5. Achterste montagebeugel |
| 2. Voorste montagebeugel     | 6. Kruisverbindingsbuis    |
| 3. Hoekknoopplaat            | 7. Steun van voorruit      |
| 4. Flensmoer (5/16")         |                            |

9. Monteer de voorste montagebeugels en de knoopplaten voor de voorste hoeken losjes aan de kruisverbindingsbuizen en de steunen van de voorruit; gebruik 8 slotbouten (5/16" x 1 3/4") en 8 flensmoeren (5/16") zoals wordt getoond in [Figuur 35](#).

10. Monteer de voorste kruisverbinding losjes op de voorste montagebeugels en de hoekknoopplaten; gebruik 4 slotbouten (5/16" x 1 3/4") en 4 flensmoeren (5/16") zoals wordt getoond in [Figuur 36](#).

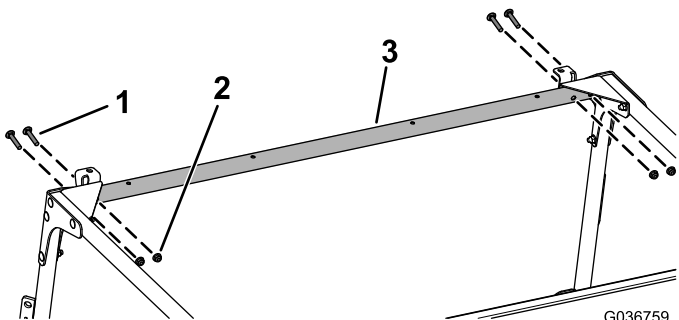

**Figuur 36**

G036759  
g036759

- |                              |                            |
|------------------------------|----------------------------|
| 1. Slotbout (5/16" x 1 3/4") | 3. Voorste kruisverbinding |
| 2. Flensmoer (5/16")         |                            |

11. Gebruik 2 zeskantige flensbouten (1/4" x 1 1/2") en 2 moeren (1/4") om de voorste steun aan de voorste kruisverbinding te bevestigen ([Figuur 37](#)).

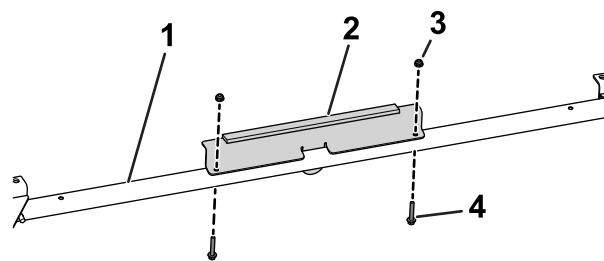

**Figuur 37**

g214868

- |                            |   |
|----------------------------|---|
| 1. Voorste kruisverbinding | 3. Moer (1/4")                          |
| 2. Voorste steun           | 4. Zeskantige flensbout (1/4" x 1 1/2") |

12. Draai al het bevestigingsmateriaal dat nog loszit, vast.

# 7

## De zitting monteren

Geen onderdelen vereist

### Procedure

Schuif de zitting opzij op de pennen en laat de zitting zakken ([Figuur 65](#)).

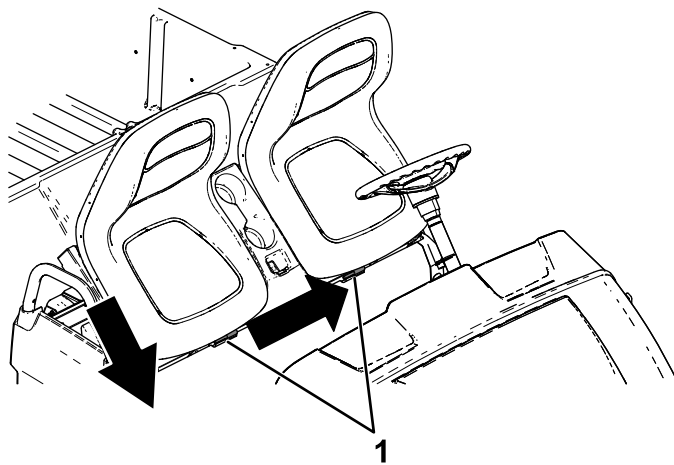

**Figuur 38**

g190186

1. Pennen

# 8

## De deuren monteren

### Benodigde onderdelen voor deze stap:

1	Rechterdeur
1	Linkerdeur
2	Bevestigingskoord voor deur
2	Hengsel rechterdeur
2	Hengsel linkerdeur
4	Slotbout (5/16" x 2 <sup>3</sup> / <sub>4</sub> ")
4	Borstbout (5/16" x 1/2")
4	Afstandsstuk
8	Flensmoer (5/16")

### Procedure

Raadpleeg [Figuur 39](#) bij het uitvoeren van de volgende stappen.

1. Gebruik 4 slotbouten (5/16" x 2<sup>3</sup>/<sub>4</sub>") en 4 flensmoeren (5/16") om de hengsels van de linker- en rechterdeur te bevestigen aan de rolbeugel.

**Opmerking:** Met dit bevestigingsmateriaal maakt u ook de linker- en rechterkant van het achterscherm vast aan de rolbeugel.

2. Plaats een afstandsstuk op elk deurengsel.
3. Breng een dun laagje smeervet aan op de hengsels van de deuren.
4. Monteer de deuren door ze op de hengsels van de deuren te schuiven.

**Opmerking:** Zorg ervoor dat de deuren vrij kunnen openzwaaien. Stel de pen van de deurvergrendeling zo af dat ze gecentreerd is in de deurvergrendeling.

5. Gebruik 4 borstbouten (5/16" x 1/2") en 4 flensmoeren (5/16") om de deurbevestigingskoorden vast te maken aan de deuren en de kruisverbindingsbuizen.

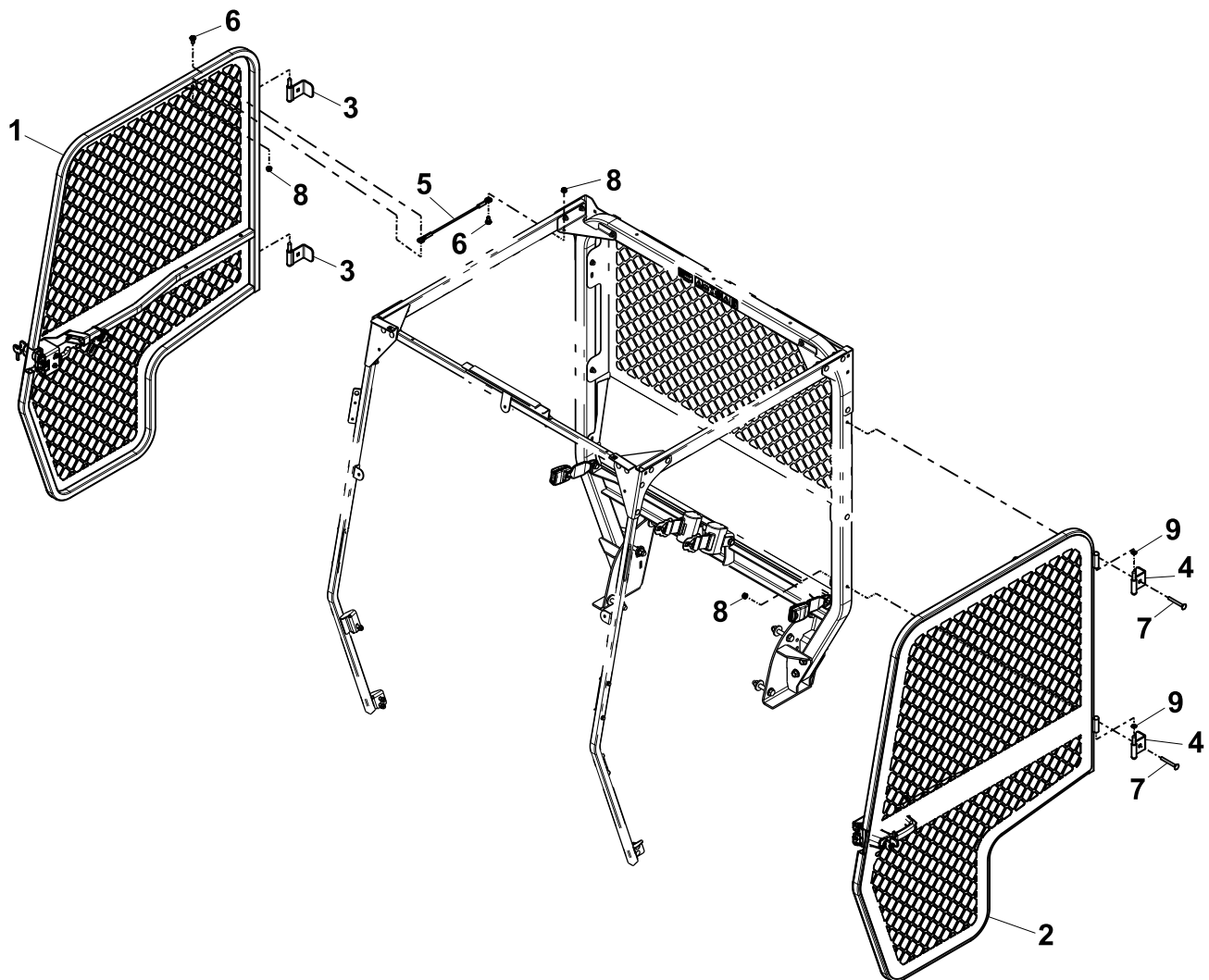

**Figuur 39**

g214744

- |                                |                              |
|--------------------------------|------------------------------|
| 1. Rechterdeur                 | 6. Borstbout (5/16" x 1/2")  |
| 2. Linkerdeur                  | 7. Slotbout (5/16" x 2 3/4") |
| 3. Hengsel rechterdeur         | 8. Flensmoer (5/16")         |
| 4. Hengsel linkerdeur          | 9. Afstandsstuk              |
| 5. Bevestigingskoord voor deur |                              |

# 9

## De motorkap en bumper verwijderen

Geen onderdelen vereist

### De motorkap van de machine verwijderen

1. Til de handgreep van de rubberen grendels aan weerszijden van de motorkap op (Figuur 40).

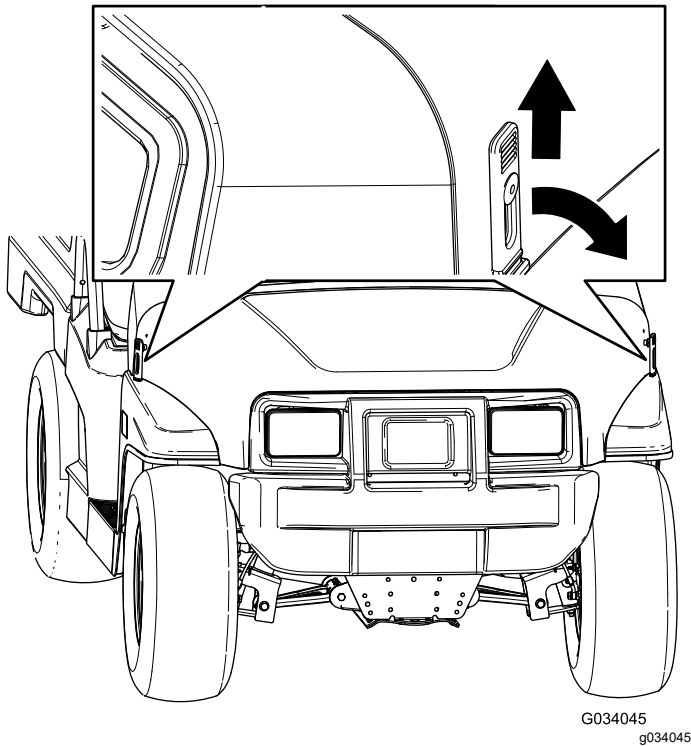

Figuur 40

2. Draai de motorkap naar voren.
3. Draai terwijl u de motorkap ondersteunt de draaivergrendeling naar binnen en verplaats de motorkap naar achteren tot de gaffelpen van de motorkap vrijkomt van de vergrendeling (Figuur 41).

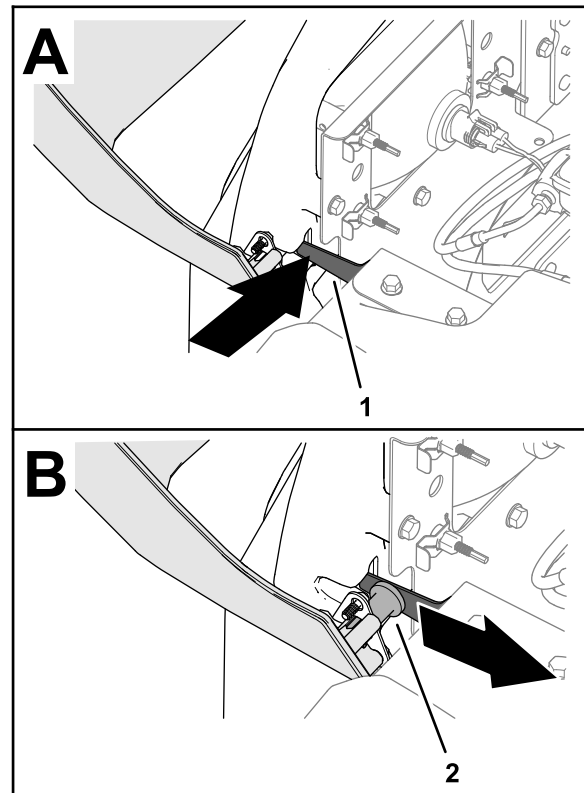

Figuur 41

g237474

1. Draaivergrendeling
2. Gaffelpen

4. Herhaal stap 3 aan de andere kant van de motorkap.
5. Verwijder de motorkap van de machine.

### De bumper van de machine verwijderen

1. Verwijder terwijl u de bumper ondersteunt de 8 flenskopbouts waarmee de bumper is bevestigd aan de bumperhouders en koplampbeugels (Figuur 42).

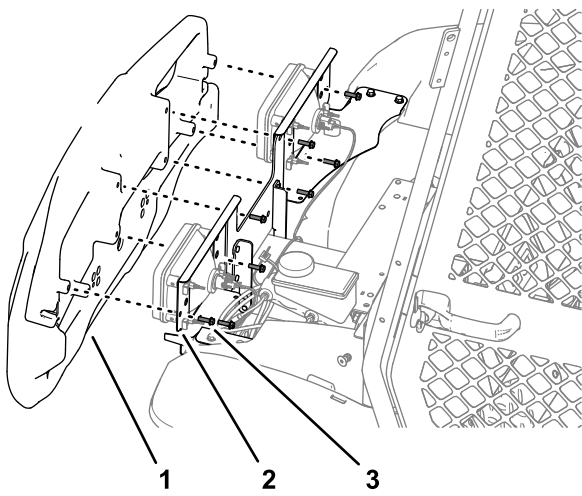

Figuur 42

g237475

- 1. Bumper
- 2. Bumper- en koplamphouder
- 3. Flenskopbout

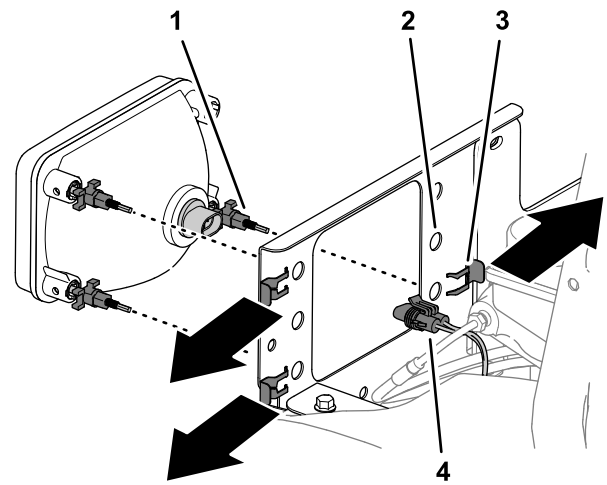

Figuur 43

g237538

- 1. Stelmoer van koplamp
- 2. Koplampbeugel
- 3. Klem
- 4. Connector met 2 contacten (machinekabelboom)

- 2. Verwijder de bumper van de machine.

# 10

## De koplampschermen monteren

### Benodigde onderdelen voor deze stap:

2	Koplampscherm
4	Flensbout (5/16" x 5/8")

### De koplampschermen monteren

- 1. Verwijder de connector met 2 contacten van de machinekabelboom van de connector met 2 pinnen aan de achterzijde van de koplamp (Figuur 43).

**Opmerking:** Bewaar de klemmen voor de montageprocedure.

- 2. Verwijder de 3 klemmen van de 3 stelmoeren van de koplamp en verwijder de koplamp van de koplampbeugel (Figuur 43).
- 3. Controleer of de montagebeugels van de koplampen beschikken over montageopeningen voor de koplampschermen.

Als de montagebeugels van de koplampen geen montageopeningen hebben, boor dan 2 gaten van 11 mm (7/16") in de montagebeugels; hou hierbij de afmetingen in Figuur 44 aan.

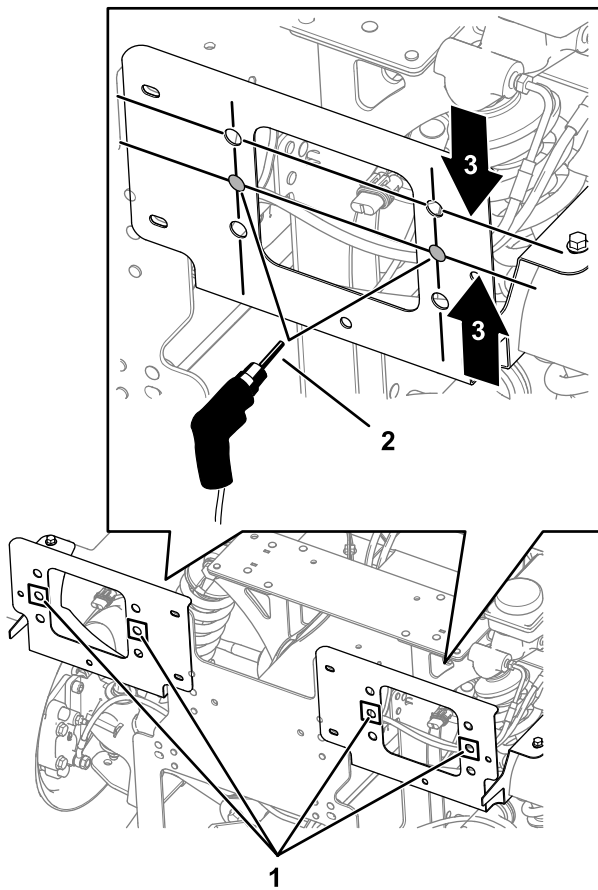

**Figuur 44**

Aanzicht van onder de voorkap

- |  |                    |
|--|--------------------|
| 1. Montageopeningen van scherm (montagebeugel van koplamp) | 3. 37 mm (1-7/16") |
| 2. Boor van 11 mm (7/16")                                  |                    |

4. Monteer de koplampschermen op de koplampen zoals getoond in [Figuur 45](#).

g237573

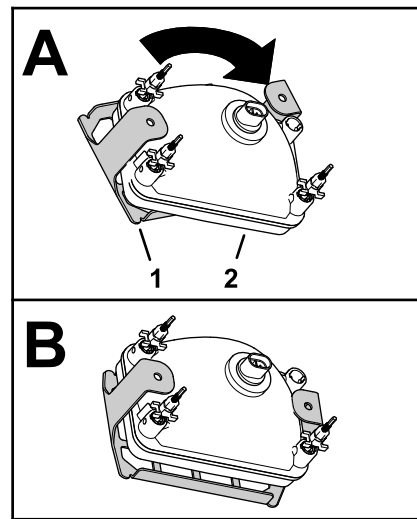

**Figuur 45**

- |                  |            |
|------------------|------------|
| 1. Koplampscherm | 2. Koplamp |
|------------------|------------|

g237536

5. Lijn de 3 stelmoeren van de koplamp uit door de openingen in de montagebeugel van de koplamp en bevestig de moeren met de klemmen ([Figuur 43](#)) die u hebt verwijderd in stap 2 .

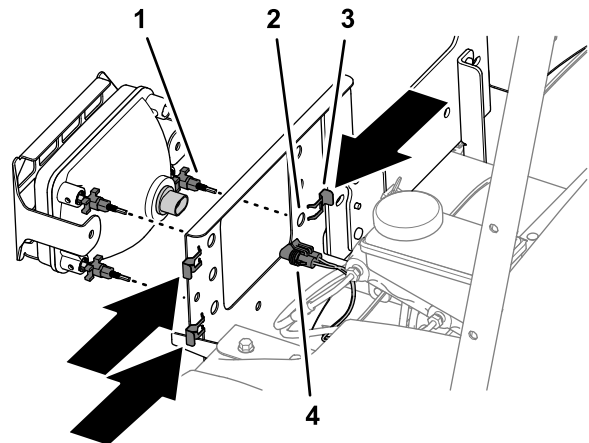

**Figuur 46**

- |                         |   |
|-------------------------|---|
| 1. Stelmoer van koplamp | 3. Klem   |
| 2. Koplampbeugel        | 4. Connector met 2 contacten (machinekabelboom) |

g237537

6. Sluit de connector met 2 contacten van de machinekabelboom aan op de connector met 2 pinnen aan de achterzijde van de koplamp ([Figuur 46](#)).
7. Bevestig het koplampscherm aan de montagebeugels van de koplamp ([Figuur 45](#)) met de 4 flensbouten (5/16" x 5/8").

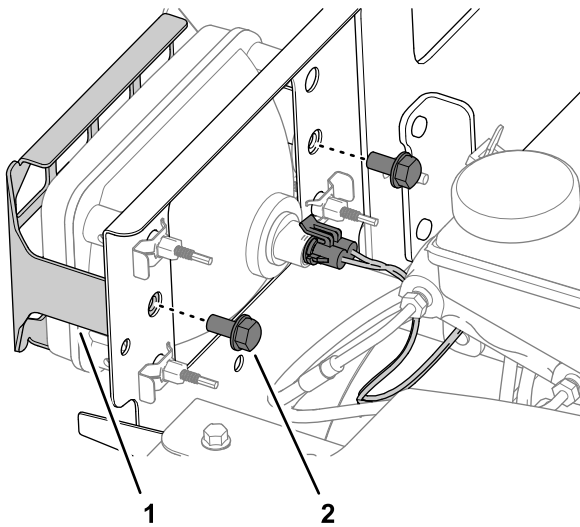

Figuur 47

g237539

1. Koplampascherm      2. Flensbout (5/16" x 5/8")

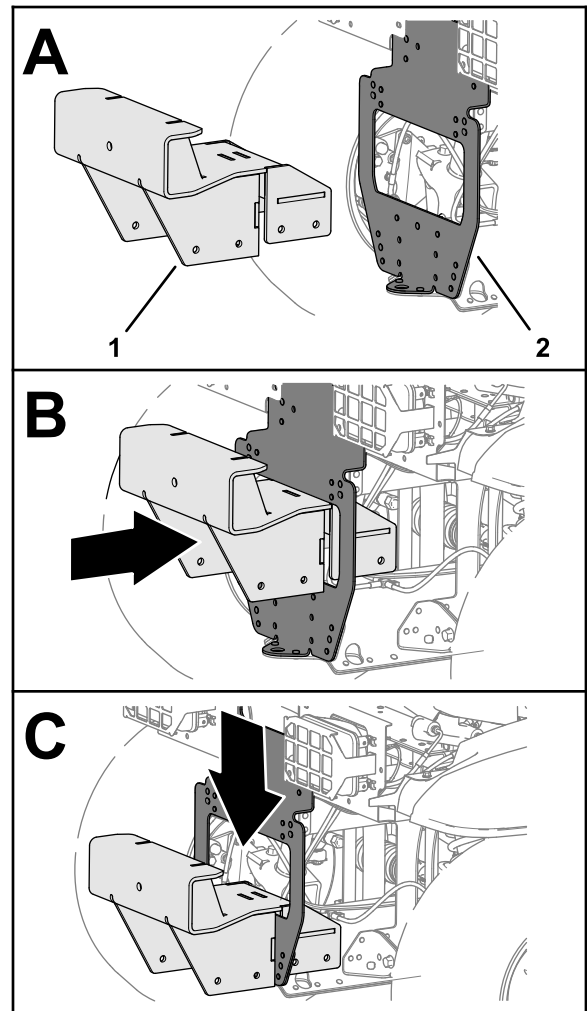

Figuur 48

g237670

1. Beugel voor ballenraper      2. Bumpersteun

2. Monteer de onderste beugel losjes op de beugel voor de ballenraper (Figuur 49) met 4 flensbouten (3/8" x 1") en 4 flensborgmoeren (3/8").

# 11

## De beugel voor de ballenraper monteren

Benodigde onderdelen voor deze stap:

1	Beugel voor ballenraper
1	Onderste beugel
14	Flensbout (3/8" x 1")
14	Flensborgmoer (3/8")

## Boorgaten aanbrengen in de plaat van het middelste kanaal

1. Monteer de beugel voor de ballenraper op de bumpersteun zoals getoond in Figuur 48.

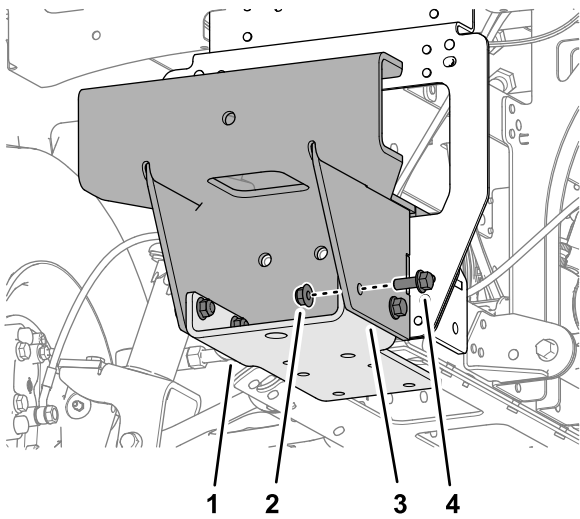

**Figuur 49**

g237671

- |                                    |                                     |
|------------------------------------|-------------------------------------|
| 1. Onderste beugel                 | 3. Beugel voor ballenraper          |
| 2. Flensborgmoer ( $\frac{3}{8}$ " | 4. Flensbout ( $\frac{3}{8}$ " x 1" |

3. Lijn de uiterst achterste rand van de onderste beugel uit met de rand van de toegangsoening in de plaat van het middelste kanaal (Figuur 50).

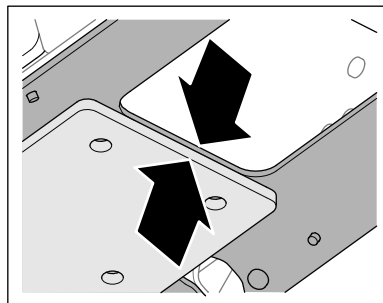

**Figuur 50**

g237673

- |                              |                                   |
|------------------------------|-----------------------------------|
| 1. Opening (onderste beugel) | 2. Plaat van het middelste kanaal |
|------------------------------|-----------------------------------|

4. Merk de 4 openingen van de onderste beugel op de plaat van het middelste kanaal zoals getoond in Figuur 50.
5. Verwijder de 4 flensbouts ( $\frac{3}{8}$ " x 1"), 4 flensborgmoeren ( $\frac{3}{8}$ ") en de onderste beugel van de beugel voor de ballenraper (Figuur 49).

6. Sla met een centerpons op de 4 markeringen die u hebt gemaakt in de plaat van het middelste kanaal in stap 4.
7. Maak 4 gaten met een boor van 10 mm in de plaat van het middelste kanaal op de plaats van de centerponsmarkeringen die u hebt gemaakt in stap 6 zoals getoond in Figuur 51.

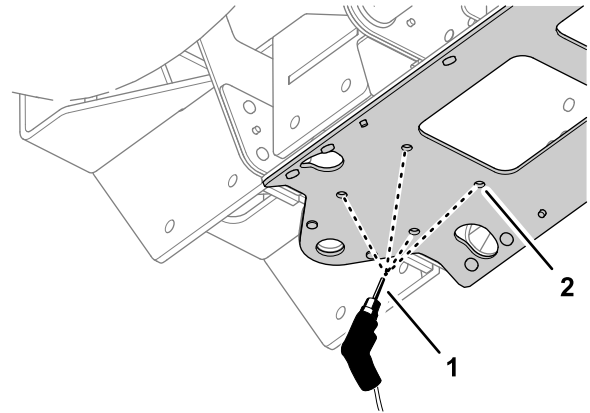

**Figuur 51**

g237672

- |                                     |                                   |
|-------------------------------------|-----------------------------------|
| 1. Boor van 10 mm ( $\frac{3}{8}$ " | 2. Plaat van het middelste kanaal |
|-------------------------------------|-----------------------------------|

## Boorgaten aanbrengen in het voorframekanaal

1. Monteer de onderste beugel, de beugel voor de ballenraper en de plaat van het middelste kanaal losjes zoals getoond in Figuur 52 met 8 flensbouts ( $\frac{3}{8}$ " x 1") en 8 flensborgmoeren ( $\frac{3}{8}$ ").

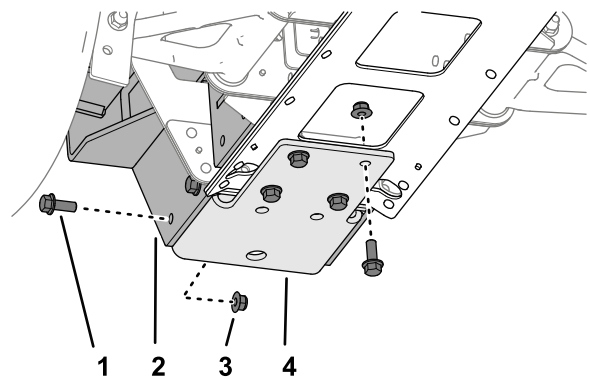

**Figuur 52**

g237727

- |                                      |                                     |
|--------------------------------------|-------------------------------------|
| 1. Flensbout ( $\frac{3}{8}$ " x 1") | 3. Flensborgmoer ( $\frac{3}{8}$ ") |
| 2. Beugel voor ballenraper           | 4. Onderste beugel                  |

2. Merk de 6 openingen van de onderste beugel op de plaat van het middelste kanaal zoals getoond in afbeeldingen Figuur 53, Figuur 54, en Figuur 55.

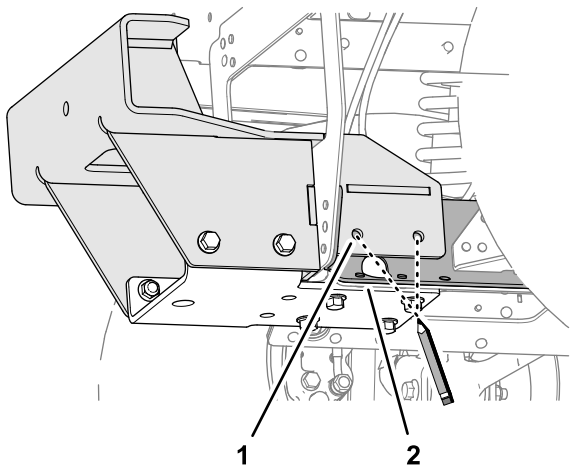

**Figuur 53**

g237674

1. Opening (beugel voor ballenraper)      2. Voorframekanaal

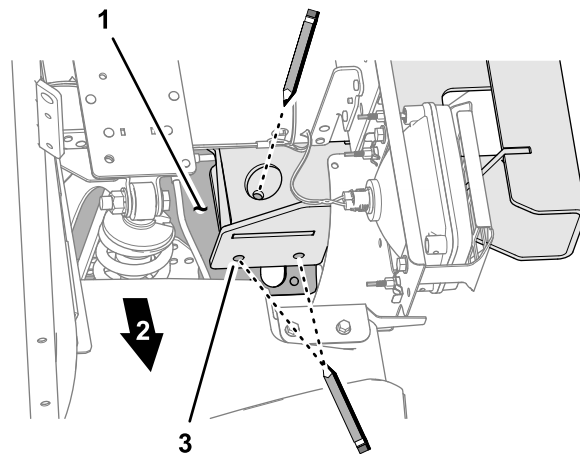

**Figuur 55**

g237675

1. Voorframekanaal      3. Opening (beugel voor ballenraper)
2. Rechterkant van de machine

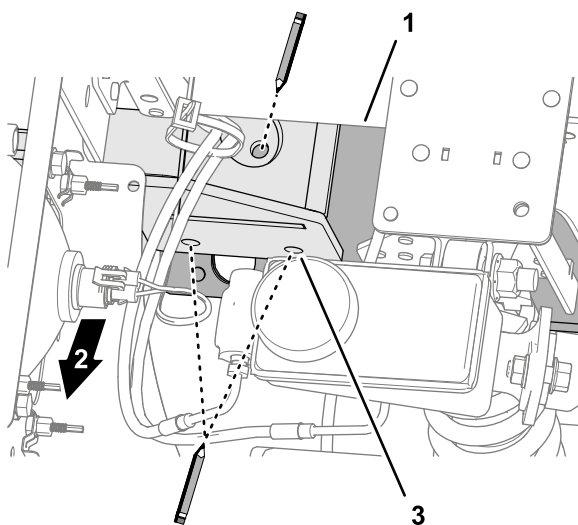

**Figuur 54**

g237676

1. Beugel voor ballenraper      3. Voorframekanaal
2. Linkerkant van de machine

3. Verwijder de 8 flensbouten ( $\frac{3}{8}$ " x 1"), 8 flensborgmoeren ( $\frac{3}{8}$ " ), de onderste beugel en de beugel voor de ballenraper van de machine (Figuur 52).
4. Sla met een centerpons op de 6 markeringen die u hebt gemaakt in de plaat van het middelste kanaal in stap 2.
5. Maak 6 gaten met een boor van 10 mm ( $\frac{3}{8}$ " ) in de plaat van het middelste kanaal op de plaats van de centerponsmarkeringen die u hebt gemaakt in stap 4.

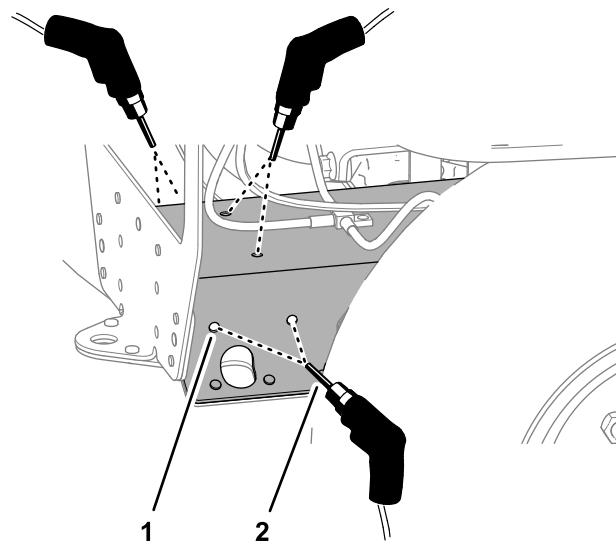

**Figuur 56**

g237751

1. Voorframekanaal      2. Boor van 10 mm ( $\frac{3}{8}$ " )

## De beugel voor de ballenraper monteren op de machine

1. Monteer de beugel voor de ballenraper en de onderste beugel op het voorframekanaal en de plaat van het middelste kanaal (Figuur 57, Figuur 58, en Figuur 59) met 14 flensbouten ( $\frac{3}{8}$ " x 1") en 14 flensborgmoeren ( $\frac{3}{8}$ ").

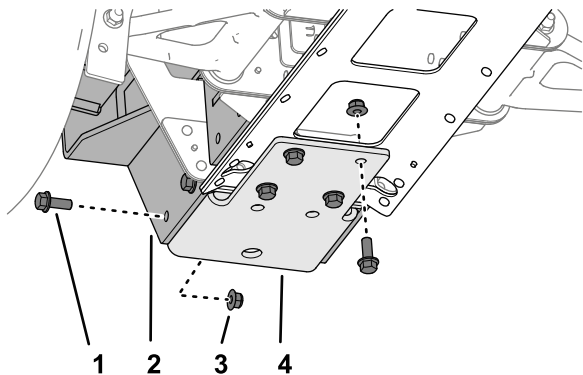

Figuur 57

g237727

- |                                      |                                     |
|--------------------------------------|-------------------------------------|
| 1. Flensbout ( $\frac{3}{8}$ " x 1") | 3. Flensborgmoer ( $\frac{3}{8}$ ") |
| 2. Beugel voor ballenraper           | 4. Onderste beugel                  |

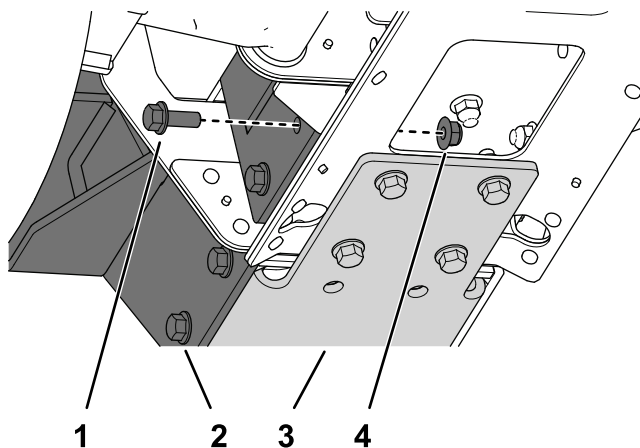

Figuur 58

g237880

- |                                      |                                     |
|--------------------------------------|-------------------------------------|
| 1. Flensbout ( $\frac{3}{8}$ " x 1") | 3. Onderste beugel                  |
| 2. Beugel voor ballenraper           | 4. Flensborgmoer ( $\frac{3}{8}$ ") |

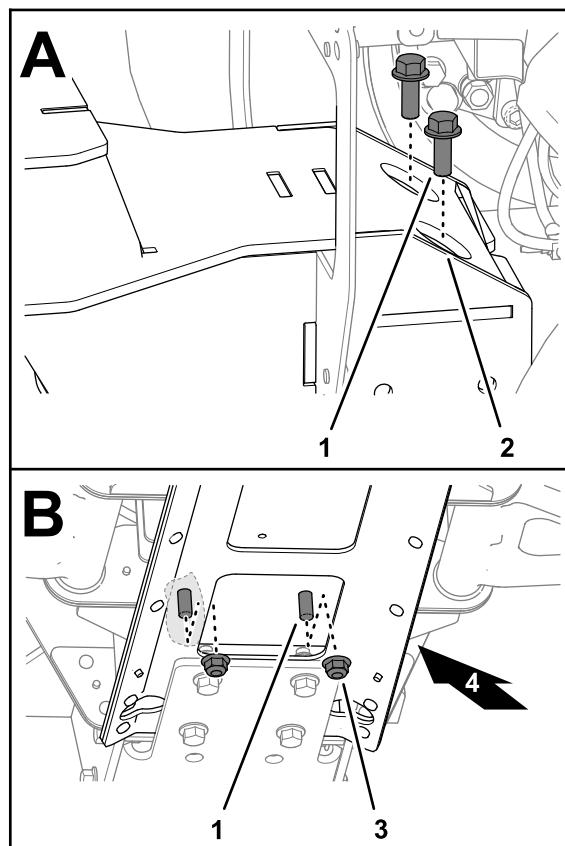

Figuur 59

g237837

- |                                      |                                     |
|--------------------------------------|-------------------------------------|
| 1. Flensbout ( $\frac{3}{8}$ " x 1") | 3. Flensborgmoer ( $\frac{3}{8}$ ") |
| 2. Beugel voor ballenraper           | 4. Bovenkant van de machine         |

2. Haal de bouten en moeren aan met 37 tot 45 N·m.

## 12

## De bumper en motorkap plaatsen

Geen onderdelen vereist

### De bumper bijsnijden

1. Breng aan de achterzijde van de bumper, 2,54 cm boven de onderkant van de bumper, een markering aan in de insprong in het midden zoals getoond in Figuur 60.

# 13

## De voorruit monteren

Benodigde onderdelen voor deze stap:

1	Voorruit
8	Borstbout (5/16" x 1¼")
5	Zeskantige flensbout (¼" x 1½")
16	Rubberen lagerbus
8	Sluitring
1	Voorruitsteun
1	Voorruitbeugel
8	Moer (5/16")
5	Moer (¼")

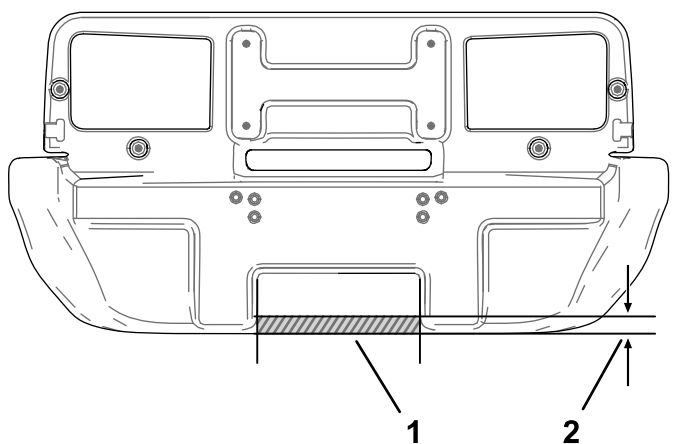

Figuur 60

g237868

1. Gebied dat mag worden weggesneden
  2. 2,54 cm vanaf de onderkant
- 
2. Snij het gemarkeerde gebied weg om vrije ruimte te creëren voor de beugel voor de ballenraper.

## De bumper aan de machine monteren

1. Ondersteun de bumper zodat hij wordt uitgelijnd met de bumper- en koplampouder; zie [Figuur 42](#).
2. Monteer de bumper met de 8 flenskopbouten die u hebt verwijderd in [9 De motorkap en bumper verwijderen](#) (bladz. 20).

## De motorkap aan de machine monteren

1. Draai de voorkant van de motorkap naar voren en lijn een gaffelpen aan de voorkant van de motorkap uit met de overeenkomende veersluiting zoals in [Figuur 41](#) of [9 De motorkap en bumper verwijderen](#) (bladz. 20).
2. Schuif de gaffelpen in de inkeping zodat ze wordt bevestigd door de draaivergrendeling.
3. Herhaal stap 2 aan de andere kant van de motorkap.
4. Laat de motorkap zakken en bevestig deze met de rubberen vergrendelingen aan elke kant van de motorkap zoals getoond in [Figuur 40](#).

## Procedure

1. Gebruik 1 zeskantige flensbout (¼" x 1½") en 1 moer (¼") om de voorruitbeugel aan de voorruitsteun te bevestigen ([Figuur 61](#)).

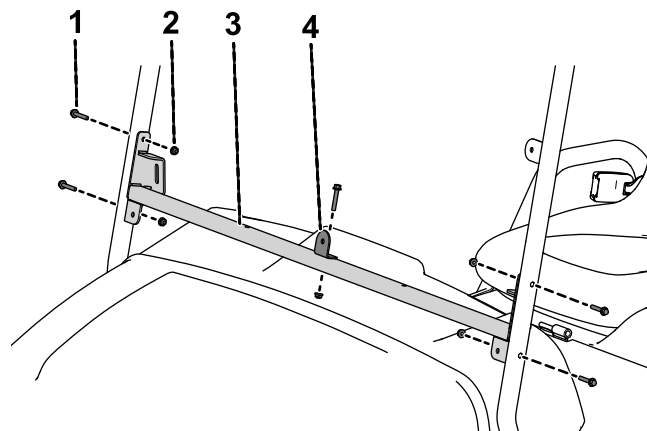

g214632

Figuur 61

1. Zeskantige flensbout (¼" x 1½")
2. Moer (¼")
3. Voorruitsteun
4. Voorruitbeugel

2. Gebruik 4 zeskantige flensbouten (¼" x 1½") en 4 moeren (¼") om de voorruitsteun aan de linker- en rechtervoorruitsteun te bevestigen ([Figuur 61](#)).
3. Monteer de voorruit met 8 borstbouts (5/16" x 1¼"), 8 sluitringen, 16 rubberen lagerbussen en 8 moeren (5/16") zoals wordt getoond in [Figuur 62](#).

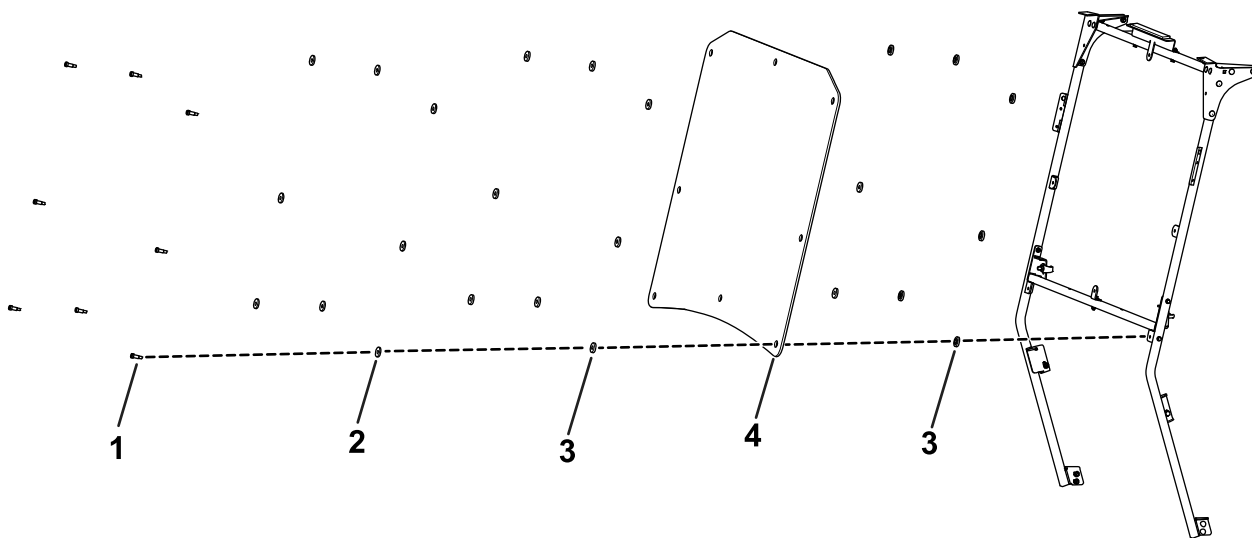

g214631

**Figuur 62**

- |                            |                      |
|----------------------------|----------------------|
| 1. Borstbout (5/16" x 1¼") | 3. Rubberen lagerbus |
| 2. Sluitering              | 4. Voorruit          |

# 14

## De vergrendelpen samenstellen

Benodigde onderdelen voor deze stap:

2	Vergrendelpen
4	Drukkring
2	Kap van pen
2	Contramoer

### Procedure

1. Breng de vergrendelpen en de kap van de pen op één lijn met de opening in de montagebeugel; zie [Figuur 63](#).
2. Steek de vergrendelpen (in eerste instantie zonder de ringen) in de kap van de pen ([Figuur 63](#)).

**Opmerking:** Als de vergrendelpen niet gecentreerd is in de deurgrendel, voegt u 1 of 2 drukringen toe. Gebruik de drukringen om de vergrendelpen uit te lijnen met de grendel van de deurhendel.

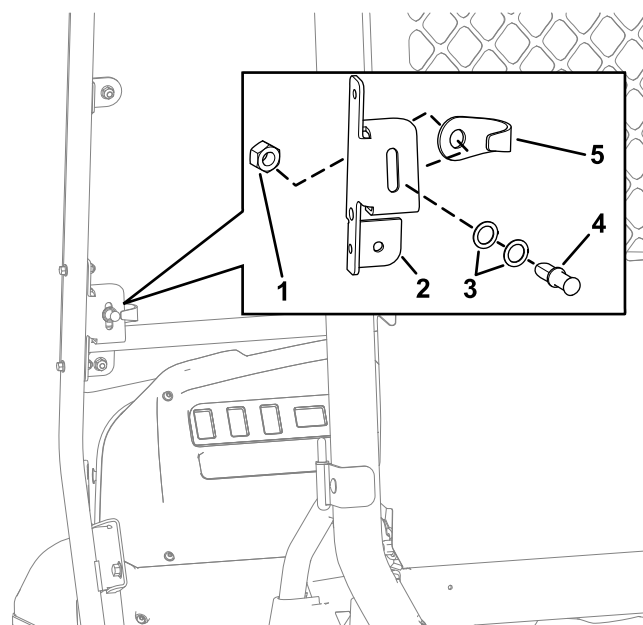

g213550

**Figuur 63**

- |                  |                  |
|------------------|------------------|
| 1. Contramoer    | 4. Vergrendelpen |
| 2. Montagebeugel | 5. Kap van pen   |
| 3. Drukkring     |                  |

3. Plaats de vergrendelpen en de contramoer aan de achterkant van de opening in de montagebeugel ([Figuur 63](#)).
4. Draai de contramoer handmatig vast op de vergrendelpen ([Figuur 63](#)).

# 15

## De kap monteren

Benodigde onderdelen voor deze stap:

1	Zonnescherm
2	Klem
4	Afdichtring
4	Zeskantbout met flens (1/4" x 1")
2	Wrijvingsring
4	Kunststof ring
2	Flenslager

### Procedure

1. Monteer het zonnescherm op de voorplaten; gebruik 2 klemmen, 2 afdichtringen en 2 zeskantbouten met flens (1/4" x 1") zoals wordt getoond in [Figuur 64](#).

**Belangrijk:** Breng vóór montage schroefdraadborgmiddel aan op de zeskantbouten met flens.

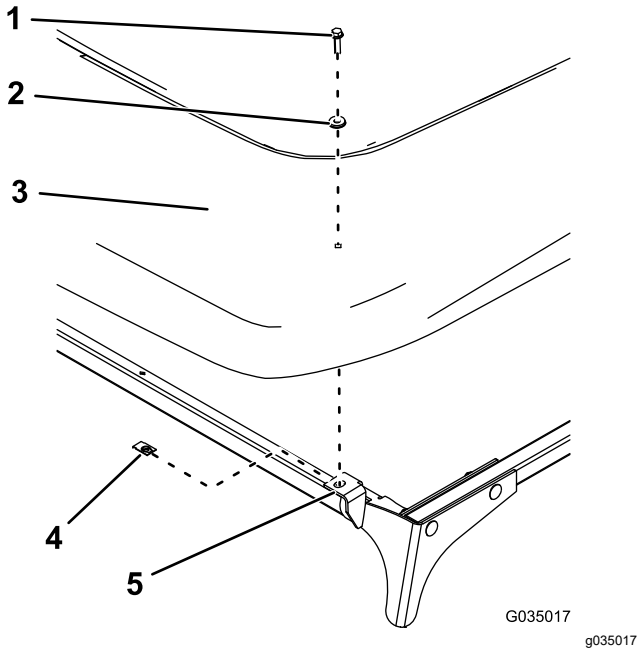

Figuur 64

- |                                      |              |
|--------------------------------------|--------------|
| 1. Zeskantbout met flens (1/4" x 1") | 4. Klem      |
| 2. Afdichtring                       | 5. Voorplaat |
| 3. Zonnescherm                       |              |

2. Bevestig het zonnescherm aan de achterste kruisverbinding met 2 zeskantbouten met flens

(1/4" x 1"), 2 afdichtringen, 2 wrijvingsringen, 4 plastic ringen en 2 flenslagers ([Figuur 65](#)).

**Belangrijk:** Breng vóór montage schroefdraadborgmiddel aan op de zeskantbouten met flens.

**Belangrijk:** Zorg ervoor dat de plastic ringen aanwezig zijn boven- en onderaan het zonnescherm; dit voorkomt beschadiging van het zonnescherm.

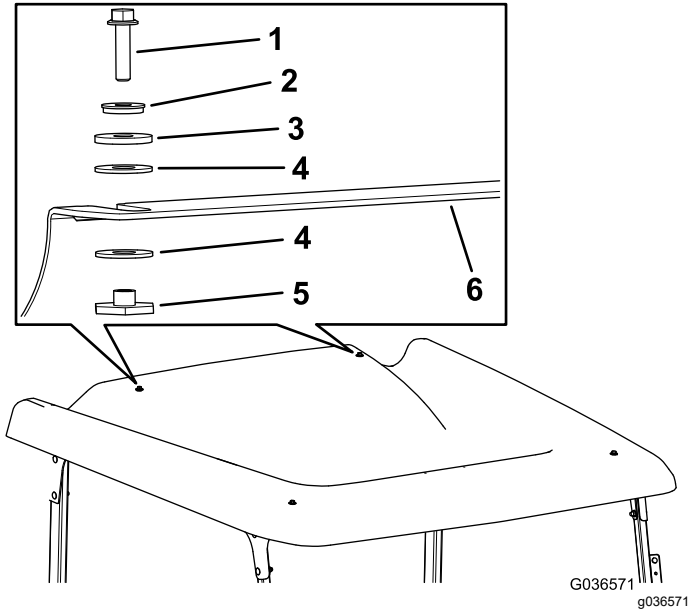

Figuur 65

- |                                      |                              |
|--------------------------------------|------------------------------|
| 1. Zeskantbout met flens (1/4" x 1") | 4. Kunststof ring            |
| 2. Afdichtring                       | 5. Flenslager                |
| 3. Wrijvingsring                     | 6. Achterste kruisverbinding |

# 16

## De montage voltooien

Geen onderdelen vereist

### Procedure

Voor elektrische modellen

Sluit de accu aan; raadpleeg de *Gebruikershandleiding* die bij uw machine hoort.

**Opmerking:** Voer de procedure voor het aankoppelen van de accu's correct uit. Koppel eerst de positieve hoofdkabel (rood) aan op de accu, en vervolgens de negatieve hoofdkabel (zwart).

## Voor benzinemodellen

1. Bevestig de voet van de accu aan de rechterkant; gebruik hierbij de 2 flenskopbouten (5/16" x 3/4") die u eerder verwijderd hebt zoals getoond in [Figuur 11](#) van [De zijpanelen verwijderen \(bladz. 6\)](#).
2. Sluit de pluskabel (+) aan op de accu; gebruik de bout en de moer ([Figuur 10](#)).
3. Sluit de minkabel (-) aan op de accu; gebruik de bout en de moer ([Figuur 10](#)).

# Opmerkingen:



**Count on it.**