



# Freză de zăpadă Power Max® Heavy Duty 1428 sau 1432 OHXE

Nr. model 38860—Nr. serie 408700000 și Sus

Nr. model 38865—Nr. serie 408700000 și Sus

Form No. 3455-459 Rev A

## Manualul utilizatorului

## Introducere

Această maină este proiectată pentru a fi utilizată de proprietarii de reedine. În primul rând, este proiectată pentru îndepărtarea zăpezii de pe suprafețele pavate, precum șosele și trotuare și alte suprafețe destinate traficului din zonele rezidențiale sau comerciale. Nu este proiectată pentru îndepărtarea altor materiale în afară de zăpadă. Utilizarea acestui produs în alte scopuri decât cele intenționate poate fi periculoasă pentru dumneavoastră și pentru alte persoane.

Citiți cu atenție aceste informații pentru a învăța modul corespunzător de utilizare și întreținere a produsului și pentru a evita rănirea și deteriorarea acestuia. Aveți responsabilitatea de a utiliza produsul în mod corespunzător și sigur.

Vizitați site-ul [www.Toro.com](http://www.Toro.com) pentru siguranța produsului și materiale de instruire privind utilizarea, informații privind accesoriile, ajutor la căutarea unui distribuitor sau pentru înregistrarea produsului.

De fiecare dată când aveți nevoie de service, piese originale Toro sau informații suplimentare, contactați un furnizor de servicii autorizat sau departamentul Servicii Clienți Toro și pregătiți numerele de model sau de serie ale produsului. [Figura 1](#) identifică locația numerelor de model sau de serie pe produs. Scrieți numerele în spațiul furnizat.

**Important:** Puteți scana codul QR de pe autocolantul cu numărul de serie (dacă este disponibil) cu ajutorul unui dispozitiv mobil pentru a accesa date despre garanție, piese și alte informații despre produs.



Figura 1

1. Locația numerelor de model și de serie

Nr. model _____
Nr. serie _____

Acest manual identifică potențialele pericole și conține mesaje de siguranță identificate prin simbolul de alertă de siguranță ([Figura 2](#)), semnalizând un pericol care poate cauza rănirea gravă sau moartea dacă nu respectați următoarele măsuri de precauție recomandate.

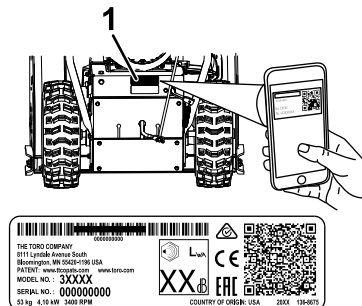

Figura 2

Simbolul de alertă de siguranță

Acest manual utilizează 2 cuvinte pentru a evidenția informațiile. **Important** atrage atenția asupra informațiilor mecanice speciale și **Notă** accentuează informațiile generale care necesită atenție specială.

Produsul respectă toate directivele europene relevante; pentru detalii, consultați Declarația de conformitate (DC) separată specifică produsului.

**Important:** Dacă utilizați această maină la peste 1500 m pentru o perioadă continuă, asigurați-vă că a fost instalat setul de mare altitudine astfel încât motorul să respecte reglementarea Consiliului statului California privind resursele aeriene (CARB)/Ageniei pentru protecția mediului din



SUA (EPA) referitoare la emisie. Setul de mare altitudine crește performanța motorului, prevenind ancrasarea bujiei, pornirea greoasă și creșterea emisiilor. După instalarea setului, pe maină se va atașa eticheta pentru mare altitudine alături de autocolanțul cu numărul de serie. Contactați orice furnizor de servicii autorizat Toro pentru a obține setul și eticheta pentru mare altitudine potrivite mașinii dumneavoastră. Pentru a localiza un furnizor convenabil pentru dumneavoastră, accesați site-ul web la [www.Toro.com](http://www.Toro.com) sau contactați departamentul Servicii Clienți Toro la numărul/numerele listate în declarația dumneavoastră de garanție pentru controlul emisiilor. Îndepărtați setul de la motor și restabiliți motorul la configurația originală din fabrică atunci când utilizați motorul la o altitudine mai mică de 1500 m. Nu utilizați la altitudini mici un motor care a fost modificat pentru altitudine mare, deoarece acest lucru poate duce la supraîncălzirea și defectarea motorului.

În cazul în care nu sunteți siguri dacă motorul a fost modificat pentru altitudini mari, căutați următoarea etichetă (Figura 3).



Figura 3

# Cuprins

Introducere .....	1
Siguranță în funcționare .....	3
Sigurana generală .....	3
Decal-uri instrucționale și de siguranță .....	3
Reglare .....	6
1 Verificarea nivelului uleiului de motor .....	6
2 Verificarea presiunii din anvelope .....	6
3 Verificarea saboilor și a screperului .....	6
4 Verificarea funcționării unității de tracțiune .....	6
5 Se extind frezele de zăpadă .....	8
Rezumat al produsului .....	9
Specificații .....	9
Echipamente / Accesorii .....	9
Operare .....	10
Înainte de utilizare .....	10
Sigurana înainte de utilizare .....	10
Umplerea rezervorului de combustibil .....	10
În timpul utilizării .....	10
Sigurana în timpul utilizării .....	10
Pornirea motorului .....	11
Oprirea motorului .....	13
Utilizarea încălzitoarelor pentru mâini .....	13
Utilizarea unității de tracțiune .....	13
Utilizarea levierelor de ambreiaj roată .....	14
Utilizarea selectorului de viteză .....	14
Utilizarea unității de angrenaj melcat/rotor .....	14
Utilizarea dispozitivului Quick Stick® .....	15
Curățarea unui jgheab de evacuare înfundat .....	15
Indicații de exploatare .....	16
După utilizare .....	16
Sigurana după utilizare .....	16
Prevenirea îngheului după utilizare .....	16
Întreținere .....	17
Program(e) de întreținere recomandat(e) .....	17
Siguranță în timpul întreinerii .....	17
Pregătirea pentru întreținere .....	17
Verificarea nivelului uleiului de motor .....	18
Verificarea și reglarea saboților și screperului .....	18
Verificarea și reglarea cablului de tracțiune .....	19
Verificarea și reglarea cablului de angrenaj melcat/rotor .....	19
Verificarea nivelului uleiului din cutia de viteze a angrenajului melcat .....	20
Schimbarea uleiului de motor .....	21
Înlocuirea bujiei .....	21
Înlocuirea curelelor de transmisie .....	22
Înlocuirea farului .....	23
Depozitare .....	23
Depozitarea în siguranță .....	23
Depozitarea mașinii .....	23

Scoaterea mașinii din starea de depozitare .....	24
Înlăturarea defectăunilor .....	25

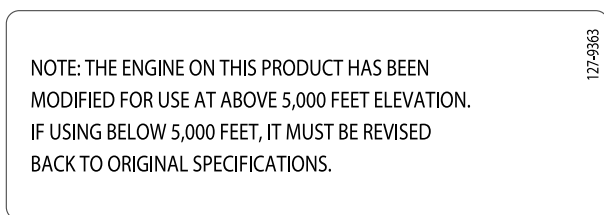
# Siguranță în funcționare

Această maină a fost proiectată în conformitate cu specificaiile standardului EN ISO 8437.

## Sigurana generală

Acest produs poate provoca răni la nivelul mâinilor sau picioarelor i poate arunca obiecte. Urmăi întotdeauna instrucțiunile de sigurană pentru a evita rănirea gravă.

- Trebuie să citii i să înțelegi conținutul acestui *Manual al operatorului* înainte de a porni motorul. Asigurăi-vă că toate persoanele care utilizează acest produs cunosc modul de utilizare, tiu să oprească rapid motorul i înțeleg avertizările.
- Opii motorul ori de câte ori părăsii poziia de utilizare, indiferent de motiv.
- Nu vă sprijinii mâinile sau picioarele în apropierea pieselor aflate în micare.
- Nu puneți în funcțiune maina fără ca toate apărătorile i celelalte dispozitive de protecție să fie montate i funcționale.
- Stați la distanță de orice gură de descărcare. Inei alte persoane, în special copii, departe de aria de funcționare a mainii.
- Nu lăsați niciodată copii să utilizeze mașina.

## Decal-uri instrucționale și de siguranță



Instrucțiunile și autocolantele cu informații privind siguranța sunt ușor vizibile pentru operator și sunt amplasate lângă orice zonă cu potențial risc. Înlocuiți orice autocolant care este deteriorat sau lipsește.

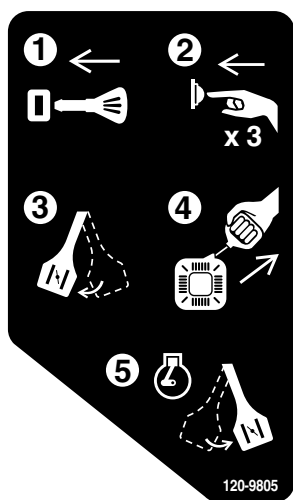

120-9805

decal120-9805

1. Introducei cheia.
2. Aplicai 3 ocuri motorului.
3. Acionai maneta de oc.
4. Tragei de cablul demaror.
5. După ce motorul a pornit, dezactivei maneta de oc.



121-6817

decal121-6817

1. Pericol de tăiere/desprindere a mâinilor sau picioarelor, rotor și angrenaj melcat – țineți trecătorii la distanță.



121-6847

decal121-6847

1. Pericol de tăiere/desprindere a degetelor sau mâinii, rotor – nu introduceți mâna în jgheab; opriți motorul înainte de a utiliza unealta pentru curățarea jgheabului.



131-6487

decal131-6487

1. Oprire motor
2. Lent
3. Rapid

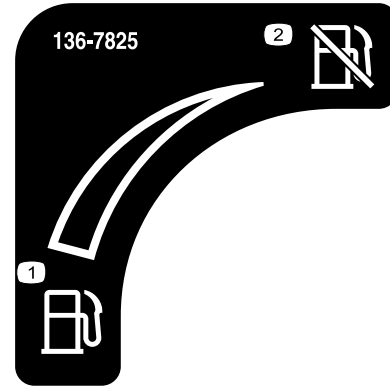

136-7825

decal136-7825

1. Combustibil
2. Oprire combustibil



138-0650

decal138-0650

1. Apăsai maneta inferioară pentru a vira la stânga.
2. Apăsai maneta superioară pentru a cupla unitatea de traciune.
3. Avertisment – citiți *Manualul operatorului*.
4. Pericol de tăiere/desprindere a degetelor sau mâinii, lamă rotor – nu introduceți mâna în jgheab; opriți motorul înainte de a utiliza unealta pentru curățarea jgheabului.
5. Pericol de tăiere/desprindere a degetelor sau mâinii, lamă rotor – păstrai distanța față de piesele mobile; lasă toate apărătoarele și protecțiile montate; scoateți cheia din contact înainte de a efectua lucrările de întreținere.
6. Pericol de obiecte proiectate – țineți trecătorii la distanță.
7. Apăsai maneta superioară pentru a cupla rotorul.
8. Apăsai maneta inferioară pentru a vira la dreapta.



**144-0326**

decal144-0326

- |                                |                                 |
|--------------------------------|---------------------------------|
| 1. Rapid                       | 3. Lent                         |
| 2. Viteză de deplasare în față | 4. Viteză de deplasare în spate |
-

# Reglare

# 1

## Verificarea nivelului uleiului de motor

Nu s-au solicitat piese

### Procedură

**Notă:** Mașina dumneavoastră este furnizată cu ulei în carterul motorului. Înainte de pornirea motorului, verificați nivelul uleiului și adăugați ulei, dacă este necesar.

Consultați [Verificarea nivelului uleiului de motor \(Pagină 18\)](#).

# 2

## Verificarea presiunii din anvelope

Nu s-au solicitat piese

### Procedură

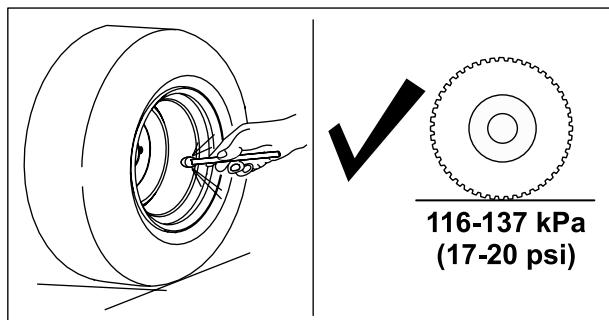
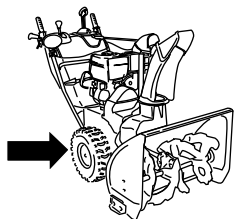

g252396

# 3

## Verificarea saboilor i a screperului

Nu s-au solicitat piese

### Procedură

Consultați [Verificarea și reglarea saboților și  
screperului \(Pagină 18\)](#).

# 4

## Verificarea funcționării unităii de traciune

Nu s-au solicitat piese

### Procedură

#### ⚠️ AVERTISMENT

În cazul în care unitatea de tracțiune nu este reglată corect, este posibil ca mașina să se deplaseze în direcție opusă celei corecte, cauzând accidentări și/sau daune ale proprietății.

Verificați cu atenție unitatea de tracțiune și reglați-o în mod corect, dacă este necesar.

1. Pornii motorul; consultați [Pornirea motorului \(Pagină 11\)](#).
2. Deplasați maneta pentru selectarea vitezelor în poziția R1; consultați [Utilizarea selectorului de viteză \(Pagină 14\)](#).
3. Apăsai maneta din stânga (maneta de traciune) către mâner ([Figura 5](#)).



Figura 5

g322974

4. Eliberați maneta de tracțiune.
5. Deplasați maneta pentru selectarea vitezelor în poziția 1; consultați [Utilizarea selectorului de viteză \(Pagină 14\)](#).
6. Apăsai maneta din stânga (maneta de traciune) către mâner ([Figura 5](#)).

Mașina trebuie să se deplaseze înainte. Dacă mașina nu se deplasează sau se deplasează înapoi, efectuați următoarele:

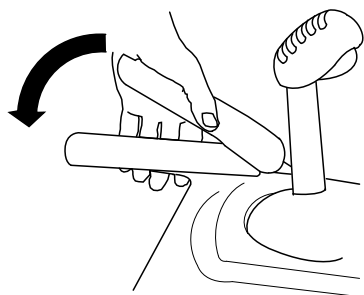
- A. Eliberați maneta de traciune și opriți motorul.
  - B. Deconectați axul de la maneta pentru selectarea vitezelor.
  - C. Rotiți axul în sus (spre stânga) pe tija pentru controlul vitezei.
  - D. Conectați axul la maneta pentru selectarea vitezelor.
7. Dacă efectuați orice reglaje, repetați acest procedeu până în momentul în care nu mai sunt necesare alte reglaje.

**Important:** Dacă mâna se deplasează când maneta de traciune este eliberată, verificați cablul de traciune; consultați [Verificarea și reglarea cablului de tracțiune \(Pagină 19\)](#) sau duceți mâna la un centru de service autorizat pentru efectuarea service-ului.

Mașina trebuie să se deplaseze în spate. Dacă mașina nu se deplasează sau se deplasează în față, efectuați următoarele:

- A. Eliberați maneta de traciune și opriți motorul.
- B. Deconectați axul de la maneta pentru selectarea vitezelor.
- C. Rotiți axul în jos (spre dreapta) pe tija pentru controlul vitezei.
- D. Conectați axul la maneta pentru selectarea vitezelor.

# 5

## Se extind frezele de zăpadă

Nu s-au solicitat piese

### Procedură

Extindei frezele de zăpadă cât este necesar.

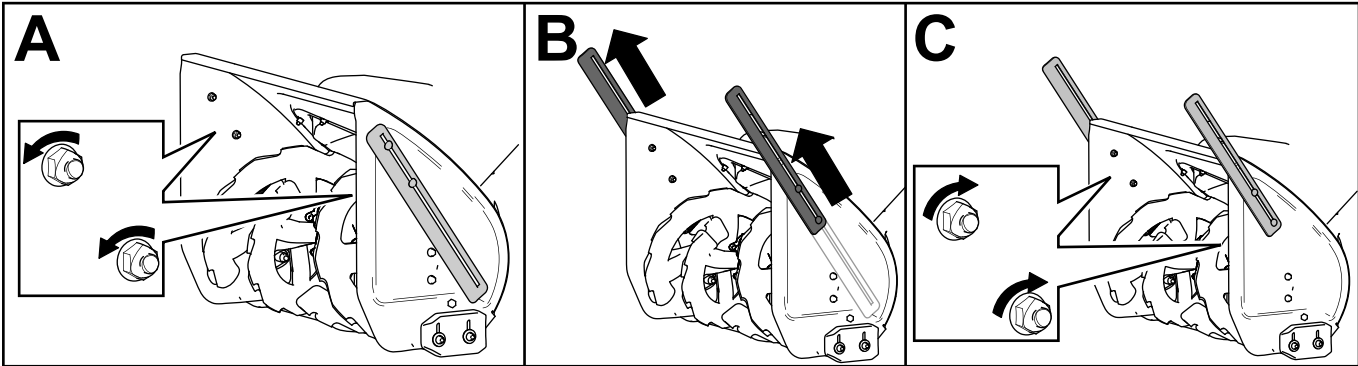

g258084

# Rezumat al produsului



Figura 7

g247913

- |   |                                  |
|---|----------------------------------|
| 1. Mâner (2)                                    | 10. Jgheab de evacuare           |
| 2. Manetă angrenaj melcat/rotor                 | 11. Freză de zăpadă (2)          |
| 3. Manetă pentru selectarea vitezelor           | 12. Screper                      |
| 4. Comutator pentru încălzirea mâinilor         | 13. Angrenaj melcat              |
| 5. Manetă de tracțiune                          | 14. Sabot (2)                    |
| 6. Control jgheab de evacuare Quick Stick®      | 15. Far                          |
| 7. Capac rezervor de combustibil                | 16. Buton de pornire electrică   |
| 8. Tub pentru umplerea rezervorului de ulei/joă | 17. Fiă de pornire electrică     |
| 9. Deflector jgheab                             | 18. Levier ambreiaj de roată (2) |

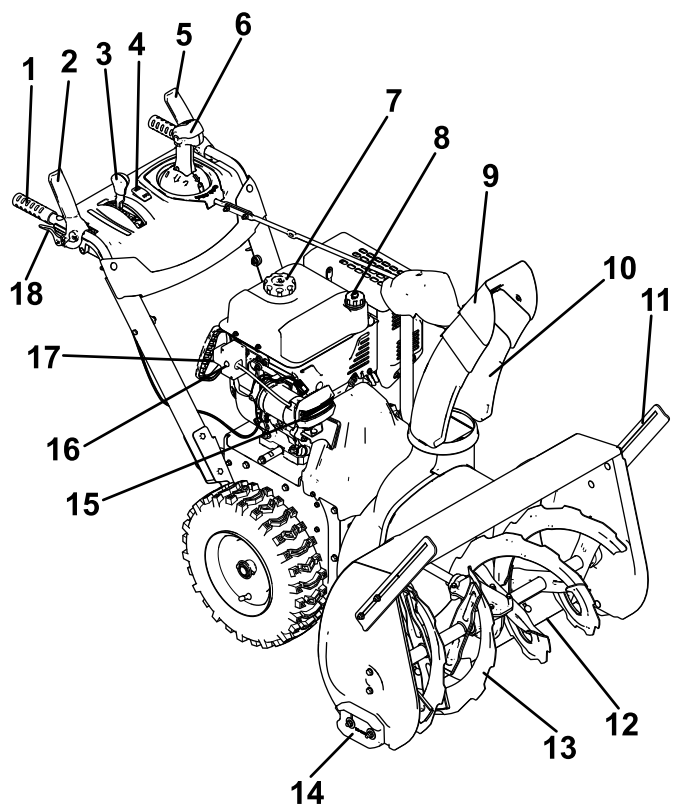
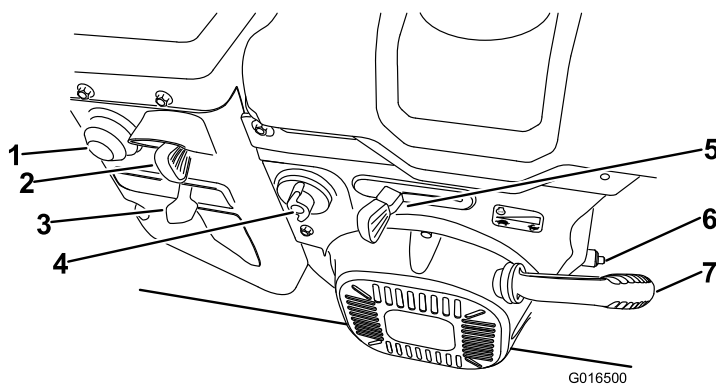

G016500

g016500

Figura 8

- |  |                              |
|--|------------------------------|
| 1. Piston  | 5. Manetă de accelerație     |
| 2. Cheie   | 6. Buon de golire a uleiului |
| 3. Maneta de oc                                    | 7. Mâner de pornire cu recul |
| 4. Valvă pentru oprirea alimentării cu combustibil |                              |

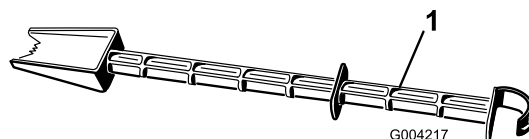

G004217

g004217

Figura 9

1. Unealtă pentru curățarea zăpezii (ataată de mâner)

## Specificații

Model	Greutate	Lungime	Lăime	Înălțime
38860	170,6 kg	160 cm	74 cm	114 cm
38865	173,3 kg		84 cm	

## Echipamente / Accesorii

Pentru extinderea și îmbunătățirea performanțelor mainii este disponibilă o gamă de accesorii aprobate de Toro. Pentru lista dispozitivelor de ataare și a accesoriilor aprobate, contactați centrul de service local sau un distribuitor Toro autorizat sau accesați [www.Toro.com](http://www.Toro.com).

Pentru performanțe optime și utilizarea în siguranță a mainii, utilizați exclusiv piese și accesorii originale Toro. Piese de schimb și accesorii de la alți producători pot fi periculoase și pot anula garanția produsului.

# Operare

**Notă:** Determinați partea stângă și dreaptă a mașinii din poziția de operare normală.

## Înainte de utilizare

### Sigurana înainte de utilizare

#### Sigurana generală

- **Doar pentru modele cu pornire electrică:** Utilizați cabluri prelungitoare și prize conforme specificațiilor din manual. Verificați cablul electric înainte de a-l introduce într-o sursă de alimentare. Înlocuiți cablul dacă este deteriorat. Deconectați cablul de alimentare de fiecare dată când nu porniți mașina.
- Purtați îmbrăcăminte adecvată, inclusiv ochelari de protecție, pantaloni lungi, încălăminte solidă, antiderapantă și căști pentru protecția auzului. Strângeți la spate părul lung și nu purtați îmbrăcăminte largă sau bijuterii.
- Inspectați cu atenție zona în care veți utiliza mașina și îndepărtați toate preurile de ters picioarele, cărucioarele, plăcile, firele și alte obiecte străine.
- Dacă un scut, dispozitiv de siguranță sau autocolant este deteriorat, ilizibil sau pierdut, reparați-l sau înlocuiți-l înainte de o nouă utilizare. De asemenea, strângeți orice dispozitive de fixare desprinse.
- Reglați înălțimea carcasei colectorului atunci când vă deplasați pe suprafețe cu pietriș sau piatră zdrobită.

### Măsurile de siguranță pentru combustibil

Combustibilul este extrem de inflamabil și exploziv. Un incendiu sau o explozie cauzată de combustibil vă poate arde pe dumneavoastră și pe cei din jur.

- Pentru a preveni o încărcare statică din cauza aprinderii combustibilului, plasați recipientul și/sau mașina pe sol înainte de umplere, nu pe un vehicul sau obiect.
- Umpleți rezervorul de combustibil într-un spațiu deschis, cu motorul rece. Fixați bine bușonul rezervorului și tergeți scurgerile.
- Nu manipulați combustibilul când fumați sau în apropierea unei flăcări deschise sau a scânteilor.
- Depozitați combustibilul într-un rezervor de combustibil corespunzător și nu o lăsați la îndemâna copiilor.

- Când în rezervor există combustibil, înclinați mașina numai conform instrucțiunilor.
- Dacă vărsați combustibil pe haine, schimbați-le imediat.

## Umplerea rezervorului de combustibil

Tip	Benzină fără plumb
Cifra octanică minimă	87 (S.U.A.) sau 91 (cifra octanică în cercetare; în afara S.U.A.)
Etanol	Maxim 10% în procente de volum
Metanol	Fără
MTBE (ter butil metil eter)	Sub 15% în procente de volum
Ulei	Nu adăugați în combustibil

Utilizați doar combustibil curat, proaspăt (nu mai vechi de 30 de zile), dintr-o sursă de încredere.

Umpleți rezervorul de combustibil în modul indicat în **Figura 10**; nu umpleți peste partea inferioară a gâtului rezervorului de combustibil.



Figura 10

g216203

**Important:** Pentru rezultate optime, achiziționați numai cantitatea de combustibil pe care estimați că o veți utiliza în următoarele 30 de zile. În caz contrar, adăugați stabilizator/aditiv de combustibil în combustibilul proaspăt, conform instrucțiunilor producătorului stabilizatorului/aditivului de combustibil.

## În timpul utilizării

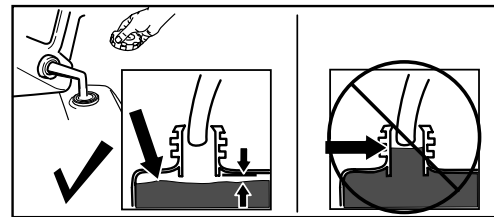
### Sigurana în timpul utilizării

#### Sigurana generală

- Opriți motorul înainte de desfundarea mâinii și utilizați întotdeauna o tijă sau unealta pentru curățarea zăpezii (dacă a fost furnizată).
- Stați în spatele mânerelor și la distanță de gura de descărcare în timp ce utilizați mașina. **inei**

**faa, mâinile, picioarele i alte părți ale corpului, precum i hainele, la distanță de piesele mobile sau rotative.**

- Nu orientai niciodată evacuarea către persoane sau zone în care se pot înregistra daune ale proprietăii.
- Utilizai maina cu foarte mare atenție. Nu vă angrenați în nicio activitate care vă poate distruge atenția; în caz contrar, se pot înregistra daune ale proprietăii sau vătămări corporale.
- Fii precaut pentru a evita alunecarea sau căderea, mai ales când utilizai maina în mararier.
- Aveți întotdeauna grijă când pășiți în ferme de ambele mâner. Mergeți; nu alergați niciodată.
- Fii extrem de precaut când utilizai maina pe o pantă.
- Nu utilizați maina în condiții de vizibilitate sau lumină precară.
- Uitați-vă în spate și fii atent când deplasați maina în mararier.
- Atunci când nu curățați activ zăpada, întrerupeți alimentarea angrenajului melcat.
- Acordați foarte mare atenție când utilizați mașina pe șosele, alei sau drumuri cu pietriș sau când

treceți cu ea pe aceste suprafețe. Acordați atenție pericolelor ascunse sau traficului.

- Nu încercați niciodată să efectuați reglaje cu motorul pornit, cu excepția celor prevăzute în instrucțiuni.
- În cazul în care ai lovit un obiect, opriți motorul, scoateți cheia de contact și verificați maina pentru a detecta eventualele avarii. Reparați orice avarie înainte de a porni maina.
- Dacă maina are vibrații anormale, opriți motorul și verificați imediat care este cauza acestora.
- Nu porniți motorul în spații închise; gazele de eapament sunt periculoase.
- Nu supraîncărcați maina încercând să curățați zăpada prea repede.
- Decuplați toate ambreiajele și comutați în treapta neutră înainte de a porni motorul.
- Opriți motorul de fiecare dată când părăsiți poziția de utilizare, înainte de curățarea sau defundarea colectorului, rotorului sau jghebului de evacuare și când efectuați reparații, reglaje sau verificări.
- Nu utilizați niciodată mașina la viteze de transport ridicate pe suprafețe alunecoase.

## Pornirea motorului

### Folosind pornirea electrică

**Notă:** Pentru utilizarea demarorului electric (numai modelele cu pornire electrică), conectați mai întâi cablul de alimentare la alimentare, apoi introduceți-l în priză. Utilizați un cablu prelungitor certificat de 1,3 mm<sup>2</sup> recomandat pentru utilizarea în exterior și care nu este mai lung de 15 m.

#### **⚠ ATENȚIE**

**Cablul electric se poate deteriora, cauzând oc sau incendiu.**

**Inspectați atent cablul electric înainte de a utiliza maina. În cazul în care cablul este deteriorat, nu îl utilizați. Înlocuiți sau reparați cablul deteriorat imediat. Pentru asistență, contactați un centru de service autorizat.**

#### **⚠ AVERTISMENT**

**Dacă lăsați mașina conectată la o priză de curent electric, cineva poate porni accidental mașina și răni persoanele din jur sau distruge proprietatea.**

**Deconectați cablul de alimentare de fiecare dată când nu porniți mașina.**



Figura 11

g326777

## Folosind pornirea cu recul

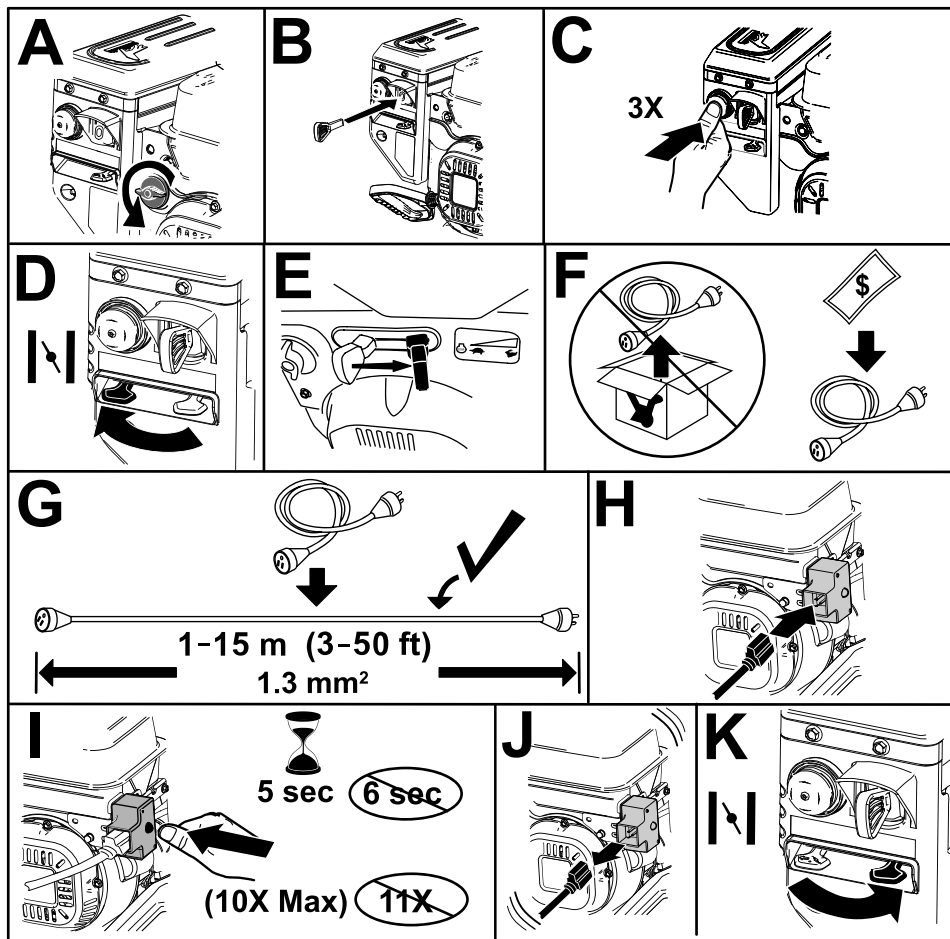

Figura 12

g260415

# Oprirea motorului

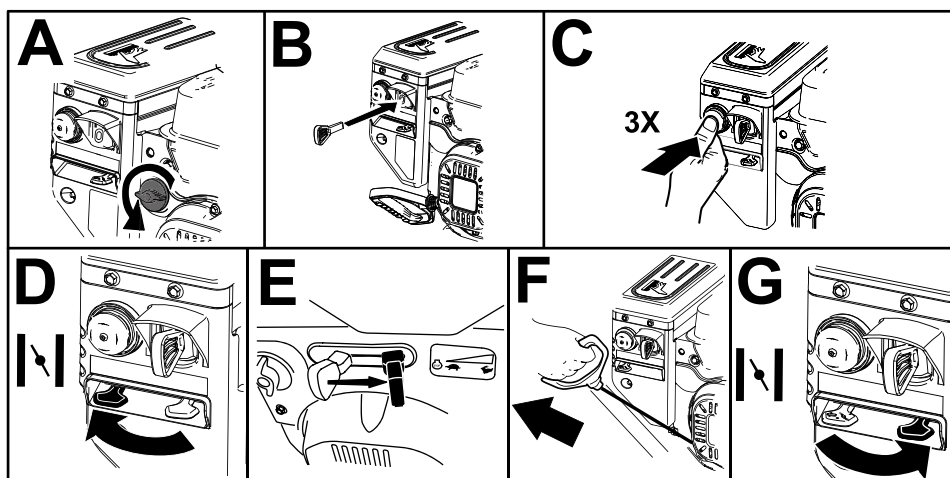

Figura 13

g252411

## Utilizarea încălzitoarelor pentru mâini

Utilizai încălzitoarele pentru mâini după cum urmează:

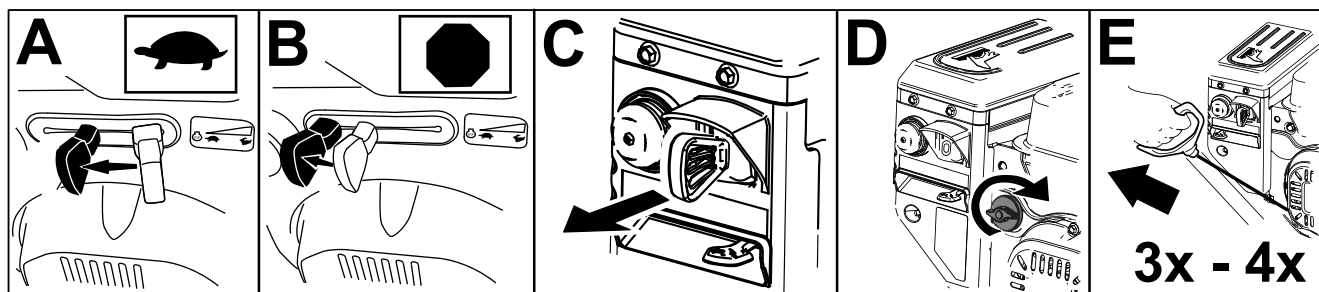
- Apăsai comutatorul în poziția PORNIT pentru a porni încălzitoarele pentru mâini.
- Apăsai comutatorul în poziția OPRIT pentru a opri încălzitoarele pentru mâini.



Figura 14

1. Comutator de pornire/oprire
2. Poziția PORNIT

3. Poziția OPRIT

## Utilizarea unității de tracțiune

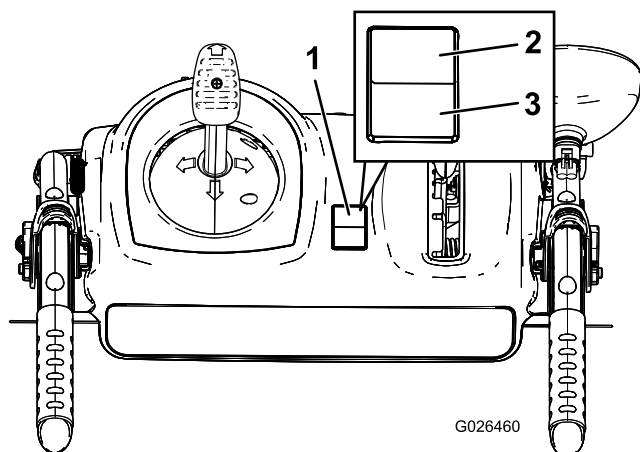
### ⚠ AVERTISMENT

În cazul în care unitatea de tracțiune nu este reglată corect, este posibil ca mașina să se deplaseze în direcție opusă celei corecte, cauzând accidentări și/sau daune ale proprietății.

Verificai cu atenție unitatea de tracțiune și reglai-o corect, dacă este necesar; consultați [4 Verificarea funcționării unității de tracțiune \(Pagină 6\)](#) pentru mai multe informații.

**Important:** Dacă mâna se deplasează când maneta de tracțiune este eliberată, verificați cablul de tracțiune; consultați [Verificarea și reglarea cablului de tracțiune \(Pagină 19\)](#) sau duceți mâna la un centru de service autorizat pentru efectuarea service-ului.

1. Pentru a cupla unitatea de tracțiune, apăsați maneta din stânga (maneta de tracțiune) către mâner (Figura 15).



Figura 15

g322974

2. Pentru a opri unitatea de tracțiune, eliberați maneta de tracțiune.

## Utilizarea levierelor de ambreiaj roată

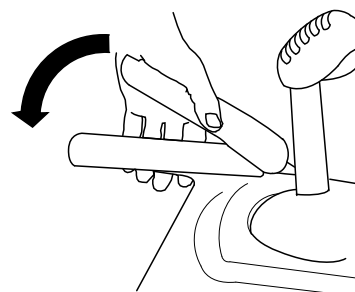
Levierele de ambreiaj roată vă permit să decuplați temporar unitatea de transmisie la una sau ambele roți în timp ce unitatea de tracțiune este cuplată în continuare. Acest lucru vă permite să virați și să manevrați mașina mai ușor.

**Notă:** Ținând apăsată maneta de tracțiune pe mâner veți cupla unitatea de tracțiune la ambele roți.

Pentru a vira la dreapta, ridicați levierul de ambreiaj al roții din dreapta și apăsați-l spre mâner (Figura 16).

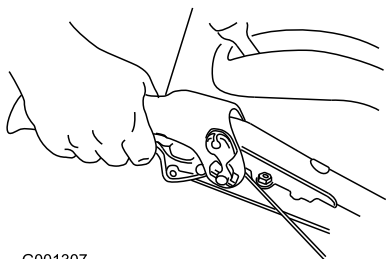

G001307

Figura 16

g001307

**Notă:** În acest fel veți decupla unitatea de transmisie la roata din dreapta în timp ce roata din stânga este acționată în continuare, iar mașina va vira spre dreapta.

**Notă:** Similar, prin apăsarea levierului de ambreiaj al roții din stânga, mașina va vira spre stânga.

La încheierea virajului, eliberați levierul ambreiajului de roată, iar unitatea de transmisie va fi cuplată la ambele roți (Figura 17).

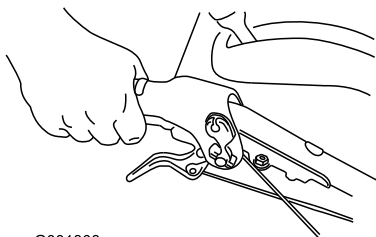

G001308

Figura 17

g001308

Apăsarea și eliberarea momentană a levierului de ambreiaj roată din stânga sau dreapta permit, de asemenea, reglări ale direcției pentru păstrarea unei deplasări în linie dreaptă a mașinii, în special în cazul unui strat mare de zăpadă.

Apăsarea simultană a ambelor leviere de ambreiaj roată va duce la decuplarea unității de transmisie de la ambele roți. În acest fel, veți putea deplasa manual mașina spre spate fără a opri pentru comutarea într-o treaptă de viteză inferioară. De asemenea, vă permite

să manevrați și să transportați mașina mult mai ușor atunci când motorul nu funcționează.

## Utilizarea selectorului de viteză

Selectorul de viteză are 6 trepte de deplasare înainte și 2 trepte de deplasare cu spatele. Pentru a schimba treptele de viteză, eliberați maneta de tracțiune și deplasați maneta pentru selectarea vitezelor în poziția dorită (Figura 18). Maneta de blochează într-o canelură la fiecare selectare a unei viteze.



Figura 18

g322971

## Utilizarea unității de angrenaj melcat/rotor

1. Pentru a cupla unitatea de angrenaj melcat/rotor, apăsați maneta din dreapta (angrenaj melcat/rotor) către mâner (Figura 19).

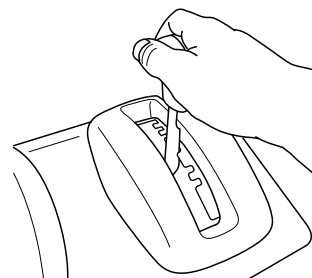

Figura 19

g322975

2. Pentru a opri angrenajul melcat și rotorul, eliberați maneta din dreapta.

**Important:** Când cuplați atât maneta de angrenaj melcat/rotor, cât și maneta de tracțiune, maneta de tracțiune blochează în jos maneta de angrenaj melcat/rotor, eliberându-vă mâna dreaptă. Pentru a decupla ambele manete, eliberați maneta din stânga (maneta de tracțiune).

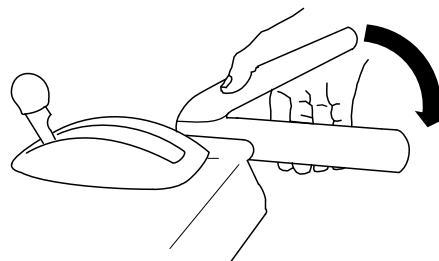
3. Dacă angrenajul melcat și rotorul continuă să se rotească și după ce eliberați maneta de angrenaj melcat/rotor, nu utilizați mașina.

Verificai cablul angrenajului melcat/rotorului; consultai [Verificarea și reglarea cablului de angrenaj melcat/rotor \(Pagină 19\)](#) și reglai, dacă este necesar. În caz contrar, duceți mâna la un centru de service autorizat pentru efectuarea service-ului.

### ⚠ ATENȚIE

Dacă angrenajul melcat și rotorul continuă să se rotească și după ce eliberați maneta de angrenaj melcat/rotor, vă puteți răni grav sau puteți răni alte persoane.

Nu utilizați mașina în această situație. Duceți mașina la un centru de service autorizat pentru efectuarea service-ului.

## Utilizarea dispozitivului Quick Stick®

**Notă:** Apăsai până la capăt butonul albastru pentru a elibera elementul de fixare și a utiliza dispozitivul Quick Stick®.



Figura 20

## Curățarea unui jgheab de evacuare înfundat

### ⚠ ATENȚIE

În cazul în care angrenajul melcat/rotorul funcționează dar zăpada nu este evacuată prin jgheabul de evacuare, este posibil ca acesta să fie înfundat.

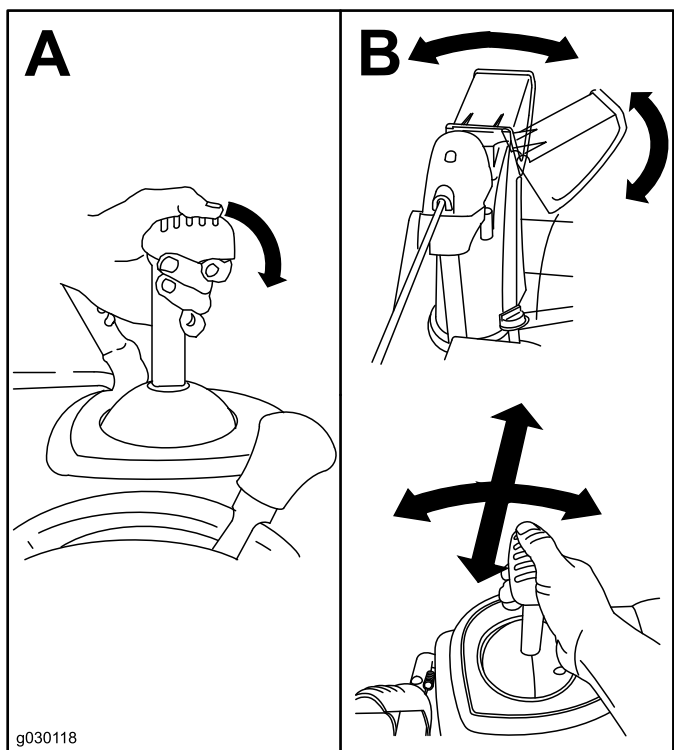
Nu utilizați niciodată mâinile pentru a curăța jgheabul de evacuare înfundat. Vă puteți accidenta.

- Pentru a desfunda jgheabul de evacuare, rămâneți în poziția de utilizare și eliberați maneta din stânga (maneta de traciune). În timp ce angrenajul melcat/rotorul funcționează, apăsați în jos mânerul pentru a ridica partea din față a mâinii de pe pavaj cu câțiva centimetri. Apoi ridicați mânerul rapid pentru a lovi partea frontală a mașinii de pavaj. Repetați dacă este necesar, până când zăpada este evacuată prin jgheabul de evacuare.
- Dacă nu puteți desfunda jgheabul de evacuare lovind partea frontală a mâinii de pavaj, **opriți motorul, așteptați până la oprirea tuturor pieselor mobile și utilizați unelte pentru curățarea zăpezii (Figura 9).**

**Important:** Desfundarea jgheabului de evacuare prin lovirea părții frontale a mâinii de pavaj poate cauza micarea saboilor. Reglai saboii și strângeți ferm uruburile de saboi, consultați [Verificarea și reglarea saboilor și screperului \(Pagină 18\)](#).

# Indicații de exploatare

## ▲ PERICOL

În timpul utilizării mașinii, rotorul și angrenajul melcat se rotesc și pot răni sau amputa mâinile sau picioarele.

- Înainte de reglarea, curățarea, verificarea, depanarea sau repararea mainii, oprii motorul și așteptai până când se opresc toate piesele mobile. Deconectați cablul bujiei și țineți-l la distanță de bujie pentru a preveni pornirea accidentală a motorului de către alte persoane.
- Îndepărtați obiectele care obturează jgheabul de evacuare; consultați [Curățarea unui jgheab de evacuare înfundat \(Pagină 15\)](#). Nu îndepărtați obiectele care obturează jgheabul de evacuare cu mâinile, ci utilizați unealta pentru curățarea zăpezii ([Figura 10](#)).
- Stați în spatele mânerelor și la distanță de gura de descărcare în timp ce utilizați mașina.
- Inei faa, mâinile, picioarele și orice altă parte a corpului sau orice articol de îmbrăcăminte la distanță de piesele mascate, în micare sau care se rotesc.

## ▲ ATENȚIE

Rotorul poate arunca pietre, jucării și alte obiecte care pot provoca răni grave.

- Mențineți obiectele pe care angrenajul melcat le poate prinde și proiecta la distanță de zona care va fi curățată.
- Țineți copiii și animalele de companie la distanță de zona de utilizare.
- Fixați întotdeauna clapeta de accelerație în poziția de deplasare RAPIDĂ când aruncați zăpada.
- Dacă motorul își reduce turația sub o sarcină mare sau roțile alunecă, trebuie să comutați mașina într-o treaptă de viteză inferioară.
- Dacă partea frontală a mașinii se ridică, trebuie să comutați mașina într-o treaptă de viteză inferioară. Dacă partea frontală continuă să se ridice, ridicați ambele mâner.

# După utilizare

## Sigurana după utilizare

### Sigurana generală

- Nu depozitați niciodată maina cu combustibil în rezervor într-o clădire în care sunt prezente surse de încălzire, precum boilere, radiatoare electrice cu convecție sau uscătoare electrice de rufe. Înainte de depozitarea mainii în orice spațiu, lăsați motorul să se răcească.
- Pentru informații importante privind depozitarea mainii pentru mai mult de 30 de zile, consultați [Depozitare \(Pagină 23\)](#).
- Lăsați motorul să funcționeze timp de câteva minute după utilizare, pentru a preveni înghețarea colectorului și a rotorului.

## Prevenirea înghețului după utilizare

- Pe condiții de zăpadă și vreme rece, anumite comenzi și piese mobile pot îngheța. **Nu utilizați forță excesivă când încercați să acționați comenzile înghețate.** Dacă întâmpinați dificultate la utilizarea oricăror comenzi sau piese, porniți motorul și lăsați-l să funcționeze timp de câteva minute.
- După utilizarea mașinii, lăsați motorul să funcționeze timp de câteva minute pentru a preveni înghețarea pieselor mobile. Cuplați angrenajul melcat/rotorul pentru a elimina zăpada care a rămas în interiorul carcasei. Rotiți dispozitivul Quick Stick pentru a preveni înghețarea acestuia. Opriți motorul, așteptai până când se opresc toate piesele mobile și curățați maina de zăpadă și gheață.
- Cu motorul oprit, trageți de câteva ori mânerul de pornire cu recul și apăsați o dată butonul de pornire electrică pentru a preveni înghețarea demarorului cu recul și a celui electric.

# Întreținere

## Program(e) de întreținere recomandat(e)

Interval de întreținere și service	Procedură de întreținere
După primele 2 ore	<ul style="list-style-type: none"><li>• Verificați cablul de tracțiune și reglați-l, dacă este necesar.</li><li>• Verificați cablul angrenajului melcat/rotorului și reglați-l, dacă este necesar.</li></ul>
După primele 5 ore	<ul style="list-style-type: none"><li>• Schimbați uleiul de motor.</li></ul>
Înainte de fiecare folosință sau zilnic	<ul style="list-style-type: none"><li>• Verificați nivelul de ulei de motor și adăugați ulei, dacă este necesar.</li></ul>
La intervale de 100 de ore	<ul style="list-style-type: none"><li>• Înlocuiți bujia.</li></ul>
Anual	<ul style="list-style-type: none"><li>• Verificați saboții și screperul și reglați-le dacă este necesar.</li><li>• Verificați cablul de tracțiune și reglați-l sau înlocuiți-l, dacă este necesar.</li><li>• Verificați cablul angrenajului melcat/rotorului și reglați-l sau înlocuiți-l, dacă este necesar.</li><li>• Verificați nivelul uleiului din cutia de viteze a angrenajului melcat și, dacă este necesar, completați cu ulei.</li><li>• Schimbați uleiul de motor.</li></ul>
Anual sau înainte de depozitare	<ul style="list-style-type: none"><li>• Verificați presiunea în anvelope și umflați-le până la o valoare cuprinsă între 1,16 și 1,37 bar.</li><li>• Golii combustibilul și turați motorul pentru a usca rezervorul de combustibil și carburatorul la sfârșitul fiecărui sezon.</li><li>• Apelați la un centru de service autorizat pentru inspectarea și înlocuirea curelei de transmisie a unității de tracțiune sau a curelei de transmisie a angrenajului melcat/rotorului, dacă este necesar.</li></ul>

## Siguranță în timpul întreinerii

Citii următoarele precauții privind siguranța înainte de a efectua operații de întreținere pe maină:

- Opriți motorul, scoateți cheia din contact și așteptați oprirea oricărei mișcări înainte de a părăsi poziția operatorului. Lăsați maina să se răcească înainte de reglarea, repararea, curățarea sau depozitarea acesteia.
  - Purtați ochelari de protecție de fiecare dată când reglați sau reparați maina pentru a vă proteja ochii împotriva obiectelor care pot fi proiectate de maină.
  - Verificați toate dispozitivele de fixare la intervale frecvente pentru a vă asigura că sunt bine strânse, astfel încât maina să se afle în stare sigură de funcționare.
  - Nu modificați setările regulatorului motorului.
- Cumpărați doar piese de schimb și accesorii originale Toro.

## Pregătirea pentru întreținere

1. Mutați mașina pe o suprafață uniformă.
2. Opriți motorul și așteptați până la oprirea tuturor pieselor mobile.
3. Deconectați cablul bujiei. Consultați [Înlocuirea bujiei \(Pagină 21\)](#).

# Verificarea nivelului uleiului de motor

**Interval de service:** Înainte de fiecare folosință sau zilnic—Verificați nivelul de ulei de motor și adăugați ulei, dacă este necesar.

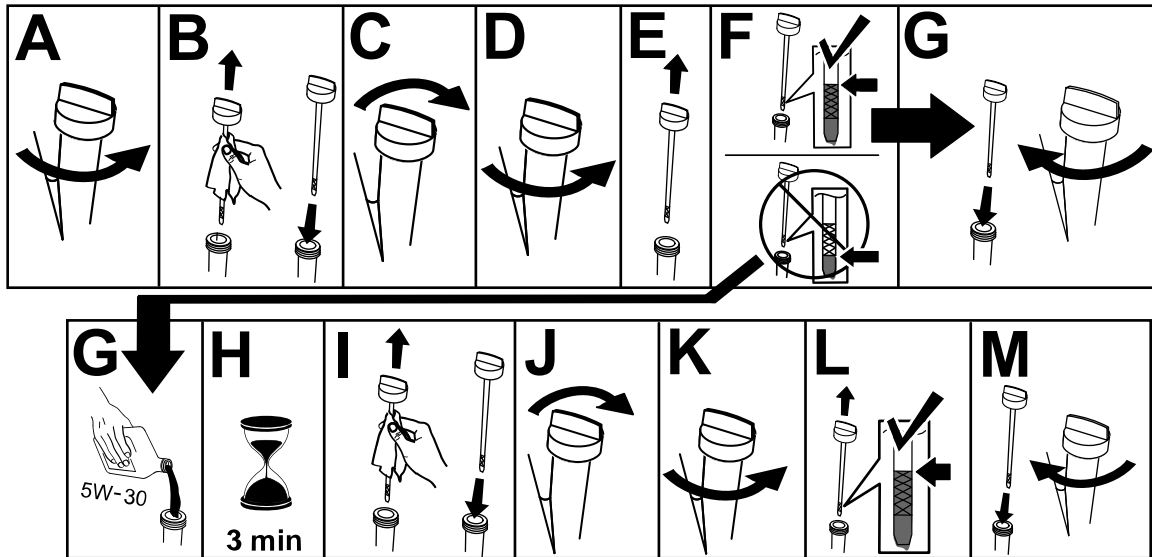

g257528

# Verificarea și reglarea saboților și screperului

**Interval de service:** Anual—Verificați saboții și screperul și reglați-le dacă este necesar.

Verificați saboții și screperul pentru a vă asigura că angrenajul melcat nu intră în contact cu pavajul sau suprafața pietruită. Reglați saboții și screperul în modul necesar, pentru compensarea uzurii.

1. Verificați presiunea în anvelope, consultați [2 Verificarea presiunii din anvelope \(Pagină 6\)](#).
2. Slăbiți piulițele care fixează ambii saboți la părțile laterale ale angrenajului melcat până când saboții glisează ușor în sus și în jos.

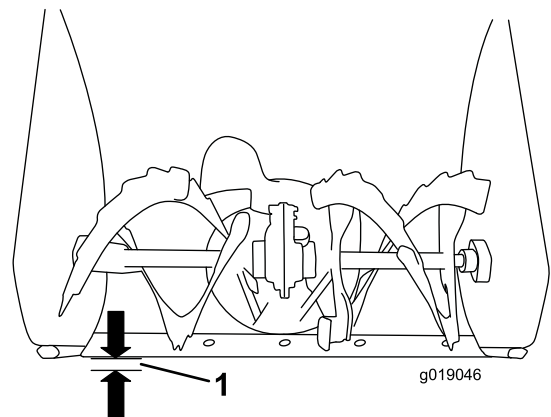

**Figura 22**

g019046

1. 3 mm

**Important:** Lamele angrenajului melcat trebuie susținute deasupra solului de saboți.

3. Asigurați-vă că screperul se află la 3 mm deasupra și paralel cu o suprafață plană.

**Notă:** Dacă pavajul este fisurat, accidentat sau neuniform, reglați saboții pentru a ridica screperul. Pentru suprafețe cu pietriș, reglați saboții și mai mult în jos pentru a preveni colectarea de către mașină a pietrelor.

4. Mutați saboții în jos până când aceștia se află la același nivel cu solul.
5. Strângeți ferm piulițele care fixează ambii saboți pe părțile laterale ale angrenajului melcat.

**Notă:** Pentru a regla rapid saboții dacă aceștia sunt slăbiți, susțineți screperul la 3 mm deasupra pavajului, apoi reglați saboții în jos spre pavaj.

**Notă:** Dacă saboții devin excesiv de uzați, îi puteți întoarce invers și poziționa partea neuzată spre pavaj.

## Verificarea și reglarea cablului de tracțiune

**Interval de service:** După primele 2 ore—Verificați cablul de tracțiune și reglați-l, dacă este necesar.

Anual—Verificați cablul de tracțiune și reglați-l sau înlocuiți-l, dacă este necesar.

Dacă mașina nu se deplasează în treptele de viteză pentru deplasare înainte sau înapoi sau se deplasează când eliberați maneta de tracțiune, reglați cablul de tracțiune.

Cu maneta de tracțiune decuplată, asigurați-vă că partea inferioară a suportului cablului de tracțiune atinge cadrul mainii (Figura 21).



Figura 23

g259431

Dacă partea inferioară a suportului cablului de tracțiune nu atinge cadrul mainii, cablul din stânga (de tracțiune) nu este reglat corect.

Pentru a regla cablul de tracțiune, procedați în felul următor:

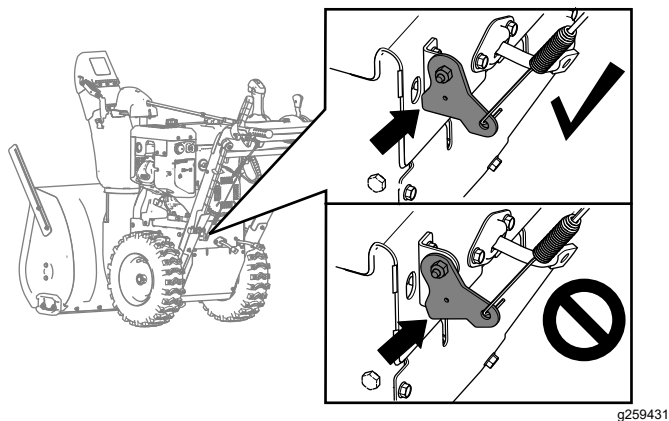
1. Slăbiți contrapiulița.
2. Slăbiți sau strângeți întinzătorul până când cablul este prins în partea inferioară a suportului atinge cadrul mainii.
3. Strângeți contrapiulița (Figura 24).

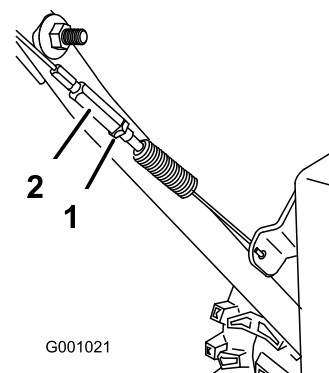

G001021

Figura 24

g001021

1. Contrapiuliță
2. Întinzător cu filet

## Verificarea și reglarea cablului de angrenaj melcat/rotor

**Interval de service:** După primele 2 ore—Verificați cablul angrenajului melcat/rotorului și reglați-l, dacă este necesar.

Anual—Verificați cablul angrenajului melcat/rotorului și reglați-l sau înlocuiți-l, dacă este necesar.

1. Scoateți cele 2 uruburi care fixează capacul curelei (Figura 25).
2. Îndepărtați capacul curelei (Figura 25).



Figura 25

g260066

3. Cu maneta de angrenaj melcat/rotor decuplată, asigurați-vă că distanța dintre braul angrenajului melcat și cadrul mainii este de 1,5 mm, așa cum se arată în Figura 26.

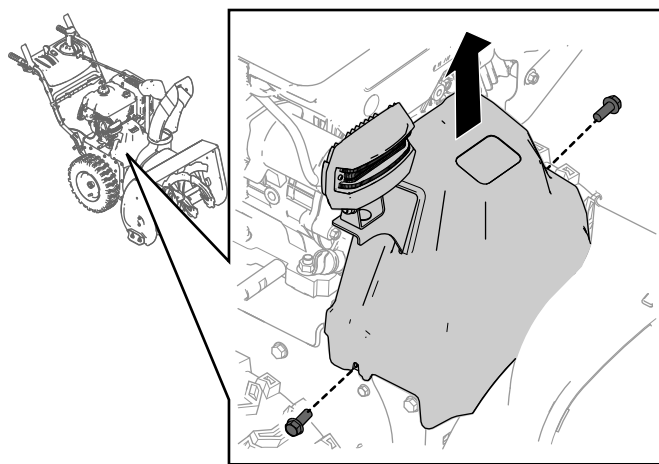

Figura 26

g260108

1. 1,5 mm
2. Cadru
3. Bra angrenaj melcat

4. În cazul în care cablul de angrenaj melcat nu este reglat corespunzător, parcurgeți următorii pași:
5. Slăbiți contrapiulița (Figura 27).

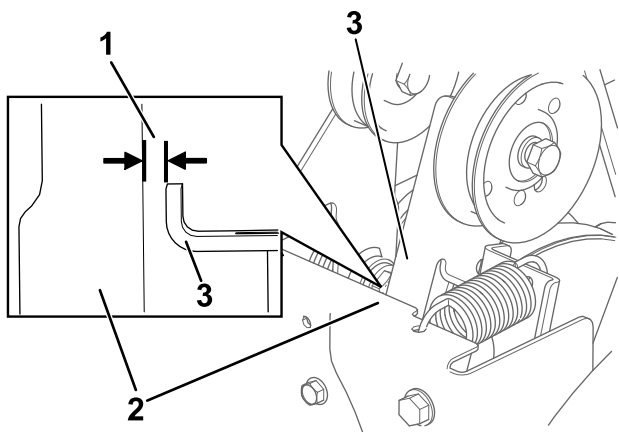

Figura 27

g322960

1. Contrapiuliță
2. Întinzător cu filet

6. Slăbiți sau strângeți întinzătorul care reglează tensionarea cablului (Figura 27).
7. Reglați întinzătorul până când obțineți spațiul corespunzător.
8. Strângeți contrapiulița.
9. Introduceți cele 2 uruburi pe care le-ai îndepărtat anterior pe capacul curelei.
10. În cazul în care cablul angrenajului melcat/rotorului este reglat corect, dar problema rămâne, contactați un centru de service autorizat.

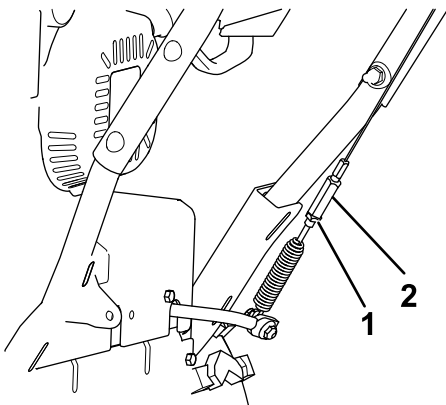
## Verificarea nivelului uleiului din cutia de viteze a angrenajului melcat

**Interval de service:** Anual—Verificați nivelul uleiului din cutia de viteze a angrenajului melcat și, dacă este necesar, completați cu ulei.

1. Mutați mașina pe o suprafață uniformă.
2. Curățați zona din jurul dopului de eavă și scoateți dopul de la cutia de viteze (Figura 28).

**Notă:** Dacă este necesar, utilizați un clete pentru a ajuta la îndepărtarea dopului de eavă.



Figura 28

g257725

3. Verificați nivelul uleiului utilizând un dispozitiv de măsurare adecvat, cum ar fi un colier de cablu curat. Uleiul trebuie să fie la aproximativ 3,8 cm sub deschiderea de umplere (Figura 29).

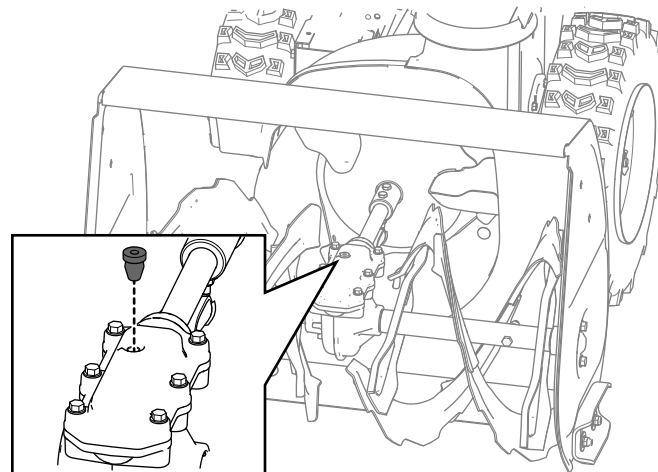

Figura 29

g257737

4. Dacă nivelul de ulei este scăzut, adăugați lubrifiant pentru angrenaje GL-5 sau GL-6, SAE 85-95 EP în cutia de viteze, apoi verificați din nou nivelul de ulei.

**Notă:** Nu utilizați ulei sintetic.

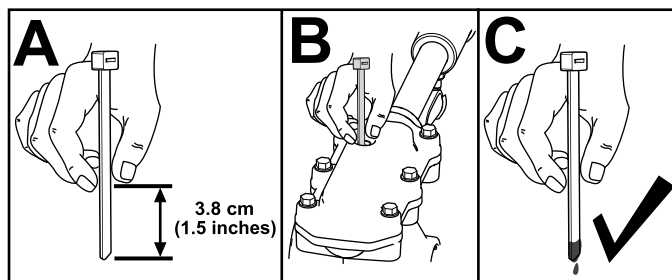
5. Montați dopul de țevă în cutia de viteze.

# Schimbarea uleiului de motor

**Interval de service:** După primele 5 ore—Schimbai uleiul de motor.

Anual—Schimbai uleiul de motor.

Dacă este posibil, lăsați motorul să funcționeze câteva minute înainte de schimbarea uleiului, deoarece uleiul cald curge mai ușor și transportă mai multe impurități.

Capacitate ulei de motor	0,95 l
Vâscozitate ulei	Consultați <a href="#">Figura 31</a> .
Clasificare de service API	SJ sau superioară

\*După ce îndepărtați uleiul din carter, în acesta rămâne ulei rezidual. Nu umpleți carterul cu ulei până la capacitatea maximă. Umpleți carterul cu ulei conform instrucțiunilor din pași care urmează.

1. Mutați mașina pe o suprafață uniformă.
2. Curățați zona din jurul buonului de scurgere a uleiului ([Figura 30](#)).

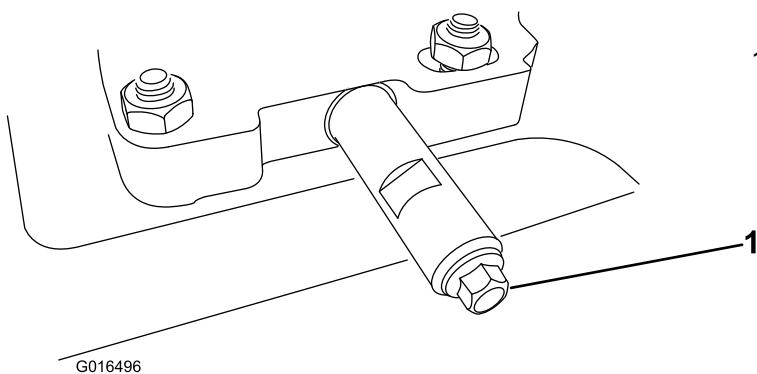

**Figura 30**

1. Buon de scurgere a uleiului
3. Introduceți o tavă de scurgere a uleiului sub tubul de scurgere și scoateți buonul.
4. Scurgeți uleiul.  
**Notă:** Eliminați uleiul uzat în mod corespunzător la un centru de reciclare local.
5. Montați buonul de scurgere a uleiului și strângeți-l bine.
6. Curățați zona din jurul capacului de umplere/jojei de ulei.
7. Deșurubați joja de ulei și îndepărtați-o.
8. Turnați cu grijă în tubul de umplere cu ulei o cantitate de aproximativ  $\frac{3}{4}$  din capacitatea motorului.

Utilizați [Figura 31](#) pentru a selecta cea mai bună vâscozitate a uleiului pentru domeniul de temperatură exterioră așteptat:

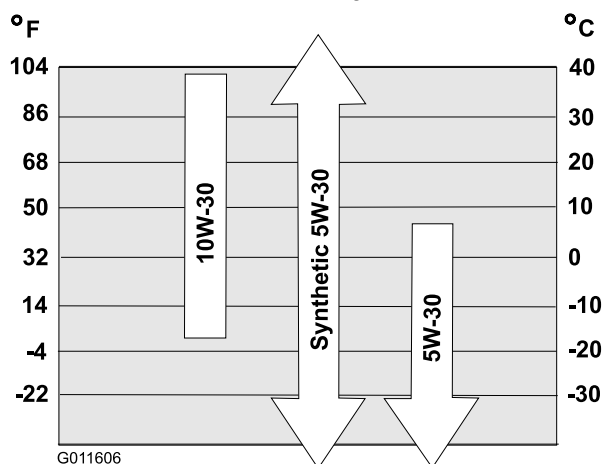

**Figura 31**

9. Așteptați 3 minute ca uleiul să se așeze în motor.
10. tergeți joja cu o lavetă curată.
11. Introduceți joja în tubul de umplere cu ulei și înurubai-o, apoi îndepărtați joja.
12. Verificați nivelul de ulei indicat pe joja.
  - Dacă nivelul de ulei indicat de joja este prea scăzut, turnați cu grijă o cantitate mică de ulei în tubul de umplere, așteptați 3 minute și repetați pașii de la 10 la 12 până când nivelul de ulei indicat de joja va fi corect.
  - Dacă nivelul de ulei indicat de joja este prea ridicat, îndepărtați excesul de ulei până când nivelul de ulei indicat de joja va fi corect.
13. Instalați joja în siguranță în tubul de umplere cu ulei.

**Important:** Dacă nivelul de ulei din motor este prea scăzut sau prea ridicat și pornii motorul, este posibil să defectați mâna.

## Înlocuirea bujiei

**Interval de service:** La intervale de 100 de ore—Înlocuiți bujia.

### ⚠ ATENȚIE

Înlocuirea bujiei cât timp motorul este fierbinte poate cauza arsuri.

Așteptați până când motorul s-a răcit pentru a înlocui bujia.

Utilizați o bujie Toro sau echivalentă (Champion® RN9YC sau NGK BPR6ES).

1. Scoateți carcasa ([Figura 32](#)).

**Notă:** Verificai fixarea corectă a cablului de aprindere pe bujie.

## Înlocuirea curelelor de transmisie

În cazul în care cureaua de acionare a angrenajului melcat/rotorului sau cureaua unităii de traciune se uzează, se îmbibă cu ulei sau este deteriorată, înlocuie-o la un centru de service autorizat.

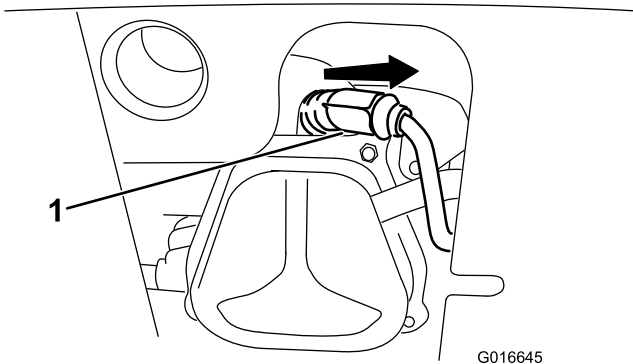

**Figura 32**

1. Carcasă bujie

2. Curăai în jurul bazei bujiei.

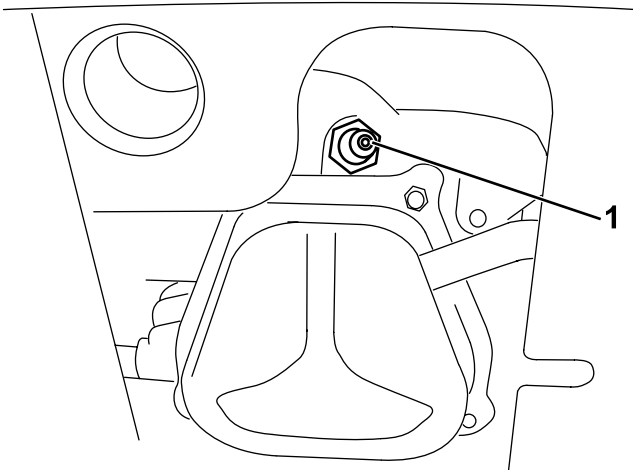

**Figura 33**

1. Bază bujie

3. Înlăturai i elimini la deuri bujia veche.

**Notă:** Vei avea nevoie de o extensie de cheie cu clichet pentru a înlătura bujia.

4. Setai spaiul dintre electrozi pe o nouă bujie la 0,76 mm conform (Figura 34).

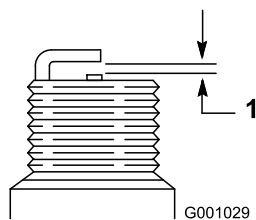

**Figura 34**

1. 0,76 mm

5. Montai bujia nouă, strângei-o ferm i conectai cablul de aprindere la bujie.

# Înlocuirea farului

Înlocuiește farul (cod piesă Toro 138-0670) de câte ori este necesar.

1. Detașai cablul de pe partea din spate a farului (A din Figura 35).
2. Scoateți urubul și piulița care fixează farul pe suportul acestuia și îndepărtați farul vechi (B din Figura 35).
3. Fixați farul nou pe suport cu urubul și piulița pe care le-ați demontat la pasul anterior (C din Figura 35).
4. Introduceți cablul în spatele farului până când se fixează în poziție (D din Figura 35).



Figura 35

g326789

## Depozitare

### Depozitarea în siguranță

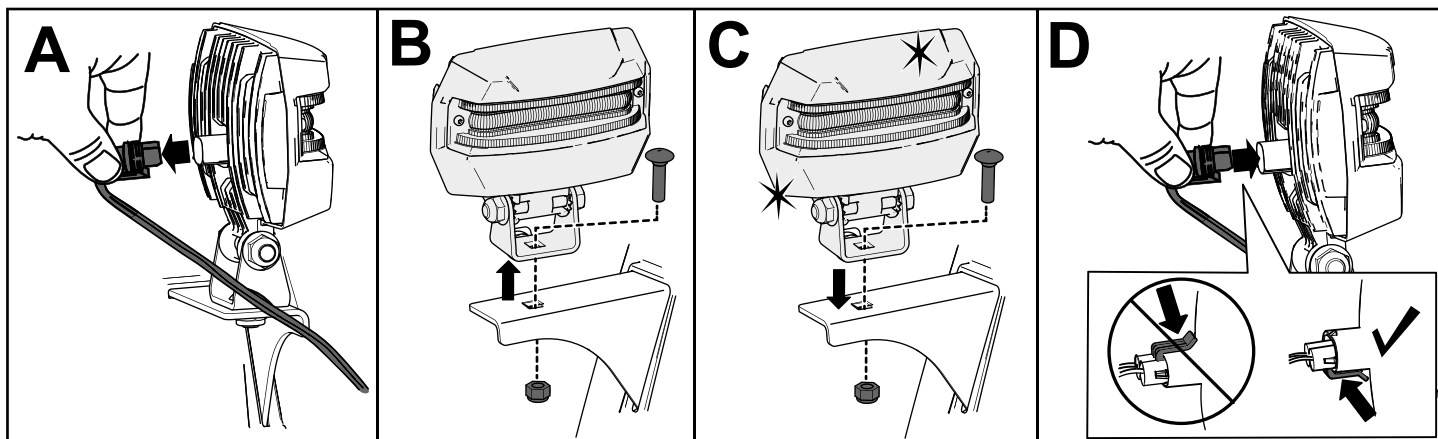
- Opii motorul, scoateți cheia din contact și așteptați oprirea oricărei mișcări înainte de a părăsi poziția operatorului. Lăsați maina să se răcească înainte de reglarea, repararea, curățarea sau depozitarea acesteia.
- Vaporii eliberați de combustibil sunt foarte inflamabili, explozivi și periculoși, dacă sunt inhalați. Dacă depozitați maina într-o zonă cu o flacără deschisă, vaporii eliberați de combustibil se pot aprinde și pot cauza o explozie.
- Nu depozitați niciodată maina într-o casă (zonă de locuit), subsol sau orice altă zonă în care pot fi prezente surse de încălzire, precum boilere și radiatoare electrice cu convecție, uscătoare electrice de rufe, cuptoare și alte echipamente asemănătoare.
- Nu înclinați mașina în față sau în spate cu combustibil în rezervorul de combustibil, deoarece combustibilul se poate scurge din mașină.
- Nu depozitați mașina cu mânerul înclinat spre sol; în caz contrar, uleiul se poate scurge în cilindrul motorului și apoi pe sol, iar motorul nu va porni.

### Depozitarea mașinii

1. La ultima alimentare din sezon, adăugați stabilizator de combustibil, conform instrucțiunilor producătorului acestuia.  
**Important: Nu depozitați combustibilul o perioadă mai lungă decât cea recomandată de producătorul stabilizatorului de combustibil.**
2. Turai motorul timp de 10 minute pentru a distribui combustibilul condiționat prin sistemul de alimentare cu combustibil.
3. Lăsați maina să funcționeze până la golirea rezervorului de combustibil.
4. Amorsați motorul și porniți-l din nou.
5. Lăsați motorul să funcționeze până se oprește. Când nu mai puteți porni motorul, înseamnă că acesta este suficient de uscat.
6. Lăsați motorul să se răcească.
7. Scoateți cheia din contact.
8. Curățați complet mașina.
9. Retușați suprafețele zgâriate cu vopsea disponibilă de la un furnizor de servicii autorizat. Nisipul a afectat zonele înainte de vopsire, utilizați un agent de prevenire a formării ruginii pentru a împiedica ruginirea pieselor metalice.

10. Strângeți toate șuruburile, bolțurile și contrapiulițele. Reparați sau înlocuiți orice piese deteriorate.
11. Acoperii maina și depozitați-o într-un loc curat, uscat, la distanță de copii.

## **Scoaterea mașinii din starea de depozitare**

Efectuați procedurile de întreținere anuală prevăzute în programul recomandat pentru întreținere; consultați [Întreținere \(Pagină 17\)](#).

# Înlăturarea defecțiunilor

Problemă	Cauze posibile	Acțiuni corective
Demarorul electric nu funcționează (numai modelele cu pornire electrică).	<ol style="list-style-type: none"> <li>1. Cablul de alimentare este deconectat de la priză sau de la mașină.</li> <li>2. Cablul de alimentare este uzat, corodat sau deteriorat.</li> <li>3. Priza de alimentare nu are tensiune.</li> </ol>	<ol style="list-style-type: none"> <li>1. Conectați cablul de alimentare la priză și/sau la mașină.</li> <li>2. Înlocuiți cablul de alimentare.</li> <li>3. Apelați la un electrician calificat pentru a pune sub tensiune priza de alimentare.</li> </ol>
Motorul nu pornete sau pornete greu.	<ol style="list-style-type: none"> <li>1. Cheia nu este în contact.</li> <li>2. Maneta de oc este în poziția OPRIT, iar pistonul nu a fost apăsat.</li> <li>3. Valva pentru oprirea alimentării cu combustibil nu este deschisă.</li> <li>4. Clapeta de accelerație nu este în poziția de deplasare RAPIDĂ.</li> <li>5. Rezervorul de combustibil este gol sau sistemul de combustibil conține ulei uzat.</li> <li>6. Cablul bujiei este slăbit sau deconectat.</li> <li>7. Bujia este corodată, murdară sau jocul este incorect.</li> <li>8. Capacul orificiului de aerisire a combustibilului este blocat.</li> <li>9. Nivelul uleiului din carterul motorului este prea mare sau prea mic.</li> </ol>	<ol style="list-style-type: none"> <li>1. Introduceți cheia în contact.</li> <li>2. Mutai maneta de oc în poziția PORNIT și apăsăți pistonul de 3 ori.</li> <li>3. Deschideți valva pentru oprirea alimentării cu combustibil.</li> <li>4. Mutați clapeta de accelerație în poziția de deplasare RAPIDĂ.</li> <li>5. Goliți și/sau umpleți rezervorul de combustibil cu combustibil proaspăt (nu mai vechi de 30 de zile). Dacă problema persistă, contactați un centru de service autorizat.</li> <li>6. Conectați cablul la bujie.</li> <li>7. Verificați bujia și reglați jocul, dacă este necesar. Înlocuiți bujia dacă este corodată, murdară sau fisurată.</li> <li>8. Eliminați blocajul aerisirii sau înlocuiți capacul de combustibil.</li> <li>9. Adăugați sau goliți ulei pentru a ajusta nivelul de ulei în carterul motorului la marcajul Full (Plin) de pe jojă.</li> </ol>
Motorul funcționează neuniform.	<ol style="list-style-type: none"> <li>1. Maneta de oc este în poziția PORNIT.</li> <li>2. Valva pentru oprirea alimentării cu combustibil nu este complet deschisă.</li> <li>3. Rezervorul de combustibil este aproape gol sau conține combustibil expirat.</li> <li>4. Cablul bujiei este slăbit.</li> <li>5. Bujia este corodată, murdară sau jocul este incorect.</li> <li>6. Nivelul uleiului din carterul motorului este prea mare sau prea mic.</li> </ol>	<ol style="list-style-type: none"> <li>1. Deplasați maneta de oc în poziția OPRIT.</li> <li>2. Deschideți valva pentru oprirea alimentării cu combustibil.</li> <li>3. Goliți și umpleți rezervorul de combustibil cu combustibil proaspăt (nu mai vechi de 30 de zile). Dacă problema persistă, contactați un centru de service autorizat.</li> <li>4. Conectați cablul la bujie.</li> <li>5. Verificați bujia și reglați jocul, dacă este necesar. Înlocuiți bujia dacă este corodată, murdară sau fisurată.</li> <li>6. Adăugați sau goliți ulei pentru a ajusta nivelul de ulei în carterul motorului la marcajul Full (Plin) de pe jojă.</li> </ol>

Problemă	Cauze posibile	Acțiuni corective
Motorul funcționează, dar maina evacuează zăpada greu sau deloc.	<ol style="list-style-type: none"> <li>1. Clapeta de accelerație nu este în poziția de deplasare RAPIDĂ la curățarea zăpezii.</li> <li>2. Mașina se deplasează prea rapid pentru a curăța zăpada.</li> <li>3. Încercați să îndepărtați prea multă zăpadă o dată.</li> <li>4. Încercați să îndepărtați zăpadă extrem de grea sau zăpadă umedă.</li> <li>5. Jgheabul de evacuare este înfundat.</li> <li>6. Cureaua de transmisie a angrenajului melcat/rotorului este slăbită sau a căzut de pe roata de transmisie.</li> <li>7. Cureaua de transmisie a angrenajului melcat/rotorului este uzată sau ruptă.</li> </ol>	<ol style="list-style-type: none"> <li>1. Mutați clapeta de accelerație în poziția de deplasare RAPIDĂ.</li> <li>2. Comutați mașina într-o treaptă de viteză inferioară.</li> <li>3. Reduceți cantitatea de zăpadă curățată dintr-un singur loc.</li> <li>4. Nu supraîncărcați maina cu zăpadă foarte grea sau umedă.</li> <li>5. Desfundați jgheabul de evacuare.</li> <li>6. Instalați și/sau reglați cureaua de transmisie a angrenajului melcat/rotorului; consultați <a href="http://www.Toro.com">www.Toro.com</a> pentru informații de service sau duceți mașina la un centru de service autorizat.</li> <li>7. Înlocuiți cureaua de transmisie a angrenajului melcat/rotorului; consultați <a href="http://www.Toro.com">www.Toro.com</a> pentru informații de service sau duceți mașina la un centru de service autorizat.</li> </ol>
Jgheabul de evacuare nu se fixează în poziție sau nu se deplasează.	<ol style="list-style-type: none"> <li>1. Sistemul de fixare a jgheabului de evacuare nu este reglat corespunzător.</li> </ol>	<ol style="list-style-type: none"> <li>1. Reglați sistemul de fixare a jgheabului de evacuare.</li> </ol>
Mașina nu este eliminată corespunzător zăpada de pe suprafețe.	<ol style="list-style-type: none"> <li>1. Saboții și/sau screperul nu sunt reglați corect.</li> <li>2. Presiunea din anvelope nu este egală.</li> </ol>	<ol style="list-style-type: none"> <li>1. Reglați saboții și/sau screperul.</li> <li>2. Verificați și reglați presiunea într-unul sau în ambele anvelope.</li> </ol>

**Menționari:**

## Declaraie de confidenialitate SEE/MB

### Utilizarea datelor dumneavoastră cu caracter personal de către Toro

The Toro Company („Toro”) vă respectă intimitatea. Când achiziionai produsele noastre, putem colecta anumite date cu caracter personal care vă aparțin direct de la dumneavoastră sau prin intermediul distribuitorului local Toro. Toro utilizează aceste date pentru a-i îndeplini obligațiile contractuale, cum ar fi înregistrarea garanției dumneavoastră, procesarea revendicării dumneavoastră de garanție sau pentru a vă contacta în cazul rechemării produselor, i în scopul derulării de activități economice legitime, cum ar fi măsurarea gradului de satisfacție a clienților, îmbunătățirea produselor noastre sau oferirea de informații despre produse care v-ar putea interesa. Toro poate partaja informațiile dumneavoastră cu filialele, societățile afiliate, distribuitorii sau alți parteneri de afaceri în legătură cu aceste activități. De asemenea, putem dezvălui datele dumneavoastră cu caracter personal în condițiile prevăzute de lege sau pentru vânzări, achiziii sau fuziuni. Nu vom vinde informațiile dumneavoastră cu caracter personal niciunei alte companii în scop comercial.

### Păstrarea datelor dumneavoastră cu caracter personal

Toro va păstra datele dumneavoastră cu caracter personal atâta timp cât sunt necesare pentru scopurile menionate anterior i în conformitate cu prevederile legale. Pentru mai multe informații despre perioadele aplicabile pentru păstrarea datelor, contactai-ne la [legal@toro.com](mailto:legal@toro.com).

### Obligațiile Toro privind securitatea

Datele dumneavoastră cu caracter personal pot fi procesate în SUA sau într-o altă ară în care legislația pentru protecția datelor cu caracter personal este mai puțin strictă decât în ara dumneavoastră. Ori de câte ori transferăm datele dumneavoastră cu caracter personal în afara ării dumneavoastră, vom lua măsurile prevăzute prin lege pentru a asigura un nivel adecvat de securitate pentru protejarea datelor dumneavoastră i pentru a ne asigura că sunt procesate în sigurană.

### Acces i corectare

Avei dreptul să corectai i să revizuiți datele dumneavoastră cu caracter personal, să refuzai sau să restricționezi procesarea datelor dumneavoastră. Pentru aceasta, contactai-ne la [legal@toro.com](mailto:legal@toro.com). Dacă avei nelămuriri cu privire la modul în care Toro procesează informațiile dumneavoastră, vă rugăm să ni le transmiteți direct. Rețineți că cetățenii ărilor membre UE au dreptul să depună reclamații la Autoritatea pentru protecția datelor cu caracter personal.