



Desbrozadora sin cable 10''

Desbrozadora de cuerda

Modelo N° 51465—220000001 y superiores

Manual del operador

IMPORTANTES INSTRUCCIONES DE SEGURIDAD

Al utilizar un aparato eléctrico, debe tomar siempre unas precauciones básicas, incluyendo las siguientes:

LEA TODAS LAS INSTRUCCIONES ANTES DE UTILIZAR ESTE APARATO

ADVERTENCIA – Para reducir el riesgo de incendio, descarga eléctrica o lesión, siga estas instrucciones de seguridad.

Es imprescindible que usted y cualquier otra persona que utilice el aparato lea y comprenda el contenido de este manual antes de utilizar el aparato. Preste atención especial al símbolo de alerta de seguridad  que significa CUIDADO, ADVERTENCIA o PELIGRO – instrucción de seguridad personal. Lea y comprenda la instrucción porque tiene que ver con su seguridad. **El incumplimiento de estas instrucciones puede dar lugar a lesiones corporales, riesgo de incendio, o descarga eléctrica.**

Evite entornos peligrosos – No utilice ni cargue la desbrozadora en lugares húmedos o mojados.

No utilice ni cargue la desbrozadora si llueve.

Mantenga alejados a niños y otras personas – Los visitantes deben mantenerse alejados de la zona de trabajo.

Lleve ropa adecuada – No lleve prendas sueltas o joyas; pueden quedar atrapadas en las piezas en movimiento. Se recomienda el uso de pantalón largo y calzado fuerte para trabajar al aire libre. Lleve una prenda adecuada para tener recogido el pelo largo.

Lleve gafas de seguridad – Puede adquirir gafas de seguridad en muchos comercios. Utilice una mascarilla si hay mucho polvo en la zona de trabajo.

Utilice el aparato apropiado – No utilice la desbrozadora para trabajos para los cuales no fue diseñada.

Evite arranques accidentales – No transporte la desbrozadora con el dedo sobre el interruptor.

Mantenga colocado y en buen estado el protector de hierba.

Mantenga las manos y los pies alejados de la zona de corte. No agarre la cuchilla situada debajo del protector de hierba.

Pare el motor antes de abandonar la desbrozadora, antes de limpiar la carcasa y antes de hacer reparaciones o inspecciones.

No fuerce la desbrozadora – Obtendrá mejores resultados con menos riesgo de lesiones a la velocidad para la que fue diseñada.

No fuerce la postura – Mantenga la estabilidad y el equilibrio en todo momento.

Esté alerta – Permanezca atento a lo que está haciendo. Utilice el sentido común. No utilice la desbrozadora si está cansado.

Guarde la desbrozadora en un lugar cerrado – Cuando no la está utilizando, guarde la desbrozadora en un lugar seco, en alto, o bajo llave, fuera del alcance de los niños.

Mantenimiento de la desbrozadora – Siga las instrucciones al cambiar accesorios. Inspeccione la desbrozadora periódicamente, y hágala revisar por un Distribuidor Toro Autorizado. Mantenga la empuñadura seca, limpia y libre de aceite y grasa. La desbrozadora no requiere lubricación.

Compruebe que no hay piezas dañadas – Si cualquier pieza de la desbrozadora está dañada, pare la máquina y hágala reparar antes de volver a utilizarla. Una desbrozadora dañada sólo debe ser reparada por un Distribuidor Toro Autorizado. Para el mantenimiento, utilice únicamente piezas de recambio **Toro** idénticas.

Para reducir el riesgo de descarga eléctrica, cambie el cargador inmediatamente si la carcasa o el cable del mismo están dañados.

GUARDE ESTAS INSTRUCCIONES

Pegatinas de seguridad/instrucciones

IMPORTANTE: Hay pegatinas de seguridad e instrucciones colocadas cerca de zonas de potencial peligro. Si están dañadas o si se han perdido, sustitúyalas.

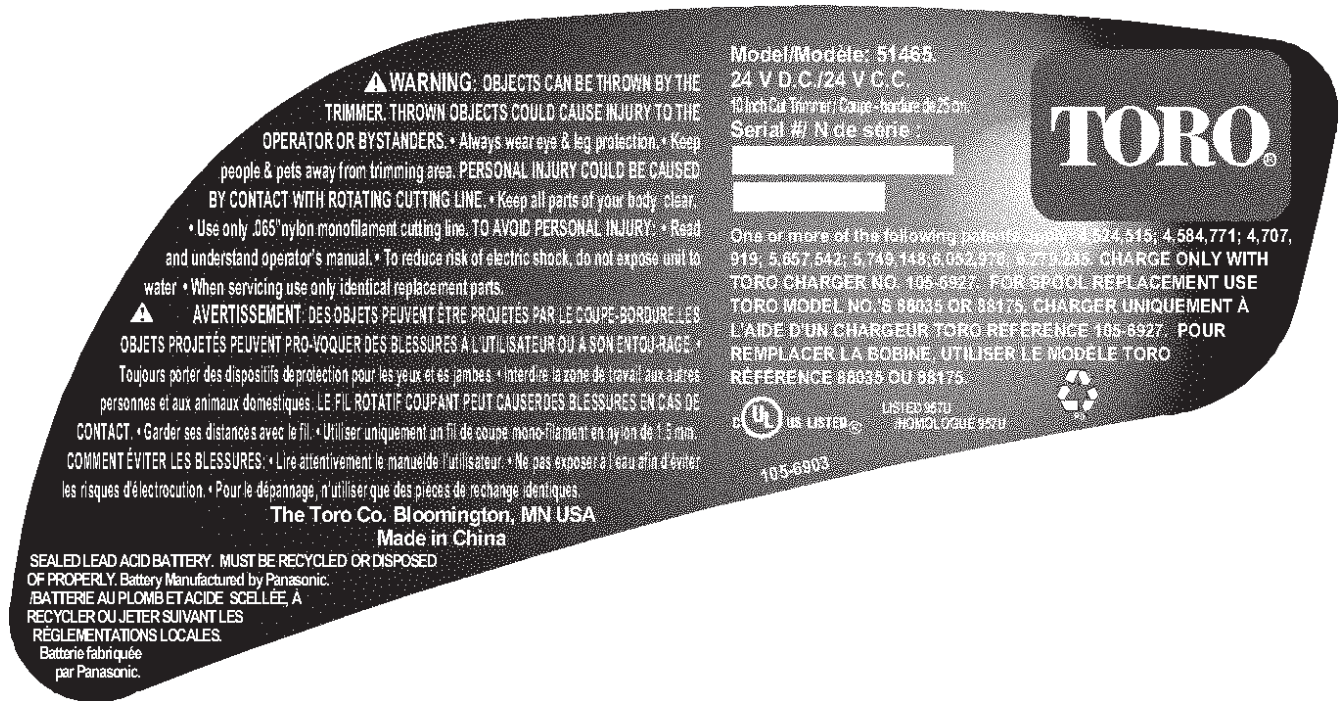

105-6903

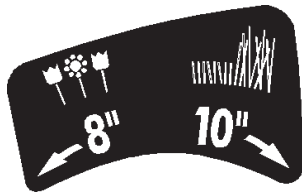

105-6911

1. Acorte la cuerda a un diámetro de 20 cm (8 pulgadas) para cortar dentro de la guía de alambre.
2. Acorte la cuerda a un diámetro de 25 cm (10 pulgadas) para cortar fuera de la guía de alambre.

Montaje

Montaje de la desbrozadora

1. Inserte el cable que conecta ambas mitades de la desbrozadora en la sección central negra.

Nota: Asegúrese de que el cable no está torcido.

2.

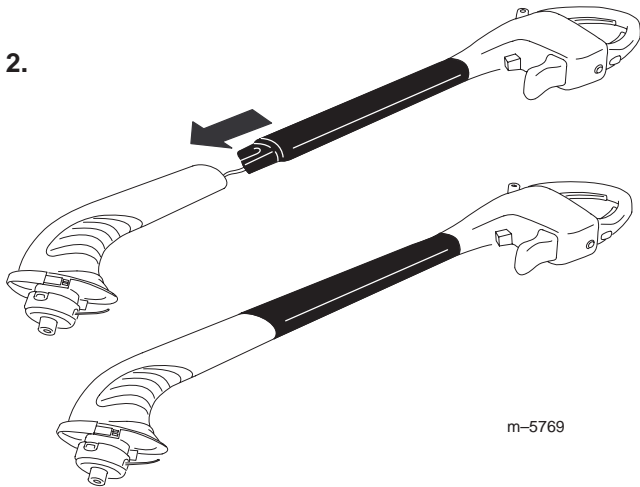

m-5769

3. Instale la parte superior de la empuñadura según muestra la ilustración, usando el perno largo y el pomo.

Nota: Puede ajustar la parte superior de la empuñadura a una posición que sea cómoda para usted.

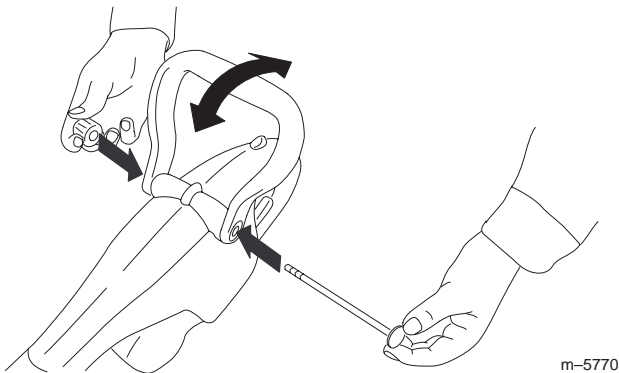

m-5770

4. Instale el protector tal y como muestra la imagen, fijándolo a presión en ambos lados de la empuñadura.

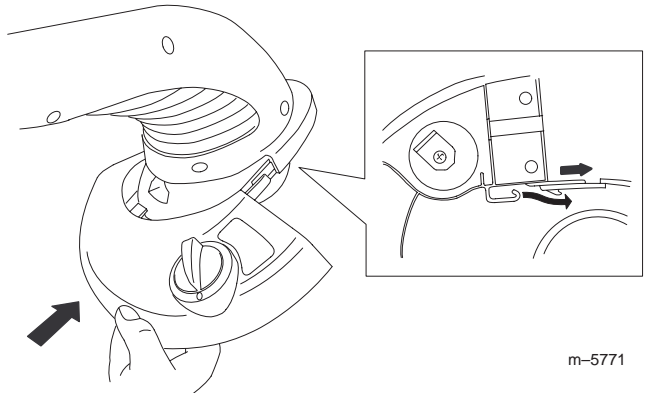

m-5771



CUIDADO



La cuchilla que está debajo del protector está afilada y puede cortarle. Tenga cuidado al manipular la desbrozadora para no cortarse accidentalmente.

5. Instale la guía de alambre.

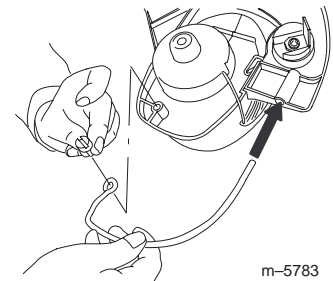

m-5783

6. Fije la guía de alambre con el tornillo.

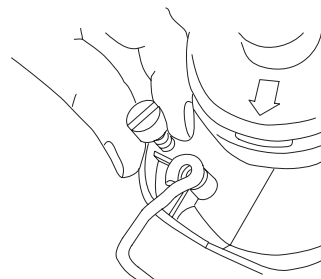

m-5784

7. Conecte la correa a la desbrozadora, si lo desea.

8. Ajuste la longitud de la correa deslizando la hebilla de ajuste, para que le sea cómoda.

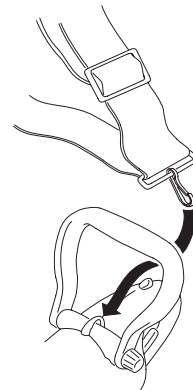

m-5798

Cómo instalar el cargador

Monte el cargador en interiores (por ejemplo, un garaje u otro lugar seco), cerca de una toma de corriente y fuera del alcance de los niños. Asegúrese de que la zona está despejada y libre de residuos. También debe asegurarse de que el cargador está lo suficientemente alto para que la desbrozadora pueda colgar sin impedimento por debajo de él.

Se suministran dos tornillos para madera para montar el cargador. Si desea montar el cargador sobre un panel de cartón-yeso, compre dos anclajes para los tornillos.

1. Coloque el cargador contra la pared y marque la posición de los dos taladros.

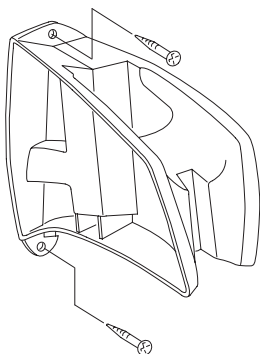

m-5787

2. Practique taladros piloto de la siguiente manera:

- Si va a instalar el cargador sobre panel de cartón-yeso, yeso o cemento, practique dos taladros para los anclajes (según lo indicado por el fabricante de los anclajes) en los lugares marcados.
- Si va a instalar el cargador sobre madera, practique dos taladros, algo menores que el diámetro de la rosca de los tornillos, en los lugares marcados.

3. Si va a instalar el cargador sobre panel de cartón-yeso, yeso o cemento, inserte los dos anclajes en los taladros.

4. Sujete el cargador contra la pared y atornille los tornillos en los anclajes o los taladros.

Operación

Cómo cargar la batería

Cargue la batería durante 24 horas antes del primer uso y luego después de cada utilización, en una zona despejada y libre de residuos.

IMPORTANTE: Cargue la batería siempre después de cada uso. Si guarda la unidad con la batería descargada se reducirá la vida de la batería. Esta batería de plomo-ácido no tiene efecto memoria, y no necesita descargarse antes de ser cargada.

1. Inserte la desbrozadora en el cargador.

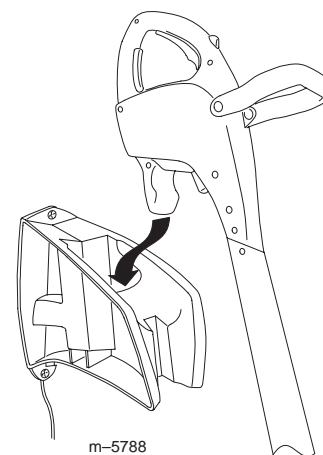

m-5788

IMPORTANTE: Utilice únicamente el cargador suministrado con la desbrozadora o un cargador Toro genuino, que puede adquirir en su Distribuidor Toro Autorizado.

2. Enchufe el cargador a la red eléctrica.

La luz roja de carga, que se encuentra debajo de la empuñadura de la desbrozadora, se enciende.

3. Cargue la batería durante 24 horas. Cuando la desbrozadora está totalmente cargada, la luz roja se apaga y se enciende la luz verde.

Nota: No es posible cargar demasiado la desbrozadora. Déjala siempre conectada al cargador mientras no la está usando.

Cómo arrancar la desbrozadora

Para arrancar la desbrozadora, tire hacia atrás del interruptor situado encima de la empuñadura, y apriete el gatillo.



m-5790

Cómo parar la desbrozadora

Para parar la desbrozadora, suelte el gatillo y el interruptor.

Cómo recortar los bordes

Para recortar los bordes del césped, gire y sujete la desbrozadora según muestra la imagen. Esto le permitirá usar la desbrozadora con la cuerda de corte perpendicular al suelo.

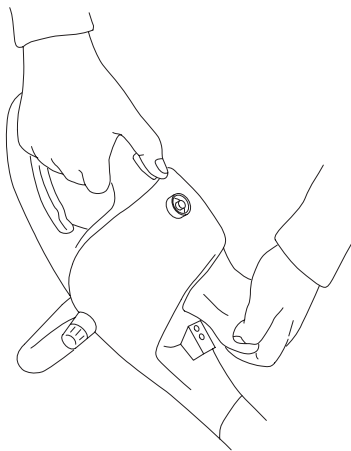

Cómo alargar la cuerda

La punta de la cuerda de corte se desgastará durante el uso y reducirá la anchura de corte.

Para aumentar la longitud de la cuerda, golpee el carrete contra el suelo con la desbrozadora en marcha.

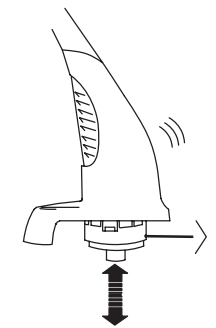

Nota: La cuchilla situada debajo del protector cortará la cuerda automáticamente a la longitud correcta. Para más información sobre cómo cambiar la longitud máxima de la cuerda, consulte Cómo ajustar la longitud máxima de la cuerda.



CUIDADO



La cuchilla que está debajo del protector está afilada y puede cortarle. Tenga cuidado al manipular la desbrozadora para no cortarse accidentalmente.

IMPORTANTE: Siga estas precauciones para asegurar el rendimiento óptimo de la cuerda.

- **No sujete el carrete contra el suelo.**
- Para ayudar a evitar enredos, dé un solo golpe para alargar la cuerda. Si se requiere más cuerda, espere unos segundos antes de golpear el cabezal de la desbrozadora.
- No deje que la cuerda quede demasiado corta.
- Mantenga la longitud de la cuerda igual al diámetro total de corte siempre que sea posible.
- Si la cuerda no se alarga de vez en cuando, se desgastará hasta el ojal. Cuando la desbrozadora se para, la cuerda tiene a **relajarse y puede retraerse dentro del cabezal de corte**. Si esto ocurre, retire el carrete, vuelva a pasar la cuerda por el ojal y monte el carrete en la desbrozadora.

Cómo ajustar la longitud máxima de la cuerda

Usted puede cambiar la longitud máxima de la cuerda de corte, para cortar justo por dentro de la guía de alambre, o para que se extienda más allá de la guía, con el radio de corte máximo de 25 cm (10 pulgadas).

Para acortar la cuerda y cortar justo por dentro de la guía de alambre, empuje hacia dentro el pomo rojo del protector y gírelo en el sentido contrario a las agujas del reloj.

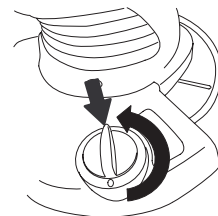

m-5791

Para alargar la cuerda para que corte por fuera de la guía de alambre con el radio de corte máximo de 25 cm (10 pulgadas), empuje hacia adentro el pomo rojo del protector y gírelo en el sentido de las agujas del reloj.

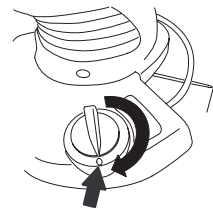

m-5791

Después de cambiar el ajuste del pomo, utilice la desbrozadora de la forma habitual, haciendo avanzar la cuerda golpeando el carrete sobre el suelo.

Consejos de operación

Para reducir el desgaste de la cuerda y mejorar el rendimiento de corte, utilice las siguientes técnicas:



ADVERTENCIA



Quando la desbrozadora está en marcha, el cabezal de corte gira. Si usted toca la cuerda de corte o el cabezal de corte, puede lesionarse.

- Mantenga el cabezal de corte alejado de sus pies y de otras personas.
- Asegúrese de que el cabezal de corte se ha parado antes de examinar o realizar ajustes o mantenimiento en el cabezal de corte. No arranque la desbrozadora a menos que tenga las dos manos sobre la empuñadura y el cabezal de corte esté cerca del suelo.



ADVERTENCIA



Durante la operación, la desbrozadora puede arrojar objetos hacia el operador o hacia otras personas, causando lesiones.

- Lleve gafas de seguridad u otra protección ocular adecuada, pantalón largo y zapatos mientras utiliza la desbrozadora.
- Mantenga a otras personas y animales alejados de la zona de trabajo.
- Inspeccione la zona a cortar en busca de alambres, cuerdas u objetos similares que pudieran enredarse en la cuerda giratoria. Recoja cualquier objeto que pudiera ser arrojado por la desbrozadora.
- Utilice la desbrozadora únicamente cuando la hierba y las malas hierbas están secas.
- Mueva la desbrozadora lentamente, introduciéndola y retirándola de la zona a cortar.
- Si la hierba o las malas hierbas a cortar tienen más de 20 cm (8 pulgadas) de alto, córtelas desde arriba hacia abajo en pequeños incrementos.
- **No fuerce la desbrozadora.** Deje que la misma punta de la cuerda de nylon realice el corte (sobre todo a lo largo de los muros).

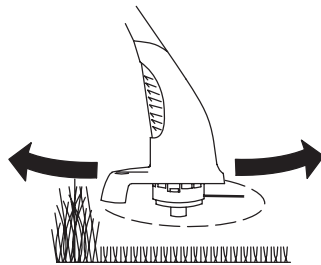

- No arrastre el carrete de la desbrozadora por el suelo mientras corta.
- Después de cada uso, alargue un poco la cuerda para evitar que ésta se retraiga dentro del cabezal de corte.
- No guarde la desbrozadora con la batería descargada.
- Guarde la desbrozadora en un lugar fresco y seco, alejado de la luz solar directa y otras fuentes de calor.

Cómo cambiar la cuerda

Para cambiar la cuerda, usted puede adquirir un carrete nuevo de cuerda (modelo nº 88175 u 88035) o adquirir cuerda a granel (1,6 mm de diámetro, 9 m de largo (0,065 pulgada, 30 pies) para enrollar en el carrete antiguo. Puede adquirir ambos en su Distribuidor Toro Autorizado.

El carrete puede desgastarse durante el uso normal, y será necesario cambiarlo de vez en cuando.

Nota: Si la cuerda se enreda o si se rompe a la altura del ojal, pare la desbrozadora, retire el carrete según se describe a continuación, pase la cuerda por el ojal y vuelva a montar el carrete en el cabezal.



CUIDADO



Si utiliza una cuerda que no sea la cuerda de nylon monofilamento Toro de 1,6 mm de diámetro (0,065 pulgada) ésta podría cortar la ropa y la piel, causando lesiones, y/o sobrecargar el motor, posiblemente causando un incendio o una descarga eléctrica.

No utilice alambre, cuerda normal, cuchillos de plástico ni ninguna cuerda o elemento de corte que no sea la cuerda de nylon monofilamento Toro de 1,6 mm de diámetro, con longitud máxima de 9 m (0,065 pulgada, 30 pies).



CUIDADO



Si usted no instala correctamente el carrete y la tapa, la desbrozadora podría arrojarlos durante la operación, causando lesiones al operador o a otras personas.

Asegúrese de instalar correctamente el carrete y la tapa, fijando las dos pestañas de bloqueo de la tapa en la carcasa del carrete.

1. Apriete la pestaña de cada lado de la tapa.

Nota: Es posible que tenga que utilizar un destornillador para apretar las pestañas si la desbrozadora es nueva.

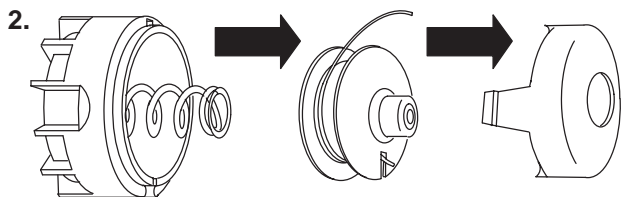
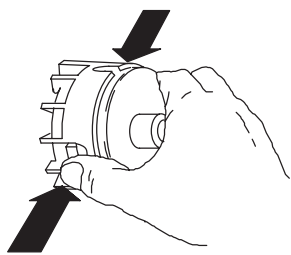

Nota: Si el muelle se cae del cabezal de corte durante este procedimiento, instale el muelle antes de instalar el carrete y la tapa.

3. Si queda algún resto de cuerda de corte (debe quedar un trozo corto), retírelo y deséchelo.

4. Limpie a fondo el cabezal de corte. Asegúrese de que no hay piezas dañadas o desgastadas.

5. Si desea enrollar cuerda nueva en el carrete, siga estos pasos:

- Enganche un extremo de la cuerda en la ranura del carrete, **dejando que sobresalga no más de 3 mm (1/8 pulgada)** empujando el extremo de la cuerda **hasta el final** de la ranura.
- Enrolle la cuerda en el sentido que marca la flecha del carrete, de forma homogénea, en el canal del carrete.

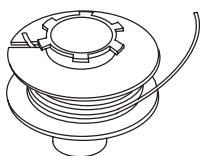

Nota: La desbrozadora no funcionará correctamente si la cuerda se enrolla en sentido contrario, si el extremo de la cuerda sobresale más de 3 mm (1/8 pulgada), o si la cuerda se enrolla sobrepasando el borde exterior del carrete.

6. Desenrolle no más de 7 cm (3 pulgadas) de cuerda del carrete (cuerda nueva o re-utilizada). Sujete la cuerda y el carrete para evitar que se desenrolle.

7. Sujete la cuerda y el carrete para evitar que se desenrolle la cuerda, coloque la tapa en el carrete.

8. Inserte la cuerda en el ojal, alineando las pestañas de la tapa con las ranuras del cabezal de corte.

9. Apriete las pestañas y empuje hacia abajo la tapa y el carrete hasta que la tapa quede bloqueada.

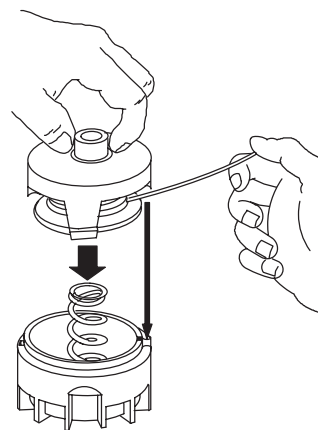

Nota: Es posible que haya que girar ligeramente el carrete para poder instalarlo correctamente.

Una vez correctamente instalado, el cabezal de corte debe tener el aspecto que aparece en la ilustración.

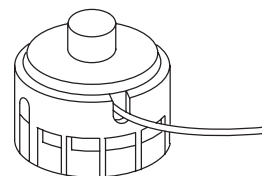

Mantenimiento

Después de cada uso de la desbrozadora, complete los procedimientos siguientes:

- Limpie la desbrozadora con un paño húmedo. **No lave la desbrozadora con una manguera ni la sumerja en agua.**
- Limpie o rasque el cabezal de corte y la zona del carrete si hay señales de acumulación de suciedad o recortes.
- Compruebe y apriete todos los cierres. Repare o sustituya cualquier pieza dañada o que falte.
- Rasque cualquier suciedad de las entradas de aire.

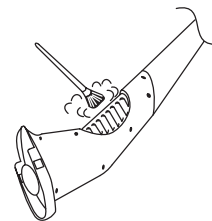

IMPORTANTE: Mantenga las entradas de aire libres de hierba y suciedad para evitar que se sobrecaliente el motor.

Almacenamiento

Si no va a utilizar la desbrozadora durante más de un mes, desconecte el cargador de la red y de la desbrozadora una vez que ésta se haya cargado por completo. No guarde la desbrozadora con el cargador enchufado. Si almacena la desbrozadora en un lugar caldeado, se reducirá la vida de la batería. Si es necesario guardar la desbrozadora en un lugar caldeado, cargue la batería durante 24 horas cada 2–3 meses si no se utiliza.

Mantenimiento

Toro ha diseñado este producto para que le proporcione años de funcionamiento sin problemas. Si necesita mantenimiento, lleve el producto a su Distribuidor Toro Autorizado. Su Distribuidor Toro ha recibido formación especial en la reparación de los productos Toro y se asegurará de que su Toro siga siendo "Todo" Toro.

Cómo deshacerse de la batería

Si la batería ya no mantiene la carga, usted podrá adquirir una batería nueva en su Distribuidor Autorizado, quien se la instalará. Si desea desechar la desbrozadora, retire y recicle la batería antes de hacerlo.



ADVERTENCIA



Los bornes, terminales y otros accesorios de la batería contienen plomo y compuestos de plomo, productos químicos reconocidos por el Estado de California como causantes de cáncer y daños reproductivos. Lávese las manos después de manejar el material.

1. Retire las fijaciones que sujetan las dos mitades de la empuñadura y separe las dos mitades.
2. Retire la batería y desconéctela de los cables.
3. Deseche la desbrozadora.
4. Recicle la batería de plomo/ácido según la normativa local.

La promesa de Toro

Dos años de garantía total para uso residencial para los Estados Unidos, Canadá y México

Condiciones generales

Toro Company y su filial, Toro Warranty Company, conforme a un acuerdo conjunto, garantizan este producto durante dos años en cuanto a defectos de los materiales o mano de obra, siempre que se utilice con fines residenciales. Para obtener un reemplazo o la reparación, siendo ésta nuestra opción, devuelva toda la unidad al vendedor, con portes pagados. **(Únicamente los clientes en EE.UU. pueden devolver su unidad, con el comprobante de compra, a cualquier Concesionario de Servicio Autorizado, Concesionario de Servicio Maestro, o al Centro de Servicio Toro, 5300 Shoreline Boulevard, Mound, MN 55364.**

Esta garantía cubre solamente los defectos del producto. **Toro Company y Toro Warranty Company declinan cualquier responsabilidad, en caso de daños directos o indirectos relacionados con la utilización de los productos Toro cubiertos por esta garantía, incluyendo cualquier coste ocasionado por el equipo de sustitución o servicio habidos durante periodos razonables de avería o falta de uso durante las reparaciones cubiertas por esta garantía. Ciertos estados no permiten la exclusión de daños directos o indirectos, por ello, es posible que la exclusión anterior no se pueda aplicar en su caso particular.** Esta garantía le da derechos específicos y es posible que usted tenga otros derechos que pueden variar de un estado a otro.

Si, a pesar de todo, no obtiene la información necesaria, puede ponerse en contacto directo con: Customer Service Department, Toro Warranty Company, 8111 Lyndale Ave S, Bloomington, MN, 55420-1196. **(No envíe a esta dirección el producto defectuoso).**

Países distintos a Estados Unidos, Canadá o México

Los clientes que hayan adquirido los productos Toro exportados de los Estados Unidos, Canadá o México, deben establecer contacto con su distribuidor (concesionario) Toro para obtener los criterios de garantía para su país, provincia o estado. Si, por alguna razón, no está satisfecho con la asistencia de su distribuidor o tiene dificultades para obtener la información relativa a la garantía, póngase en contacto con el importador Toro. Si, a pesar de todo, no obtiene la información necesaria, póngase en contacto directo con la Toro Warranty Company.

Rev. 02/02/2000

