

Kit poignée d'aide au déplacement

Modèle N° 59196

Instructions d'installation

Composition du kit

| DESCRIPTION | QUANTITE |
|-------------------------------|----------|
| Poignée d'aide au déplacement | 1 |
| Vis de carrossier | 2 |
| Contre-écrous | 2 |

Montage de la poignée d'aide au déplacement

Pour les modèles sans trous de montage dans le mancheron

1. Arrêtez le moteur, attendez l'arrêt de toutes les pièces mobiles et débranchez la bougie.
2. Desserrez l'écrou du support de guidage du câble (Fig. 1).

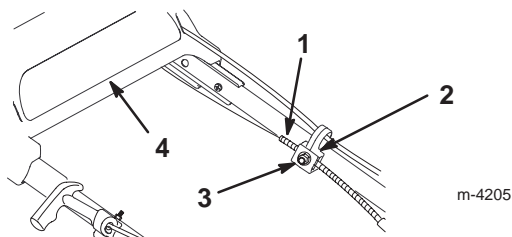

Figure 1

1. Gaine du câble
2. Support de guidage
3. Ecrou
4. Partie supérieure du mancheron

3. Retirez le câble du lanceur de son guide.
4. Séparez la partie supérieure du mancheron de la partie inférieure.

Remarque : Ne débranchez pas les câbles de la tondeuse.

5. Poussez le mancheron complètement vers l'intérieur (comme illustré à la Figure 2) et couchez le mancheron sur une surface plane.

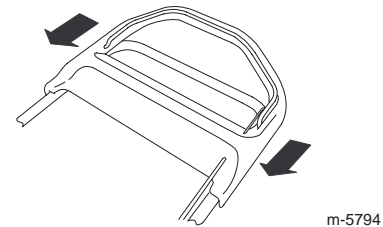

Figure 2

6. Centrez la poignée d'aide au déplacement sur la barre de la partie supérieure du mancheron et vérifiez que la courbe est dirigée vers l'arrière et touche le mancheron (Fig. 3).

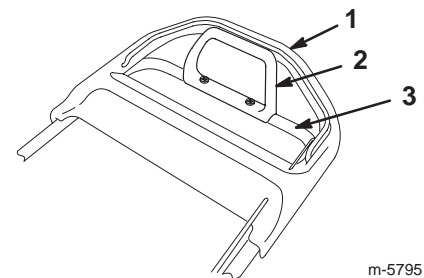

Figure 3

1. Partie supérieure du mancheron
2. Poignée d'aide au déplacement
3. Barre de la partie supérieure du mancheron

7. Faites une marque au poinçon dans les 2 trous de la poignée d'aide au déplacement et dans la barre de la partie supérieure du mancheron.
8. Percez 2 trous (de 8 mm (5/16") de diamètre) dans les repères, à travers la barre de la partie supérieure du mancheron.
9. Montez la partie supérieure du mancheron sur la tondeuse.
10. Réglez le câble de commande (voir le *Manuel de l'utilisateur*).

11. Placez la poignée d'aide au déplacement sur les trous de la barre de la partie supérieure du mancheron (Fig. 4).

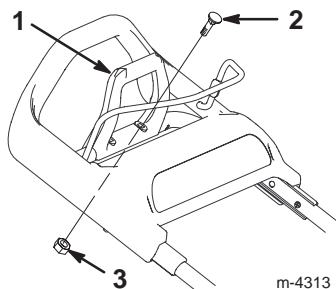

Figure 4

- | | |
|----------------------------------|--------------------------|
| 1. Poignée d'aide au déplacement | 2. Vis de carrossier (2) |
| | 3. Contre-écrou (2) |

12. A l'aide des boulons de carrossier et des contre-écrous fournis dans le kit, fixez la poignée à la barre (Fig. 4). Serrez les contre-écrous jusqu'à ce que la poignée d'aide au déplacement ne plie plus, mais **ne les serrez pas excessivement**.

13. Remplacez le câble de lanceur dans son guide et rebranchez la bougie.

Montage de la poignée d'aide au déplacement

Pour les modèles avec trous de montage dans le mancheron

1. Arrêtez le moteur, attendez l'arrêt de toutes les pièces mobiles et débranchez la bougie.
2. Déposez le couvercle de la poignée sur la barre de la partie supérieure du mancheron (Fig. 5).

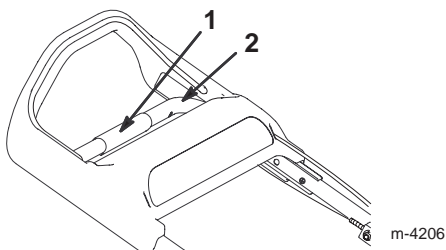

Figure 5

- | | |
|----------------------------|---|
| 1. Couvercle de la poignée | 2. Barre de la partie supérieure du mancheron |
|----------------------------|---|

3. Placez la poignée d'aide au déplacement sur les trous de la barre de la partie supérieure du mancheron (Fig. 6). Vérifiez que la courbe en haut de la poignée d'aide au déplacement est dirigée vers l'arrière.

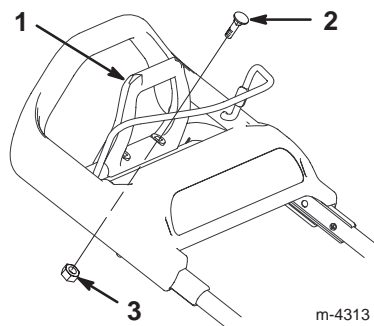

Figure 6

- | | |
|----------------------------------|--------------------------|
| 1. Poignée d'aide au déplacement | 2. Vis de carrossier (2) |
| | 3. Contre-écrou (2) |

4. A l'aide des boulons de carrossier et des contre-écrous fournis dans le kit, fixez la poignée à la barre (Fig. 6). Serrez les contre-écrous jusqu'à ce que la poignée d'aide au déplacement ne plie plus, mais **ne les serrez pas excessivement**.

5. Connectez la bougie.

Utilisation de la poignée d'aide au déplacement

1. Saisissez les coins de la poignée d'aide au déplacement du bout des doigts (Fig. 7).

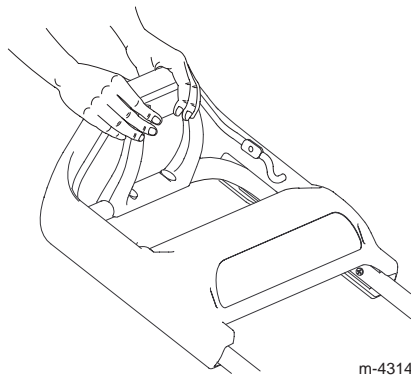

Figure 7

2. Rapprochez la poignée de la partie supérieure du mancheron jusqu'à ce que la tondeuse se déplace à la vitesse voulue. Lorsque vous n'avez plus besoin de l'aide au déplacement, ôtez les doigts de la poignée.

Important La tondeuse continuera d'avancer automatiquement jusqu'à ce que vous relâchiez la poignée et que vous arrêtiez de marcher.