



Groundmaster[®] 4000-D

Groundmaster trekkenhet

Modellnr. 30410—serienr. 210000201 og oppover

Brukerhåndbok



Advarsel



Staten California kjenner til at motoreksosen fra dette produktet inneholder kjemikalier som kan forårsake kreft eller fosterskader eller skade forplantningsevnen på andre måter.

Innhold

	Side
Innledning	3
Sikkerhet	3
Forsiktighetsregler ved bruk	3
Sikkerhetsinstruksjoner for Toros gressklippere ...	6
Lydtrykk	7
Lydstyrke	7
Vibrasjon	7
Sikkerhets- og instruksjonsmerker	8
Spesifikasjoner	12
Spesifikasjoner for trekkenheten	12
Spesifikasjoner for klippeenhetene	13
Mål	13
Montering	14
Løse deler	14
Montere setet, sikkerhetsbeltet og røret for håndboken	14
Smøre maskinen	14
Før bruk	14
Kontrollere motoroljenivået	14
Kontrollere kjølesystemet	15
Fylle drivstofftanken	16
Kontrollere den hydrauliske oljen	16
Kontrollere planetgiroljen	17
Kontrollere oljen i bakakselen	17
Kontrollere oljen i girkassen	18
Kontrollere trykket i dekkene	18
Kontrollere at hjulmutrene og -boltene er strammet til	18
Justere klippehøyden	18
Justere støtteplatene	21
Justere klippehøydevalsene	21
Justere klippeenhetene	21
Bruk	23
Kontroller	23
Starte og stoppe motoren	26
Tappe drivstoffsystemet	26
Kontrollere sperrebryterne	27

	Side
Skyve elle taue maskinen	27
Løftepunkt for jekk	28
Fester	28
Brukskarakteristikk	28
Brukstips	29
Vedlikehold	30
Anbefalt vedlikeholdsplan	30
Sjekkliste for daglig vedlikehold	31
Serviceintervaller	32
Smøre lagrene og hylsene	32
Overhale luftrenseren	36
Skifte motoroljen og oljefilteret	37
Overhale drivstoffsystemet	37
Tappe luft fra injektorene	38
Overhale kjølesystemet	39
Overhale generatorremmen	39
Justere gassen	40
Overhale gnistfangeren	40
Skifte den hydrauliske oljen	40
Skifte de hydrauliske filterne	41
Kontrollere de hydrauliske ledningene og slangene	41
Teståpninger for det hydrauliske systemet	42
Justere mengderegulatoren for klippeenheten ...	44
Justere forbindelsesleddet for trekkpedalen	44
Justere bremsene	44
Skifte planetgiroljen	45
Skifte oljen i bakakselen	45
Kontrollere spissing av bakhjulene	46
Aktivere, lade og koble til batteriet	46
Vedlikeholde batteriet	48
Sikringer	48
Vippe den fremre klippeenheten i stående stilling	48
Vippe ned den fremre klippeenheten	49
Stramme drivremmene på klippeenheten	49
Justere bladstigningen	49
Overhale styrehjulshylsene	50
Overhale styrehjulene og lagrene	51
Kontrollere om en kniv er bøyd	51
Demontere og montere kniven(e)	51
Undersøke og slipe kniven(e)	52
Justere klippeenhetene	53
Skifte drivremmen	53
Elektrisk skjema	54
Hydraulisk skjema	55
Gjøre klar til lagring/oppbevaring for sesongen ...	56

Innledning

Les denne håndboken nøye, slik at du lærer den riktige måten å bruke og vedlikeholde produktet på. Informasjonen i denne håndboken kan hjelpe deg og andre å unngå personskader og produktskader. Selv om Toro utformer og produserer sikre produkter, har du selv ansvaret for at produktet brukes på en forsvarlig og riktig måte.

Hvis gressklipperen trenger reparasjon, eller hvis du trenger originale Toro-deler eller mer informasjon, kan du kontakte et autorisert forhandlerverksted eller avdelingen for kundeservice hos Toro. Ha modell- og serienumre for hånden når du tar kontakt. Disse numrene finner du på en plate som er festet på den venstre siden av førerplattformen, bak fotstøtten.

Noter produktets modell- og serienummer nedenfor:

Modellnummer: _____
Serienummer: _____

Denne håndboken gjør deg oppmerksom på potensielle farer, og den har spesielle sikkerhetsmeldinger som hjelper deg og andre å unngå personskader og dødsfall. **Fare**, **Advarsel** og **Forsiktig** er uttrykk som brukes for å identifisere ulike farenivåer. Vær imidlertid svært forsiktig uansett fareisiko.

Fare varslers om en svært farlig situasjon som fører til alvorlige skader eller dødsfall hvis du ikke følger de anbefalte sikkerhetstiltakene.

Advarsel varslers om en fare som kan føre til alvorlige skader eller dødsfall hvis du ikke følger de anbefalte sikkerhetstiltakene.

Forsiktig varslers om en fare som kan føre til mindre alvorlige skader hvis du ikke følger de anbefalte sikkerhetstiltakene.

I denne håndboken brukes to andre ord til å vektlegge informasjon. **Viktig** angir teknisk informasjon, og **Obs:** vektlegger generell informasjon som du bør være spesielt oppmerksom på.

Sikkerhet

Denne maskinen oppfyller eller overgikk CEN-standard EN 836:1997, ISO-standard 5395:1990 og ANSI B71.4-1999-spesifikasjonene da den ble produsert.

Hvis føreren eller eieren bruker maskinen på feil måte eller utfører feil vedlikeholdsarbeid, kan det føre til personskader. Følg alltid disse forsiktighetsreglene for å unngå at det skjer en ulykke, og ta alltid hensyn til sikkerhetsvarselsymbolet , som betyr VIS

FORSIKTIGHET, ADVARSEL eller FARE – “personlige sikkerhetsinstruksjoner.” Hvis ikke disse instruksjonene tas hensyn til, kan noen bli alvorlig skadet eller drept som følge.

Forsiktighetsregler ved bruk

Instruksjonene nedenfor er tatt fra CEN-standard 836:1997, ISO-standard 5395:1990 og ANSI-standard B71.4-1999.

Opplæring

- Les operatørens håndbok og annet opplæringsmaterieill nøye. Gjør deg godt kjent med alle kontroller, sikkerhetsmerker og riktig bruk av utstyret.
- Barn eller personer som ikke har lest bruksanvisningen, må ikke bruke plenklipperen. Det kan hende at lokale forskrifter setter en aldersgrense for bruk av denne gressklipperen.
- Du må aldri klippe hvis andre personer, spesielt barn eller dyr befinner seg i nærheten.
- Husk at føreren eller brukeren er ansvarlig hvis han eller hun, andre personer eller deres eiendom utsettes for ulykker eller farer.
- Ta aldri med passasjerer.
- Alle førere og mekanikere må selv sørge for at de får profesjonell opplæring. Eieren er ansvarlig for opplæring av brukerne. En slik opplæring bør legges vekt på:
 - Hvor nødvendig forsiktighet og konsentrasjon er når du arbeider med en plentractor
 - At du ikke får kontroll over en plentractor som sklir i en bakke, ved å bremse. De vanligste årsakene til at du mister kontroll over maskinen er:
 - for dårlig bakkegrep
 - for høy hastighet
 - utilstrekkelig bremsing
 - denne spesielle maskintypen passer ikke til arbeidet
 - det er ikke tatt hensyn til bakkeforhold, spesielt skråninger
 - feil kopling eller fordeling av belastning

Forberedelse

- Ha alltid på deg kraftig fottøy og langbukser, hjelm, vernebriller og hørselsvern når du bruker klipperen. Langt hår, løstsittende klær eller smykker kan sette seg fast i bevegelige deler. Bruk ikke utstyret uten sko eller med åpne sandaler.
- Ta en grundig inspeksjon der utstyret skal brukes, og fjern alle gjenstander som kan slenges opp i luften av maskinen.
- **Advarsel** – Drivstoff er svært brannfarlig. Ta følgende forholdsregler:
 - Drivstoff må lagres i kanner som er laget spesielt for dette formålet.
 - Bare fyll drivstoff utendørs, og ikke røyk mens du fyller.
 - Fyll på drivstoff før du starter motoren. Ta aldri lokket av drivstofftanken eller fyll drivstoff mens motoren går eller er varm.
 - Hvis du søler drivstoff, må du ikke prøve å starte motoren. Fjern maskinen fra området der du sølte drivstoffet, og unngå alt som kan antenne til all drivstoffdamp er forsvunnet.
 - Sett lokket godt på alle drivstofftanker og kanner.
- Skift ut defekte lyddempere.
- Før bruk må du alltid sjekke at knivene, knivboltene og klippeenheten er i orden og fri for skader og slitasje. Skadde eller slitte kniver og bolter må skiftes ut i sett for å opprettholde balansen.
- Vær forsiktig hvis maskinen har flere kniver, siden de andre knivene kan begynne å rotere når den ene kniven roteres.
- Vurder terrenget for å avgjøre hvilket tilbehør og utstyr som er nødvendig for å gjøre jobben på en sikker og riktig måte. Bruk kun tilbehør og utstyr som er godkjent av produsenten.
- Kontroller at brukerens kontroller, sikkerhetsbryterne og skyddene er montert og virker som de skal. Ikke bruk maskinen hvis dette ikke fungerer ordentlig.

Bruk

- Motoren må ikke brukes på et innelukket sted der giftig kullos kan samle seg.
- Klipperen må bare brukes i dagslys eller der det er god kunstig belysning.
- Før du forsøker å starte motoren, må du kople ut alle knivkoplinger, sette motoren i fri og sette på parkeringsbremsen. Du må bare starte motoren fra førerstillingen. Bruk sikkerhetsbelte hvis maskinen er utstyrt med det.
- Ikke bruk maskinen i skråninger som er brattere enn 15°, når du klipper i nedoverbakker.
- Husk at det ikke finnes trygge skråninger. Vær ekstra forsiktig når du kjører i skråninger med gress. Slik unngår du at plenraktoren velter:
 - Unngå å bråstoppe eller starte med mye gass i oppoverbakker eller nedoverbakker.
 - Kople clutchen inn sakte, og hold alltid maskinen i gir, spesielt i nedoverbakker.
 - Kjør sakte i skråninger og når du svinger skarpt.
 - Vær oppmerksom på kneiker, groper og andre skjulte farer i terrenget.
 - Klipp aldri på tvers av skråninger hvis ikke gressklipperen er beregnet på det.
- Vær oppmerksom på hull og andre skjulte farer.
- Vær forsiktig under sleping av last eller bruk av tungt utstyr.
 - Bruk bare de godkjente koplingene til slepeutstyr.
 - Begrens lasten til en vekt som du har full kontroll over.
 - Unngå brå svinger. Vær forsiktig under rygging.
 - Bruk motvekt(er) eller hjulvekter når instruksjonsboken anbefaler det.
- Se opp for trafikk når du krysser eller er i nærheten av veier.
- Stopp knivene før du kjører på flater uten gress.
- Pass alltid på at gresset ikke blåses ut mot personer i nærheten når du bruker utstyret. La heller aldri noen oppholde seg i nærheten mens maskinen er i gang.
- Maskinen må ikke brukes hvis skyddene er defekte, eller uten at sikkerhetsanordningene sitter på plass. Kontroller at alle sperrene er montert, at de er riktig justert og at de virker riktig.
- Innstillingen av motorregulatoren må ikke endres, og motoren må ikke ruses. Hvis motoren går med for høyt turtall, øker faren for personsikkerhet.
- Før du forlater førerstillingen:
 - Stopp gressklipperen på en jevn flate.
 - Kople ut kraftuttaket, og senk utstyret.
 - Skift til fri, og sett på parkeringsbremsen.
 - Stopp motoren, og ta ut nøkkelen.

- Kople ut drivkraften til alt utstyr, stopp motoren og kople fra tennpluggledningen(e) eller ta ut tenningsnøkkelen:
 - før du fjerner eventuelle forstoppelser;
 - før gressklipperen sjekkes, rengjøres eller overhales;
 - etter at gressklipperen har kjørt på en gjenstand. Undersøk om gressklipperen ble skadet, og reparer den før du starter den og bruker utstyret igjen;
 - hvis maskinen begynner å vibrere unormalt (kontroller øyeblikkelig).
- Kople ut drivkraften til utstyret under transport eller når maskinen ikke er i bruk.
- Stopp motoren, og kople ut drivkraften til utstyret:
 - før du fyller drivstoff
 - før du justerer høyden hvis ikke justeringene kan gjøres fra førerstillingen
- Reduser gassen når du vil stoppe motoren. Hvis motoren har en drivstoffkran, skal drivstofftilførselen skrues av når klippingen er ferdig.
- Hev aldri klippeenheten mens knivene går rundt.
- Hold hender og føtter borte fra klippeenhetene.
- Se bak deg og ned før du rygger, slik at du ikke kjører på noen.
- Kjør sakte og vær forsiktig når du svinger og krysser veier og fortau.
- Ikke bruk gressklipperen når du er påvirket av medisin, alkohol eller andre rusmidler.
- Vær forsiktig når du skal sette maskinen på en tilhenger eller lastebil, og når du skal sette den ned igjen på bakken.
- Føreren skal slå på blinkende varsellys, hvis dette fulgte med gressklipperen, ved kjøring på en offentlig vei. Dette gjelder ikke steder der det er ulovlig å bruke slike varsellys.
- Unngå brannfare ved å holde motoren, lyddemperen, batterirommet, klippeenhetene, drivverket og området der drivstoffet oppbevares, fritt for gress, løv og for mye fett. Tørk opp eventuelt olje- eller drivstoffsøl.
- Skift alltid ut skadde eller slitte deler for sikkerhetens skyld.
- Hvis du må tømme drivstofftanken, må du gjøre det utendørs.
- Vær forsiktig hvis maskinen har flere kniver, siden de andre knivene kan begynne å rotere når den ene kniven roteres.
- Når maskinen skal parkeres, settes bort eller stå uten tilsyn, må klippeenhetene senkes hvis det ikke brukes en mekanisk lås.
- Kople ut drivverket, senk klippeenhetene, flytt trekkpedalen til nøytral posisjon, sett på parkeringsbremsen, stopp motoren, ta ut tenningsnøkkelen, og kople ledningen fra tennpluggen. Vent til alle bevegelige deler har stoppet før du foretar justeringer, rengjøring eller reparasjoner.
- Steng drivstofftilførselen under oppbevaring og transport. Drivstoff skal ikke oppbevares i nærheten av åpen ild.
- Parker maskinen på en jevn flate. La aldri personer uten opplæring vedlikeholde eller reparere maskinen.
- Bruk jekkstøtter til å støtte komponentene når det er nødvendig.
- Vær forsiktig når du slipper ut trykket i komponenter under trykk.
- Kople fra batteriet, eller fjern ledningen fra tennpluggen, før du foretar reparasjoner. Kople kabelen fra den negative polen først, og kople deretter den andre kabelen fra den positive polen. Når du kopler kablene til igjen, kopler du først til den positive polen og deretter til den negative polen.
- Vær forsiktig når du kontrollerer knivene. Legg noe rundt knivene, eller bruk hansker, og vær forsiktig når du håndterer dem. Bare skift ut knivene. Du må aldri rette eller sveise dem.
- Hold hender og føtter borte fra bevegelige deler. Du må aldri foreta justeringer mens motoren går, hvis du kan unngå det.
- Lad opp batteriene på et åpent sted med god ventilasjon og borte fra gnister eller åpen ild. Kople laderen fra strømuttaket før du kopler den til eller fra batteriet. Ha på deg beskyttelsesklær, og bruk verktøy som er isolert.

Vedlikehold og lagring/oppbevaring



- Sørg for at alle mutrer, bolter og skruer er stramme, slik at du er sikker på at utstyret er i god stand og trygt å bruke.
- Utstyr med drivstoff på tanken må aldri oppbevares innendørs der drivstoffdamp kan komme i kontakt med en åpen flamme eller gnister.
- La motoren bli kald før du setter gressklipperen på et innelukket sted. Gressklipperen må ikke oppbevares i nærheten av åpen ild.

Sikkerhetsinstruksjoner for Toros gressklippere

Følgende liste inneholder sikkerhetsinformasjon som gjelder spesielt for Toro-produktene, eller annen viktig sikkerhetsinformasjon som ikke er inkludert i CEN-, ANSI- eller ISO-standardene.

Dette produktet kan amputere hender og føtter og slenge gjenstander gjennom luften. Følg alltid alle forsiktighetsregler for å unngå alvorlige skader eller dødsulykker.

Hvis du bruker dette produktet til andre formål enn det det er beregnet på, kan du utsette deg selv eller andre for fare.

 Advarsel 
<p>Motoreksos inneholder karbonmonoksid, som er en dødelig gift uten luft.</p> <p>Ikke kjør motoren innendørs eller i et innelukket område.</p>

Bruk

- Før du bruker en maskin med veltebeskyttelse kontrollerer du at sikkerhetsbeltene er festet, og at setet er låst, slik at det ikke kan vippe fremover.
- Lær hvordan du raskt kan stoppe maskinen og motoren.
- Bruk ikke maskinen hvis du har på deg sandaler, tennissko eller joggesko.
- Bruk av vernesko og langbukser anbefales og er påbudt i henhold til enkelte lokale bestemmelser og forsikringsforskrifter.
- Hold hendene, føttene og klærne borte fra bevegelige deler, utløpsområdet og undersiden av gressklipperen mens motoren går.
- Fyll opp drivstofftanken til nivået er 25 mm under toppen av påfyllingshalsen. Ikke fyll for mye.
- Kontroller daglig at sperrebryterne virker på riktig måte. Hvis en bryter ikke virker, skifter du den før du bruker maskinen. Skift alle sperrebryterne i sikkerhetssystemet annethvert år, **enten** de virker eller ikke.
- Kontroller nøye at du har klaring hvis du skal kjøre under objekter (for eksempel greiner, døråpninger, elektriske ledninger osv.), slik at du ikke kommer i kontakt med dem.
- Bruk aldri gressklipperen til å klippe under rygging hvis det ikke er absolutt nødvendig.
- Reduser hastigheten når du tar skarpe svinger.
- Hvis du må opp en bratt bakke, rygger du oppover bakken. Kjør fremover nedover bakken mens du har maskinen i gir.
- Hvis du ikke kan rygge opp en bakke, eller hvis du føler deg utrygg i den, må du ikke klippe i den.
- Unngå å starte eller stoppe i en bakke. Hvis dekkene mister grepet, kople du ut knivene og fortsetter sakte rett nedover bakken. Unngå å heve klippeenhetene på sidene i en bakke.
- Unngå å svinge i bakker. Hvis du må svinge i en bakke, må du gjøre det sakte og gradvis nedover hvis det er mulig.
- Når du bruker maskinen i bakker, på voller eller nær kanter, må du alltid bruke veltebeskyttelsen.
- Når du bruker en maskin med veltebeskyttelse, må du alltid bruke et sikkerhetsbelte.
- Kontroller at du kan ta av deg sikkerhetsbeltet raskt hvis maskinen triller eller velter ut i et vann.
- Se opp for trafikk når du bruker gressklipperen i nærheten av eller krysser veier. Overhold alltid vikeplikten.
- Ikke bruk gressklipperen i nærheten av høye kanter, grøfter eller voller. Maskinen kan plutselig velte hvis et hjul går over kanten på en skrent eller grøft, eller hvis kanten gir etter.
- Ikke bruk gressklipperen på vått gress. Redusert veigrep kan føre til at maskinen glir.
- Ikke prøv å stabilisere maskinen ved å støtte den med den ene foten på bakken.
- Vær svært forsiktig med tilleggsutstyr. Dette kan endre stabiliteten til maskinen.
- Slå av knivene når du ikke klipper.

Vedlikehold og lagring/oppbevaring

- Ikke rør deler som kan være varme etter at du har brukt gressklipperen. La delene bli kalde før du foretar vedlikehold, justering eller reparasjon.
- Du må aldri oppbevare maskinen eller drivstoffkannen innendørs der det er åpen ild, for eksempel i nærheten av en vannvarmer eller et fyringsanlegg.
- Hold alle mutrer og bolter godt strammet, spesielt boltene som fester knivene. Hold utstyret i god stand.
- Kontroller at alle kopleingene for hydrauliske ledninger er tette, og at alle hydrauliske slanger og ledninger er i god stand, før systemet settes under trykk.
- Hold kropp og hender borte fra hull eller dyser som sprøyter ut hydraulisk olje under høyt trykk. Bruk kartong eller papir, ikke hendene, til å lete etter lekkasjer. Hydraulisk olje som kommer ut under trykk, kan trenge gjennom huden og forårsake alvorlige skader. Olje som sprøytes inn under huden, må fjernes kirurgisk innen få timer av en doktor med kjennskap til denne typen skader, ellers kan resultatet bli koldbrann.
- Hvis du må ha motoren i gang for å utføre en vedlikeholdsjustering, må du passe på at klær, hender, føtter og andre kroppsdeler ikke er i nærheten av klippeenhetene, tilbehør eller bevegelige deler. Hold alle unna.
- Kontroller ofte at bremsene virker. Foreta justeringer og service etter behov.
- Batterisyre er giftig og kan forårsake brannskader. Pass på at du ikke får batterisyre på huden, i øynene eller på klærne. Beskytt ansiktet, øynene og klærne når du håndterer et batteri.
- Batterigasser kan eksplodere. Hold sigaretter, gnister og flammer unna batteriet.
- Slå av motoren før du kontrollerer oljen eller fyller på olje i veivhuset.
- Kontakt en autorisert Toro-forhandler hvis det er nødvendig med store reparasjoner, eller hvis du trenger hjelp.
- For å oppnå optimal ytelse og holde maskinen i sikkerhetsgodkjent stand bruker du bare ekte Toro-reservedeler og -tilbehør. Det kan være farlig å bruke reservedeler og tilleggsutstyr som er laget av andre produsenter, og det kan gjøre garantien ugyldig.

Lydtrykk

Denne maskinen har et tilsvarende kontinuerlig A-avveid lydtrykk ved førerens øre på 89 dB(A), basert på måling av identiske maskiner i henhold til direktiv 98/37/EU med endringer.

Lydstyrke

Denne maskinen har et garantert lydstyrkenivå på 105 dBA/1 pW, basert på måling av identiske maskiner i henhold til direktiv 2000/14/EU med endringer.

Vibrasjon

Hånd-arm-vibrasjonsnivå

Denne enheten har et maksimalt vibrasjonsnivå på 2,5 m/s² ved hendene, basert på målinger av identiske maskiner i henhold til ISO 5349-prosedyrer.

Hele kroppen

Denne enheten har et maksimalt vibrasjonsnivå på 0,5 m/s² på bakkdelen, basert på målinger av identiske maskiner i henhold til ISO 2631-prosedyrer.

Sikkerhets- og instruksjonsmerker



Sikkerhetsmerker og instruksjoner er enkelt synlige for operatøren, og de er plassert i nærheten av alle områder som representerer en potensiell fare. Bytt ut alle merker som er ødelagte eller forsvunnet.

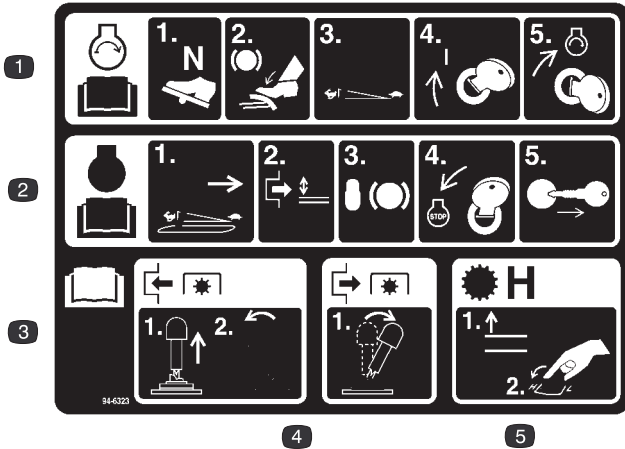

94-6323

1. Les brukerhåndboken hvis du trenger instruksjoner om hvordan du starter maskinen.
2. Les brukerhåndboken hvis du trenger instruksjoner om hvordan du stopper maskinen.
3. Les brukerhåndboken hvis du trenger instruksjoner om hvordan du bruker kraftuttaket.
4. Les brukerhåndboken hvis du trenger instruksjoner om hvordan du bruker kraftuttaket.
5. Les brukerhåndboken hvis du trenger instruksjoner om hvordan du bruker hastighetsbryteren.

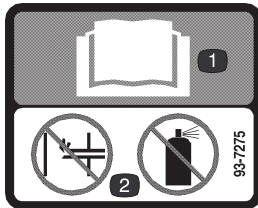

93-7275

1. Se i brukerhåndboken.
2. Ikke bruk starthjelp.

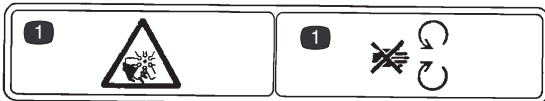

93-7272

1. Fare for kutting/amputering – hold deg unna bevegelige deler.

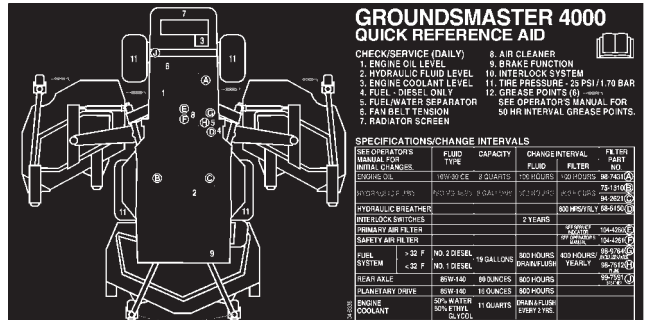

104-8336

1. Se i brukerhåndboken.

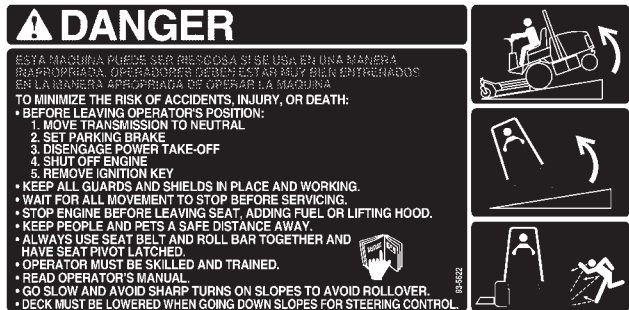

93-5622

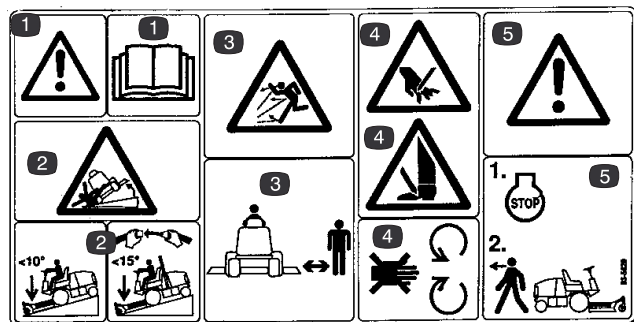

93-5620 (erstatte 93-5622 for CE)

1. Advarsel – se i brukerhåndboken.
2. Veltefare – ikke bruk maskiner med tohjuldrift i bakker som er brattere enn 10 grader, og senk klippeenhetene ned på bakken. Ikke bruk maskiner med firehjuldrift i bakker som er brattere enn 15 grader. Bruk veltebeskyttelsen, fest sikkerhetsbeltet, og senk klippeenhetene ned på bakken.
3. Fare for at gjenstander slynges gjennom luften – hold tilskuere på god avstand.
4. Fare for å kutte hender og føtter – hold deg borte fra roterende kniver og bevegelige deler.
5. Advarsel – stopp motoren før du forlater førerstillingen.



43-8480

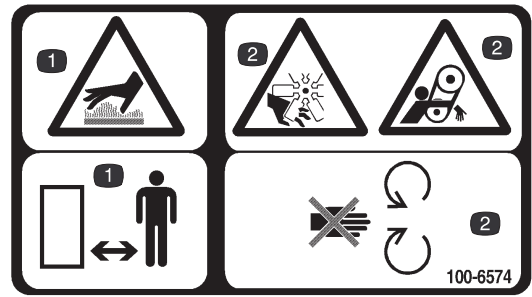

100-6574

1. Varm overflate – hold deg borte fra avstand.
2. Hold deg borte fra bevegelige deler.

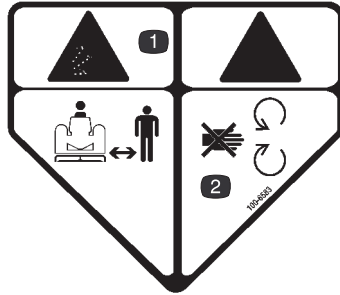

100-6583 (erstatte 43-8480 for CE)

1. Fare for at gjenstander slynges gjennom luften – hold tilskuere på god avstand.
2. Hold deg borte fra bevegelige deler.

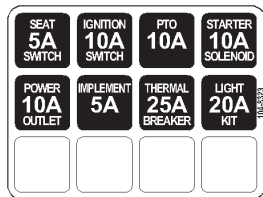

104-8323



104-8324

1. Hev klippeenhetene
1. Senk klippeenhetene



105-2841

1. Kjølemiddelnivå
2. Eksplosjonsfare
3. Varm overflate
4. Hold avstand
5. Fare
6. Se i brukerhåndboken.

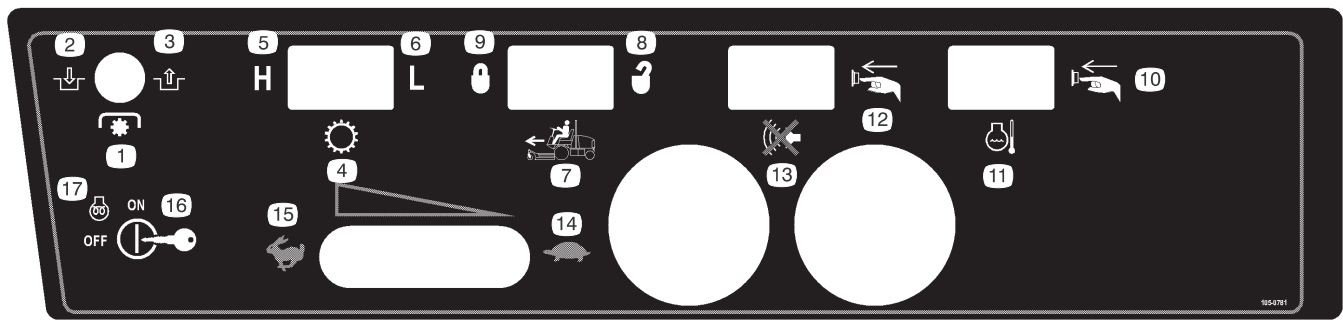

105-0781

- | | | | |
|-------------------------------------|-------------------------------------|---------------------------------------|--------------------------|
| 1. Kraftuttaksbryter | 6. Hastighetsbryter – lav hastighet | 10. Overstyringsbryter for temperatur | 14. Gass – lav hastighet |
| 2. Kraftuttaksbryter – av | 7. Fartskontroll | 11. Temperatur tilbakestill | 15. Gass – høy hastighet |
| 3. Kraftuttaksbryter – på | 8. Fartskontroll – av | 12. Lyddemperbryter | 16. Nøkkeltetting |
| 4. Hastighetsbryter | 9. Fartskontroll – på | 13. Lyddemperbryter – av | 17. Forvarme |
| 5. Hastighetsbryter – høy hastighet | | | |

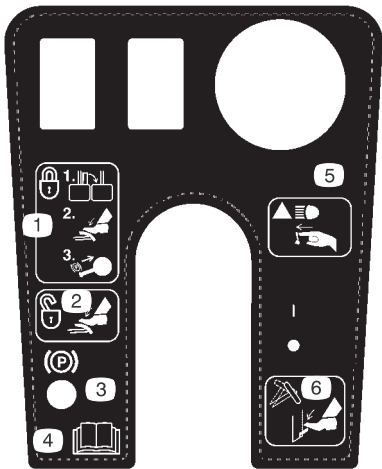

104-2277

- Når du vil låse parkeringsbremsen, kople du pedalene sammen, trykker ned bremsepedalene og trekker opp knotten.
- Når du vil låse opp parkeringsbremsen, trykker du ned bremsepedalene.
- Parkeringsbremselås
- Se i brukerhåndboken.
- Trykk for å slå på de valgfrie frontlysene.
- Trykk spaken ned hvis du vil vippe rattet.



104-8325

- Klippeenhetslås på/av.

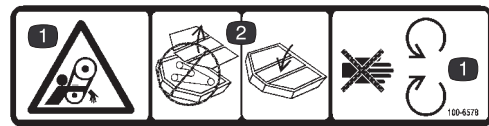

100-6578

- Hold deg borte fra bevegelige deler.
- Ikke bruk gressklipperen når dekslene for klippenhetene er av.

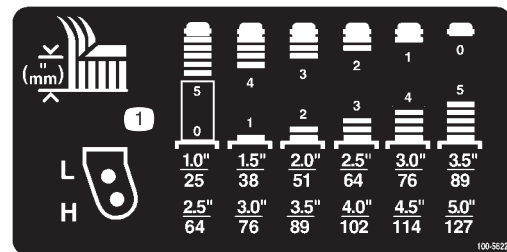

100-5622

- Justering av klippehøyde

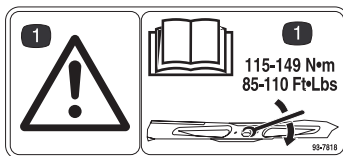

93-7818

- Fare – se i brukerhåndboken hvis du vil ha informasjon om dreiemomentet for knivene.

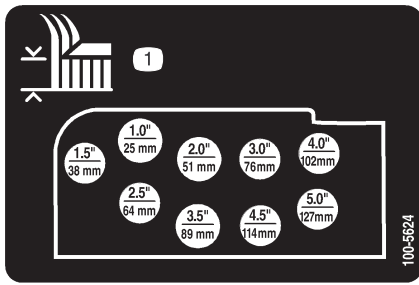

100-5624

1. Justering av klippehøyde

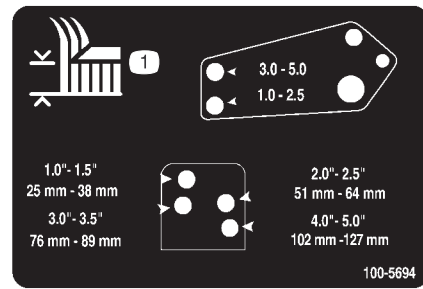

100-5694

1. Justering av klippehøyde

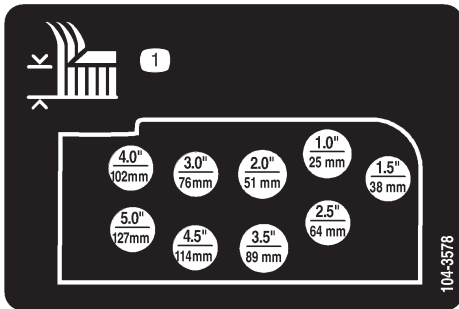

104-3578

1. Justering av klippehøyde

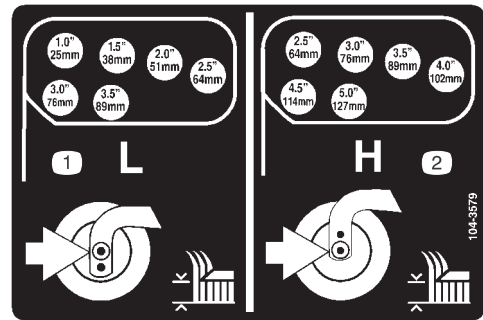

104-3579

1. Justering av klippehøyde (lav innstilling)
2. Justering av klippehøyde (høy innstilling)

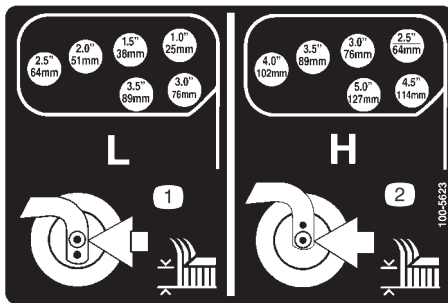

100-5623

1. Justering av klippehøyde (lav innstilling)
2. Justering av klippehøyde (høy innstilling)

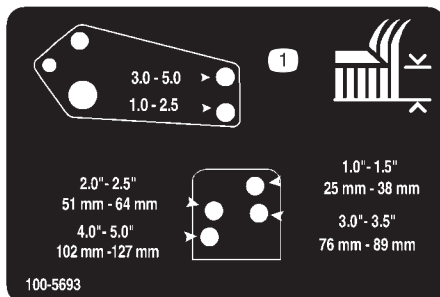

100-5693

1. Justering av klippehøyde

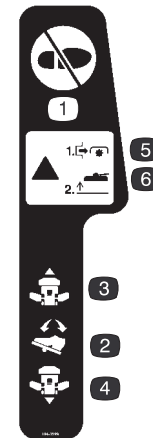

104-3599

1. Ikke trå her.
2. Trekkpedal
3. Trekkretning – fremover
4. Trekkretning – bakover
5. Fare – slå av kraftuttaket før du hever klippeenhetene.
6. Fare – ikke bruk klippeenhetene når de er i hevet stilling.

Spesifikasjoner

Spesifikasjoner for trekkenheten

Motor	Firetacters, firesylindret, vannavkjølt Kubota-turbodieselmotor med et slagvolum på ca. 2196 cm ³ . 58 hk ved 2600 o/min, kompresjonsforhold på 23:1. Lavt tomgangsturtall: 1500 o/min. Høyt tomgangsturtall: 2800 o/min. Oljekapasiteten er 7,6 l med filter.
Kjølesystem	Kapasitet: 10,4 l halvt om halvt med vann og frostvæske med etylenglykol.
Drivstoffsystem	Elektrisk drivstoffpumpe. Utskiftbart filter og drivstoffilter/vannutskiller. Kapasitet: 72 liter med diesel av type 2.
Hydraulisk system	Beholderens kapasitet: 30 liter. To filterelementer som kan skiftes.
Trekksystem	Forhjulene trekkes av et servostyrt hydrostatisk system med reduksjonsgir av typen planetgir. Fotpedal for å kontrollere bakkehastigheten fremover og bakover. Den bakre drivakselen er koplet til et hydrostatisk drivverk, slik at du får kontinuerlig firehjulsdrift når gressklipperen er i klippestilling. Veltebeskyttelse og sikkerhetsbelte er standard.
Hastighet	Hastighet ved klipping: 0–13 km/t Hastighet uten klipping: 0–24 km/t
Dekk	Fordekk: 26 x 12,0–12, 6 lag, uten slange, torvslitebane. Bakdekk: 20 x 10,0–10, 6 lag, uten slange, torvslitebane. Luftrykket i for- og bakdekkene er 172–207 kPa.
Diagnosesystem	Teståpninger for trekksystemet, drivverket for klippeenhetene, løftekreft/motvekt, heving/senkning, styrekretsene og ladetrykket er plassert i nærheten av de enkelte komponentene.
Styresystem	Bilratt med servostyring
Bremser	Flere interne, våte skivebremser
Elektrisk system	Batteri på 12 volt med generator på 40 A og en reservekapasitet på 110 minutter. Negativ jording.
Sperresystem	Motoren startes ikke hvis ikke trekkpedalen er i nøytral stilling og kraftuttaket er utkoplet. Hvis føreren forlater setet mens kraftuttaket er innkoplet, koples det ut etter ett sekund. Hvis føreren ikke er tilbake i setet innen to sekunder, stopper motoren. Motoren stopper hvis du setter maskinen i gir når parkeringsbremsen er på.
Målere, indikatorer og hørbare varselsystemer	Drivstoffmåler, motortemperaturmåler, timeteller, indikatorer for høy motortemperatur, lavt motoroljetrykk, glødeplugg og lading. Hørbare alarmer for lavt motoroljetrykk og høy motortemperatur.
Kontroller	Ratt, vippejustering, tenningsbryter, kraftuttaksbryter, gasskontroll, trekkpedal, hastighetsvelger, bremses (for bedre svinging og trekraft), parkeringsbremselås og spaker for heving/senkning av klippeenhetene.

Spesifikasjoner for klippeenhetene

Den fremre klippeenheten	Klippebredde på 157 cm, 3 kniver. Klippeenheten kan vippes opp og låses ved vedlikehold.
Klippeenhetene på sidene	Klippebredde på 107 cm, 2 kniver.
Klippehøyde	Klippebredde på 25–177 mm, kan justeres i trinn på 13 mm. Du kan justere den fremre klippeenheten ved å bytte avstandsstykkene på styrehjulene og endre lengden på støttekjedene. Du kan justere klippeenhetene på sidene ved å legge til eller fjerne et likt antall avstandsstykker fra styrehjulsgaflene, sette styrehjulsakslene i hullet for høy eller lav klippehøyde i styrehjulsgaflene og feste styrehjulsarmene i de ønskede hullene i klippehøydebraketten.
Konstruksjon	Huset er laget av stål og forsterket med kanaler og plater.
Klippedrivverk	Én hydraulisk motor per klippeenhet. Hver motor driver én spindel direkte, mens de andre spindlene drives av en rem. Spindelakslene støttes av to kileformede rullelagre som er forseglet eksternt og kan smøres. Alle knivene, spindlene og remmene kan skiftes ut.
Knivene	Sju kniver i varmebehandlet stål med en lengde på 55,2 cm og en tykkelse på 6,35 mm.
Hjuloppheng og styrehjul	Den fremre klippeenheten har to frontstyrehjul (20,3 cm) med luftfylte dekk og forseglede kulelagre. Bakdelen av klippeenheten henger fra løftearmen, og helningsvinkelen til klippeenheten kan justeres. Det hydrauliske motveks- og løftesystemet er innebygd i klippeenheten for å oppnå maksimal flyting og trekkraft. Klippeenhetene på sidene har to faste frontstyrehjul (20,3 cm) og ett bakstyrehjul (20,3 cm) med luftfylte dekk og forseglede kulelagre. Inni bakdelen av klippeenheten er det et fjær- og dempesystem. Det hydrauliske motveks- og løftesystemet er innebygd i klippeenheten for å oppnå maksimal flyting og trekkraft.
Antiskalperings-egenskaper	Det er en antiskalperingskopp på hver kniv. Antiskalperingsvalser. Justerbare støtteplater på hver ende av klippeenheten.
Deksler for klippeenhetene	Deksler i stål og plast.

Obs: Spesifikasjoner kan endres uten varsel.

Mål

Klippebredde	
totalt	335 cm
den fremre klippeenheten	157 cm
den ene klippeenheten på siden	107 cm
den fremre klippeenheten og den ene klippeenheten på siden	246 cm
Total bredde	
klippeenhetene nede	345 cm
klippeenhetene oppe (transport)	183 cm

Total lengde	342 cm
Høyde	140 cm
Høyde med veltebeskyttelse	206 cm
Bakkeklaring	17 cm
Hjulets slitebane (til midten av dekket)	
foran	114 cm
bak	119 cm
Hjulavstand	141 cm
Vekt (med klippeenhetene og olje)	1751 kg

Montering

Obs: Maskinens venstre og høyre side angis ut fra vanlig bruksposisjon.

Løse deler

Obs: Bruk denne tabellen som en sjekkliste for å kontrollere at du har mottatt alle deler som trengs til monteringen. Hvis du mangler noen av disse delene, kan du ikke montere enheten. Det kan hende at noen deler ble montert på fabrikken.

Beskrivelse	Ant.	Bruk
Sikkerhetsbelte	1	Montere sikkerhetsbeltet
Hodeskrue	2	
Skive	2	
Rør for håndboken	1	Montere røret for håndboken
R-klemme	2	
EF-merker	5	Monter på maskinen for å overholde CE-standardene.
EF-sertifikat	2	
Delekatalog	1	
Sjekkliste før levering	1	
Brukerhåndbok	2	Les denne før du tar gressklipperen i bruk.
Brukerhåndbok for motoren	1	Se denne før du tar gressklipperen i bruk. Fyll ut dette, og send det tilbake til Toro.
Førervideo	1	
Registreringskort	1	

Montere setet, sikkerhetsbeltet og røret for håndboken

Setet er ikke montert når maskinen sendes. Du må kjøpe og montere luksusetet (modellnr. 30398) og settet med setefjæringer (modellnr. 30396).

1. Fest røret for håndboken til setefjæringen med de to R-klemmene som fulgte med.
2. Fest sikkerhetsbeltet til hver side av setet med bolten og låseskiven som fulgte med.

Viktig Kontroller at setebryterledningen er koplet til setebryterkoplingen på ledningsfastspenneren.

3. Skyv setet helt frem og helt tilbake for å kontrollere at det er montert på riktig måte, og at setebryterledningene og koplingene ikke er i klem eller i berøring med bevegelige deler.

Smøre maskinen

Før du bruker maskinen må du smøre den. Se Smøre lagrene og hylsene på side 32. Hvis du ikke smører maskinen, ødelegges viktige deler tidligere enn ellers.

Før bruk

Forsiktig

Hvis du lar nøkkelen sitte i tenningen, kan det hende at noen tilfeldigvis starter motoren. Dette kan påføre deg eller andre alvorlige skader.

Fjern nøkkelen fra tenningen før du begynner med vedlikeholdsarbeid.

Kontrollere motoroljenivået

Kontroller oljenivået hver dag før du bruker gressklipperen. Veivhusets kapasitet er 7,6 l med filteret.

1. Parker maskinen på en jevn flate. Lås opp panserlåsene.
2. Åpne panseret.

3. Ta ut peilestaven, tørk av den, sett den ned igjen i røret og ta den deretter ut igjen. Oljenivået må nå opp til FULL-merket (fig. 1).

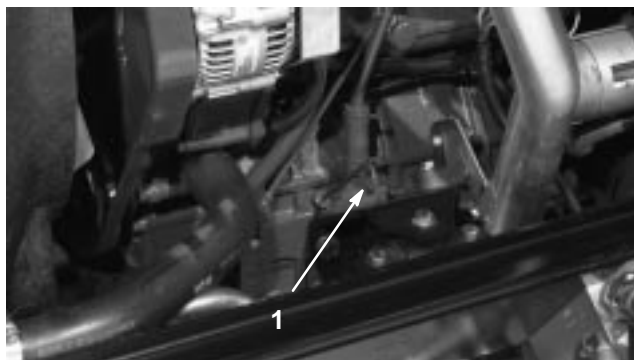

Figur 1

1. Peilestav

4. Hvis oljenivået er under FULL-merket, tar du av lokket (fig. 2) og fyller på olje til nivået når opp til FULL-merket. **Ikke fyll for mye.**

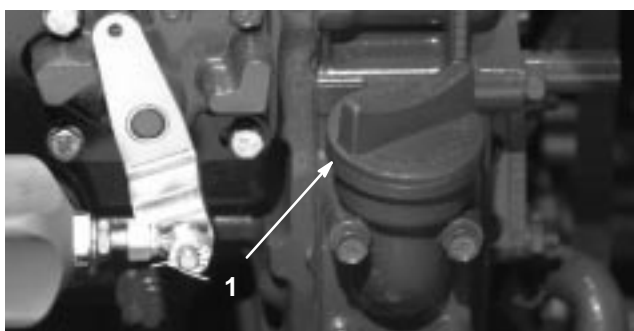

Figur 2

1. Oljelokk

5. Motoren bruker alle rensende oljer av høy kvalitet som har klassifisering CD, CE, CF, CF-4 eller CG-4 fra American Petroleum Institute (API). Bruk tabellen nedenfor til å velge den riktige viskositetsgraden for temperaturforholdene du forventer.

over 25 °C	SAE 30	eller	10W-30 10W-40
0 til 25 °C	SAE 20	eller	10W-30 10W-40
under 0 °C	SAE 10	eller	10W-30 10W-40

Obs: Når du skal bruke en annen olje, tapper du all den gamle oljen fra veivhuset før du fyller på ny olje.

6. Sett peilestaven på plass, og skru på oljelokket.
7. Lukk panseret, og fest det med låsene.

Kontrollere kjølesystemet

Kontroller kjølemiddelnivået hver dag før du bruker gressklipperen. Systemet har en kapasitet på 10,4 liter.

1. Ta radiatorlokket og lokket på ekspansjonstanken forsiktig av (fig. 3).

Forsiktig

Hvis motoren er varm, kan det hende at varmt kjølemiddel under trykk kommer ut og forårsaker brannskader.

- **Ikke åpne radiatorlokket når motoren er igang.**
- **Bruk en klut når du åpner radiatorlokket. Åpne det forsiktig, slik at dampen kan slippe ut.**

2. Kontroller kjølemiddelnivået i radiatoren. Fyll radiatoren opp til toppen av påfyllingshalsen og ekspansjonstanken opp til FULL-merket.



Figur 3

1. Ekspansjonstank

3. Hvis kjølemiddelnivået er lavt, fyller du halvt om halvt med vann og frostvæske med etylenglykol. **Ikke bruk bare vann eller alkohol-/metanolbaserte kjølemidler.**
4. Sett lokket på radiatoren og ekspansjonstanken.

Fylle drivstofftanken

Drivstofftanken har enkapasitet på 72 liter.

1. Ta av drivstofflokket (fig. 4).
2. Fyll tanken opp til omtrent 2,5 cm under toppen av tanken, ikke påfyllingshalsen, med diesel av type 2. Sett deretter på lokket.



Figur 4

1. Lokket til drivstofftanken

Fare

Under visse forhold er diesel og dampen fra drivstoffet svært brannfarlig og eksplosiv. En brann eller eksplosjon som er forårsaket av drivstoff, kan brannskade deg og andre og forårsake skade på eiendom.

- Bruk en trakt når du fyller på tanken, og fyll den utendørs på et åpent sted når motoren er slått av og kald. Tørk opp eventuelt drivstofføl.
- Tanken må ikke fylles helt opp. Fyll drivstoff på tanken helt til nivået når 6 til 13 mm under bunnen av påfyllingshalsen. Dette tomrommet i tanken gir drivstoffet plass til å utvide seg.
- Røyk aldri når du håndterer drivstoff, og hold deg borte fra åpen ild eller steder der drivstoffgass kan antennes av gnister.
- Oppbevar drivstoffet i en ren, sikkerhetsgodkjent beholder, og pass på at lokket er skrudd på.

Kontrollere den hydrauliske oljen

Den hydrauliske beholderen fylles på fabrikken med rundt 13,2 l hydraulisk olje av høy kvalitet. **Kontroller den hydrauliske oljen før du starter maskinen for første gang, og deretter hver dag.** De hydrauliske oljene du kan bruke er oppført nedenfor.

Følgende liste er ikke ment å skulle omfatte alt. Hydrauliske oljer som produseres av andre produsenter, kan brukes hvis det finnes en kryssreferanse til et produkt som tilsvarer de oppgitte produktene. Toro er ikke ansvarlig for skader som skyldes uegnede erstatninger. Bruk kun produkter fra anerkjente produsenter som kan stå for sine anbefalinger.

Hydraulisk flergradsolje – ISO VG 46

Vanlig klima: –18 °C til 43 °C

Mobil	DTE 15M
Amoco	Rykon Premium ISO 46
Chevron	Rykon Premium-olje, ISO 46
Conoco	Hydroclear AW MV46
Exxon	Univis N46
Pennzoil	AWX MV46
Shell	Tellus T 46
Texaco	Rando HDZ 46

Viktig ISO VG 46-flergradsoljen har vist seg å gi optimal ytelse under en rekke ulike temperaturforhold. Når maskinen brukes i høye temperaturer (18 °C til 49 °C), kan ISO VG 68-flergradsolje gi forbedret ytelse.

Obs: Mange hydrauliske oljer er nesten fargeløse, slik at det blir vanskelig å oppdage lekkasjer. Et rødt fargestoff for den hydrauliske oljen er tilgjengelig på flasker på 20 ml. Én flaske er nok til 15–22 liter med hydraulisk olje. Bestill delenr. 44-2500 fra en autorisert Toro-forhandler. Anbefales ikke for biologisk nedbrytbar olje (bruk fargestoff som brukes i matlaging).

Biologisk nedbrytbar hydraulisk olje – Mobil 22411

Viktig Mobil EAL 224H er den eneste biologisk nedbrytbare oljen som er testet og godkjent av Toro. Forurensning fra mineralbaserte hydrauliske oljer endrer den biologiske nedbrytbarheten og giftigheten til denne oljen. Når du bytter fra vanlig olje til en olje som er biologisk nedbrytbar, må du passe på at du følger skillemetoder som er utgitt av Mobil. Ta kontakt med den lokale Toro-forhandleren hvis du vil ha mer informasjon. Oljen fås fra Toro-forhandlere i beholdere på 19 l. Bestill delenr. 100-7674.

1. Parker maskinen på en jevn flate, senk klippeenhetene, stopp motoren, og ta ut tenningsnøkkelen.
2. Lås opp setet, løft det opp, og støtt det med støttestangen.
3. Rengjør rundt påfyllingshalsen og lokket på tanken for hydraulisk olje (fig. 5). Ta lokket av påfyllingshalsen.
4. Ta peilestaven ut av påfyllingshalsen, og tørk av den med en ren fille. Sett peilestaven ned i påfyllingshalsen. Ta den deretter ut igjen, og kontroller oljenivået. Oljenivået må være mellom de to merkene på peilestaven.
5. Hvis nivået er lavt, fyller du på olje for å heve nivået til det øvre merket.

6. Sett peilestaven og lokket på plass på påfyllingshalsen.

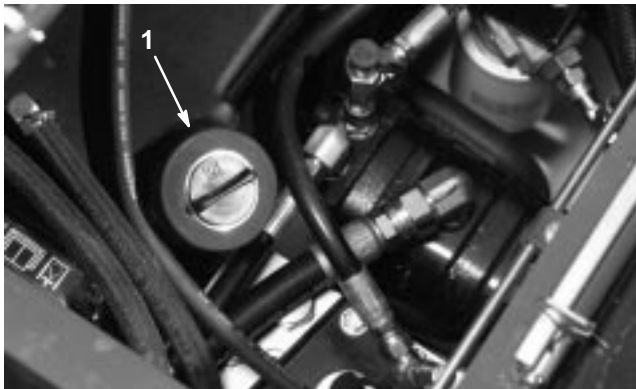

Figur 5

1. Lokket på den hydrauliske beholderen

Kontrollere planetgiroljen

Kontroller oljenivået etter hver 400. driftstime eller hvis du legger merke til en lekkasje. Bruk SAE 85W-140-girolje av høy kvalitet.

Systemets kapasiteter på ca. 0,5 liter.

1. Sett maskinen på en jevn flate med hjulene slik at tappepluggen (fig. 6) står på klokken to eller ti.



Figur 6

1. Tappeplugg

2. Fjern pluggen på planetgiret (fig. 6), og kontroller pluggen på baksiden av bremsen (fig. 7). Oljen skal være på bunnen av kontrollplugghullet på baksiden av bremsen.

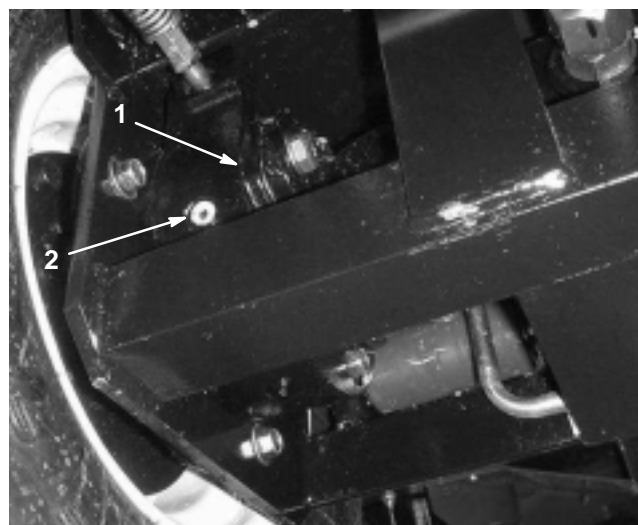

Figur 7

1. Bremsesus 2. Kontrollplugg

3. Hvis det er nødvendig, fyller du girolje i hullet på planetgiret til den kommer opp på riktig nivå. Sett pluggen på plass.

4. Gjenta trinn 1–3 på det andre girsystemet.

Kontrollere oljen i bakakselen

Bakakselen har blitt fylt med SAE 85W-140-girolje på fabrikken. Kontroller oljenivået før du starter motoren for første gang, og deretter hver 400. time. Kapasiteten er på 2,4 liter. Se etter lekkasjer hver dag.

1. Parker maskinen på en jevn flate.

2. Ta ut en kontrollplugg på den ene enden av akselen (fig. 8), og kontroller at oljen når opp til bunnen av hullet. Hvis nivået er lavt, fjerner du fyllerpluggen (fig. 8) og fyller olje til den når opp til bunnen av kontrollplugghullene.

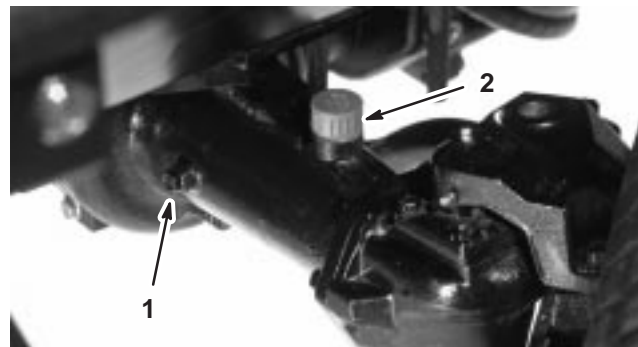

Figur 8

1. Kontrollplugg 2. Fyllerplugg

Kontrollere oljen i girkassen

Girkassen har blitt fylt med SAE 85W-140-girolje på fabrikken. Kontroller oljenivået før du starter motoren for første gang, og deretter hver 400. time. Kapasiteten er på 0,5 liter. Se etter lekkasjer hver dag.

1. Parker maskinen på en jevn flate.
2. Ta av kontroll-/påfyllingspluggen på den venstre siden av girkassen (fig. 9), og kontroller at oljen når opp til bunnen av hullet. Hvis nivået er lavt, fyller du olje til den når opp til bunnen av hullet.

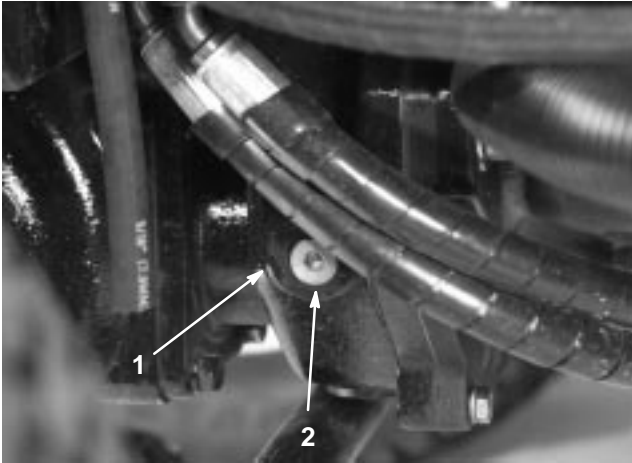

Figur 9

1. Girkasse
2. Kontroll-/påfyllingsplugg

Kontrollere trykket i dekkene

Det har blitt pumpet ekstra luft i dekkene på fabrikken. Derfor må du slippe ut litt luft for å redusere trykket. Dekkene foran og bak skal ha et lufttrykk på 172–207 kPa.

Viktig Pass på at alle dekkene har det samme lufttrykket, slik at kvaliteten på klippingen blir god og maskinen virker riktig. **Ikke ha for lite luft i dekkene.**

Kontrollere at hjulmutrene og -boltene er strammet til



Advarsel



Hvis hjulmutrene ikke er strammet tilstrekkelig til, kan det hende at det oppstår en feil med et hjul, eller at det faller av. Dette kan føre til personskader.

Stram til hjulmutrene på forhjulene og boltene på bakhjulene til 115–136 Nm etter 1–4 timers bruk og deretter etter 10 timers bruk. Stram deretter til hver 200. driftstime.

Justere klippehøyden

Den fremre klippeenheten

Klippehøyden kan justeres fra 25 til 127 mm i trinn på 13 mm. Hvis du vil justere klippehøyden til den fremre klippeenheten, setter du styrehjulsakslene i de øvre eller nedre hullene på styrehjulsgaflene. Deretter legger du til eller fjerner du et likt antall avstandsstykker fra styrehjulsgaflene og fester den bakre kjeden i ønsket hull.

1. Start motoren og løft klippeenheten, slik at du kan endre klippehøyden. Stopp motoren og ta ut tenningsnøkkelen når klippeenheten er hevet.
2. Plasser styrehjulsakslene i de samme hullene i alle styrehjulsgaflene. Se følgende diagram hvis du vil ha informasjon om hvilke hull som er riktige for innstillingen.
3. Ta spenningslokket av spindelakselen (fig. 10), og trekk spindelen ut av styrehjulsarmen. Sett de to mellomleggene på 3 mm tilbake på spindelakselen slik de var plassert opprinnelig. Disse mellomleggene er nødvendige for å oppnå samme høyde over hele bredden til klippeenhetene. Skyv et passende antall avstandsstykker på 1,25 cm (se diagrammet nedenfor) inn på spindelakselen for å oppnå ønsket klippehøyde. Skyv deretter skiven inn på akselen.

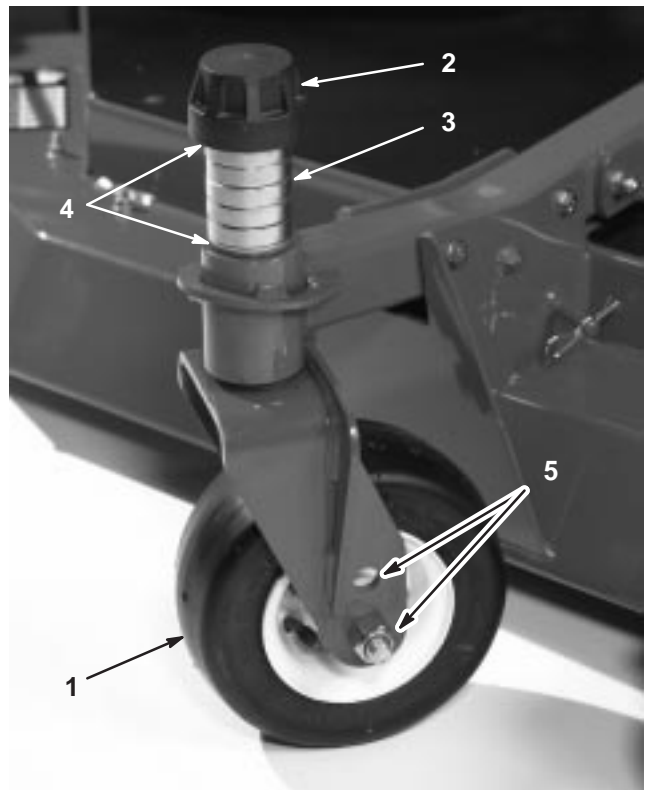

Figur 10

1. Styrehjul
2. Spenningslokk
3. Avstandsstykker
4. Mellomlegg
5. Monteringshull for akselen

Se diagrammet nedenfor hvis du vil ha informasjon om kombinasjonene av avstandsstykker for innstillingen.

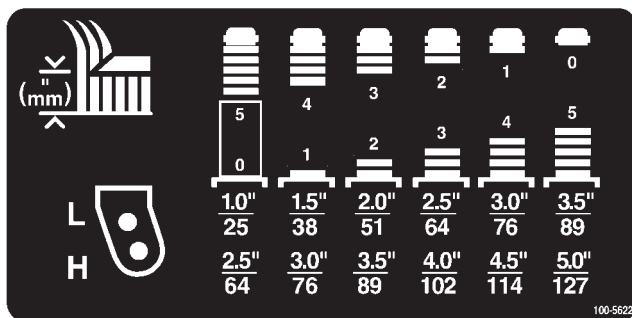

Figur 11

4. Skyv styrehjulsspindelen gjennom den fremre styrehjulsarmen. Sett mellomleggene (slik de var plassert opprinnelig) og de gjenværende avstandsstykkene tilbake på spindelakselen. Sett på spenningslokket.
5. Fjern hårnålssplinten og splittpinnen som fester klippehøydekjedene til bakkdelen av klippeenheten (fig. 12).

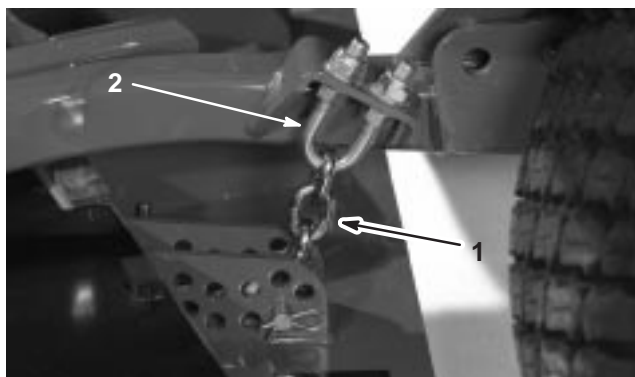

Figur 12

1. Klippehøydekjede
2. U-bolt

6. Fest klippehøydekjedene til det ønskede klippehøydehullet (fig. 13) med splittpinnen og hårnålssplinten.

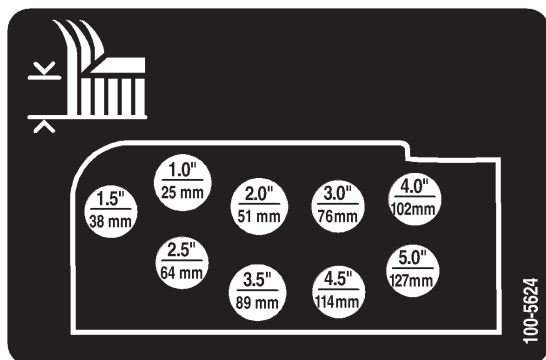

Figur 13

Obs: Når du bruker en klippehøyde på 25 mm, 38 mm, eller av og til 51 mm, setter du støtteplatene og støttehjulene i de øverste hullene.

Klippeenhetene på sidene

Hvis du vil justere klippehøyden til klippeenhetene på sidene, legger du til eller fjerner et likt antall avstandsstykker fra styrehjulsgaflene. Deretter setter du styrehjulsakslene i hullet for høy eller lav klippehøyde i styrehjulsgaflene og fester styrehjulsarmene i de ønskede hullene i klippehøydebraketten.

1. Plasser styrehjulsakslene i de samme hullene i alle styrehjulsgaflene (fig. 14 og 16). Se følgende diagram for å finne ut hvilket hull som er riktig for innstillingen.
2. Ta spenningslokket av spindelakselen (fig. 14), og trekk spindelen ut av styrehjulsarmen. Sett de to mellomleggene på 3 mm tilbake på spindelakselen slik de var plassert opprinnelig. Disse mellomleggene er nødvendige for å oppnå samme høyde over hele bredden til klippeenhetene. Skyv et passende antall avstandsstykker på 1,25 cm inn på spindelakselen for å oppnå ønsket klippehøyde. Skyv deretter skiven inn på akselen.

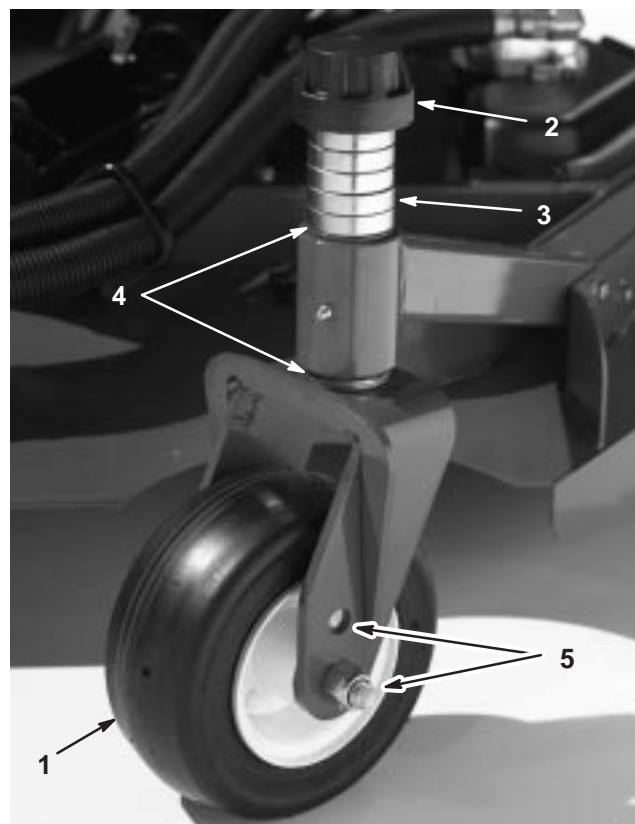

Figur 14

1. Styrehjul
2. Spenningslokk
3. Avstandsstykker
4. Mellomlegg
5. Monteringshull for akselen

Se diagrammet nedenfor hvis du vil ha informasjon om kombinasjonene av avstandsstykker for innstillingen.

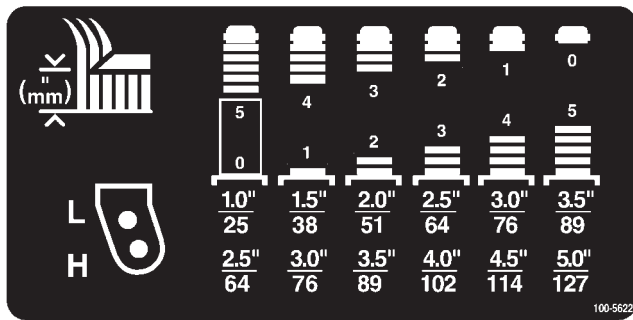

Figur 15

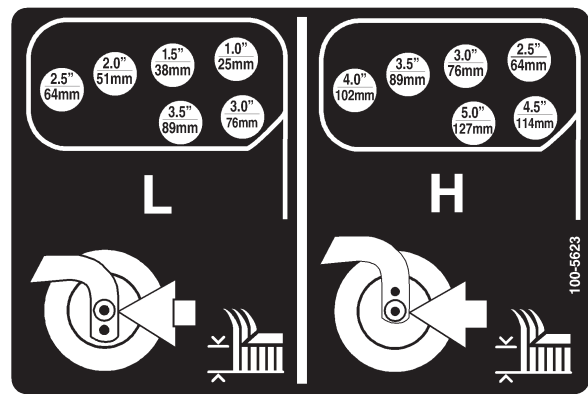

Figur 17

3. Skyv styrehjulsspindelen gjennom den fremre styre-hjulsarmen. Sett mellomleggene (slik de var plassert opprinnelig) og de gjenværende avstandsstykkene tilbake på spindelakselen. Sett på spenningslokket.
4. Fjern hårnålssplinten og splittpinnene fra styrehjulsarmene (fig. 16).
5. Drei strammestangen for å heve eller senke styrehjulsarmen til hullene er rettet opp etter hullene i klippehøyde-braketten i rammen til klippeenheten (fig. 16 og 17).
6. Skyv inn splittpinnene og monter hårnålssplintene.
7. Drei strammestangen mot klokken med fingrene for å stramme justeringen.

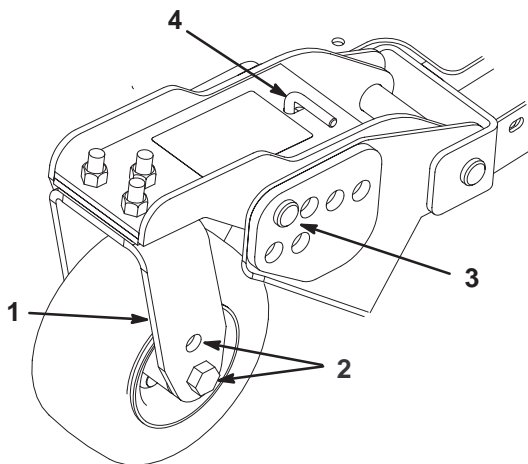

Figur 16

- | | |
|-------------------------------|---------------------------------|
| 1. Styrehjulsarm | 3. Splittpinne og hårnålssplint |
| 2. Monteringshull for akselen | 4. Strammestang |

8. Fjern hårnålssplintene og splittpinnene som fester dempekoplingene til brakettene på klippeenheten (fig. 18). Juster hullene i dempekoplingen etter hullene i klippehøydebraketten i rammen til klippeenheten (fig. 19). Skyv inn splittpinnene og hårnålssplintene.

Viktig Du må aldri justere lengden til dempekoplingen. Avstanden mellom midten av hullene skal være 13,7 cm.

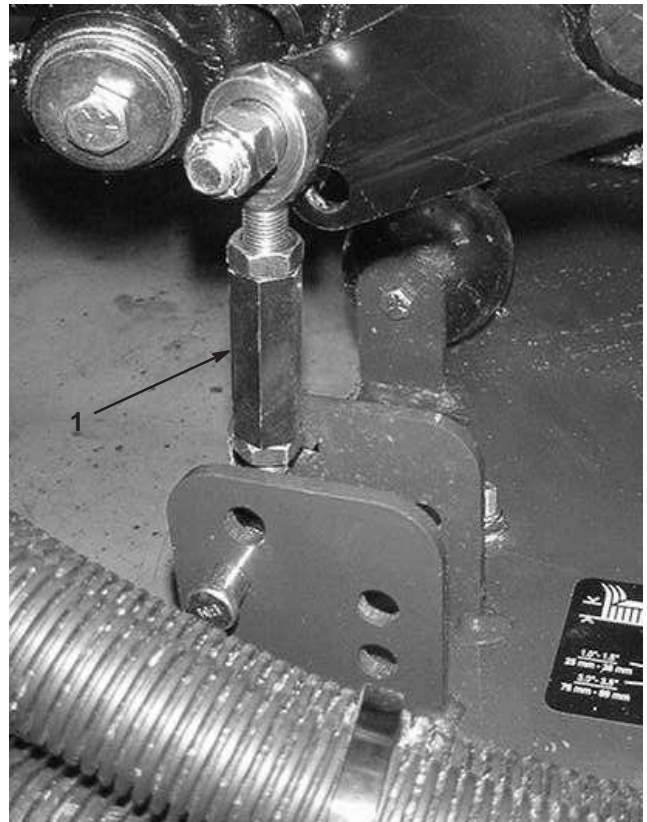

Figur 18

1. Dempekopling

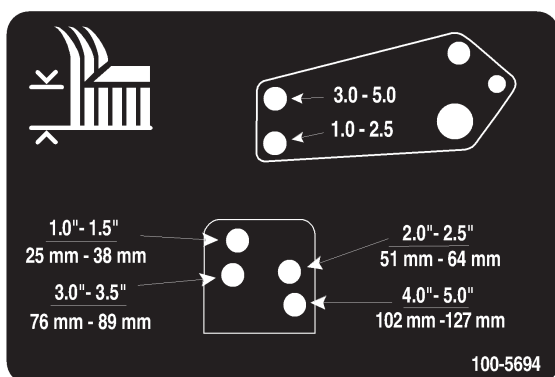

Figur 19

Justere støtteplatene

Støtteplatene må monteres i den laveste stillingen når du bruker klippehøyder over 64 mm, og i den høyeste stillingen når du bruker klippehøyder under 64 mm.

Du justerer støtteplatene ved først å ta av flensbolter og -muttere. Deretter justerer du dem etter ønske og setter på boltene og mutrene (fig. 20).

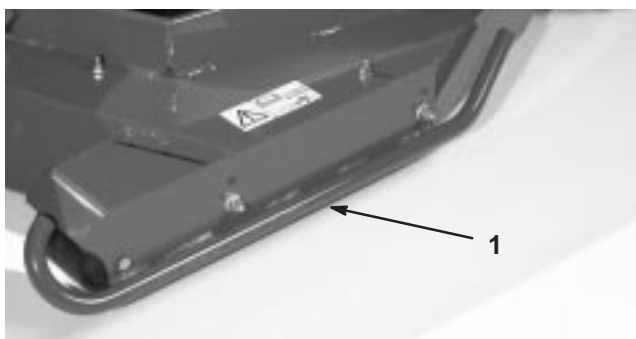

Figur 20

1. Støtteplate

Justere klippehøydevalsene

1. Ta av settskruen og mutteren som fester støttehjulet til brakettene på klippeenheten (fig. 21).

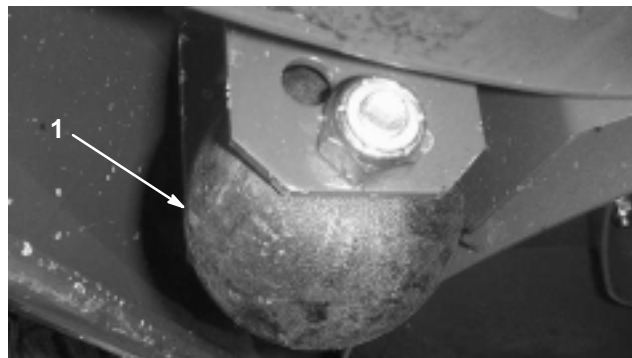

Figur 21

1. Støttehjul
2. Juster valsen og avstandsstykket etter de øverste hullene i brakettene, og fest dem med settskruen og mutteren.

Justere klippeenhetene

Før du begynner å klippe plenen for alvor, bør du ta en klippeprøve og justere motvekten til trekkenheten etter gressforholdene.

1. Still inn alle klippeenhetene til ønsket klippehøyde. Se Justere klippehøyden på side 18.
2. Kontroller lufttrykket i for- og bakdekkene, og juster trykket til 172–207 kPa.
3. Kontroller lufttrykket i alle styrehjulsdekkene, og juster dem til 345 kPa.
4. Kontroller lade- og motvektskykket mens motoren går med høyt tomgangsturtall, ved å bruke teståpningene som beskrives under Teståpninger for det hydrauliske systemet på side 42. Juster motvektsinnstillingen slik at den er 1517 kPa høyere enn ladetrykket.
5. Kontroller om noen av knivene er bøyd. Se Kontrollere om en kniv er bøyd på side 51.
6. Klipp gress på et testområde for å kontrollere om alle klippeenhetene har samme klippehøyde.
7. Hvis det fortsatt er nødvendig å justere klippeenhetene, finner du en jevn flate på 2 meter eller mer.
8. Hev klippeenheten til den høyeste innstillingen for å gjøre det enklere å måle knivplanet. Se Justere klippehøyden på side 18.
9. Senk klippeenhetene på den jevne flaten. Fjern dekslene fra oversiden av klippeenhetene.
10. Løsne flensmutteren som fester lederullen, slik at remmen slakkes på alle klippeenhetene.

Justere den fremre klippeenheten

Roter knivene på alle spindlene til endene vender fremover og bakover. Mål avstanden fra gulvet til fronttuppen på kniveggen. Juster mellomleggene på 3 mm på de fremre styrehjulsgaflene til klippehøyden samsvarer med merket (fig. 22). Se Justere bladstigningen på side 49.

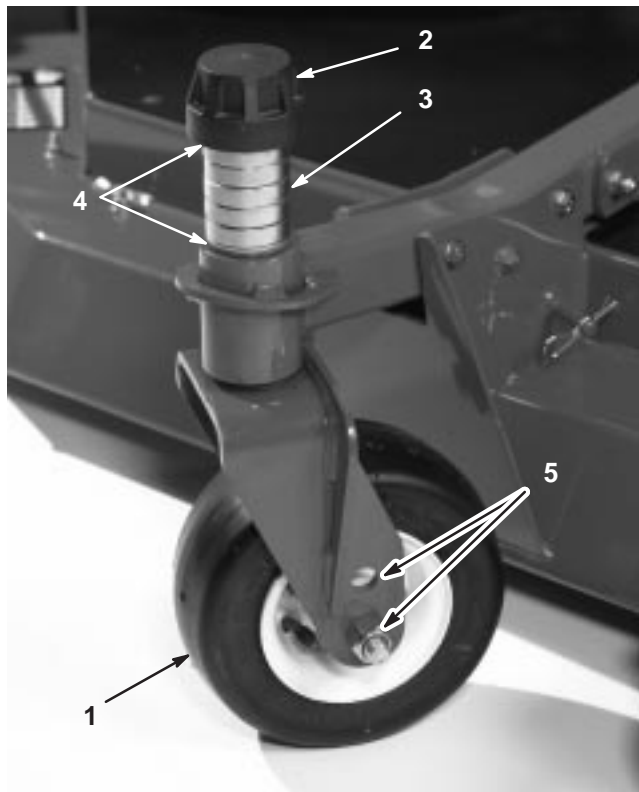

Figur 22

- | | |
|--------------------|-------------------------------|
| 1. Styrehjul | 4. Mellomlegg |
| 2. Spenningslokk | 5. Monteringshull for akselen |
| 3. Avstandsstykker | |

Justere klippeenhetene på sidene

Roter knivene på alle spindlene til endene vender fremover og bakover. Mål avstanden fra gulvet til fronttuppen på kniveggen. Juster mellomleggene på 3 mm på de fremre styrehjulsgaflene til klippehøyden samsvarer med merket (fig. 23). Hvis du bare vil justere den ytre knivspindelen, ser du Justere bladstigningen på side 49.

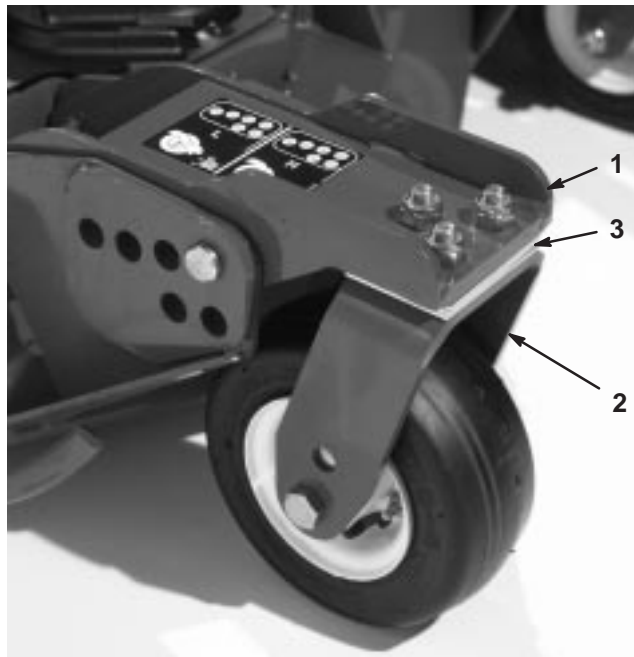

Figur 23

- | | |
|-------------------------|---------------|
| 1. Fremre styrehjulsarm | 3. Mellomlegg |
| 2. Styrehjulsgaffel | |

Få samme klippehøyde for alle klippeenhetene

1. Plasser knivene på tvers av den ytre spindelen på begge klippeenhetene på sidene. Mål avstanden fra gulvet til tuppen på kniveggen på begge klippeenhetene, og sammenlign deretter avstandene. Disse tallene skal være mindre enn 3 mm fra hverandre. Ikke foreta noen justeringer ennå.
2. Plasser knivene på tvers på den indre spindelen på klippeenheten på siden og den tilsvarende ytre spindelen på den fremre klippeenheten. Mål avstanden fra gulvet til tuppen på kniveggen på innerkanten av klippeenheten på siden, og gjør det samme på ytterkanten av den fremre klippeenheten, og sammenlign deretter avstandene. Avstanden for klippeenheten på siden skal være omtrent 1 cm kortere enn avstanden for den fremre klippeenheten. Når du bruker riktig motvekt på klippeenhetene på sidene, heves innerkanten omtrent 10 mm.

Obs: Alle de tre styrehjulene på klippeenhetene på sidene skal berøre bakken når du bruker motvekt.



Obs: Hvis du må foreta justeringer for å oppnå samsvar mellom klippehøyden til den fremre klippeenheten og klippeenhetene på sidene, justerer du **bare klippeenhetene på sidene**.

3. Hvis innerkanten til klippeenheten på siden er for høy i forhold til ytterkanten på den fremre klippeenheten, fjerner du ett mellomlegg på 3 mm nederst på den indre styrehjulsarmen fremme på klippeenheten på siden. (fig. 23) Mål enda en gang mellom ytterkantene på begge klippeenhetene på sidene og forholdet mellom innerkanten av klippeenheten på siden og ytterkanten på den fremre klippeenheten.
4. Hvis innerkanten fortsatt er for høy, fjerner du enda et mellomlegg på 3 mm nederst på den indre styrehjulsarmen fremme på klippeenheten på siden **og** ett mellomlegg på 3 mm fra den ytre styrehjulsarmen fremme på klippeenheten på siden.
5. Hvis innerkanten på klippeenheten på siden er for lav i forhold til ytterkanten på den fremre klippeenheten, legger du til ett mellomlegg på 3 mm nederst på den indre styrehjulsarmen fremme på klippeenheten på siden. Kontroller avstanden mellom ytterkantene på begge klippeenhetene på sidene og forholdet mellom innerkanten av klippeenheten på siden og ytterkanten på den fremre klippeenheten.

6. Hvis innerkanten fortsatt er for lav, legger du til enda et mellomlegg på 3 mm nederst på den indre styrehjulsarmen fremme på klippeenheten på siden **og** ett mellomlegg på 3 mm på den ytre styrehjulsarmen fremme på klippeenheten på siden.
7. Når det er samsvar mellom klippehøyden til den fremre klippeenheten og klippeenhetene på sidene, kontrollerer du at bladstigningen for klippeenhetene på sidene fortsatt er 6 mm. Juster etter behov.

Bruk

Obs: Maskinens venstre og høyre side angis ut fra vanlig bruksposisjon.

	Forsiktig	
<p>Denne maskinen har en lydstyrke på over 85 dB(A) ved førerens øre, noe som kan føre til hørselsskade hvis du utsettes for denne lydstyrken over lengre perioder.</p> <p>Bruk hørselsvern når du bruker denne maskinen.</p>		

Kontroller

Trekkpedal

Trekkpedalen (fig. 24) brukes til å kjøre fremover og bakover. Trykk ned den øvre delen av pedalen for å kjøre fremover og den nedre for å kjøre bakover. Hastigheten er avhengig av hvor mye du trykker ned pedalen. Hvis du vil oppnå maksimal hastighet når du kjører uten last, trykker du pedalen helt ned når gassen er i stillingen Hurtig.

Du stopper ved å redusere trykket på pedalen slik at den går tilbake til midtstillingen.

Viktig Skruen for hastighetssperren må stoppe trekkpedalen før pumpen når full slaglengde, ellers kan pumpen bli skadet.

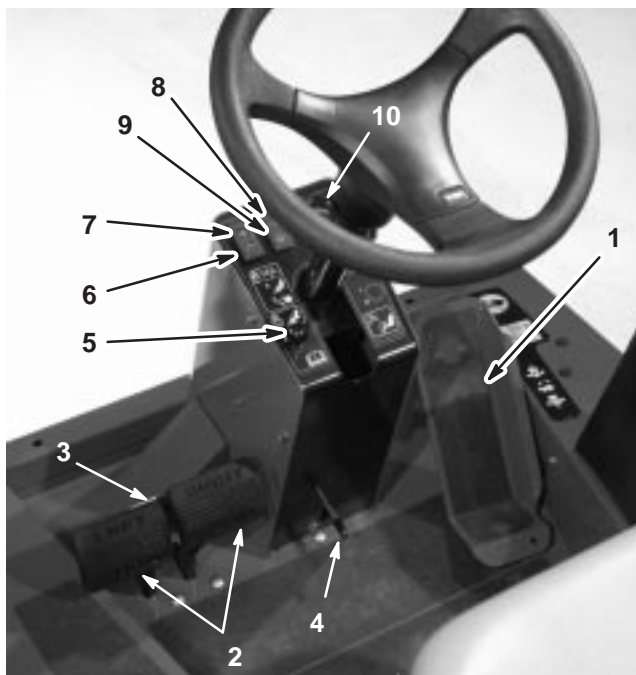

Figur 24

- | | |
|----------------------------|---------------------------------------------------|
| 1. Trekkpedal | 7. Varsellampe for motoroljetrykk |
| 2. Bremspedaler | 8. Varsellampe for motorens kjølemiddeltemperatur |
| 3. Pedallås | 9. Glødepluggindikator |
| 4. Justeringsspak for ratt | 10. Temperaturmåler |
| 5. Parkeringsbremselås | |
| 6. Ladeindikator | |

Bremspedaler

To fotpedaler (fig. 24) brukes til å kontrollere bremsene enkeltvis, slik at det blir enklere å snu og parkere, og slik at du får bedre veigrep når du kjører på tvers av bakker. En lås kopler pedalerne sammen når du skal bruke parkeringsbremsen eller transportere maskinen.

Pedallås

Pedallåsen (fig. 24) brukes til å kople pedalerne sammen for å sette på parkeringsbremsen.

Justeringsspak for ratt

Trykk spaken (fig. 24) ned for å vippe rattet til ønsket posisjon. Slipp deretter spaken for å låse innstillingen.

Parkeringsbremselås

En knott på den venstre siden av konsollen brukes til å sette på parkeringsbremselåsen (fig. 24). Når du vil sette på parkeringsbremsen, kopler du pedalerne med låsen, trykker begge pedalerne ned og trekker ut parkeringsbremselåsen. For å ta av parkeringsbremsen trykker du begge pedalerne ned til parkeringsbremselåsen trekkes inn.

Ladeindikator

Ladeindikatoren (fig. 24) lyser når det oppstår en feil i ladekretsen.

Varsellampe for oljetrykk

Lampen (fig. 24) lyser når oljetrykket i motoren er farlig lavt.

Varsellampe for motorens kjølemiddeltemperatur

Lampen (fig. 24) lyser og motoren stopper når temperaturen til kjølemiddelet blir for høy.

Glødepluggindikator

Glødepluggindikatoren (fig. 24) lyser når glødepluggene er på.

Motortemperaturmåler

Denne måleren (fig. 24) viser temperaturen til motorens kjølemiddel.

Hastighetssperre

Juster skruen (fig. 25) for å begrense hvor langt ned du kan trykke trekkpedalen forover for å begrense hastigheten.

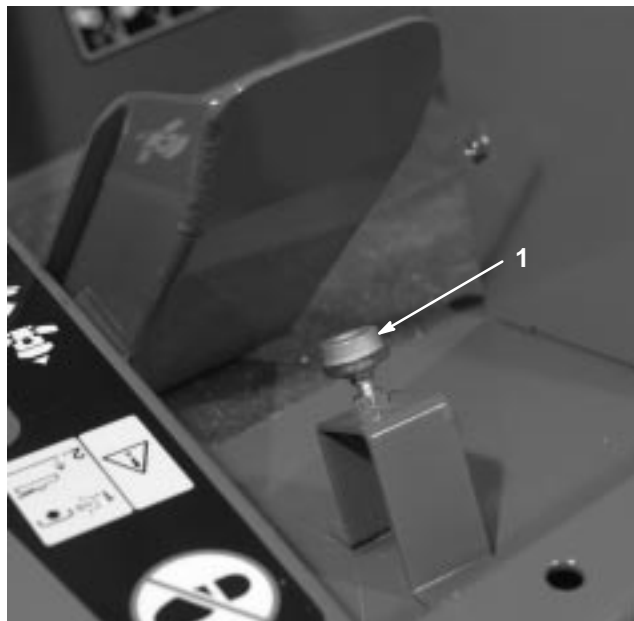

Figur 25

1. Hastighetssperre

Løftespaker

Spakene (fig. 26) brukes til å heve og senke klippeenhetene.

Klippeenhetslås

Klippeenhetslåsen (fig. 26) låser løftespaken for den fremre klippeenheten når klippeenheten er hevet.

Nøkkeltenning

Nøkkeltenningen (fig. 26) har tre stillinger: Av, på/oppvarming og start.

Krafttuttaksbryter

Krafttuttaksbryteren (fig. 26) har tre stillinger: På (tilkoblet), nøytral og av (frakoblet). Løft og skyv krafttuttaksbryteren forsiktig fremover til På-stillingen for å starte tilbehøret eller knivene til klippeenhetene. Trekk bryteren forsiktig bakover til Av-stillingen for å stoppe tilbehøret.

Hastighetsbryter

Denne kontrollen (fig. 26) gir deg muligheten til å øke hastigheten når du kjører maskinen uten å klippe.

Fartskontroll (valgfri)

Fartskontrollen (fig. 26) brukes til å angi maskinens hastighet.

Drivstoffmåler

Drivstoffmåleren (fig. 26) viser hvor mye drivstoff det er på tanken.

Timeteller

Timetelleren (fig. 26) viser totalt antall timer maskinen har blitt brukt.

Overstyringsbryter for temperatur

Trykk på og hold nede overstyringsbryteren (fig. 26) hvis du vil starte motoren etter at den stoppet automatisk på grunn av for høy temperatur. Bruk den kun i nødsituasjoner.

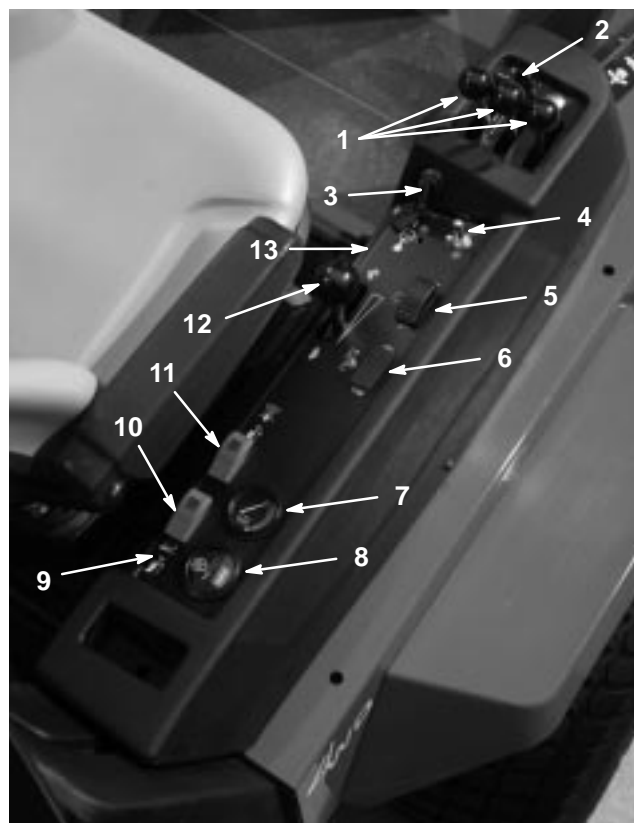

Figur 26

- | | |
|----------------------------|---------------------------------------|
| 1. Løftespak | 8. Timeteller |
| 2. Klippeenhetslås | 9. Hørbar alarm |
| 3. Nøkkeltenning | 10. Overstyringsbryter for temperatur |
| 4. Krafttuttaksbryter | 11. Bryter for å slå av alarmer |
| 5. Hastighetsbryter | 12. Gass |
| 6. Fartskontroll (valgfri) | 13. Stikkontakt |
| 7. Drivstoffmåler | |

Hørbar alarm

Denne alarmen (fig. 26) går når lampen for lavt motoroljetrykk eller lampen for høy kjølemiddeltemperatur lyser.

Bryter for å slå av alarmer

Denne bryteren (fig. 26) slår av den hørbare alarmen.

Gasskontroll

Skyv kontrollen (fig. 26) forover for å øke hastigheten og bakover for å redusere den.

Stikkontakt

Stikkontakten (fig. 26) tilfører strøm til elektrisk ekstrapstyr.

Starte og stoppe motoren

Viktig Drivstoffsystemet må tappes hvis noen av følgende situasjoner har oppstått:

- En ny maskin startes for første gang.
- Motoren har stoppet på grunn av for lite drivstoff.
- Vedlikeholdsarbeid har blitt utført på komponenter i drivstoffsystemet.

Se Tappe drivstoffsystemet på side 26.

1. Kontroller at parkeringsbremsen er på. Ta foten av trekkpedalen, og kontroller at den er i fri.
2. Flytt gasskontrollen til stillingen for lavt tomgangsturtall.
3. Vri tenningsnøkkelen til På-stillingen. Glødeplugg-indikatoren lyser.
4. Når glødepluggindikatorlyset dempes, vrir du nøkkelen til Start. Slipp nøkkelen med en gang motoren starter, og la den gå tilbake til kjørestillingen. Flytt gasskontrollen til ønsket stilling.

Viktig Ikke kjør startmotoren i mer enn 15 sekunder om gangen, da dette kan skade startmotoren. Hvis motoren ikke starter etter 15 sekunder, vrir du tenningsnøkkelen til stillingen Av. Deretter undersøker du kontrollene og venter i 15 sekunder før du gjentar startforsøket.

Hvis temperaturen er under -7°C , kjører du startmotoren i 30 sekunder og venter i 60 sekunder. Dette kan du gjøre to ganger.

5. Når du starter motoren for første gang eller etter en overhaling av motoren, drivverket eller akselen, kjører du maskinen forover og i revers i ett eller to minutter. Bruk også løftespaken og spaken for kraftuttaket til å kontrollere at alle delene virker som de skal. Snu rattet til venstre og høyre for å kontrollere at styringen fungerer som den skal. Slå deretter av motoren, og kontroller om det er oljelekkasjer, løse deler eller andre merkbare feil.



Forsiktig



Slå av motoren, og vent til alle bevegelige deler har stoppet før du kontrollerer om maskinen har oljelekkasjer, løse deler eller andre feil.

6. Når du vil stoppe motoren, flytter du gasskontrollen bakover til stillingen for sakte kjøring. Deretter skyver du spaken for kraftuttak til posisjonen Av, setter på parkeringsbremsen og vrir tenningsnøkkelen til stillingen Av. Ta nøkkelen ut av tenningen for å unngå at kjøretøyet startes ved et uhell.

Tappe drivstoffsystemet

1. Parker maskinen på en jevn flate. Kontroller at drivstofftanken er minst halvfull.
2. Lås opp og løft panseret.



Fare



Under visse forhold er diesel og dampen fra drivstoffet svært brannfarlig og eksplosiv. En brann eller eksplosjon som er forårsaket av drivstoff, kan brannskade deg og andre og forårsake skade på eiendom.

- **Bruk en trakt når du fyller på tanken, og fyll den utendørs på et åpent sted når motoren er slått av og kald. Tørk opp eventuelt drivstoffsøl.**
- **Tanken må ikke fylles helt full. Fyll bensin på tanken helt til nivået når 6 til 13 mm under bunnen av påfyllingshalsen. Dette tomrommet i tanken gir drivstoffet plass til å utvide seg.**
- **Røyk aldri når du håndterer drivstoff, og hold deg borte fra åpen ild eller steder der drivstoffgass kan antennes av gnister.**
- **Oppbevar drivstoffet i en ren, sikkerhetsgodkjent beholder, og pass på at lokket er skrudd på.**

3. Åpne lufteskruen på pumpen for drivstoffinnsprøyting (fig. 27).
4. Vri tenningsnøkkelen til stillingen På. Den elektriske drivstoffpumpen startes, slik at luften kommer ut rundt lufteskruen. La nøkkelen stå i stillingen På til det kommer en kraftig strøm av drivstoff ut rundt skruen. Stram til skruen, og vri nøkkelen til stillingen Av.



Figur 27

1. Lufteskruen på pumpen for drivstoffinnsprøyting

Obs: Vanligvis starter motoren når du har fulgt fremgangsmåten for tapping ovenfor. Hvis motoren ikke starter, kan det ha dannet seg en luftlomme mellom innsprøytingspumpen og injektorene. Se Tappe luft fra injektorene på side 38.

Kontrollere sperrebryterne

Forsiktig

Hvis sperrebryterne utkoples eller ødelegges, kan maskinen fungere uventet og forårsake personskader.

- Ikke rør sperrebryterne.
- Kontroller sperrebryterne daglig, og bytt ut ødelagte brytere før du bruker maskinen.
- Bytt ut bryterne annethvert år eller etter hver 100. driftstime, avhengig av hva som inntreffer først, uansett om de fungerer eller ikke.

Maskinen har sperrebrytere i det elektriske systemet. Disse bryterne er laget for å stoppe motoren når føreren forlater setet og trekkpedalen er trykt ned. Føreren kan imidlertid forlate setet mens motoren går og trekkpedalen er i fri. Selv om motoren fortsetter å gå hvis spaken for kraftuttak koples ut og trekkpedalen slippes opp, anbefales det sterkt at du stopper motoren før du forlater setet.

Slik kontrollerer du at sperrebryterne fungerer:

1. Kjør maskinen sakte til et stort, relativt åpent område. Senk klippeenheten, stopp motoren, og sett på parkeringsbremsen.
2. Sitt i setet, og trykk ned trekkpedalen. Prøv å starte motoren. Startmotoren skal ikke gå rundt. Hvis startmotoren går rundt, er det en feil i sperresystemet som må repareres før du begynner å bruke maskinen.
3. Sitt i setet mens du starter motoren. Reis deg opp fra setet, og flytt spaken for kraftuttak til På. Kraftuttaket skal ikke koples inn. Hvis kraftuttaket koples inn, er det en feil i sperresystemet som må repareres før du begynner å bruke maskinen.
4. Sitt i setet, sett på parkeringsbremsen og start motoren. Trykk ned trekkpedalen. Motoren skal stoppe. Hvis motoren ikke stopper, er det en feil i sperresystemet som må repareres før du begynner å bruke maskinen.

Skyve eller tau maskinen

I nødstilfeller kan du bevege maskinen fremover ved å aktivere omløpsventilen i den hydrauliske pumpen med variabelt fortrenningsvolum og deretter skyve eller tau den. **Ikke skyv eller tau maskinen lengre enn 400 meter.**

Viktig Ikke skyv eller tau maskinen med en større hastighet enn 3–4,8 km/t da dette kan føre til skader i det interne drivverket. Du må alltid åpne omløpsventilen når du vil skyve eller tau maskinen.

1. Hev setet, og ta av batteridekslet. Omløpsventilen er plassert fremme på batteriet (fig. 28).

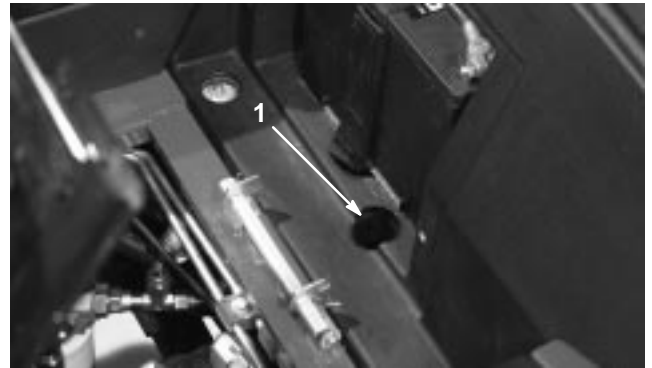

Figur 28

1. Tilgangshull for omløpsventil
2. Vri ventilen 90° til venstre eller høyre for å åpne den og la olje gå utenom internt. Siden du går utenom giroljen, kan du flytte maskinen sakte uten at drivverket skades. Merk deg plasseringen til ventilen når du åpner og lukker den.
3. Lukk omløpsventilen før du starter motoren. Ikke stram ventilen med et moment på mer enn 7–11 Nm.

Viktig Hvis du må skyve eller tau maskinen i revers, må du også la oljen gå utenom kontrollventilen i manifolden for firehjulsdrift. For å gå utenom omløpsventilen kopler du en slangeforbindelse (slangedel – delenummer 95-8843, kopling – delenummer 95-0985 [antall: 2] og den hydrauliske koplingen – delenummer 340-77 [antall: 2]) til trykkteståpningen for revers (fig. 29) og trykkteståpningen for firehjulsdrift i revers (fig. 30).

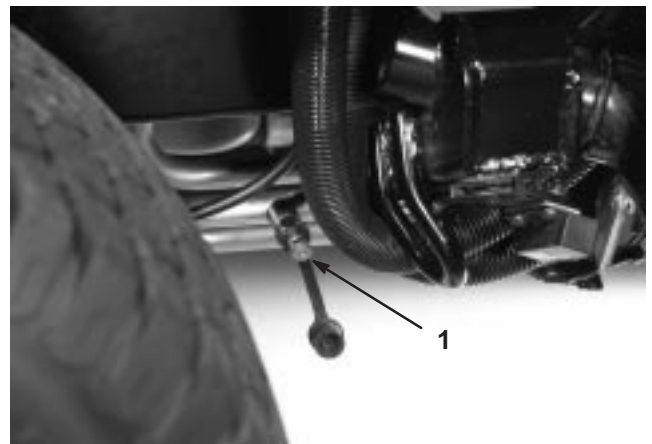

Figur 29

1. Trykkteståpning for revers

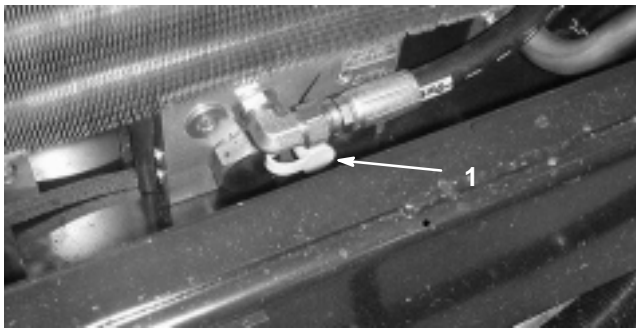

Figur 30

1. Trykkteståpning for firehjulsdrift i revers

Løftepunkt for jekk

- Fremme på maskinen på rammen, innenfor hvert av dekkene
- Bak på maskinen midt på akselen

Fester

- På hver siden av rammen ved løftearmene for klippeenhetene på sidene
- Fremme i midten av førerplattformen
- På bakre støtfanger

Brukskarakteristikk

Øv deg på å kjøre maskinen siden den har et hydrostatisk drivverk og egenskaper som er forskjellige fra mange andre gressklippere. Når du bruker trekkenheten, klippeenheten eller annet tilbehør, må du være oppmerksom på drivverket, motorhastigheten, belastningen på knivene eller andre komponenter og at det er viktig å bruke bremsene riktig.

Får å gi nok kraft til trekkenheten og annet tilbehør når du bruker maskinen, må du justere trekkpedalen slik at du holder et høyt og noenlunde konstant turtall. En god regel er å redusere bakkehastigheten når belastningen på tilbehøret øker, og øke bakkehastigheten når belastningen reduseres.

Derfor lar du trekkpedalen bevege seg bakover når turtallet reduseres, og når turtallet øker, trykker du pedalen sakte ned. Når du til sammenligning kjører fra et arbeidsområde til et annet uten belastning og med hevet klippeenhet, setter du gassen i stillingen Hurtig og trykker pedalen sakte helt ned for å oppnå maksimal bakkehastighet.

Du må også ta hensyn til hvordan pedalene som er koplet til bremsene, brukes. Du kan bruke bremsene til å hjelpe til med å svinge maskinen. Vær forsiktig når du bruker dem, spesielt på vått gress, siden gressplenen kan rives opp. En annen fordel med bremsene er at veigrepet beholdes. I noen

bakker kan det for eksempel hende at hjulet øverst i bakken begynner å gli og miste veigrepet. Hvis dette skjer, trykker du inn svingpedalen for hjulet øverst i bakken gradvis og periodevis til hjulet øverst i bakken slutter å gli og veigrepet til hjulet nederst i bakken økes.

Vær svært forsiktig når du bruker maskinen i bakker. Kontroller at setelåsen er godt festet, og bruk sikkerhetsbeltet. Kjør sakte, og unngå skarpe svinger i bakker, slik at gressklipperen ikke velter. Du må senke klippeenheten når du kjører i en nedoverbakke, slik at du får bedre styringskontroll.

⚠
Advarsel
⚠

Dette produktet er utviklet for å drive gjenstander ned i jorden, der de raskt mister energi på gressområder. Hvis du ikke er forsiktig når du bruker maskinen, kan kombinasjonen av bakkevinkelen, rikosjetter og feilplasserte sikkerhetsskydd føre til at mennesker eller dyr skades.

- **Hvis en person eller et dyr plutselig kommer inn på eller befinner seg i nærheten av klippeområdet, må du slutte å klippe.**
- **Ikke fortsett å klippe før de er borte fra området.**

Før du stopper motoren, kopler du fra alle kontrollene og setter gassen i stillingen Sakte. Når du setter gassen i stillingen Sakte, reduseres turtallet, støyen og vibrasjonen. Stopp motoren ved å vri nøkkelen til Av.

Før du transporterer maskinen, hever du klippeenhetene og fester transportlåsene (fig. 31).

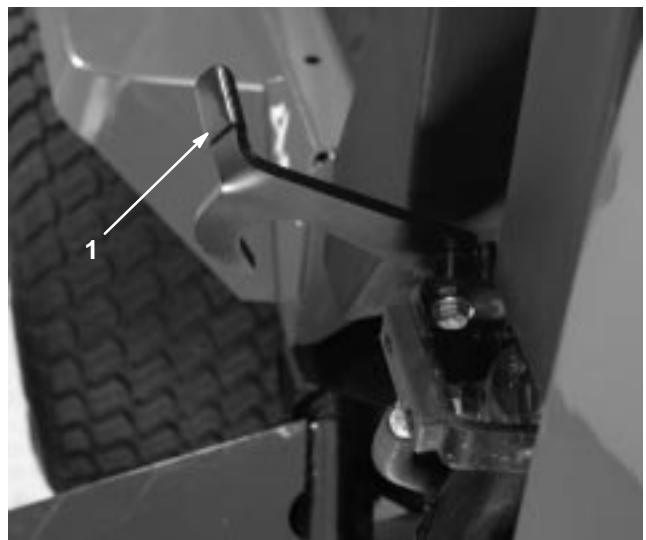

Figur 31

1. Transportlås (klippeenhetene på sidene)

Brukstips

Klipp når gresset er tørt

Klipp sent om morgenen for å unngå dugg, som fører til at gresset klumper seg, eller sent om ettermiddagen for å unngå skade som kan forårsakes av direkte sollys på det ømfintlige nyklippede gresset.

Velg riktig klippehøyde etter forholdene

Klipp omtrent 2,5 cm eller under en tredjedel av gresstrået når du klipper. I svært frodig og tett gress kan det hende at du må heve klippehøyden enda et hakk.

Klipp med riktig regelmessighet

Under de fleste vanlige forhold må du klippe omtrent hver fjerde eller femte dag. Men husk at gresset vokser med ulik hastighet til ulike tider. Dette betyr at for å beholde den samme klippehøyden, noe som er god praksis, må du klippe oftere tidlig om våren. Når gresset vokser saktere midt på sommeren, klipper du det bare hver åttende eller tiende dag. Hvis du ikke har mulighet til å klippe plenen over en lengre periode på grunn av værforhold eller av andre årsaker, klipper du først med en høy klippehøyde og deretter med en lavere klippehøyde to til tre dager senere.

Klipp alltid med skarpe kniver

En skarp kniv lager et jevnere kutt uten å rive eller trevle opp gresstråene som en sløv kniv. Riving og trevling fører til at gresset blir brunt på tuppene. Dette går ut over veksten gresset og gjør gresset mer utsatt for sykdommer.

Transport

Bruk transportlåsene når du transporterer maskinen over større avstander eller i ulendt terreng, eller når du bruker en tilhenger.

Etter bruk

Rengjør undersiden av gressklipperhuset etter hver bruk, for optimal ytelse. Hvis du lar klipperester hope seg opp i gressklipperhuset, reduseres gressklipperens klippeytelse.

Bladstigning

Vi anbefaler en bladstigning på 6 mm. En stigning på over 6 mm krever mindre kraft og fører til større gressrester og dårligere klippekvalitet. En stigning på under 6 mm krever mer kraft og fører til mindre gressrester og bedre klippekvalitet.

Vedlikehold

Obs: Maskinens venstre og høyre side angis ut fra normal bruksposisjon.

Anbefalt vedlikeholdsplan

Vedlikeholdsintervall	Vedlikeholdsprosedyre
Etter de 10 første timene	<ul style="list-style-type: none">• Kontroller spenningen til drivremmen på klippeenheten.• Kontroller spenningen til vifte- og generatorremmen.• Stram hjulenes hakemutrer.
Etter de 50 første timene	<ul style="list-style-type: none">• Skift motoroljen og oljefilteret.• Kontroller turtallet (på tomgang og med full gass).
Hver 50. driftstime	<ul style="list-style-type: none">• Smør alle smøreniplene.• Kontroller luftrenseren.• Kontroller batterinivået og kabelforbindelsene.• Kontroller spenningen til drivremmen på klippeenheten.
Hver 100. driftstime	<ul style="list-style-type: none">• Skift motoroljen og oljefilteret.• Undersøk slangene til kjølesystemet.• Kontroller spenningen til vifte- og generatorremmen.
Etter de 200 første timene	<ul style="list-style-type: none">• Skift den hydrauliske oljen.• Skift filterne for den hydrauliske oljen.• Skift oljen i det fremre planetgiret.• Skift oljen i bakakselen.
Hver 200. driftstime	<ul style="list-style-type: none">• Stram hjulenes hakemutrer.• Overhal gnistfangeren.
Hver 400. driftstime	<ul style="list-style-type: none">• Overhal luftfilteret.¹• Skift drivstoffilterne (drivstoffilter/vannutskiller og forfilter).• Kontroller drivstoffslangene og -koplingene.• Kontroller turtallet (på tomgang og med full gass).• Kontroller oljenivået i bakakselen.• Kontroller oljen i det fremre planetgiret.
Hver 800. driftstime	<ul style="list-style-type: none">• Tøm og rengjør drivstofftanken.• Skift den hydrauliske oljen.• Skift filterne for den hydrauliske oljen.• Skift oljen i det fremre planetgiret.• Skift oljen i bakakselen.• Kontroller drivremmene på klippeenheten.• Kontroller styrehjulene på klippeenheten.• Kontroller demperen på klippeenheten på siden.• Kontroller spissing av bakhjulene.• Kontroller og juster ventilkllaringen.
Hver 1500. driftstime eller annethvert år, avhengig av hva som kommer først	<ul style="list-style-type: none">• Skift bevegelige slanger.• Skift sikkerhetsbryterne.• Tøm og skift væske i kjølesystemet.

¹Hvis indikatoren er rød

Viktig Hvis du vil ha mer informasjon om vedlikeholdsprosedyrer, ser du i motorbrugerhåndboken.

Sjekkliste for daglig vedlikehold

Ta kopi av denne siden for rutinemessig bruk.

Vedlikeholdskontrollpunkt	For uke:						
	Man.	Tirs.	Ons.	Tors.	Fre.	Lør.	Søn.
Kontroller at sikkerhetssperrene virker ordentlig.							
Kontroller at bremsene virker.							
Kontroller motorolje- og drivstoffnivået.							
Kontroller kjølevæsknivået.							
Tøm drivstoff-/vannutskilleren.							
Kontroller luftfilterindikatoren.							
Kontroller at det ikke er rusk i radiatoren, i oljekjøleren eller på skjermen.							
Kontroller uvanlige motorlyder. ¹							
Kontroller uvanlige driftslyder.							
Kontroller oljenivået i det hydrauliske systemet.							
Kontroller om de hydrauliske slangene er skadet.							
Kontroller om det har oppstått oljelekkasjer.							
Kontroller trykket i dekkene.							
Kontroller at instrumentene virker.							
Smør alle smøreniplene. ²							
Lakker over ødelagt maling.							

¹Kontroller glødepluggene og injektormunnstykkene hvis maskinen er vanskelig å starte, ved start røykutslipp, eller hvis motoren går ujevnt.

²Umiddelbart **etter hver** vask, uavhengig av det oppførte intervallet.

Bemerkninger om spesielle områder

Kontroll utført av:		
Punkt	Dato	Informasjon
1		
2		
3		
4		
5		
6		
7		
8		
9		
10		
11		
12		

Serviceintervaller

GROUNDMASTER 4000 QUICK REFERENCE AID

CHECK/SERVICE (DAILY)

1. ENGINE OIL LEVEL
2. HYDRAULIC FLUID LEVEL
3. ENGINE COOLANT LEVEL
4. FUEL - DIESEL ONLY
5. FUEL/WATER SEPARATOR
6. FAN BELT TENSION
7. RADIATOR SCREEN
8. AIR CLEANER
9. BRAKE FUNCTION
10. INTERLOCK SYSTEM
11. TIRE PRESSURE - 25 PSI / 1.70 BAR
12. GREASE POINTS (6) ←

SEE OPERATOR'S MANUAL FOR 50 HR INTERVAL GREASE POINTS.

SPECIFICATIONS/CHANGE INTERVALS

SEE OPERATOR'S MANUAL FOR INITIAL CHANGES.	FLUID TYPE	CAPACITY	CHANGE INTERVAL		FILTER PART NO.	
			FLUID	FILTER		
ENGINE OIL	10W-30 CE	8 QUARTS	100 HOURS	100 HOURS	98-7431(A)	
HYDRAULIC FLUID	ISO VG 46/68	8 GALLONS	800 HOURS	800 HOURS	75-1310(B) 94-2621(C)	
HYDRAULIC BREATHER				800 HRS/YRLY	68-6150(D)	
INTERLOCK SWITCHES			2 YEARS			
PRIMARY AIR FILTER				SEE SERVICE INDICATOR	104-4260(E)	
SAFETY AIR FILTER				SEE OPERATOR'S MANUAL	104-4261(F)	
FUEL SYSTEM	> 32 F	NO. 2 DIESEL	19 GALLONS	800 HOURS DRAIN/FLUSH	400 HOURS/YEARLY	98-9764(G)
	< 32 F	NO. 1 DIESEL				98-7612(H)
REAR AXLE	85W-140	80 OUNCES	800 HOURS		99-7591(J)	
PLANETARY DRIVE	85W-140	16 OUNCES	800 HOURS			
ENGINE COOLANT	50% WATER 50% ETHYL GLYCOL	11 QUARTS	DRAIN & FLUSH EVERY 2 YRS.			



Forsiktig



Hvis du lar nøkkelen sitte i tenningen, kan det hende at noen tilfeldigvis starter motoren. Dette kan påføre deg eller andre alvorlige skader.

Fjern nøkkelen fra tenningen før du begynner med vedlikeholdsarbeid.

Smøre lagrene og hylsene

Maskinen har smørenipler som må smøres regelmessig med litiumbasert smørefett nr. 2 for vanlig bruk. Hvis du bruker maskinen under vanlige forhold, smører du alle lagrene og hylsene etter hver 50. driftstime eller umiddelbart etter hver vask.

Plassering av og antall smørenipler:

Trekkenhet

- Tapplagrene for bremseakselen (5) (fig. 32)
- Tapphylsen for trekkpedalen (1) (fig. 33)
- Tapphylsene for front- og bakakselen (2) (fig. 34)
- Styresylinderens kuleledd (2) (fig. 35)
- Parallellstagens kuleledd (2) (fig. 35)
- Kingbolthylsene (2) (fig. 35) **Den øverste anordningen på kingbolten skal kun smøres en gang i året (to pumpetrykk).**

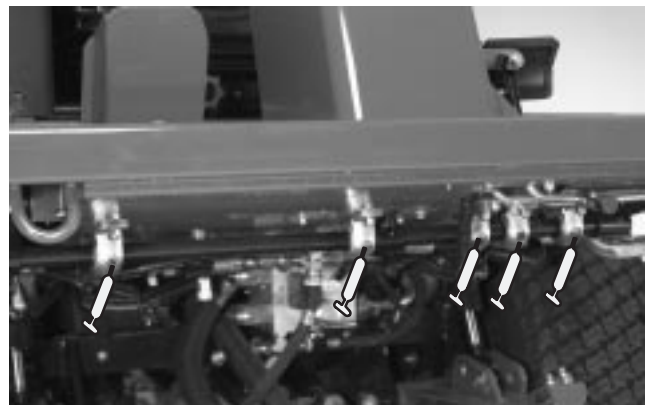

Figur 32

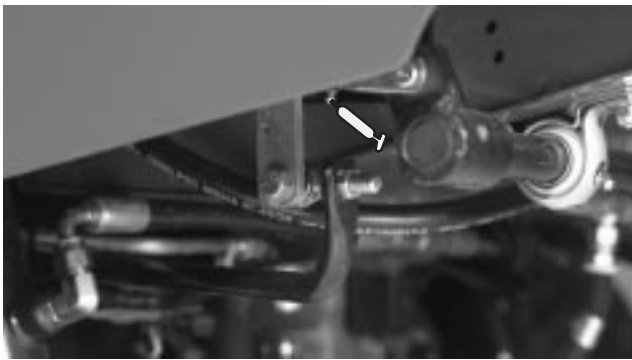

Figur 33

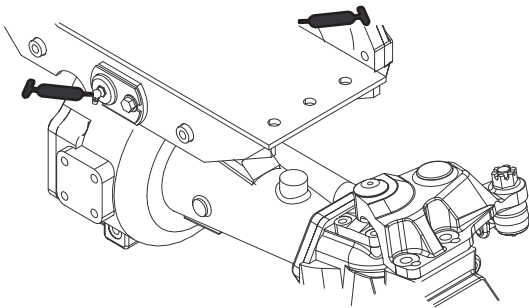

Figur 34



Figur 35

Den fremre klippeenheten

- Styrehjulsgaflenes hylser (2) (fig. 36)
- Spindelakselens kulelagre (3) (under remskiven) (fig. 37)



Figur 36



Figur 37

De fremre løfteenheterne

- Løftearmshylsene (2) (fig. 38)
- Løftesylinderhylsene (4) (fig. 38)
- Kuleleddene for løftearmene (2) (fig. 39)



Figur 38

Klippeenheterne på sidene

- Styrehjulsgaflenes hylse (1) (fig. 40)
- Spindelakselens kulelagre (2 hver) (under remskiven)



Figur 40

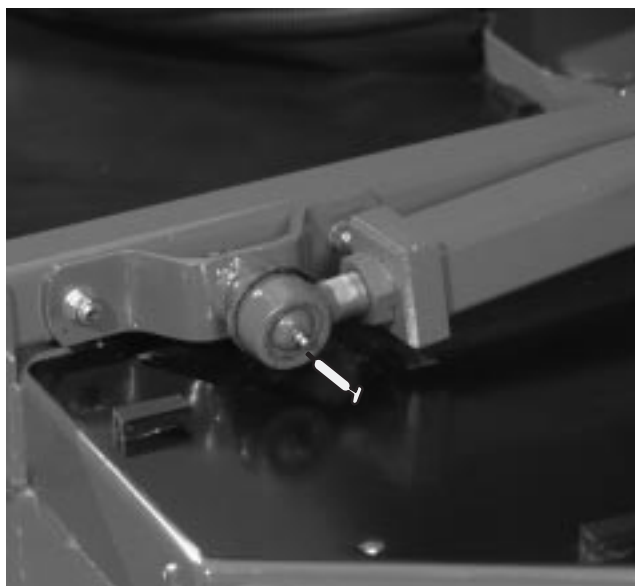

Figur 39

Løfteenhetene på sidene

- Hovedløftearmshylsene (6) (fig. 41 og 42)
- Vinkelarmens tapphylser (2) (fig. 43)
- Bakarmshylsene (4) (fig. 43)
- Løftesylinderhylsene (4) (fig. 44)



Figur 41



Figur 42

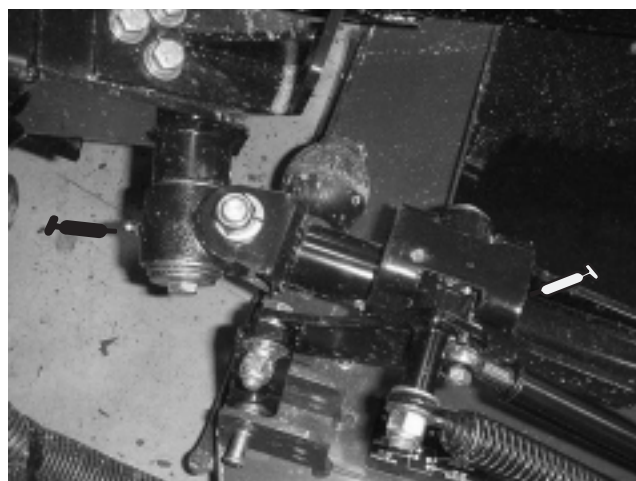

Figur 43



Figur 44

Overhale luftrenseren

Kontroller om luftrenserkroppen er skadet slik at det kan være luftlekkasje. Skift en ødelagt luftrenser.

Overhal filtrene i luftrenseren når luftrenserindikatoren (fig. 45) viser rødt, eller hver 400. time (oftere under ekstremt støvete eller skitne forhold). Ikke overhal luftfilteret for ofte.

Pass på at dekslet er forseglet rundt luftrenserkroppen.

1. Trekk låsen utover, og drei luftrenserdekslet mot klokken. Fjern dekslet fra kroppen (fig. 45). Rengjør innsiden av luftrenserdekslet.

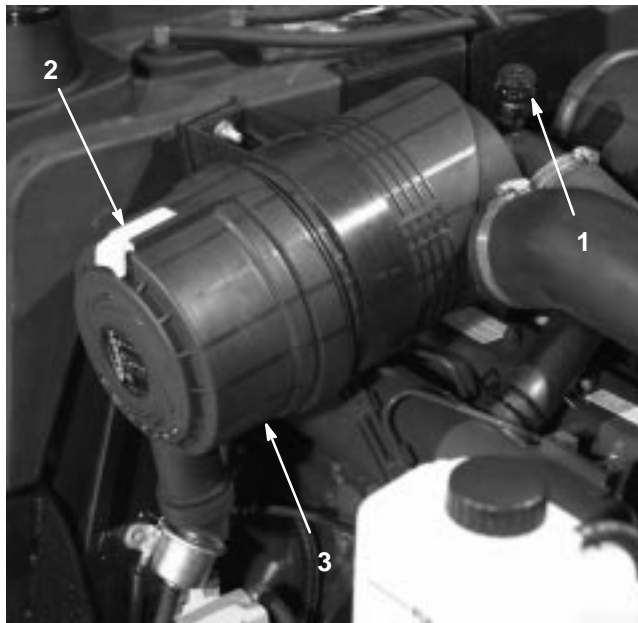

Figur 45

1. Luftrenserindikator
2. Luftrenserlås
3. Luftrenserdeksel

2. Skyv det primære luftfilteret (fig. 46) forsiktig ut av luftrenserkroppen for å redusere mengden støv som kommer ut. Pass på at filteret ikke slår bort i luftrenserkroppen. **Ikke** ta ut sikkerhetsfilteret (fig. 47).

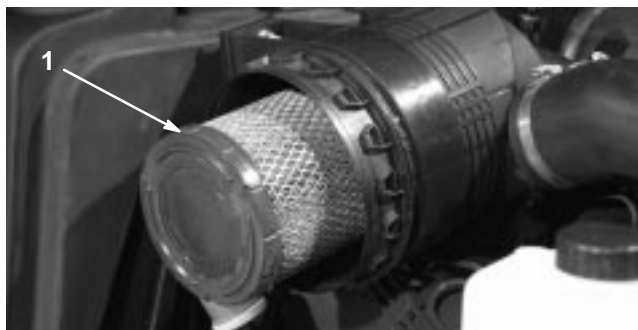

Figur 46

1. Det primære luftfilteret

3. Kontroller det primære filteret, og kast det hvis det er ødelagt. Ikke vask eller bruk et ødelagt filter.

Viktig Ikke prøv å rengjøre sikkerhetsfilteret (fig. 47). Erstatt sikkerhetsfilteret med et nytt etter hver tredje overhaling av det primære luftfilteret.

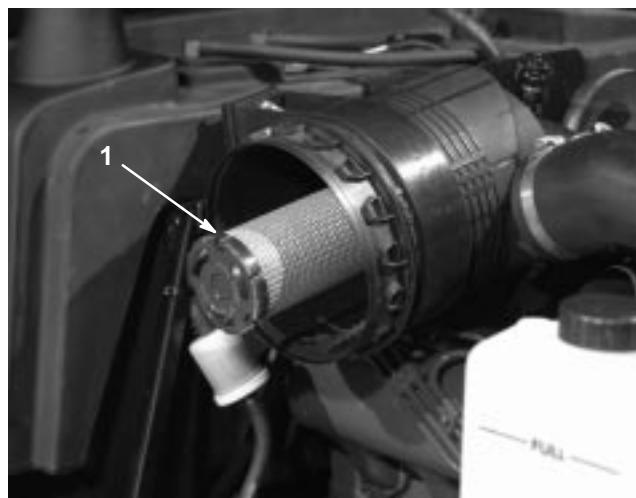

Figur 47

1. Sikkerhetsluftfilteret

4. Rengjøre luftfilteret:

- A. Blås trykkluft fra innsiden til utsiden av det tørre filterelementet. For å hindre at filterelementet blir skadet, må lufttrykket ikke overstige 689 kPa.
 - B. Hold luftslangemunnstykket minst 5 cm fra filteret, og beveg munnstykket opp og ned mens du roterer filterelementet. Kontroller om det er hull eller rifter i filteret, ved å se gjennom det i sterkt lys.
5. Kontroller at det nye filteret ikke ble ødelagt under transporten. Kontroller forseglingsenden av filteret. Ikke monter et ødelagt filter.
 6. Monter det nye filteret i luftrenserkroppen. Kontroller at filteret er riktig forseglet, ved å legge trykk på ytterkanten av filteret når du monterer det. Ikke trykk på det elastiske midtpunktet på filteret.
 7. Sett dekslet på igjen, og fest låsen. Pass på at du setter på dekslet med riktig side vendt oppover.
 8. Tilbakestill indikatoren (fig. 45) hvis den viser rødt.

Skifte motoroljen og oljefilteret

Skift oljen og filteret etter de første 50 driftstimene og deretter etter hver 100. time.

1. Fjern én av tappepluggene (fig. 48), og la oljen renne ned i et tappefat. Når oljen slutter å renne, setter du tappepluggen på igjen.



Figur 48

1. Tappeplugg for motorolje

2. Ta av oljefilteret (fig. 49). Stryk et lett lag med ren olje på den nye filterforseglingen før du skrur den på. **Ikke stram for mye.**

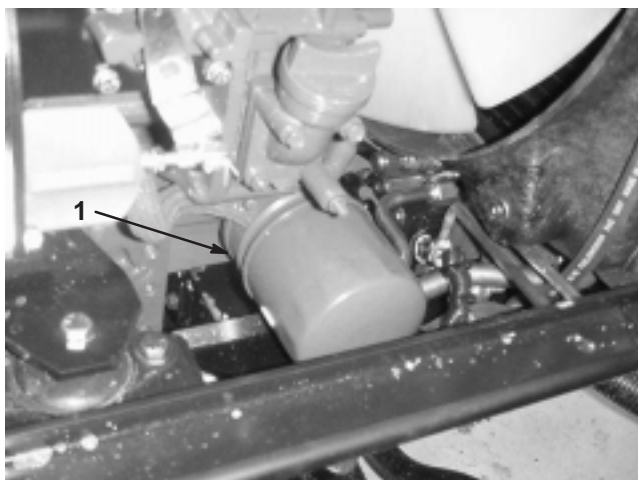

Figur 49

1. Motoroljefilter

3. Fyll olje på veivhuset. Se Kontrollere motoroljenivået på side 14.

Overhale drivstoffsystemet



Fare



Under visse forhold er diesel og dampen fra drivstoffet svært brannfarlig og eksplosiv. En brann eller eksplosjon som er forårsaket av drivstoff, kan brenne deg og andre og forårsake skade på eiendom.

- Bruk en trakt når du fyller på tanken, og fyll den utendørs på et åpent sted når motoren er slått av og kald. Tørk opp eventuelt drivstoffsøl.
- Tanken må ikke fylles helt opp. Fyll bensin på tanken helt til nivået når 6 til 13 mm under bunnen av påfyllingshalsen. Dette tomrommet i tanken gir drivstoffet plass til å utvide seg.
- Røyk aldri når du håndterer drivstoff, og hold deg borte fra åpen ild eller steder der drivstoffgass kan antennes av gnister.
- Oppbevar drivstoffet i en ren, sikkerhetsgodkjent beholder, og pass på at lokket er skrudd på.

Drivstofftanken

Tøm og rengjør drivstofftanken hver 800. time. Tøm og rengjør også tanken hvis drivstoffsystemet blir forurenset, eller hvis du har tenkt å oppbevare maskinen over en lengre periode. Bruk rent drivstoff til å spyle tanken.

Drivstoffledninger og -koplinger

Kontroller drivstoffslangene og koplingene hver 400. driftstime eller årlig, avhengig av hva som kommer først. Kontroller om koplingene er slitte, ødelagte eller løse.

Vannutskilleren

Tapp vann eller andre urenheter fra vannutskilleren (fig. 50) daglig.

1. Plasser en ren beholder under drivstoffilteret.
2. Løsne tappepluggen på bunnen av filterboksen (fig. 50). Stram til pluggen etter tømning.

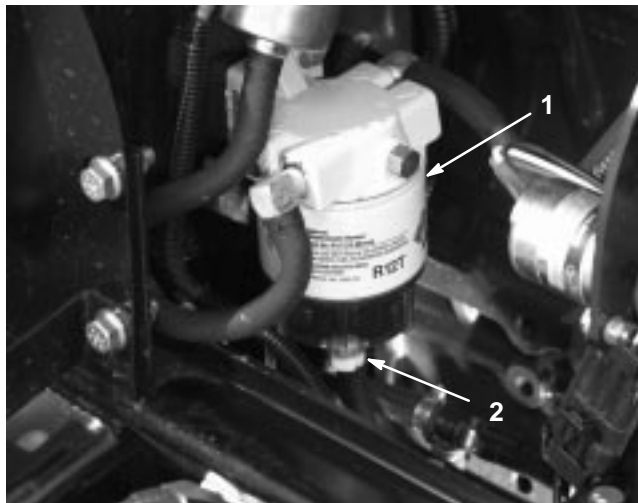

Figur 50

1. Vannutskiller 2. Tappeplugg

Skift filterboksen etter hver 400. driftstime.

- A. Rengjør området der filterboksen skal festes.
- B. Fjern filterboksen, og rengjør monteringsoverflaten.
- C. Smør pakningen på filterboksen med ren olje.
- D. Monter filterboksen for hånd til pakningen kommer i berøring med monteringsoverflaten, og drei den deretter en halv omdreining til.

Skifte forfilteret for drivstoff

Skift forfilteret for drivstoff (fig. 51), som er plassert mellom drivstofftanken og drivstoffpumpen, etter hver 400. driftstime eller årlig, avhengig av hva som kommer først.

1. Sett klemmer på begge drivstoffslangene som er koplet til drivstoffilteret, slik at det ikke renner ut drivstoff når du tar av slangene.
2. Løsne slangeklemmene i begge endene av filteret, og trekk drivstoffslangene av filteret.

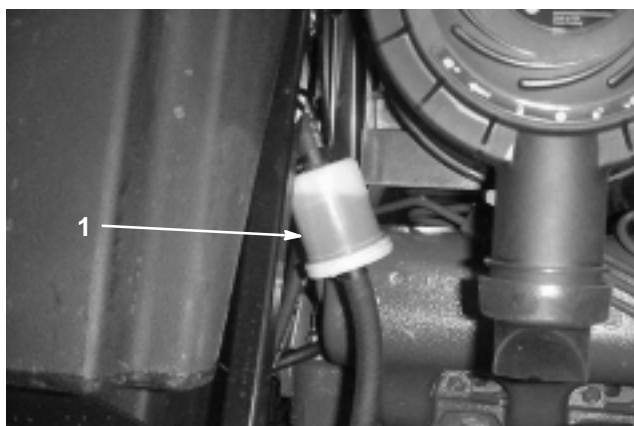

Figur 51

1. Forfilteret for drivstoff

3. Skyv slangeklemmer på begge endene av drivstoffslangene. Skyv drivstoffslangene på drivstoffilteret, og fest dem med slangeklemmene. Kontroller at pilen på siden av filteret peker mot innsprøytingspumpen.

Tappe luft fra injektorene

Obs: Denne fremgangsmåten må bare brukes hvis drivstoffsystemet er tømt for luft ved bruk av vanlige fremgangsmåter for priming og motoren ikke starter. Se Tappe drivstoffsystemet på side 26.

1. Løsne rørforbindelsen til injektormunnstykke nummer 1 og holderen ved innsprøytingspumpen (fig. 52).

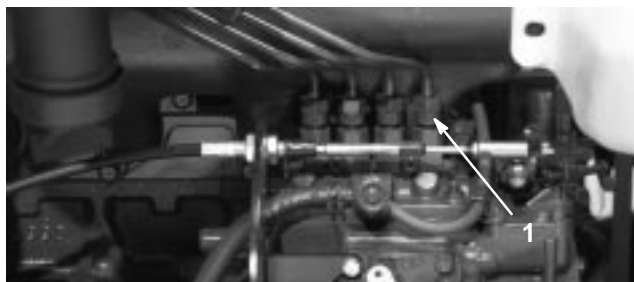

Figur 52

1. Injektormunnstykke nummer 1
2. Sett gassen til Hurtig.
3. Vri tenningsnøkkelen til Start. Drivstoffet skal renne rundt koblingen. Vri tenningsnøkkelen til Av når drivstoffet renner kraftig.
4. Stram rørforbindelsen forsvarlig.
5. Gjenta fremgangsmåten på de andre munnstykkene.

Overhale kjølesystemet

Fjerne rusk

Fjern rusk fra oljekjøleren og radiatoren daglig. Rengjør dem oftere under skitne forhold.

1. Slå av motoren, og åpne panseret. Rengjør motorområdet grundig for alt rusk og skitt.
2. Fjern knottene (fig. 53) som fester oljekjøleren til rammen.

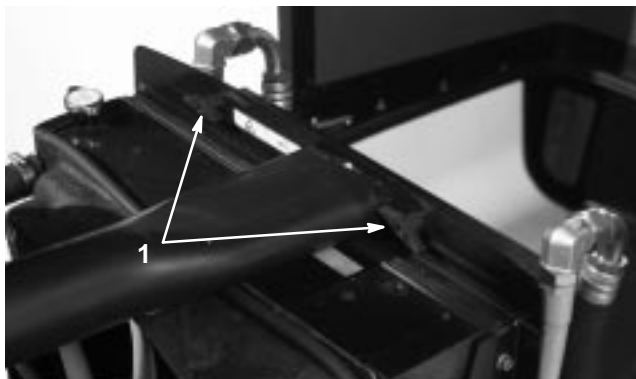

Figur 53

1. Knotter

3. Vipp oljekjøleren bakover. Rengjør begge sidene av oljekjøleren og radiatorområdet (fig. 54) grundig med trykkluft.

Viktig Hvis du rengjør radiatoren eller oljekjøleren med vann, kan det hende at komponentene blir skadet eller rustet tidligere enn ellers.

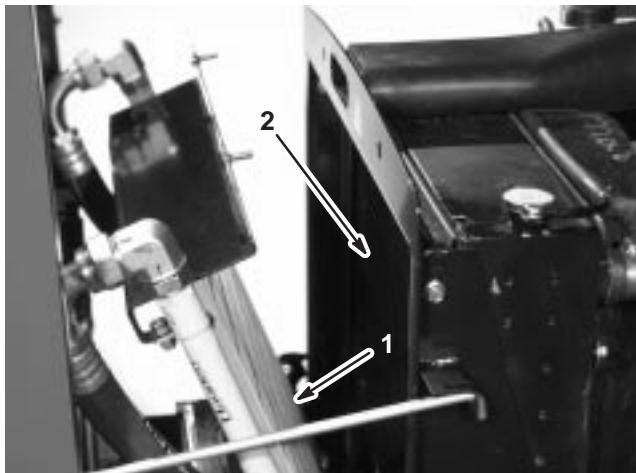

Figur 54

1. Oljekjøler
2. Radiator

4. Vipp oljekjøleren tilbake på plass. Fest den til rammen med knottene, og lukk deretter panseret.

Overhale generatorremmen

Kontroller tilstanden og spenningen til remmene (fig. 55) etter hver 100. driftstime.

1. Remmene har riktig spenning når du kan trykke dem ned 10 mm midt mellom remskivene med en kraft på 44,5 N.
2. Hvis du ikke kan trykke dem ned 10 mm, løsner du monteringsboltene for generatoren (fig. 55). Øk eller reduser spenningen til generatorremmen, og stram til boltene. Kontroller hvor langt ned du kan trykke beltet, for å kontrollere at spenningen er riktig.

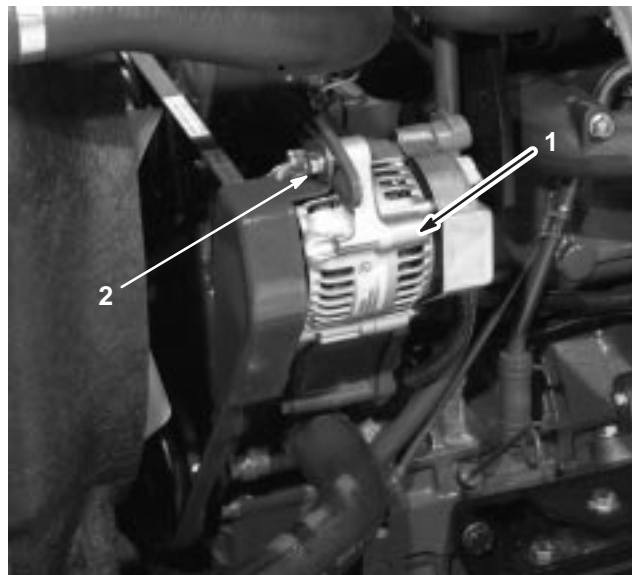

Figur 55

1. Generator
2. Monteringsbolt

Justere gassen

Juster gasskabelen (fig. 56) slik at regulatorspaken på motoren berører settboltene for høy og lav hastighet før gasspaken berører sporet i kontrolltavlen.

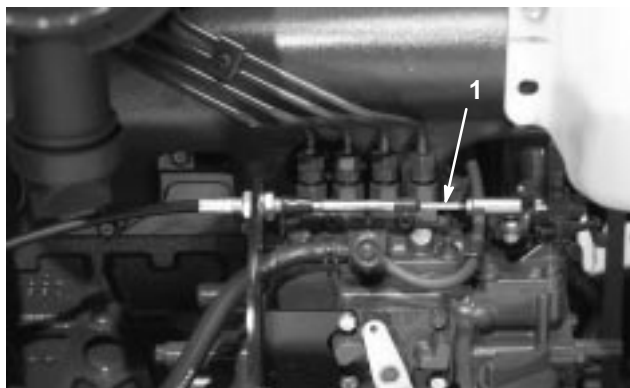

Figur 56

1. Gasskabel

Overhale gnistfangeren

Rengjør gnistfangeren for oppsamlet kullstoff hver 200. driftstime.

1. Ta rørpluggen ut av rengjøringsåpningen på undersiden av gnistfangeren.



Forsiktig



Gnistfangeren kan være varm og forårsake personskade.

Vær forsiktig når du arbeider i nærheten av gnistfangeren.

2. Start motoren. Tett igjen den vanlige åpningen til gnistfangeren med en tre- eller metallplate, slik at eksosen tvinges ut av rengjøringsåpningen. Fortsett med å blokkere åpningen til det ikke kommer mer kullstoff ut av åpningen.



Forsiktig



Ikke stå like bak rengjøringsåpningen.

Bruk alltid vernebriller

3. Stopp motoren, og sett rørpluggen tilbake på plass.

Skifte den hydrauliske oljen

Skift den hydrauliske oljen etter hver 800. driftstime under vanlige forhold. Hvis oljen blir forurenset, kontakter du den lokale Toro-forhandleren fordi systemet da må tømmes. Forurenset olje ser melkeaktig eller svart ut sammenlignet med ren olje.

1. Slå av motoren, og åpne panseret.
2. Løsne tappeventilen på undersiden av beholderen, og la den hydrauliske oljen renne ned i et stort tappefat. Lukk ventilen når den hydrauliske oljen slutter å renne.
3. Fyll beholderen (fig. 57) med omtrent 30 liter hydraulisk olje. Se Kontrollere den hydrauliske oljen på side 16.

Viktig Bruk bare de hydrauliske oljene som er angitt. Andre oljer kan skade systemet.



Figur 57

1. Hydraulisk beholder
4. Sett på lokket til beholderen. Start motoren, og bruk alle hydrauliske kontroller til å fordele den hydrauliske oljen i systemet. Kontroller at det ikke finnes lekkasjer, og stopp deretter motoren.
5. Kontroller oljenivået, og fyll på mer til nivået når opp til FULL-merket på peilestaven. **Ikke fyll for mye.**

Skifte de hydrauliske filterne

Skift de to hydrauliske filterne etter de første 200 driftstimene. Deretter skifter du filterne etter hver 800. driftstime under vanlige forhold.

Bruk erstatningsfilter fra Toro (delenummer 94-2621 på den høyre siden av maskinen og 75-1310 på den venstre siden av maskinen).

Viktig Hvis du bruker et annet filter, kan dette føre til at garantien blir ugyldig for enkelte komponenter.

1. Sett maskinen på en jevn overflate, senk klippeenhetene, stopp motoren, sett på parkeringsbremsene, og ta nøkkelen ut av tenningen.
2. Rengjør området rundt der filteret skal festes. Plasser et tappefat under filteret, og ta ut filteret (fig. 58).

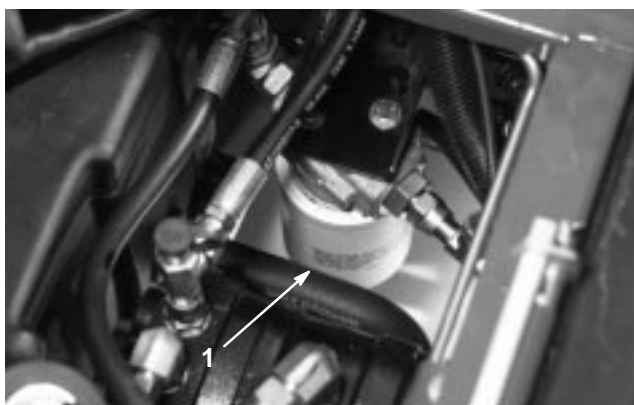

Figur 58

1. Hydraulisk filter (2)

3. Smør den nye filterpakningen, og fyll filteret med hydraulisk olje.
4. Pass på at området der filteret skal festes, er rent. Skru filteret på til pakningen kommer i kontakt med monteringsplaten. Stram deretter filteret med en halv omdreining til.
5. Start motoren, og la den gå i omtrent to minutter for å blåse ut luft fra systemet. Stopp motoren, og kontroller om det finnes lekkasjer.

Kontrollere de hydrauliske ledningene og slangene

Undersøk hydrauliske ledninger og slanger daglig for å kontrollere at det ikke er lekkasjer, at det ikke er knekk på dem, at ingen monteringsstøtter er løse, at ingen beslag er løse, og at de ikke er slitt på grunn av værforhold, kjemisk forringelse eller andre årsaker. Foreta alle nødvendige reparasjoner før bruk.



Advarsel



Hydraulisk olje som kommer ut under trykk, kan trenge gjennom huden og forårsake personskader.

- **Kontroller at alle hydrauliske ledninger og slanger er i god stand, og at alle hydrauliske koplinger og beslag er tette, før det hydrauliske systemet settes under trykk.**
- **Hold kropp og hender borte fra hull eller dyser som sprøyter ut hydraulisk olje under høyt trykk.**
- **Bruk kartong eller papir til å finne lekkasjer.**
- **Før du utfører vedlikehold eller reparasjoner på det hydrauliske systemet, må du forsiktig slippe ut alt trykket.**
- **Oppsøk lege øyeblikkelig hvis olje kommer i direkte kontakt med huden.**

Teståpninger for det hydrauliske systemet

Teståpningene brukes til å teste trykket i det hydrauliske systemet. Kontakt en lokal Toro-forhandler hvis du trenger hjelp.

Teståpning A (fig. 59), som er på venstre side av maskinen, brukes til å måle trekkretningstrykket fremover.

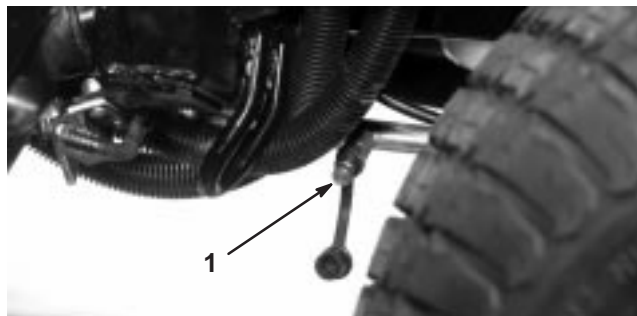

Figur 59

1. Teståpning A

Teståpning B (fig. 60), som er på høyre side av maskinen, brukes til å måle trekkretningstrykket bakover.

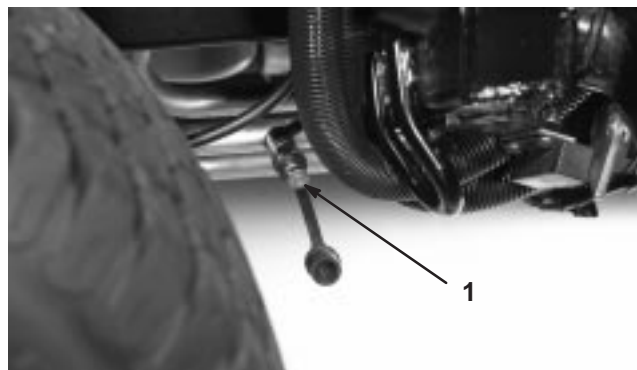

Figur 60

1. Teståpning B

Teståpning C (fig. 61), som er på venstre siden av maskinen, brukes til å måle trykket i den venstre klippeenheten.

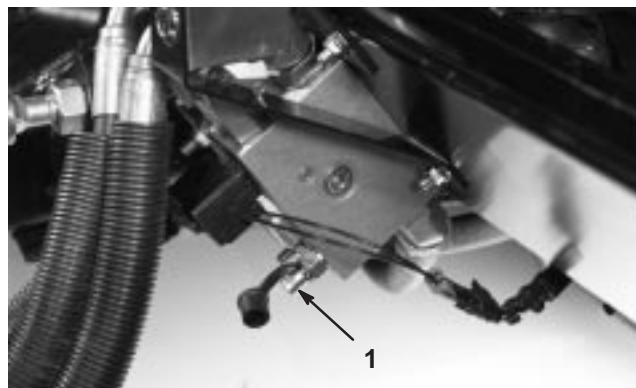

Figur 61

1. Teståpning C

Teståpning D (fig. 62), som er på høyre side av maskinen, brukes til å måle trykket i den høyre klippeenheten.



Figur 62

1. Teståpning D

Teståpning E (fig. 63), som du finner under radiatoren, brukes til å måle trykket for firehjulsdriфт i revers.

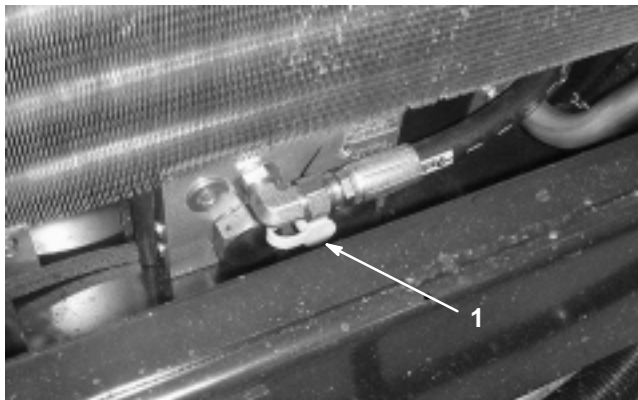

Figur 63

1. Teståpning E

Teståpning F (fig. 64), som du finner under setet, brukes til å måle trykket i løftekreften.

Teståpning G (fig. 64), som du finner under setet, brukes til å måle trykket i ladekreften.

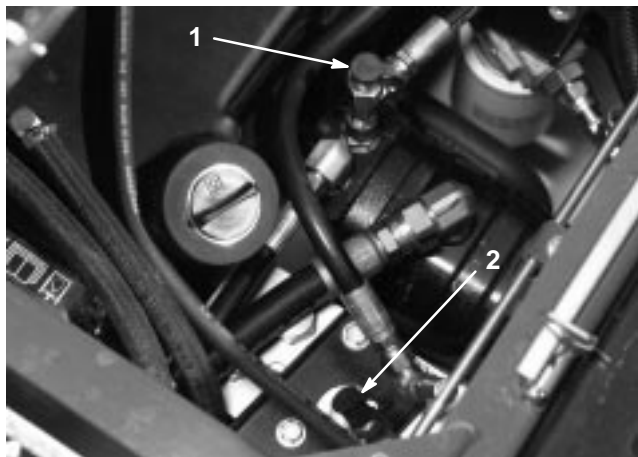

Figur 64

1. Teståpning F 2. Teståpning G

Teståpning H (fig. 65) brukes til å måle trykket i den fremre klippeenheten.

Teståpning J (fig. 65) brukes til å måle trykket i styrekretsen.

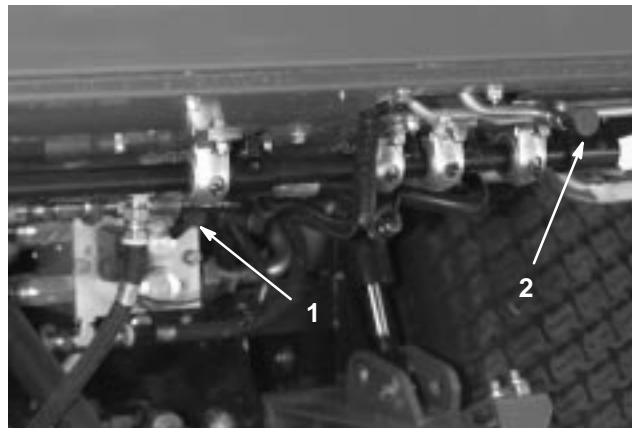

Figur 65

1. Teståpning H 2. Teståpning J

Teståpningen for motvekt (fig. 66) brukes til å justere trykket i motvektskretsen. Anbefalt motvektstrykk er 3241 kPa. Du justerer motvektstrykket ved å dreie justeringsskruen (fig. 66) mot høyre for å øke trykket eller mot venstre for å redusere det.

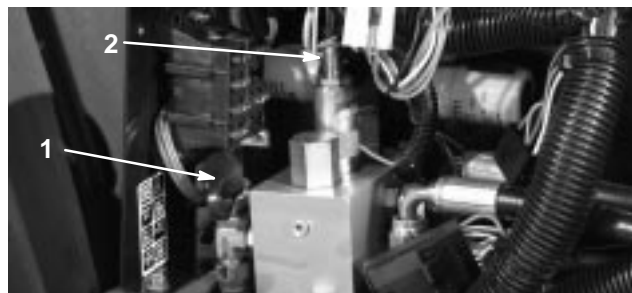

Figur 66

1. Teståpning for motvekt 2. Justeringsskruen for motvekt

Justere mengderegulatoren for klippeenheten

Mengderegulatorventilen (fig. 67) brukes til å justere hastigheten klippeenheten senkes med.

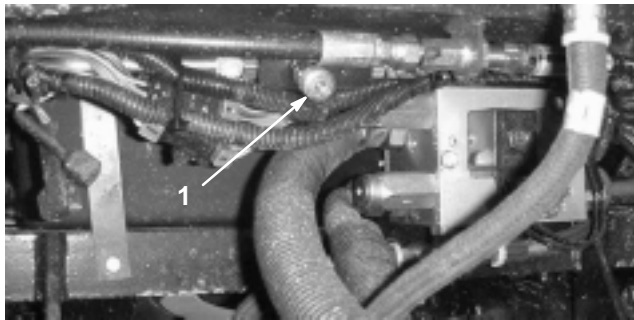

Figur 67

1. Mengderegulatorventil

Justere forbindelsesleddet for trekkpedalen

Trekkpedalen må kunne oppnå full slaglengde før den berører stopperen. Hvis ikke gjør du følgende:

1. Parker maskinen på en jevn flate, stopp motoren, og senk klippeenhetene ned på gulvet. Ta ut tenningsnøkkelen.
2. Kontroller justeringen av stopperen for trekkpedalen. Avstanden fra toppen av sokkelen til toppen av stopperen må være 38 mm (fig. 68). Løsne mutrene, og juster etter behov.

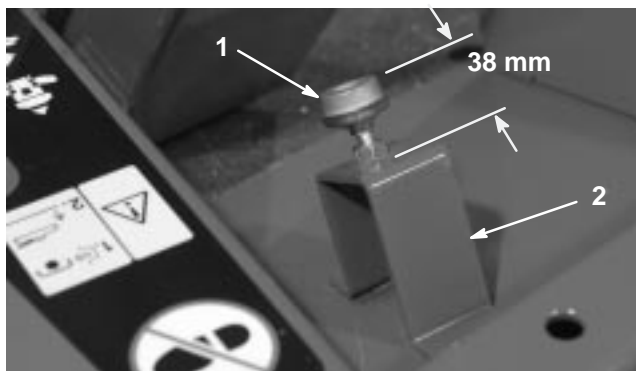

Figur 68

1. Stopperen for trekkpedalen
2. Sokkel

3. Løsne låsemutrene på enden av staget, og juster lengden til trekkfunksjonsstaget (fig. 69) slik at pedalen berører stopperen litt før pumpespaken når full slaglengde. Fest låsemutrene.

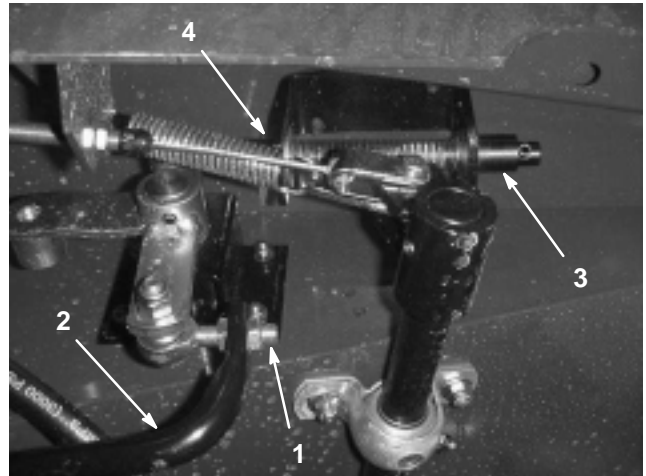

Figur 69

1. Enden på staget
2. Trekkfunksjonsstag
3. Fjærenhet for tilbakestilling til fri
4. Låsemutter

4. Slå på tenningen uten å starte motoren. Løsne låsemutteren, og juster lengden på akselen til fjærenheten for tilbakestilling til fri til du hører alarmen. Fest låsemutteren.
5. Slå av tenningen.

Justere bremsene

Juster bremsene når det er mer enn 25 mm frigang på bremsepedalen, eller når bremsene ikke virker effektivt. Frigang er avstanden bremsepedalen kan beveges før du merker bremsemotstand.

1. Fjern låsen fra bremsepedalene, slik at pedalene virker uavhengig av hverandre.
2. Hvis du vil redusere frigangen til bremsepedalene, strammer du bremsene.
 - A. Løsne den fremre mutteren på gjengeenden på bremsekabelen.
 - B. Trekk til den bakre mutteren for å flytte kabelen bakover til bremsepedalene har en frigang på 13 til 25 mm.
 - C. Trekk til de fremre mutrene etter at du har justert bremsene riktig.

Skifte planetgiroljen

Skift oljen etter de første 200 driftstimene. Deretter skifter du oljen hver 800. driftstime eller årlig, avhengig av hva som inntreffer først. Bruk en SAE 85W-140-girolje av høy kvalitet.

1. Sett maskinen på en jevn flate med hjulene slik at tappepluggen (fig. 70) står i den laveste stillingen.



Figur 70

1. Tappeplugg
-
2. Plasser et tappefat under navet. Ta ut pluggen, og la oljen renne ut.
 3. Når all oljen har rent ut, plasserer du hjulet slik at plugghullet står på klokken ti eller to.
 4. Plasser et tappefat under bremsehuset på den andre siden av hjulet (fig. 71).
 5. Fjern pluggen fra undersiden av huset, og la oljen renne ut.
 6. Når all oljen har rent ut, setter du pluggen på igjen.
 7. Fyll omtrent 0,5 liter med SAE 85W-140-girolje av høy kvalitet i påfyllingshullet på planetgiret (klokken ti eller to) til nivået når opp til bunnen av kontrollhullet i bremsehuset. Sett pluggen på plass.
 8. Gjør det samme med girsystemet på motsatt side.

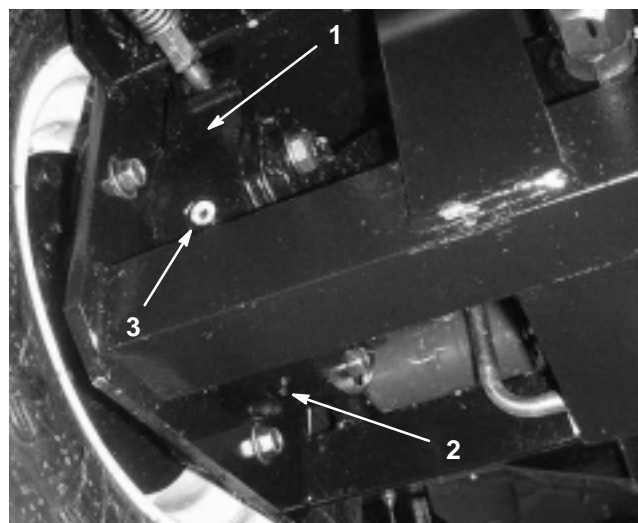

Figur 71

1. Bremsehus
2. Tappeplugg
3. Kontrollplugg

Skifte oljen i bakakselen

Skift oljen etter de første 200 driftstimene og deretter hver 800. driftstime.

1. Parker maskinen på en jevn flate.
2. Rengjør områdene rundt de tre tappepluggene, én på hver ende og én i midten (fig. 72).
3. Fjern kontrollpluggene, slik at oljen renner ut raskere.
4. Fjern tappepluggene, og la oljen renne ut i tappefatene.

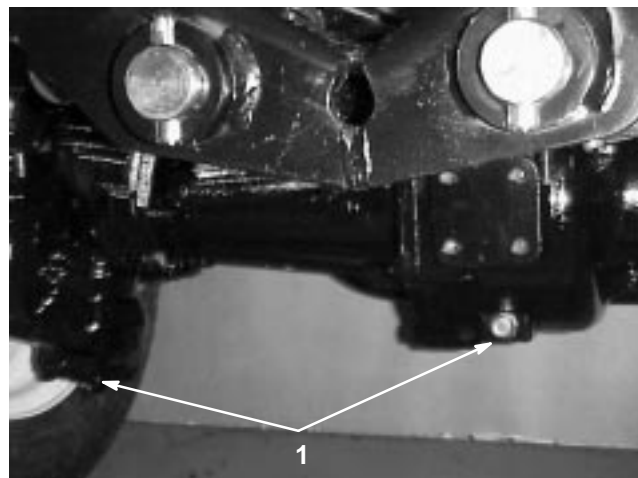

Figur 72

1. Tappeplugg

5. Rengjør området rundt tappepluggen på bunnen av girkassen (fig. 73).
6. Fjern tappepluggen fra girkassen, og la oljen renne ned i et tappefat. Fjern påfyllingspluggen, slik at oljen renner ut raskere.

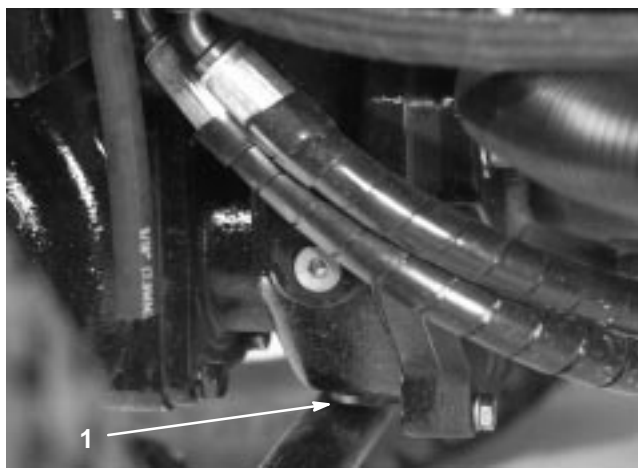

Figur 73

1. Tappeplugg

7. Fyll på nok olje til at nivået når opp til bunnen av kontrollplugg hullene. Se Kontrollere oljen i bakakselen på side 17 og Kontrollere oljen i girkassen på side 18.
8. Sett pluggene på plass.

Kontrollere spissing av bakhjulene

Kontroller spissingen av bakhjulene etter hver 800. driftstimer eller årlig.

1. Mål avstanden fra midten til midten (i akselhøyde) foran og bak på styredekkene. Avstanden foran må være 6 mm kortere enn avstanden bak.
2. Løsne klemmene på begge sider av parallellstaget for å justere.
3. Roter enden på parallellstaget for å bevege den fremre delen av dekket innover eller utover.
4. Stram parallellstagklemmene når justeringen er riktig.

Aktivere, lade og koble til batteriet

⚠
Advarsel
⚠

Batteriklemmer og -poler og tilknyttet tilbehør inneholder bly og bly sammensetninger. Dette er kjemikalier som kan forårsake kreft og forplantningsskader. Vask hendene etter håndtering.

Obs: Hvis batteriet ikke er fylt med elektrolytt eller aktivert, må du kjøpe elektrolytt med en egenvekt på 1,260 fra en lokal batteriforhandler og fylle på batteriet.

1. Hev setet, og støtt det med støttestangen.
2. Fjern batteridekslet (fig. 74).



Figur 74

1. Batterideksel

3. Ta av påfyllingslokkene fra batteriet (fig. 75), og fyll forsiktig hver celle med elektrolytt til nivået er like over platene.

Fare

Elektrolytten i batteriet inneholder svovelsyre, som kan være dødelig og forårsake alvorlige brannskader.

- Ikke drikk elektrolytt, og unngå kontakt med hud, øyne eller klær. Bruk vernebriller for å beskytte øynene og gummihansker for å beskytte hendene.
- Fyll batteriet i nærheten av rent vann, som kan brukes til å skylle huden.

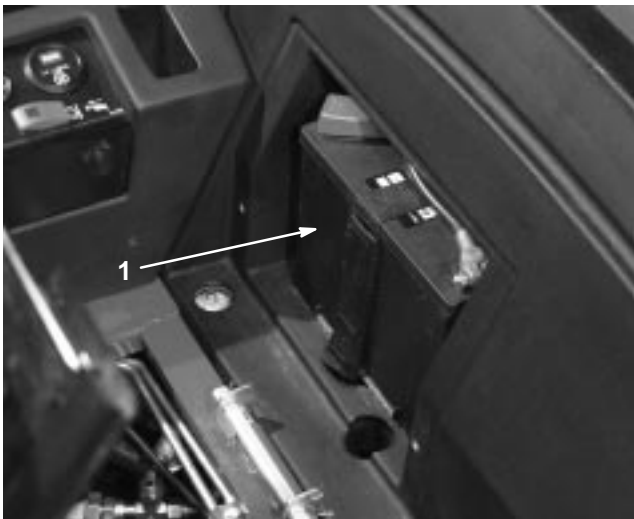

Figur 75

1. Batteri

4. Sett på påfyllingslokkene, og kople en batterilader på 3–4 A til batteripolene. Lad batteriet med 3 til 4 A i 4 til 8 timer.

Advarsel

Under lading av batteriet utvikles det gasser som kan eksplodere.

Aldri røyk i nærheten av batteriet, og hold gnister og åpen ild borte fra batteriet.

5. Når batteriet er oppladet, kople du laderen fra strømuttaket og batteripolene.

6. Fjern påfyllingslokkene. Fyll elektrolytt forsiktig på hver celle til nivået når opp til fyllringen. Sett på påfyllingslokkene.

Viktig Ikke fyll for mye på batteriet. Da renner elektrolytt ned i andre deler av gressklipperen og fører til etsing og ødeleggelse.

7. Kople den positive kabelen (rød) til den positive (+) polen og den negative kabelen (svart) til den negative (–) polen, og fest dem deretter med settskruene og mutrene. Kontroller at den positive (+) klemmen er skjøvet helt ned på polen, og at kabelen er plassert tett inntil batteriet. Kabelen må ikke komme i berøring med batteridekslet. Skyv gummihetten over den positive polen for å forhindre muligheten for kortslutning.

Advarsel

Batteripolene eller metallverktøy kan kortslutte mot metallkomponenter og forårsake gnister. Gnistene kan føre til at batterigassene eksploderer, noe som kan forårsake personskade.

- Når du fjerner eller monterer batteriet, må du passe på at batteripolene ikke berører metalleder på maskinen.
- La ikke metallverktøy kortslutte mellom batteripolene og metalleder på maskinen.

Advarsel

Feilaktig ruting av batterikabler kan skade maskinen og kablene og skape gnister. Gnistene kan føre til at batterigassene eksploderer, noe som kan forårsake personskade.

- Ta alltid *av* den negative (svarte) batterikabelen før du tar av den positive (røde) kabelen.
- Sett alltid *på* den positive (røde) batterikabelen før du setter på den negative (svarte) kabelen.

8. Smør begge batterikoplingene med Grafo 112X (Toro-delenummer 505–47), vaselin eller smørefett for å forhindre korrosjon. Skyv gummihetten over den positive polen.
9. Sett på igjen batteridekslet.

Vedlikeholde batteriet

Viktig Før du sveiser på maskinen, må du kople polkontakten fra generatoren for å unngå skade på det elektriske systemet.

Obs: Kontroller batteriets tilstand ukentlig eller etter hver 50. driftstime. Hold batteripolene og hele batterikassen ren. Et skittent batteri lades sakte ut. Du rengjør batteriet ved å vaske hele kassen med en oppløsning av natron og vann. Skyll med rent vann. Smør batteripolene og kabelskjøtestykkene med Grafo 112X (Toro-delenummer 505-47) eller vaselin for å forhindre korrosjon.

Sikringer

Det er fem sikringer i det elektriske systemet. De er plassert under førerens kontrolltavle (fig. 76 og 77).

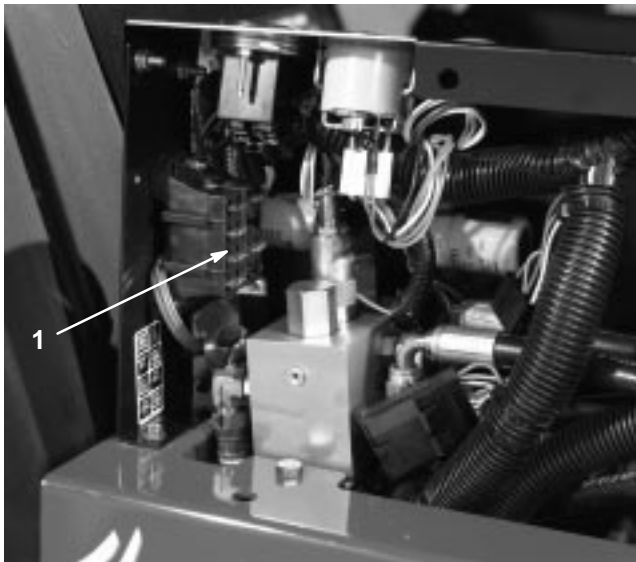

Figur 76

1. Sikringer

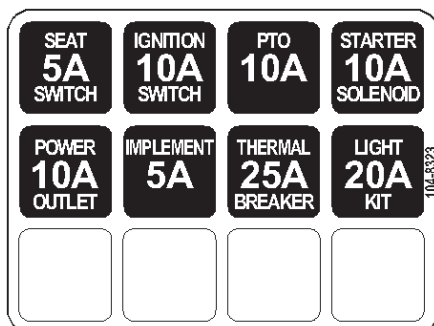

Figur 77

Vippe den fremre klippeenheten i stående stilling

Obs: Selv om dette ikke kreves for vanlige vedlikeholdsprosedyrer, kan du vippe den fremre klippeenheten i stående stilling (fig. 79). Hvis du vil vippe klippeenheten i stående stilling, gjør du følgende:

1. Løft den fremre klippeenheten litt opp fra gulvet. Sett på parkeringsbremsen, og stopp motoren. Ta ut tenningsnøkkelen.
2. Fjern hårnålssplinten og splittpinnen som fester klippehøydekjedene til bakkdelen av klippeenheten.
3. Start motoren, og hev den fremre klippeenheten forsiktig. Stopp deretter motoren. Ta ut tenningsnøkkelen.
4. Ta tak i fremkanten av klippeenheten, og løft den opp i stående stilling.
5. Mens du holder klippeenheten oppe, fester du kabelenden over tappen på løftearmen for klippeenheten og fester den med en hårnålssplint (fig. 78).

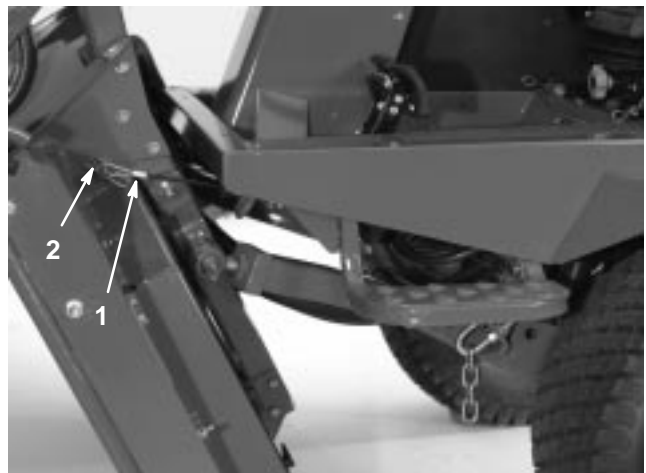

Figur 78

1. Kabel

2. Tapp



Figur 79

Vippe ned den fremre klippeenheten

1. Få noen til å hjelpe deg, og hold klippeenheten oppe i stående stilling. Fjern hårnålssplinten som fester kabelenden, og fjern kabelen fra tappen.
2. Vipp klippeenheten ned.
3. Oppbevar kabelen under førerplattformen.
4. Sitt i setet, start motoren, og senk klippeenheten til den er nesten nedpå gulvet.
5. Fest klippehøydekjedene til bakkdelen av klippeenheten.

Stramme drivremmene på klippeenheten

Kontroller tilstanden og spenningen til drivremmene på klippeenhetene etter de første 8 driftstimene og deretter hver 50. driftstime.

Remmene er riktig strammet når du bruker en kraft på 200 N på en brukt rem (400 N på en ny) på lederullen (fig. 80) når du skyver den inn i remmen.

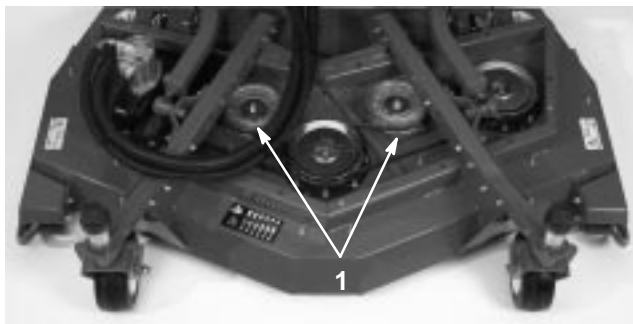

Figur 80

1. Lederuller

Justere bladstigningen

Måle bladstigningen

Bladstigning er forskjellen i klippehøyden mellom for- og bakkanten av knivplanet. Toro anbefaler en bladstigning på 6 mm. Det vil si at bakkanten av knivplanet er 6 mm høyere enn forkanten.

1. Sett maskinen på en jevn flate.
2. Still inn klippeenheten til ønsket klippehøyde.
3. Roter én kniv slik at den peker rett fremover.
4. Bruk en kort linjal til å måle avstanden fra gulvet til fronttuppen på kniven. Roter knivtuppen til bakkanten, og mål avstanden fra gulvet til knivtuppen.
5. Trekk avstanden for forkanten fra avstanden for bakkanten for å regne ut bladstigningen.

Justere den fremre klippeenheten

1. Løsne de øvre eller nedre låsemutrene på U-bolten til klippehøydekjeden (fig. 81).
2. Juster de andre mutrene for å heve eller senke bakkdelen av klippeenheten og oppnå riktig bladstigning.
3. Fest låsemutrene.

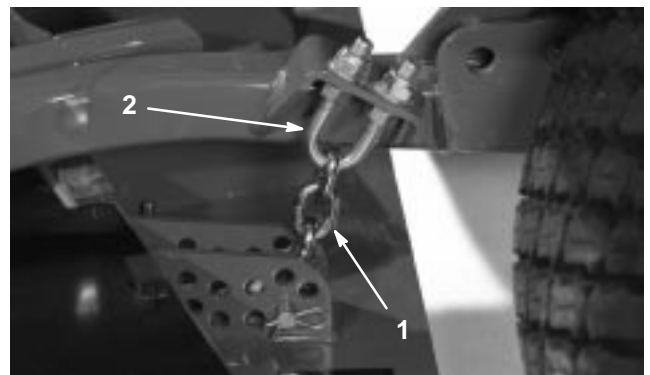

Figur 81

1. Klippehøydekjede
2. U-bolt

Justere klippeenhetene på sidene

1. Ta spenningslokket av spindelakselen, og trekk spindelen ut av styrehjulsarmen (fig. 82). Ta av eller på mellomlegg etter behov for å heve eller senke styrehjulet til klippeenheten har riktig stigning.
2. Sett på spenningslokket.

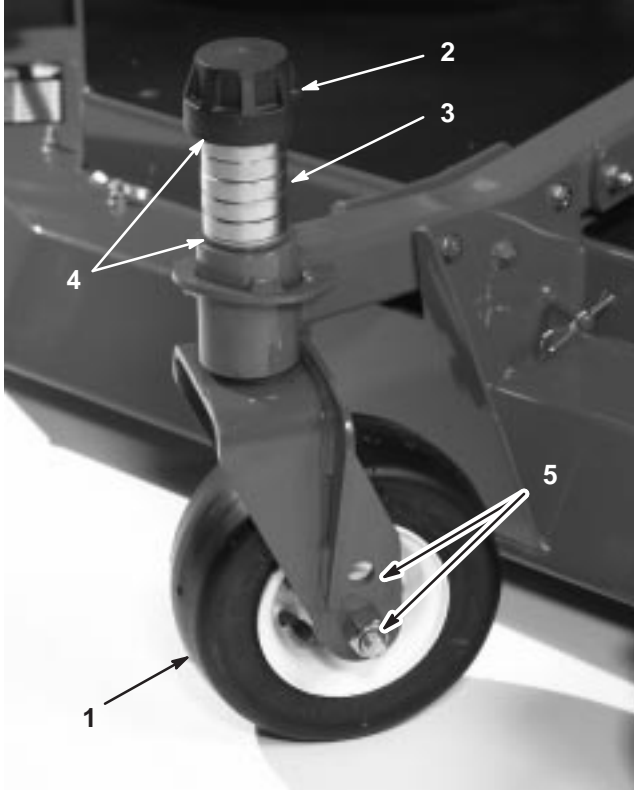

Figur 82

- | | |
|--------------------|-------------------------------|
| 1. Styrehjul | 4. Mellomlegg |
| 2. Spenningslokk | 5. Monteringshull for akselen |
| 3. Avstandsstykker | |

Overhale styrehjulshylsene

Hylser er skjøvet inn øverst og nederst i røret på styrehjulsarmene. Hylsene blir slitt etter mange driftstimer. Du kontrollerer hylsene ved å bevege styrehjulsgaffelen frem og tilbake og fra side til side. Hvis styrehjulsspindelen er løs i hylsene, er hylsene slitt og må erstattes med nye.

1. Hev klippeenheten, slik at hjulene ikke berører gulvet. Sett en støtte under klippeenheten, slik at den ikke kan falle ved et uhell.
2. Fjern spenningslokket, avstandsstykkene og trykkskiven fra toppen av styrehjulsspindelen.
3. Trekk styrehjulsspindelen ut av monteringsrøret. La trykkskiven og avstandsstykkene nederst på spindelen være igjen.
4. Sett en kjørner inn øverst eller nederst i monteringsrøret, og skyv hylsen ut av røret (fig. 83). Skyv også den andre hylsen ut av røret. Rengjør innsiden av rørene for å fjerne skitt.

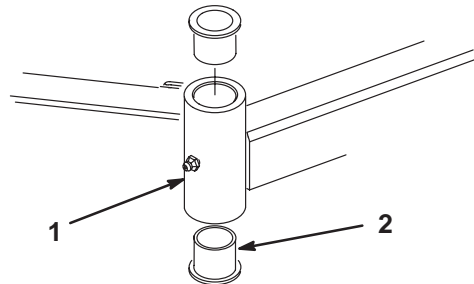

Figur 83

- | | |
|---------------------|-----------|
| 1. Styrehjulsarmrør | 2. Hylser |
|---------------------|-----------|

5. Smør fett på innsiden og utsiden av de nye hylsene. Bruk en hammer og en flat plate til å hamre hylsene på plass i monteringsrøret.
6. Undersøk om styrehjulsspindelen er slitt, og erstatt den hvis den er skadet.
7. Skyv styrehjulsspindelen gjennom hylsene og monteringsrøret. Skyv trykkskiven og avstandsstykkene inn på spindelen. Sett spenningslokket på styrehjulsspindelen for å feste alle delene på plass.

Overhale styrehjulene og lagrene

1. Skru låsemutteren av hodeskruen som fester styrehjuls-enheten mellom styrehjulsgaffelen (fig. 84) eller styrehjulsarmen (fig. 85). Ta tak i styrehjulet, og skyv hodeskruen ut av gaffelen eller armen.

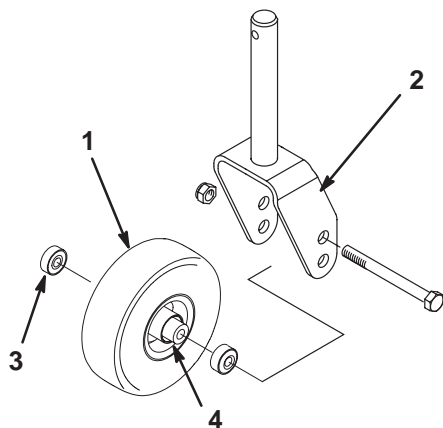

Figur 84

- | | |
|---------------------|-----------------------------|
| 1. Styrehjul | 3. Lager (2) |
| 2. Styrehjulsgaffel | 4. Avstandsstykke for lager |

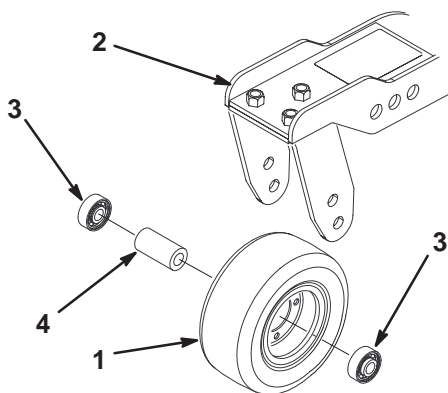

Figur 85

- | | |
|------------------|-----------------------------|
| 1. Styrehjul | 3. Lager (2) |
| 2. Styrehjulsarm | 4. Avstandsstykke for lager |

2. Ta lageret ut av hjulnavet, og la avstandsstykket for lageret falle ut (fig. 84 og 85). Ta av lageret fra den andre siden av hjulnavet.
3. Kontroller om lagrene, avstandsstykket og innsiden av hjulnavet er slitt. Skift ut skadde deler.
4. Sett sammen styrehjulet ved å skyve lageret inn i hjulnavet. Når du monterer lageret, trykker du på det ytre kulesetet til lageret.
5. Skyv avstandsstykket for lageret inn i hjulnavet. Skyv det andre lageret inn i den åpne enden av hjulnavet for å låse avstandsstykket i hjulnavet.
6. Monter styrehjuls-enheten mellom styrehjulsgaffelen, og fest den på plass med hodeskruen og låsemutteren.

Kontrollere om en kniv er bøyd

1. Parker maskinen på en jevn flate. Hev klippeenheten, sett på parkeringsbremsen, sett trekkpedalen i nøytral stilling, sett spaken for kraftuttaket i stillingen Av, stopp motoren og ta ut tenningsnøkkelen. Sett en støtte under klippeenheten for å unngå at den kan falle ved et uhell.
2. Roter kniven til endene vender fremover og bakover (fig. 86). Mål avstanden fra innsiden av klippeenheten til kniveggen på forkanten av kniven. Husk denne avstanden.



Figur 86

3. Roter den motsatte enden av kniven fremover. Mål avstanden mellom klippeenheten og kniveggen slik som i trinn 2. Forskjellen mellom avstanden i trinn 2 og 3 må ikke være over 3 mm. Hvis forskjellen er over 3 mm, er kniven bøyd og må erstattes. Se Demontere og montere kniven(e) på side 51.

Demontere og montere kniven(e)

Kniven må skiftes hvis den treffer en hard gjenstand, hvis den ikke er balansert eller hvis den er bøyd. Du må alltid bruke ekte Toro-kniver for å sørge for sikkerhet og optimal ytelse ved bruk. Du må aldri bruke kniver som er laget av andre produsenter, da det kan være farlig.

1. Hev klippeenheten til den høyeste stillingen, sett på parkeringsbremsen, stopp motoren og ta ut tenningsnøkkelen. Sett en støtte under klippeenheten for å unngå at den kan falle ved et uhell.
2. Ta tak i enden av kniven med en fille eller en godt polstret hanske. Ta knivbolten, antiskalperingskoppen og kniven av spindelakselen (fig. 87).

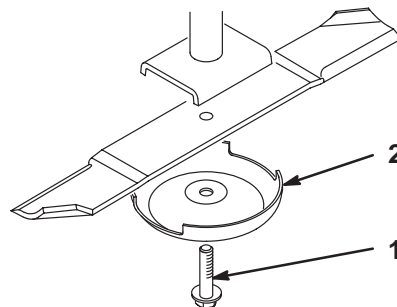

Figur 87

- | | |
|-------------|------------------------|
| 1. Knivbolt | 2. Antiskalperingskopp |
|-------------|------------------------|

3. Monter kniven, antiskalperingskoppen og knivbolten. Trekk til knivbolten til 115–149 Nm.

Viktig Buen på kniven må vende mot innsiden av klippeenheten for at klippingen skal bli riktig.

Undersøke og slipe kniven(e)



Fare



En slitt eller skadet kniv kan brette, og en del av kniven kan slynges ut mot føreren eller andre og føre til alvorlige personskader eller en dødsulykke. Hvis du prøver å reparere en skadet kniv, kan det hende at sikkerhetsgodkjenningen for produktet opphører.

- Undersøk kniven regelmessig for slitasje eller skade.
- Ikke prøv å rette ut en kniv som er bøyd, eller sveise en ødelagt eller sprukket kniv.
- Skift ut en slitt eller skadet kniv.

Det er to ting du må ta hensyn til når du kontrollerer og overhaler kniven, og det er knivvingen og kniveggen. Begge kniveggene og knivvingen (delen som vender oppover på motsatt side av kniveggen) bidrar til høy klippekvalitet. Vingen er viktig fordi den løfter gresset slik at det står rett opp, og den gir dermed et jevnt kutt. Vingen kommer imidlertid til å bli slitt etter hvert som du bruker maskinen, og dette er normalt. Etter hvert som vingen slites ned, reduseres klippekvaliteten litt selv om kniveggene er skarpe. Kniveggen må være skarp, slik at gresset klippes i stedet for at det rives. Når gressstuppene blir brune og frynsete, betyr dette at kniveggen er sløv. Du må slipe kniveggene for å løse dette problemet.

1. Parker maskinen på en jevn flate. Hev klippeenheten, sett på parkeringsbremsen, sett trekkpedalen i nøytral stilling, sett spaken for kraftuttaket i stillingen Av, stopp motoren, og ta ut tenningsnøkkelen.
2. Undersøk klippeendene på kniven nøye, spesielt stedet der den flate og bøyde delen av kniven møtes (fig. 88-A). Siden sand og slipemiddel kan slite på metallet mellom den flate og bøyde delen av kniven, kontrollerer du kniven før du bruker gressklipperen. Hvis du legger merke til slitasje (fig. 88-B), bytter du ut kniven.

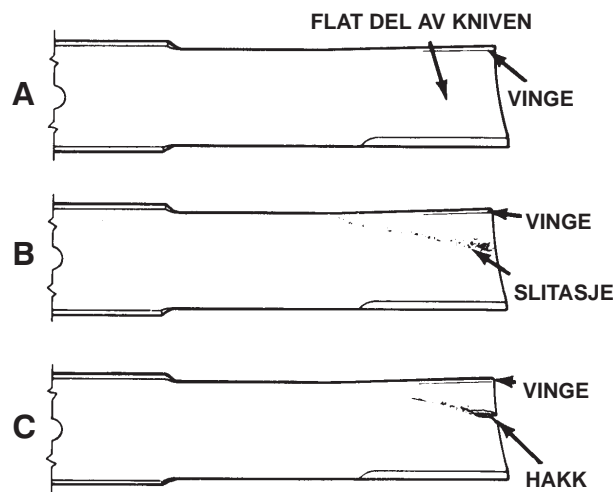

Figur 88

3. Undersøk kniveggene på alle knivene. Slip kniveggene hvis de er sløve eller hakkete. Slip bare den øvre delen av kniveggen, og oppretthold den originale klippevinkelen slik at kniven blir skarp (fig. 89). Kniven beholder balansen hvis like mye metall fjernes fra begge kniveggene.



Fare



Hvis du bruker kniven til den slites ned, danner det seg et hakk mellom vingen og den flate delen av kniven (fig. 88-C). Da kan det hende at en bit av kniven brekker av og slynges ut fra undersiden av gressklipperen, slik at du selv eller andre kan bli alvorlig skadet.

- Undersøk kniven regelmessig for slitasje eller skade.
- Ikke prøv å rette ut en kniv som er bøyd, eller sveise en ødelagt eller sprukket kniv.
- Skift ut en slitt eller skadet kniv.

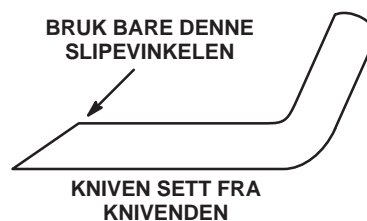

Figur 89

Obs: Ta av knivene, og slip dem med et slipeapparat. Når du har slipt kniveggene, monterer du kniven med antiskalperingskoppen og knivbolten igjen. Se Demontere og montere kniven(e) på side 51.

Justere klippeenhetene

Hvis det er uoverensstemmelse mellom knivene på én enkelt klippeenhet, kommer gresset til å se stripet ut når du klipper det. Du kan løse dette problemet ved å kontrollere at knivene er rette og at de klipper i samme høyde.

1. Bruk en vater på én meter til å finne en jevn overflate på verkstedsgulvet.
2. Hev klippehøyden til den høyeste innstillingen. Se Justere klippehøyden på side 18.
3. Senk klippeenheten på den jevne flaten. Fjern dekslene fra oversiden av klippeenheten.
4. Løsne flensmutteren som fester lederullen, slik at remmen slakkes.
5. Roter knivene til endene vender fremover og bakover. Mål avstanden fra gulvet til fronttuppen på kniveggen. Husk denne avstanden. Roter deretter den samme kniven slik at den motsatte enden peker fremover, og mål avstanden igjen. Forskjellen mellom avstandene må ikke være over 3 mm. Hvis forskjellen er over 3 mm, skifter du kniven siden den er bøyd. Pass på at du måler alle knivene.
6. Sammenlign målene for de ytre knivene med målet for den midterste kniven. Den midterste kniven må ikke være over 10 mm lavere enn de ytre knivene. Hvis den midterste kniven er over 10 mm lavere enn de ytre knivene, går du til trinn 7 og setter på flere mellomlegg mellom spindelhuset og bunnen av klippeenheten.
7. Ta av hodeskruene, de flate skivene, låseskivene og mutrene fra den ytre spindelen der du må sette på flere mellomlegg. Sett på et mellomlegg (delenummer 3256–24) mellom spindelhuset og bunnen av klippeenheten for å heve eller senke kniven. Fortsett med å kontrollere justeringen av knivene, og sett på flere mellomlegg til knivtuppene er innenfor de nødvendige målene.

Viktig Ikke bruk flere enn tre mellomlegg i noen av hullene. Bruk færre mellomlegg i hullene ved siden av hvis du legger til flere enn ett mellomlegg i ett av hullene.

8. Juster lederullen, og monter remdekslene.

Skifte drivremmen

Knivens drivrem, som holdes spent av den faste lederullen, er svært slitesterk. Men etter mange timers bruk begynner remmen å bli tydelig slitt. Dette er tegn på en slitt rem: hvining når remmen roterer, knivene glipper når du klipper gresset, tjafsete kanter, brennmerker og sprekker. Skift remmen hvis noen av disse problemene oppstår.

1. Senk klippeenheten ned på verkstedsgulvet. Fjern remdekslene fra oversiden av klippeenheten, og legg dem til siden.
2. Løsne mutteren som fester lederullen til klippeenheten (fig. 80). Flytt lederullen bort fra remmen for å slakke remmen.
3. Fjern boltene som fester den hydrauliske motoren til klippeenheten (fig. 90). Løft motoren ut av klippeenheten, og legg den oppå klippeenheten.

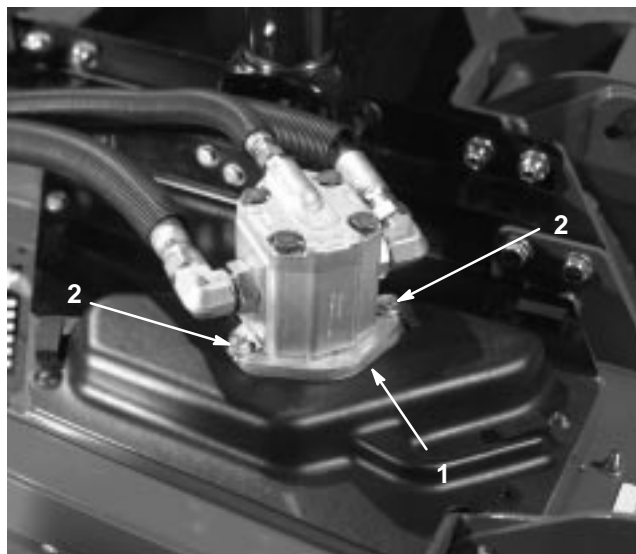

Figur 90

1. Hydraulisk motor 2. Monteringsbolter

4. Ta remmen av spindelrullene og lederullen.
5. Legg den nye remmen rundt spindelrullene og lederullen.
6. Sett den hydrauliske motoren på plass på klippeenheten når du har lagt remmen rundt remskivene. Fest motoren til klippeenheten med boltene du tok av i trinn 3.
7. Bruk en kraft på omtrent 200 N (brukt rem) eller 400 N (ny rem) til å skyve lederullen mot beltet.
8. Hold lederullen på plass, og stram til mutteren.
9. Monter remdekslene.

Hydraulikkskjema

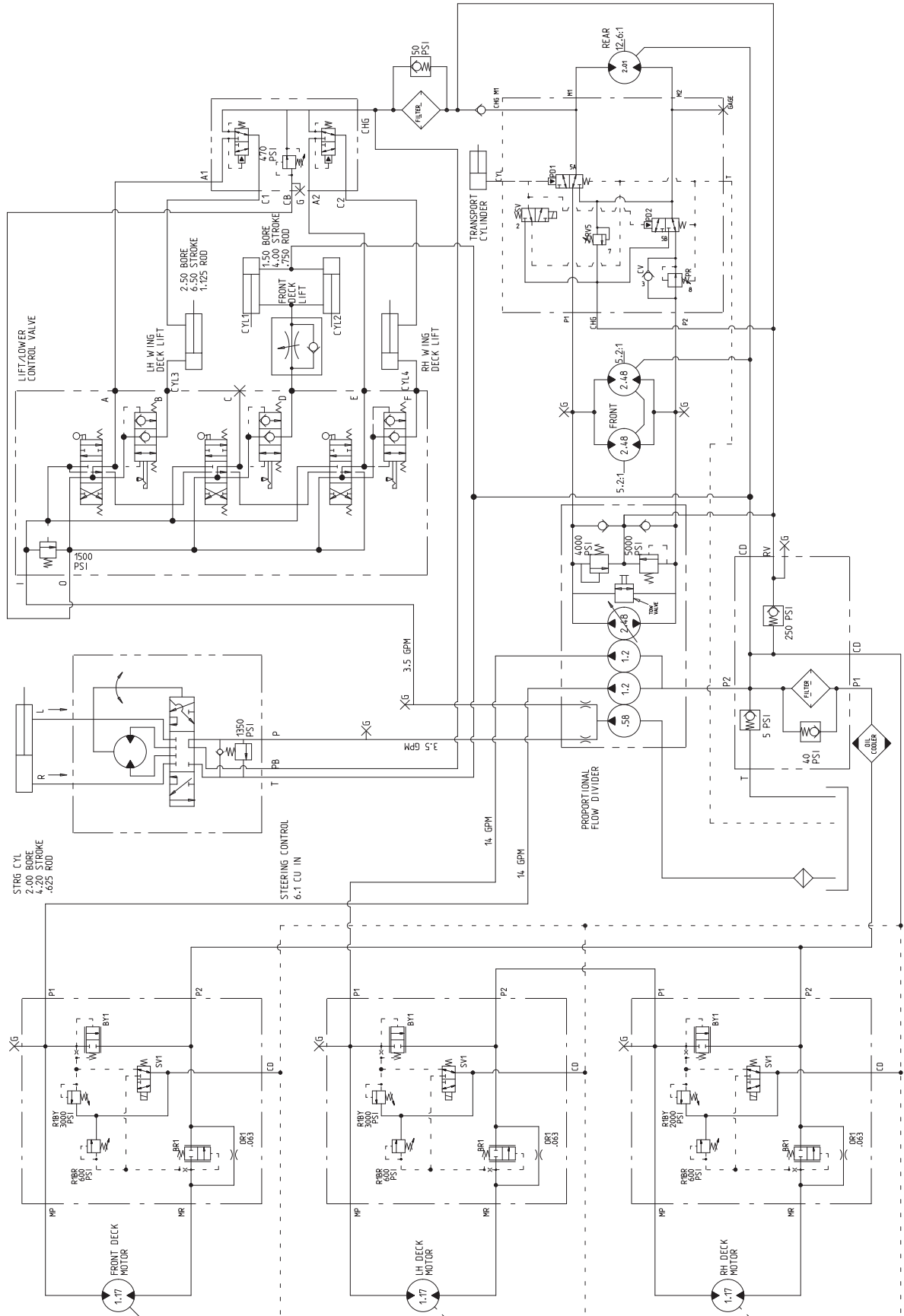

Gjøre klar til lagring/oppbevaring for sesongen

Trekkenhet

1. Rengjør trekkenheten, klippeenhetene og motoren grundig.
2. Kontroller trykket i dekkene. Se Kontrollere trykket i dekkene på side 18.
3. Kontroller alle festene. Stram dem om nødvendig.
4. Smør alle smørenipler og omdreiningspunkt. Tørk opp overflødig smøremiddel.
5. Bruk først litt sandpapir, og mal malte områder som har fått riper eller rust. Reparer alle hakk i metallet.
6. Overhal batteriet og kablene:
 - A. Ta batteriklemmene av batteripolene.
 - B. Rengjør batteriet, klemmene og polene med en stålbørste og en natronopløsning.
 - C. Smør batteripolene og kabelklemmene med Grafo 112X (Toro-delenummer 505–47) eller vaselin for å forhindre korrosjon.
 - D. Lad batteriet sakte opp i 24 timer hver 60. dag for å forhindre blyulfatering av batteriet.

Motor

1. Tøm motoroljen fra bunnpannen, og sett tappepluggen på plass.
2. Ta ut og kast oljefilteret. Sett inn et nytt oljefilter.
3. Fyll bunnpannen med 7,6 liter motorolje av typen SAE 10W–30 CD, CE, CF, CF–4 eller CG–4.
4. Start motoren, og kjør den på tomgang i ca. to minutter.
5. Stopp motoren.
6. Spyl drivstofftanken med rent, ferskt dieseldrivstoff.
7. Fest alle beslagene for drivstoffsystemet.
8. Rengjør og overhal luftrenseren grundig.
9. Forsegl inntaket til luftrenseren og eksosåpningen med værbestandig teip.
10. Kontroller frostvæsken, og fyll på halvt om halvt med vann og frostvæske med etylenglykol etter behov, avhengig av forventet minimumstemperatur der du bor.