



Super Recycler[®] 53 cm

Tondeuse autotractée à guidage arrière

Modèle N° 20783—N° de série 220000001 et suivants

Modèle N° 20784—N° de série 220000001 et suivants

Manuel de l'utilisateur



Le système d'allumage par étincelle est conforme à la norme canadienne ICES-002.

Table des matières

| | Page |
|---|------|
| Introduction | 2 |
| Sécurité | 3 |
| Sécurité des tondeuses à gazon | 3 |
| Niveau de pression acoustique | 5 |
| Niveau de puissance acoustique | 5 |
| Niveau de vibrations | 5 |
| Autocollants de sécurité et d'instructions | 6 |
| Préparation | 7 |
| Montage du mancheron | 7 |
| Installation du lanceur | 7 |
| Installation de l'obturateur de l'éjecteur | 8 |
| Mise en place du fusible | 8 |
| Avant la mise en marche | 9 |
| Plein d'huile du carter moteur | 9 |
| Plein du réservoir de carburant | 9 |
| Révision du programme d'entretien | 10 |
| Utilisation | 10 |
| Commandes | 10 |
| Démarrage du moteur | 10 |
| Arrêt du moteur | 11 |
| Utilisation de l'autotraction | 11 |
| Réglage de la hauteur de coupe | 12 |
| Utilisation du sac de ramassage | 13 |
| Conseils d'utilisation | 14 |
| Entretien | 15 |
| Programme d'entretien recommandé | 15 |
| Contrôle du niveau d'huile moteur | 16 |
| Nettoyage du dessous du carter de tondeuse | 16 |
| Nettoyage de l'éjecteur et de l'obturateur | 17 |
| Entretien du filtre à air | 18 |
| Entretien de la bougie | 18 |
| Réglage du câble de commande d'autotraction | 19 |
| Lubrification des roues | 19 |
| Changement de l'huile moteur | 20 |
| Entretien de la lame | 21 |
| Nettoyage sous le couvercle de courroie | 23 |
| Nettoyage du circuit de refroidissement | 23 |
| Changement de fusible | 23 |
| Charge de la batterie | 23 |
| Comment se débarrasser de la batterie | 24 |
| Vidange du réservoir de carburant | 24 |
| Remisage | 24 |
| Préparation du circuit d'alimentation | 24 |

Page

| | |
|--|----|
| Préparation du moteur | 24 |
| Informations générales | 25 |
| Remise en service après remisage | 25 |
| Accessoires | 26 |
| Dépannage | 27 |

Introduction

Lisez attentivement ce mode d'emploi pour apprendre comment utiliser et entretenir correctement votre produit. Les informations données sont importantes pour éviter des accidents et des dégâts matériels. Toro conçoit et fabrique des produits sûrs, mais il faut les utiliser correctement, en respectant les consignes de sécurité.

Lorsque vous contactez un concessionnaire agréé ou un réparateur Toro pour un entretien, pour vous procurer des pièces Toro d'origine ou pour obtenir des renseignements complémentaires, soyez prêt(e) à lui fournir les numéros de modèle et de série du produit. La Figure 1 indique l'emplacement des numéros de modèle et de série du produit.

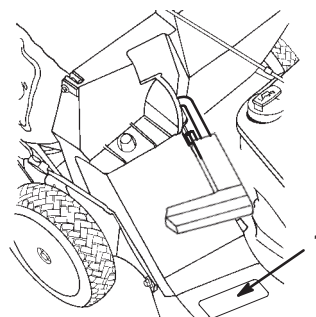

2302

Figure 1

1. Emplacement des numéros de modèle et de série

Notez les numéros de modèle et de série du produit dans l'espace ci-dessous :

| |
|-----------------------------|
| N° de modèle : _____ |
| N° de série : _____ |

Les mises en garde de ce manuel signalent des dangers potentiels et indiquent des précautions à respecter pour éviter des accidents qui peuvent être graves, voire mortels. Les termes **Danger**, **Attention** et **Prudence** signalent le degré de risque. Quel que soit le niveau signalé, soyez toujours extrêmement prudent.

Danger signale un danger sérieux, entraînant *inévitablement* des blessures graves, voire mortelles, si les précautions recommandées ne sont pas respectées.

Attention signale un danger *susceptible* d'entraîner des blessures graves, voire mortelles, si les précautions recommandées ne sont pas respectées.



Prudence signale un danger pouvant entraîner des blessures légères ou modérées si les précautions recommandées ne sont pas respectées.

Deux autres termes sont également utilisés pour faire passer des informations essentielles : **Important** attire l'attention sur des informations d'ordre mécanique spécifiques et **Note** sur des informations d'ordre général méritant une attention particulière.

Sécurité

L'usage ou l'entretien incorrects de cette tondeuse peuvent occasionner des accidents. Pour réduire les risques d'accidents et de blessures, respectez les instructions de sécurité.

La société Toro a conçu et testé votre tondeuse pour qu'elle fonctionne correctement et sans danger à condition de respecter rigoureusement les instructions de sécurité qui suivent. *Le non-respect de ces instructions peut causer des accidents.*

| |
|--|
|  Warning  |
| <p>Les gaz d'échappement contiennent du monoxyde de carbone, un gaz inodore mortel.</p> <p>Ne faites pas tourner le moteur à l'intérieur d'un local fermé.</p> |

Pour assurer le maximum de sécurité et de rendement et bien connaître la machine, il est essentiel que vous-même et tout autre utilisateur de la tondeuse lisiez et compreniez le contenu de ce guide avant de mettre le moteur en marche. Faites particulièrement attention aux symboles de sécurité  qui signifient *Prudence*, *Attention* ou *Danger* et concernent la sécurité des personnes. Veillez à lire et bien comprendre ces directives qui portent sur votre sécurité. Ne pas les respecter, c'est risquer de se blesser.

Sécurité des tondeuses à gazon

Les instructions qui suivent sont adaptées des normes ANSI/OPEI B71.1—1998 et ISO 5395:1990(E). Les informations ou la terminologie spécifiques aux produits Toro sont indiquées entre parenthèses.

Cette tondeuse peut sectionner les mains et les pieds et projeter des objets. Le non-respect des consignes de sécurité qui suivent peut entraîner des accidents graves, voire mortels.

Apprentissage

- Lisez attentivement le manuel de l'utilisateur. Familiarisez-vous avec les commandes et l'utilisation correcte de la tondeuse avant de la mettre en marche.
- Ne laissez jamais un enfant utiliser la machine. Certaines législations imposent un âge minimum pour l'utilisation de ce type d'appareil.
- Ne laissez jamais des adultes n'ayant pas pris connaissance de ces instructions utiliser la tondeuse.
- Ne tondez jamais lorsque des personnes (surtout des enfants ou des animaux familiers) se trouvent à proximité. Arrêtez la tondeuse si quelqu'un entre dans la zone de travail.
- Des accidents tragiques peuvent survenir si l'utilisateur ne fait pas attention à la présence d'enfants. Les enfants sont souvent attirés par la tondeuse et l'activité de tonte. Ne partez jamais du principe que les enfants se trouvent encore là où vous les avez vus pour la dernière fois.
- Veillez à ce que les enfants restent hors de la zone de travail, sous la garde d'un adulte responsable.
- Montrez-vous vigilant et coupez le moteur de la tondeuse si des enfants pénètrent dans la zone de travail.
- Soyez particulièrement prudent à l'approche de tournants aveugles, de buissons, d'arbres ou d'autres objets susceptibles de masquer la vue.
- N'oubliez jamais que l'utilisateur est responsable de tout accident ou dommage causé aux autres personnes et à leurs possessions.
- Reportez-vous aux instructions du constructeur concernant l'utilisation et le montage d'accessoires. N'utilisez que les accessoires agréés par le constructeur.

Préliminaires

- Avant la tonte, inspectez soigneusement la zone de travail pour la débarrasser des pierres, branches, câbles, fils de fer, etc.
- Portez un pantalon et des chaussures solides.
- Ne tondez pas pieds nus ou en sandales.
- Portez des lunettes de sécurité fermées ou munies de protections latérales lors de toute utilisation de la tondeuse.

- Attention : L'essence est très inflammable. Prenez les précautions suivantes :
 - Conservez l'essence dans un récipient spécialement conçu à cet effet.
 - Faites toujours le plein à l'extérieur, et ne fumez jamais pendant cette opération.
 - Faites le plein avant de mettre le moteur en marche. N'enlevez jamais le bouchon du réservoir de carburant et n'ajoutez jamais de carburant lorsque le moteur tourne ou qu'il est chaud.
 - Si vous renversez de l'essence, ne démarrez pas le moteur à cet endroit. Eloignez la tondeuse et évitez toute source possible d'inflammation jusqu'à dissipation complète des vapeurs d'essence.
 - Refermez soigneusement tous les réservoirs et récipients contenant l'essence.
 - Au besoin, vidangez le réservoir de carburant à l'extérieur.
- Remplacez les silencieux défectueux.
- Avant d'utiliser la tondeuse, vérifiez toujours l'état et l'usure des lames, des boulons des lames et des têtes de coupe. Remplacez les boulons et les lames usées ou endommagées par paires pour ne pas modifier l'équilibre.
- Attention, sur les tondeuses à plusieurs lames, la rotation d'une lame peut entraîner les autres lames.

Utilisation

- Ne faites pas tourner le moteur dans un espace clos où le monoxyde de carbone dangereux dégagé par l'échappement risque de s'accumuler.
- Tondez uniquement à la lumière du jour ou avec un bon éclairage artificiel.
- Sur les terrains en pente, faites particulièrement attention de ne pas glisser.
- Marchez, ne courez pas.
- Tenez solidement le mancheron.
- Pour les tondeuses rotatives à roues, tondez perpendiculairement à la pente, jamais en montant ou en descendant.
- Soyez extrêmement prudent pour faire demi-tour sur un terrain en pente.
- Ne tondez pas de pentes trop raides.
- Soyez extrêmement prudent en marche arrière ou quand vous tirez la tondeuse vers vous.
- Avant et pendant la marche arrière, vérifiez toujours qu'il n'y a pas d'enfant juste derrière la machine ou sur sa trajectoire.
- Arrêtez la ou les lames avant d'incliner la tondeuse pour traverser des surfaces non herbeuses et pour vous déplacer entre les surfaces de travail.
- N'utilisez jamais une tondeuse dont les capots et protections manquent ou sont endommagés, ou dont l'équipement de sécurité, tels que les déflecteurs et bacs de ramassage, n'est pas en place.
- Ne modifiez pas le réglage du régulateur sur le moteur.
- Débrayez l'entraînement des roues et des lames avant de démarrer le moteur.
- Mettez le moteur en marche prudemment en vous conformant aux instructions et en évitant d'approcher les pieds de la ou des lame(s).
- N'inclinez pas la tondeuse lors du démarrage du moteur, sauf si cela est indispensable au démarrage. Dans ce cas, ne la relevez pas plus qu'il n'est indispensable, et ne relevez que la partie éloignée de l'utilisateur.
- Ne vous tenez pas devant l'éjecteur lors du démarrage du moteur.
- N'approchez pas les mains ou les pieds des pièces en rotation. Ne vous tenez jamais devant l'ouverture d'éjection.
- Ne soulevez et ne portez jamais une tondeuse dont le moteur tourne.
- Coupez le moteur et débranchez la bougie :
 - avant de dégager ou désobstruer l'éjecteur ;
 - avant d'inspecter, de nettoyer ou d'effectuer toute opération sur la tondeuse ;
 - après avoir heurté un obstacle. Vérifiez si la tondeuse n'est pas endommagée et effectuez les réparations éventuellement nécessaires avant de remettre le moteur en marche et d'utiliser la tondeuse.
 - Procédez de même si la tondeuse se met à vibrer de manière anormale (vérifiez immédiatement).
- Coupez le moteur :
 - avant de quitter la tondeuse et
 - avant de faire l'appoint de carburant.
- Réduisez l'ouverture du papillon pendant la mise à l'arrêt du moteur. Coupez l'arrivée d'essence après la tonte, si le moteur est équipé d'un robinet d'essence.

- Arrêtez la ou les lames avant de traverser des allées de gravier, des chemins ou des routes.
- Coupez le moteur et attendez l'arrêt complet de la lame avant d'enlever le bac de ramassage.
- N'utilisez pas la tondeuse sous l'emprise de l'alcool, de drogues ou de médicaments.
- Si la machine se met à vibrer de façon anormale, coupez le moteur et recherchez immédiatement la cause. Les vibrations sont généralement le signe d'un problème.

Les pentes augmentent significativement les risques de glisser et de tomber, et de se blesser gravement. Ne travaillez pas sur les pentes sur lesquelles vous ne vous sentez pas à l'aise.

- Faites attention aux bosses, aux fosses et aux ornières. L'herbe haute peut masquer les accidents du terrain.
- Ne tondez pas à proximité de dénivellations, fossés ou berges au risque de glisser ou de perdre l'équilibre.
- Ne tondez pas l'herbe humide, au risque de glisser.

Entretien et remisage

- Gardez tous les écrous, boulons (surtout ceux de fixation de la lame) et vis bien serrés pour préserver la sécurité d'utilisation de la tondeuse.
- N'entreposez jamais une tondeuse dont le réservoir contient de l'essence dans un bâtiment où les vapeurs risquent de rencontrer une flamme nue ou une étincelle.
- Laissez refroidir le moteur avant de ranger la tondeuse dans un local fermé.
- Pour réduire les risques d'incendie, débarrassez le moteur, le silencieux, le bac à batterie et l'endroit de stockage de l'essence de tout excès de graisse, d'herbes et de feuilles.
- Vérifiez fréquemment l'état et l'usure du bac de ramassage.
- Remplacez les pièces usées ou endommagées.
- Soyez particulièrement prudent lorsque vous manipulez de l'essence, car les vapeurs d'essence sont explosives.
- N'enlevez pas et ne modifiez pas les dispositifs de sécurité. Contrôlez régulièrement qu'ils fonctionnent bien.
- Ne laissez pas l'herbe, les feuilles ou d'autres débris s'accumuler sur la tondeuse. Nettoyez les coulées éventuelles d'huile ou d'essence.

- Arrêtez et examinez la tondeuse après avoir heurté un obstacle. Le cas échéant, réparez la tondeuse avant de remettre le moteur en marche.
- N'essayez jamais de régler la hauteur des roues lorsque le moteur tourne.
- Les éléments du bac de ramassage peuvent s'user, se détériorer ou être endommagés, et risquent ainsi d'exposer les pièces mobiles ou de projeter des objets. Contrôlez fréquemment l'état de ces éléments et remplacez-les au besoin par des pièces recommandées par le constructeur.
- Les lames de la tondeuse sont aiguisées et peuvent provoquer des coupures. Touchez-les uniquement avec des gants ou enveloppées dans un chiffon, et toujours avec précaution.
- Ne modifiez pas le réglage du régulateur sur le moteur.
- Au besoin, vidangez le réservoir de carburant à l'extérieur.
- Pour préserver le bon fonctionnement et la sécurité de la machine, n'utilisez que des pièces de rechange et des accessoires Toro d'origine.
- Remplacez les autocollants d'instruction ou de sécurité manquants ou endommagés.

Niveau de pression acoustique

Cette machine produit un niveau de pression acoustique pondéré A continu équivalent de 85 dB(A) à l'oreille de l'utilisateur, d'après des mesures effectuées sur des machines identiques selon les procédures énoncées dans la directive de sécurité 98/37/CE.

Niveau de puissance acoustique

Cette machine a un niveau de puissance acoustique garanti de 99 Lwa, d'après des mesures effectuées sur des machines identiques selon la Directive sur le bruit 2000/14/CE et les modifications ultérieures.

Niveau de vibrations

Cette machine expose les mains et les bras à un niveau de vibrations maximum de 7,3 m/s², d'après des mesures effectuées sur des machines identiques selon les procédures énoncées dans la directive de sécurité 98/37/CE.

Autocollants de sécurité et d'instructions



Des autocollants de sécurité et des instructions bien visibles sont placés près de tous les endroits potentiellement dangereux. Remplacez tout autocollant endommagé ou manquant.



93-6655

1. Attention—lire et assimiler le manuel de l'utilisateur.
2. Risque de projections—ne laisser personne s'approcher de la zone de travail.
3. Risque de projection par la tondeuse—garder le déflecteur en place.
4. Risque de mutilation des mains ou des pieds—ne pas s'approcher des lames rotatives et des pièces mobiles.
5. Attention—arrêter le moteur et attendre l'arrêt de toutes les pièces mobiles avant de laisser la machine sans surveillance.

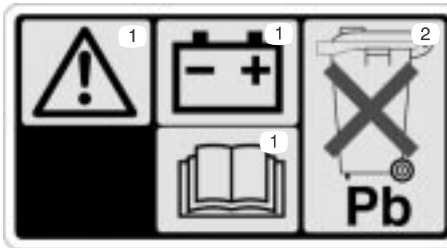

104-7953

1. Attention—lire le manuel de l'utilisateur avant de manipuler la batterie.
2. Ne pas jeter la batterie au plomb avec les ordures ménagères.

Préparation

Note: Les côtés gauche et droit de la machine sont déterminés d'après la position de conduite.

Montage du mancheron



Warning



Vous risquez de pincer, d'étirer ou d'endommager les câbles si vous pliez ou dépliez mal le mancheron. La machine est alors susceptible de subir une défaillance ce qui peut rendre son utilisation dangereuse.

- Évitez de pincer, d'étirer ou d'endommager les câbles.
- Manipulez les câbles avec précaution quand vous pliez ou dépliez le mancheron.
- N'utilisez pas la tondeuse si un ou plusieurs câbles sont pincés, étirés ou endommagés. Adressez-vous à un réparateur agréé.

1. Posez la partie supérieure du mancheron sur le sol derrière la tondeuse, en prenant soin de tourner l'étiquette vers le haut et en plaçant les câbles de commande entre les supports de montage du mancheron.
2. Enlevez les 4 boulons (2 boulons à chapeau plat et 2 à chapeau profilé pour s'adapter au mancheron) et les boutons de la partie inférieure du mancheron (Fig. 2).

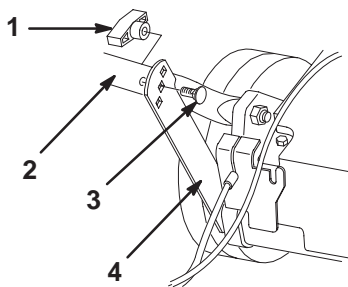

m-4272

Figure 2

1. Bouton (2)
2. Partie inférieure du mancheron
3. Boulon à tête plate (2)
4. Support

3. Rabattez la partie inférieure du mancheron en arrière et redressez les supports pour les aligner avec les trous du mancheron (Fig. 2).

4. Fixez la partie inférieure du mancheron aux supports à l'aide des 2 boulons plats et des 2 boutons, en choisissant les trous de réglage de hauteur les mieux adaptés à votre taille (Fig. 2).

Note: Vous pouvez régler la hauteur du mancheron en insérant chaque boulon et bouton dans l'un des autres trous de chaque support.

5. Glissez la partie supérieure du mancheron sur la partie inférieure de sorte que les deux parties s'adaptent parfaitement (Fig. 3).

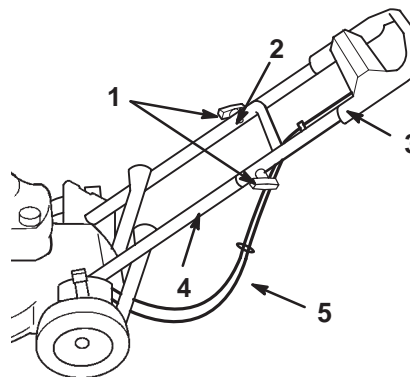

m-4204

Figure 3

1. Boutons
 2. Boulon profilé (2)
 3. Mancheron supérieur
 4. Partie inférieure du mancheron
 5. Câbles
6. Les câbles doivent passer sous et derrière la partie inférieure du mancheron, comme indiqué à la Figure 3.
 7. Fixez la partie supérieure du mancheron à la partie inférieure à l'aide de 2 boulons profilés et de 2 boutons (Fig. 3).

Installation du lanceur

Tirez le lanceur à travers le guide situé sur le mancheron (Fig. 4).

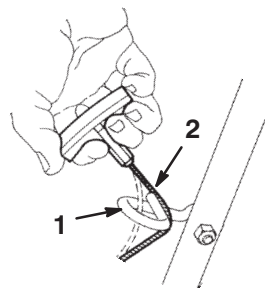

210

Figure 4

1. Guide
2. Lanceur

Installation de l'obturateur de l'éjecteur

1. Arrêtez le moteur et attendez l'arrêt de toutes les pièces mobiles.
2. Tirez le volet d'éjection en arrière pour l'ouvrir (Fig. 5).

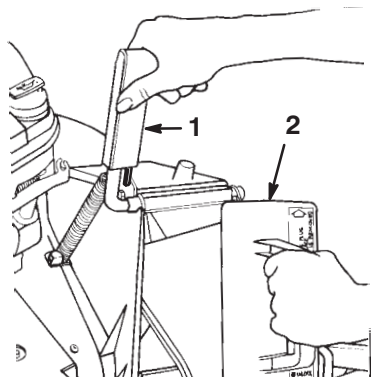

1914

Figure 5

1. Poignée du volet d'éjection
2. Obturateur de l'éjecteur

3. Maintenez la poignée en position d'ouverture pour empêcher le ressort de refermer le volet pendant l'insertion de l'obturateur.
4. Insérez l'obturateur en le tournant légèrement dans le sens horaire (Fig. 5).

Note: La flèche sur l'obturateur doit pointer vers le haut.

5. Engagez l'obturateur à fond jusqu'à ce que le loquet à ressort au bas de l'obturateur s'enclenche en position (Fig. 6).

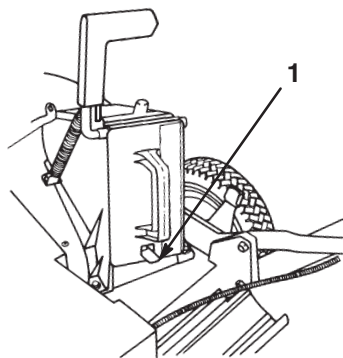

1915

Figure 6

1. Loquet à ressort

6. Relâchez la poignée du volet d'éjection pour verrouiller le haut de l'obturateur.

Mise en place du fusible

Modèle à démarreur électrique seulement

Le fusible protège le système de démarrage électrique. Si la batterie ne se charge pas ou si le moteur ne tourne pas avec le démarreur électrique, le fusible a probablement grillé. Utilisez un fusible enfichable de 40 A.

1. Enlevez le couvercle du compartiment de la batterie (Fig. 7).

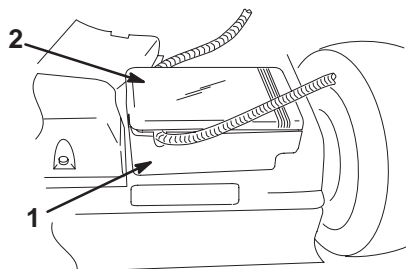

m-5146

Figure 7

1. Compartiment de la batterie
2. Couvercle du compartiment de la batterie

Note: A l'aide d'un tournevis à lame plate, soulevez le couvercle de la batterie (Fig. 8). Débloquez les deux extrémités du couvercle avant de le déposer pour ne pas l'endommager.

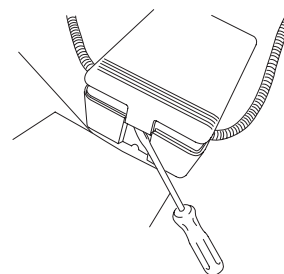

m-5147

Figure 8

2. Placez le fusible dans le porte-fusible comme indiqué dans la Figure 9.

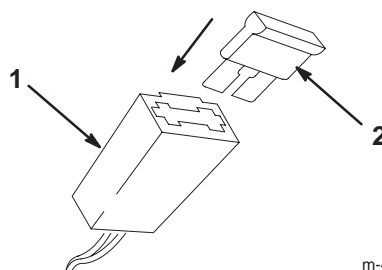

m-4796

Figure 9

1. Porte-fusible
2. Fusible

3. Remettez le couvercle du compartiment de la batterie.

Avant la mise en marche

Plein d'huile du carter moteur

Le carter moteur peut contenir 650 ml d'huile. Utilisez exclusivement une huile détergente de haute qualité, de densité SAE 30 ou SAE 10W30, de "classe de service" API (American Petroleum Institute) SF, SG, SH ou SJ.

Avant chaque utilisation, vérifiez que le niveau d'huile arrive entre les repères maximum (*Full*) et minimum (*Add*) de la jauge (Fig. 10).

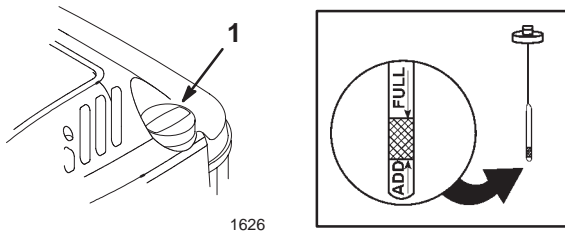

Figure 10

1. Jauge d'huile

Pour rajouter de l'huile :

1. Placez la tondeuse sur un sol plat et horizontal.
 2. Nettoyez la surface autour de la jauge (Fig. 10).
 3. Dévissez le bouchon et sortez la jauge.
 4. Essuyez la jauge avec un chiffon propre.
 5. Insérez la jauge à fond dans le goulot de remplissage, puis sortez-la de nouveau.
- Note:** Vous devez insérer la jauge à fond pour obtenir une indication exacte du niveau d'huile.
6. Lisez le niveau d'huile indiqué par la jauge (Fig. 10).
 7. Si le niveau n'atteint pas le repère minimum (*Add*) de la jauge, versez *lentement* suffisamment d'huile dans le goulot de remplissage pour amener le niveau jusqu'au repère maximum (*Full*).

Important Ne faites pas tourner le moteur avec un carter d'huile trop rempli, sous peine de l'endommager. Si vous avez mis trop d'huile dans le carter, videz l'excédent pour ramener le niveau au repère maximum (*Full*).

8. Insérez la jauge dans le goulot de remplissage et vissez fermement le bouchon dans le sens horaire.

Plein du réservoir de carburant

Pour un fonctionnement optimal, utilisez de l'essence sans plomb propre et fraîche, éventuellement *oxygénée* ou *reformulée*, avec un indice d'octane de 87 ou plus. Pour garantir la fraîcheur de l'essence, n'achetez pas plus que la quantité que vous comptez utiliser en un mois. L'essence sans plomb a une combustion plus propre, prolonge la vie du moteur et favorise le démarrage. S'il est impossible de vous procurer de l'essence sans plomb, vous pouvez utiliser de l'essence avec plomb.

Important N'ajoutez pas d'huile dans l'essence.

Important N'utilisez jamais de méthanol, d'essence contenant du méthanol ou plus de 10% d'éthanol, d'essence super ou d'essence blanche. Ces carburants pourraient endommager le circuit d'alimentation.

Important N'utilisez pas d'essence vieille de plus d'un mois.



Danger



Dans certaines circonstances, l'essence est extrêmement inflammable et hautement explosive. Un incendie ou une explosion causés par l'essence peuvent vous brûler, ainsi que les personnes se tenant à proximité, et causer des dommages matériels.

- **Faites le plein du réservoir à l'extérieur, dans un endroit bien dégagé, lorsque le moteur est froid. Essuyez toute essence répandue.**
- **Ne remplissez pas le réservoir complètement. Le niveau d'essence doit arriver entre 6 et 13 mm sous la base du goulot de remplissage. Le vide laissé permet à l'essence de se dilater dans le réservoir.**
- **Ne fumez jamais pendant la manipulation d'essence et tenez-vous à l'écart des flammes nues et étincelles susceptibles d'enflammer les vapeurs d'essence.**
- **Conservez l'essence dans un récipient homologué, hors de portée des enfants.**
- **Ne stockez jamais plus que la quantité d'essence consommée en un mois.**



Danger



Dans certaines circonstances, de l'électricité statique peut se former lors du remplissage et enflammer l'essence. Un incendie ou une explosion causés par l'essence peuvent vous brûler, ainsi que les personnes se tenant à proximité, et causer des dommages matériels.

- Posez toujours les bidons d'essence sur le sol, à l'écart du véhicule, avant de les remplir.
- Ne remplissez pas les bidons d'essence à l'intérieur d'un véhicule ou dans la caisse d'un véhicule utilitaire, car la moquette intérieure ou le revêtement en matière plastique de la caisse risque d'isoler le bidon et de freiner l'élimination de l'électricité statique éventuellement produite.
- Si cela est possible, descendez la machine du véhicule ou de la remorque et posez-la à terre avant de remplir le réservoir de carburant.
- Si ce n'est pas possible, laissez la machine dans le véhicule ou sur la remorque, mais faites le plein à l'aide d'un bidon, et non directement à la pompe.
- En cas de remplissage à la pompe, maintenez tout le temps le pistolet en contact avec le bord du réservoir ou du bidon, jusqu'à ce que le remplissage soit terminé.

Utilisez régulièrement un stabilisateur/conditionneur de carburant, tant en période d'utilisation qu'en période de remisage. Un stabilisateur/conditionneur nettoie le moteur pendant l'utilisation et empêche la formation de dépôts gommeux pendant le remisage.

Important N'utilisez pas d'autres additifs de carburant qu'un stabilisateur/conditionneur. N'utilisez pas de stabilisateurs à base d'alcools tels que l'éthanol, le méthanol ou l'isopropanol.

1. Nettoyez la surface autour du bouchon du réservoir de carburant (Fig. 11).

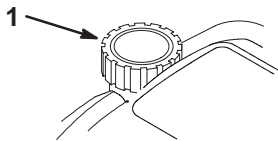

1626

Figure 11

1. Bouchon du réservoir de carburant
2. Enlevez le bouchon du réservoir.
3. Remplissez le réservoir d'essence sans plomb jusqu'à 6 à 13 mm du haut du réservoir. *L'essence ne doit pas monter dans le goulot de remplissage.*
4. Remettez le bouchon du réservoir et essuyez l'essence éventuellement répandue.

Révision du programme d'entretien

Examinez le Programme d'entretien recommandé page 15. Vous devrez peut-être exécuter une ou plusieurs procédures supplémentaires avant ou juste après la mise en service initiale de la machine.

Utilisation

Note: Les côtés gauche et droit de la machine sont déterminés d'après la position de conduite.

Chaque fois que vous utilisez la machine, vérifiez le bon fonctionnement du système d'autotraction (le cas échéant) et la barre de commande de la lame. La transmission d'autotraction et le moteur doivent s'arrêter quand vous relâchez la barre de commande. Si ce n'est pas le cas, consultez un concessionnaire agréé.

Commandes

La poignée du lanceur et la barre de commande de la lame se trouvent sur la partie supérieure du mancheron, comme illustré à la Figure 12.

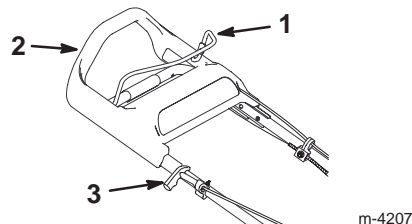

m-4207

Figure 12

- | | |
|---------------------------------|------------------------|
| 1. Barre de commande de la lame | 2. Mancheron supérieur |
| | 3. Poignée du lanceur |

Démarrage du moteur

1. Branchez la bougie (Fig. 13).

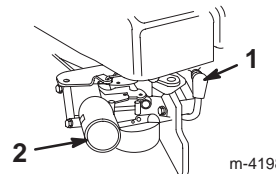

m-4198

Figure 13

- | | |
|------------------|-------------|
| 1. Fil de bougie | 2. Amorceur |
|------------------|-------------|
2. Appuyez sur l'amorceur à trois reprises, en marquant une pause d'une seconde chaque fois (Fig. 13).

Note: Si la température est égale ou inférieure à 13°C, appuyez cinq fois sur l'amorceur, en marquant une pause d'une seconde chaque fois.

Note: N'utilisez pas l'amorceur pour mettre le moteur en marche s'il est encore chaud après un court arrêt. Toutefois, vous devrez peut-être réamorcer le moteur par temps froid.

3. Serrez la barre de commande de la lame contre la partie supérieure du mancheron (Fig. 14).

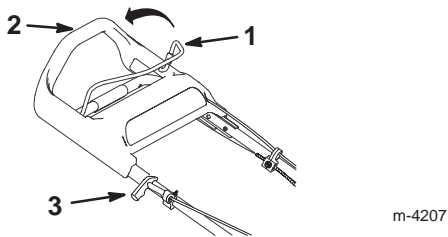

Figure 14

- | | |
|---------------------------------|------------------------|
| 1. Barre de commande de la lame | 2. Mancheron supérieur |
| 3. Poignée du lanceur | |

4. Démarrage de la tondeuse.

- **Démarrage manuel**—Tirez lentement la poignée du lanceur jusqu'à ce que vous sentiez une résistance, puis tirez vigoureusement (Fig. 12). Laissez le lanceur se rétracter lentement jusqu'à la poignée.
- **Démarrage électrique (modèle à démarreur électrique seulement)**—Mettez la clé dans le commutateur d'allumage. Tournez-la vers la droite et relâchez-la quand le moteur démarre (Fig. 15).

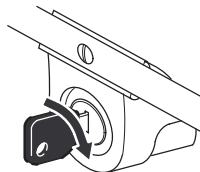

Figure 15

Note: Si la batterie n'est pas assez chargée pour permettre au moteur de démarrer, mettez le moteur en marche manuellement.

Note: Si le moteur refuse de démarrer au bout de trois tentatives, répétez les points 2 à 4.

Arrêt du moteur

Relâchez la barre de commande de la lame. Le moteur et la lame doivent s'arrêter. Si ce n'est pas le cas, consultez un concessionnaire Toro agréé.

Utilisation de l'autotraction

Pour actionner l'autotraction, il vous suffit d'avancer, mains posées sur la partie supérieure du mancheron et coudes serrés ; la tondeuse avance automatiquement à votre rythme. Plus vous avancez rapidement, plus le mancheron glisse en direction de la tondeuse et plus la tondeuse se déplace rapidement (Fig. 16).

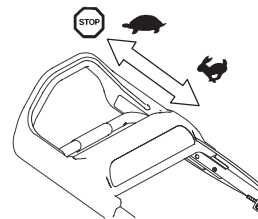

Figure 16

Il vous suffit de marcher moins vite pour ralentir la vitesse de déplacement de la tondeuse, et de vous arrêter complètement pour que l'autotraction s'arrête également (Fig. 16).

Note: Si vous avez des difficultés à faire reculer la tondeuse après avoir utilisé l'autotraction, poussez légèrement la tondeuse en avant de 2,5 cm sans embrayer la transmission d'autotraction, puis tirez-la en arrière.

Réglage de la hauteur de coupe

Le système *SmartWheel*™ comporte deux échelles de coupe : *Clairsemée/Normale* et *Drue*—de manière à garantir une hauteur de coupe adaptée quelle que soit la nature de l’herbe (Fig. 17). Utilisez principalement l’échelle *Clairsemée/Normale* pendant les mois d’été. L’échelle *Drue* est utilisée de préférence quand l’herbe est drue et humide, généralement au printemps.

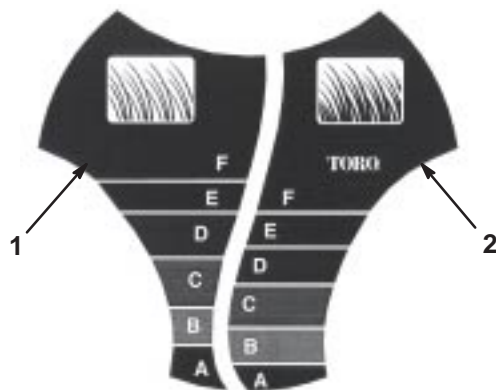

Figure 17

1. Echelle de coupe Clairsemée/Normale
2. Echelle de coupe Drue

La société Toro vous conseille :

- d'utiliser les hauteurs de coupe *D*, *E* ou *F*, ou de conserver l'herbe entre 5,1 et 7,6 cm de hauteur.
- de ne pas utiliser une hauteur de coupe inférieure à *D*, sauf si l'herbe est clairsemée ou à la fin de l'automne quand la pousse commence à ralentir. Pour tondre de l'herbe haute, choisissez une hauteur de coupe supérieure et avancez plus lentement. Repassez ensuite en sélectionnant une hauteur de coupe normale. L'herbe trop longue risque d'obstruer la tondeuse et de faire caler le moteur.

Note: Le système *SmartWheel* calcule le réglage correct pour vous éviter de tondre l'herbe de plus du tiers de sa hauteur.



Danger



Lors du réglage des leviers de hauteur de coupe, vous risquez de vous blesser gravement si vos mains touchent la lame en mouvement.

- Arrêtez le moteur et attendez l'arrêt de toutes les pièces mobiles avant de régler la hauteur de coupe.
- Ne mettez pas les doigts sous le carter de tondeuse quand vous réglez la hauteur de coupe.

1. Arrêtez le moteur et attendez l'arrêt de toutes les pièces mobiles.
2. Amenez la tondeuse sur la surface de travail, arrêtez-vous quand le dessin *SmartWheel* est vertical sur l'une des roues arrière (Fig. 17).
3. En vous reportant au dessin, comparez la pointe des brins d'herbe avec les lettres qui apparaissent sur la roue. La lettre qui correspond le mieux à l'extrémité des brins d'herbe indique la hauteur de coupe correcte.
4. Rapprochez le levier de hauteur de coupe de la roue et placez-le en face de la lettre correspondante sur le carter de la tondeuse (Fig. 18).

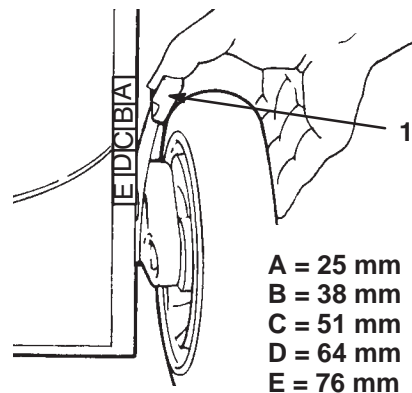

Figure 18

1. Hauteur de coupe

Note: Pour faciliter le réglage, soulevez le carter pour décoller la roue du sol. *Ne mettez pas les doigts sous le carter quand vous soulevez la tondeuse.*

5. L'ergot du levier de hauteur de coupe doit s'engager dans la fente du carter.
6. Réglez toutes les roues à la même lettre.

Note: Vous pouvez régler les roues avant à 1,3 cm. Placez le levier de hauteur de coupe après la lettre *A* et relâchez l'ergot dans la fente du carter.

Utilisation du sac de ramassage

A l'occasion, il peut être souhaitable d'utiliser le sac à herbe pour ramasser l'herbe haute ou très fournie et les feuilles.

Installation du sac de ramassage

1. Arrêtez le moteur et attendez l'arrêt de toutes les pièces mobiles.
2. Vérifiez que la poignée du volet d'éjection est complètement abaissée vers l'avant et que l'ergot est bien engagé dans son logement (Fig. 19).

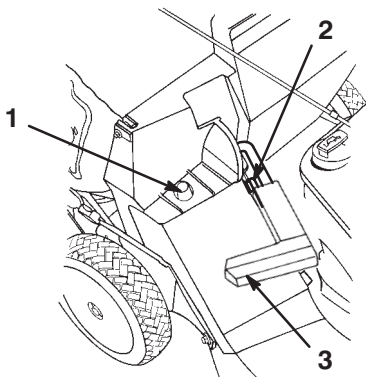

1912

Figure 19

1. Armature du sac sur l'ergot de retenue
2. Ergot engagé dans son logement
3. Poignée complètement rabattue en avant et volet d'éjection fermé

3. Accrochez le cadre du sac par le trou sur l'ergot de retenue situé sur le carter (Fig. 19).
4. Accrochez l'arrière du cadre à la partie inférieure du mancheron.
5. Tirez la poignée du volet d'éjection vers l'avant, puis repoussez la poignée vers l'arrière pour bloquer l'ergot dans l'encoche du sac (Fig. 20).

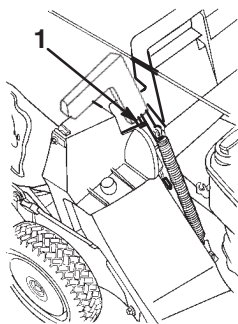

1913

Figure 20

1. Ergot bloqué dans l'encoche du sac

Note: Le volet d'éjection dans le carter de la tondeuse est maintenant ouvert.

Tondre quand le sac de ramassage est en place



Warning



Si le sac de ramassage est utilisé, des gravillons ou autres débris similaires risquent d'être projetés vers l'utilisateur ou des personnes à proximité, et de causer des blessures graves voire mortelles.

Examinez fréquemment le sac. S'il est endommagé, remplacez-le par un sac TORO neuf d'origine.

Poursuivez la tonte jusqu'à ce que le sac soit plein.

Important Ne remplissez pas le sac excessivement

Retrait du sac de ramassage

1. Arrêtez le moteur et attendez l'arrêt de toutes les pièces mobiles.
2. Soulevez la poignée du volet d'éjection et poussez-la vers l'avant jusqu'à ce que l'ergot de verrouillage s'engage dans l'arrêt (Fig. 19).
3. Saisissez les poignées avant et arrière du sac pour le soulever de la tondeuse.
4. Basculez progressivement le sac en avant pour vider les déchets.
5. Remettez le sac en place en suivant la procédure indiquée plus haut, aux points 3 à 5 de la rubrique Installation du sac de ramassage.



Danger



Si le volet d'éjection n'est pas complètement fermé, des débris risquent d'être projetés et de causer des blessures graves voire mortelles.

Si le volet d'éjection ne se ferme pas parce que des déchets d'herbe bloquent l'ouverture, coupez le moteur, attendez l'arrêt de toutes les pièces en mouvement et actionnez doucement la poignée dans un sens et dans l'autre jusqu'à ce que le volet se ferme entièrement. Si cela ne suffit pas, retirez l'obstruction à l'aide d'un bâton, pas avec la main.

Conseils d'utilisation

- Avant d'utiliser la tondeuse, lisez attentivement les instructions de sécurité et le présent manuel d'utilisation.
- Débarrassez la zone de travail des branches, pierres, câbles et autres débris qui pourraient être ramassés et projetés par la lame.
- Veillez à tenir tout le monde à l'écart de la zone de tonte, en particulier les enfants et les animaux domestiques.
- Evitez de heurter les arbres, les murs, les trottoirs ou autres obstacles. Ne passez jamais intentionnellement sur un objet quel qu'il soit.
- Si la tondeuse a heurté un obstacle ou commence à vibrer, coupez immédiatement le moteur, débranchez la bougie et vérifiez si la tondeuse n'est pas endommagée.
- Maintenez la lame *bien affûtée* tout au long de la saison de tonte. De temps à autre, limez les ébréchures de la lame.
- Remplacez la lame dès que nécessaire par une lame de rechange Toro d'origine.
- Ne tondez que si l'herbe ou les feuilles sont sèches. L'herbe et les feuilles humides ont tendance à s'agglomérer sur la pelouse et risquent d'obstruer la tondeuse et de faire caler le moteur.



Warning



En travaillant sur l'herbe ou les feuilles humides, vous risquez de glisser et de vous blesser gravement si vous touchez la lame en tombant.

Ne tondez que si l'herbe est sèche.

- Nettoyez le dessous du carter de tondeuse après chaque utilisation (voir Nettoyage du dessous du carter de tondeuse, page 16).
- Maintenez le moteur en bon état de marche.
- Sélectionnez la vitesse la plus élevée pour obtenir une qualité de coupe optimale.



Warning



Si le régime moteur est plus rapide que le réglage d'usine prévu, la tondeuse peut projeter un éclat de lame ou un morceau du moteur en direction de l'utilisateur ou des personnes à proximité et causer des blessures graves, voire mortelles.

- **Ne modifiez pas le réglage du régulateur sur le moteur.**
- **Adressez-vous à un réparateur agréé si vous pensez que le régime moteur est supérieur à la normale.**

- Nettoyez fréquemment le filtre à air. Le recyclage de l'herbe et des feuilles soulève plus de déchets et de poussières qui viennent obstruer le filtre à air et réduisent les performances du moteur.

La tonte

- L'herbe pousse à une vitesse différente selon les saisons. Pendant les grosses chaleurs, il est préférable de choisir les hauteurs de coupe *C*, *D* ou *E*. Ne tondez l'herbe que sur 1/3 de sa hauteur à chaque fois. N'utilisez pas une hauteur de coupe inférieure à 51 mm, sauf si l'herbe est clairsemée ou à la fin de l'automne quand la pousse commence à ralentir.
- Si l'herbe fait plus de 15 cm, effectuez un premier passage à la hauteur de coupe la plus haute, à vitesse réduite. Effectuez un deuxième passage à une hauteur de coupe réduite pour obtenir une coupe plus esthétique. L'herbe trop longue s'agglomère sur la pelouse et risque d'obstruer la tondeuse et de faire caler le moteur.
- Alternez la direction de la tonte pour disperser les déchets plus uniformément et obtenir une fertilisation plus homogène.

Si l'aspect de la pelouse tondu n'est pas satisfaisant, essayez une ou plusieurs des solutions suivantes :

- Aiguissez la lame.
- Tondez en avançant plus lentement.
- Augmentez la hauteur de coupe.
- Tondez plus souvent.
- Empiétez sur les passages précédents pour ne tondre qu'une largeur de bande réduite.
- Réglez la hauteur de coupe des roues avant un cran en dessous de celle des roues arrière. Par exemple, réglez les roues avant à la hauteur *C* et les roues arrière à la hauteur *D*.

Hachage de feuilles

- Après la tonte, 50% de la pelouse doit être visible sous la couche de feuilles hachées. A cet effet, vous devrez peut-être repasser plusieurs fois sur les feuilles.
- Si la couche de feuilles est mince, réglez toutes les roues à la même hauteur.
- Si la couche de feuilles fait plus de 13 cm d'épaisseur, réglez les roues avant un ou deux crans plus haut que les roues arrière pour faciliter le passage des feuilles sous la tondeuse.
- Ralentissez la vitesse de déplacement si les feuilles ne sont pas hachées assez menues.
- S'il y a beaucoup de feuilles de chêne, il peut être utile de chauler la pelouse au printemps pour compenser l'acidité des feuilles.

Entretien

Note: Les côtés gauche et droit de la machine sont déterminés d'après la position de conduite.

Programme d'entretien recommandé

| Périodicité des entretiens | Procédure |
|----------------------------|--|
| Chaque fois | <ul style="list-style-type: none">• Contrôlez le niveau d'huile moteur (voir Contrôle du niveau de l'huile moteur, page 16).• Vérifiez le temps d'arrêt de la lame après freinage. La lame doit s'arrêter dans les trois secondes quand la barre de commande est relâchée. Si ce n'est pas le cas, faites réparer la tondeuse chez un réparateur agréé.• Enlevez l'herbe coupée et autres débris accumulés sous le carter de tondeuse (voir Nettoyage du dessous du carter de tondeuse, page 16).• Nettoyez l'éjecteur et l'obturateur (voir Nettoyage de l'éjecteur et de l'obturateur, page 17). |
| Toutes les 5 h | <ul style="list-style-type: none">• Contrôlez les fixations de la lame et du moteur. Resserrez-les le cas échéant. |
| Toutes les 25 h | <ul style="list-style-type: none">• Nettoyez le préfiltre du filtre à air et remplacez l'élément en papier. Remplacez l'élément en papier plus souvent s'il y a beaucoup de poussière ou de saleté (voir Entretien du filtre à air, page 18).• Examinez et remplacez la bougie au besoin (voir Entretien de la bougie, page 18).• Réglez le câble de commande d'autotraction et lubrifiez les graisseurs de l'essieu arrière (voir Réglage du câble de commande d'autotraction, page 19 et Lubrification des roues, page 19). |
| Toutes les 50 h | <ul style="list-style-type: none">• Changez l'huile moteur^{1,2} (voir Changement de l'huile moteur, page 20).• Affûtez ou remplacez la lame. Augmentez la fréquence de l'entretien si la lame s'émousse rapidement du fait de conditions d'utilisation difficiles ou de la présence de sable (voir Entretien de la lame, page 21).• Contrôlez l'étanchéité du circuit d'alimentation et/ou l'état de la conduite d'alimentation. Remplacez si nécessaire.• Enlevez l'herbe coupée et autres débris accumulés sous le couvercle de courroie (voir Nettoyage du couvercle de courroie, page 23). |
| Toutes les 100 h | <ul style="list-style-type: none">• Nettoyez le circuit de refroidissement (voir Nettoyage du circuit de refroidissement, page 23). |
| Remisage | <ul style="list-style-type: none">• Chargez la batterie une fois par mois ou avant le remisage (modèle à démarreur électrique seulement) (voir Charge de la batterie, page 23).• Vidangez le réservoir de carburant avant le remisage et les réparations qui le demandent (voir Vidange du réservoir de carburant, page 24). |

¹Changez l'huile moteur après les 5 premières heures de fonctionnement.

²Changez l'huile moteur toutes les 25 heures de fonctionnement s'il y a beaucoup de poussière ou si la température ambiante est élevée.

Important Reportez-vous au manuel de l'utilisateur du moteur pour toutes procédures d'entretien supplémentaires.



Caution



Si vous laissez la bougie branchée, quelqu'un pourrait mettre le moteur en marche et vous blesser gravement, ainsi que les personnes à proximité.

Débranchez la bougie avant toute intervention d'entretien. Ecartez le fil pour éviter tout contact accidentel avec la bougie.

Contrôle du niveau d'huile moteur

Avant d'utiliser la tondeuse, vérifiez que le niveau d'huile arrive entre les repères minimum (*Add*) et maximum (*Full*) de la jauge (Fig. 10). Faites l'appoint si le niveau n'atteint pas le repère *Add* (voir Plein d'huile du carter moteur, page 9).

Nettoyage du dessous du carter de tondeuse

Le dessous du carter de tondeuse doit rester propre. Veillez particulièrement à débarrasser les déflecteurs de tout débris (Fig. 21).

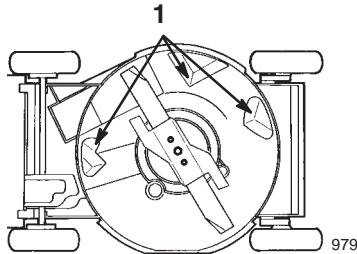
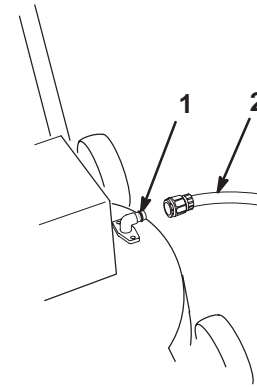

Figure 21

1. Déflecteurs



m-3044

Figure 22

1. Embout de lavage
2. Tuyau d'arrosage

Nettoyage au jet d'eau

1. Amenez la tondeuse sur une surface revêtue plane, près d'un tuyau d'arrosage.
2. Branchez un raccord rapide (vendu séparément) à l'extrémité du tuyau.
3. Branchez le raccord à l'embout de lavage de la tondeuse (Fig. 22).

4. Ouvrez l'eau en grand.
5. Mettez le moteur en marche.
6. Laissez tourner le moteur pendant deux minutes.
7. Arrêtez le moteur et attendez l'arrêt de toutes les pièces mobiles.
8. Coupez l'arrivée d'eau.
9. Débranchez le raccord de l'embout de lavage.
10. Déplacez la tondeuse jusqu'à un endroit sec et laissez le moteur tourner pendant une minute pour sécher la tondeuse et ses composants.
11. Arrêtez le moteur et attendez l'arrêt de toutes les pièces mobiles.

Si des paquets d'herbe se sont agglomérés sur le dessous du carter de la tondeuse, attendez 30 minutes puis répétez les opérations 2 à 11 de la procédure ci-dessus.

⚠
Warning
⚠

Si l'embout de lavage est cassé ou manquant, vous et les personnes à proximité risquez d'être blessés par la projection d'objets ou par un contact avec la lame.

- Remplacez l'embout de lavage s'il est cassé ou manquant avant d'utiliser la tondeuse.
- Obstruez les trous éventuels dans le carter de tondeuse au moyen de boulons et de contre-écrous.
- Ne mettez jamais les mains ou les pieds sous la tondeuse, ou dans une ouverture du carter de tondeuse.

Raclage

⚠
Warning
⚠

Lorsque vous basculez la tondeuse, du carburant risque de s'échapper du carburateur ou du réservoir. L'essence est extrêmement inflammable et explosive et risque de causer des blessures corporelles ou des dégâts matériels dans certaines conditions.

Pour éviter de répandre de l'essence, laissez tourner le moteur jusqu'à ce qu'il s'arrête faute de carburant ou vidangez le réservoir avec une pompe manuelle ; ne siphonnez jamais le carburant.

Si le lavage au jet d'eau ne parvient pas à débarrasser le dessous de la tondeuse de tous les débris, basculez la tondeuse et nettoyez-la en la raclant.

1. Déposez le sac de ramassage.
2. Débranchez la bougie (Fig. 13).
3. Vidangez le réservoir de carburant (voir les points 3 et 4 de la rubrique Vidange du réservoir de carburant, page 24).
4. Si le sac de ramassage est monté sur la tondeuse, fermez le volet du carter de tondeuse et retirez le sac.
5. Basculez la tondeuse sur le côté *gauche* (Fig. 21).
6. Enlevez les saletés et les débris d'herbe collés au carter de la tondeuse à l'aide d'un racloir en bois ou en plastique. Prenez garde aux bavures et aux bords tranchants.

Important Bougez la lame le moins possible pour éviter tous problèmes de démarrage éventuels.

7. Redressez la tondeuse.
8. Connectez la bougie.

Nettoyage de l'éjecteur et de l'obturateur

Pour obtenir des résultats optimaux, nettoyez l'éjecteur et l'obturateur après chaque utilisation. Quand l'herbe est drue, l'accumulation de déchets sur et autour de l'obturateur peut rendre son retrait difficile.

Vérifiez toujours que le volet d'éjection se verrouille parfaitement quand vous relâchez la poignée. Si des débris empêchent le volet de se fermer complètement et de se verrouiller, nettoyez soigneusement l'intérieur de l'éjecteur et le volet.

Entretien du filtre à air

Nettoyez le préfiltre et remplacez le filtre à air une fois par saison ou toutes les 25 heures de fonctionnement. Remplacez-le plus souvent s'il y a beaucoup de poussière.

Important N'utilisez pas le moteur sans le filtre à air, sous peine de l'endommager gravement.

1. Arrêtez le moteur et attendez l'arrêt de toutes les pièces mobiles.
2. Débranchez la bougie (Fig. 13).
3. Retirez les vis de fixation du couvercle du filtre à air (Fig. 23).

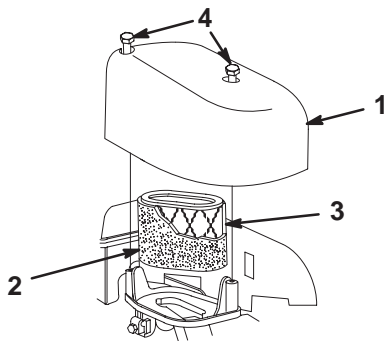

m-4203

Figure 23

- | | |
|------------------------|-----------------|
| 1. Couvercle | 3. Filtre à air |
| 2. Préfiltre en mousse | 4. Vis |

4. Déposez le couvercle et nettoyez-le soigneusement (Fig. 23).
5. Enlevez le préfiltre en mousse.
6. Nettoyez-le à l'eau avec un détergent doux, puis séchez-le en le serrant légèrement dans un chiffon (Fig. 23).
7. Enlevez et jetez l'élément filtrant en papier (Fig. 23).

Important N'essayez pas de nettoyer l'élément filtrant en papier.

8. Insérez l'élément en papier neuf dans le préfiltre en mousse (Fig. 23).
9. Posez le filtre à air neuf (Fig. 23)
10. Posez et fixez le couvercle en place (Fig. 23).

Entretien de la bougie

Contrôlez la bougie toutes les 25 heures d'utilisation. Utilisez une bougie *Champion RC12YC* ou type équivalent.

1. Arrêtez le moteur et attendez l'arrêt de toutes les pièces mobiles.
2. Débranchez la bougie (Fig. 13).
3. Nettoyez la surface autour de la bougie, puis déposez-la de la culasse.

Important Remplacez la bougie si elle est fissurée, calaminée ou encrassée. Ne nettoyez pas les électrodes, car des particules risquent de tomber dans la culasse et d'endommager le moteur.

4. Réglez l'écartement des électrodes de la bougie neuve à 0,50 mm (Fig. 24).

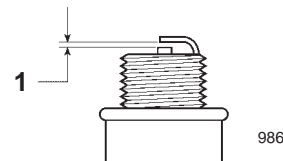

Figure 24

1. 0,50 mm

5. Posez la bougie et le joint.
6. Vissez la bougie à 20 Nm.
7. Connectez la bougie.

Réglage du câble de commande d'autotraction

Quand vous modifiez la hauteur du mancheron, remplacez le câble d'autotraction ; ou si la courroie de transmission glisse, réglez le câble de commande d'autotraction.

1. Arrêtez le moteur et attendez l'arrêt de toutes les pièces mobiles.
2. Déposez le carter.
3. Desserrez l'écrou du support de guidage du câble (Fig. 25).

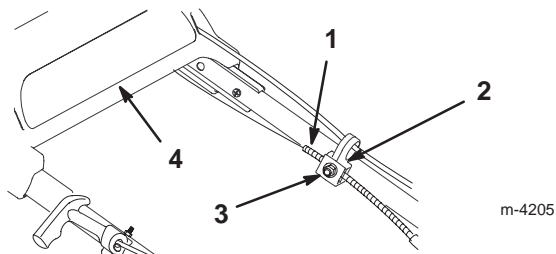

Figure 25

1. Gaine du câble
2. Support de guidage
3. Ecrou
4. Mancheron supérieur

4. Appuyez sur la patte du câble d'autotraction jusqu'à ce qu'elle touche la tondeuse, puis maintenez-la en place (Fig. 26).

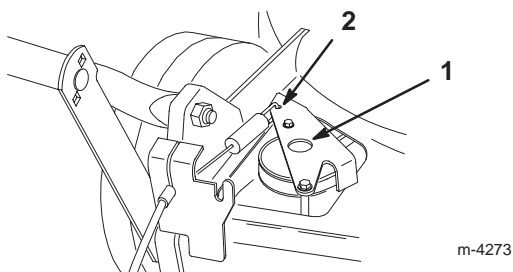

Figure 26

1. Patte du câble de commande d'autotraction
2. Appuyez ici

5. Repoussez la partie supérieure du mancheron le plus loin possible en arrière, appuyez sur la patte de commande du câble d'autotraction et abaissez la gaine du câble (vers la tondeuse) pour éliminer le mou du câble (Fig. 25).
6. Serrez l'écrou du support de guidage du câble (Fig. 25).
7. Relâchez la patte du câble de commande d'autotraction.
8. Reposez le couvercle de courroie.

Lubrification des roues

Lubrifiez les roues avant et arrière toutes les 25 heures de fonctionnement ou à la fin de la saison.

1. Appliquez deux ou trois gouttes d'huile légère à l'intérieur des roues avant et à l'extérieur de tous les boulons de roues.
2. Faites tourner les roues pour distribuer l'huile dans les bagues.
3. Essuyez l'excédent d'huile.
4. Placez les leviers de réglage de hauteur de coupe des roues arrière à la position C.
5. Essuyez les graisseurs à l'aide d'un chiffon propre (Fig. 27).

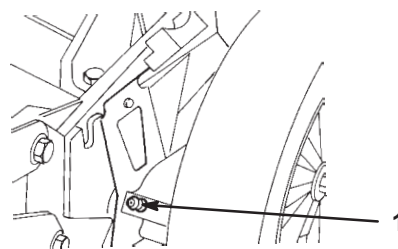

Figure 27

1. Graisseur

6. Raccordez un pistolet à graisse à chaque graisseur et injectez deux ou trois jets de graisse universelle au lithium N° 2.

Important Une pression excessive risque d'endommager les joints.

Changement de l'huile moteur

Changez l'huile après les 5 premières heures de fonctionnement, puis toutes les 50 heures ou une fois par saison. Faites tourner le moteur juste avant la vidange pour réchauffer l'huile, afin de faciliter son écoulement et d'entraîner plus d'impuretés.

Note: Changez l'huile toutes les 25 heures de fonctionnement si la tondeuse est soumise à de lourdes charges ou si la température ambiante est élevée.

Vidange de l'huile au-dessus du plateau de tonte (méthode préférée)

1. Déposez le sac de ramassage.
2. Débranchez la bougie (Fig. 13).
3. Vidangez l'essence du réservoir (voir les points 3 et 4 de la rubrique Vidange du réservoir de carburant, page 24).
4. Sortez la jauge du goulot de remplissage et placez un bac de vidange près du côté *gauche* de la tondeuse.
5. Basculez la tondeuse sur le côté *gauche* pour permettre à l'huile de s'écouler dans le bac de vidange (Fig. 28).

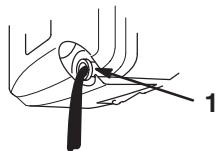

Figure 28

m-1782

1. Goulot de remplissage

6. Redressez la tondeuse.
7. Versez de l'huile fraîche dans le carter moteur jusqu'au repère maximum (*Full*) sur la jauge (voir Plein d'huile du carter moteur, page 9).
8. Remettez la jauge en place.
9. Essuyez l'huile éventuellement répandue.
10. Connectez la bougie.
11. Recyclez l'huile vidangée conformément à la réglementation locale en matière d'environnement.

Vidange de l'huile au-dessous du plateau de tonte (méthode optionnelle)

Note: Vous aurez besoin d'une douille de 3/8 pouce avec manche à rochet pour cette opération.



Warning



La lame est tranchante et vous risquez de vous blesser gravement à son contact.

Portez des gants ou enveloppez la lame d'un chiffon.

1. Débranchez la bougie (Fig. 13).
2. Vidangez l'essence du réservoir (voir les points 3 et 4 de la rubrique Vidange du réservoir de carburant, page 24).
3. Basculez la tondeuse sur le côté *gauche* et bloquez-la pour l'empêcher de retomber.
4. Placez un bac de vidange sous la tondeuse.
5. Enlevez le bouchon de vidange, remettez la tondeuse dans sa position normale de fonctionnement et laissez l'huile s'écouler dans le bac de vidange (Fig. 29).

Note: Evitez d'éclabousser la courroie avec l'huile.

Important Vous devrez peut-être bouger la lame pour accéder au bouchon de vidange d'huile. Bougez la lame le moins possible pour éviter tous problèmes de démarrage éventuels.

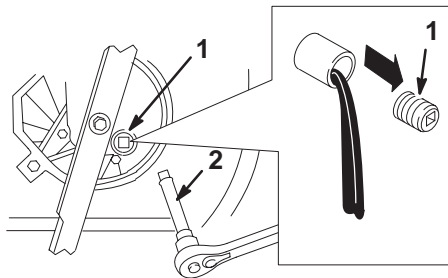

Figure 29

1. Bouchon de vidange d'huile
2. Douille de 3/8 pouce avec manche à rochet

6. Basculez la tondeuse sur le côté *gauche* et remettez le bouchon de vidange.
7. Retirez le bac de vidange de sous la tondeuse et redressez cette dernière.
8. Versez de l'huile fraîche dans le carter moteur jusqu'au repère maximum (*Full*) sur la jauge (voir Plein d'huile du carter moteur, page 9).
9. Remettez la jauge en place.
10. Essuyez l'huile éventuellement répandue.
11. Connectez la bougie.
12. Recyclez l'huile vidangée conformément à la réglementation locale en matière d'environnement.

Entretien de la lame

Une lame droite et bien aiguisée permet d'obtenir une qualité de coupe optimale. Inspectez et aiguisiez la lame régulièrement.



Warning



La lame est tranchante et vous risquez de vous blesser gravement à son contact.

Portez des gants ou enveloppez la lame d'un chiffon.

1. Arrêtez le moteur et attendez l'arrêt de toutes les pièces mobiles.
2. Débranchez la bougie (Fig. 13).



Warning



Lorsque vous basculez la tondeuse, du carburant risque de s'échapper du carburateur ou du réservoir. L'essence est extrêmement inflammable et explosive et risque de causer des blessures corporelles ou des dégâts matériels dans certaines conditions.

Pour éviter de répandre de l'essence, laissez tourner le moteur jusqu'à ce qu'il s'arrête faute de carburant ou vidangez le réservoir avec une pompe manuelle ; ne siphonnez jamais le carburant.

3. Vidangez l'essence du réservoir (voir les points 3 et 4 de la rubrique Vidange du réservoir de carburant, page 24).
4. Basculez la tondeuse sur le côté *gauche* (filtre à air vers le haut) (Fig. 30).

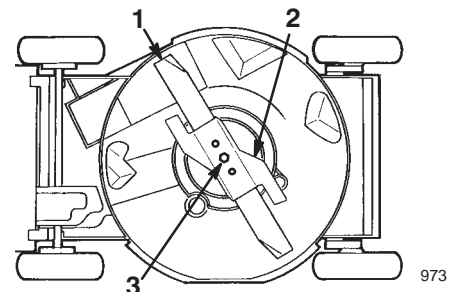

Figure 30

1. Lame
2. Accélérateur
3. Boulon de lame

Important Bougez la lame le moins possible pour éviter tous problèmes de démarrage éventuels.

Contrôle de la lame

Vérifiez soigneusement l'affûtage et l'usure de la lame, surtout au point de rencontre des parties planes et incurvées (Fig. 31A). Le sable et les matières abrasives peuvent éroder le métal à cet endroit, c'est pourquoi il est important de contrôler l'état de la lame avant d'utiliser la tondeuse. Remplacez la lame si elle est usée ou présente une entaille (Fig. 31B et 31C) (voir la rubrique Dépose de la lame, page 22).

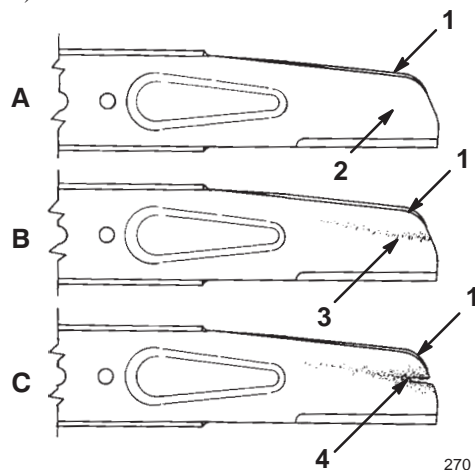

Figure 31

- | | |
|----------------------------|------------------------------|
| 1. Partie incurvée | 3. Usure |
| 2. Partie plate de la lame | 4. Apparition d'une entaille |

Note: Pour de meilleurs résultats, montez une nouvelle lame au début de la saison de tonte. En cours de saison, limez les petites ébréchures pour conserver le tranchant.



Danger



Une lame usée ou endommagée risque de se briser et de projeter le morceau cassé vers l'utilisateur ou les personnes à proximité, et de causer des blessures graves, voire mortelles.

- Inspectez la lame régulièrement.
- Remplacez-la si elle est usée ou endommagée.

Dépose de la lame

1. Tenez la lame à son extrémité avec un chiffon ou un gant épais.
2. Enlevez le boulon de lame, la rondelle de blocage, l'accélérateur et la lame (Fig. 30).

Aiguisage des lames

Aiguiser le bord supérieur de la lame en veillant à conserver l'angle de coupe (Fig. 32A) et le rayon intérieur (Fig. 32B) d'origine du tranchant. Limez la même quantité de métal sur les deux tranchants pour ne pas déséquilibrer la lame.

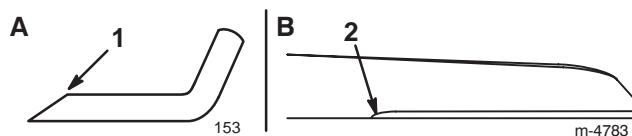

Figure 32

1. Aiguiser à cet angle uniquement
2. Conserver ici le rayon d'origine

Equilibrage de la lame

1. Vérifiez l'équilibre de la lame en enfilant le trou central sur un clou ou la tige d'un tournevis serré horizontalement dans un étau (Fig. 33).

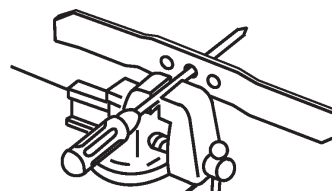

Figure 33

Note: Vous pouvez aussi utiliser un équilibreur de lame vendu dans le commerce.

2. Si l'une des extrémités de la lame s'abaisse, limez-la (mais pas le bord tranchant ou la partie située à côté du bord tranchant). La lame est correctement équilibrée quand elle ne tombe pas d'un côté ou de l'autre.

Pose de la lame

1. Installez une lame Toro équilibrée et bien affûtée, un accélérateur, une rondelle de blocage et un boulon.

Note: La partie incurvée de la lame doit être dirigée vers le haut du carter de tondeuse.

2. Vissez le boulon à 68 Nm.
3. Redressez la tondeuse dans sa position normale.
4. Connectez la bougie.

Nettoyage sous le couvercle de courroie

La zone sous le couvercle de courroie doit rester propre.

1. Arrêtez le moteur et attendez l'arrêt de toutes les pièces mobiles.
2. Enlevez les boulons qui fixent le couvercle de courroie à la tondeuse (Fig. 34).

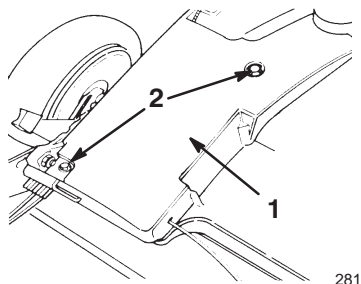

Figure 34

1. Couvercle de courroie 2. Boulons

3. Déposez le couvercle de courroie et enlevez à la brosse tous les débris accumulés dans la zone de la courroie.
4. Reposez le couvercle de courroie.

Nettoyage du circuit de refroidissement

Toutes les 100 heures de fonctionnement ou une fois par saison, éliminez les saletés et les débris d'herbe sèche accumulés sur le cylindre, les ailettes de la culasse, autour du carburateur et de la tringlerie. Nettoyez également les prises d'air du carter du lanceur. Ce nettoyage est nécessaire pour assurer un refroidissement adéquat et un fonctionnement optimal du moteur.

Changement de fusible

Modèle à démarreur électrique seulement

Reportez-vous à la rubrique Mise en place du fusible, page 8.

Charge de la batterie

Modèle à démarreur électrique seulement



Warning



Les bornes de la batterie et accessoires connexes contiennent du plomb et des composés de plomb. L'état de Californie considère ces substances chimiques comme susceptibles de provoquer des cancers et des troubles de la reproduction. Lavez-vous les mains après avoir manipulé la batterie.

Chargez les batteries neuves ou remisées pendant 24 heures pour les charger au maximum. Chargez la batterie pendant 24 heures tous les mois (tous les 25 démarrages) ou selon les besoins.

1. Arrêtez le moteur et attendez l'arrêt de toutes les pièces mobiles.
2. Débranchez la bougie (Fig. 13).
3. Enlevez la clé du commutateur d'allumage.
4. Raccordez le fil du chargeur de batterie (fourni avec la tondeuse) au câble du faisceau.

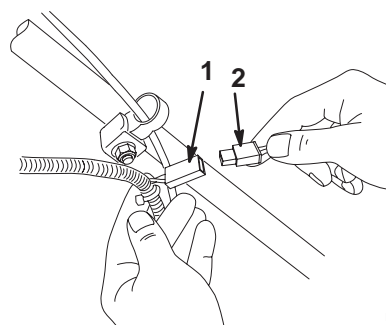

m-5145

Figure 35

1. Câble du faisceau 2. Fil du chargeur

5. Raccordez le chargeur à une prise de 120 V CA.
6. Chargez la batterie pendant la durée spécifiée.
7. Débranchez le chargeur.

Important N'utilisez que le chargeur Toro, tout autre chargeur étant susceptible d'endommager la batterie. N'utilisez le chargeur qu'à l'intérieur et chargez la batterie à la température ambiante (22°C) dans la mesure du possible.

8. Connectez la bougie.

Comment se débarrasser de la batterie

Modèle à démarreur électrique seulement

Important Ne jetez pas les batteries usagées avec les ordures ménagères.

Important Recyclez ou jetez les batteries scellées au plomb (acide) selon les réglementations locales.

L'incinération, le dépôt en décharge ou l'incorporation de batteries scellées au plomb (acide) aux résidus urbains solides sont *interdits par la loi* dans la plupart des régions.

Renvoyez cette batterie à un centre de recyclage régional ou national agréé.

Pour tout renseignement complémentaire sur le ramassage, le recyclage et l'élimination de la batterie en conformité avec la réglementation sur l'environnement, contactez votre organisme local de gestion des déchets.

Vidange du réservoir de carburant

1. Coupez le moteur et laissez-le refroidir.

Important Ne vidangez l'essence que lorsque le moteur est froid.

2. Débranchez la bougie (Fig. 13).
3. Retirez le bouchon du réservoir de carburant (Fig. 11).
4. A l'aide d'une pompe à main, vidangez l'essence dans un bidon homologué propre.
5. Connectez la bougie.
6. Mettez le moteur en marche et laissez-le tourner jusqu'à ce qu'il cale, faute de carburant.
7. Remettez le moteur en marche pour vérifier que le carburateur est vide.

Remisage

Pour préparer la tondeuse au remisage saisonnier, suivez les procédures d'entretien préconisées (voir Entretien, page 15).

Rangez la tondeuse dans un local frais, propre et sec. Couvrez la tondeuse pour la garder propre et la protéger.

Préparation du circuit d'alimentation



Warning



L'essence peut s'évaporer si vous la conservez trop longtemps ; les vapeurs de carburant risquent en outre d'exploser si elles rencontrent une flamme nue.

- Ne conservez pas l'essence (le carburant) trop longtemps.
- Ne remisez pas la tondeuse avec du carburant dans le réservoir ou le carburateur dans un local fermé où se trouve une flamme nue telle la veilleuse d'un chauffe-eau ou d'une chaudière par exemple.
- Laissez refroidir le moteur avant de ranger la tondeuse dans un local fermé.

Vidangez le réservoir de carburant après la dernière tonte, avant de remiser la tondeuse.

1. Laissez tourner le moteur de la tondeuse jusqu'à ce qu'il s'arrête faute de carburant.
2. Amorcez et remettez le moteur en marche.
3. Laissez le moteur tourner jusqu'à ce qu'il s'arrête de nouveau. Le moteur est suffisamment sec lorsqu'il n'y a plus moyen de le faire démarrer.

Préparation du moteur

1. Vidangez le carter moteur quand le moteur est encore chaud (voir Changement de l'huile moteur, page 20).
2. Enlevez la bougie (Fig. 13).
3. Au moyen d'une burette, injectez environ une cuillère à soupe d'huile dans le trou de la bougie.
4. Faites tourner le moteur lentement plusieurs fois à l'aide du lanceur, pour bien répartir l'huile.
5. Remontez la bougie, mais *sans* la reconnecter.

Informations générales

1. Nettoyez le carter de la tondeuse (voir Nettoyage du dessous du carter de tondeuse, page 16).
2. Enlevez les saletés et les débris d'herbe sèche sur le cylindre, les ailettes de refroidissement de la culasse et le carter de la soufflante.
3. Enlevez les déchets d'herbe, la saleté et la crasse des surfaces externes du moteur, du capot et du dessus du carter de la tondeuse.
4. Vérifiez l'état de la lame, (voir Entretien de la lame, page 21).
5. Effectuez l'entretien du filtre à air (voir Entretien du filtre à air, page 18).
6. Lubrifiez la transmission d'autotraction (voir Lubrification des roues, page 19).
7. Serrez tous les écrous, boulons et vis.
8. Retouchez tous les points de rouille et les surfaces éraflées avec de la peinture en vente chez les concessionnaires agréés.
9. Préparez la batterie au remisage. Chargez la batterie pendant 72 heures pour la charger au maximum (voir la rubrique Charge de la batterie, page 23), puis débranchez le chargeur et remisez la tondeuse dans un endroit non chauffé. Si vous ne disposez que d'un lieu chauffé, rechargez la batterie tous les 90 jours.

Remise en service après remisage



Warning



Vous risquez de pincer, d'étirer ou d'endommager les câbles si vous pliez ou dépliez mal le mancheron. La machine est alors susceptible de subir une défaillance ce qui peut rendre son utilisation dangereuse.

- **Évitez de pincer, d'étirer ou d'endommager les câbles.**
- **Manipulez les câbles avec précaution quand vous pliez ou dépliez le mancheron.**
- **N'utilisez pas la tondeuse si un ou plusieurs câbles sont pincés, étirés ou endommagés. Adressez-vous à un réparateur agréé.**

1. Dépliez la partie supérieure du mancheron avec précaution jusqu'à ce qu'elle s'adapte à la partie inférieure, puis serrez les boutons.
2. Vérifiez le couple de serrage des fixations.
3. Déposez la bougie (Fig. 13) et faites tourner le moteur rapidement à l'aide du lanceur pour éliminer l'excédent d'huile du cylindre.
4. Nettoyez ou remplacez la bougie si elle est fendue, cassée ou si les électrodes sont usées.
5. Installez et serrez la bougie à 20 Nm.
6. Procédez aux entretiens préconisés (voir Entretien, page 15).
7. Rechargez la batterie (voir Charge de la batterie, page 23).
8. Remplissez le réservoir de carburant d'essence fraîche et propre.
9. Contrôlez le niveau d'huile moteur (voir Contrôle du niveau de l'huile moteur, page 16).
10. Connectez la bougie.

Accessoires

Les accessoires suivants peuvent être obtenus chez votre concessionnaire Toro agréé :

- Kit déchaumeuse
- Kit d'éjection latérale
- Pare-étincelles

Dépannage

Toro a conçu et construit cette tondeuse pour offrir un fonctionnement exempt de problèmes. Vérifiez soigneusement les composants et pièces qui suivent et reportez-vous à la rubrique Entretien, page 15 pour tout renseignement supplémentaire. Si un problème persiste, consultez votre concessionnaire agréé.

| Problème | Causes possibles | Remède |
|--|---|---|
| Le moteur ne démarre pas. | <ol style="list-style-type: none"> 1. Le réservoir de carburant est vide ou le circuit d'alimentation contient du carburant qui n'est pas frais. 2. L'amorceur n'a pas été actionné. 3. La bougie n'est pas connectée. 4. La bougie est piquée ou encrassée, ou l'écartement des électrodes est incorrect. | <ol style="list-style-type: none"> 1. Vidangez le réservoir d'essence et/ou remplissez-le d'essence fraîche. Si le problème persiste, consultez un concessionnaire agréé. 2. Appuyez trois fois sur l'amorceur. 3. Connectez la bougie. 4. Contrôlez la bougie et réglez l'écartement des électrodes au besoin. Remplacez la bougie si elle est piquée, encrassée ou fissurée. |
| Le moteur démarre difficilement ou perd de la puissance. | <ol style="list-style-type: none"> 1. Le réservoir de carburant contient du carburant qui n'est pas frais. 2. L'évent du bouchon du réservoir de carburant est bouché. 3. L'élément filtrant est encrassé ce qui limite le débit d'air. 4. Le dessous du carter de tondeuse comporte des déchets d'herbe coupée et autres débris. 5. La bougie est piquée ou encrassée, ou l'écartement des électrodes est incorrect. 6. Le niveau d'huile moteur est insuffisant ou l'huile est encrassée. | <ol style="list-style-type: none"> 1. Vidangez le réservoir de carburant et remplissez-le d'essence fraîche. 2. Nettoyez l'évent ou remplacez le bouchon. 3. Nettoyez le préfiltre du filtre à air et/ou remplacez l'élément en papier. 4. Nettoyez le dessous du carter de tondeuse. 5. Contrôlez la bougie et réglez l'écartement des électrodes au besoin. Remplacez la bougie si elle est piquée, encrassée ou fissurée. 6. Contrôlez le niveau d'huile moteur. Changez l'huile si elle est encrassée ou faites l'appoint si le niveau est insuffisant. |

| Problème | Causes possibles | Remède |
|---|--|--|
| Le moteur tourne irrégulièrement. | <ol style="list-style-type: none"> 1. La bougie n'est pas connectée. 2. La bougie est piquée ou encrassée, ou l'écartement des électrodes est incorrect. 3. L'élément filtrant est encrassé ce qui limite le débit d'air. | <ol style="list-style-type: none"> 1. Connectez la bougie. 2. Contrôlez la bougie et réglez l'écartement des électrodes au besoin. Remplacez la bougie si elle est piquée, encrassée ou fissurée. 3. Nettoyez le préfiltre du filtre à air et/ou remplacez l'élément en papier. |
| La tondeuse ou le moteur vibrent excessivement. | <ol style="list-style-type: none"> 1. La lame est tordue ou déséquilibrée. 2. Le boulon de la lame est desserré. 3. Le dessous du carter de tondeuse comporte des déchets d'herbe coupée et autres débris. 4. Boulons de montage du moteur desserrés. | <ol style="list-style-type: none"> 1. Équilibrez la lame. Remplacez la lame si elle est tordue. 2. Serrez le boulon de la lame. 3. Nettoyez le dessous du carter de tondeuse. 4. Serrez les boulons de montage du moteur. |
| Tonte non uniforme. | <ol style="list-style-type: none"> 1. Les quatre roues ne sont pas à la même hauteur. 2. La lame est émoussée. 3. Vous tondez en suivant le même parcours chaque fois. 4. Le dessous du carter de tondeuse comporte des déchets d'herbe coupée et autres débris. | <ol style="list-style-type: none"> 1. Réglez les roues à la même hauteur. 2. Affûtez et équilibrez la lame. 3. Changez le parcours de la tondeuse. 4. Nettoyez le dessous du carter de tondeuse. |
| Obstruction de l'éjecteur. | <ol style="list-style-type: none"> 1. La hauteur de coupe est trop basse. 2. Vous vous déplacez trop vite. 3. L'herbe est humide. 4. Le dessous du carter de tondeuse comporte des déchets d'herbe coupée et autres débris. | <ol style="list-style-type: none"> 1. Augmentez la hauteur de coupe. 2. Ralentissez. 3. Ne tondez pas quand l'herbe est mouillée. 4. Nettoyez le dessous du carter de tondeuse. |
| La tondeuse n'est pas autotractée. | <ol style="list-style-type: none"> 1. Le câble de commande d'autotraction est déréglé ou endommagé. 2. Le couvercle de courroie comporte des débris. | <ol style="list-style-type: none"> 1. Réglez le câble de commande d'autotraction. Remplacez le câble au besoin. 2. Enlevez les débris sous le couvercle de la courroie. |