



# Kit luce di segnalazione LED

## Trattorino Groundsmaster® Serie 3200 o 3300

N° del modello 31996

Istruzioni di installazione

# Installazione

## Parti sciolte

Verificate che sia stata spedita tutta la componentistica, facendo riferimento alla seguente tabella.

Procedura	Descrizione	Qté	Uso
<b>1</b>	Non occorrono parti	–	Preparazione del montaggio.
<b>2</b>	Cablaggio preassemblato della luce di segnalazione Sostegno della luce di segnalazione Attacco della luce di segnalazione Luce di segnalazione Bullone (5/16" x 1") Dado (5/16") – per macchine senza cabina Interruttore delle luci	1 1 1 1 2 1 1	Montaggio della luce di segnalazione.

# 1

## Preparazione del montaggio

Non occorrono parti

## Procedura

**Importante:** Questo kit richiede l'installazione del Kit luci di circolazione, Kit di controllo accessori o Kit luci operative prima di poter installare il Kit luce di segnalazione. Contattate il vostro distributore Toro autorizzato per ulteriori informazioni.

**Nota:** Conservate tutti i componenti rimossi per la successiva installazione, salvo diversa indicazione.

1. Parcheggiate la macchina su una superficie pianeggiante, abbassate l'accessorio, spegnete il motore, inserite il freno di stazionamento e togliete la chiave.
2. Scollegate il cavo negativo (-) della batteria dalla batteria; fate riferimento alla sezione relativa alla manutenzione del sistema elettrico nel *Manuale dell'operatore* del trattorino.



# 2

## Montaggio della luce di segnalazione

Parti necessarie per questa operazione:

1	Cablaggio preassemblato della luce di segnalazione
1	Sostegno della luce di segnalazione
1	Attacco della luce di segnalazione
1	Luce di segnalazione
2	Bullone (5/16" x 1")
1	Dado (5/16") – per macchine senza cabina
1	Interruttore delle luci

### Per macchine dotate di cabina

1. Rimuovete il tetto della cabina come illustrato nella [Figura 1](#).



Figura 1

g302035

1. Bullone
2. Rondella
3. Tetto della cabina

2. Sopra alla cabina individuate l'attacco a 2 poli libero sul cablaggio preassemblato della cabina e collegatevi il connettore di alimentazione del cablaggio preassemblato della luce di segnalazione ([Figura 2](#)).

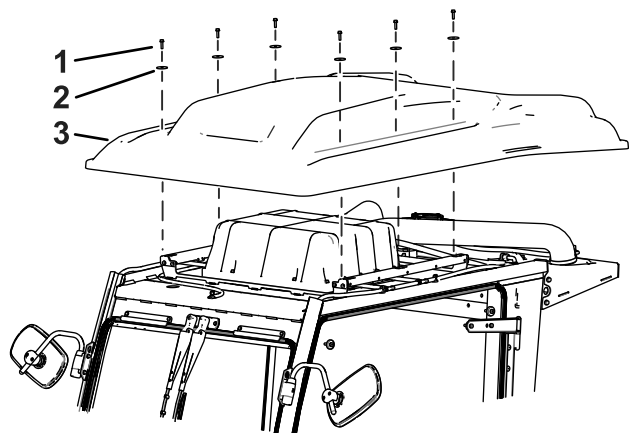

Figura 2

g306876

1. Attacco a 2 poli
2. Connettore di alimentazione del cablaggio preassemblato della luce di segnalazione

3. Instradate il cablaggio preassemblato della luce di segnalazione e i connettori come illustrato nella [Figura 3](#).

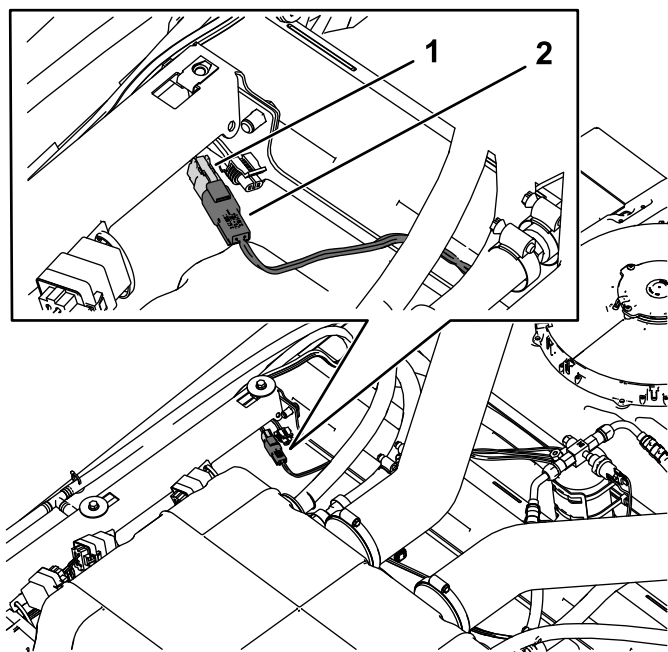

Figura 3

g306877

1. Disposizione del cablaggio della luce di segnalazione

4. Rimuovete le 2 viti dietro lo sportello sinistro della cabina, come illustrato nella [Figura 4](#).

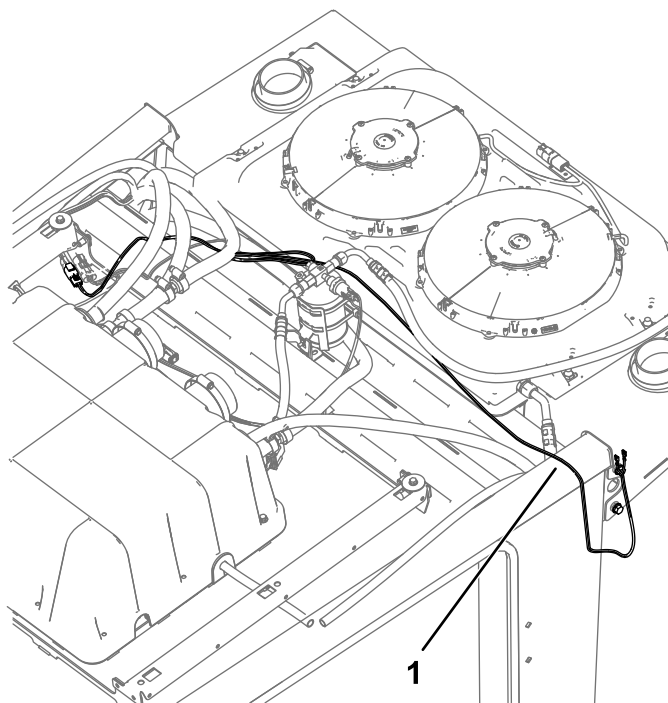
**Nota:** Potete eliminare queste viti.

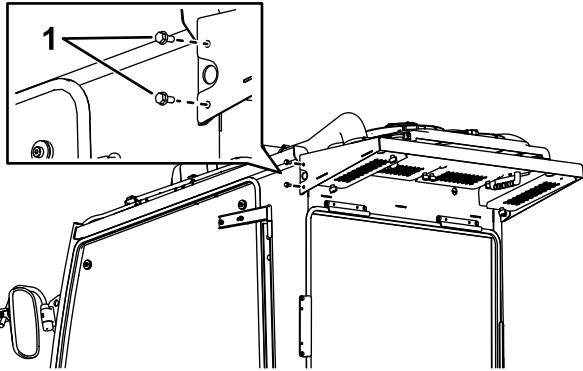

**Figura 4**

g306903

1. Rimuovete queste viti.

5. Montate la staffa della luce di segnalazione sulla cabina ([Figura 6](#)).
6. Tirate verso l'alto il cablaggio della luce di segnalazione attraverso la parte inferiore del foro nel supporto della luce di segnalazione.
7. Collegate i connettori sfusi del cablaggio della luce di segnalazione alle forcelle nel connettore dell'attacco della luce di segnalazione ([Figura 5](#)).

**Nota:** Il connettore della luce di segnalazione può essere sfilato dall'attacco della luce di segnalazione per il collegamento ([Figura 6](#)).

- Collegate il filo rosso alla forcella centrale della luce di segnalazione.
- Collegate il filo nero alla forcella esterna della luce di segnalazione.

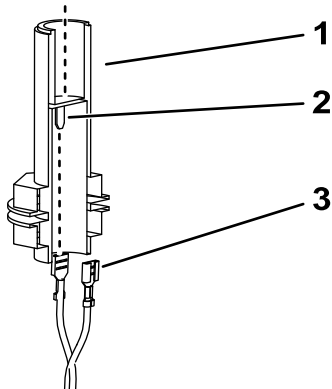

**Figura 5**

g306902

1. Attacco della luce di segnalazione
2. Forcella della luce di segnalazione (2)
3. Connettori del cablaggio della luce di segnalazione

8. Montate la luce di segnalazione sulla staffa, come illustrato nella [Figura 6](#).

**Nota:** Assicuratevi che il gruppo sia saldo serrando il dado ad alette sulla luce di segnalazione e i controdadi sull'attacco una volta montato.

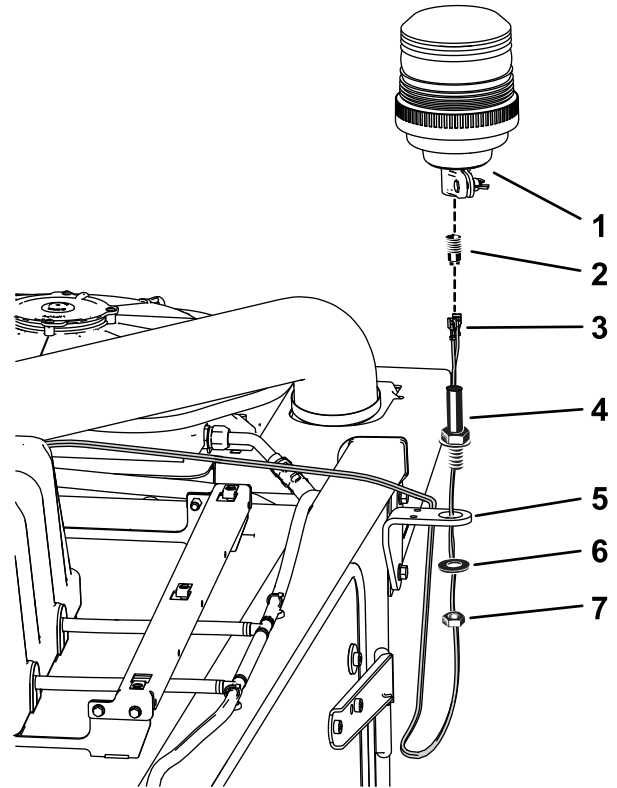

**Figura 6**

g307743

1. Luce di segnalazione
2. Connettore della luce di segnalazione
3. Connettori del cablaggio preassemblato
4. Attacco della luce di segnalazione
5. Staffa di montaggio della luce di segnalazione
6. Rondella
7. Controdado

9. Rimuovete le 4 viti a esagono incassato che fissano la copertura del quadro di comando e rimuovetela ([Figura 7](#)).

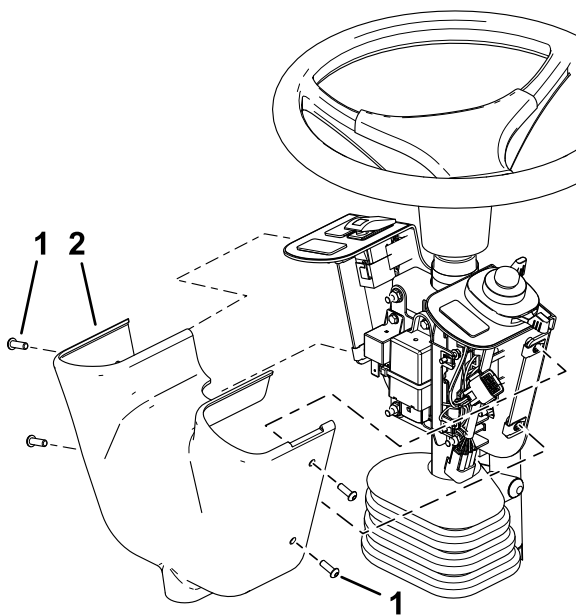

**Figura 7**

g306946

1. Copertura del quadro di comando
2. Vite a esagono incassato

10. Rimuovete il tappo del foro e montate l'interruttore della luce di segnalazione con l'estremità sollevata rivolta verso l'alto (Figura 8).
11. Collegate il connettore della luce di segnalazione all'interruttore (Figura 8).

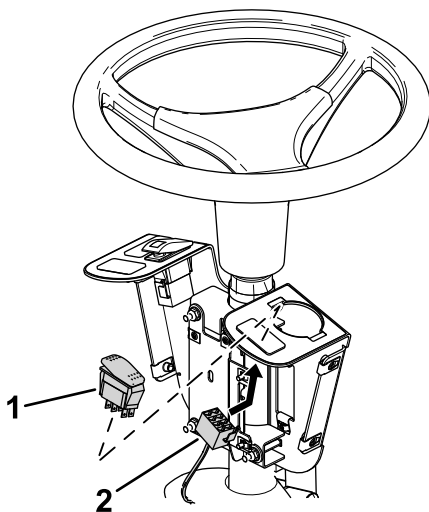

**Figura 8**

g306935

1. Interruttore della luce di segnalazione
2. Connettore della luce di segnalazione

12. Montate la copertura del quadro di comando come illustrato nella Figura 7.
13. Montate il tetto della cabina come illustrato in 1 Preparazione del montaggio (pagina 1).

14. Collegate la batteria; fate riferimento alla sezione relativa alla manutenzione del sistema elettrico del trattore nel *Manuale dell'operatore*.

## Per macchine dotate di ROPS

1. Rimuovete i dadi e i bulloni posteriori dalla staffa della luce operativa, come illustrato nella Figura 9.

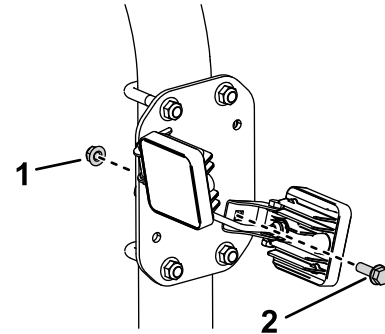

**Figura 9**

g307013

1. Dado
2. Bullone

2. Montate la luce di segnalazione sulla staffa e montate il gruppo della luce di segnalazione come illustrato nella Figura 10.

**Nota:** Assicuratevi che il gruppo sia saldo serrando il dado ad alette sulla luce di segnalazione e i controdadi sull'attacco una volta montato.

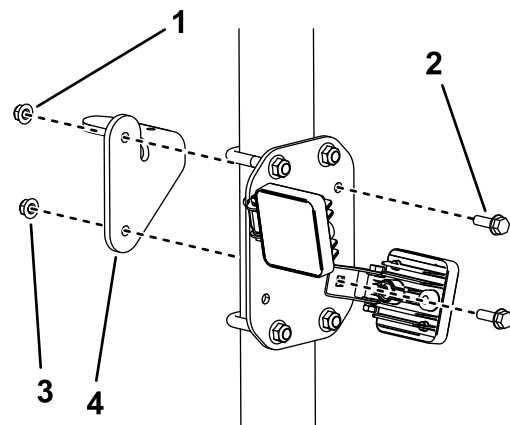

**Figura 10**

g307037

1. Gruppo della luce di segnalazione
2. Utilizzate qui i bulloni e il dado del kit.
3. Utilizzate qui il dado esistente.
4. Staffa della luce di segnalazione

3. Tirate verso l'alto il cablaggio della luce di segnalazione attraverso la parte inferiore del foro nel supporto della luce di segnalazione.
4. Collegate i connettori sfusi del cablaggio preassemblato della luce operativa alle forcelle

nell'attacco della luce di segnalazione (Figura 11).

**Nota:** Il connettore della luce di segnalazione può essere sfilato dall'attacco della luce di segnalazione per il collegamento (Figura 12).

- Collegare il filo rosso alla forcella centrale della luce di segnalazione.
- Collegare il filo nero alla forcella esterna della luce di segnalazione.

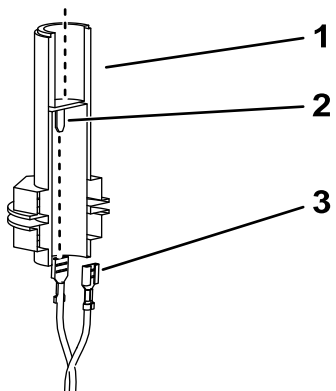

**Figura 11**

g306902

- |  |  |
|--|--|
| 1. Attacco della luce di segnalazione      | 3. Connettori del cablaggio delle luci operative |
| 2. Forcella della luce di segnalazione (2) |  |

5. Montate la luce di segnalazione sulla staffa, come illustrato nella Figura 12.

**Nota:** Assicuratevi che il gruppo sia saldo serrando il dado ad alette sulla luce di segnalazione e i controdadi sull'attacco una volta montato.

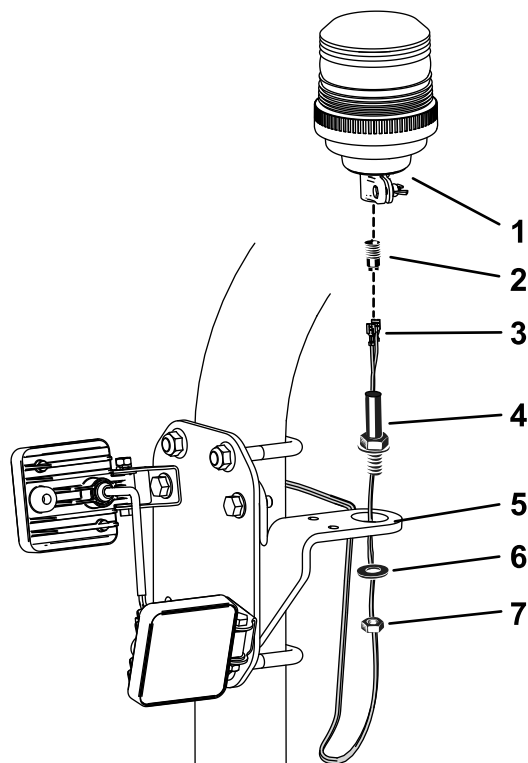

**Figura 12**

g307744

- |   |   |
|---|---|
| 1. Luce di segnalazione                   | 5. Staffa di montaggio della luce di segnalazione |
| 2. Connettore della luce di segnalazione  | 6. Rondella                                       |
| 3. Connettori del cablaggio preassemblato | 7. Controdado                                     |
| 4. Attacco della luce di segnalazione     |   |

6. Collegare l'interruttore della luce di segnalazione al gruppo interruttori delle luci operative, come illustrato nella Figura 13.

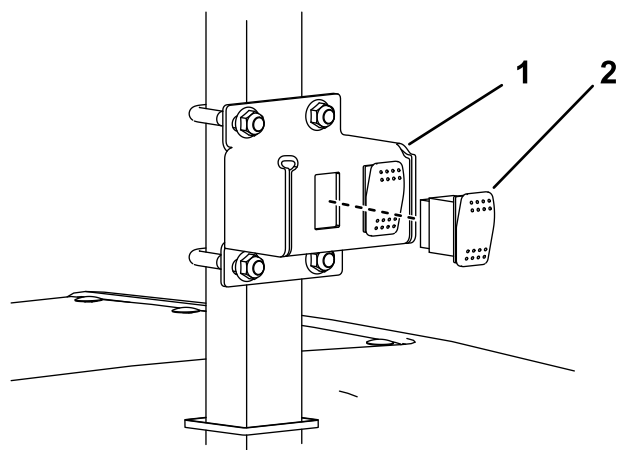

**Figura 13**

g307717

- |  |  |
|--|--|
| 1. Gruppo interruttori delle luci operative. | 2. Interruttore della luce di segnalazione |
|--|--|

7. Collegate la batteria; fate riferimento alla sezione relativa alla manutenzione del sistema elettrico del trattorino nel *Manuale dell'operatore*.

# Funzionamento

## Comandi

### Interruttore della luce di segnalazione

Per attivare la luce di segnalazione, premete l'interruttore in posizione di ACCENSIONE.

**Note:**



**Count on it.**