



Васаћ снега Power Max® e26 60 V

Број модела 31875—Серијски број 400000000 и више

Упутство за оператора

Увод

Ova mašina je namenjena za upotrebu od strane vlasnika kuća. Ona je prvobitno projektovana za uklanjanje snega sa popločanih površina, kao što su prilazi i trotoari i za druge površine za saobraćaj na rezidencijalnim ili komercijalnim površinama. Napravljen je tako da koristi Toro litijum-jonske akumulatore od 60 V. Ti akumulatori napravljeni su tako da se pune isključivo pomoću Toro punjača za litijum-jonske akumulatore od 60 V. Korišćenje ovih proizvoda za namene za koje nisu predviđeni može da bude opasno po vas i posmatrača.

Pažljivo pročitajte ove informacije da biste naučili kako da pravilno koristite i održavate svoj proizvod i kako da izbegnete povrede i oštećenje proizvoda. Pravilno i bezbedno rukovanje proizvodom je vaša odgovornost.

Posetite www.Toro.com za materijale u vezi sa bezbednošću i za obuku za korišćenje proizvoda, za informacije o dodatnoj opremi, za pomoć u pronalaženju prodavca ili da biste registrovali svoj proizvod.

Kad god vam je potreban servis, originalni Toro delovi ili dodatne informacije, obratite se ovlašćenom serviseru ili Toro korisničkoj službi i pripremite broj modela i serijski broj vašeg proizvoda. [Слика 1](#) pokazuje lokaciju modela i serijskog broja na proizvodu. Zapišite brojeve u za to predviđenom prostoru.

Важно: Можете да мобилним уређајем скенирате QR код на nalepnici sa serijskim brojem (ako je deo opreme) kako biste pristupili informacijama o garanciji, delovima i drugim informacijama o proizvodu.

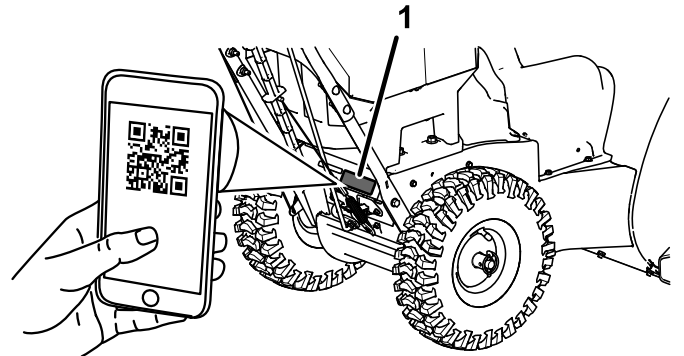

g397375

Слика 1

1. Lokacije broja modela, serijskog broja i QR koda

Број модела _____

Серијски број _____



Simbol za bezbednosno upozorenje

Simbol za bezbednosno upozorenje (Слика 1) prikazan u ovom priručniku i na mašini radi označavanja važnih bezbednosnih poruka koje morate da pratite da biste izbegli nezgode.



Слика 2

Simbol za bezbednosno upozorenje

g000502

Ovaj simbol za bezbednosno upozorenje se pojavljuje iznad informacija koje vas upozoravaju na radnje ili situacije koje nisu bezbedne i pratiće ga reč **OPASNOST**, **UPOZORENJE** ili **OPREZ**.

OPASNOST označava neminovnu opasnu situaciju koja **će**, ukoliko se ne izbegne, dovesti do teške povrede ili smrtnog slučaja.

UPOZORENJE označava potencijalno opasnu situaciju koja **bi mogla**, ukoliko se ne izbegne, dovesti do teške povrede ili smrtnog slučaja.

OPREZ označava potencijalno opasnu situaciju koja **može**, ukoliko se ne izbegne, dovesti do manje ili umereno teške povrede.

Ovaj priručnik koristi druge dve reči za isticanje informacija. „**Važno**“ skreće pažnju na posebne mehaničke informacije, a „**Напомена**“ naglašava da su opšte informacije vredne posebne pažnje.

Ovaj proizvod je u skladu sa svim relevantnim evropskim direktivama; za više detalja pogledajte odvojenu Izjavu o usklađenosti specifičnu za dati proizvod.

Садржај

Увод	1
Simbol za bezbednosno upozorenje	2
Безбедност	3
Безбедносне налепнице и налепнице са инструкцијама	6
Подешавање	9
1 Montiranje punjača na zid (opciono)	9
2 Montaža gornje ručke	9
3 Montaža bacača	10
4 Montaža veze za upravljanje vučom	10
5 Montaža šipke za upravljanje bacačem	11
6 Montaža alata za čišćenje snega	12
7 Provera pritiska u pneumaticima	13
8 Provera klizača i strugača	14
9 Provera rada vučnog pogona	14
Преглед производа	15
Спецификације	16
Dodatna oprema/Priključci	16
Рад	16
Пре рада	16
Postavljanje akumulatora	16
Provera stanja napunjenosti	17
Током рада	17
Pokretanje mašine	17
Aktiviranje ECO režima	17
Punjenje akumulatora	18
Upravljanje vučnim pogonom	19
Rukovanje sa menjačem	19
Rukovanje pogonom za spiralu/lopaticu	19
Rukovanje sa Quick Stick®	20
Čišćenje zapuštenog izbacivača	21
Оперативне напомене	21
Након рада	22
Isključivanje mašine	22
Uklanjanje akumulatora iz mašine	22
Sprečavanje zaleđivanja nakon upotrebe	22
Одржавање	23
Препоручени распоред(и) одржавања	23
Priprema za održavanje	23
Provera i podešavanje klizača i strugača	23
Provera i podešavanje vučne sajle	24
Provera i podešavanje sajle za spiralu/lopaticu	25
Provera nivoa ulja u menjaču za spiralu	26
Podmazivanje heksagonalnog vratila	26
Zamena pogonskih kaiša	27
Складиштење	27
Складиштење машине	27
Решавање проблема	28

Безбедност

UPOZORENJE – Kada koristite električnu mašinu, uvek pažljivo pročitajte i pridržavajte se osnovnih bezbednosnih upozorenja i uputstava da bi se smanjio rizik od požara, strujnog udara ili povrede, uključujući sledeće:

PROČITAJTE SVA UPUTSTVA

UPOZORENJE – Kada koristite električnu mašinu, uvek treba da pratite osnovne bezbednosne mere opreza kako bi se smanjio rizik od požara, strujnog udara ili povrede, uključujući sledeće:

I. Obuka

1. Operater mašine je odgovoran za sve nesreće ili opasnosti koje pretrpe druga lica ili njihova imovina.
2. Treba da pročitate i shvatite sadržaj ovog *Priručnika za operatera* pre nego što pokrenete mašinu. Proverite da li svako ko koristi ovu mašinu zna kako da je koristi, zna kako da je brzo isključi i razume upozorenja.
3. Nemojte dozvoliti deci da koriste niti da se igraju sa mašinom, akumulatorom ili punjačem; lokalni propisi mogu da ograniče starost operatera.
4. Ne dozvolite deci ili neobučanim osobama da koriste ili servisiraju ovaj uređaj. Samo osobama koje su odgovorne, obučene, upoznate sa uputstvima i fizički u stanju dozvolite da koriste ili servisiraju uređaj.
5. Pre korišćenja mašine, akumulatora i punjača pročitajte sva uputstva i oznake upozorenja na tim proizvodima.
6. Upoznajte se sa komandama i pravilnim korišćenjem mašine, akumulatora i punjača.

II. Priprema

1. Vodite računa da posmatrač i deca budu van radnog prostora.
2. Nemojte nikada dozvoliti deci da koriste mašinu.
3. Nemojte da rukujete mašinom ako svi štitnici i sigurnosni uređaji nisu na mestu i ne funkcionišu pravilno na mašini.
4. Pregledajte prostor na kom ćete koristiti mašinu i uklonite sve predmete koji bi mogli ometati rad mašine ili koje bi mašina mogla odbaciti.
5. Koristite samo akumulator koji je Toro predvideo. Korišćenje druge dodatne opreme i priključaka bi moglo da poveća rizik od povrede i požara.
6. Uključivanje punjača u utičnicu koja nije 100 do 240 V može da izazove požar ili strujni udar. Nemojte uključivati punjač u utičnicu koja nije 100 do 240 V.

7. Nemojte koristiti oštećeni ili izmenjeni akumulator ili punjač, jer mogu da se ponašaju nepredvidljivo i da izazovu požar, eksploziju ili rizik od povrede.
8. Ako je kabl za napajanje punjača oštećen, obratite se ovlašćenom serviseru kako biste ga zamenili.
9. Za punjenje akumulatora koristite samo punjač koji je Toro predvideo. Punjač koji je podesan za jedan tip akumulatora može da dovede do rizika od požara kada se koristi sa drugim akumulatorom.
10. Punite akumulator samo u dobro provetrenom prostoru.
11. Pridržavajte se svih uputstava za punjenje i nemojte puniti akumulator van temperaturnog opsega navedenog u uputstvima. U protivnom biste mogli da oštetite akumulator i povećate rizik od požara.
12. Obucite se adekvatno – nosite odgovarajuću odeću, uključujući zaštitu za oči; dugačke pantalone; izdržljivu neklizajuću obuću; i zaštitu za uši. Vežite dugu kosu i nemojte nositi široku odeću ni nakit koji bi mogli da se zakače za pokretne delove.

III. Korišćenje

1. Kontakt sa pokretnim rotorom će dovesti do teške povrede. Držite šake i stopala podalje od svih pokretnih delova mašine. Držite se podalje od svih otvora za pražnjenje.
2. Budite iza ručki i podalje od otvora za pražnjenje dok rukujete mašinom.
3. Korišćenje ove mašine za namene za koje nije predviđena može da bude opasno po vas i okolne posmatrače.
4. Sprečite slučajno pokretanje – proverite da je ključ za elektrostart uklonjen iz brave pre nego što povežete akumulator i rukujete mašinom.
5. Usredsredite svu pažnju dok upravljate mašinom. Nemojte se uključivati ni u kakvu drugu aktivnost koja dovodi do odvlačenja pažnje; u suprotnom može doći do povrede ili materijalne štete.
6. Stavite sva kvačila i brzine na nulti položaj pre pokretanja mašine.
7. Zaustavite mašinu, uklonite ključ za elektrostart, uklonite akumulator iz mašine i sačekajte da se svako kretanje zaustavi pre nego što podešavate, servisirate, čistite ili skladištite mašinu.
8. Uklonite akumulator i ključ za elektrostart sa mašine kad god je ostavljate bez nadzora ili pre nego što menjate dodatnu opremu.

9. Nemojte forsirati mašinu – dopustite mašini da posao obavi bolje i bezbednije brzinom za koju je projektovana.
10. Budite oprezni – pazite šta radite i vodite se zdravim razumom pri korišćenju mašine. Nemojte koristiti mašinu kada ste bolesni, umorni ili pod uticajem alkohola ili opijata.
11. Mašinom rukujte samo u uslovima dobre vidljivosti i odgovarajućim vremenskim uslovima.
12. Budite naročito pažljivi kada se krećete unazad ili vučete mašinu ka sebi.
13. Sve vreme vodite računa da imate dobro uporište i ravnotežu, naročito na nagibima. Budite naročito pažljivi pri promeni pravca na nagibima. Nemojte koristiti mašinu na isuviše strmim nagibima. Hodajte, nikada nemojte trčati sa mašinom.
14. Kada se sneg aktivno ne čisti, prekinite napajanje spirale.
15. Nemojte usmeravati materijal za pražnjenje ka bilo kome. Izbegavajte pražnjenje materijala uz zid ili prepreku; materijal bi mogao da se odbije ka vama. Isključite mašinu kada prelazite preko šljunkovite površine.
16. Budite naročito pažljivi kada rukujete mašinom na ili kada prelazite preko prilaznih puteva, staza ili puteva od šljunka. Budite na oprezu zbog skrivenih opasnosti ili saobraćaja.
17. Ako mašina udari u neki predmet ili počne da vibrira, odmah isključite mašinu, uklonite ključ, uklonite akumulator i sačekajte da se svo kretanje zaustavi pre nego što pregledate mašinu da vidite da li ima oštećenja. Obavite sve potrebne popravke pre nego što nastavite sa radom.
18. Isključite mašinu kad god napuštate radnu poziciju iz bilo kog razloga.
19. Isključite mašinu i uklonite ključ pre nego što počnete sa otpušavanjem mašine i uvek koristite štap ili alat za čišćenje da biste uklonili začepljenje.
20. Isključite mašinu i uklonite ključ za elektrostart pre utovarivanja mašine radi transporta.
21. Nikada nemojte rukovati mašinom pri velikim prenosnim brzinama na klizavim površinama.
22. U uslovima zloupotrebe, može doći do ispuštanja tečnosti iz akumulatora; izbegavajte da dođete u dodir sa njom. Ako slučajno dođete u dodir sa tečnošću, isperite vodom. Ako tečnost dođe u dodir sa vašim očima, potražite lekarsku pomoć. Tečnost ispuštena iz akumulatora može da izazove iritaciju ili opekotine.
23. Ne izlažite akumulator niti alat plamenu niti prekomernoj temperaturi. Izlaganje plamenu ili temperaturama preko 130 °C može izazvati eksploziju.
24. OPREZ – Akumulator kojim se pogrešno rukuje može predstavljati rizik od požara, eksplozije ili hemijskih opekotina.
 - Nemojte rasklapati akumulator.
 - Zamenite akumulator isključivo originalnim akumulatorom kompanije Toro; korišćenje druge vrste akumulatora može dovesti do požara ili rizika od povrede.
 - Držite akumulatore van domašaja dece i u originalnom pakovanju dok ne budete spremni da ih koristite.

IV. Održavanje i skladištenje

1. Isključite mašinu, uklonite ključ za elektrostart, uklonite akumulator iz mašine i sačekajte da se svako kretanje zaustavi pre nego što podešavate, servisirate, čistite ili skladištite mašinu.
2. Nemojte pokušavati da popravite mašinu drugačije nego kako je navedeno u uputstvima. Pozovite ovlašćenog servisera da izvrši servisiranje mašine uz korišćenje identičnih zamenskih delova.
3. Nosite rukavice i zaštitu za oči kada servisirate mašinu.
4. Kada servisirate rotor, imajte na umu da rotor i dalje može da se pomera čak i ako je izvor napajanja isključen.
5. Za najbolje performanse, koristite samo originalne zamenske delove i dodatnu opremu kompanije Toro. Drugi zamenski delovi i dodatna oprema mogu biti opasni i njihovo korišćenje može da poništi garanciju za proizvod.
6. Održavajte mašinu – vodite računa da ručke budu suve, čiste i da na njima nema ulja i maziva. Držite štitnike na mestu i u ispravnom stanju. Koristite isključivo identične zamenske delove.
7. Proveravajte redovno dotegnutost svih delova koji služe za pričvršćivanje kako biste bili sigurni da je mašina u bezbednom radnom stanju.
8. Proverite da li mašina ima oštećenih delova. Proverite da li ima neporavnatih ili sputanih pokretnih delova, polomljenih delova, nosača ili je prisutno bilo koje drugo stanje koje može da utiče na rad mašine. Ako nije navedeno u uputstvima, pozovite ovlašćenog servisera da popravi ili zameni oštećeni štitnik ili deo.

9. Kada se akumulator ne koristi, držite ga podalje od metalnih predmeta poput spajalica, novčića, ključeva, eksera i vijaka koji mogu da naprave spoj između dva terminala. Kratak spoj terminala akumulatora može da izazove opekotine ili požar.
10. Kada ne koristite mašinu, skladištite je u zatvorenom prostoru na suvom, bezbednom mestu van domašaja dece.
11. Kada odlažete mašinu na više od 30 dana, pogledajte [Складиштење \(страна 27\)](#) radi važnih informacija.
12. OPREZ – Akumulator kojim se pogrešno rukuje može predstavljati rizik od požara ili hemijskih opekotina. Nemojte rasklapati akumulator. Nemojte zagrevati akumulator iznad 68 °C niti ga spaljivati. Zamenite akumulator isključivo originalnim akumulatorom kompanije Toro; korišćenje druge vrste akumulatora može dovesti do požara ili eksplozije. Držite akumulatore van domašaja dece i u originalnom pakovanju dok ne budete spremni da ih koristite.
13. Nemojte odlagati akumulator bacanjem u vatru. Čelija bi mogla da eksplodira. Proverite da li lokalni propisi navode specijalna uputstva za odlaganje.

SAČUVAJTE OVA UPUTSTVA

Безбедносне налепнице и налепнице са инструкцијама



Bezbednosne nalepnice i uputstva su lako vidljivi operateru i nalaze se u blizini svake zone sa potencijalnom opasnošću. Zamenite svaku nalepnicu koja je oštećena ili nedostaje.

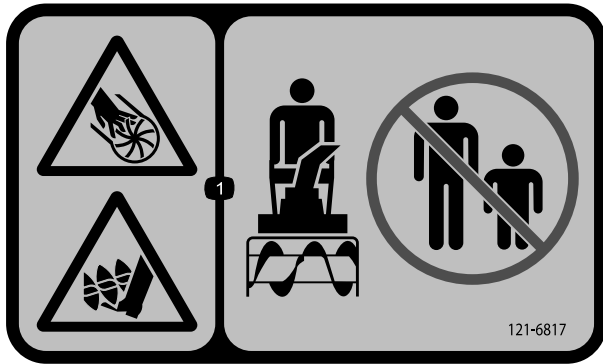

121-6817

decal121-6817

1. Opasnost od posekotina/odsecanja šake ili stopala, od lopatica i spirala – držite posmatrače podalje.

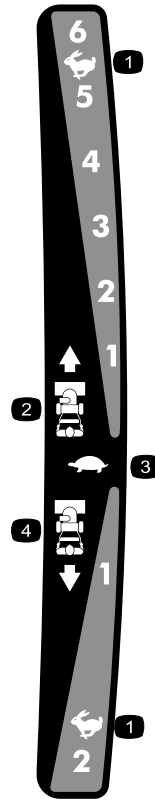

121-6823

decal121-6823

1. Brzo
2. Brzine unapred
3. Polako
4. Brzine unazad

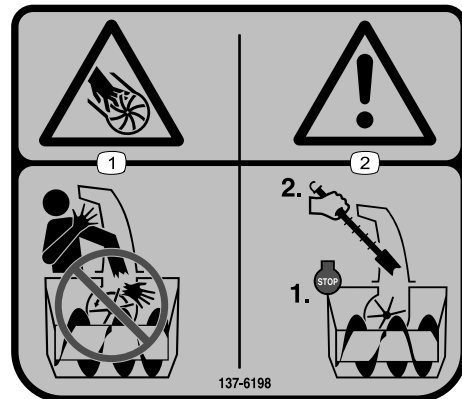

137-6198

decal137-6198

1. Opasnost od posekotina/odsecanja prstiju ili šake, od lopatice – ne stavljajte ruku u bacač.
2. Upozorenje – isključite motor pre korišćenja alata za čišćenje bacača.



decal121-1240

121-1240

1. Vučni pogon – stisnite polugu za aktiviranje; otpustite polugu za deaktiviranje.
2. Upozorenje – pročitajte *Priručnik za operatera*.
3. Opasnost od posekotina/odsecanja šake, od lopatice – ne stavljajte ruku u bacač; isključite motor pre nego što napustite radnu poziciju; koristite alat da očistite bacač.
4. Opasnost od posekotina/odsecanja šake, od lopatice – držite se podalje od pokretnih delova; neka sva zaštitna i štitovi budu na mestu; uklonite ključ i pročitajte *Priručnik za operatera* pre izvođenja radova na održavanju.
5. Opasnost od bacanja predmeta – držite podalje posmatrača.
6. Pogon spirale/lopatice – stisnite polugu za aktiviranje; otpustite polugu za deaktiviranje.



decal144-6028

144-6028

1. Nemojte nepravilno da odlažete
2. Pročitajte *Priručnik za operatera*.
3. Za upotrebu u zatvorenom prostoru
4. Dvostruka izolacija



decal137-9496

137-9496

1. Akumulator se puni.
2. Akumulator je u potpunosti napunjen.
3. Akumulator je iznad ili ispod odgovarajućeg temperaturnog opsega.
4. Greška kod punjenja akumulatora



decal140-8492

140-8492

1. Držite podalje od otvorenog plamena.
2. Nemojte izlagati kiši.
3. Pročitajte *Priručnik za operatera*.
4. Reciklirajte propisno akumulator.
5. Sadrži litijumove jone; nemojte nepravilno da odlažete.

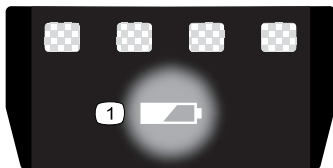

decal137-9461

137-9461

1. Status napunjenosti akumulatora

Подешавање

Важно: Акумулатор није у потпуности напуњен у тренутку куповине. Пре коришћења машине по први пут, погledajte [Пунjenje акумулатора \(страна 18\)](#).

1

Montiranje punjača na zid (opciono)

Делови потребни за овај поступак:

2	Опрема за montiranje (није испоручено)
---	--

Поступак

По жељи можете montirati punjač na zid uz pomoć rupa u obliku ključaonice na poleđini punjača koje služe za postavljanje na zid.

Montirajte ga u zatvorenom prostoru (kao što je garaža ili drugo suvo mesto), blizu utičnice za struju, a van domašaja dece.

Pogledajte [Слика 3](#) за помоћ код монтаже punjača.

Prevucite punjač preko zavrtnja postavljenih na odgovarajuća mesta kako biste ga pričvrstili (zavrtnji se ne isporučuju uz proizvod).

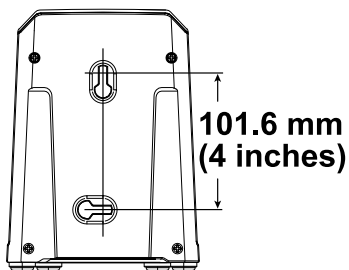

Слика 3

g290534

2

Montaža gornje ručke

Делови нису потребни

Поступак

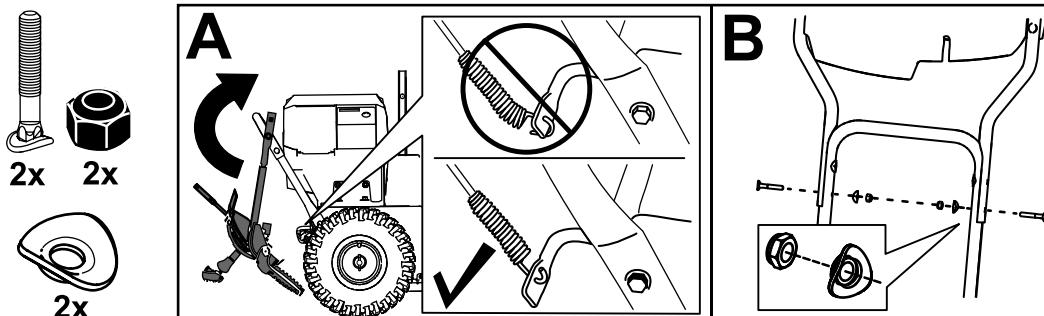

g344090

3

Montaža bacača

Делови нису потребни

Поступак

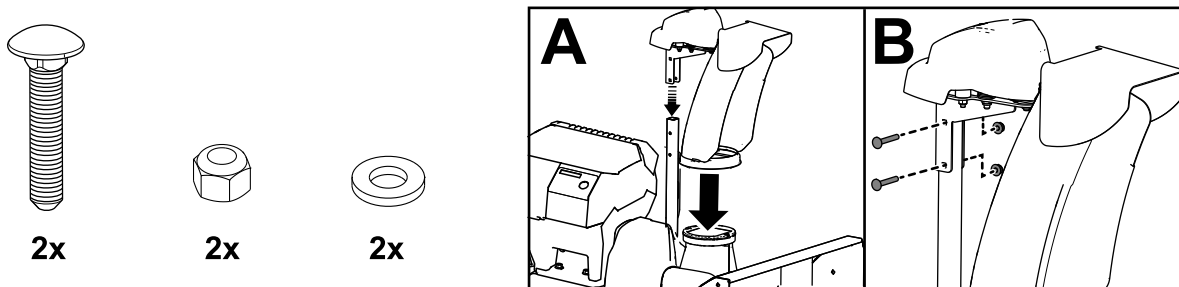

g344087

4

Montaža veze za upravljanje vučom

Делови нису потребни

Поступак

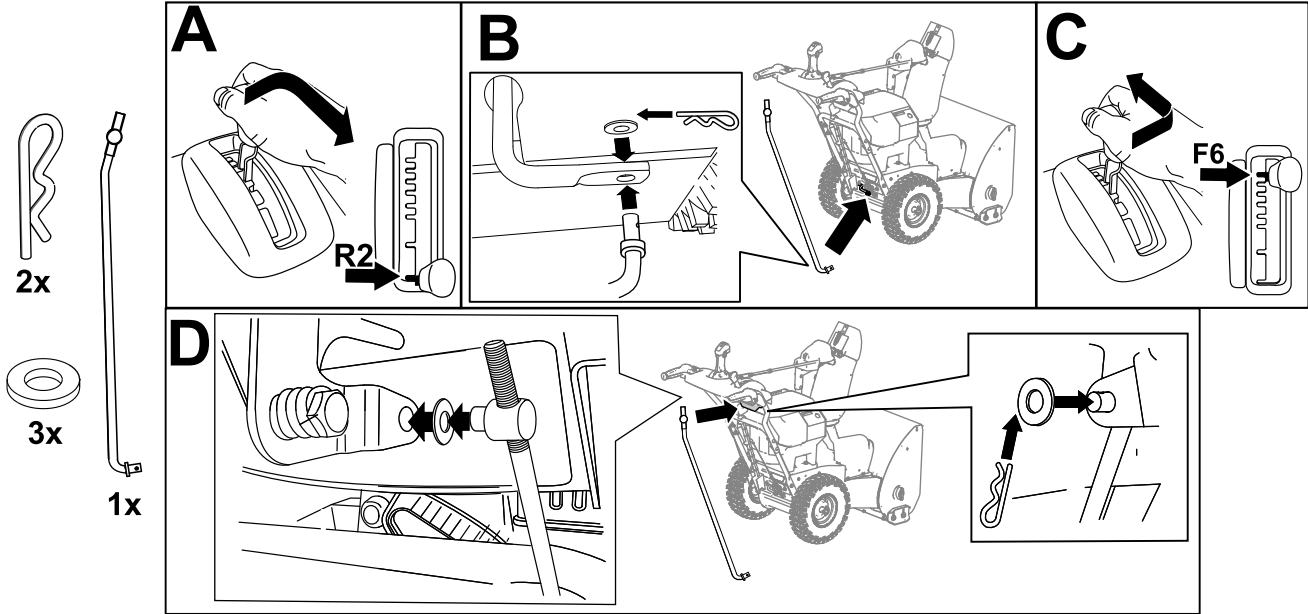

g344089

5

Montaža šipke za upravljanje bacačem

Делови нису потребни

Поступак

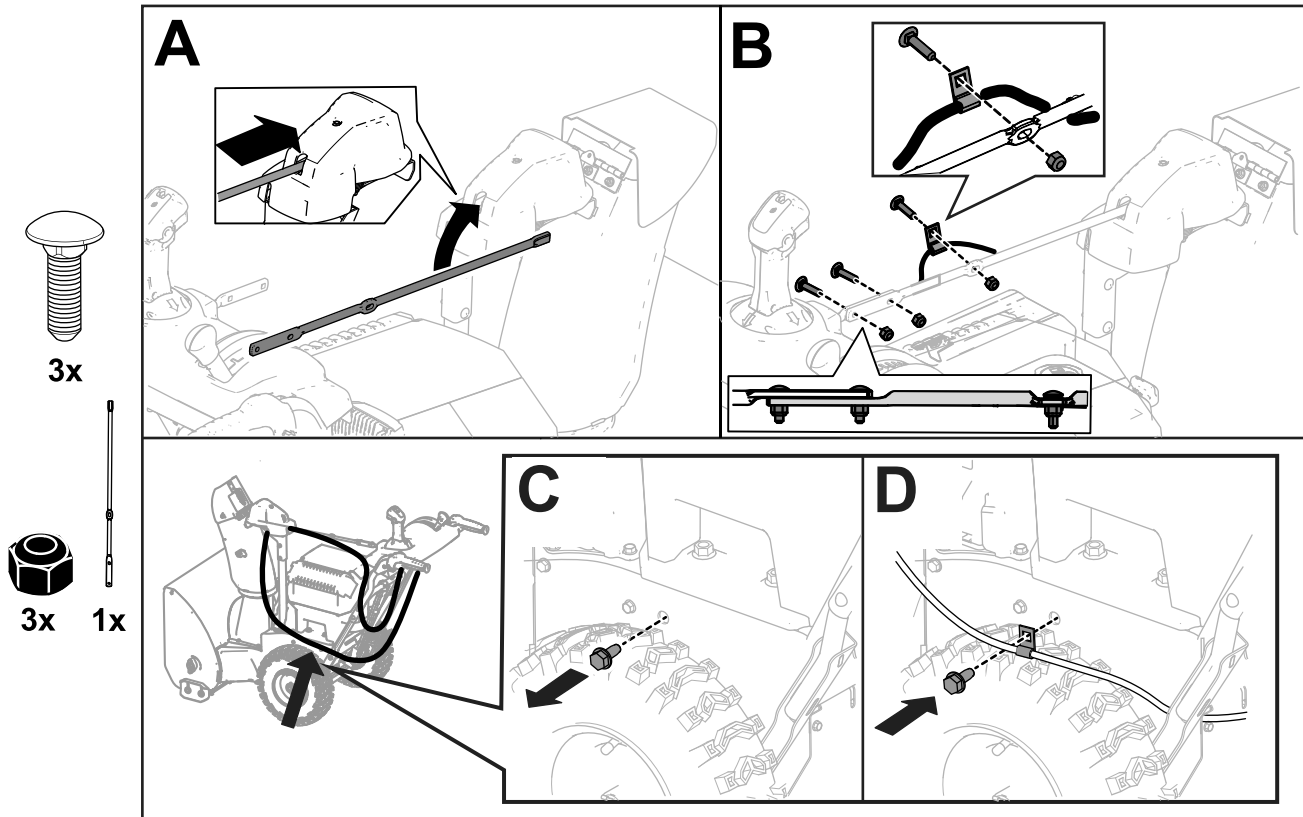

g344086

6

Montaža alata za čišćenje snega

Делови нису потребни

Поступак

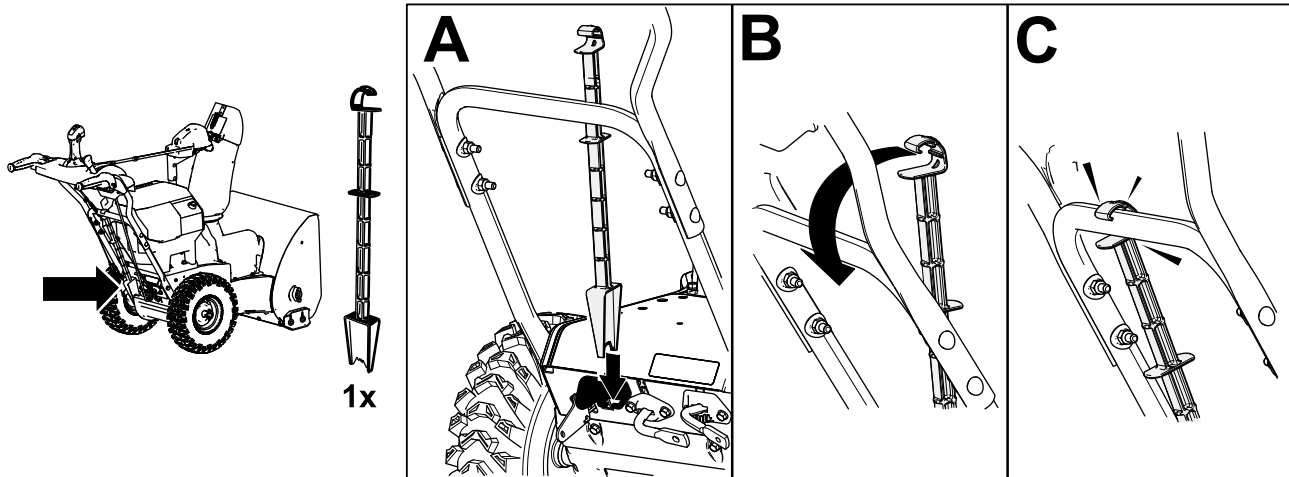

g344088

7

Provera pritiska u pneumaticima

Делови нису потребни

Поступак

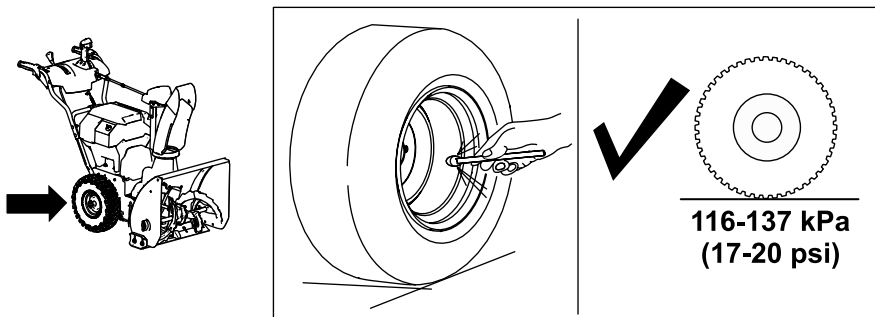

g344084

8

Provera klizača i strugača

Делови нису потребни

Поступак

Pogledajte [Provera i podešavanje klizača i strugača \(страна 23\)](#).

9

Provera rada vučnog pogona

Делови нису потребни

Поступак

▲ ПАЖЊА

Ako vučni pogon nije pravilno podešen, mašina se može kretati u smeru suprotnom od željenog, što može dovesti do povrede i/ili materijalne štete.

Pažljivo proverite vučni pogon i podesite ga pravilno, ukoliko je to neophodno.

1. Pokrenite mašinu; pogledajte [Pokretanje mašine \(страна 17\)](#).
2. Pomerite menjač u položaj R1; pogledajte [Rukovanje sa menjačem \(страна 19\)](#).
3. Stisnite levu (vučnu) polugu do drške ([Слика 10](#)).

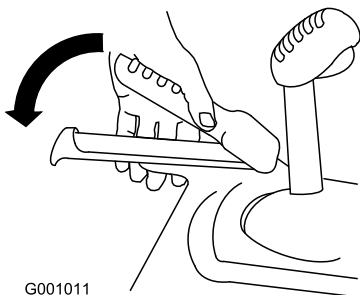

Слика 10

Mašina bi trebalo da se pomeri unazad. Ako se mašina ne pomeri ili se pomeri unapred, uradite sledeće:

- A. Pustite vučnu polugu i isključite mašinu; pogledajte [Isključivanje mašine \(страна 22\)](#).
 - B. Raskačite rukavac od poluge menjača.
 - C. Okrenite rukavac nadole (u smeru kazaljke) na šipki za kontrolu brzine.
 - D. Povežite rukavac sa polugom menjača.
4. Pustite vučnu polugu.
 5. Pomerite menjač u položaj 1; pogledajte [Rukovanje sa menjačem \(страна 19\)](#).
 6. Stisnite levu (vučnu) polugu do drške ([Слика 10](#)).

Mašina bi trebalo da se pomeri unapred. Ako se mašina ne pomeri ili se pomeri unazad, uradite sledeće:

- A. Pustite vučnu polugu i isključite mašinu.
 - B. Raskačite rukavac od poluge menjača.
 - C. Okrenite rukavac nagore (suprotno smeru kazaljke) na šipki za kontrolu brzine.
 - D. Povežite rukavac sa polugom menjača.
7. Ako ste radili neka podešavanja, ponavljajte ovu proceduru dok više ne budu potrebna podešavanja.

Важно: Ako se mašina pokreće kada je vučna poluga u otpuštenom položaju, proverite vučnu sajlu; pogledajte [Provera i podešavanje vučne sajlje \(страна 24\)](#) ili odvezite mašinu do ovlašćenog servisera radi servisiranja.

Преглед производа

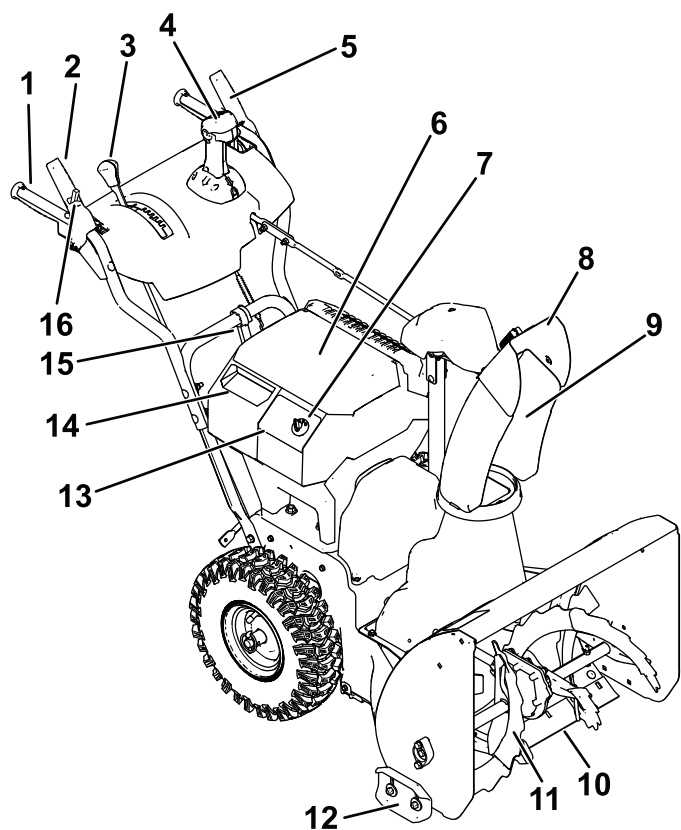

Слика 11

g411293

- | | |
|--|---|
| 1. Drška (2) | 9. Izbacivač |
| 2. Poluga spirale/lopatice | 10. Strugač |
| 3. Poluga menjača | 11. Spirala |
| 4. Quick Stick® kontrola bacača | 12. Klizač (2) |
| 5. Vučna poluga | 13. Kontrolna tabla |
| 6. Glavni poklopac odeljka za akumulator | 14. Sekundarni poklopac odeljka za akumulator |
| 7. Ključ za elektrostart | 15. Alat za čišćenje snega |
| 8. Usmerivač bacača | 16. Prekidač za zaključavanje |

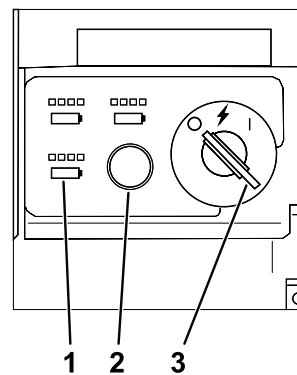

Слика 12

g347780

- | | |
|------------------------------------|--|
| 1. Svetla napunjenosti akumulatora | 3. Prekidač kontakta u položaju ISKLJUČENO |
| 2. Dugme ECO | |

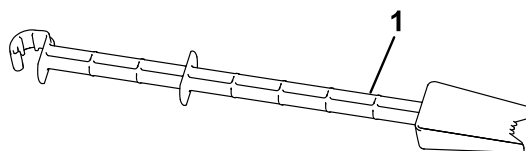

Слика 13

g344092

1. Alat za čišćenje snega (prikačen na ručku)

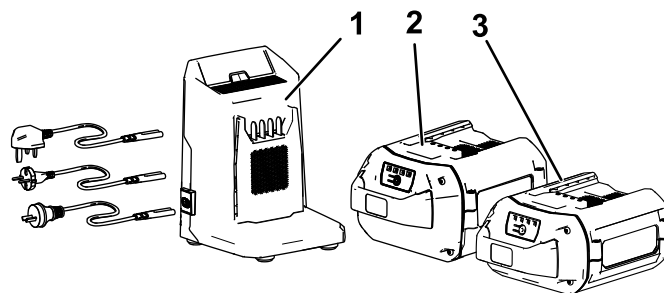

Слика 14

g342171

- | | |
|--|--|
| 1. Punjač model 81805 (isporučen sa modelom 31875) | 3. Akumulator model 81825 (nije isporučen) |
| 2. Akumulator model 81875 (isporučen sa modelom 31875) | |

Спецификације

Model	Težina	Dužina	Širina	Visina
31875	64 kg	142 cm	71 cm	117 cm

Akumulator

Model	81875
Kapacitet akumulatora	7,5 amper-časova
	405 radnih časova
Procena proizvođača akumulatora = 60 V maksimalno i 54 V nominalno. Stvarni napon varira sa opterećenjem.	

Punjač

Model	81805
Vrsta	60 V maks. sa brzim punjačem za litijum-jonske akumulatore
Ulaz	100 do 240 V AC 50/60 Hz maks. 5,0 A
Izlaz	60 V MAKS. DC 5,5 A

Odgovarajući temperaturni opsezi

Punite/skladištite akumulator pri temperaturi od	5 °C do 40 °C*
Koristite akumulator pri temperaturi od	-30 °C do 49 °C*
Koristite mašinu pri temperaturi od	-30 °C do 49 °C*

*Vreme punjenja će se produžiti ako ne punite akumulator unutar ovog opsega.

Skladištite mašinu, akumulator i punjač u zatvorenom, čistom i suvom prostoru.

Dodatna oprema/Priključci

Radi poboljšanja i proširenja mogućnosti mašine, za korišćenje uz nju je dostupan izbor dodatne opreme i priključaka koje je odobrila kompanija Toro. Za listu odobrene dodatne opreme i priključaka obratite se ovlašćenom serviseru ili ovlašćenom distributeru kompanije Toro ili posetite www.Toro.com.

Da biste obezbedili optimalne performanse i produžetak bezbednosne sertifikacije mašine, koristite samo originalne zamenske delove i dodatnu opremu kompanije Toro. Zamenski delovi i dodatna oprema koje proizvode drugi proizvođači mogu da budu opasni.

Рад

Напомена: Utvrdite levu i desnu stranu mašine iz uobičajenog položaja za rad.

Пре рада

Postavljanje akumulatora

1. Proverite da u ventilacionim otvorima na akumulatoru nema prašine i otpadaka.
2. Podignite poklopac odeljka za akumulator.
3. Poravnajte udubljenje na akumulatoru sa jezičkom na mašini i spustite akumulator u odeljak za akumulator dok se ne zaustavi na mestu (Слика 9).
4. Zatvorite poklopac odeljka za akumulator.
5. Ponovite za druga 2 odeljka za akumulatore (po potrebi).

Напомена: Kombinovana amperaža svih instaliranih akumulatora mora u zbiru da daje 6,0 ili više, jer u suprotnom mašina ne može da se pokrene.

Напомена: Ako se poklopac odeljka za akumulator ne zatvara u potpunosti, baterija nije postavljena do kraja.

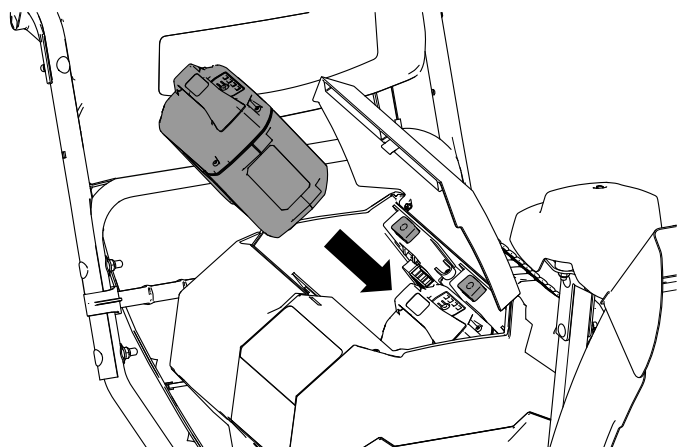

Слика 15

Provera stanja napunjenosti

Možete da proverite tačno stanje napunjenosti svakog instaliranog akumulatora; okrenite ključ u položaj DODATNA OPREMA (Слика 16). Položaj svakog skupa svetala odgovara određenom odeljku za akumulator. Ako je stanje napunjenosti akumulator prenisko i potrebno je punjenje, odnosno ako nema akumulatora u odgovarajućem odeljku, svetlo za prisustvo akumulatora se ne uključuje.

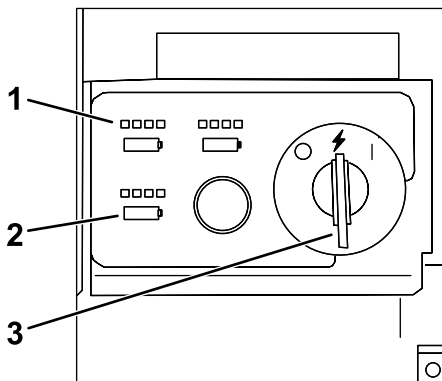

Слика 16

g348182

1. Svetla za stanje napunjenosti
2. Svetla za prisustvo akumulatora
3. Prekidač kontakta u položaju DODATNA OPREMA

Током рада

Покретање машине

Напомена: Користите акумулатор само при температурама унутар одговарајућег опсега; погледајте Спецификације (страница 16).

1. Проверите да је акумулатор постављен у машину; погледајте [Постављање акумулатора \(страница 16\)](#).
2. Уметните кључ за електроstart у контролну таблу.
3. Окрените кључ у положај DODATNA OPREMA.
4. Окрените кључ у положај UKLJUČENO да бисте укључили машину (Слика 17).

Напомена: Ако пребрзо окренете кључ из положаја ISKLJUČENO у положај UKLJUČENO, машина се можда неће покренути; обавезно задржите кључ кратко у средњем положају DODATNA OPREMA.

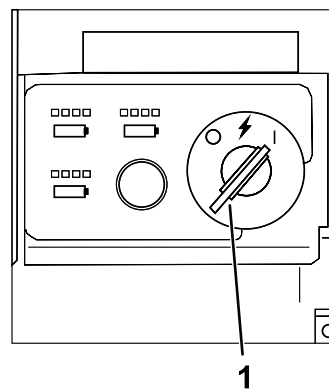

Слика 17

g347864

1. Prekidač kontakta u položaju UKLJUČENO

Напомена: Ако је машина дуже укључена и остављена да ради у празном ходу без активираних спирала, активираће се временско ограничење за искључивање мотора које ће искључити машину. Када се машина искључи на овај начин, оглашава се звучним сигналом који указује на то да се активирало временско ограничење.

Активирање ECO режима

Коришћење ECO режима може да продужи радни век акумулатора смањењем брзине ротора; користите ECO режим кад год померате мање количине снега или померате снег на кратком растојању. Активирајте ECO режим помоћу дугмета ECO као што је приказано на Слика 18.

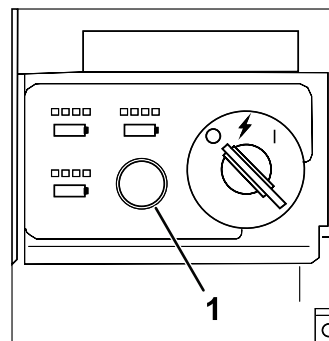

Слика 18

g347866

1. Дугме ECO режима

Punjenje akumulatora

Важно: Akumulator nije u potpunosti napunjen u trenutku kupovine. Pre nego što koristite alatku po prvi put, stavite akumulator u punjač i puniti ga dok LED displej ne bude pokazao da je akumulator u potpunosti napunjen. Pročitajte sve bezbednosne mere opreza.

Важно: Punite akumulator samo pri temperaturama unutar odgovarajućeg opsega; pogledajte [Спецификације \(страница 16\)](#).

Напомена: U svakom trenutku možete pritisnuti dugme indikatora napunjenosti akumulatora na akumulatoru kako biste prikazali trenutnu napunjenost (LED indikatori).

1. Proverite da u ventilacionim otvorima na akumulatoru i punjaču nema prašine i otpadaka.

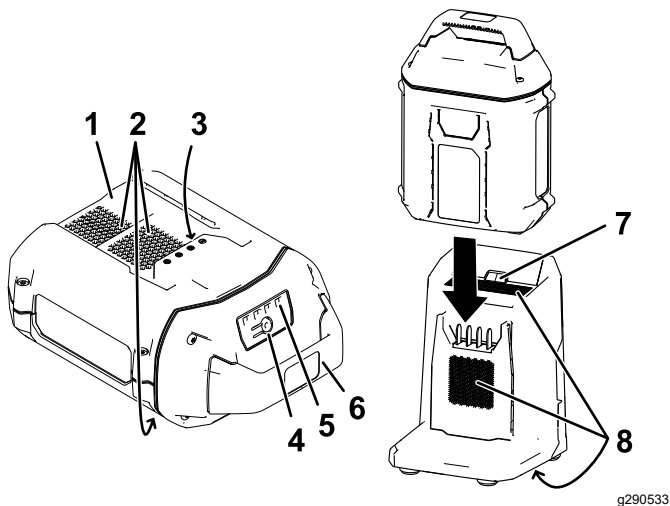

Слика 19

- | | |
|--|--|
| 1. Udubljenje na akumulatoru | 5. LED indikatori (trenutna napunjenost) |
| 2. Ventilacioni otvori akumulatora | 6. Ručka |
| 3. Terminali akumulatora | 7. LED lampice indikatora punjača |
| 4. Dugme indikatora napunjenosti akumulatora | 8. Ventilacioni otvori punjača |
2. Poravnajte udubljenje u akumulatoru ([Слика 19](#)) sa jezičkom na punjaču.
 3. Uvucite akumulator u punjač dok se ne smesti do kraja ([Слика 19](#)).

4. Da biste izvadili akumulator, izvucite ga unazad iz punjača.
5. Pogledajte sledeću tabelu radi tumačenja LED lampica indikatora na punjaču.

Lampica indikatora	Označava
Isključeno	Akumulator nije umetnut
Zeleno trepćuće	Akumulator se puni
Zeleno	Akumulator je napunjen
Crveno	Akumulator i/ili punjač su iznad ili ispod odgovarajućeg temperaturnog opsega
Crveno trepćuće	Greška kod punjenja akumulatora*

*Pogledajte [Решавање проблема \(страница 28\)](#) za više informacija.

Важно: Akumulator se može ostaviti na punjaču tokom kraćih perioda između dva korišćenja. Ako se akumulator duže neće koristiti, skinite ga sa punjača; pogledajte [Складиштење \(страница 27\)](#).

Upravljanje vučnim pogonom

⚠ ПАЗЊА

Ako vučni pogon nije pravilno podešen, mašina se može kretati u smeru suprotnom od željenog, što može dovesti do povrede i/ili materijalne štete.

Pažljivo proverite vučni pogon i podesite ga pravilno, ukoliko je neophodno; za više informacija pogledajte [Provera i podešavanje vučne sajle \(strana 24\)](#).

Важно: Ako se mašina pokreće kada je vučna poluga u otpuštenom položaju, proverite vučnu sajlu; pogledajte [Provera i podešavanje vučne sajle \(strana 24\)](#) ili odvezite mašinu do ovlašćenog servisera radi servisiranja.

1. Kako biste aktivirali vučni pogon, stisnite levu (vučnu) polugu do drške (Слика 20).

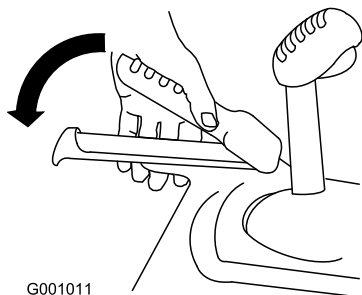

G001011

Слика 20

g001011

2. Da zaustavite vučni pogon, pustite vučnu polugu.

Rukovanje sa menjačem

Menjač ima 6 brzina za napred i 2 brzine za unazad. Da promenite brzinu, pustite vučnu polugu i pomerite polugu menjača u željeni položaj (Слика 21). Poluga se zaustavlja u urezu za svaku odabranu brzinu.

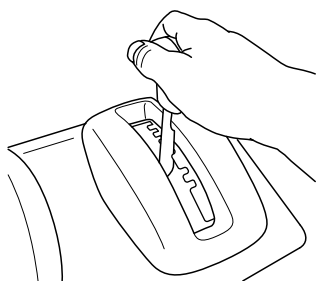

Слика 21

g322971

Rukovanje pogonom za spiralu/lopatice

1. Kako biste aktivirali pogon za spiralu/lopatice, pomerite unazad prekidač za zaključavanje na ručki, stisnite desnu polugu (spirale/lopatice) do drške (Слика 22).

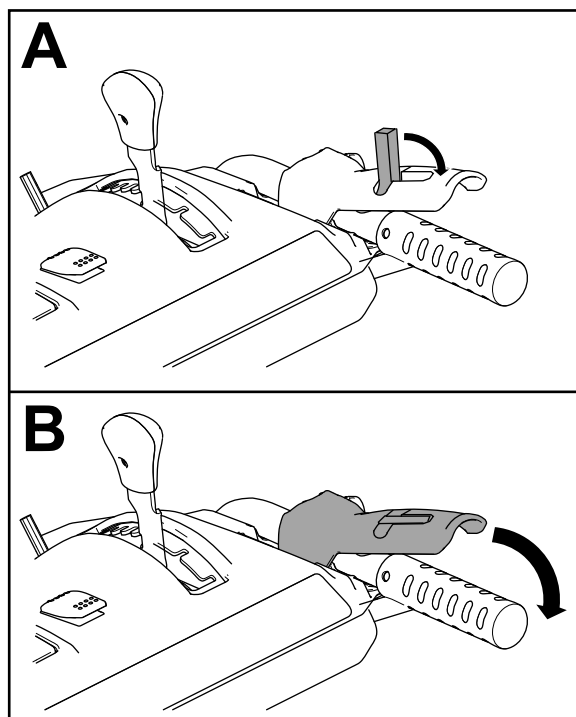

Слика 22

g360687

2. Da biste zaustavili vučni pogon, pustite vučnu polugu.

Важно: Kada aktivirate i polugu spirale/lopatice i vučnu polugu, vučna poluga blokira polugu spirale/lopatice nadole, oslobađajući vašu desnu ruku. Da otpustite obe poluge, jednostavno pustite levu (vučnu) polugu.

3. Ako spirala i lopatica nastave da se okreću kada pustite polugu za spiralu/lopaticu, nemojte rukovati mašinom. Proverite sajlu spirale/lopatice; pogledajte [Provera i podešavanje sajle za spiralu/lopaticu \(strana 25\)](#) i izvršite podešavanja, ako je to neophodno. U suprotnom, odnesite mašinu u ovlašćeni servis radi servisiranja.

⚠ УПОЗОРЕЊЕ

Ako spirala i lopatica nastave da se okreću kada pustite polugu za spiralu/lopaticu, možete ozbiljno da povredite sebe ili druge.

Nemojte rukovati mašinom. Odnosite mašinu u ovlašćeni servis radi servisiranja.

Rukovanje sa Quick Stick®

Držite plavu aktivacionu kapu nadole kako biste koristili Quick Stick za pomeranje izbacivača i usmerivača bacača. Pustite aktivacionu kapu kako biste zadržali izbacivač i usmerivač bacača na položaju (Слика 23).

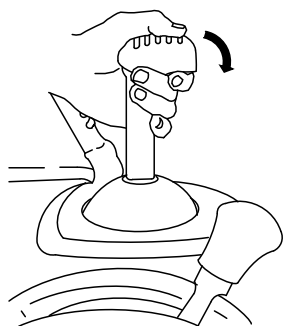

G001014

Слика 23

g001014

Pomeranje izbacivača

Držite plavu aktivacionu kapu nadole i pomerite Quick Stick nalevo kako biste pomerili izbacivač na levu stranu; pomerite Quick Stick nadesno kako biste pomerili izbacivač na desnu stranu (Слика 24).

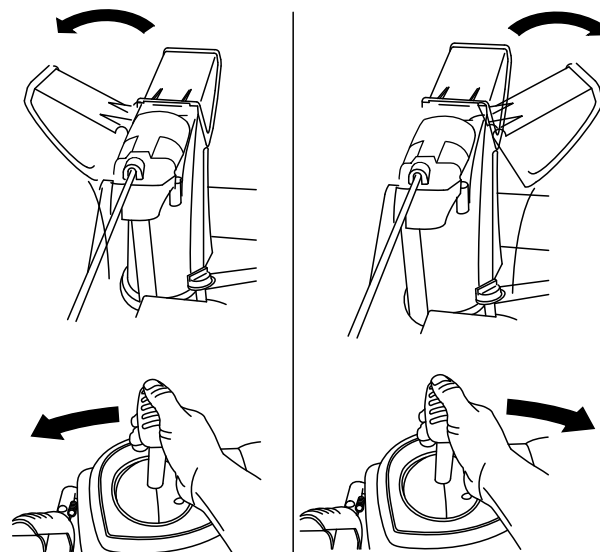

g018894

g018894

Слика 24

- Ako se bacač ne okreće nalevo koliko i nadesno, proverite da li sajla ide ka unutrašnjosti ručki. Pogledajte 2 Montaža gornje ručke (страна 9).
- Ako se bacač ne pomera ili ne zaustavlja u mestu kada otpustite aktivacionu kapu, morate da podesite sajlu zasuna izbacivača.

Pomeranje usmerivača bacača

Držite plavu aktivacionu kapu nadole i pomerajte Quick Stick napred kako biste spustili usmerivač bacača; pomerajte unazad kako biste podigli usmerivač bacača (Слика 25).



G001016

g001016

Слика 25

Čišćenje zapušenog izbacivača

⚠ УПОЗОРЕЊЕ

Ako spirala/lopatica radi, ali nema snega da izlazi iz izbacivača, može biti da je izbacivač zapušen.

Nikada nemojte rukama čistiti zapušen izbacivač. To bi moglo dovesti do telesne povrede.

- Kako biste otpušili izbacivač, ostanite u radnoj poziciji i pustite levu (vučnu) polugu. Dok spirala/lopatica radi, pritisnite ručke kako biste podigli prednji deo mašine nekoliko centimetara od tla. Zatim brzo podignite ručke kako bi prednji deo mašine udario o tlo. Ponavljajte ako je neophodno sve dok mlaz snega ne počne da izlazi iz izbacivača.
- Ako ne možete da otpušite izbacivač lupkanjem prednjeg dela mašine, **isključite mašinu, sačekajte da se zaustave svi pokretni delovi i uzmite alat za čišćenje snega (Слика 13).**

Важно: Otpušavanje izbacivača lupkanjem prednjeg dela mašine o tlo može dovesti do pomeranja klizača. Podesite klizače i dobro dotegnite zavrtnje na klizačima; pogledajte [Provera i podešavanje klizača i strugača \(страна 23\)](#).

Оперативне напомене

⚠ ОПАСНОСТ

Kada mašina radi, lopatica i spirala se okreću i mogu naneti povredu ili amputirati šake ili stopala.

- Pre podešavanja, čišćenja, provere, rešavanja problema ili popravljanja mašine, isključite mašinu i sačekajte da se zaustave svi pokretni delovi. Uklonite klič i akumulator iz mašine da biste sprečili da neko slučajno pokrene mašinu.
- Uklonite začepljenje iz izbacivača; pogledajte [Čišćenje zapušenog izbacivača \(страна 21\)](#). Koristite alat za čišćenje snega ([Слика 13](#)), ne ruke, kako biste uklonili začepljenje iz izbacivača.
- Budite iza ručki i podalje od otvora za pražnjenje dok rukujete mašinom.
- Držite podalje lice, šake, stopala i ostale delove tela ili odeće od prikriivenih, pokretnih ili rotirajućih delova.

⚠ УПОЗОРЕЊЕ

Lopatica može baciti kamen, igračke i druge strane predmete i naneti ozbiljne telesne povrede vama ili posmatračima.

- Površine koje treba da se očiste treba da budu bez predmeta koje bi spirala mogla pokupiti i izbaciti.
- Decu i ljubimce držite dalje od područja rada.

Za najbolje rezultate, razmotrite sledeće:

- Ako mašina uspori pod opterećenjem ili točkovi klizaju, prebacite mašinu u manju brzinu; pogledajte [Rukovanje sa menjačem \(страна 19\)](#).
- Ako se prednji deo mašine izdigne, prebacite mašinu u manju brzinu. Ako prednji deo nastavi da se podiže, podignite ručke.
- Uklonite sneg što pre nakon što je pao.
- Gurajte mašinu unapred, ali dopustite joj da radi sopstvenom brzinom.
- Preklapajte zahvate da biste osigurali potpuno uklanjanje snega.
- Izbacujte sneg niz vetar kad god je to moguće.

Након рада

Isključivanje mašine

1. Oslobodite polugu vuče i spirale/lopatice.
2. Okrenite ključ u položaj ISKLJUČENO i uklonite ga iz kontrolne table (Слика 12).
3. Uklonite akumulator(e); pogledajte [Uklanjanje akumulatora iz mašine](#). (страна 22).

Напомена: Svaki put kada ne koristite mašinu, uklonite akumulator(e) i ključ iz mašine.

Напомена: Ако је машина дуже укључена и остављена да ради у празном ходу без активране спирале, активираће се vremensko ograničenje за isključivanje motora koje će isključiti mašinu. Kada se mašina isključi na ovaj način, oglašava se zvučnim signalom koji ukazuje na to da se aktiviralo vremensko ograničenje.

Da biste ponovo pokrenuli mašinu, pogledajte [Pokretanje mašine](#) (страна 17).

Uklanjanje akumulatora iz mašine.

1. Podignite poklopac odeljka za akumulator.
2. Pritisnite zasun akumulatora kako biste oslobodili akumulator i uklonili ga (Слика 26).

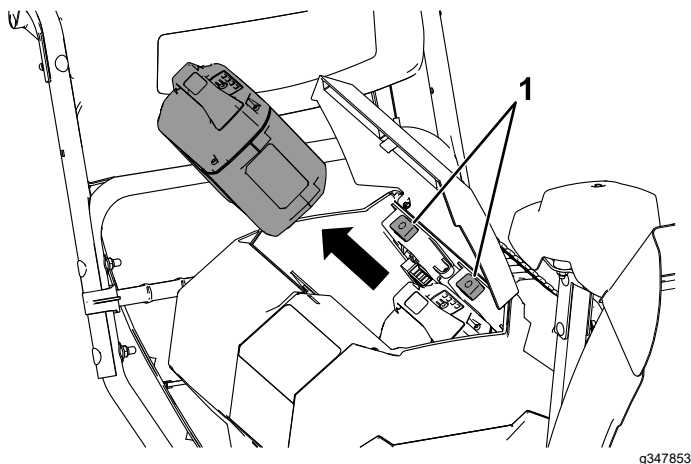

Слика 26

3. Zatvorite poklopac odeljka za akumulator.

Sprečavanje zaleđivanja nakon upotrebe

- Kada pada снег i kada je hladno, neka upravljačka oprema i pokretni delovu mogu da se zalede. **Nemojte na silu pokušavati da rukujete zaleđenom upravljačkom opremom.** Ako imate poteškoća prilikom rukovanja upravljačkom opremom ili nekim delom, pokrenite mašinu i pustite je da radi nekoliko minuta.
- Nakon korišćenja mašine, neka mašina radi nekoliko minuta kako se pokretni delovi ne bi zaledili. Aktivirajte spiralu/lopaticu kako biste očistili ostatke snega sa unutrašnjosti kućišta. Okrenite Quick Stick kako se ne bi zaledio. Isključite mašinu, sačekajte da se svi pokretni delovi zaustave, uklonite ključ i akumulator i uklonite sav led i снег iz mašine.
- Očistite sav снег i led sa dna izbacivača.
- Okrećite izbacivač levo i desno da biste ga oslobodili od nagomilanog leda.

Одржавање

Препоручени распоред(и) одржавања

Интервал сервисног одржавања	Поступак одржавања
Након прва 2 сата	<ul style="list-style-type: none">• Проверите вучну сајлу и подесите је ако је неопходно.• Проверите сајлу за спиралу/лопатичу и подесите је ако је неопходно.
Годишње	<ul style="list-style-type: none">• Проверите клизаће и стругач и подесите их ако је то потребно.• Проверите вучну сајлу и подесите је или замените ако је неопходно.• Проверите сајлу за спиралу/лопатичу и подесите је или замените ако је неопходно.• Проверите ниво улја у менџачу за спиралу и додajte улје ако је потребно.• Подмажите хексагонално вратило.
Годишње или пре складиштења	<ul style="list-style-type: none">• Проверите притисак у pneumaticима и напумпajte их на 1,16 до 1,37 бара.• Нeka овлашћени сервисер провери и замени каиш за вучни погон и/или каиш за погон спирале/лопатиче, ако је неопходно.

Припрема за одржавање

1. Пomerите машину на равну површину.
2. Зауставите машину, уклоните кључ за електроstart, саčekajte да се сва кретања зауставе и уклоните акумулатор из машине пре podešavanja, сервисирања, чишćenja или одлагања машине.

Провера и podešavanje клизача и стругача

Интервал сервиса: Годишње—Проверите клизаће и стругач и подесите их ако је то потребно.

Проверите клизаће и стругач како бисте били сигурни да спирала не додирује поплочану или површину прекривену шљунком. Подесите клизаће и стругач према потреби како бисте компензовали хабање.

1. Проверите притисак у pneumaticима; погledajte [7 Провера притиска у pneumaticима \(страна 13\)](#).
2. Оlabавите наврtnje који осигуравају оба клизача на странaма спирале до степена када клизачи могу лако да клизе нагоре и надoле.

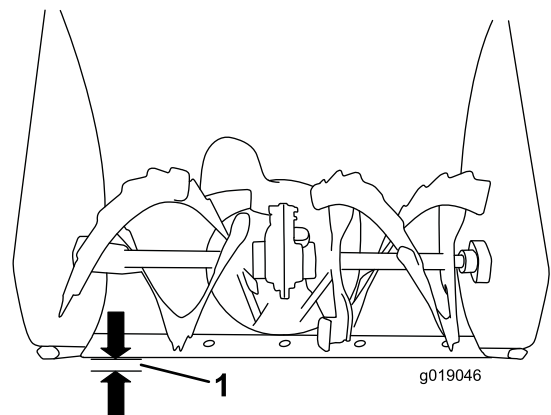

Слика 27

1. 3 mm

Важно: Клизачи морају држати лопатиче спирале изнад тла.

3. Proverite da je strugač 3 mm iznad i da je paralelno sa ravnom površinom.

Напомена: Ako je pločnik napukao, hrapav ili neravan, podesite klizače kako biste izdigli strugač. Za površine pod šljunkom, podesite klizače tako da mašina ne kupi kamenčiće.

4. Pomerajte klizače nadole dok ne budu jednaki sa tlom.
5. Čvrsto dotegnite navrtnje koji osiguravaju oba klizača sa strana spirale.

Напомена: Kako biste brzo podesili klizače ako se olabave, izdignite strugač 3 mm od tla, a zatim podesite klizače nadole prema tlu.

Напомена: Ako se klizači pohabaju, možete ih okrenuti i postaviti nekorišćenu stranu ka tlu.

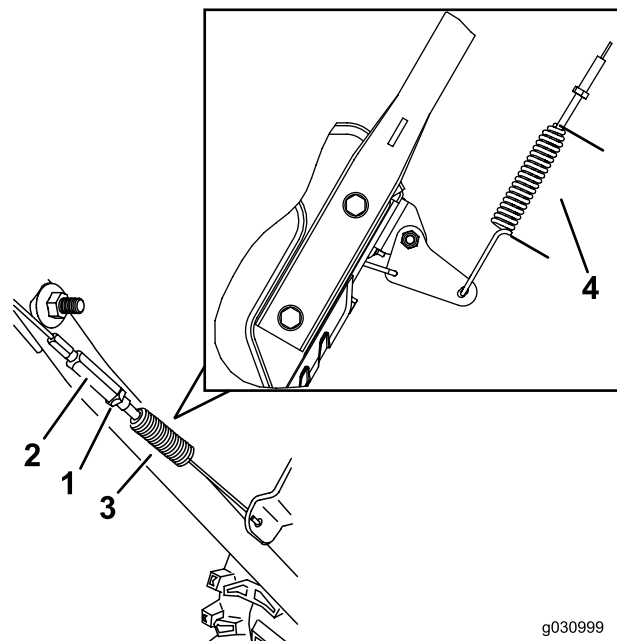

g030999

g030998

Provera i podešavanje vučne sajle

Интервал сервиса: Након прва 2 сата—Proverite vučnu sajlu i podesite je ako je neophodno.

Годишње—Proverite vučnu sajlu i podesite je ili zamenite ako je neophodno.

Ako mašina ne ide prema brzini unapred ili unazad kada pustite vučnu polugu, podesite vučnu sajlu.

Ako leva (vučna) sajla nije pravilno podešena, izvedite sledeće korake:

1. Odvrnite protivnavrtku.
2. Aktivirajte vučnu polugu i držite je u mestu (Слика 28).

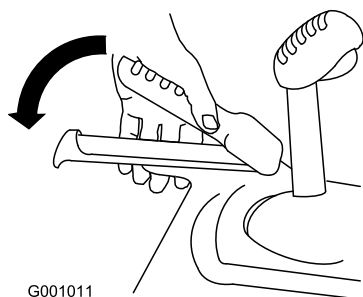

G001011

g001011

Слика 28

Слика 29

- | | |
|------------------|-----------|
| 1. Противнавртка | 3. Опруга |
| 2. Затига | 4. 5,5 cm |

4. Dotegnite protivnavrtku (Слика 29), proverite da li postoji blaga zategnutost na sajli.
5. Ako je vučna sajla pravilno podešena, a problem i dalje postoji, obratite se ovlašćenom serviseru.

3. Olabavite ili dotegnite zategu kako biste podesili dužinu opruge na 5,5 cm kako je prikazano na Слика 29.

Provera i podešavanje sajle za spiralu/lopaticu

Интервал сервиса: Након прва 2 сата—Проверите sajlu za spiralu/lopaticu i podesite je ako je neophodno.

Годишње—Проверите sajlu za spiralu/lopaticu i podesite je ili zamenite ako je neophodno.

1. Отпустите противнартку (Слика 31).
2. Активирајте полугу за спиралу/lopaticu i држите је у месту (Слика 30).

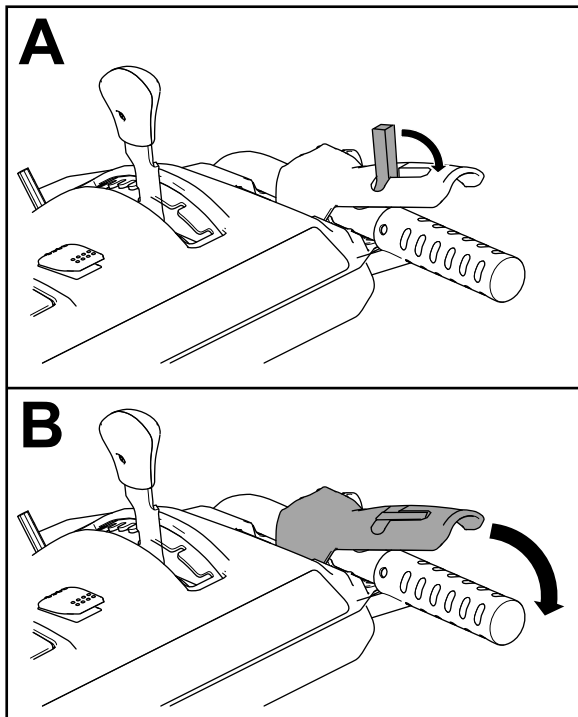

Слика 30

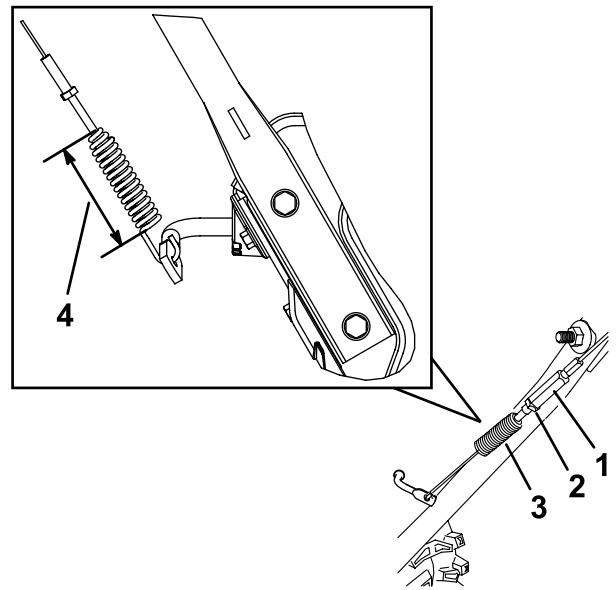

Слика 31

- | | |
|------------------|---|
| 1. Zatega | 3. Opruga |
| 2. Protivnavrtka | 4. 6,6 cm dok se poluga za spiralu/lopaticu drži u donjem položaju. |

4. Dotehnite protivnavrtku (Слика 31), proverite da li postoji blaga zategnutost na sajli.
5. Uključite mašinu i probajte da aktivirate pogon za spiralu/lopaticu bez vraćanja prekidača za zaključavanje; ako se spirala rotira, otpustite zategu tako da se spirala ne aktivira.
6. Ako je sajla za spiralu/lopaticu pravilno podešena, a problem i dalje postoji, obratite se ovlašćenom serviseru.

3. Olabavite ili dotehnite zategu kako biste podesili dužinu opruge na 6,6 cm, kako je prikazano na Слика 31.

Provera nivoa ulja u menjaču za spiralu

Интервал сервиса: Годишње—Proverite nivo ulja u menjaču za spiralu i dodajte ulje ako je potrebno.

1. Pomerite mašinu na ravnu površinu.
2. Očistite prostor oko priključka za crevo (Слика 32).

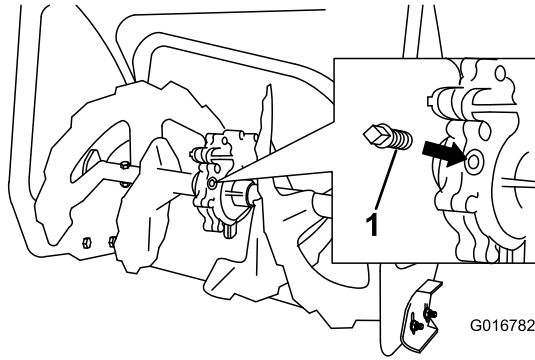

Слика 32

1. Прикључак за crevo

3. Izvadite priključak za crevo iz menjača.
4. Proverite nivo ulja u menjaču. Ulje treba da bude 9,5 mm ispod otvora za punjenje.
5. Ako je nivo ulja nizak, dodajte GL-5 ili GL-6, SAE 80-90 EP ulje za menjač u menjač dok nivo ulja ne bude 9,5 mm ispod otvora za punjenje.

Напомена: Nemojte koristiti sintetička ulja.

6. Vratite priključak za crevo u menjač.

Podmazivanje heksagonalnog vratila

Интервал сервиса: Годишње—Podmažite heksagonalno vratilo.

Malo podmažite heksagonalno vratilo na godišnjem nivou sa motornim uljem za automobile (Слика 33).

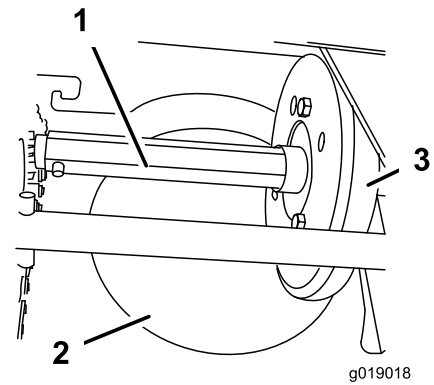

Слика 33

1. Heksagonalno vratilo
2. Čelična frikciona remenica
3. Gumeni kotur

Важно: Ne smete dozvoliti da ulje dospe na gumeni kotur ili čeličnu frikcionu remenicu jer će vučni pogon iskliznuti (Слика 33).

1. Ispraznite gorivo iz rezervoara.
2. Nagnite mašinu napred na kućište spirale i zablokirajte položaj da ne može da padne.
3. Skinite zadnji poklopac (Слика 34).

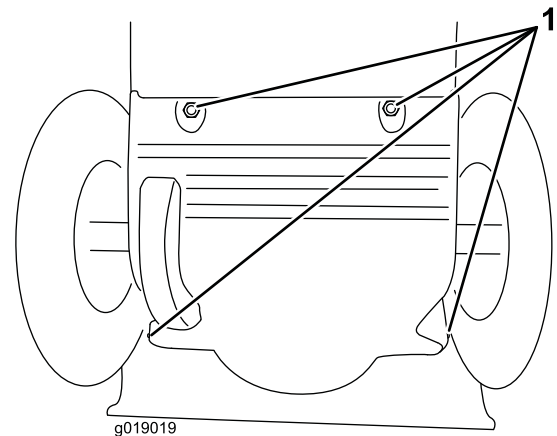

Слика 34

1. Zavrtnji
4. Pomerite ručicu menjača na položaj R2.
5. Umočite prst u automobilsko motorno ulje i malo podmažite heksagonalno vratilo.
6. Pomerite ručicu menjača na položaj 6.
7. Podmažite drugi kraj heksagonalnog vratila.
8. Pomerite ručicu menjača napred i nazad nekoliko puta.
9. Vratite zadnji poklopac i vratite mašinu u radni položaj.

Zamena pogonskih kaiša

Ako se pogonski kaiš spirale/lopatice ili kaiš vučnog pogona pohabaju, natope uljem ili su na neki drugi način oštećeni, dajte ovlašćenom serviseru da zameni kaiš.

Складиштење

Складиштење машине

Важно: Складиштите машину, акумулатор и пуњач само при температурама унутар одговарајућег опсега; pogledajte [Спецификације \(страна 16\)](#).

Важно: Ако се спремате да ускладиштите акумулатор за вансезону, напуните га док 2 или 3 LED индикатора на акумулатору не засветле зелено. Немојте складиштити потпуно напунjen ни потпуно празан акумулатор. Када будете спремни да поново користите машину, пуните акумулатор све док лева лампича индикатора на пуњачу не засвети зелено или док сва 4 LED индикатора не засветле зелено на акумулатору.

- Искључите производ са напajања (тј. извучите утикач из напajања или акумулатор), уклоните кључ и проверите да ли има оштећења након употребе.
- Очистите све стране материје са производа.
- Немојте складиштити алатку са монтираним акумулатором.
- Када нису у употреби, складиштите машину, акумулатор, кључ и пуњач ван домаћаја деце.
- Држите машину, акумулатор, кључ и пуњач даље од корозивних супстанци, као што су баштенске хемикалије и соли за уклањање леда.
- Како бисте смањили ризик од теške телесне повреде, немојте складиштити акумулатор напољу нити у возилима.
- Извршите ретуширање површина којима је фарба оштећена са фарбом коју можете добити код овлашћеног сервисера. Пре фарбања, обавите пескарење оштећених површина и користите антикорозивни премаз како бисте спречили корозију на металним деловима.
- Дотегните све олабављене шрафове, завртње и контранавртке. Поправите или замените све оштећене делове.
- Складиштите машину, акумулатор, кључ и пуњач у затвореном, чистом и сувом простору.

Припрема акумулатора за рециклажу

Важно: Након уклањања, покријте терминале акумулатора лепљивом траком предвиђеном за теške услове рада. Немојте покушавати да уништите или рaskлопите акумулатор, нити да skinете било који од његових делова.

Обратите се локалној општини или овлашћеном дистрибутеру компаније Toro за више информација о одговорној рециклажи акумулатора.

Решавање проблема

Проблем	Могући узрок	Корективна мера
Mašina ne radi ili ne radi kontinuirano.	<ol style="list-style-type: none"> 1. Dostignuto je vremensko ograničenje za isključivanje motora zato što spirala nije aktivirana tokom dužeg vremenskog perioda. 2. Ključ je prebrzo okrenut iz položaja ISKLJUČENO u položaj UKLJUČENO. 3. Akumulator je nedovoljno napunjen. 4. Akumulator nije smešten do kraja. 5. Akumulator je iznad ili ispod odgovarajućeg temperaturnog opsega. 6. Akumulator je premašio gornju granicu amperaže. 7. Na vodovima akumulatora ima vlage. 8. Akumulator je oštećen. 9. Postoji neki drugi problem sa električkom mašine. 	<ol style="list-style-type: none"> 1. Nema problema, ponovo pokrenite mašinu. Mašina se oglašava zvučnim signalom kako bi ukazala na to da je dostignuto vremensko ograničenje za isključivanje motora. 2. Okrenite ključ sporije, obavezno kratko zaustavite ključ u srednjem položaju DODATNA OPREMA. 3. Napunite akumulator. 4. Proverite da je akumulator umetnut do kraja u kućište. 5. Premestite akumulator na suvo mesto gde je temperatura između 5 °C i 40 °C. 6. Otpustite aktivator, a zatim pritisnite prekidač aktivatora. 7. Pustite akumulator da se osuši ili ga obrišite. 8. Zamenite akumulator. 9. Obratite se ovlašćenom serviseru.
Mašina ne dostiže punu snagu.	<ol style="list-style-type: none"> 1. Akumulator nije dovoljno napunjen. 2. Ventilacioni otvori su zapušeni. 	<ol style="list-style-type: none"> 1. Uklonite akumulator iz mašine i napunite ga u potpunosti. 2. Očistite ventilacione otvore.
Mašina ispušta zvuke upozorenja.	<ol style="list-style-type: none"> 1. Dostignuto je vremensko ograničenje za isključivanje motora zato što spirala nije aktivirana tokom dužeg vremenskog perioda. 2. Akumulator je nedovoljno napunjen. 3. Mašina je preopterećena. 4. Postoji neki drugi problem sa električkom mašine. 	<ol style="list-style-type: none"> 1. Nema problema, ponovo pokrenite mašinu. Mašina se oglašava zvučnim signalom kako bi ukazala na to da je dostignuto vremensko ograničenje za isključivanje motora. 2. Napunite akumulator. 3. Hodajte sporije dok čistite sneg ili rasturite veliku gomilu snega pre čišćenja. 4. Pokušajte druge radnje rešavanja problema, a ako se alarm i dalje čuje, obratite se ovlašćenom serviseru.
Mašina radi, ali slabo izbacuje sneg ili ga uopšte ne izbacuje.	<ol style="list-style-type: none"> 1. Mašina se kreće prebrzo za čišćenje snega. 2. Pokušavate da uklonite previše snega pri jednom zahvatu. 3. Pokušavate da uklonite izuzetno težak ili vlažan sneg. 4. Izbacivač je zapušten. 5. Pogonski kaiš za spiralu/lopaticu je olabavljen ili je spao sa remenice. 6. Pogonski kaiš za spiralu/lopaticu je pohaban ili je pukao. 	<ol style="list-style-type: none"> 1. Prebacite mašinu u manju brzinu. 2. Smanjite količinu snega po zahvatu. 3. Nemojte preopteretiti mašinu sa izuzetno teškim ili vlažnim snegom. 4. Otpušite izbacivač. 5. Vratite i/ili podesite pogonski kaiš za spiralu/lopaticu; pogledajte na www.Toro.com za servisne informacije ili odnesite mašinu ovlašćenom serviseru. 6. Zamenite pogonski kaiš za spiralu/lopaticu; pogledajte na www.Toro.com za servisne informacije ili odnesite mašinu ovlašćenom serviseru.
Izbacivač se ne zaustavlja u mestu ili se ne pomera.	<ol style="list-style-type: none"> 1. Sajla zasuna izbacivača nije pravilno podešena. 	<ol style="list-style-type: none"> 1. Podesite sajlu zasuna izbacivača.

Проблем	Могући узрок	Корективна мера
Mašina ne čisti dobro sneg sa površine.	<ol style="list-style-type: none"> 1. Klizači i/ili strugač nisu dobro podešeni. 2. Pritisak u pneumaticima nije isti. 	<ol style="list-style-type: none"> 1. Podesite klizače i/ili strugač. 2. Proverite i podesite pritisak u jednom ili oba pneumatica.
Akumulator se brzo prazni.	<ol style="list-style-type: none"> 1. Akumulator je iznad ili ispod odgovarajućeg temperaturnog opsega. 2. Mašina je preopterećena. 	<ol style="list-style-type: none"> 1. Premestite akumulator na suvo mesto gde je temperatura između 5 °C i 40 °C. 2. Primenjujte manje sile kada gurate mašinu.
Punjač akumulatora ne radi.	<ol style="list-style-type: none"> 1. Punjač je iznad ili ispod odgovarajućeg temperaturnog opsega. 2. Utičnica u koju je punjač uključen nema struje. 	<ol style="list-style-type: none"> 1. Isključite punjač iz struje i premestite ga na suvo mesto gde je temperatura između 5 °C i 40 °C. 2. Kontaktirajte licenciranog električara da popravi utičnicu.
LED lampica indikatora na punjaču svetli crveno.	<ol style="list-style-type: none"> 1. Punjač i/ili akumulator su iznad ili ispod odgovarajućeg temperaturnog opsega. 	<ol style="list-style-type: none"> 1. Isključite punjač iz struje i premestite punjač i akumulator na suvo mesto gde je temperatura između 5 °C i 40 °C.
LED lampica indikatora na punjaču trepće crveno.	<ol style="list-style-type: none"> 1. Došlo je do greške u komunikaciji između akumulatora i punjača. 2. Akumulator je slab. 	<ol style="list-style-type: none"> 1. Skinite akumulator sa punjača, isključite punjač iz utičnice i sačekajte 10 sekundi. Ponovo uključite punjač u utičnicu i vratite akumulator na punjač. Ako LED lampica indikatora na punjaču i dalje trepće crveno, ponovite navedeni postupak. Ako LED lampica indikatora na punjaču i dalje trepće crveno i nakon 2 pokušaja, odnesite akumulator na odlaganje u odgovarajućem objektu za reciklažu akumulatora. 2. Obratite se ovlašćenom serviseru ako je baterija pod garancijom ili odnesite akumulator na odlaganje u odgovarajućem objektu za reciklažu akumulatora.

Напомене:

EEA/UK obaveštenje o privatnosti

Korišćenje vaših podataka o ličnosti od strane kompanije Toro

The Toro Company („Toro“) poštuje vašu privatnost. Kada kupite naše proizvode, možda ćemo sakupiti određene lične podatke o vama, bilo neposredno od vas ili preko vaše lokalne Toro kompanije ili prodavca. Toro koristi te podatke za ispunjenje ugovornih obaveza – kao što je registrovanje vaše garancije, obrada vašeg garantnog zahteva ili da vas kontaktira u slučaju povlačenja proizvoda – i za legitimne poslovne svrhe – kao što je merenje zadovoljstva korisnika, unapređenje naših proizvoda ili obezbeđivanje informacija o proizvodu koje bi vas mogle interesovati. Toro može da deli vaše podatke sa našim podružnicama, filijalama, prodavcima ili drugim poslovnim partnerima u vezi sa ovim aktivnostima. Takođe možemo da otkrijemo podatke o ličnosti kada to zahteva zakon ili u vezi sa prodajom, kupovinom ili spajanjem preduzeća. Vaše podatke o ličnosti nikada nećemo prodati nijednoj drugoj kompaniji u marketinške svrhe.

Zadržavanje vaših ličnih podataka

Kompanija Toro će čuvati vaše podatke o ličnosti sve dok su bitni za prethodno navedene svrhe i dok je to u skladu sa zakonom. Za više informacija o primenljivim periodima zadržavanja obratite se na adresu legal@toro.com.

Posvećenost kompanije Toro sigurnosti

Vaši podaci o ličnosti mogu biti obrađeni u SAD-u ili drugoj državi koja možda ima manje stroge zakone o zaštiti podataka nego što je to slučaj sa vašom zemljom prebivališta. Kad god prebacimo vaše podatke van vaše zemlje prebivališta, preduzećemo zakonom propisane korake da obezbedimo da postoje odgovarajuće mere zaštite za vaše podatke i da se sa njima bezbedno postupa.

Pristup i ispravka

Možda imate pravo da ispravite ili pregledate svoje podatke o ličnosti ili da podnesete prigovor ili ograničite njihovu obradu. Da biste to uradili, obratite nam se putem e-pošte na legal@toro.com. Ako ste zabrinuti u vezi sa načinom na koji Toro postupa sa vašim podacima, slobodno nam se direktno obratite u vezi s tim. Imajte u vidu da evropski državljani imaju pravo žalbe svom organu za zaštitu podataka.



Count on it.