



622 Power Throw[®]

Lumilinko

Mallinrosta 38063—230000001 alkaen

PROTOTYPE

Käyttöopas

Tämä kipinäsytytysjärjestelmä on Kanadan ICES 002-normin mukainen.

Ce système d'allumage par étincelle de véhicule est conforme à la norme NMB-002 du Canada.

Mukana toimitettavassa moottorin käyttöoppaassa on USA:n ympäristönsuojelulimeen EPA:han (Environmental Protection Agency) ja Kalifornian päästöjärjestelmien päästöjen valvontasääntöihin sekä kunnossapitoon ja takuuseen liittyviä tietoja.

Säilytä tätä moottorin käyttöopasta laitteessa. Jos opas vahingoittuu tai tulee muuten lukukelvottomaksi, vaihda se välittömästi. Käyttöoppaita voi tilata moottorin valmistajalta.

Sisältö

	Sivu
Johdanto	2
Turvaohjeet	3
Turvalliset käyttötavat	3
Toro-lumilingon turvaohjeet	4
Äänenpaine	5
Ääniteho	5
Värinä	5
Turva- ja ohjetarrat	6
Kokoonpano	8
Irralliset osat	8
Kahvan asennus	9
Nopeudenvälitsimen tangon asennus	9
Vetopyörätangon asennus	10
Kierukkaterä- tai siipipyöräkäytön ohjausvivuston asennus	10
Suppilon ohjaustangon asennus	11
Suppilon suuntaimen kiinnitys	11
Käynnistys- valmistelut	12
Öljyn lisääminen moottorin kampikammioon	12
Bensiinisäiliön täyttö	12
Rengaspaineen tarkastus	13
Kunnossapitotaulukon tarkastelu	13
Käyttö	14
Ohjauslaitteiden käyttö	14
Kaasuttimen lämmitinrasian irrotus	15
Kaasuttimen lämmitinrasian asennus	15
Moottorin käynnistys	15
Moottorin pysäytys	16
Vapaakäynti tai itsevetävä käyttö	16
Linkousvihjeitä	16
Kunnossapito	18

Sivu

Kunnossapidon suositustaulukko	18
Moottorin öljytason tarkistus	19
Kierukkaterän vaihteiston rasvamäärän tarkistus	19
Jalasten ja työntölevyn säätö	20
Nopeudenvälitsimen säätö	20
Vetopyörän käyttöhihnan säätö	21
Vetopyörän käyttöhihnan vaihto	21
Kierukkaterän/siipipyörän käyttöhihnan säätö	23
Kierukkaterän/siipipyörän käyttöhihnan vaihto	23
Moottoriöljyn vaihto	23
Lumilingon voitelu	24
Sytytystulpan vaihto	24
Polttoainesäiliön tyhjennys	25
Säilytys	25
Polttoainejärjestelmän valmistelu	25
Moottorin valmistelu	26
Lumilingon valmistelu	26
Vianetsintä	27

Johdanto

Lue tämä käyttöopas huolellisesti, jotta opit käyttämään ja huoltamaan laitetta asianmukaisesti. Tämän käyttöoppaan tiedoilla sinä ja muut käyttäjät pystytte välttämään tapaturmia ja tuotevaurioita. Vaikka Toro suunnittelee ja valmistaa turvallisia tuotteita, olet itse vastuussa laitteen asianmukaisesta ja turvallisesta käytöstä.

Aina kun tarvitset huoltoa, alkuperäisiä Toro-varaosia tai lisätietoja, ota yhteys valtuutettuun huoltoliikkeeseen. Ota tällöin tuotteesi malli- ja sarjanumerot valmiiksi esiin. Kuvassa 1 on näkyvillä laitteen malli- ja sarjanumeron sijainti.

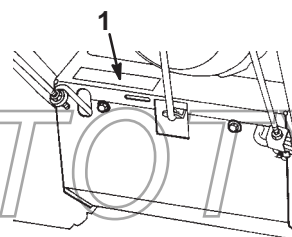

m-2592

Kuva 1

1. Malli- ja sarjanumeron sijainti

Kirjoita tuotteen malli- ja sarjanumero alla olevaan tilaan vastaisen varalle:

Mallinro: _____

Sarjanro: _____

Tässä käyttöoppaassa kerrotaan mahdollisista vaaroista ja annetaan erityisiä turvaohjeita, joiden avulla sinä ja muut käyttäjät voitte välttyä henkilövahingoilta ja jopa hengenvaaralta. Sanoilla **Hengenvaara**, **Vaara** ja **Varoitus** ilmaistaan uhkan astetta. Ole kuitenkin aina äärimmäisen varovainen, uhkan asteesta riippumatta.

Hengenvaara ilmaisee erittäin vakavaa uhkaa, josta on seurauksena vakava tapaturma tai jopa kuolema, jos suositellut varo-ohjeet lyödään laimin.

Vaara ilmaisee uhkaa, josta saattaa olla seurauksena vakava tapaturma tai jopa kuolema, jos suositellut varo-ohjeet lyödään laimin.

Varoitus ilmaisee uhkaa, josta saattaa olla seurauksena pieni tai kohtalainen tapaturma, jos suositellut varo-ohjeet lyödään laimin.

Lisäksi tässä oppaassa käytetään kahta muuta termiä tietojen korostamiseksi. **Tärkeää** kiinnittää huomiota mekaanisiin erikoistietoihin ja **Huomautus**: korostaa erityishuomion ansaitsevia yleistietoja.

Turvaohjeet

Tämä kaksivaiheinen lumilinko vastaa tai ylittää standardin ISO 8437 vaatimukset, jotka olivat voimassa tuotteen valmistusajankohtana.

Maksimiturvallisuuden ja hyvän suorituskyvyn takaamiseksi sekä tuotetuntemuksen hankkimiseksi on tärkeää, että kaikki lumilingon käyttäjät lukevat tämän käyttöoppaan ja omaksuvat sen tiedot ennen moottorin käynnistämistä.

⚠ Tämä on turvallisuussymboli. Sitä käytetään varoittamaan vaaroista, joista voi olla seurauksena henkilövahinko. Noudata symbolin perässä annettuja turvallisuusohjeita välttääksesi mahdollisen loukkaantumisen tai kuoleman.

Lumilingon asiaton käyttö tai kunnostus voi aiheuttaa loukkaantumisen tai kuoleman. Vähennä tapaturmariskiä noudattamalla seuraavia turvallisuusohjeita.

Turvalliset käyttötavat

Seuraavat ohjeet on otettu standardeista ANSI/OPEI B71.3–1995 ja ISO 8437:1989. Erityisesti Toro-lumilinkoihin liittyvät tiedot tai termit ovat suluissa.

Koulutus

- Lue käyttöopas huolellisesti. Tutustu perinpohjin hallintalaitteisiin ja laitteen asianmukaiseen käyttöön. Opettele laitteen pysäyttäminen ja hallintalaitteiden nopea kytkeminen pois päältä.
- Älä koskaan anna laitetta lasten käyttöön. Älä koskaan anna aikuisten käyttää lumilinkoa ilman asianmukaista opastusta.
- Pidä kaikki muut ihmiset (etenkin lapset) poissa laitteen käyttöalueelta. Sama koskee myös lemmikkieläimiä.
- Noudata varovaisuutta, jottet liukastu tai kaadu varsinkin peruutusvaihdetta käytettäessä.

Valmistelut

- Tarkista perusteellisesti alue, jolla aiot käyttää lumilinkoa. Poista kynnykset, pulkat, laudat, johdot ja muut esineet.
- Vapauta kaikki kytkimet ja vaihda lumilinko vapaalle ennen moottorin käynnistämistä.
- Pukeudu aina riittävän lämpimästi, kun käytät lumilinkoa. Pidä sellaisia jalkineita, jotka parantavat pitoa liukkaalla alustalla.
- Käsittele polttoainetta varoen; se on hyvin tulenarkaa.
 - Käytä hyväksyttyä polttoaineastiaa.
 - Älä koskaan lisää polttoainetta käynnissä olevaan tai kuumaan moottoriin.
 - Täytä polttoainesäiliö ulkona huolellisuutta noudattaen. Älä koskaan täytä säiliötä sisätiloissa.
 - Asenna polttoainesäiliön korkki tiukasti paikoilleen ja pyyhi roiskunut polttoaine.
- Käytä ainoastaan lumilingon mukana toimitettua virtajohtoa ja siihen sopivaa pistorasiaa, kun käynnistät sähkökäyttöisiä moottoreita.
 - Säädä kierukkaterän kotelon korkeus niin, että se ei kosketa sora- tai murskepintaa.
 - Älä koskaan tee mitään säätöjä moottorin käydessä lukuun ottamatta tilanteita, joissa Toro erityisesti suosittelee niitä.
- Anna moottorin ja lumilingon sopeutua ulkoilman lämpötilaan, ennen kuin aloitat linkoamisen.
- Minkä tahansa voimakoneen käyttö voi aiheuttaa vieraiden esineiden lentämisen silmiin. Käytä aina suojalaseja tai silmäsuojia, kun käytät, säädät tai korjaat lumilinkoa.

Käyttö

- Älä laita käsiä tai jalkoja pyörivien osien lähelle tai alle. Älä milloinkaan mene heittoaukon eteen.
- Noudata erittäin suurta varovaisuutta lingotessasi tai ylittäessäsi hiekoitettuja ajoväyliä, jalkakäytäviä tai teitä. Ole valppaana piilossa olevien vaaratekijöiden tai liikenteen varalta.
- Jos laite on osunut johonkin esineeseen, pysäytä moottori, irrota sytytystulpan johto ja tarkista lumilinko perusteellisesti vaurioiden varalta sekä korjaa vahingot ennen lumilingon käyttöä.
- Jos laite alkaa tärinä epänormaalisti, pysäytä moottori ja etsi syy välittömästi. Tärinä on yleensä varoitus ongelmista.
- Pysäytä moottori aina kun poistut käyttöpaikalta, ennen tukosten poistamista kierukkaterän tai siipipyörän kotelosta tai heittosuppilosta, ja ennen korjausten, säätöjen tai tarkistusten tekemistä.
- Varmista ennen puhdistusta, korjausta tai tarkistusta, että kierukkaterä/siipipyörä ja kaikki liikkuvat osat ovat pysähtyneet. Irrota sytytystulpan johto ja pidä se irti sytytystulpasta tahattoman käynnistyksen estämiseksi.
- Älä käytä moottoria sisällä paitsi lumilingon käynnistämiseksi ja siirtämiseksi rakennukseen tai ulos sieltä. Avaa ulko-ovet; pakokaasut ovat vaarallisia.
- Älä linkoa lunta rinteen poikkisuunnassa. Noudata erittäin suurta varovaisuutta vaihtaessasi suuntaa rinteillä. Älä yritä lingota lunta jyrkiltä rinteiltä.
- Älä koskaan käytä lumilinkoa ilman asianmukaisia suojuksia tai muita suojalaitteita.
- Älä koskaan käytä lumilinkoa lähellä lasisia rakennelmia, autoja, ikkunoita, keräyspisteitä jne., ellei ole säätänyt lumen heittokulmaa oikein. Pidä lapset ja lemmikit kaukana.
- Älä kuormita konetta liikaa poistamalla lunta liian nopealla vauhdilla.
- Älä koskaan käytä konetta liukkaalla alustalla suurilla kuljetusnopeuksilla. Katso taaksesi ja ole varovainen käyttäessäsi peruutusvaihdetta.
- Älä koskaan suuntaa heittosuppiloa sivustakatsojia kohti tai anna kenenkään olla laitteen edessä.
- Kytke voimansiirto pois kierukkaterästä/siipipyörästä, kun lumilinkoa kuljetetaan tai kun se ei ole käytössä.
- Käytä vain Toron hyväksymiä lisälaitteita ja varusteita, kuten pyöräpainoja, vastapainoja ja hyttejä. (Lisätietoja lumilinkoon saatavilla olevista lisävarusteista saat valtuutetulta jälleenmyyjältä.)
- Älä käytä lumilinkoa näkyvyyden ollessa huono tai heikossa valossa. Varmista, että pysyt pystyssä, ja pidä kahvasta kunnolla kiinni. Käytä laitetta kävellen, älä juokse.

Kunnossapito ja säilytys

- Tarkista kaikkien kiinnittimien kunnollinen kireys säännöllisesti, jotta laite pysyy turvallisessa käyttökunnossa.
- Jos säiliössä on polttoainetta, älä varastoi konetta rakennukseen, jossa on jotakin, joka voi aiheuttaa tulipalon, esim. kuumavesivaraajia, lämmittimiä tai kuivureita. Anna moottorin jäähtyä ennen kuin varastoit koneen suljettuun tilaan.
- Katso tarkat ohjeet tästä käyttöoppaasta, jos aiot varastoida lumilingon pitkäksi ajaksi.
- Pidä turva- ja käyttöohjekilvet hyvässä kunnossa ja vaihda ne tarvittaessa.
- Käytä moottoria vielä muutama minuutti linkoamisen jälkeen, jotta kierukkaterä/siipipyörä ei pääse jäähtymään.

Toro-lumilingon turvaohjeet

Seuraavassa luettelossa on erityisesti juuri Toron tuotteisiin liittyvää turvallisuustietoa tai muita turvallisuustietoja, jotka sinun on tiedettävä.

- **Pyörivä siipipyörä tai kierukkaterä voi katkaista sormet ja kädet tai vammauttaa niitä.** Pysy kahvojen takana ja kaukana heittoaukosta lumilinkoa käyttäessäsi. **Pidä kasvot, kädet, jalat ja muut kehon osat tai vaatteet kaukana liikkuvista tai pyörivistä osista.**
- Ennen kuin säädät, puhdistat, korjaat ja tarkistat lumilinkoa tai ennen kuin poistat tukosta heittosuppilosta, **pysäytä moottori, ota virta-avain pois ja odota kaikkien liikkuvien osien pysähtymistä.** Irrota myös sytytystulpan johto ja pidä se irti sytytystulpasta tahattoman käynnistyksen estämiseksi.
- Poista esteet heittosuppilosta kepillä **äläkä käsilläsi.**
- **Ennen kuin** poistut käyttäjän paikalta, pysäytä moottori, poista virta-avain ja odota kaikkien liikkuvien osien pysähtymistä.
- Älä käytä löysiä vaatteita, jotka voisivat tarttua liikkuviin osiin.
- Jos jokin suojus, turvalaite tai kilpi on vahingoittunut, epäselvä tai kadonnut, korjaa tai vaihda se ennen laitteen käyttämistä. Kiristä myös löysällä olevat kiinnittimet.
- **Älä** tupakoi, kun käsittelet bensiiniä.
- Kun käytät lumilinkoa kaltevalla pinnalla, käytä alhaisempaa vaihdetta. Käytä Power Shift® -lingoissa takapyöräasentoa.
- **Älä** käytä lumilinkoa katolla.

- Älä kosketa moottoria käynnin aikana tai heti sen pysähtymisen jälkeen, sillä kuuma moottori voi aiheuttaa palovammoja. Älä lisää öljyä tai tarkasta kampikammion öljymäärää moottorin käynnin aikana.
- Suorita ainoastaan tässä käyttöoppaassa annetut kunnossapitotoimet. Kun suoritat kunnostus-, huolto- tai säätöitä, pysäytä moottori, irrota virta-avain ja kytke sytytystulpan johto irti. Pidä johto irti sytytystulpasta tahattoman käynnistyksen estämiseksi. Jos tarvitaan suurempia korjauksia, ota yhteys valtuutettuun huoltoon.
- Älä muuta moottorin keskipakosäätimen asetuksia.
- Jos varastoit lumilingon yli 30 päivän ajaksi, tyhjennä polttoainesäiliö mahdollisen vaaratilanteen estämiseksi. Varastoi polttoaine hyväksyttyn polttoaineastiaan. Irrota avain virtalukosta ennen lumilingon varastointia.
- Hanki ainoastaan alkuperäisiä Toron varaosia ja lisävarusteita, niin varmistat hyvän suorituskyvyn ja turvallisuuden.

Ennen käyttöä

Lue ja omaksu tämän käyttöoppaan sisältö ennen kuin käytät lumilinkoa. Perehdy kaikkiin ohjauslaitteisiin sekä siihen, kuinka moottori pysäytetään nopeasti.

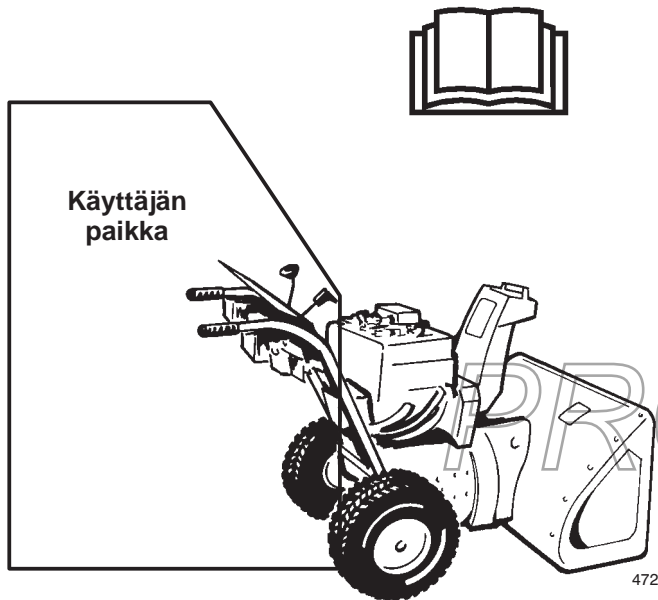

Äänenpaine

Tämän laitteen suurin äänenpainetaso käyttäjän korvan kohdalla on 90 dBA. Mittaustulos perustuu samanlaisilla koneilla direktiivin 98/37/EY mukaisesti tehtyihin mittauksiin.

Ääniteho

Tämän laitteen taattu äänitehon taso on 105 dBA. Mittaustulos perustuu samanlaisilla koneilla direktiivin 2000/14/EY mukaisesti tehtyihin mittauksiin.

Värinä

Tämän laitteen värinä taso käsissä on enintään 14,3 m/s². Mittaustulos perustuu samanlaisilla koneilla direktiivin 98/37/EY mukaisesti tehtyihin mittauksiin.

Varo: Asiaton käyttö voi johtaa sormien, käsien tai jalkojen menetykseen.

Laitteessa on suurinopeuksinen siipipyörä 5 cm aukon sisäpuolella.

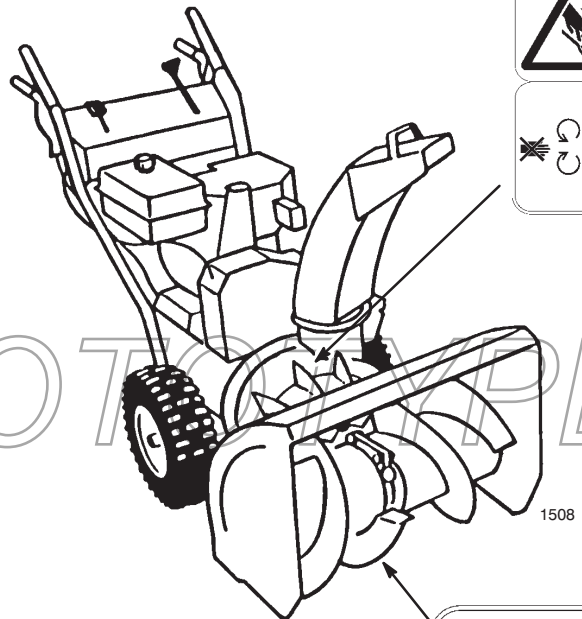

Hidasnopeuksisessa kierukkaterässä on liikkuva puristuskohta lähellä aukkoa.



Turva- ja ohjetarrat



Turva- ja ohjetarrat on sijoitettu näkyvälle paikalle mahdollisesti vaarallisille alueille. Korvaa vioittuneet tai kadonneet tarrat uusilla.



53-7670

1. Varo loukkaamasta jalkojasi kierukkaterään.



94-2558

1. Kierukkaterän aiheuttama loukkaantumisvaara – pysy kaukana liikkuvista osista. Pysäytä moottori ja irrota virta-avain ennen kunnostustöitä.

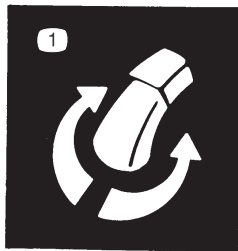

63-3510

1. Suppilon suunnan ohjaus.



99-3215

1. Vetopyörä
2. Kytke päälle puristamalla ohjauskahvaa.
3. Kytke pois päältä vapauttamalla ohjauskahva.
4. Vaara – lue käyttöopas
5. Esineiden sinkoutumisvaara – pidä sivulliset poissa.
6. Kierukkaterän ja siipipyörän aiheuttama loukkaantumisvaara – pysy kaukana liikkuvista osista. Pysäytä moottori ja irrota virta-avain ennen kunnostustöitä.
7. Vaara – pysäytä moottori ennen koneelta poistumista.
8. Kierukkaterän/siipipyörän käyttö.



100-3449

- | | |
|---------------------------------------|--------------------------------------|
| 1. Eteenpäinkäytön
nopeusasetukset | 3. Peruutuskäytön
nopeusasetukset |
| 2. Nopeudenvälitsin | |



Tecumseh osanro 37119

1. Vaara – kuuma pinta, älä koske

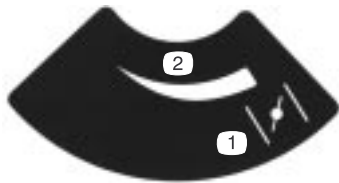

Tecumseh osanro 34418

- | | |
|-------------|---------------------|
| 1. Rikastin | 2. Kasvava asteikko |
|-------------|---------------------|

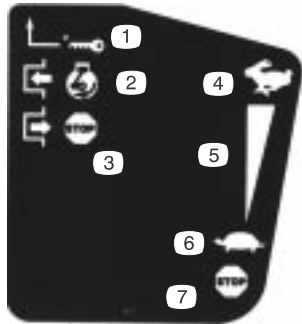

Tecumseh osanro 35063

- | | |
|---|---------------------|
| 1. Virtalukko | 4. Nopea |
| 2. Kytke päälle moottorin
käynnistämiseksi | 5. Kasvava asteikko |
| 3. Kytke pois päältä
moottorin pysäyttämiseksi | 6. Hidas |
| | 7. Pysäytä moottori |

PROTOTYPE



Tecumseh osanro 36501

1. Käsisyöttöpumppu

Kokoonpano

Huomautus: Määritä koneen vasen ja oikea puoli normaalista käyttöasennosta käsin.

Irralliset osat

KUVAUS	KPL	KÄYTTÖ
Kahva	1	Kahvan asennus
Pultit	4	
Jousialuslaatat	4	
Laippamutteri	1	
Nopeudenvälitsimen tanko	1	Nopeudenvälitsimen tangon asennus
Sokka	1	
Litteä aluslaatta	1	
Laipan lukkomutteri	1	Vetopyörätangon asennus
Liitintappi	1	Kierukkaterä- tai siipipyöräkäytön ohjausvivuston asennus
Sokka	1	
Suppilon ohjaustanko (tanko ja kannatin, kierukkavaihde ja kannatin)	1	Suppilon ohjaustangon asennus
Pultti, pyramidilaatta ja lukkomutteri	1	
Pultti	1	
Lukkomutteri	1	
Lukkopultti	1	Suppilon suuntaimen kiinnitys
Kumilaatta	1	
Kitkalevy	1	
Iso, litteä aluslaatta	1	
Jousialuslaatta	1	
Lukkomutteri	1	
Virta-avain	1	Moottorin käynnistys ja pysäytys

PROTOTYPE

Kahvan asennus

1. Irrota siteet, joilla ohjaustangot on kiinnitetty kahvaan.
2. Irrota akselitapit molemmista pyöristä (kuva 2) ja liu'uta pyöriä ulospäin akselilla noin 2,5 cm.

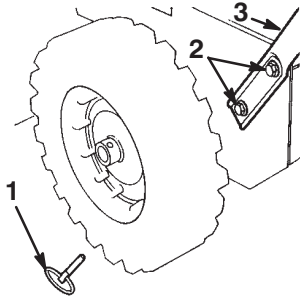

653

Kuva 2

- | | |
|---------------------------------------|----------|
| 1. Akselitappi (2) | 3. Kahva |
| 2. Kantaruuvit ja jousialuslaatat (4) | |

3. Kierrä laippamutteri (ei laipan lukkomutteria) laippa alaspäin vasempaan kahvaan kiinnitettyyn vetopyörän ohjaustankoon (kuva 3).

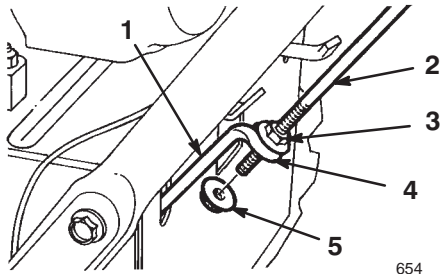

654

Kuva 3

- | | |
|------------------------|------------------------|
| 1. Vetopyörän alatanko | 4. Silmukka |
| 2. Vetopyörätanko | 5. Laipan lukkomutteri |
| 3. Laippamutteri | |

4. Laita vasen kahva lumilingon kylkeä vasten ja työnnä vetopyörätangon pää vetopyörän alatangon silmukan läpi (kuva 3).

5. Kohdista vasemman kahvan kiinnitysreiät vasemman sivulevyn reikiin ja kiinnitä kahva kahdella kantaruuvilla ja jousialuslaatalla sormin (kuva 2).

Huomautus: Jousialuslaatan kovera puoli tulee kahvan ulkopuolta vasten.

6. Kohdista oikean kahvan kiinnitysreiät oikean sivulevyn reikiin ja kiinnitä kahva kahdella kantaruuvilla ja jousialuslaatalla sormin.

7. Varmista, että kahvat ovat samalla korkeudella, ja kiristä sitten kahvan kiinnittimet tiukka.
8. Liu'uta pyörät sisäänpäin ja asenna akselitapit pyörän navoissa olevien reikien ja akselin **sisäreiän** läpi (kuva 4).

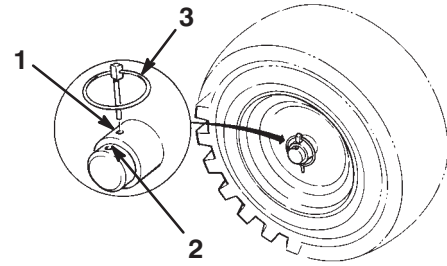

473

Kuva 4

- | | |
|-------------------------------------|----------------------|
| 1. Akselin sisäreikä ja pyörän napa | 2. Akselin ulkoreikä |
| | 3. Akselitappi |

Huomautus: Jos lumilinkoa käytetään lisävarusteena saatavilla lumiketjuilla, asenna akselitapit akselin **ulkoreikien** läpi.

Nopeudenvältsimen tangon asennus

1. Vedä nopeudenvältsimen varsi (kuva 5) täysin "ulos".

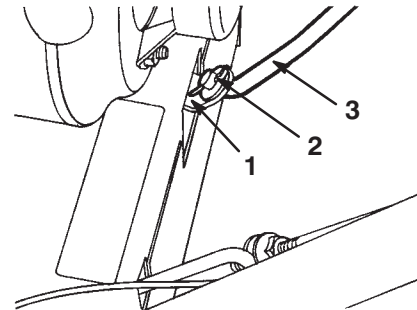

648

Kuva 5

- | | |
|-------------------------------|----------------------------|
| 1. Nopeudenvältsimen varsi | 3. Nopeudenvältsimen tanko |
| 2. Litteä aluslaatta ja sokka | |

2. Siirrä ohjauspaneelin nopeudenvältsin (kuva 13) **R**-asentoon (**peruutus**).
3. Asenna nopeudenvältsimen tanko valitsimen varteen, lisää yksi litteä aluslaatta valitsimen tankoon ja kiinnitä se sokalla (kuva 5).

Vetopyörätangon asennus

1. Kierrä lukitseva laippamutteri (laippa ylöspäin) vetopyörän ohjaustangon alaosaan vetopyörän alatangon silmukan alapuolelle (kuva 3).
2. Säädä kahta laippamutteria ylös- tai alaspäin vetopyörän ohjaustangolla, kunnes kädensijan yläpinnan ja vetopyörän ohjausvivun alapinnan välinen etäisyys on noin 11 cm kuten kuvassa 6.

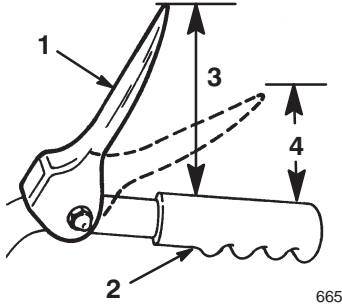

Kuva 6

- | | |
|--------------------------|-------------|
| 1. Vetopyörän ohjausvipu | 3. 11 cm |
| 2. Kädensija | 4. 2,5-5 cm |

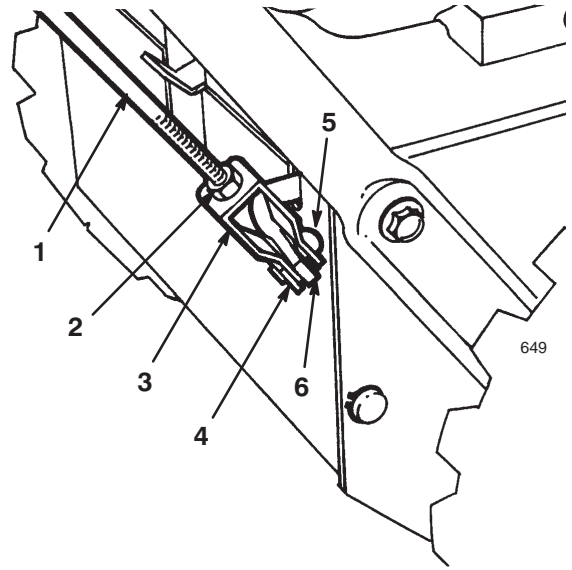

Kuva 7

- | | |
|-------------------|-------------------|
| 1. Yläohjaustanko | 4. Sokka |
| 2. Vastamutteri | 5. Liitintappi |
| 3. Haarukka | 6. Alaohjaustanko |

3. Kiristä kaksi laippamutteria sormitiukkuuteen.
4. Siirrä nopeudenvalitsin (kuva 13) 3-vaihteelle.

Huomautus: Jos nopeudenvalitsin ei siirry 3-vaihteelle, säädä nopeudenvalitsinta ennen jatkamista. Katso Nopeudenvalitsimen säätö, sivu 20.

5. Vedä lumilinkoa hitaasti taaksepäin samalla kun painat vetopyörän ohjausvipua kahvaa kohti.

Huomautus: Säätö on oikein, kun pyörät lakkaavat pyörimästä taaksepäin ja kädensijan yläpinnan ja vetopyörän ohjausvivun alapinnan välinen etäisyys on 2,5-5 cm kuten kuvassa 6.

6. Säädä tarpeen vaatiessa kahta laippamutteria, jotta kädensijan yläpinnan ja vetopyörän ohjausvivun alapinnan välinen etäisyys tulee oikein.

7. Kiristä laippamutterit tiukkaan.

Kierukkaterä- tai siipipyöräkäytön ohjausvivuston asennus

1. Löysää yläohjaustangon haarukan yläpuolella olevaa vastamutteria (kuva 7).

2. Kohdista haarukan ja alaohjaustangon reiät vastakkain ja työnnä liittintappi sisään (kuva 7).

3. Tarkista kädensijan yläpinnan ja kierukkaterän tai siipipyörän ohjausvivun alapinnan välinen etäisyys (kuva 8). Sen tulee olla noin 10 cm.

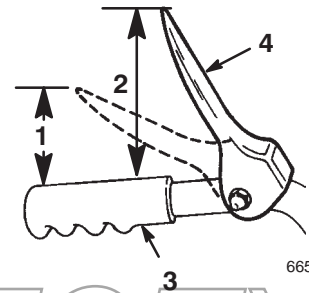

Kuva 8

- | | |
|--------------|---|
| 1. 2,5-5 cm | 4. Kierukkaterän/siipipyörän ohjausvipu |
| 2. 10 cm | |
| 3. Kädensija | |

4. Paina kierukkaterän tai siipipyörän ohjausvipua hitaasti kädensijaa kohti.

Huomautus: Vivun puristusvoiman tarve kasvaa huomattavasti, kun poistat löysyyden kierukkaterän tai siipipyörän käyttöihnnasta (noin puolet vivun liikematkasta). Säätö on oikein, kun tarvittava voima **alkaa** kasvaa ja kädensijan yläpinnan ja kierukkaterän tai siipipyörän ohjausvivun alapinnan välinen etäisyys on 2,5-5 cm kuten kuvassa 8.

Huomautus: Mikäli voima ei kasva huomattavasti, irrota hihnan suojus (katso Vetopyörän käyttöhihnan vaihto, vaihe 4 sivulla 21) ja mittaa 5 cm kädensijan yläpinnasta pisteeseen, jossa kierukkaterän tai siipipyörän käyttöhihnan löysyys poistuu.

5. Etäisyyttä säädetään seuraavasti:
 - A. Irrota liitintappi.
 - B. Irrota vastamutteri.
 - C. Säädi haarukkaa ylös tai alas, jolloin kädensijan yläpinnan ja kierukkaterän/siipipyörän ohjausvivun alapinnan välinen etäisyys suurenee tai pienenee (kuva 7).
6. Kun säätö on oikein, asenna liitintappi ja kiinnitä se paikalleen sokalla (kuva 7).
7. Kiristä vastamutteri haarukan kiinnittämiseksi paikalleen (kuva 7).

Suppilon ohjaustangon asennus

1. Kokoa suppilon ohjauskannatin ja -tanko kahvan vasemmalle puolelle pultilla ja lukkomutterilla kuten kuvassa 9.

Huomautus: Jätä lukkomutteri löysälle.

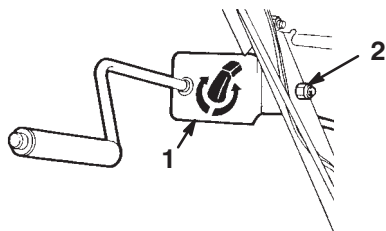

886

Kuva 9

1. Suppilon ohjauskannatin ja -tanko
 2. Pultti ja lukkomutteri
-
2. Laita yleisrasvaa nro 2 kierukkavaihteeseen (kuva 10).

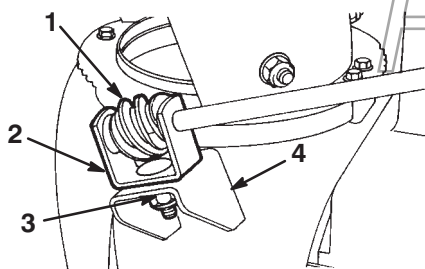

658

Kuva 10

1. Kierukkavaihde
2. Kannatin
3. Pultti, pyramidilaatta ja lukkomutteri
4. Kiinnityslaippa

3. Kiinnitä kierukkavaihde ja kannatin löysästi kiinnityslaippaan pultilla, pyramidilaatalla ja lukkomutterilla kuten kuvassa 10.
4. Työnnä kierukkavaihde suppilon kiinnitysrenkaan hampaisiin ja kiristä lukkomutteri (kuva 10).
5. Kiristä suppilon ohjauskannattimen lukkomutteri (kuva 9).
6. Tarkista suppilon ohjaustangon toiminta ja siirrä kierukkavaihdetta hieman ulospäin, jos se takertelee.

Suppilon suuntaimen kiinnitys

1. Käännä suuntainta ylöspäin ja taakse, kunnes suuntaimen vaste menee suppilon yläpään reunan ohi.
2. Kiinnitä suuntaimen vasen puoli heittosuppiloon kuvassa 11 näkyviä osia käyttäen.

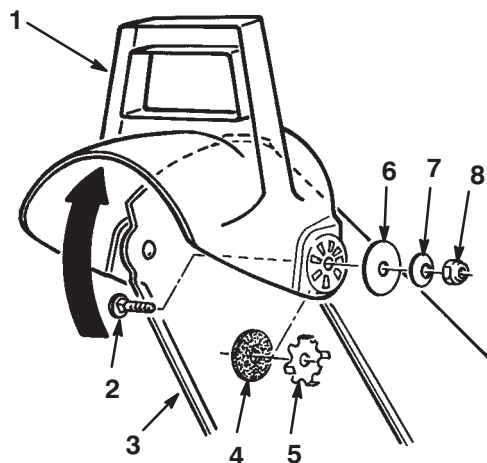

667

Kuva 11

1. Suuntainta
2. Lukkopultti
3. Heittosuppilo
4. Kumilaatta
5. Kitkalevy
6. Iso, litteä aluslaatta
7. Jousialuslaatta
8. Lukkomutteri

Huomautus: Aseta kumilaatta ja kitkalevy heittosuppilon ja suuntaimen väliin, ja varmista, että kitkalevyn ulokkeet menevät suuntaimen reikiin.

Huomautus: Jousialuslaattojen koverat puolet tulevat isoja, litteitä aluslaattoja vasten.

3. Kiristä mutterit suuntaimen molemmilta puolilta. **Älä kuitenkaan kiristä niitä liiaksi.**

Käynnistys- valmistelut

Öljyn lisääminen moottorin kampikammioon

Moottori saapuu tehtaalta kampikammiossaan vain muutamia kymmeniä grammoja öljyä. Lisää öljyä ennen moottorin käynnistämistä. Kampikammioon mahtuu 0,62 litraa öljyä; koska kampikammiossa kuitenkin on hieman öljyä, älä lisää koko määrää kerralla. Käytä vain korkealuokkaista SAE 5W-30 tai SAE 10 W -pesevää öljyä, jonka luokituksena on API-huoltoluokitus SF, SG, SH tai SJ. Erittäin kylmissä oloissa (alle -18 °C) käytetään 0W-30 W -pesevää öljyä, jonka luokituksena on API-huoltoluokitus SF, SG, SH tai SJ.

Öljyn lisääminen:

1. Siirrä lumilinko tasaiselle alustalle, jotta öljypinnan tasolukema olisi tarkka.
2. Puhdista mittatikun ympäristö (kuva 12).

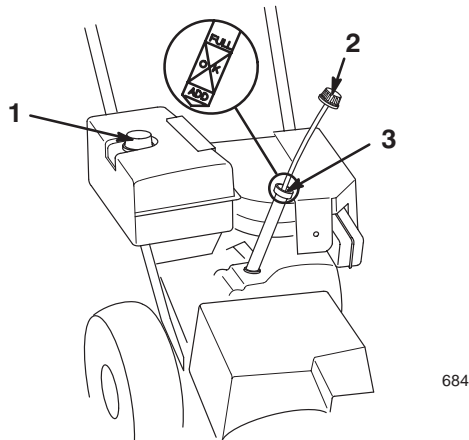

Kuva 12

1. Polttoainesäiliön korkki
2. Mittatikku
3. Täyttöaukko

3. Irrota mittatikku pyörittämällä korkkia vastapäivään ja vetämällä se ulos (kuva 12).
4. Kaada öljyä hitaasti kampikammioon noin kolmeneljäsosan verran kampikammion tilavuudesta.
5. Pyyhi mittatikku puhtaalla liinalla.
6. Aseta mittatikku täyttökaulaan ja vedä se sitten pois.

Huomautus: Mittatikku tulee painaa pohjaan saakka, jotta öljypinta voidaan mitata tarkasti.

7. Lue öljypinta mittatikusta.

8. Jos öljytaso on alle mittatikun **Add**-merkin, kaada öljyä hitaasti juuri sen verran täyttökaulaan, että öljytaso nousee mittatikun **Full**-merkkiin.

Tärkeää Älä täytä kampikammioon liikaa öljyä ja käytä moottoria; siitä on seurauksena moottorivaurio. Valuta liika öljy pois, kunnes öljypinta on **Full**-merkin kohdalla.

9. Aseta mittatikku täyttökaulaan ja kierrä korkkia myötäpäivään, kunnes se on kireällä.

Bensiinisäiliön täyttö

Käytä puhdasta, tuoretta ja lyijytöntä bensiiniä, **hapetettua** tai **reforming**-menetelmällä valmistettua bensiiniä, jonka oktaaniluku on vähintään 87, niin saat parhaan tuloksen. Jotta bensiini olisi tuoretta, osta bensiiniä vain 30 päivän tarpeisiin. Lyijytöntä bensiiniä käytettäessä palotilan jäämät vähenevät ja moottorin käyttöikä pitenee. Lyijyllistä bensiiniä voidaan käyttää, jos lyijytöntä ei ole saatavilla.

Tärkeää Älä lisää bensiiniin öljyä.

Tärkeää Älä käytä metanolia, metanolia sisältävää bensiiniä, enemmän kuin 10 % etanolia sisältävää etanolin ja bensiinin seosta, korkeaoktaanista bensiiniä tai valkospriitä. Nämä polttoaineet voivat vaurioittaa moottorin polttoainejärjestelmää.

Tärkeää Älä käytä yli 30 vuorokautta vanhaa bensiiniä.

PROTOTYPE



Hengenvaara



Tietyissä oloissa bensiini on hyvin tulenarkaa ja räjähdysherkkää. Bensiinin aiheuttama tulipalo tai räjähdys voi aiheuttaa palovammoja ja omaisuusvahinkoja.

- Täytä polttoainesäiliö ulkona avoimessa tilassa, kun moottori on jäähtynyt. Pyyhi läikkynyt bensiini pois.
- Älä täytä polttoainesäiliötä aivan täyteen. Lisää bensiiniä säiliöön, kunnes pinta on 6–13 mm täyttökaulan alareunan alapuolella. Säiliöön jäävä tyhjä tila sallii bensiinin laajenemisen.
- Älä tupakoi bensiiniä käsitellessäsi ja pysy kaukana avotulesta tai paikoista, joissa kipinä voi sytyttää bensiinihuurut.
- Säilytä bensiiniä sille hyväksytyssä säiliössä ja pidä se poissa lasten ulottuvilta.
- Älä osta bensiiniä enempää kuin 30 päivän tarpeeseen.



Hengenvaara



Polttoainetta tankattaessa voi tietyissä oloissa syntyä staattista sähköä, joka sytyttää bensiinin. Bensiinin aiheuttama tulipalo tai räjähdys voi aiheuttaa palovammoja ja omaisuusvahinkoja.

- Laita bensiiniastiat aina maahan pois ajoneuvosta ennen tankkaamista.
- Älä täytä bensiiniastioita ajoneuvon sisällä tai kuorma-auton tai perävaunun lavalla, sillä sisämatot tai muoviset lavan päällysteet saattavat eristää astian ja hidastaa staattisen sähkön purkautumista.
- Poista bensiinikäyttöiset laitteet kuorma-autosta tai perävaunusta ja tankkaa laite, kun sen pyörillä on kosketus maahan, mikäli tämä on käytännössä mahdollista.
- Jos se ei ole mahdollista, tankkaa tällainen laite kannettavasta astiasta kuorma-auton tai perävaunun lavalla mieluummin kuin bensiinin jakelupistoolilla.
- Jos jakelupistoolia on käytettävä, pidä pistoolia polttoainesäiliön reunaa tai astian aukkoa vasten koko ajan tankkaamisen aikana.

Käytä polttoaineen stabilointi- tai lisäainetta säännöllisesti käytön ja varastoinnin aikana. Stabilointi- tai lisäaine puhdistaa moottoria käytön aikana ja estää liimamaista hartsia kerääntymästä moottoriin varastoinnin aikana.

Tärkeää Älä käytä muita polttoaineen lisäaineita kuin stabilointiainetta tai varastointia parantavaa ainetta. Älä käytä alkoholipohjaisia stabilointiaineita, kuten etanolia, metanolia tai isopropanolia.

1. Puhdista polttoainesäiliön korkin ympäristö (kuva 12).
2. Irrota polttoainesäiliön korkki.
3. Täytä polttoainesäiliö lyijyttömällä bensiinillä 6–13 mm säiliön yläreunan alapuolelle. **Älä täytä täyttökaulaa.**

Tärkeää Älä täytä säiliötä enempää kuin 6 mm säiliön yläreunan alapuolelle, sillä bensiinille täytyy jäädä laajenemistilaa.

4. Asenna polttoainesäiliön korkki tiukasti paikoilleen ja pyyhi roiskunut bensiini.

Rengaspaineen tarkastus

Tarkasta renkaiden paineet, sillä niihin on pumpattu tehtaalla ylipaine kuljetusta varten. Vähennä painetta saman verran kummastakin renkaasta niin, että niiden paine on 82 ja 103 kPa:n välillä (12–15 psi).

Kunnossapitotaulukon tarkastelu

Tarkastele sivulla 18 olevaa kunnossapitotaulukkoa. Voit ehkä joutua suorittamaan yhden tai useampia lisätoimenpiteitä vähän lumilingon käyttöönoton jälkeen.

PROTOTYPE

Käyttö

Huomautus: Määritä koneen vasen ja oikea puoli normaalista käyttöasennosta käsin.

Ohjauslaitteiden käyttö

- **Kierukkaterä- tai siipipyöräkäytön ohjausvipu** (kuva 13) – kytke sekä kierukkaterä että siipipyörä päälle puristamalla vipua oikeanpuoleista kädensijaa vasten. Kytke pois päältä vapauttamalla vipu.

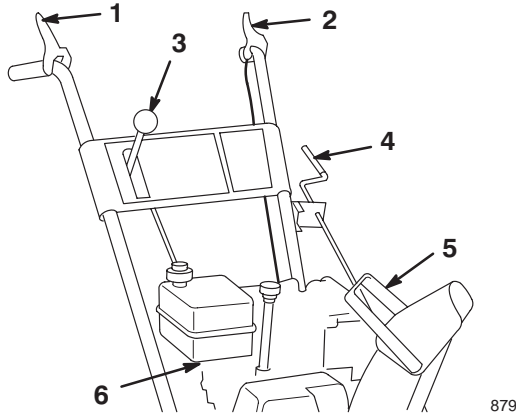

Kuva 13

- | | |
|--|-------------------------------|
| 1. Kierukkaterän/siipipyörän käytön ohjausvipu | 4. Heittosuppilon ohjauslaite |
| 2. Vetopyörän ohjausvipu | 5. Suppilon suuntaimen kahva |
| 3. Nopeudenvälitsin | 6. Polttoaineventtiili |

- **Vetopyörän ohjausvipu** (kuva 13) – kytke veto päälle (pyörä veto) puristamalla vipua vasenta kädensijaa vasten. Kytke veto pois päältä vapauttamalla vipu.
- **Nopeudenvälitsin** (kuva 13) – tällä ohjauslaitteella on neljä asentoa: kolme nopeutta eteenpäin ja yksi taaksepäin. Valitse nopeus siirtämällä nopeudenvälitsin haluamaasi asentoon. Vipu lukittuu loveen kunkin vaihteen kohdalla.

Huomautus: Vetopyörän ohjausvipu on vapautettava ennen vaihtamista peruutukselle tai pois peruutukselta. Voit vaihtaa kaikille **eteenpäinkäytön nopeuksille** ilman, että sinun on vapautettava vetopyörän ohjausvipu

- **Heittosuppilon ohjauslaite** (kuva 13) – kierrä heittosuppilon ohjauslaitetta myötäpäivään, kun haluat siirtää heittosuppiloa vasemmalle, ja vastapäivään, kun haluat siirtää suppiloa oikealle.

- **Suppilon suuntaimen kahva** (kuva 13) – siirrä suuntaimen kahvaa eteenpäin, jolloin lumiryöppy suuntautuu alaspäin, tai taaksepäin, jolloin lumiryöppy suuntautuu ylöspäin.
- **Polttoaineventtiili** (kuva 13) – sulje venttiili kiertämällä sitä myötäpäivään. Avaa venttiili kiertämällä sitä vastapäivään. Sulje venttiili, kun lumilinkoa ei käytetä.
- **Rikastin** (kuva 14) – kierrä rikastin **Full**-asentoon (täysi), kun käynnistät kylmää moottoria. Kun moottori lämpenee, kierrä rikastin vähitellen **Off**-asentoon (pois päältä).

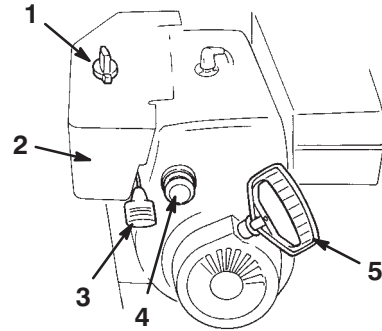

Kuva 14

- | | |
|---------------|---------------------|
| 1. Rikastin | 4. Käsisyöttöpumppu |
| 2. Virtalukko | 5. Narukäynnistin |
| 3. Kaasuvipu | |

- **Virtalukko** (kuva 14) – työnnä avain lukkoon ennen moottorin käynnistämistä. Pysäytä moottori poistamalla avain.
- **Kaasuvipu** (kuva 14) – siirrä kaasuvipua ylöspäin, jolloin moottorin nopeus suurenee, ja alaspäin, jolloin moottorin nopeus pienenee. Siirrä kaasuvipu **Stop**-asentoon moottorin pysäyttämiseksi.
- **Käsisyöttöpumppu** (kuva 14) – paina käsisyöttöpumppua saadaksesi pienen määrän bensiiniä moottoriin, mikä parantaa käynnistymistä kylmällä säällä.
- **Narukäynnistin** (kuva 14) – narukäynnistin sijaitsee moottorin takana. Käynnistä moottori vetämällä narukäynnistimestä.

Kaasuttimen lämmitinrasian irrotus

Jos käytät moottoria, kun ilman lämpötila on yli 4°C, poista kaasuttimen lämmitinrasia (kuva 15).

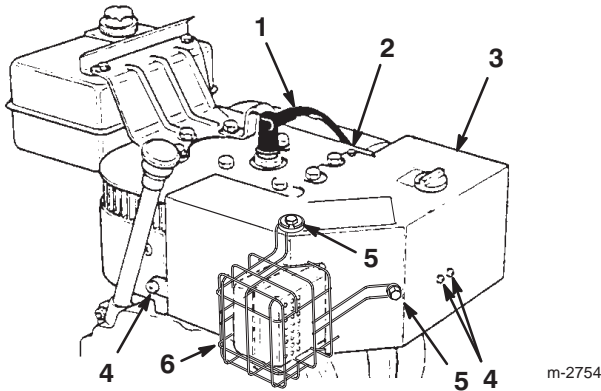

Kuva 15

- | | |
|------------------------------|--|
| 1. Sytytystulpan johto | 5. Ruuvit, varmistuslaatat ja aluslaatat |
| 2. Itsekierteittävä ruuvi | 6. Äänenvaimentimen suojus |
| 3. Kaasuttimen lämmitinrasia | |
| 4. Ruuvit | |

1. Irrota sytytystulpan johto ja varmista, että johto ei pääse koskettamaan tulppaa vahingossa (kuva 15).
2. Poista virta-avain virtalukosta (kuva 14).
3. Vedä rikastinnappi irti (kuva 14).
4. Irrota kaasuttimen lämmitinrasian kiinnikkeet (kuva 15).

Huomautus: Laita nämä kiinnikkeet takaisin reikiinsä, jolloin ne pysyvät tallessa.

5. Nosta kaasuttimen lämmitinrasia ylös ja pois moottorista.
6. Irrota kaasuttimen tangon alla oleva vihreän maadoitusjohdon kiinnitin (kuva 16).

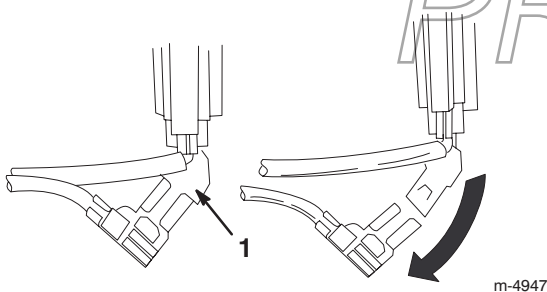

Kuva 16

1. Vihreän maadoitusjohdon kiinnitin

7. Asenna rikastinnappi paikalleen.
8. Työnnä virta-avain lukkoon.
9. Kytke johto sytytystulppaan.

Tärkeää Käytä kaasuttimen lämmitinrasiaa vertailukohtana rikastimen ja kaasuttimen asennoille.

Kaasuttimen lämmitinrasian asennus

Lämmitinrasia asennetaan suorittamalla sivulla 15 kuvaillun Kaasuttimen lämmitinrasian irrotus vaiheet 1–9 päinvastaisessa järjestyksessä. Irrota kiinnikkeet rei'istä ennen kaasuttimen lämmitinrasian asentamista.

Moottorin käynnistys

Tärkeää Varmista ennen lumilingon käyttöä, ettei kierukkaterässä/siipipyörässä tai heittosuppilossa ole tukoksia. **Poista tukos kierukkaterästä/siipipyörästä tai heittosuppilosta kepillä äläkä käsilläsi.**

1. Kytke johto sytytystulppaan.
2. Siirrä kaasuvipu (kuva 14) **Fast**-asentoon (nopea).
3. Vapauta kierukkaterän/siipipyörän ohjausvipu ja vetopyörän ohjausvipu (kuva 13).
4. Avaa polttoaineventtiili polttoainesäiliön alta (kuva 17).

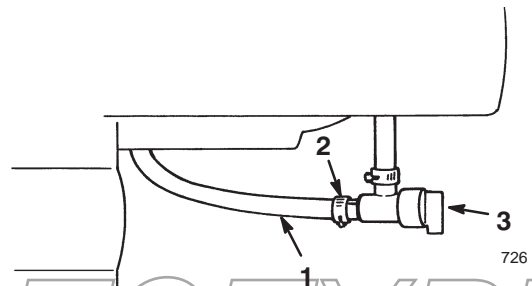

Kuva 17

1. Polttoaineputki
2. Letkuliitin
3. Polttoaineventtiili

5. Käännä rikastin (kuva 14) asentoon **On**.
6. Työnnä virta-avain lukkoon (kuva 14).

Tärkeää Älä käytä käsisyöttöpumppua, jos moottori on ollut käynnissä ja se on kuuma. Liiallinen polttoainemäärä saa moottorin tulvimaan, jolloin käynnistys vaikeutuu.

7. Peitä käsisyöttöpumpun keskellä oleva reikä peukalolla (kuva 14) ja paina pumppua hitaasti kolme kertaa pitäen tauon jokaisen painalluksen jälkeen.

8. Tartu narukäynnistimen kahvaan (kuva 14) ja vedä sitä hitaasti, kunnes tuntuu vastusta; vetäise sitten ripeästi moottori käyntiin.
9. Pidä edelleen tukevasti kiinni käynnistimen kahvasta ja anna narun palautua hitaasti.

Huomautus: Jos moottori ei käynnisty tai jos lämpötila on -23°C tai sen alle, lisäryyppy saattaa olla tarpeen. Yritä käynnistää moottori jokaisen käsisyöttöpumpun painalluksen jälkeen ennen kuin syötät lisää polttoainetta.

10. Kun moottori käynnistyy, käännä rikastin (kuva 14) heti 3/4-asentoon. Käännä rikastin 1/2-asentoon moottorin lämmitessä. Kun moottori on lämmennyt tarpeeksi, käännä rikastin **Off**-asentoon (pois päältä).
11. Siirrä nopeudenvalitsin (kuva 13) ensimmäiselle vaihteelle, purista vetopyörän ohjausvipu kiinni kädensijaan ja vapauta se sitten. Jos lumilinko liikkuu eteenpäin ennen vetopyörän ohjausvivun painamista tai sen vapauttamisen jälkeen, katso Vetopyörän käyttöohjeen säätö sivulta 21.

Tärkeää Älä käytä lumilinkoa, jos kierukkaterä ja siipipyörä pyörivät vapautettuasi kierukkaterän/siipipyörän ohjausvivun.

Moottorin pysäytys

1. Kytke kierukkaterä päälle, jolloin lumi poistuu kotelon sisältä.
2. Anna moottorin käydä muutama minuutti, jolloin kerääntynyt kosteus pääsee kuivumaan.
3. Vapauta kierukkaterän/siipipyörän ohjausvipu ja vetopyörän ohjausvipu (kuva 13).
4. Moottori pysäytetään jollakin seuraavista tavoista:
 - A. Siirrä kaasuvipu asentoon **Slow** (hidas) ja ota avain irti virtalukosta.
 - B. Siirrä kaasuvipu **Stop**-asentoon (pysäytys).
5. Sulje polttoaineventtiili (kuva 17).
6. Vedä narukäynnistimestä kolme tai neljä kertaa nopeita, jatkuvia, koko käsivarren mittaisia vetoja. Tämä estää käynnistimen jäämisen.
7. Odota, että kaikki liikkuvat osat ovat pysähtyneet, ennen kuin poistut käyttäjän paikalta.

Vapaakäynti tai itsevetävä käyttö

Lumilinkoa voi käyttää itseveto päällä tai pois (vapaakäynti). Kun akselitapit asennetaan ulompiin akselireikiin, muttei pyörän läpi (kuva 4), lumilingon pyörät pyörivät vapaasti. Kun akselitapit asennetaan

pyörännapojen ja sisempien akselinreikien läpi (kuva 4) ja painetaan vetopyörän ohjausvipua, lumilingon pyörät vetävät.

Linkousvihjeitä

!
Hengenvaara
!

Kun lumilinko on käytössä, kierukkaterä ja siipipyörä voivat pyöriä ja aiheuttaa vakavia vammoja käsiin ja jalkoihin.

- Ennen kuin säädät, puhdistat, korjaat tai tarkistat lumilinkoa sekä ennen kuin poistat tukoksen heittosuppilosta, *sammuta moottori ja odota, että kaikki liikkuvat osat ovat pysähtyneet. Irrota myös sytytystulpan johto ja pidä se irti tulpasta tahattoman käynnistymisen estämiseksi.*
- Poista tukos heittosuppilosta kepillä *älkä käsilläsi.*
- Pysy kahvojen takana ja kaukana heittoaukosta lumilinkoa käyttäessäsi.
- Pidä kasvot, kädet, jalat ja muut kehon osat tai vaatteet piilossa olevien liikkuvien tai pyörivien osien ulottumattomissa.

!
Vaara
!

Kierukkaterä/siipipyörä voi kerätä ja singota kiviä, leluja ja muita esineitä ja aiheuttaa siten vakavia onnettomuuksia käyttäjälle tai lähellä olijoille.

- Pidä puhdistettava alue vapaana kaikista esineistä, jotka voivat joutua lumilingon sinkoamiksi.
- Pidä lapset ja lemmikkieläimet poissa käyttöalueelta.

- Säädä jalakset puhdistettavan alustan mukaan. Katso Jalasten ja työntölevyn säätö, sivu 20.
- Talvisissa oloissa jotkut ohjauslaitteet ja liikkuvat osat saattavat jäätä. **Älä käytä liikaa voimaa, kun yrität käyttää jäätyneitä hallintalaitteita.** Jos sinulla on vaikeuksia ohjauslaitteiden tai osien käytössä, käynnistä moottori ja anna sen käydä muutama minuutti.

- Linkoa lumi mahdollisimman pian lumisateen jälkeen. Näin saadaan aikaan paras tulos.
- Pidä kaasuvipu aina Fast-asennossa (nopea), kun linkoat lunta.
- Kuljeta linkoa limittäin edellisen uran päältä, jolloin lumen linkoaminen onnistuu parhaiten.
- Linkoa lumi myötätuuleen aina kun se on mahdollista.
- Älä kuormita lumilinkoa liikaa linkoamalla lunta liian nopealla vauhdilla. Jos moottorin kierrokset putoavat, vaihda pienemmälle vaihteelle etenemisnopeuden vähentämiseksi.
- Nuoskalunta lingottaessa pidä yllä suurinta moottorinopeutta äläkä kuormita moottoria liikaa, jottei heittosuppilo tukkeudu.
- Jos lumilingon etupää pyrkii nousemaan ylös, vähennä eteenpäinkäyttönopeutta vaihtamalla lumilinko pienemmälle vaihteelle. Jos etupää vieläkin pyrkii nousemaan, nosta kummastakin kahvasta ylöspäin, jotta lumilingon etupää painuu alemmaksi.
- Jos pyörät luistavat, vaihda pienemmälle vaihteelle etenemisnopeuden vähentämiseksi.
- Kun olet lingonnut lumen, anna moottorin käydä muutama minuutti, jotta liikkuvat osat eivät jäädy. Kytke kierukkaterä tai siipipyörä päälle poistaaksesi lumen kotelon sisältä. Sammuta moottori, odota, että kaikki liikkuvat osat ovat pysähtyneet, ja poista lumilingosta kaikki jää ja lumi.
- Vedä moottori sammutettuna narukäynnistimen kahvasta useita kertoja estääksesi narukäynnistimen jäätyksen.
- Kun lumilinkoa ei käytetä, sulje polttoaineventtiili ja irrota virta-avain.

PROTOTYPE

Kunnossapito

Huomautus: Määritä koneen vasen ja oikea puoli normaalista käyttöasennosta käsin.

Kunnossapidon suositustaulukko

Huoltoväli	Huoltotoimenpide
Ennen käyttöönottoa	<ul style="list-style-type: none">• Tarkista öljymäärä.¹ Katso Moottorin öljytason tarkistus, sivu 19.• Tarkista kierukkaterän vaihteiston rasvamäärä ja lisää rasvaa tarvittaessa. Katso Kierukkaterän vaihteiston rasvamäärän tarkistus sivulta 19.• Säädä jalaksia ja työntölevyä.² Katso Jalasten ja työntölevyn säätö sivulta 20.• Säädä nopeudenvälitsintä.³ Katso Nopeudenvälitsimen säätö sivulta 20.
1 käyttötunnin jälkeen	<ul style="list-style-type: none">• Tarkista ja säädä vetopyörän käyttöhihna. Katso Vetopyörän käyttöhihnan säätö sivulta 21.• Tarkista ja säädä kierukkaterän/siipipyörän käyttöhihna. Katso Kierukkaterän/siipipyörän käyttöhihnan säätö sivulta 23.
2 käyttötunnin jälkeen	<ul style="list-style-type: none">• Vaihda moottoriöljy. Katso Moottoriöljyn vaihto sivulta 23.
5 käyttötunnin jälkeen	<ul style="list-style-type: none">• Tarkista ja säädä tai vaihda tarvittaessa vetopyörän käyttöhihna. Katso Vetopyörän käyttöhihnan säätö sivulta 21 tai Vetopyörän käyttöhihnan vaihto sivulta 21.• Tarkista ja säädä tai vaihda kierukkaterän/siipipyörän käyttöhihna. Katso Kierukkaterän/siipipyörän käyttöhihnan säätö sivulta 23 tai Kierukkaterän/siipipyörän käyttöhihnan vaihto sivulta 23.
10 käyttötunnin jälkeen	<ul style="list-style-type: none">• Tarkista kierukkaterän vaihteiston rasvamäärä ja lisää rasvaa tarvittaessa. Katso Kierukkaterän vaihteiston rasvamäärän tarkistus sivulta 19.
15 käyttötunnin jälkeen	<ul style="list-style-type: none">• Öljyä ja rasvaa liikkuvat sisäosat. Katso Lumilingon voitelu sivulta 24.
25 käyttötunnin jälkeen	<ul style="list-style-type: none">• Vaihda moottoriöljy. Katso Moottoriöljyn vaihto sivulta 23.
100 käyttötunnin jälkeen	<ul style="list-style-type: none">• Tarkista sytytystulppa ja aseta kärkiväli oikein. Vaihda tarvittaessa. Katso Sytytystulpan vaihto sivulta 24.
Vuosittain	<ul style="list-style-type: none">• Tarkista kierukkaterän vaihteiston rasvamäärä otettuasi lumilingon säilytyksestä ja lisää rasvaa tarvittaessa. Katso Kierukkaterän vaihteiston rasvamäärän tarkistus sivulta 19.• Vaihda moottoriöljy linkouskauden päätyttyä. Katso Moottoriöljyn vaihto sivulta 23.• Öljyä ja voitele liikkuvat sisäosat linkouskauden päätyttyä. Katso Lumilingon voitelu sivulta 24.• Tyhjennä bensiini ja käytä moottoria kuivataksesi polttoainesäiliön ja kaasuttimen linkouskauden päätyttyä. Katso Polttoainesäiliön tyhjennys sivulta 25.

¹Tarkista moottorin öljytaso **ennen jokaista käyttökertaa** ja lisää öljyä tarvittaessa.

²Säädä jalaksia ja työntölevyä tarpeen mukaan.

³Säädä nopeudenvälitsintä tarpeen mukaan.

Tärkeää Lisää huoltotoimenpiteitä löytyy moottorin käyttöoppaasta.



Varoitus



Jos jätät johdon sytytystulppaan, joku voi vahingossa käynnistää moottorin ja vahingoittaa vakavasti lähellä olijoita.

Vedä johto irti sytytystulpasta ennen huoltotoimia. Työnnä johto sivuun, jottei se vahingossa kosketa sytytystulppaa.

Moottorin öljytason tarkistus

Varmista ennen lumilingon käyttöä, että öljytaso on mittatikun **Add-** ja **Full-**merkkien välissä.

1. Sammuta moottori ja odota kunnes kaikki liikkuvat osat ovat pysähtyneet.
2. Siirrä lumilinko tasaiselle alustalle, jotta öljypinnan tasolukema olisi tarkka.
3. Puhdista mittatikun ympäristö (kuva 12).
4. Irrota mittatikku pyörittämällä korkkia vastapäivään ja vetämällä se ulos (kuva 12).
5. Pyyhi mittatikku puhtaalla liinalla.
6. Aseta mittatikku täyttökaulaan ja ota se irti.
Huomautus: Mittatikku tulee painaa pohjaan saakka, jotta öljypinta voidaan mitata tarkasti.
7. Lue öljypinta mittatikusta.
8. Jos öljytaso on alle mittatikun **Add-**merkin, kaada öljyä hitaasti juuri sen verran täyttöaukkoon, että öljytaso nousee mittatikun **Full-**merkkiin.

Huomautus: Käytä vain korkealuokkaista SAE 5W-30 tai SAE 10 W -pesevää öljyä, jonka luokituksena on API-huoltoluokitus SF, SG, SH tai SJ. Erittäin kylmissä oloissa (alle -18 °C) käytetään 0W-30 W -pesevää öljyä, jonka luokituksena on API-huoltoluokitus SF, SG, SH tai SJ.

Tärkeää Älä täytä kampikammioon liikaa öljyä ja käytä moottoria; siitä on seurauksena moottorivaurio. Valuta liika öljy pois, kunnes öljypinta on **Full-**merkin kohdalla.

9. Aseta mittatikku täyttökaulaan ja kierrä korkkia myötäpäivään, kunnes se on kireällä.

Kierukkaterän vaihteiston rasvamäärän tarkistus

Tarkista kierukkaterän vaihteisto ennen ensimmäistä käyttöönottoa, 10 käyttötunnin jälkeen ja kun otat lumilingon vuosittain käyttöön säilytyksen jälkeen.

1. Sammuta moottori ja odota kunnes kaikki liikkuvat osat ovat pysähtyneet.
2. Siirrä lumilinko tasaiselle alustalle.
3. Irrota sytytystulpan johto ja varmista, että johto ei pääse koskettamaan sytytystulppaa vahingossa (kuva 15).
4. Puhdista putkitulpan ympäristö (kuva 18).

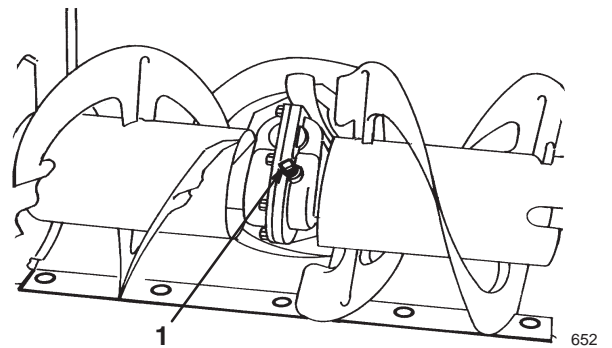

Kuva 18

1. Putkitulppa

5. Irrota putkitulppa vaihteistosta (kuva 18).
6. Tarkista vaihteiston rasvamäärä. Rasvaa täytyy olla näkyvissä aukon läpi katsottaessa.
7. Jos rasvaa on liian vähän, lisää **Lubriplate MAG-1** -rasvaa (matalien lämpötilojen korkeapainerasva) vaihteistoon, kunnes sitä vuotaa yli.
8. Asenna putkitulppa vaihteistoon.
9. Kytke johto sytytystulppaan.

Jalasten ja työntölevyn säätö

Säädä jalakset ja työntölevy ennen ensimmäistä käyttöönottoa ja sen jälkeen tarpeen vaatiessa varmistaaksesi, ettei kierukkaterä ole kosketuksissa kiveykseen tai karkeaan pintaan. Säädä niitä myös kulumisen jäljiltä.

1. Sammuta moottori ja odota kunnes kaikki liikkuvat osat ovat pysähtyneet.
2. Siirrä lumilinko tasaiselle alustalle.
3. Irrota sytytystulpan johto ja varmista, että johto ei pääse koskettamaan tulppaa vahingossa (kuva 15).
4. Tarkista renkaiden paine. Katso Rengaspaineen tarkastus sivulta 13.
5. Löysää neljää laippamutteria, joilla jalakset ovat kiinni kierukkaterän sivulevyissä (kuva 19), kunnes jalakset liukuvat ylös ja alas helposti.

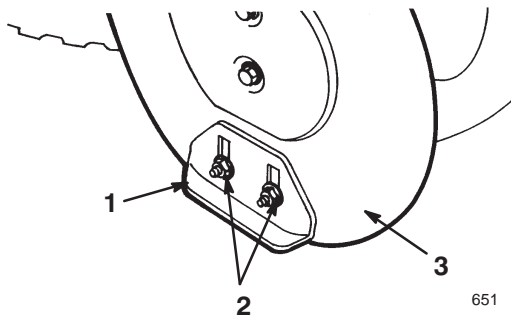

Kuva 19

1. Jala (2)
2. Laippamutterit (4)
3. Kierukkaterän sivulevy (2)

6. Tue **kierukan terät** siten, että ne ovat 3 mm irti maasta (kuva 20).

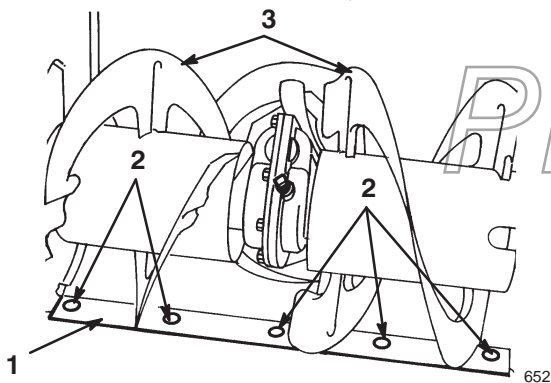

Kuva 20

1. Työntölevy
2. Kiinnitysruuvit
3. Kierukan terät

7. Tarkista työntölevyn säätö. Työntölevyn tulee olla 3 mm irti maasta ja samansuuntainen maanpinnan kanssa.

Betoni- tai asfalttipinnat:

Mikäli lumilinko ei poista lunta tarpeeksi läheltä kiveystä, laske työntölevyä jalaksia säätämällä. Mikäli kiveyksessä on halkeamia, se on karkea tai epätasainen, nosta työntölevyä jalaksia säätämällä.

Sorapinnat:

Tue kierukan terät noin 10 cm maanpinnan yläpuolelle ja säädä jalaksia; näin lumilinko ei poimi maasta kiviä.

8. Työntölevy säädetään löysäämällä viittä kiinnitysruuvia (kuva 20), tasaamalla levy ja kiristämällä kiinnitysruuvit uudelleen.
9. Säädä jalakset niin alas kuin mahdollista.
10. Kiristä neljä laippamutteria, joilla jalakset ovat kiinni kierukkaterän sivulevyissä (kuva 19).
11. Kytke johto sytytystulppaan.

Nopeudenvälitsimen säätö

Säädä nopeudenvälitsimen vivusto ennen ensimmäistä käyttöönottoa, kun lumilinko on hidus, kun ensimmäisellä vaihteella ei ole nopeutta ollenkaan tai kun nopeudenvälitsin ei siirry kolmannelle vaihteelle.

1. Sammuta moottori ja odota kunnes kaikki liikkuvat osat ovat pysähtyneet.
2. Irrota sytytystulpan johto ja varmista, että johto ei pääse koskettamaan sytytystulppaa vahingossa (kuva 15).
3. Kallista lumilinkoa eteenpäin ja tue se niin, ettei se pääse kaatumaan.
4. Irrota neljä laippakantapulttia, joilla alakotelo on kiinnitetty runkoon, ja irrota kotelo (kuva 25).
5. Löysää laippamutterit, joilla välitsinlevy on kiinni ohjauspaneelissa (kuva 21).

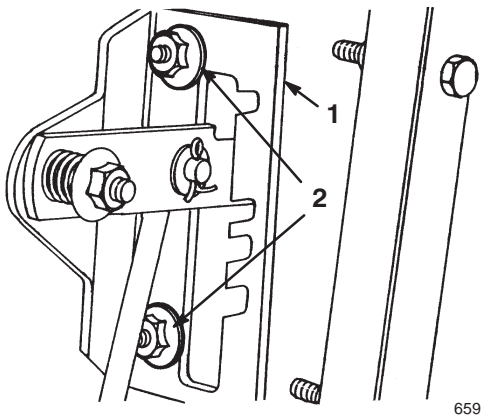

Kuva 21

1. Nopeudenvälitsimen levy 2. Laippamutterit

6. Siirrä nopeudenvälitsin 3-vaihteelle ja työnnä nopeudenvälitsimen levyä alaspäin, jotta käytön kokoonpano siirtyy oikealle.

Huomautus: Käytön kokoonpanon tulee olla 3 mm telan tapista. Jos näin ei ole, työnnä välitsimen levyä (kuva 21), kunnes väli on 3 mm (kuva 22).

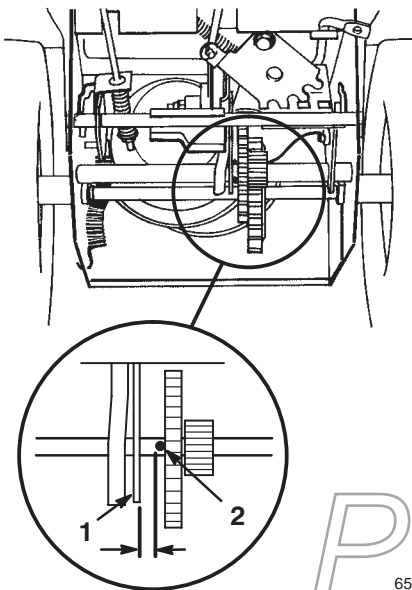

Kuva 22

1. Telan tappi 2. Käytön kokoonpano

7. Kun käytön kokoonpano on 3 mm:n päässä telan tapista, kiristä laippamutterit, jotka kiinnittävät nopeudenvälitsimen levyn paikalleen.
8. Siirrä nopeudenvälitsin **R**-asentoon (**peruutus**) ja takaisin 3-vaihteelle säädön tarkistamiseksi.
9. Jos telan tapin ja käytön kokoonpanon välinen etäisyys on enemmän kuin 5 mm, toista vaiheet 4–7.

10. Asenna alakotelo ja nosta lumilinko pystyasentoon.

11. Kytke johto sytytystulppaan.

Vetopyörän käyttöhihnan säätö

Säädä vetopyörän käyttöhihna ensimmäisen käyttötunnin jälkeen, sen jälkeen viiden käyttötunnin välein ja silloin, kun nopeudenvälitsin vaihtaa kunnolla, mutta lumilinko ei kulje eteenpäin- tai peruutusnopeuksilla.

1. Sammuta moottori ja odota kunnes kaikki liikkuvat osat ovat pysähtyneet.
2. Irrota sytytystulpan johto ja varmista, että johto ei pääse koskettamaan sytytystulppaa vahingossa (kuva 15).
3. Tarkista ja säädä vetopyöräkäyttö sivun 10 kohdan Vetopyörätangon asennus vaiheiden 4–7 mukaan.
4. Jos ongelma ei korjaannu vivustoa säätämällä, ota yhteys valtuutettuun huoltoon.
5. Kytke johto sytytystulppaan.

Vetopyörän käyttöhihnan vaihto

Jos vetopyörän käyttöhihna kuluu, öljyntyty tai vaurioituu muuten, vaihda hihna.

1. Sammuta moottori ja odota kunnes kaikki liikkuvat osat ovat pysähtyneet.
2. Irrota sytytystulpan johto ja varmista, että johto ei pääse koskettamaan sytytystulppaa vahingossa (kuva 15).
3. Tyhjennä polttoainesäiliö bensiinistä. Katso Polttoainesäiliön tyhjennys sivulta 25.
4. Irrota hihnakotelon kaksi laippakantapulttia ja laita kotelo sivuun (kuva 23).

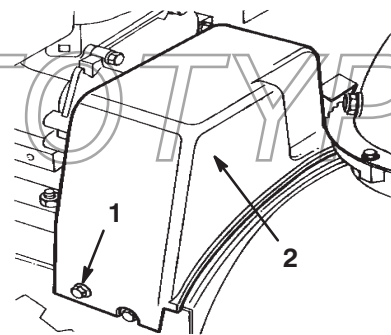

Kuva 23

1. Laippakantapultti (2) 2. Hihnakotelo

5. Löysää hihnaohjainta (kuva 24).

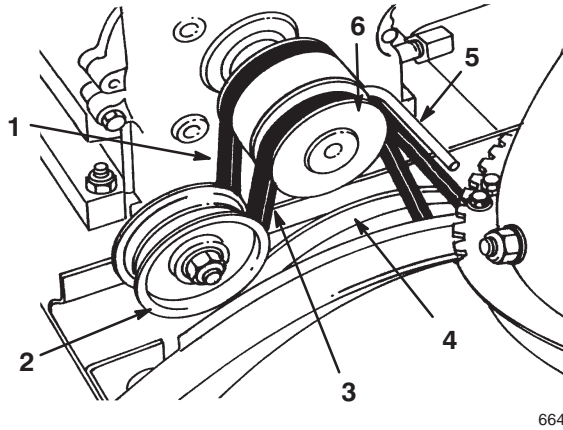

Kuva 24

- | | |
|--|---|
| 1. Vetopyörän käyttöhihna | 4. Kierukkaterän/siipipyörän iso hihnapyörä |
| 2. Välipyörä | 5. Hihnaohjain |
| 3. Kierukkaterän/siipipyörän käyttöhihna | 6. Moottorin hihnapyörä |

6. Irrota kierukkaterän/siipipyörän käyttöhihna moottorin hihnapyörästä ja kierukan/siipipyörän isosta hihnapyörästä (kuva 24).

7. Kallista lumilinkoa eteenpäin ja tue se niin, ettei se pääse kaatumaan.

8. Irrota neljä laippakantapulttia, joilla alakotelo on kiinnitetty runkoon, ja irrota kotelo (kuva 25).

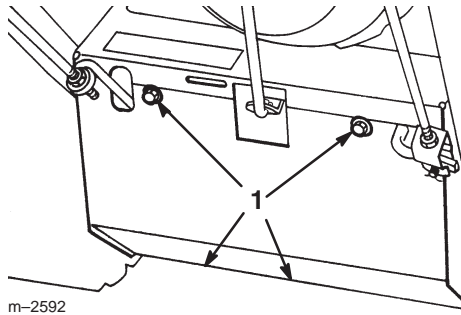

Kuva 25

1. Laippakantapultit

9. Irrota jousi sivulevyn alareunan lovasta (kuva 26).

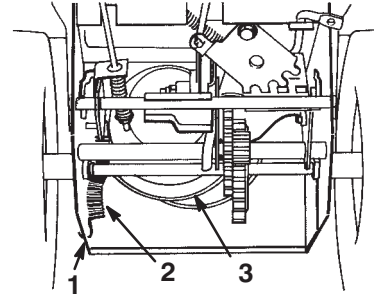

Kuva 26

- | | |
|-------------------|------------------------------|
| 1. Sivulevyn lovi | 3. Vetopyörän iso hihnapyörä |
| 2. Jousi | |

Varoitus

Jousessa on erittäin suuri jousivoima, ja se voi vahingoittaa sinua tai lähellä olijoita, ellet irrota sitä varovasti.

Irrota jousi varovasti.

10. Nosta lumilinko pystyasentoon.

11. Irrota vetopyörän käyttöhihna moottorin hihnapyörästä ja vetopyörän isosta hihnapyörästä (kuva 24).

12. Asenna uusi hihna vetopyörän ison hihnapyörän ympärille.

13. Vedä hihna moottorin hihnapyörän ympäri varmistaen, että hihna menee hihnaohjaimen sisäpuolelle (kuva 24).

14. Kallista lumilinkoa eteenpäin ja tue se niin, ettei se pääse kaatumaan.

15. Kiinnitä jousi sivulevyn alareunan loveen (kuva 26).

16. Asenna alakotelo neljällä laippakantapultilla paikalleen.

17. Nosta lumilinko pystyasentoon.

18. Asenna kierukkaterän tai siipipyörän käyttöhihna kierukan tai siipipyörän ison hihnapyörän ja moottorin hihnapyörän ympärille varmistaen, että hihna menee välipyörän ja hihnaohjaimen sisäpuolelle (kuva 24).

19. Säädä hihnaohjain siten, että kierukkaterän/siipipyörän hihnan ja ohjaimen väliin jää 3 mm:n välys, ja kiristä hihnaohjain paikalleen, kun kierukkaterän/siipipyörän hihna on kireällä.

20. Tarkista kierukkaterän/siipipyörän käyttövivusto ja säädä sitä tarpeen vaatiessa. Katso sivulta 10 Kierukkaterä- tai siipipyöräkäytön ohjausvivuston asennus vaiheet.

21. Asenna hihnakotelo paikalleen.

22. Kytke johto sytytystulppaan.

Kierukkaterän/siipipyörän käyttöhihnan säätö

Jos lumilinkoa käytetään luistavalla kierukkaterän/siipipyörän käyttöhihnalla, lumilingon suorituskyky laskee ja hihna vaurioituu. Tarkista kierukkaterän/siipipyörän käyttöhihnan kunnollinen kireys ensimmäisen käyttötunnin jälkeen ja sen jälkeen aina viiden käyttötunnin välein. Kiristä hihnaa tarpeen vaatiessa.



Hengenvaara



Jos kierukkaterä/siipipyörä säädetään huonosti, seurauksena voi olla kääntymisen kytkettäessä laite pois päältä. Pyörivä siipipyörä tai kierukkaterä voi katkaista sormet ja kädet tai vammauttaa niitä.

- Pidä kasvat, kädet, jalat ja muut kehon osat tai vaatteet kaukana piilossa olevista liikkuvista tai pyörivistä osista.
- Varmista, että siipipyörän jarruvarren vällys pysyy entisellään.
- Älä säädä kierukkaterän/siipipyörän käyttöhihnaa liian kireälle, sillä tällöin kierukka/siipipyörä voi pyöriä, kun ohjausvipu on kytketty pois päältä. Jos näin käy, vähennä hihnan kireyttä.

1. Sammuta moottori ja odota kunnes kaikki liikkuvat osat ovat pysähtyneet.
2. Irrota sytytystulpan johto ja varmista, että johto ei pääse koskettamaan tulppaa vahingossa (kuva 15).
3. Tarkista ja säädä hihna Kierukkaterä- tai siipipyöräkäytön ohjausvivuston asennus vaiheiden 4–7 mukaisesti, sivu 10.
4. Kytke johto sytytystulppaan.
5. Tarkista hihnakireys kierukkaterää käyttämällä.
6. Jos hihna vielä luistaa, vaihda hihna. Katso Kierukkaterän/siipipyörän käyttöhihnan vaihto sivulta 23.

Tärkeää Älä käytä lumilinkoa, jos kierukkaterä ja siipipyörä pyörivät vapautettuasi kierukkaterän/siipipyörän ohjausvivun.

Kierukkaterän/siipipyörän käyttöhihnan vaihto

Jos kierukkaterän/siipipyörän käyttöhihna kuluu, öljyyntyy tai vaurioituu muuten, vaihda hihna.

1. Sammuta moottori ja odota kunnes kaikki liikkuvat osat ovat pysähtyneet.
2. Irrota sytytystulpan johto ja varmista, että johto ei pääse koskettamaan tulppaa vahingossa (kuva 15).
3. Irrota hihnakotelon kaksi laippakantapulttia ja laita kotelo sivuun (kuva 23).
4. Löysää hihnaohjainta (kuva 24).
5. Irrota kierukkaterän/siipipyörän käyttöhihna moottorin hihnapyörästä ja kierukan/siipipyörän isosta hihnapyörästä (kuva 24).
6. Asenna uusi hihna kierukkaterän/siipipyörän isoon hihnapyörään (kuva 24).
7. Vedä hihna moottorin hihnapyörän ympäri varmistaen, että hihna menee välipyörän ja hihnaohjaimen sisäpuolelle (kuva 24).
8. Säädä hihnaohjain siten, että kierukkaterän/siipipyörän hihnan ja ohjaimen väliin jää 3 mm:n vällys, ja kiristä hihnaohjain paikalleen.
9. Tarkista ja säädä kierukkaterän tai siipipyörän käyttöhihna Kierukkaterä- tai siipipyöräkäytön ohjausvivuston asennus vaiheiden 4–7 mukaisesti, sivu 10.

10. Asenna hihnakotelo paikalleen.

11. Kytke johto sytytystulppaan.

Tärkeää Älä käytä lumilinkoa, jos kierukkaterä ja siipipyörä pyörivät vapautettuasi kierukkaterän/siipipyörän ohjausvivun.

Moottoriöljyn vaihto

Vaihda moottoriöljy ensimmäisen kerran kahden käyttötunnin jälkeen, sitten aina 25 käyttötunnin välein ja linkouskauden päätteeksi. Mikäli mahdollista, käytä moottoria ennen öljynvaihtoa, sillä lämmin öljy juoksee paremmin ja kuljettaa pois enemmän epäpuhtauksia.

1. Sammuta moottori ja odota kunnes kaikki liikkuvat osat ovat pysähtyneet.
2. Irrota sytytystulpan johto ja varmista, että johto ei pääse koskettamaan sytytystulppaa vahingossa (kuva 15).

3. Laita lumilingon takaosa tuen varaan.
4. Irrota vasen pyörä.
5. Puhdista öljynpoistotulpan ympäristö (kuva 27).

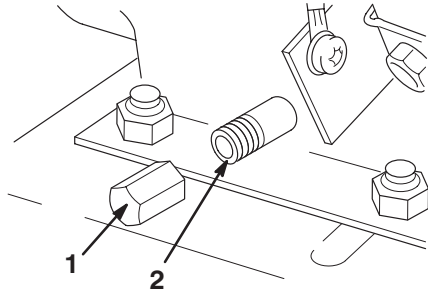

m-4070

Kuva 27

1. Öljynpoistotulppa
2. Poistonippa

6. Työnnä tyhjennysastia poistonipan alle ja irrota öljynpoistotulppa (kuva 27).

Huomautus: Aseta suppilo poistonipan alle niin, että öljy valuu lumilingosta suoraan tyhjennysastiaan.

7. Tyhjennä öljy.
8. Asenna öljynpoistotulppa.
9. Asenna vasen pyörä paikalleen.
10. Täytä kampikammio öljyllä. Katso Öljyn lisääminen moottorin kampikammioon sivulta 12.
11. Pyyhi pois läikkynyt öljy.
12. Kytke johto sytytystulppaan.

Lumilingon voitelu

Voitele lumilingon kaikki liikkuvat osat kevyesti 15 käyttötunnin välein ja linkouskauden päätyttyä.

Tärkeää Varo, ettei öljyä tai rasvaa joudu kumipyörään tai kitkalevyyn, sillä tällöin pyörä luistaa ja kumi saattaa hapertua.

1. Sammuta moottori ja odota kunnes kaikki liikkuvat osat ovat pysähtyneet.
2. Irrota sytytystulpan johto ja varmista, että johto ei pääse koskettamaan tulppaa vahingossa (kuva 15).
3. Tyhjennä polttoainesäiliö bensiinistä. Katso Polttoainesäiliön tyhjennys sivulta 25.
4. Kallista lumilinkoa eteenpäin kierukkaterän tai siipipyörän kotelon varaan ja tue se siihen asentoon, ettei se pääse kaatumaan.

5. Irrota neljä laippakantapulttia, joilla alakotelo on kiinnitetty, ja irrota kotelo (kuva 25).
6. Voitele lumilinko kevyesti ohuella öljyllä kuvan 28 mukaisesti.

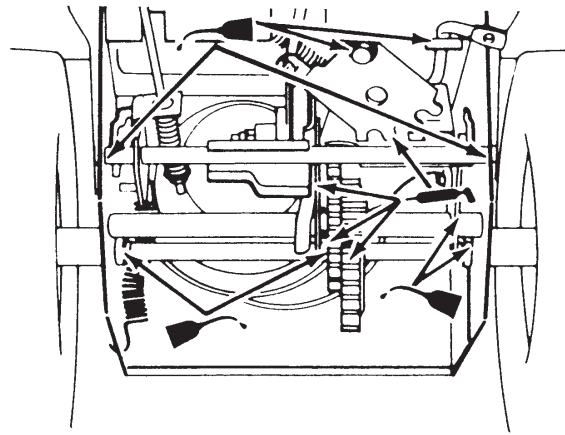

887

Kuva 28

Tärkeää Älä öljyä lumilinkoa liikaa, sillä ylimääräinen öljy saattaa joutua vetopyöräkäyttöön ja saada hihnan luistamaan.

7. Pyyhi pois ylimääräinen öljy.
8. Rasvaa lumilinko kuvan 28 mukaisesti.
9. Pyyhi pois ylimääräinen rasva.
10. Aseta alasuojus paikalleen.
11. Nosta lumilinko pystyasentoon.
12. Kytke johto sytytystulppaan.

Sytytystulpan vaihto

Käytä **Champion RJ-19LM** -sytytystulppaa tai vastaavaa. Asenna uusi tulppa 100 käyttötunnin välein.

1. Sammuta moottori ja odota kunnes kaikki liikkuvat osat ovat pysähtyneet.
2. Poista kaikki lika sytytystulpan jalustasta.
3. Irrota johto sytytystulpasta (kuva 15).
4. Irrota sytytystulppa
5. Tarkista sytytystulppa. Vaihda tulppa, jos se on rikki, viallinen tai likainen.

Tärkeää Älä puhdista elektrodeja, koska sylinteriin voi päästää soraa, ja moottori vaurioitua.

6. Aseta sytytystulpan elektrodien kärkiväliksi 0,76 mm kuvan 29 mukaisesti.

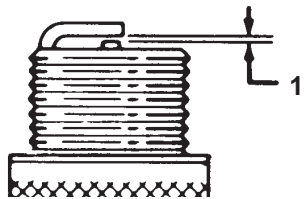

Kuva 29

110

1. 0,76 mm

7. Asenna sytytystulppa käsin ja kiristä se sitten 20,4 Nm:iin. Jos sinulla ei ole momenttiavainta, kiristä tulppa tiukkaan.
8. Kytke johto sytytystulppaan.

Polttoainesäiliön tyhjennys

1. Sammuta moottori ja odota kunnes kaikki liikkuvat osat ovat pysähtyneet.
2. Irrota johto sytytystulpasta (kuva 15).
3. Sulje polttoaineventtiili (kuva 17).



Hengenvaara



Bensiini on erittäin helposti syttyvää, ja se voi aiheuttaa vakavan henkilövahingon.

- Tyhjennä bensiini säiliöstä ulkona.
- Tyhjennä bensiini vain moottorin jo jäähtyneenä.
- Pyyhi läikkynyt bensiini pois.
- Älä tyhjennä bensiiniä avotulen lähellä tai paikassa, jossa kipinä voi sytyttää polttoainehöyryt.
- Älä polta sikaria, savuketta tai piippua bensiiniä käsitellessäsi.

4. Laita puhdas tyhjennysastia polttoaineventtiilin alle.
5. Löysää letkuliitintä, jolla polttoaineletku on kiinni venttiilissä, ja vedä letku irti venttiilistä (kuva 17).
6. Avaa polttoaineventtiili ja valuta polttoaine säiliöstä tyhjennysastiaan.
7. Asenna polttoaineletku polttoaineventtiiliin ja kiinnitä se letkuliittimellä.
8. Kytke johto sytytystulppaan.
9. Käynnistä lumilinko ja anna moottorin käydä, kunnes se sammuu. Toista tämä vaihe vielä kaksi kertaa, jotta polttoainesäiliö ja kaasutin ovat varmasti tyhjiä.

Säilytys



Vaara



Bensiinihöyryt ovat hyvin tulenarkoja ja räjähtäviä sekä vaarallisia hengitettynä. Jos tuote varastoidaan paikkaan, jossa on avotulta, bensiinihöyryt voivat syttyä ja aiheuttaa räjähdys.

Älä varastoi lumilinkoa (asuin)taloon, kellariin tai muuhun tilaan, jossa on sytytysläheteitä, kuten kuumavesivaraajia tai muita lämmittimiä, vaatteiden kuivausrumpuja, uuneja ja muita vastaavia laitteita.

Polttoainejärjestelmän valmistelu

1. Lisää stabilointiainetta tai varastointiin tarkoitettua lisäainetta polttoainesäiliöön ohjeiden mukaan.
2. Käytä moottoria 10 minuuttia, jotta lisäaineistettu polttoaine leviää polttoainejärjestelmään.
3. Pysäytä moottori, anna sen jäähtyä ja tyhjennä polttoainesäiliö tai anna moottorin käydä, kunnes se sammuu. Katso Polttoainesäiliön tyhjennys sivulta 25.
4. Käynnistä moottori ja anna sen käydä, kunnes se sammuu.
5. Käytä rikastinta tai käsisyöttöpumppua, käynnistä moottori kolmannen kerran ja käytä moottoria, kunnes se ei enää lähde käyntiin.
6. Hävitä polttoaine asianmukaisesti. Kierrätä se paikallisten säädösten mukaan tai käytä sitä autossasi.

Huomautus: Älä säilytä lisäaineistettua bensiiniä 90 päivää kauempaa.

PROTOTYPE

Moottorin valmistelu

1. Vaihda moottoriöljy moottorin ollessa edelleen lämmin. Katso Moottoriöljyn vaihto sivulta 23.
2. Irrota sytytystulppa
3. Lorauta öljykannusta kaksi teelusikallista öljyä sytytystulpan aukkoon.
4. Asenna sytytystulppa käsin ja kiristä se sitten 20,4 Nm:iin. Jos sinulla ei ole momenttiavainta, kiristä tulppa tiukkaan. **Älä kytke johtoa tulppaan.**
5. Vedä narukäynnistimestä hitaasti, jotta öljy leviää sylinterin sisäpuolelle.

Lumilingon valmistelu

1. Voitele lumilinko. Katso Lumilingon voitelu sivulta 24.
2. Puhdista lumilinko.
3. Korjausmaalaa lingon pinta tarvittaessa maalilla, jota on saatavissa valtuutetusta huollosta. Hio vioittuneet kohdat ennen maalausta, ja käytä ruosteenestoainetta estääksesi metalliosia ruostumasta.
4. Kiristä löysällä olevat kiinnittimet. Korjaa tai vaihda kaikki vaurioituneet osat.
5. Peitä lumilinko ja varastoi se puhtaaseen ja kuivaan paikkaan pois lasten ulottuvilta. Anna moottorin jäähtyä ennen kuin varastoit koneen suljettuun tilaan.

PROTOTYPE

Vianetsintä

Toro on suunnitellut ja rakentanut lumilingon toimimaan häiriöttä. Tarkista seuraavat osat ja kohdat huolellisesti ja katso lisätietoja sivun 18 Kunnossapito-osasta. Jos vika ei korjaannu, ota yhteyttä valtuutettuun huoltoon.

Ongelma	Mahdolliset syyt	Korjaavat toimenpiteet
Sähköinen käynnistin ei pyöri (vain mallit, joissa on sähköinen käynnistys)	<ol style="list-style-type: none"> Virtajohto on irti pistokkeesta tai lumilingosta. Virtajohto on kulunut, syöpynyt tai vaurioitunut. Virtapistokkeessa ei ole jännitettä. 	<ol style="list-style-type: none"> Kytke virtajohto pistokkeeseen ja/tai lumilinkoon. Vaihda virtajohto. Anna pätevän sähkömiehen kytkeä pistokkeeseen jännite.
Moottori ei käynnisty tai käynnistyy vaikeasti	<ol style="list-style-type: none"> Virta-avain ei ole virtalukossa tai se on Off-asennossa (pois päältä). Rikastin on Off-asennossa (pois päältä) ja käsisyöttöpumppua ei ole painettu. Polttoaineventtiili on kiinni. Kaasuvipu ei ole Fast-asennossa (nopea). Polttoainesäiliö on tyhjä tai polttoainejärjestelmässä on vanhentunutta polttoainetta. Sytytystulpan johto on löysällä tai irronnut. Sytytystulppa on syöpynyt, likainen tai sen kärkiväli on väärä. Polttoainesäiliön korkin ilmareikä on tukossa. Moottorin kampikammiossa on liikaa tai liian vähän öljyä. Ilman lämpötila on yli 4 °C ja lumilinkoon on asennettu kaasuttimen lämmitysrasia. 	<ol style="list-style-type: none"> Aseta avain virtalukkoon ja käännä se On-asentoon (päälle). Käännä rikastin On-asentoon ja paina käsisyöttöpumppua kolme kertaa. Avaa polttoaineventtiili. Siirrä kaasuvipu Fast-asentoon (nopea). Tyhjennä ja/tai täytä polttoainesäiliö tuoreella polttoaineella (alle 30 päivää vanhalla). Jos vika ei korjaannu, ota yhteyttä valtuutettuun huoltoon. Kytke johto sytytystulppaan. Tarkista sytytystulppa ja säädä kärkiväliä tarpeen vaatiessa. Vaihda sytytystulppa, jos se on syöpynyt, likainen tai murtunut. Poista ilmareiän tukos tai vaihda polttoainesäiliön korkki. Lisää tai vähennä moottorin kampikammion öljymäärää, kunnes sitä on mittatikun Full-merkkiin. Irrota kaasuttimen lämmitinrasia.

Ongelma	Mahdolliset syyt	Korjaavat toimenpiteet
Moottori käy epätasaisesti	<ol style="list-style-type: none"> Rikastin on On-asennossa (päällä). Polttoaineventtiili ei ole täysin auki. Polttoainesäiliö on lähes tyhjä tai polttoainejärjestelmässä on vanhentunutta polttoainetta. Sytytystulpan johto on irti. Sytytystulppa on syöpynyt, likainen tai sen kärkiväli on väärä. Moottorin kampikammiossa on liikaa tai liian vähän öljyä. Ilman lämpötila on yli 4 °C ja lumilinkoon on asennettu kaasuttimen lämmitysrasia. 	<ol style="list-style-type: none"> Siirrä rikastin Off-asentoon (pois päältä). Avaa polttoaineventtiili. Tyhjennä ja täytä polttoainesäiliö tuoreella polttoaineella (alle 30 päivää vanhalla). Jos vika ei korjaannu, ota yhteyttä valtuutettuun huoltoon. Kytke johto sytytystulppaan. Tarkista sytytystulppa ja säädä kärkiväliä tarpeen vaatiessa. Vaihda sytytystulppa, jos se on syöpynyt, likainen tai murtunut. Lisää tai vähennä moottorin kampikammion öljymäärää, kunnes se on mittatikun Full-merkin kohdalla. Irrota kaasuttimen lämmitinrasia.
Moottori käy, mutta lumilinko linkoaa lunta huonosti tai ei ollenkaan	<ol style="list-style-type: none"> Kaasuvipu ei ole Fast-asennossa (nopea) lingottaessa. Lumilinko liikkuu liian nopeasti lingotakseen kaiken lumen. Yrität poistaa liian leveää kaistaa lunta kerralla. Yrität poistaa hyvin raskaasta tai märkää lunta. Heittosuppilo on tukossa. Kierukkaterän/siipipyörän käyttöhihna on löysällä tai irronnut hihnapyörältä. Kierukkaterän/siipipyörän käyttöhihna on kulunut tai rikkinäinen. 	<ol style="list-style-type: none"> Siirrä kaasuvipu Fast-asentoon (nopea). Vaihda lumilinko alemmalle vaihteelle. Linkoa kapeampi kaista lunta kerralla. Älä ylikuormita lumilinkoa hyvin raskaalla tai märällä lumella. Sammuta moottori, odota kunnes kaikki liikkuvat osat ovat pysähtyneet ja poista lumi heittosuppilosta kepillä. Asenna ja/tai säädä kierukkaterän/siipipyörän käyttöhihna. Vaihda kierukkaterän/siipipyörän käyttöhihna
Lumilinko jättää maahan lunta	<ol style="list-style-type: none"> Rengaspaineet ovat liian matalat. Jalaksia ja/tai työntölevyä ei ole säädetty oikein. 	<ol style="list-style-type: none"> Tarkista rengaspaineet ja säädä tarvittaessa. Säädä jalakset ja työntölevy.