



824 Power Throw[®]

Snøfreser

Modellnr. 38053—230000001 og oppover

PROTOTYPE

Brukerhåndbok



Norsk (N)

Dette tenningsystemet er kompatibelt med Canadas ICES-002.

Ce système d'allumage par étincelle de véhicule est conforme à la norme NMB-002 du Canada.

Den vedlagte brukerhåndboken for motoren har informasjon om amerikanske EPAs (Environmental Protection Agency) og Californias utslippskontrollreguleringer om utslippssystemer, vedlikehold og garanti.

Oppbevar brukerhåndboken sammen med kjøretøyet. Hvis brukerhåndboken blir ødelagt eller uleselig, må du straks få tak i en ny. Du kan bestille nye brukerhåndbøker fra motorprodusenten.

Innhold

	Side
Innledning	2
Sikkerhet	3
Regler for sikker bruk	3
Sikker bruk av Toro snøfresere	4
Lydtrykk	5
Lydstyrke	5
Vibrasjon	5
Sikkerhets- og instruksjonsmerker	6
Montering	8
Løse deler	8
Montere håndtaket	8
Montere hastighetsvelgerstag	9
Montere trekkfunksjonsstaget	10
Montere forbindelsesledd for spiralbladets/viftehjulets drivkontroll	10
Montere sjaktkontrollstag	11
Før du starter	12
Fylle olje i motorveivhuset	12
Fylle bensin på tanken	12
Kontrollere trykket i dekkene	13
Gjennomgå vedlikeholdsplan	13
Drift	13
Betjeningsspaker	13
Fjerne forgasserens varmeboks	14
Installere forgasserens varmeboks	15
Slik starter du motoren	15
Slik stopper du motoren	15
Frigang eller selvdriфт	15
Tips for bruk av snøfreser	16
Vedlikehold	17
Anbefalt vedlikeholdsplan	17
Kontrollere motoroljenivået	17
Kontrollere smørefettet i spiralbladets girkasse	18

	Side
Justere støtteplatene og skrapen	19
Justere hastighetsvelgeren	19
Justere trekkfunksjonens drivrem	20
Skifte trekkfunksjonens drivrem	20
Justere spiralbladets/viftehjulets drivrem	22
Skifte spiralbladets/viftehjulets drivrem	22
Smøre snøfreseren	23
Skifte motorolje	24
Skifte tennplugg	24
Tømme drivstofftank	24
Lagring/oppbevaring	25
Klargjøre drivstoffsystemet	25
Klargjøre motoren	25
Klargjøre snøfreseren	25
Feilsøking	26

Innledning

Les håndboken nøye, slik at du lærer å bruke og vedlikeholde produktet riktig. Informasjonen i brukerhåndboken kan hjelpe deg og andre til å unngå personskader og produktskader. Selv om Toro utformer og produserer sikre produkter, har du selv ansvaret for at produktet brukes på en forsvarlig og riktig måte.

Hvis maskinen trenger reparasjon, eller hvis du trenger originale Toro-deler eller mer informasjon, kan du kontakte et autorisert forhandlerverksted eller avdelingen for kundeservice hos Toro. Ha modell- og serienumre for hånden når du tar kontakt. På figur 1 vises plasseringen av modell- og serienumrene på produktet.

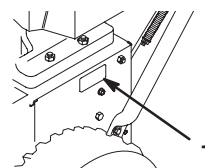

Figur 1

1. Plassere modell- og serienummer

Noter produktets modell- og serienummer nedenfor:

Modell- nummer: _____
Serie- nummer: _____

Brukerhåndboken gjør deg oppmerksom på potensielle farer og har spesielle sikkerhetsmeldinger som hjelper deg og andre til å unngå personskader og dødsfall. **Fare,**

Advarsel og **Forsiktig** er uttrykk som brukes for å identifisere ulike farenivåer. Vær imidlertid svært forsiktig uansett farerisiko.

Fare varsler om en svært farlig situasjon, som **vil** føre til alvorlige skader eller dødsfall hvis du ikke følger de anbefalte sikkerhetstiltakene.

Advarsel varsler om en fare som **kan** føre til alvorlige skader eller dødsfall hvis du ikke følger de anbefalte sikkerhetstiltakene.

Forsiktig varsler om en fare som kan føre til mindre alvorlige skader hvis du ikke følger de anbefalte sikkerhetstiltakene.

I håndboken brukes to andre ord til å vektlegge informasjon. **Viktig** angir teknisk informasjon og **Obs:** vektlegger generell informasjon som du bør være spesielt oppmerksom på.

Sikkerhet

Denne to-trinns snøfreseren oppfyller eller overgikk ISO 8437-standarden da den ble produsert.

Det er meget viktig at du og alle andre som skal bruke snøfreseren, leser og forstår innholdet i håndboken før motoren startes for første gang. På denne måten sikres maksimal sikkerhet og best mulig ytelse, og du blir kjent med produktet.

⚠ Dette er et sikkerhetsvarselsymbol. Det brukes til å varsle deg om potensielle farer for personskader. Følg alle sikkerhetsmeldinger som følger dette symbolet for å unngå alvorlige skader eller dødsulykker.

Feilaktig bruk og vedlikehold av snøfreseren kan føre til personskader eller dødsfall. For å redusere muligheten for skader bør du følge disse sikkerhetsinstruksjonene.

Regler for sikker bruk

De følgende instruksjonene er tilrettelagt fra ANSI/OPEI B71.3–1995-standarden og ISO-standarden 8437:1989. Informasjon eller terminologi som gjelder spesielt for Toro-snøfresere, står i parentes.

Opplæring

- Les brukerhåndboken nøye. Gjør deg godt kjent med alle kontroller og riktig bruk av utstyret. Lær hvordan du raskt kan stoppe snøfreseren og kople fra kontrollene.
- La aldri barn få lov til å bruke snøfreseren. La heller aldri voksne få lov til å bruke den uten at de har fått riktig opplæring.

- Ikke la noen oppholde seg i området der snøfreseren skal brukes (spesielt ikke små barn og kjæledyr).
- Vær forsiktig slik at snøfreseren ikke sklir eller faller, spesielt når den brukes i revers.

Forberedelser

- Kontroller området der du skal bruke snøfreseren nøye. Fjern alle dørmatter, kjelker og akebrett, planker, ledninger eller andre gjenstander.
- Kople fra alle kløtsjene, før du starter motoren. Når det gjelder Power Shift[®]-modellene, skal snøfreseren også settes i fri.
- Sørg alltid for å ha på deg gode vinterklær når du bruker snøfreseren. Bruk fottøy som gir godt grep på glatte underlag.
- Bensin er meget brannfarlig og må behandles forsiktig.
 - Bruk en godkjent bensinkanne.
 - Fyll aldri bensin på en motor som er i gang, eller som er varm.
 - Fyll bensin på tanken utendørs, og vær meget forsiktig. Fyll aldri bensin innendørs.
 - Sett drivstofftanklokket på igjen, og tørk opp eventuelt bensinsøl.
- Bruk kun el-kabelen som fulgte med snøfreseren, og en stikkontakt som er egnet for strømkabler på elektriske startmotorer.
- Juster høyden på spiralbladhuset slik at det ikke tar ned grus eller småstein på bakken.
- Forsøk aldri å foreta justeringer mens motoren er i gang, unntatt når en slik justering er spesielt anbefalt av Toro.
- La motoren og snøfreseren tilpasse seg utetemperaturen før du begynner å rydde snø.
- Bruk av motordrevne maskiner kan resultere i at gjenstander blir kastet opp og rett i øynene. Bruk alltid vernebriller eller øyebeskyttelse når du bruker, justerer eller reparerer snøfreseren.

Bruk

- Hold hender og føtter borte fra roterende deler. Hold deg unna utløpssjaktens åpning til enhver tid.
- Vær ytterst forsiktig når snøfreseren kjører på eller over grusbelagte innkjørsler, fortau eller veier. Vær oppmerksom på skjulte farer og trafikk.

- Hvis snøfreseren støter mot noe, må du stoppe motoren ved å ta ledningen av tennpluggen. Undersøk snøfreseren nøye for å se om den er blitt skadet, og reparer skaden før snøfreseren tas i bruk igjen.
- Hvis snøfreseren begynner å vibrere sterkt, må du straks stanse motoren og lete etter årsaken. Vibrasjon er som regel et tegn på at det har oppstått et problem.
- Stopp motoren hver gang du forlater førerplassen, før du renser spiralbladet/viftehjulhuset eller utløpssjakten, og ved reparasjon, justering eller inspeksjon.
- Pass på at spiralbladet/viftehjulet og alle bevegelige deler har stoppet før du foretar rengjøring, reparasjoner eller undersøkelser. Kople fra tennpluggledningen, og hold ledningen vekk fra tennpluggen for å forhindre at noen starter motoren ved et uhell.
- La aldri motoren gå innendørs, unntatt når du starter den eller flytter snøfreseren inn eller ut av bygningen. Åpne ytterdørene, ettersom eksos er farlig.
- Ikke rydd snø på tvers av skråninger. Vær ytterst forsiktig når du forandrer retning i skråninger. Forsøk aldri å rydde snø i bratte skråninger.
- Bruk aldri snøfreseren uten at de riktige skyddene eller andre sikkerhetsanordninger sitter på plass.
- Bruk aldri snøfreseren i nærheten av glasskonstruksjoner, biler, vinduer, holdeplasser etc. uten at snøsjaktens utløpsvinkel er riktig justert. Hold barn og kjæledyr unna.
- Maskinens kapasitet må ikke overbelastes ved at du forsøker å rydde snøen for fort.
- Kjør aldri snøfreseren med høy hastighet på glatte underlag. Se bakover og vær forsiktig når du rygger.
- Rett aldri snøskyen mot folk, og tillat heller ikke at noen står foran maskinen.
- Kople fra strømtilførselen til spiralblad/viftehjul når snøfreseren skal transporteres, eller når den ikke er i bruk.
- Bruk bare tilbehør og utstyr som er godkjent av Toro, som hjulvekter, motvekter og førerhus (ta kontakt med et autorisert serviceverksted hvis du trenger tilbehør til snøfreseren.)
- Snøfreseren må kun brukes når det er godt lys og godt sikt. Sørg alltid for å ha godt fotfeste, og hold godt i håndtaket. Gå, ikke løp.

Vedlikehold og lagring/oppbevaring

- Undersøk alle fester regelmessig for å se om tiltrekningsmomentet er riktig, slik at du er sikker på at utstyret er trygt å bruke.

- En snøfreser med bensin på tanken må aldri oppbevares inne i bygninger der det finnes tennkilder, slik som varmtvannsapparater, varmeovner, tørketromler/-skap. La motoren bli kald før den settes på et innelukket sted.
- Sjekk alltid håndboken hvis snøfreseren skal lagres over lengre tid.
- Sikkerhets- og instruksjonsmerker må vedlikeholdes og skiftes ut etter behov.
- La motoren gå i noen få minutter etter at du har ryddet snø, for å unngå at spiralbladet/viftehjulet fryser fast.

Sikker bruk av Toro snøfresere

Listen nedenfor inneholder sikkerhetsinformasjon som gjelder spesielt for Toro-produkter, eller annen sikkerhetsinformasjon du bør kjenne til.

- **Et viftehjul eller spiralblad som roterer, kan kutte av eller skade fingre eller hender.** Stå alltid bak håndtakene og bort fra utløpsåpningen mens du bruker snøfreseren. **Hold ansikt, hender, føtter og andre kroppsdeler samt klær borte fra deler som beveger seg eller roterer.**
- **Stans motoren, ta ut nøkkelen, og vent til alle deler slutter å bevege seg** før snøfreseren justeres, rengjøres eller undersøkes, og før utløpssjakten renskes. Kople også kabela fra tennpluggen, og hold den borte fra tennpluggen for å unngå at motoren startes ved et uhell.
- Bruk en pinne, **ikke hendene**, til å fjerne tilstopping i utløpssjakten.
- **Før** du forlater førerplassen, må du stanse motoren, ta ut nøkkelen og vente til alle bevegelige deler står stille.
- Bruk aldri løstsittende klær som kan sette seg fast i bevegelige deler.
- Hvis en verneplate, en sikkerhetsanordning eller et merke er skadet, uleselig eller mangler, må det repareres eller skiftes ut før arbeidet begynner. Stram også til alle løse fester.
- **Ikke** røyk mens du håndterer bensin.
- Bruk et lavt gir når du bruker snøfreseren i bakker. Bruk bakhjulsstilling med Power Shift[®] snøfresere.
- **Ikke** bruk snøfreseren på taket.
- Ikke ta på motoren mens den går eller like etter at den har stoppet, den kan være varm nok til å forårsake brannskader. Ikke fyll på olje eller kontroller oljenivået i veivhuset mens motoren er i gang.
- Foreta kun vedlikehold som er beskrevet i håndboken. Stans motoren, ta ut nøkkelen og kople ledningen fra tennpluggen før du utfører vedlikehold, service eller justeringer. Hold ledningen vekk fra tennpluggen for å

forhindre at noen starter motoren ved et uhell. Ta kontakt med et autorisert serviceverksted hvis det er nødvendig med store reparasjoner.

- Ikke forandre regulatorinnstillingene på motoren.
- Når snøfreseren skal lagres i mer enn 30 dager, må tanken tømmes for bensin for å unngå brannfare. Lagre bensin i en godkjent drivstoffbeholder. Ta nøkkelen ut av tenningen før snøfreseren settes bort.
- For best mulig ytelse og sikkerhet bør du bare kjøpe ekte Toro-reservedeler og -tilbehør.

Lydtrykk

Denne maskinen har et maks. lydtrykksnivå på 93 dBA ved operatørens øre, basert på måling av identiske maskiner i henhold til direktiv 98/37/EF.

Før bruk

Les håndboken slik at du forstår innholdet før du bruker snøfreseren. Bli kjent med alle kontrollene og lær hvordan man stopper motoren raskt.

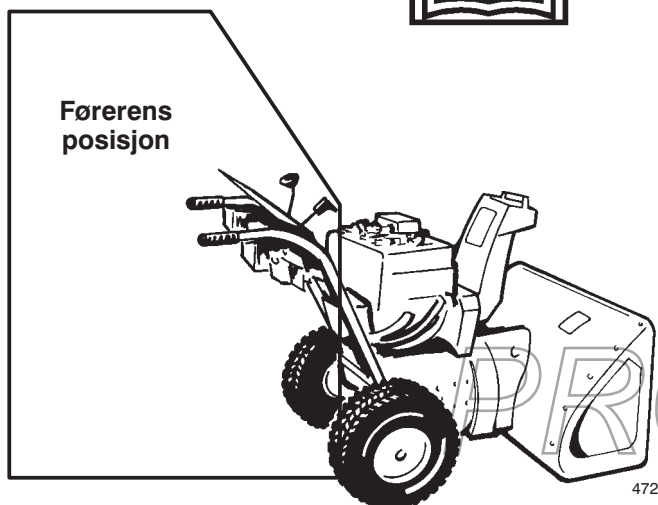

Lydstyrke

Denne maskinen har et garantert lydstyrkenivå på 108 dBA, basert på måling av identiske maskiner i henhold til direktiv 2000/14/EF.

Vibrasjon

Denne maskinen overskrider ikke hånd-årm-vibrasjonsnivået på $9,9 \text{ m/s}^2$, basert på måling av identiske maskiner i henhold til direktiv 98/37/EF.

Forsiktig: Feil bruk kan føre til amputasjon av fingre, hender eller føtter.

Et hurtig roterende viftehjul sitter ca. 5 cm innenfor åpningen.

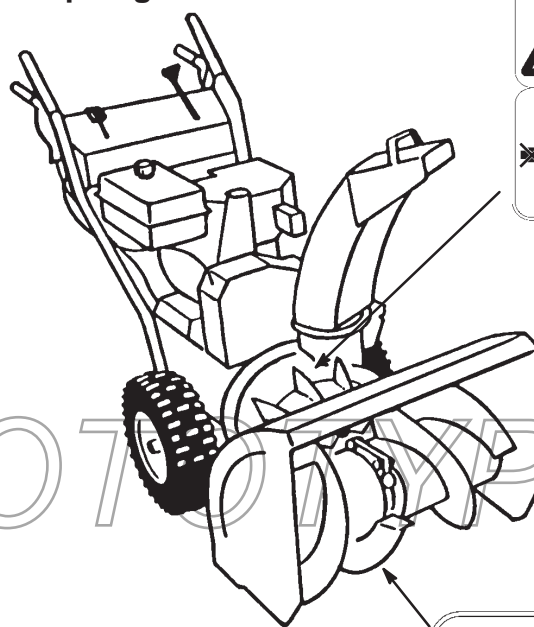

Det sakte roterende spiralbladet har et bevegelig klempunkt i nærheten av åpningen.



Sikkerhets- og instruksjonsmerker



Sikkerhets- og instruksjonsmerker er enkelt synlige for brukeren og er plassert i nærheten av alle områder som representerer en potensiell fare. Bytt ut alle merker som er ødelagte eller forsvunnet.



94-2558

1. Fare for kutt/avkapping i viftehjul – hold deg unna bevegelige deler, stopp motoren og fjern nøkkelen før du utfører vedlikehold.



94-2568

1. Fare for kutt/avkapping i viftehjul og spiralblad – hold tilskuere på avstand.

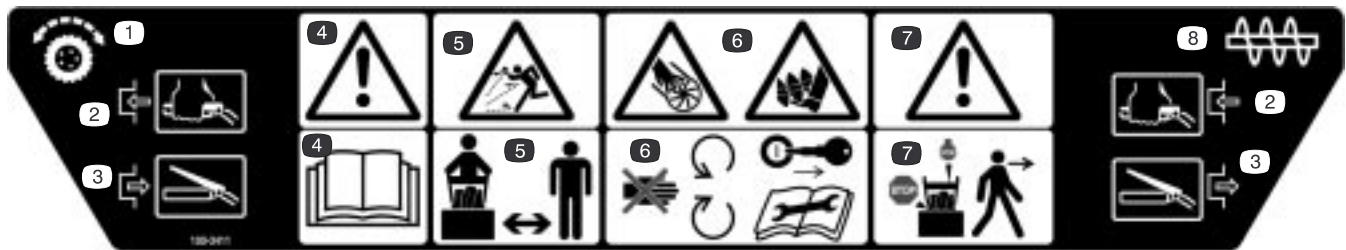

100-3411

- | | | | |
|---|--|--|--|
| 1. Trekkfunksjon | 4. Advarsel – les <i>brukerhåndboken</i> | 6. Fare for kutt/avkapping i viftehjul og spiralblad – hold deg unna bevegelige deler, stopp motoren og fjern nøkkelen før du utfører vedlikehold. | 7. Advarsel – stopp motoren før du forlater maskinen |
| 2. Trykk på kontrollspaken for å aktivere | 5. Fare for at gjenstander slynges gjennom luften – hold tilskuere på god avstand. | | 8. Driv for spiralblad/viftehjul |
| 3. Utløs kontrollspaken for å deaktivere | | | |



100-3564

- | | |
|--|---|
| 1. Fartsinnstillinger for kjøring framover | 3. Fartsinnstillinger for kjøring bakover |
| 2. Hastighetsvelger | |

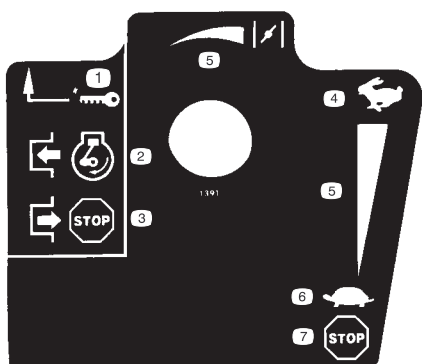

Tecumseh delnr. 35077

- | | |
|-----------------------------------|------------------|
| 1. Tenning | 4. Hurtig |
| 2. Aktiver for å starte motoren | 5. Øker omfang |
| 3. Deaktiver for å stoppe motoren | 6. Sakte |
| | 7. Stopp motoren |



Tecumseh delnr. 36501

1. Primer



Tecumseh delnr. 37119

1. Advarsel – varm overflate, ikke rør

PROTOTYPE

Montering

Obs: Maskinens venstre og høyre side angis ut fra normal bruksposisjon.

Løse deler

BESKRIVELSE	ANTALL	BRUK
Håndtaksmontering	1	Montere håndtak
Bolter	4	
Buete skiver	4	
Hastighetsvelgerstag	1	Montere hastighetsvelgerstaget
Splint	1	
Flat skive	1	
Fjær	1	Montere trekkfunksjonsstaget
Låsemutter med flens	1	
Nederste forbindelsesledd	1	Montere forbindelsesledd for spiralblads-/viftehjulskontrolldrev
Flensmutter	1	
Låsemutter med flens	1	
Sjakkontrollstag (stag og brakett, snekkegir og brakett)	1	Montere sjakkontrollstag
Bolt, pyramideformet skive og låsemutter	1	
Bolt	1	
Låsemutter	1	
Tenningsnøkkel	1	Starte og stoppe motoren

Montere håndtaket

1. Ta av monteringsstroppene som holder kontrollstagene fast på håndtaket.
2. Ta akselpinnene ut av begge hjulene (fig. 2), og skyv hjulene ca. 2,5 cm utover på akselen.

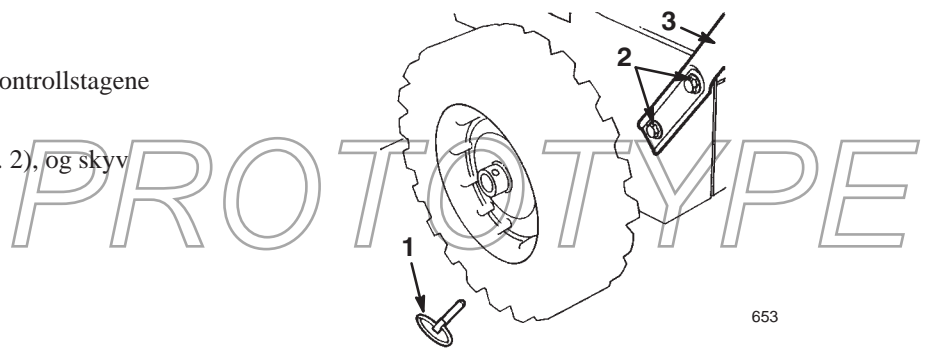

Figur 2

1. Akselpinne (2)
2. Bolter og buete skiver (4)
3. Håndtaksmontering

- Hold håndtakene i monteringsstilling, og stikk trekkfunksjonsstaget gjennom løkken i det nederste trekkfunksjonsstaget (fig. 3).

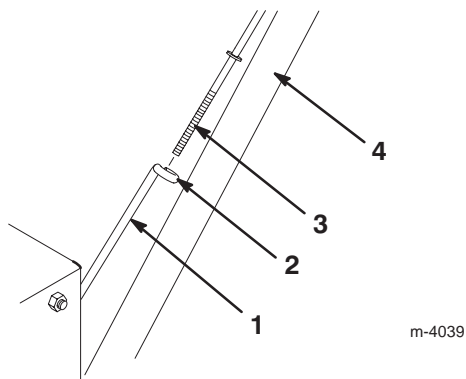

Figur 3

- | | |
|--------------------------------|-------------------------------|
| 1. Nederste trekkfunksjonsstag | 3. Øverste trekkfunksjonsstag |
| 2. Løkke | 4. Venstre side av håndtaket |

- Legg venstre side av håndtaket mot snøfreserens venstre side. Rett opp monteringshullene i håndtaket med hullene i sideplaten, og fest venstre side av håndtaket med to bolter og buete skiver (fig. 2).

Obs: Den konkave siden av de buete skivene skal ligge mot yttersiden av håndtaket.

- Legg høyre side av håndtaket mot snøfreserens høyre side. Rett opp monteringshullene i håndtaket med hullene i sideplaten, og fest høyre side av håndtaket med to bolter og buete skiver.
- Pass på at begge sider av håndtaket er på linje med hverandre, og stram boltene som holder håndtaket på plass.
- Skyv hjulene innover, og stikk hver akselpinne gjennom hullene i hjulnavet og det **innerste** hullet i akselen (fig. 4).

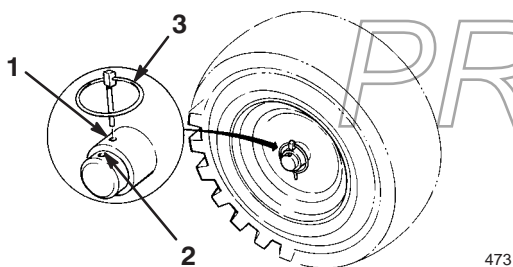

Figur 4

- | | |
|-------------------------------------|--------------------------|
| 1. Innerste hull i aksel og hjulnav | 2. Ytterste hull i aksel |
| | 3. Akselpinne |

Obs: For å bruke kjettingen (ekstrautstyr), må akselpinnene settes inn i de **ytterste** hullene i akselen.

Montere hastighetsvelgerstag

- Trekk hastighetsvelgerarmen (fig. 5) helt ut.

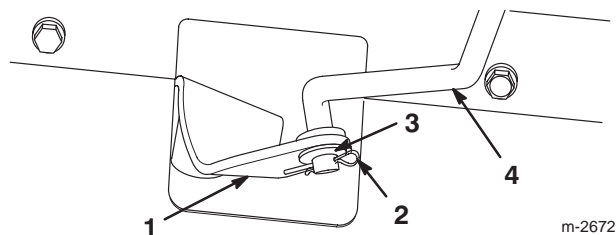

Figur 5

- | | |
|------------------------|-------------------------|
| 1. Hastighetsvelgerarm | 3. Flat skive |
| 2. Splint | 4. Hastighetsvelgerstag |

- Sett hastighetsvelgeren (fig. 14) på kontrolltavlen i **R₂** (**revers**) -stilling.

- Roter hastighetsvelgerstaget i vuggetappen (fig. 6) helt til bunnen av staget kan settes inn i hullet i hastighetsvelgerarmen (fig. 5).

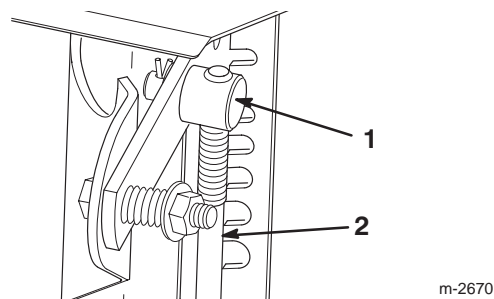

Figur 6

- | | |
|--------------|-------------------------|
| 1. Vuggetapp | 2. Hastighetsvelgerstag |
|--------------|-------------------------|

- Sett hastighetsvelgerstaget i armen, tre en flat skive på staget, og fest det ved hjelp av en splint (fig. 5).

Obs: Hvis hastighetsvelgeren ikke kan settes i femtegir, eller hvis du ikke er helt fornøyd med hastigheten, kan du justere hastighetsvelgeren. Se Justere hastighetsvelgeren på side 19.

Montere trekkfunksjonsstaget

1. Skyv fjæren på øverst på trekkfunksjonsstaget (fig. 7).

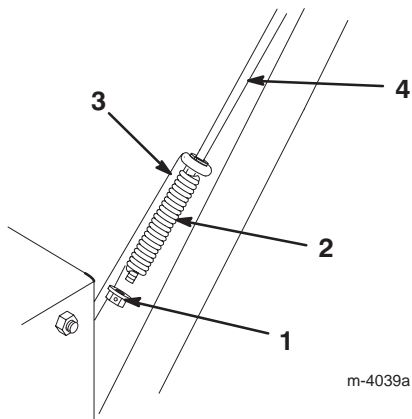

Figur 7

- | | |
|---------------------------------|--------------------------------|
| 1. Låsemutter med flens | 4. Øverste trekkfunksjonsstags |
| 2. Fjær | |
| 3. Nederste trekkfunksjonsstags | |

2. Skru en låsemutter med flens (flenssiden opp) på øverst på trekkfunksjonsstaget under fjæren (fig. 7).

3. Juster låsemutteren oppover eller nedover på den øverste delen av trekkfunksjonsstaget helt til avstanden mellom toppen av håndgrepet og bunnen av trekkkontrollspaken er om lag 12,7 cm, som vist på figuren 8.

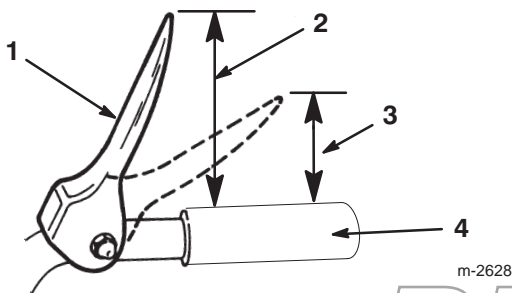

Figur 8

- | | |
|----------------------|--------------------|
| 1. Trekkkontrollspak | 3. 7,6 til 10,2 cm |
| 2. Rundt 12,7 cm | 4. Håndgrep |

4. Sett hastighetsvelgeren (fig. 14) i femtegir.
5. Trekk snøfreseren sakte bakover mens du sakte presser trekkkontrollspaken mot håndtaket.

Obs: Justeringen er korrekt når hjulene slutter å rulle bakover og avstanden mellom toppen av håndgrepet og bunnen av trekkkontrollspaken er 7,6 til 10,2 cm som vist på fig. 8.

6. Juster låsemutteren med flens, om nødvendig, for å få rett avstand mellom toppen av håndgrepet og bunnen av trekkkontrollspaken.

Montere forbindelsesledd for spiralbladets/viftehjulets drivkontroll

1. Tre en flensmutter (flensen skal vende ned) på det øverste kontrollstaget på høyre side av håndtaket (fig. 9).

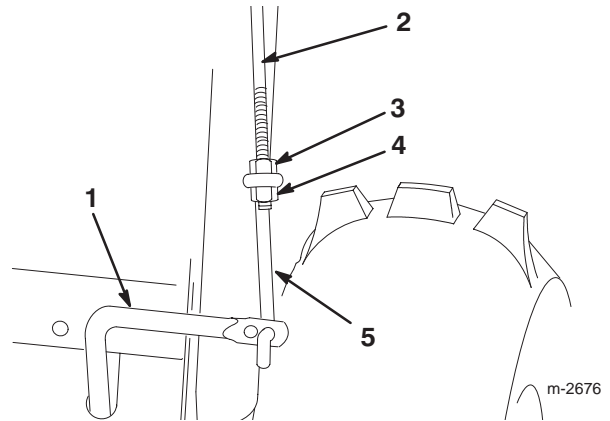

Figur 9

- | | |
|---------------------------|------------------------------|
| 1. Nederste kontrollstags | 4. Låsemutter med flens |
| 2. Øverste kontrollstags | 5. Nederste forbindelsesledd |
| 3. Flensmutter | |

2. Stikk det nederste forbindelsesleddet gjennom det ytterste hullet i det nederste kontrollstaget, som illustrert i figur 9.

3. Stikk det øverste kontrollstaget gjennom løkken i det nederste forbindelsesleddet (fig. 9).

4. Tre en låsemutter med flens (flensen skal vende opp) i bunnen av det øverste kontrollstaget, nedenfor løkken i det nederste forbindelsesleddet (fig. 9).

5. Mål avstanden mellom toppen av håndgrepet og bunnen av spiralbladets/viftehjulets drivkontrollspak. Denne avstanden skal være om lag 10,2 cm, som vist i figur 10.

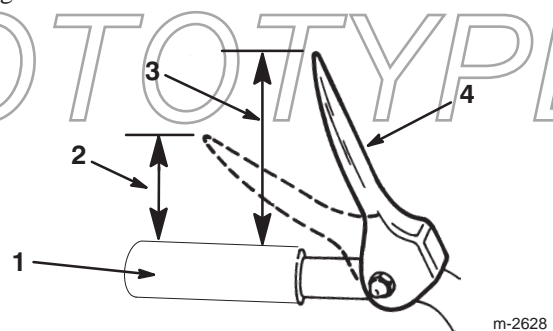

Figur 10

- | | |
|------------------|--|
| 1. Håndgrep | 4. Drivkontrollspak for spiralblad/viftehjul |
| 2. 2 cm | |
| 3. Rundt 10,2 cm | |

6. Press spiralbladets/viftehjulets drivkontrollspak sakte mot håndgrepet.

Obs: Kraften du må bruke til å presse spaken, økes merkbar når du fjerner dødgangen fra drivremmen til spiralbladet/viftehjulet (omtrent en halvdel av spakbevegelsen). Justeringen er korrekt når kraften **begynner** å øke og avstanden mellom toppen av håndtaket og bunnen av spiralbladets/viftehjulets drivkontrollspak er 5 cm, som vist i figur 10.

Obs: Hvis ikke kraften økes slik at det merkes, tar du dekslet av remmen (se trinn 3 av Skifte trekkfunksjonens drivrem på side 20) og deretter måler du 5 cm ovenfor håndgrepet der dødgangen ble fjernet fra spiralbladets/viftehjulets drivrem.

7. Juster om nødvendig flensmutteren (fig. 9) for å få rett avstand mellom toppen av håndgrepet og bunnen av spiralbladets/viftehjulets drivkontrollspak.
8. Trekk mutrene godt til.

Montere sjaktkontrollstag

1. Monter sjaktkontrollbraketten og staget på venstre side av håndtaket med bolten og låsemutteren, som vist i figur 11.

Obs: La låsemutteren være løs.

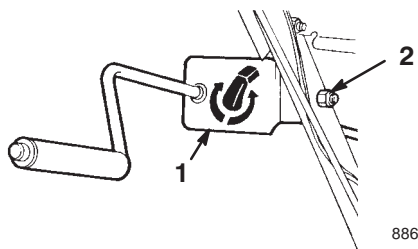

Figur 11

1. Sjaktkontrollbrakett og stag
2. Bolt og låsemutter

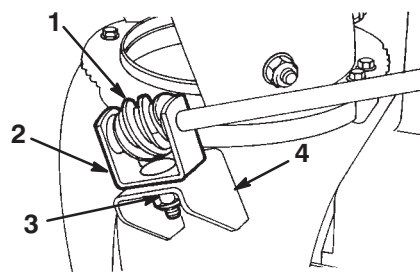

Figur 12

1. Snekkegir
 2. Brakett
 3. Bolt, pyramideformet skive og låsemutter
 4. Monteringsflens
3. Monter snekkegiret og braketten løst på monteringsflensen ved hjelp av en bolt, en pyramideformet skive og en låsemutter, som vist i figur 12.
 4. Skyv snekkegiret inn i tennene på utløpssjaktens låsering, og trekk til låsemutteren (fig. 12).
 5. Trekk til låsemutteren som fester sjaktkontrollbraketten (fig. 11).
 6. Kontroller funksjonen av sjaktkontrollstaget. Flytt snekkegiret litt utover hvis funksjonen er treg.

2. Ha smørefett nr. 2 på snekkegiret (fig. 12).

PROTOTYPE

Før du starter

Fylle olje i motorveivhuset

Motoren kommer fra fabrikken med bare litt olje i veivhuset. **Fyll derfor på olje før motoren startes.** Veivhuset har en kapasitet på 0,77 liter olje, men alt må ikke fylles på med en gang, ettersom det allerede er litt olje i veivhuset fra før av. Bruk kun en førsteklasses SAE 5W-30 eller SAE 10 rensende olje som har klassifikasjonen SF, SF, SG, SH, eller SJ fra API (American Petroleum Institute). For svært lave temperaturer (under -18°C) brukes 0W-30 rensende olje med klassifikasjonen SF, SG, SH eller SJ fra API (American Petroleum Institute).

Slik fyller du olje:

1. Sett snøfreseren på en jevn flate for å kunne lese av korrekt oljenivå.
2. Rengjør peilestaven (fig. 13).

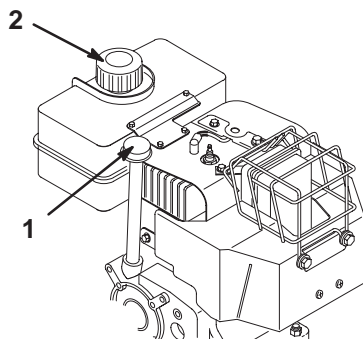

m-2673

Figur 13

1. Peilestav 2. Lokket til drivstofftanken

3. Fjern peilestaven ved å vri lokket mot venstre og trekke den ut (fig. 13).
4. Fyll veivhuset sakte med 3/4 av den totale oljekapasiteten.
5. Tørk av peilestaven med en ren fille.
6. Skyv peilestaven helt ned i påfyllingshalsen, og ta den deretter ut.

Obs: For at du skal kunne lese av riktig oljenivå, må du skyve den helt ned.

7. Les av oljenivået på peilestaven.

8. Hvis oljenivået er under **Add** på peilestaven, heller du **forsiktig** olje i påfyllingsåpningen til oljenivået når opp til **Full** på peilestaven.

Viktig Ikke start motoren hvis du fyller på for mye olje, ettersom dette kan skade motoren. Tapp ut overflødig olje til oljenivået på peilestaven viser **Full**.

9. Sett peilestaven ned i påfyllingshalsen, og vri lokket med klokken til det sitter fast.

Fylle bensin på tanken

Bruk ren, fersk og blyfri bensin med 87 oktane eller høyere for best resultat. For at bensinen skal være så fersk som mulig, bør du ikke kjøpe mer bensin enn det du forventer å bruke de nærmeste 30 dagene. Blyfri bensin fører til færre forbrenningsrester og lengre levetid for motoren. Du kan bruke blyholdig bensin hvis blyfri bensin ikke er tilgjengelig.

Viktig Ikke bland olje i bensinen.

Viktig Ikke bruk metanol, bensin som inneholder metanol, gasohol som inneholder mer enn 10 % etanol, høyoktan bensin eller parafin. Disse drivstoffene kan skade motorens drivstoffsystem.

Viktig Bruk ikke drivstoff som er eldre enn 30 dager.



Fare



Bensin er meget brannfarlig og høyeksplosiv under visse forhold. Brann eller eksplosjon forårsaket av bensin kan påføre deg og andre brannskader og ødelegge eiendom.

- Fyll drivstofftanken på et åpent område utendørs mens motoren er kald. Tørk opp eventuelt bensinsøl.
- Tanken må ikke fylles helt full. Fyll bensin på tanken til nivået når opp til 6 til 13 mm under åpningen av påfyllingshalsen. Dette tomrommet i tanken gir bensinen plass til å utvide seg.
- Røyk aldri når du håndterer bensin, og hold deg borte fra åpne flammer eller steder der bensin-gass kan antennes av gnister.
- Oppbevar bensin i en godkjent kanne og utenfor barns rekkevidde.
- Kjøp aldri mer bensin enn til 30-dagers forbruk.



Fare



Under visse forhold kan det dannes statisk elektrisitet under påfylling av bensin, noe som kan antenne bensinen. Brann eller eksplosjon forårsaket av bensin kan påføre deg og andre brannskader og ødelegge eiendom.

- Sett alltid bensinkannen på bakken og i god avstand fra kjøretøyet før du fyller bensin.
- Ikke fyll bensinkanner inne i et kjøretøy eller på en lastebil eller tilhenger, fordi tepper eller presenninger kan isolere kannen og hemme utladning av eventuell statisk elektrisitet.
- Når det er praktisk mulig, tas bensindrevet utstyr ut av lastebilen eller tilhengeren og fylles med bensin mens hjulene står på bakken.
- Hvis dette ikke lar seg gjøre, fyller du slikt utstyr fra en bensinkanne, ikke fra munnstykket på en bensinpumpe.
- Hvis du må fylle bensin direkte fra munnstykket på en bensinpumpe, skal munnstykket hele tiden være i kontakt med kanten på drivstoff-tanken eller kannens åpning helt til påfyllingen er fullført.

Bruk drivstoffstabilisator/kondisjoneringsmiddel regelmessig under bruk og oppbevaring. En drivstoffstabilisator/kondisjoneringsmiddel rengjør motoren under drift og hindrer at det dannes gummilignende avleiringer i motoren i lagringsperiodene.

Viktig Ikke bruk andre tilsetningsstoffer i bensinen enn drivstoffstabilisator/kondisjoneringsmiddel. Ikke bruk alkoholbaserte drivstoffstabilisatorer som for eksempel etanol, metanol eller isopropanol.

1. Rengjør rundt drivstofftanklokket (fig. 13).
 2. Fjern lokket til drivstofftanken.
 3. Fyll drivstofftanken med vanlig blyfri bensin opp til mellom 6 og 13 mm fra toppen av tanken. **Ikke fyll i helt opp til påfyllingshalsen.**
- Viktig** Fyll ikke drivstofftanken opp til mer enn 6 mm fra toppen av tanken ettersom bensinen må ha plass til å utvide seg.
4. Sett drivstofftanklokket godt på, og tørk opp eventuelt bensinsøl.

Kontrollere trykket i dekkene

Kontroller trykket i dekkene, da de ble overfylt på fabrikkens på grunn av transport. Reduser derfor trykket likt i begge dekk til mellom 82 og 103 kPa.

Gjennomgå vedlikeholdsplan

Gjennomgå Anbefalt vedlikeholdsplan på side 17. Du må kanskje utføre én eller flere prosedyrer før eller rett etter at du tar i bruk snøfreseren.

Drift

Obs: Maskinens venstre og høyre side angis ut fra normal bruksposisjon.

Betjeningsspaker

- **Spiralbladets/viftehjulets drivkontrollspak** (fig. 14) – spiralbladet og viftehjulet koples inn samtidig ved å presse spaken mot høyre håndtak. Slipp spaken for å kople fra.

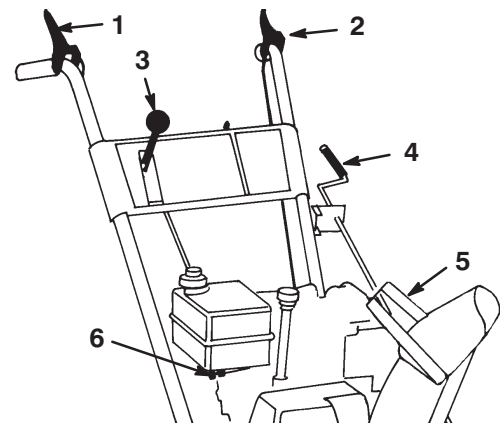

879

Figur 14

- | | |
|--|-------------------------------|
| 1. Drivkontrollspak for spiralblad/viftehjul | 4. Utløpssjaktkontroll |
| 2. Trekkkontrollspak | 5. Sjaktavlederhåndtak |
| 3. Hastighetsvelger | 6. Drivstoffavstengingsventil |

- **Trekkkontrollspak** (fig. 14) – trekkfunksjonen (hjuldriften) koples inn ved å presse spaken mot venstre håndtak. Trekkfunksjonen stoppes ved å slippe spaken.
- **Hastighetsvelger** (fig. 14) – denne kontrollen har syv stillinger: fem forover-gir og to bakover-gir. Skift hastighet ved å flytte hastighetsvelgeren i ønsket stilling. Spaken låser seg i hakket ved hver hastighetsstilling. Hastighetsvelgeren kan ha vanskeligheter med å skifte under tung belastning.

Obs: Slipp trekkfunksjonsspaken før du skifter gir inn eller ut av revers. Giret kan skiftes mellom alle hastighetene **forover** uten at det er nødvendig å slippe trekkfunksjonsspaken.

- **Utløpssjaktkontroll** (fig. 14) – roter denne kontrollen med klokken for å bevege utløpssjaktten til venstre, og mot klokken for å bevege den til høyre.

- **Sjaktavlederhåndtak** (fig. 14) – beveg sjaktavlederhåndtaket forover for å flytte snøstrømmen ned og bakover for å flytte snøstrømmen opp.
- **Drivstoffavstengingsventil** (fig. 14) – lukk ventilen ved å rotere den med klokken. Åpne ventilen ved å rotere den mot klokken. Steng kranen når du ikke bruker snøfreseren.
- **Tenningsbryter** (fig. 15) – sett inn nøkkelen før motoren startes. Ta ut nøkkelen for å stoppe motoren.

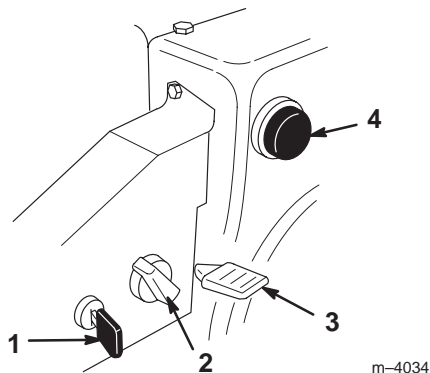

Figur 15

- | | |
|-------------------|-----------|
| 1. Tenningsbryter | 3. Gass |
| 2. Choke | 4. Primer |

- **Choke** (fig. 15) – roter choken med klokken til **On**-posisjon for å starte en kald motor. Drei choken gradvis mot klokken til **Off** ettersom motoren blir varmere.
- **Gass** (fig. 15) – flytt gassen oppover for å øke motorhastigheten og nedover for å redusere den. Sett gassen til **Stop** for å stanse motoren.
- **Primer** (fig. 15) – trykk på primeren for å pumpe en liten mengde bensin inn i motoren, slik at den er lettere å starte når det er kaldt ute.
- **Tilbakespolingsstarter** (fig. 16) – tilbakespolingsstarteren finnes på maskinens bakside. Dra i tilbakespolingsstarteren for å starte motoren.

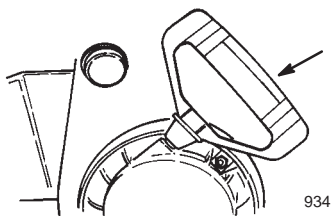

Figur 16

- | |
|---------------------------|
| 1. Tilbakespolingsstarter |
|---------------------------|

Fjerne forgasserens varmeboks

Hvis du bruker motoren når lufttemperaturen er over 4°C, må forgasserens varmeboks fjernes (fig. 17).

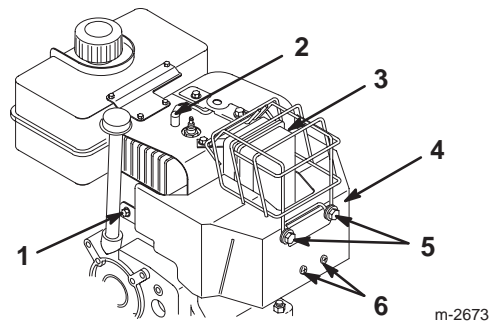

Figur 17

- | | |
|------------------------|---------------------------|
| 1. Skruer og låseskive | 4. Forgasserens varmeboks |
| 2. Tennpluggkabel | 5. Bolter |
| 3. Bolt | 6. Skruer |

1. Koble ledningen fra tennpluggen, og pass på at den ikke kommer i kontakt med pluggen (fig. 17).
2. Ta nøkkelen ut av tenningen (fig. 15).
3. Dra chokeknappen av (fig. 15).
4. Fjern festene som holder forgasserens varmeboks på plass (fig. 17).
Obs: Monter disse festene i deres respektive hull.
5. Løft forgasserens varmeboks opp og bort fra motoren.
6. Kople fra den grønne, jordete ledningsklemmen under gassen (fig. 18).

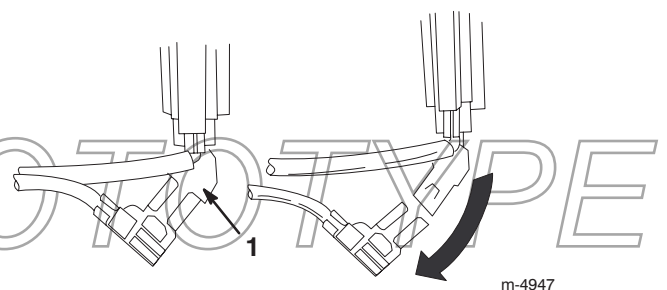

Figur 18

- | |
|---------------------------------|
| 1. Grønn, jordet ledningsklemme |
|---------------------------------|

7. Monter chokeknappen.
8. Sett inn tenningsnøkkelen.
9. Kople kabelen til tennpluggen.

Viktig Bruk forgasserens varmeboks som en referanse for stillingene til choken og gassen.

Installere forgasserens varmeboks

Når du skal installere forgasserens varmeboks, gjør du trinn 1 til 9 i Fjerne forgasserens varmeboks på side 14 i motsatt rekkefølge. Fjern festene fra hullene før forgasserens varmeboks installeres.

Slik starter du motoren

Viktig Pass på at det ikke er noen hindringer i spiralbladet/viftehjulet og utløpssjaktholderen før du begynner å bruke snøfreseren. **Bruk en pinne, aldri hånden, når du skal fjerne en hindring fra spiralbladet/viftehjulet.**

1. Kople kabelen til tennpluggen.
2. Sett gassen til **Fast** (hurtig).
3. Slipp spiralbladets/viftehjulets drivkontrollspak og trekkkontrollspaken (fig. 14).
4. Åpne drivstoffavstengingsventilen under drivstoff-tanken (fig. 19).

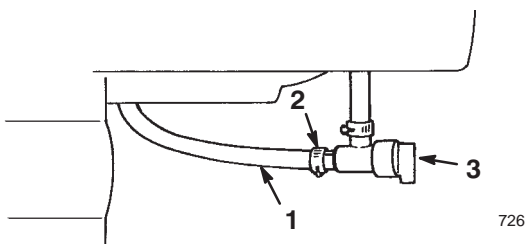

Figur 19

- | | |
|-----------------|-------------------------------|
| 1. Bensinslange | 3. Drivstoffavstengingsventil |
| 2. Slangeklemme | |

5. Drei choken (fig. 15) til **On**.
6. Sett inn tenningsnøkkelen (fig. 15).

Viktig Ikke bruk primeren eller choken hvis motoren har stått på og er varm. For mye priming kan oversvømme motoren slik at den ikke starter.

7. Sett tommelen over hullet midt på primeren (fig. 15), og trykk primeren sakte inn tre ganger med en pause etter hvert trykk.
8. Grip håndtaket på tilbakespolingsstarteren (fig. 16) og trekk sakte ut helt til starteren koples inn. Trekk deretter kraftig i snoren for å starte motoren.

9. Hold godt fast i starthåndtaket og la snoren gå sakte inn igjen.

Obs: Hvis ikke motoren starter, eller hvis temperaturen er -23°C eller kaldere, kan det være nødvendig å prime motoren på nytt. Forsøk å starte motoren etter hver priming før den primes på nytt.

10. Drei choken (fig. 15) til 3/4-stilling straks motoren starter. Sett choken i 1/2-stilling ettersom motoren blir varmere. Sett choken i **Off** ettersom motoren blir varmere.
11. Beveg hastighetsvelgeren (fig. 14) til første gir, klem trekkfunksjonsspaken til håndgrepet og utløs deretter trekkfunksjonsspaken. Hvis snøfreseren beveges forover før trekkdrivets kontrollspak tilkobles, eller etter at spaken er utløst, se Justere trekkfunksjonens drivrem på side 20.

Viktig Ikke bruk snøfreseren hvis spiralbladet og viftehjulet roterer når du kobler fra spiralbladets/viftehjulets drivkontrollspak.

Slik stopper du motoren



1. Sett i gang spiralbladet for å fjerne rester av snø inni huset.
2. Kjør motoren i noen minutter for å tørke opp fuktighet som har samlet seg i motoren.
3. Slipp spiralbladets/viftehjulets drivkontrollspak og trekkkontrollspaken (fig. 14).
4. Stopp motoren ved å gjøre ett av følgende:
 - A. Sett gassen til **Slow**, og ta ut tenningsnøkkelen.
 - B. Sett gassen til **Stop**.
5. Lukk drivstoffavstengingsventilen (fig. 19).
6. Dra tilbakespolingsstarteren raskt ut med en kontinuerlig full armbevegelse tre eller fire ganger. Dette forhindrer at tilbakespolingsstarteren fryser.
7. Vent til alle bevegelige deler slutter å bevege seg før du forlater førerstillingen.

Frigang eller selvdriфт

Du kan bruke snøfreseren med selvdriфт tilkopleet eller frakopleet (frigang). Når du setter inn akselpinnene i de ytterste akselhullene, og ikke gjennom hjulnavene (fig. 4), vil snøfreseren gå i frigang. Når du setter inn akselpinnene i



hullene i hjulnavene og de indre akselhullene (fig. 4), og kopler til trekkkontrollspaken, vil snøfreseren gå med selvdriфт.

Tips for bruk av snøfreser

 **Fare** 

Viftehjulet og spiralbladet kan rotere når snøfreseren er i gang, og føre til amputasjon av eller skade på hender og føtter.

- *Stans motoren og vent til alle bevegelige deler slutter å bevege seg før snøfreseren justeres, rengjøres, repareres eller undersøkes, og før utløpssjakten renskes. Kople kabelen fra tennpluggen og hold den borte fra stikkontakten, for å unngå at motoren starter ved et uhell.*
- **Bruk en pinne, ikke hendene, til å rense utløpssjakten.**
- **Stå alltid bak håndtakene og borte fra utløpsåpningen når du bruker snøfreseren**
- **Hold ansikt, hender, føtter og andre kroppsdeler samt klær borte fra skjulte deler som beveger seg eller roterer.**

 **Advarsel** 

Spiralbladet/viftehjulet kan plukke opp og kaste steiner, leketøy og andre gjenstander, noe som kan forårsake personskader på føreren eller forbipasserende.

- **Hold området som skal ryddes, fritt for alt som kan bli frest opp og kastet ut av spiralbladet/viftehjulet.**
- **Hold barn og dyr borte fra arbeidsområdet.**

- Juster støtteplatene etter bakkeforholdene. Les Justere støtteplatene og skrapen på side 19.
- Når det er kaldt ute og mye snø, kan det hende at noen kontroller og bevegelige deler fryser fast. **Ikke bruk for mye makt når du prøver å bruke kontroller som er frosset.** Hvis du har problemer med å bruke noen kontroller eller deler, starter du motoren og lar den gå i noen minutter.

- Rydd vekk snøen så snart som mulig etter at det har snødd. Da blir resultatet best.
- Sett alltid gassen til **Fast** (hurtig) når du rydder snø.
- Overlapp hver skårgang for å være sikker på at all snø blir fjernet.
- La snøen blåse ut med vindretningen hvis det er mulig.
- Ikke overbelast snøfreseren ved å rydde snøen for fort. Sett snøfreseren i et lavere gir for å redusere hastigheten forover hvis motoren begynner å gå sakte.
- Våt snø setter seg ikke fast i utløpssjakten hvis du opprettholder maksimal motorhastighet og passer på å ikke overbelaste motoren.
- Hvis fronten på snøfreseren har en tendens til å gå opp, reduserer du hastigheten ved å skifte til et lavere gir. Hvis forkanten fremdeles vipper opp, løftes begge håndtakene opp slik at forkanten på snøfreseren holdes nede.
- Sett snøfreseren i et lavere gir for å redusere hastigheten forover hvis hjulene slurer.
- Når du har ryddet snøen, lar du motoren gå i noen få minutter for å unngå at bevegelige deler fryser fast. Sett igang spiralbladet/viftehjulet for å fjerne rester av snø fra innersiden av huset. Slå av motoren, vent til alle delene har stanset, og fjern all is og snø fra snøfreseren.
- Mens motoren står trekker du flere ganger i starthåndtaket for å forhindre at det fryser til.
- Lukk drivstoffavstengningsventilen og fjern nøkkelen når du ikke bruker snøfreseren.

PROTOTYPE

Vedlikehold

Obs: Maskinens venstre og høyre side angis ut fra normal bruksposisjon.

Anbefalt vedlikeholdsplan

Vedlikeholdsintervall	Vedlikeholdsprosedyre
Før snøfreseren tas i bruk	<ul style="list-style-type: none">• Kontroller oljenivået.¹ Les Kontrollere motoroljenivået på side 17.• Juster støtteplatene og skrapen.² Les Justere støtteplatene og skrapen på side 19.• Justere hastighetsvelgeren.³ Les Justere hastighetsvelgeren på side 19.
1 time	<ul style="list-style-type: none">• Kontroller og juster trekkdrivremmen. Les Justere trekkfunksjonens drivrem på side 20.• Kontroller og juster spiralbladets/viftehjulets drivrem. Les Justere spiralbladets/viftehjulets drivrem på side 22.
2 timer	<ul style="list-style-type: none">• Skifte motorolje. Les Skifte motorolje på side 24.
5 timer	<ul style="list-style-type: none">• Kontroller og juster eller skift trekkdrivremmen om nødvendig. Se Justere trekkfunksjonens drivrem på side 20, eller Skifte trekkfunksjonens drivrem på side 20.• Kontroller og juster eller skift spiralbladets/viftehjulets drivrem om nødvendig. Se Justere spiralbladets/viftehjulets drivrem på side 22, eller Skifte spiralbladets/viftehjulets drivrem på side 22.
15 timer	<ul style="list-style-type: none">• Ha olje og fett på innvendige bevegelige deler. Se Smøre snøfreseren på side 23.
25 timer	<ul style="list-style-type: none">• Skifte motorolje. Les Skifte motorolje på side 24.
100 timer	<ul style="list-style-type: none">• Kontroller og juster tennpluggen. Skiftes etter behov. Les Skifte tennplugg på side 24.
Årlig	<ul style="list-style-type: none">• Skift motorolje på slutten av snøfresersesongen. Les Skifte motorolje på side 24.• Smør de innvendige, bevegelige delene på slutten av snøfresersesongen. Se Smøre snøfreseren på side 23.• Tapp ut bensinen, og kjør motoren for å tørke ut drivstofftanken og forgasseren på slutten av snøfresersesongen. Les Tømme drivstofftank på side 24.

¹Sjekk motoroljenivået **hver gang du bruker maskinen, før du starter den**, og fyll på olje etter behov.

²Juster støtteplatene og skrapen etter behov.

³Juster hastighetsvelger etter behov.

Viktig Informasjon om vedlikeholdsprosedyrer finner du i brukerhåndboken.

 **Forsiktig** 

Hvis du lar kabelen være koplet til tennpluggen, kan det hende at noen starter motoren ved et uhell og påfører deg eller andre alvorlige skader.

Ta kabelen av tennpluggen før du begynner med vedlikeholdsarbeid. Legg kabelen til side, slik at den ikke kan komme i kontakt med tennpluggen ved et uhell.

Kontrollere motoroljenivået

Kontroller at oljenivået er mellom **Add** og **Full**, som vist på peilestaven, hver gang du bruker snøfreseren.

1. Stopp motoren, og vent til alle bevegelige deler har stoppet.

2. Sett snøfreseren på en jevn flate slik at du kan lese av korrekt oljenivå.
3. Rengjør peilestaven (fig. 13).
4. Fjern peilestaven ved å vri lokket mot venstre og trekk den ut (fig. 13).

5. Tørk av peilestaven med en ren fille.
6. Skyv peilestaven helt ned i påfyllingshalsen, og ta den deretter ut.
Obs: For at du skal kunne lese av riktig oljenivå, må du skyve den helt ned.
7. Les av oljenivået på peilestaven.
8. Hvis oljenivået er under **Add** på peilestaven, heller du **forsiktig** olje i påfyllingsåpningen til oljenivået når opp til **Full** på peilestaven.

Obs: Bruk kun en førsteklasses SAE 5W-30 eller SAE 10 rensende olje som har klassifikasjonen SF, SF, SG, SH, eller SJ fra API (American Petroleum Institute). For svært lave temperaturer (under -18°C) brukes 0W-30 rensende olje med klassifikasjonen SF, SG, SH eller SJ fra API (American Petroleum Institute).

Viktig Ikke start motoren hvis du fyller på for mye olje. Dette kan skade motoren. Tapp ut overflødig olje til oljenivået på peilestaven viser **Full**.

9. Sett peilestaven ned i påfyllingshalsen, og vri lokket med klokken til det sitter fast.

Kontrollere smørefettet i spiralbladets girkasse

Kontroller spiralbladets girkasse første gang snøfreseren skal brukes, etter hver 10. driftstime og når den tas frem etter en lagringsperiode.

1. Stopp motoren, og vent til alle bevegelige deler har stoppet.
2. Sett snøfreseren på en jevn flate.
3. Kople ledningen fra tennpluggen, og pass på at den ikke kommer i kontakt med tennpluggen (fig. 17).
4. Rengjør området rundt rørpluggen (fig. 20).

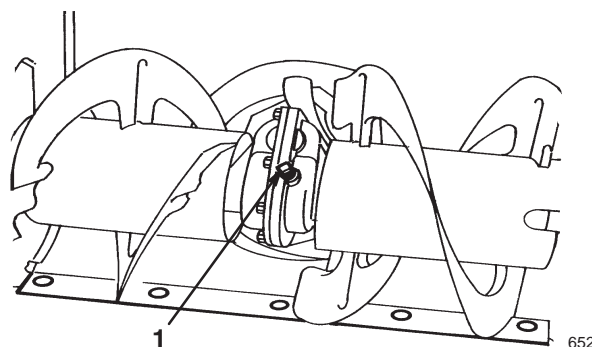

Figur 20

1. Rørplugg
-
5. Ta rørpluggen ut av girkassen (fig. 20).
 6. Sjekk smøringen i girkassen. Fettet må kunne sees gjennom åpningen.
 7. Hvis fettnivået er lavt, fylles girkassen med fett **Lubriplate MAG-1** (et kuldebestandig høytrykksfett) til det nesten flyter over.
 8. Sett rørpluggen tilbake på plass i girkassen.
 9. Kople kabelen til tennpluggen.

PROTOTYPE

Justere støtteplatene og skrapen

Juster støtteplatene og skrapen første gang snøfreseren brukes, og deretter for å unngå at spiralbladet ikke kommer i kontakt med asfalt eller grusvei. Juster dem også for å kompensere for slitasje.

1. Stopp motoren, og vent til alle bevegelige deler har stoppet.
2. Sett snøfreseren på en jevn flate.
3. Kople ledningen fra tennpluggen, og pass på at den ikke kommer i kontakt med pluggen (fig. 17).
4. Kontroller trykket i dekkene. Les Kontrollere trykket i dekkene på side 13.
5. Løsne de fire flensmutrene som holder begge støtteplatene til spiralbladets sideplater (fig. 21), helt til støtteplatene lett kan skyves opp og ned.

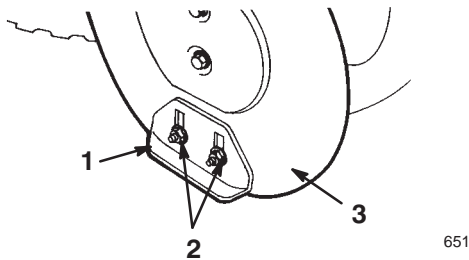

Figur 21

1. Støtteplate (2)
2. Flensmutre (4)
3. Spiralbladets sideplate (2)

6. Støtt **spiralbladene** slik at de er 3 mm over bakken (fig. 22).

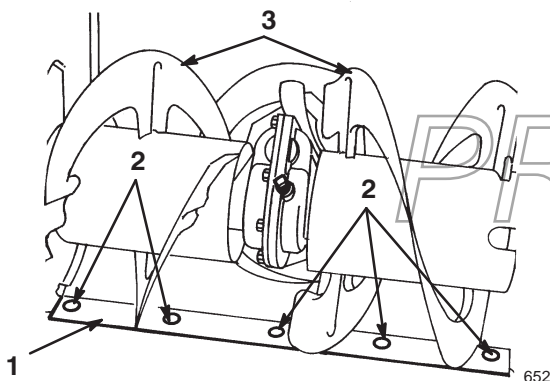

Figur 22

1. Skrape
2. Monteringskruer
3. Spiralblad

7. Kontroller justeringen for skrapen. Skrapen skal sitte 3 mm ovenfor og parallelt med et jevnt underlag.

Betongflater og asfalterte flater

Hvis snøfreseren ikke rydder vekk snø nært nok til fortauet, må støtteplatene til den nedre skrapen justeres. Hvis fort- ausflaten har sprekker eller er ujevn, må støtteplatene justeres for å heve skrapen.

For gruslagte flater:

Støtt spiralbladene noen få centimeter (tommer) over bakken, og juster støtteplatene for å forhindre at snøfreseren freser opp steiner.

8. Skrapen justeres ved å løsne de fem monteringskruene (fig. 22), rette opp skrapen og trekke til monteringskruene igjen.
9. Flytt støtteplatene så langt ned som mulig.
10. Trekk til de fire flensmutrene som fester begge støtteplatene til spiralbladets sideplater (fig. 21).
11. Kople kabelen til tennpluggen.

Justere hastighetsvelgeren

Juster hastighetsvelgerens forbindelsesledd første gang snøfreseren skal brukes, når snøfreseren er treg, når første gir ikke er hurtig eller når hastighetsvelgeren ikke går inn i femte gir.

1. Stopp motoren, og vent til alle bevegelige deler har stoppet.
2. Kople ledningen fra tennpluggen, og pass på at den ikke kommer i kontakt med pluggen (fig. 17).
3. Sett hastighetsvelgeren (fig. 14) på kontrolltavlen i **R₂** (**revers**) -stilling.
4. Ta av splinten og den flate skiven (fig. 5).
5. Trekk hastighetsvelgerstaget ut av hullet i hastighetsvelgerarmen (fig. 5).
6. Hastigheten forover justeres ved å rotere hastighetsvelgerstaget i vuggetappen (fig. 6).
Obs: Staget forlenges for å øke hastigheten forover, og forkortes for å redusere hastigheten forover.
7. Sett hastighetsvelgerstaget inn i hastighetsvelgerarmen og fest det med den flate skiven og splinten.
8. Kople kabelen til tennpluggen.

Justere trekkfunksjonens drivrem

Kontroller trekkdrivremmen for å se om den har rett spenning etter den første driftstimen, etter hver femte driftstunde deretter, og når hastighetsvelgeren fungerer som den skal, men snøfreseren verken går forover eller i revers. Juster remmen om nødvendig.

1. Stopp motoren, og vent til alle bevegelige deler har stoppet.
2. Kople ledningen fra tennpluggen, og pass på at den ikke kommer i kontakt med pluggen (fig. 17).
3. Kontroller justeringen som beskrevet i trinnene 3 til 6 under Montere trekkfunksjonsstaget på side 10. Foreta eventuelle justeringer.
4. Hvis forbindelsesleddet er riktig justert og problemet vedvarer, må du henvende deg til et autorisert forhandlerverksted.
5. Kople kabelen til tennpluggen.

Skifte trekkfunksjonens drivrem

Hvis trekkfunksjonens drivrem er slitt, gjennomvåt av olje eller defekt på annen måte, må den skiftes ut.

1. Stopp motoren, og vent til alle bevegelige deler har stoppet.
2. Kople ledningen fra tennpluggen, og pass på at den ikke kommer i kontakt med pluggen (fig. 17).
3. Fjern de tre skruene som holder remmens deksel på plass og legg dekslet til side (fig. 23).

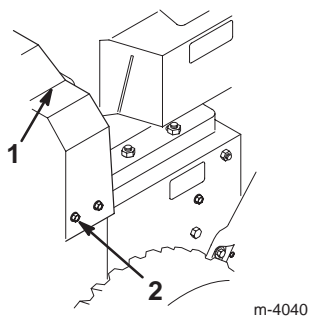

Figur 23

1. Øverste remdeksel
2. Bolt (3)

4. Løsne spiralbladets bremsearm ved å løsne den bakerste skruen og ta ut skruen foran (fig. 24).

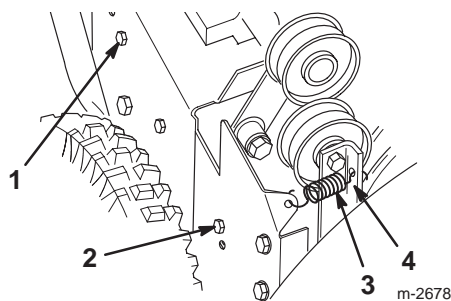

Figur 24

1. Skruen bak
2. Skruen foran
3. Lederullfjær
4. Spiralbladets bremsearm

5. Fjern lederullfjæren (fig. 24). La bremsearmen henge løst, men ute av veien.
6. Fjern to bolter, to skiver og to låseskiver som fester remfører (fig. 25).

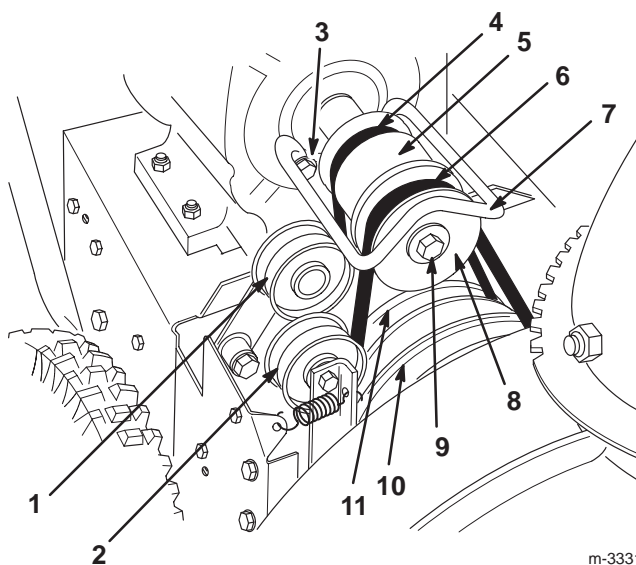

Figur 25

1. Lederull for trekkrem
2. Lederull
3. Bolt, skive og låseskive
4. Trekkdrivrem
5. Motorremskive
6. Drivrem for spiralblad/viftehjul
7. Remfører
8. Motorremskive
9. Bolt, låseskive og skive på veivakselen
10. Stor spiralblads-/viftehjulsskive
11. Trekkfunksjonsskive

7. Fjern skruen, låseskiven og skiven (fig. 25) fra motorens veivaksel.

8. Del motorremskiven og fjern den (fig. 25).

9. Fjern spiralbladets/viftehjulets drivrem, og la den bli liggende rundt den store spiralblads-/viftehjulsskiven.

10. Fjern motorremskiven (fig. 25).

11. Ta trekkdrivremmen av trekkfunksjonsskiven og motorens veivaksel (fig. 25).
12. Dra trekkfunksjonens lederull utover og monter en ny trekkdrivrem (fig. 25).
13. Monter motorremskiven.

Obs: Pass på at du ikke klemmer trekkdrivremmen (fig. 26).

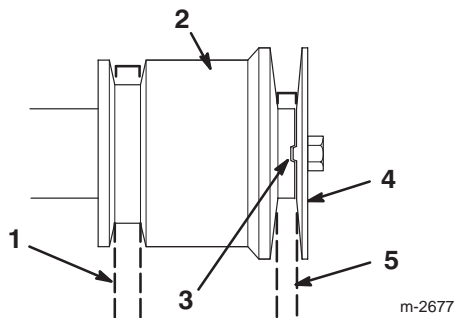

Figur 26

- | | |
|-----------------------------------|---|
| 1. Trekkdrivrem | 4. Motorremskive |
| 2. Motorremskive | 5. Drivrem for spiralblad/
viftehjul |
| 3. Indikatorribbe i indikatorhakk | |

14. Dra lederullen utover og heng spiralbladets/viftehjulets drivrem foran motorskiven. Pass på at remmen er på innsiden av lederullen (fig. 25).
15. Monter motorremskiven, og pass på at indikatorribben på motorremskiven er rettet opp med indikatorhakk i motorremskiven (fig. 26).
16. Monter skiven, låseskiven og boltene på veivakselen som holder motorremskiven på plass (fig. 26).

Obs: Pass på at du ikke klemmer spiralbladets/viftehjulets drivrem (fig. 26).

17. Pass på at bremseklossen er riktig montert på bremsearmen. Bremseklossens skråside må være plassert slik som vist i figur 27.

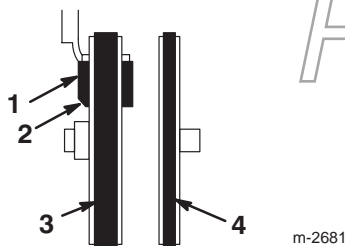

Figur 27

Sett fra maskinens venstre side

- | | |
|----------------------------|---|
| 1. Bremsekloss | 3. Drivrem for spiralblad/
viftehjul |
| 2. Skråside på bremsekloss | 4. Trekkdrivrem |

18. Monter de to skruene som fester spiralbladets bremsearm. Pass på at tappene går inn i hullene på venstre side av snøfreseren (fig. 28).

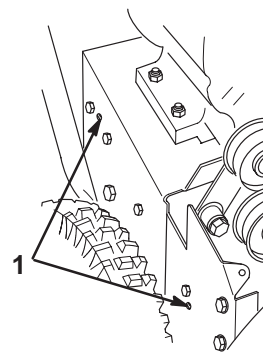

Figur 28

1. Tapper i hullene

19. La noen klemme spiralbladets/viftehjulets drivkontrollspak (fig. 14) mot håndtaket, og monter remføreren ved å bruke to bolter, to skiver og to låseskiver.

20. Kontroller og juster remføreren, og pass på at den ikke kommer i kontakt med noen deler av motorremskiven.

21. Kontroller og juster forbindelsesleddet for spiralbladets/viftehjulets kontroll-drev. Les trinn 5 til 7 i Montere forbindelsesledd for spiralbladets/viftehjulets drivkontroll på side 10.

22. Monter lederullfjæren.

23. Monter dekselet over remmen ved hjelp av de tre boltene.

24. Kople kabelen til tennpluggen.

Viktig Ikke bruk snøfreseren hvis spiralbladets og viftehjulets drivkontrollspak.

PROTOTYPE

Justere spiralbladets/viftehjulets drivrem

Hvis du bruker snøfreseren med en drivrem for spiralblad/viftehjul som glipper, hemmer det snøfreserens ytelse og ødelegger remmen. Kontroller at viftehjulets/spiralbladets drivrem har rett spenning etter første driftstunde, deretter etter hver femte driftstunde. Juster remmen om nødvendig.



Fare



Feiljustering kan forårsake skader hvis spiralblad/viftehjulet roterer etter at de er slått av. Et viftehjul eller spiralblad som roterer, kan kutte av eller skade fingre, hender eller føtter.

- Hold ansikt, hender, føtter og andre kroppsdeler og klær borte fra skjulte deler som beveger seg eller roterer.
- Pass på at klaringen for viftehjulets bremsearm opprettholdes.
- Ikke juster viftehjulets/spiralbladets drivrem for stramt. Det kan føre til at spiralblad/viftehjulet dreier rundt når kontrollspaken står i posisjonen *Disengaged* (utkoblet). Løsne litt på remspenningen hvis dette skulle skje.

1. Stopp motoren, og vent til alle bevegelige deler har stoppet.
2. Kople ledningen fra tennpluggen, og pass på at den ikke kommer i kontakt med pluggen (fig. 17).
3. Kontroller justeringen i henhold til trinn 5 til 7 under Montere forbindelsesledd for spiralbladets/viftehjulets drivkontroll på side 10. Foreta eventuelle justeringer.
4. Kople kabelen til tennpluggen.
5. Kontroller beltespenningen ved å sette igang spiralbladet.
6. Hvis remmen fremdeles slurer, må den skiftes ut. Se i Skifte spiralbladets/viftehjulets drivrem på side 22.

Viktig Ikke bruk snøfreseren hvis spiralbladet og viftehjulet roterer når du kobler fra spiralbladets/viftehjulets drivkontrollspak.

Skifte spiralbladets/viftehjulets drivrem

Hvis spiralbladets/viftehjulets drivrem er slitt, gjennomvåt av olje eller defekt på annen måte, må den skiftes ut.

1. Stopp motoren, og vent til alle bevegelige deler har stoppet.
2. Kople ledningen fra tennpluggen, og pass på at den ikke kommer i kontakt med pluggen (fig. 17).

3. Fjern de tre skruene som holder remmens deksel på plass og legg dekslet til side (fig. 23).
4. Løsne spiralbladets bremsearm ved å løsne bakskruen, og ta ut skruen foran som fester spiralbladets bremsearm til rammen (fig. 24).
5. Fjern lederullfjæren (fig. 24). La bremsearmen henge løst, men ute av veien.
6. Fjern to bolter, to skiver og to låseskiver som fester remførerer (fig. 25).
7. Fjern bolten, låseskiven og skiven fra motorens veivaksel (fig. 25).
8. Del motorremskiven og fjern denne (fig. 25).
9. Fjern spiralbladets/viftehjulets drivrem (fig. 25).
10. Trekk lederullen utover og legg en ny rem rundt spiralbladets/viftehjulets store remskive (fig. 25).
11. Legg den nye remmen foran motorremskiven, slik at den sitter på innersiden av lederullen og remførerer (fig. 25).
12. Monter motorens remskive, skiven, låseskiven og bolten på veivakselen.
Obs: Pass på at indikatorribben på motorremskiven er rettet opp med indikatorhakk i midten av motorremskiven. Pass på at du ikke klemmer remmen (fig. 26).
13. Pass på at bremseklossen er riktig montert på bremsearmen. Bremseklossens skråside må være plassert slik som vist i figur 27.
14. Monter de to skruene som fester spiralbladets bremsearm. Pass på at tappene går inn i hullene på høyre side av snøfreseren (fig. 28).
15. La noen klemme spiralbladets/viftehjulets drivkontrollspak mot håndtaket, og monter remførerer ved å bruke to bolter, to skiver og to låseskiver.
16. Kontroller og juster remførerer. Pass på at avstanden fra remførerer til remmen eller motorremskiven er 0,3 cm.
17. Kontroller og juster forbindelsesleddet for spiralbladets/viftehjulets kontrollspak. Les trinn 5 til 7 i Montere forbindelsesledd for spiralbladets/viftehjulets drivkontroll på side 10.
18. Monter lederullfjæren.
19. Monter dekslet over remmen ved hjelp av de tre boltene.
20. Kople kabelen til tennpluggen.

Viktig Ikke bruk snøfreseren hvis spiralbladet og viftehjulet roterer når du kobler fra spiralbladets/viftehjulets drivkontrollspak.

Smøre snøfreseren

Smør forsiktig alle bevegelige deler i snøfreseren etter hver 15. driftstime og på slutten av snøfresesesongen.

Viktig Pass på at det ikke kommer olje eller fett på gummihjulet eller friksjonsdrevplaten. Dette kan føre til at hjulet kan begynne å slure, og at gummen kan bli slitt.

1. Stopp motoren, og vent til alle bevegelige deler har stoppet.
2. Kople ledningen fra tennpluggen, og pass på at den ikke kommer i kontakt med pluggen (fig. 17).
3. Tapp ut bensin fra drivstofftanken. Se Tømme drivstoff-tank på side 24.
4. Tipp snøfreseren forover på spiralbladhuset, og støtt den slik at den ikke kan falle.
5. Ta ut de åtte boltene som holder bak- og underdekslene på plass, og ta av dekslene (fig. 29).

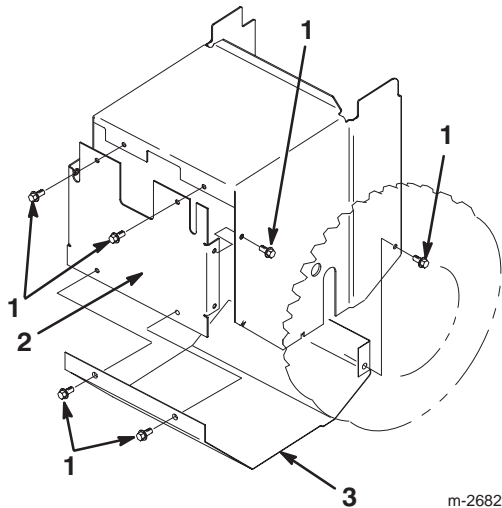

Figur 29

1. Bolter
2. Bakdeksel
3. Underdeksel

6. Smør forsiktig snøfreseren med tynn olje, som vist i figur 30 og 31.

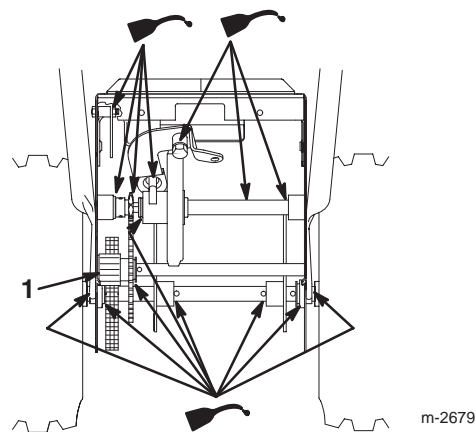

Figur 30

1. Akselgir

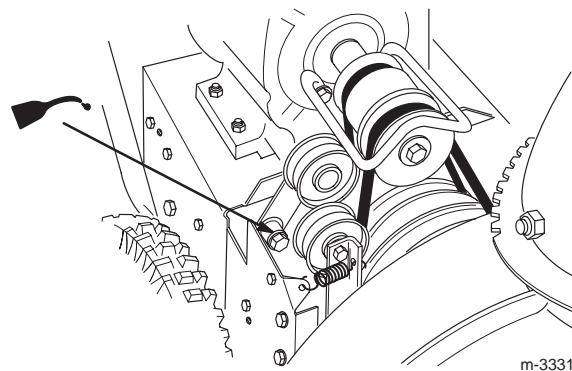

Figur 31

7. Tørk opp all overflødig olje.
8. Smør akselgiret forsiktig (fig. 30).
9. Tørk opp overflødig fett.
10. Monter bak- og underdekslene.
11. Sett snøfreseren i oppreist posisjon igjen.
12. Kople kabelen til tennpluggen.

PROTOTYPE

Skifte motorolje

Skift motorolje etter de to første driftstimene og deretter etter hver 25. driftstime og på slutten av hver sesong. Hvis det er mulig, bør du kjøre motoren rett før oljen skal skiftes, ettersom varm olje renner bedre og bærer med seg flere urenheter.

1. Stopp motoren, og vent til alle bevegelige deler har stoppet.
2. Kople ledningen fra tennpluggen, og pass på at den ikke kommer i kontakt med tennpluggen (fig. 17).
3. Rengjør området rundt tappepluggen (fig. 32).

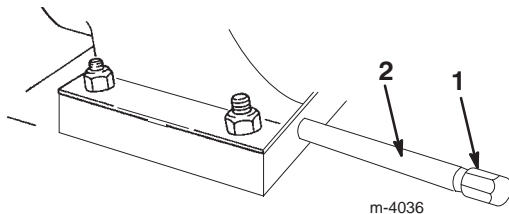

Figur 32

1. Tappeplugg

2. Drenshals

4. Skyv et tappefat under drenshalsen og ta ut tappepluggen.
5. Tapp ut oljen
6. Sett i tappepluggen.
7. Fyll veivhuset med olje. Les Fyll olje i motorveivhuset på side 12.
8. Tørk opp eventuelt oljesøl.
9. Kople kabelen til tennpluggen.

Skifte tennplugg

Bruk en **Champion RJ-19LM**-tennplugg eller en tilsvarende plugg. Skift tennpluggen etter 100 timers bruk.

1. Stopp motoren, og vent til alle bevegelige deler har stoppet.
2. Rengjør området rundt tennpluggen.
3. Kople kabelen fra tennpluggen (fig. 17).
4. Fjern tennpluggen.
5. Kontroller tennpluggen og skift den hvis den har slått sprekker, er ødelagt, skitten eller hvis elektrodene er slitte.

Viktig Ikke rengjør elektrodene siden partikler som kommer inn i sylindern kan føre til at motoren skades.

6. Still luftgapet mellom elektrodene på 0,76 mm, som vist i figur 33.

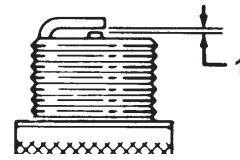

Figur 33

110

1. 0,76 mm

7. Monter tennpluggen for hånd, og trekk den til med et moment på 20,4 Nm. Hvis du ikke har en momentnøkkel, fester du pluggen godt.
8. Kople kabelen til tennpluggen.

Tømme drivstofftank

1. Stopp motoren, og vent til alle bevegelige deler har stoppet.
2. Kople kabelen fra tennpluggen (fig. 17)
3. Lukk drivstoffavstengningsventilen (fig. 19).



Fare

Bensin er svært brannfarlig og kan forårsake alvorlige personskader.

- Tapp ut bensin utendørs.
- Motoren må være helt kald når bensinen tappes ut.
- Tørk opp eventuelt bensinsøl.
- Tapp aldri ut bensin i nærheten av flammer, eller der gnister kan antenne bensingassen.
- Ikke røyk hverken sigarer, sigaretter eller pipe mens du håndterer bensin.

4. Sett et rent tappefat under drivstoffavstengningsventilen.
5. Løsne slangeklemmen som fester bensinslangen til ventilen, og skyv bensinslangen av drivstoffavstengningsventilen (fig. 19).
6. Åpne drivstoffavstengningsventilen ved å drenere drivstofftanken ned i drensfatet.
7. Sett bensinslangen på drivstoffavstengningsventilen igjen og fest den med en slangeklemme.
8. Kople kabelen til tennpluggen.
9. Start snøfreseren, og kjør den til den stopper. Gjenta dette to ganger til for å være sikker på at både drivstofftanken og forgasseren er tom.

Lagring/oppbevaring

 **Advarsel** 

Bensingass er meget brannfarlig, eksplosiv og farlig å innånde. Hvis produktet oppbevares i nærheten av ild, kan bensingass antennes og forårsake en eksplosjon.

Snøfreseren må aldri oppbevares inne i hus (bolig), i kjeller eller på andre steder der det finnes tennkilder, slik som varmtvannsbeholdere og varmeovner, tørketromler/skap, fyringsanlegg og liknende.

Klargjøre snøfreseren

1. Smøre snøfreseren. Se Smøre snøfreseren på side 23.
2. Rengjøre snøfreseren.
3. Reparer riper og avskalling med lakk som fås kjøpt hos autoriserte forhandlerverksteder. Puss områdene som skal lakkeres med sandpapir, og bruk en rustbeskytter for å forhindre at metalldeleer angripes av rust.
4. Stram til alle løse fester. Reparer eller skift ødelagte deler.
5. Legg en presenning over snøfreseren, og oppbevar den på et rent og tørt sted uten tilgang for barn. La alltid motoren bli kald før den settes bort.

Klargjøre drivstoffsystemet

1. Bland stabilisator/kondisjonsmiddel i bensinen på drivstofftanken som anvist.
2. Kjør motoren i ti minutter for å fordele bensinen med tilsetningsmidlet i drivstoffsystemet.
3. Stopp motoren, la den bli kald og tøm drivstofftanken eller kjør motoren til den stopper. Les Tømme drivstoff-tank på side 24.
4. Start motoren, og kjør den til den stopper.
5. Choke eller prim motoren, start den for tredje gang, og la den gå til den ikke starter.
6. Drivstoff kasseres i henhold til lokale forskrifter. Resirkuler i samsvar med lokale forskrifter, eller bruk drivstoffet i bilen din.

Obs: Drivstoff skal ikke lagres i mer enn 90 dager.

Klargjøre motoren

1. Skift motorolje mens motoren fortsatt er varm. Les Skifte motorolje på side 24.
2. Fjern tennpluggen.
3. Bruk en oljekanne til å sprøyte to teskjeer med olje i tennplugghullet.
4. Monter tennpluggen for hånd, og trekk den til med et moment på 20,4 Nm. Hvis du ikke har en momentnøkkel, fester du pluggen godt. **Ikke kople kabelen til tennpluggen.**
5. Trekk sakte i tilbakespolingsstarteren for å fordele oljen inne i sylindren.

PROTOTYPE

Feilsøking

Toro har designet og laget snøfreseren for problemfri bruk. Kontroller følgende komponenter og elementer nøye, og les Vedlikehold på side 17 hvis du vil ha mer informasjon. Hvis du fortsatt har problemer, må du ta kontakt med et autorisert forhandlerverksted.

Problem	Mulige årsaker	Løsning
Det går ikke an å vri den elektriske starteren (kun for modeller med elektrisk starter)	<ol style="list-style-type: none"> 1. Strømkabelen er ikke koplet til stikkkontakten eller snøfreseren. 2. Strømkabelen er slitt, korrodert eller skadet. 3. Det er ikke strøm i stikkkontakten. 	<ol style="list-style-type: none"> 1. Kople strømkabelen til stikkkontakten og/eller snøfreseren. 2. Skift strømkabelen. 3. Få en kvalifisert elektriker til å gi strøm til stikkkontakten.
Motoren starter ikke, eller den er vanskelig å starte	<ol style="list-style-type: none"> 1. Nøkkelen er ikke satt i, eller den står i Off (av). 2. Choken er i Off (av), og du har ikke trykt på primeren. 3. Drivstoffavstengingsventilen er ikke åpen. 4. Gassen er ikke i Fast (hurtig). 5. Drivstofftanken er tom, eller det er gammel bensin i drivstoffsystemet. 6. Tennpluggledningen er løs eller ikke tilkoplet. 7. Tennpluggen er ripet eller sprukket, eller åpningen er feil. 8. Åpningen for drivstofftanklokket er tett. 9. Det er feil motoroljenivå i motorveivhuset. 10. Lufttemperaturen er høyere enn 4°C, og forgasserens varmeboks er montert på snøfreseren. 	<ol style="list-style-type: none"> 1. Sett nøkkelen inn i tenningen, og vri den til stillingen On (på). 2. Flytt choken til stillingen On (på), og trykk tre ganger på primeren. 3. Åpne drivstoffavstengingsventilen. 4. Sett gassen til Fast (hurtig). 5. Tøm drivstofftanken, og/eller fyll den med fersk bensin (ikke over 30 dager gammel). Hvis du fortsatt har problemer, kontakter du et autorisert serviceverksted. 6. Kople kabelen til tennpluggen. 7. Kontroller tennpluggen, og juster om nødvendig åpningen. Skift tennpluggen hvis den er ripet, skitten eller sprukket. 8. Fjern hindringen, eller bytt drivstofftanklokket. 9. Fyll på eller tapp olje for å justere oljenivået i motorveivhuset til merket Full er nådd på peilestaven. 10. Fjern forgasserens varmeboks.

Problem	Mulige årsaker	Løsning
Motoren sviver ikke jevnt	<ol style="list-style-type: none"> 1. Choken står på On (på). 2. Drivstoffavstengingsventilen er ikke helt åpen. 3. Drivstofftanken er nesten tom, eller det er gammel bensin på den. 4. Tennpluggledningen er løs. 5. Tennpluggen er ripet eller sprukket, eller åpningen er feil. 6. Det er feil motoroljenivå i motorveivhuset. 7. Lufttemperaturen er høyere enn 4°C, og forgasserens varmeboks er montert på snøfreseren. 	<ol style="list-style-type: none"> 1. Sett choken til Off (av). 2. Åpne drivstoffavstengingsventilen. 3. Tøm drivstofftanken, og fyll den med fersk bensin (ikke mer enn 30 dager gammel). Hvis du fortsatt har problemer, kontakter du et autorisert forhandlerverksted. 4. Kople kabelen til tennpluggen. 5. Kontroller tennpluggen, og juster om nødvendig åpningen. Skift tennpluggen hvis den er ripet, skitten eller sprukket. 6. Fyll på eller tapp olje i/fra motorveivhuset til merket Full er nådd på peilestaven. 7. Fjern forgasserens varmeboks.
Motoren går, men snøfreseren rydder snøen dårlig eller ikke i det hele tatt	<ol style="list-style-type: none"> 1. Gassen står ikke på Fast (hurtig) når du rydder snø. 2. Snøfreseren går for raskt til å rydde snøen. 3. Du prøver å rydde for mye snø per skårgang. 4. Du prøver å rydde ekstremt tung eller våt snø. 5. Utløpssjakten er tilstoppet. 6. Spiralbladets/viftehjulets drivrem er løs eller av rullen. 7. Spiralbladets/viftehjulets drivrem er slitt eller ødelagt. 	<ol style="list-style-type: none"> 1. Sett gassen til Fast (hurtig). 2. Skift til et lavere gir på snøfreseren. 3. Rydd mindre snø per skårgang. 4. Ikke overbelast snøfreseren med ekstremt tung eller våt snø. 5. Stopp motoren, og vent til alle bevegelige deler stopper. Bruk en pinne til å fjerne snøen fra utløpssjakten. 6. Monter og/eller juster spiralbladets/viftehjulets drivrem. 7. Skift spiralbladets/viftehjulets drivrem.
Snøfreseren rydder ikke bakken godt nok for snø	<ol style="list-style-type: none"> 1. Det er lite luft i dekkene. 2. Støtteplatene og/eller skrapen er ikke riktig justert. 	<ol style="list-style-type: none"> 1. Kontroller lufttrykket i dekkene, og juster trykket om nødvendig. 2. Juster støtteplatene og skrapen.



PROTOTYPE