



Count on it.

Form No. 3462-496 Rev A

**Priručnik za uporabu
za rukovatelja**

**Kompaktni utovarivač e-Dingo
500**

Br. modela 22218—Serijski br. 407100000 i gore

Br. modela 22218G—Serijski br. 400000000 i gore



⚠ UPOZORENJE

KALIFORNIJA

Upozorenje prema kalifornijskom zakonu Proposition 65

Kabel za napajanje ovog proizvoda sadržava olovo, kemikaliju za koju je Savezna država Kalifornija utvrdila da uzrokuje rak ili druge posljedice štetne za reproduktivno zdravlje. Operite ruke nakon rukovanja.

Kleme akumulatora, polovi i povezana oprema sadržavaju olovo i olovne spojeve, odnosno kemikalije za koje je Savezna država Kalifornija utvrdila da uzrokuju rak i posljedice štetne za reproduktivno zdravlje. Operite ruke nakon rukovanja.

Uporabom ovog proizvoda možete biti izloženi kemikalijama za koje je Savezna država Kalifornija utvrdila da uzrokuju rak, urođene mane ili druge posljedice štetne za reproduktivno zdravlje.

broja na uređaju. Upišite brojeve na za to predviđeno mjesto.

Važno: S pomoću mobilnog uređaja možete skenirati QR kod na naljepnici sa serijskim brojem (ako postoji) kako biste pristupili podacima o jamstvu i dijelovima te ostalim informacijama o proizvodu.

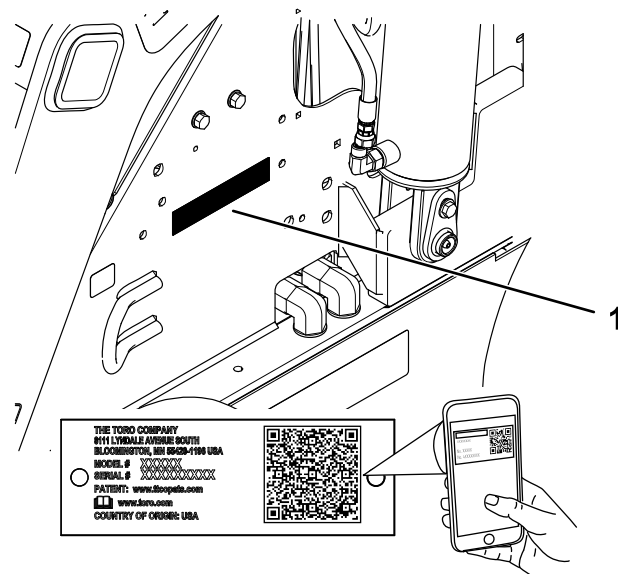

Slika 1

g311261

1. Lokacija broja modela i serijskog broja

Uvod

Ovaj je uređaj kompaktni utovarivač namijenjen upotrebi u raznim aktivnostima povezanim s premještanjem zemlje i materijala za uređenje okoliša i građevinske radove. Namijenjen je radu sa širokim brojem priključaka, od kojih svaki obavlja specijaliziranu funkciju. Upotrebljavajte uređaj na temperaturama od -18 do 38 °C. Upotreba ovog proizvoda u bilo koju drugu svrhu osim one za koju je namijenjen može biti opasna za vas i prolaznike.

Pažljivo pročitajte ove informacije kako biste naučili ispravno upravljati uređajem i održavati ga te kako biste izbjegli tjelesne ozljede i oštećenja uređaja. Odgovorni ste za ispravno i sigurno upravljanje uređajem.

Na internetskoj stranici tvrtke Toro www.Toro.com možete dobiti informacije o sigurnosti uređaja, materijale za obuku rukovatelja, informacije o dodatnoj opremi, pomoć pri nalaženju distributera ili možete registrirati uređaj.

Ako vam je potreban servis, originalni dijelovi proizvođača Toro ili dodatne informacije, obratite se ovlaštenom serviseru ili službi za korisnike tvrtke Toro i pripremite broj modela i serijski broj svojeg uređaja. [Slika 1](#) prikazuje lokaciju broja modela i serijskog

U ovom su priručniku navedene moguće opasnosti i sigurnosne poruke označene simbolom sigurnosnog upozorenja ([Slika 2](#)), koji upućuje na opasnost od teških ozljeda ili smrti u slučaju nepridržavanja preporučenih mjera opreza.



Slika 2

g000502

Simbol sigurnosnog upozorenja

U priručniku se informacije ističu dvjema riječima. Riječ **Važno** upućuje na posebne mehaničke informacije, a riječ **Napomena** na opće informacije na koje treba obratiti posebnu pažnju.

Ovaj je uređaj u skladu sa svim relevantnim direktivama EU-a. Za više detalja pogledajte zasebnu izjavu o sukladnosti (DOC) za ovaj uređaj.

Sadržaj

Ovaj uređaj u skladu je s dijelom 15. propisa Savezne komisije za komunikacije (FCC). Rukovanje njime podliježe sljedećim uvjetima: (1) uređaj ne smije stvarati štetne smetnje i (2) uređaj mora prihvatiti sve smetnje koje primi, uključujući smetnje koje mogu uzrokovati neispravan rad. Izmjenom ili preinakama koje Toro nije izričito odobrio korisnici mogu izgubiti ovlaštenje za korištenje uređaja.

Osim toga, kad se uređaj puni, ispitano je i utvrđeno da je uređaj sukladan s ograničenjima za digitalne uređaje klase B, u skladu s dijelom 15. propisa Savezne komisije za komunikacije (FCC). Ta ograničenja služe za razumnu zaštitu od štetnih interferencija u stambenim instalacijama. Ta oprema generira, upotrebljava i može zračiti radiofrekvencijsku energiju i, ako se ne instalira i ne upotrebljava u skladu s uputama, može uzrokovati štetne radiokomunikacijske interferencije. Međutim, ne može se zajamčiti da se neće pojaviti smetnje u određenoj konfiguraciji uređaja. Ako oprema ometa radijski ili televizijski signal, što možete utvrditi tako da je isključite i ponovno uključite, korisnik može poduzeti neke od sljedećih mjera:

- preusmjeriti ili premjestiti antenu
- udaljiti opremu od prijamnika
- spojiti opremu na drugu utičnicu drugog strujnog kruga na koju nije spojen prijamnik
- upitati trgovca ili iskusnog radijskog ili televizijskog servisera za pomoć.

Sigurnost	4
Opće informacije o sigurnosti	4
Sigurnosne naljepnice i naljepnice s uputama	5
Postavljanje	9
1 Provjeravanje razine hidraulične tekućine	9
2 Punjenje akumulatora	9
Pregled proizvoda	10
Sustav upravljanja	10
Zaslon sustava InfoCenter	11
Specifikacije	14
Priključci/dodatna oprema	14
Prije puštanja u rad	14
Sigurnost prije rada	14
Svakodnevno održavanje	15
Podešavanje potpore za bedra	15
Tijekom rada	15
Sigurnost tijekom rada	15
Pokretanje uređaja	16
Vožnja	17
Način rada za štednju energije	17
Isključivanje uređaja	17
Upotreba priključaka	17
Upotreba sustava InfoCenter	19
Nakon rada	20
Sigurnost nakon rada	20
Pomicanje neispravnog uređaja	21
Tegljenje uređaja	22
Dizanje uređaja	24
Održavanje akumulatora	24
Transport akumulatora	25
Upotreba punjača akumulatora	25
Održavanje	28
Sigurnost pri održavanju	28
Preporučeni raspored održavanja	28
Postupci prije održavanja	29
Upotreba brava cilindra	29
Pristupanje unutarnjim komponentama	30
Odspajanje glavnog napajanja	31
Podmazivanje	32
Podmazivanje uređaja	32
Održavanje električnog sustava	33
Sigurnost električnog sustava	33
Odspajanje ili spajanje napajanja na uređaj	33
Zamjena antistatičke trake	33
Servisiranje akumulatora	33
Održavanje punjača akumulatora	33
Servisiranje osigurača	34
Održavanje pogonskog sustava	34
Provjeravanje gazišta guma	34
Provjeravanje pritezних matica kotača	34
Održavanje kočnica	35
Testiranje ručne kočnice	35
Održavanje hidrauličkog sustava	35

Sigurnost hidrauličkog sustava	35
Otpuštanje hidrauličnog pritiska.....	35
Specifikacije hidraulične tekućine	36
Provjeravanje razine hidraulične tekućine	36
Zamjena hidrauličnog filtra.....	37
Zamjena hidraulične tekućine	37
Čišćenje	38
Uklanjanje prljavštine.....	38
Pranje uređaja	38
Skladištenje	39
Sigurnost skladištenja.....	39
Skladištenje uređaja	39
Uvjeti za skladištenje akumulatora.....	39
Otklanjanje pogrešaka	40

Sigurnost

Opće informacije o sigurnosti

⚠ OPASNOST

Na radnom području mogu postojati ukopani komunalni vodovi. Ako ih tijekom kopanja zahvatite, možete izazvati strujni udar ili eksploziju.

Na zemljištu ili radnom području označite ukopane vodove i nemojte kopati na označenim mjestima. Obratite se lokalnoj službi za označavanje ili komunalnom poduzeću radi označavanja zemljišta (primjerice, u SAD-u nazovite 811 ili u Australiji nazovite 1100 za nacionalnu službu za označavanje).

Uvijek se pridržavajte svih sigurnosnih uputa kako biste izbjegli teške ozljede ili smrt. Upotreba ovog proizvoda u bilo koju drugu svrhu osim one za koju je namijenjen može biti opasna za vas i prolaznike.

- Nemojte prekoračiti nazivni radni kapacitet jer uređaj može postati nestabilan, što može dovesti do gubitka kontrole.
- Nemojte nositi teret s podignutim polugama; uvijek nosite terete blizu tla.
- Nagibi su jedan od glavnih čimbenika koji uzrokuju gubljenje kontrole nad uređajem i nesreće s prevrtanjem, što može uzrokovati teške ozljede ili smrt. **Upravljanje uređajem na bilo kojoj padini ili neravnom terenu zahtijeva dodatan oprez.**
- **Upravlajte uređajem uz i niz padine tako da je teški kraj uređaja okrenut uzbrdo i da je teret blizu tla.** Raspodjela težine mijenja se ovisno o priključku. Kad je žlica prazna, stražnji je dio uređaja teški kraj, a kad je žlica puna, prednji je dio uređaja teški kraj. Kad je postavljena većina drugih priključaka, prednji je dio uređaja teški kraj.
- Na zemljištu ili radnom području označite ukopane vodove i druge objekte i nemojte kopati na označenim mjestima.
- S razumijevanjem pročitajte ove *Upute za upotrebu* prije pokretanja uređaja.
- Pozorno upravljajte uređajem. Ne bavite se aktivnostima koje vas ometaju; u suprotnom može doći do ozljeda ili oštećenja imovine.
- Nikad ne dopuštajte djeci ili nestručnim osobama da upravljaju vozilom.
- Držite ruke i noge podalje od pokretnih dijelova i priključaka.

- Ne upravljajte uređajem ako na njemu nisu postavljeni štitovi i drugi funkcionalni zaštitni uređaji.
- Osigurajte da prolaznici i djeca budu izvan područja rada uređaja.
- Zaustavite uređaj, ugasite ga i izvadite ključ prije servisiranja ili odčepijavanja uređaja.

Neispravna upotreba ili održavanje ovog uređaja može dovesti do ozljeda. Kako biste smanjili mogućnost ozljeda, pridržavajte se ovih sigurnosnih uputa i uvijek obraćajte pažnju na simbol sigurnosnog upozorenja **▲**, koji označava Oprez, Upozorenje ili Opasnost – upute za osobnu sigurnost. Nepridržavanje uputa može dovesti do tjelesnih ozljeda ili smrti.

Sigurnosne naljepnice i naljepnice s uputama



Sigurnosne naljepnice i upute lako su vidljive korisniku i nalaze se blizu svih područja potencijalne opasnosti. Zamijenite sve naljepnice koje su oštećene ili otpale.

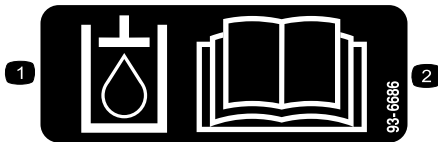

93-6686

decal93-6686

1. Hidraulična tekućina
2. Pročitajte *Upute za upotrebu*.

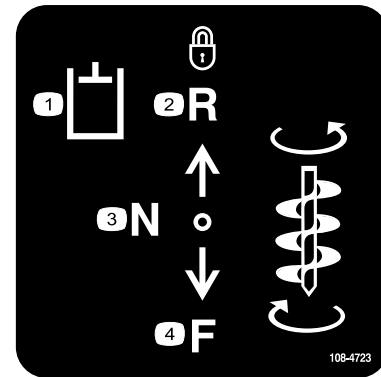

108-4723

decal108-4723

1. Pomoćna hidraulika
2. Zaključano u vožnji unatrag (zapor)
3. Neutralni položaj (isključeno)
4. Naprijed

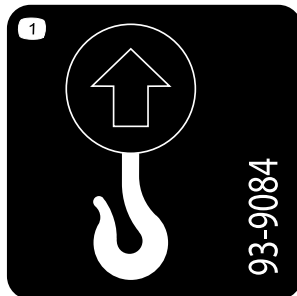

93-9084

decal93-9084

1. Točka podizanja / točka vezanja



98-4387

decal98-4387

1. Upozorenje – nosite zaštitu za sluh.

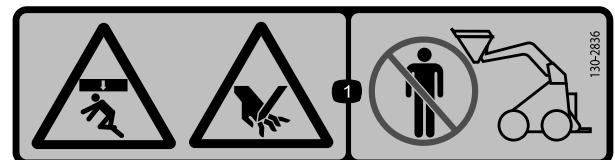

130-2836

decal130-2836

1. Opasnost od gnečenja odozgo; opasnost od posjeklina ruku – držite se podalje od priključka i poluge za podizanje.



130-2837

decal130-2837

1. Upozorenje – nemojte prevoziti putnike u žlici.

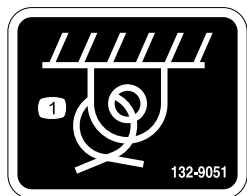

132-9051

decal132-9051

1. Točka vezanja

▲ WARNING: Cancer and Reproductive Harm - www.P65Warnings.ca.gov.
For more information, please visit www.ttcoCAProp65.com

133-8061

133-8061

decal133-8061

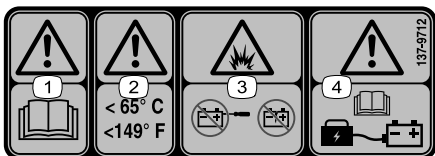

137-9712

decal137-9712

- | | |
|--|--|
| <ol style="list-style-type: none"> 1. Upozorenje – pročitajte <i>Upute za upotrebu.</i> 2. Upozorenje – držite na temperaturama ispod 65 °C. | <ol style="list-style-type: none"> 3. Opasnost od eksplozije – nemojte otvarati akumulator; nemojte upotrebljavati oštećeni akumulator. 4. Upozorenje – informacije o punjenju akumulatora potražite u <i>Uputama za upotrebu.</i> |
|--|--|



139-7707

decal139-7707

- | | |
|---|--|
| <ol style="list-style-type: none"> 1. Ručna kočnica – deaktivirana | <ol style="list-style-type: none"> 2. Ručna kočnica –aktivirana |
|---|--|

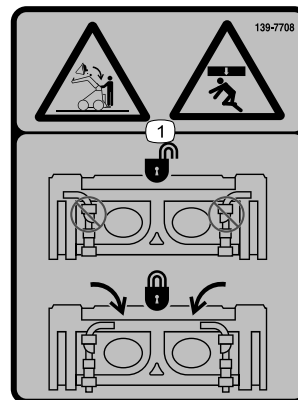

139-7708

decal139-7708

1. Opasnost od gnječenja odozgo, pad tereta – provjerite jesu li poluge za brzo pričvršćivanje zaključane.

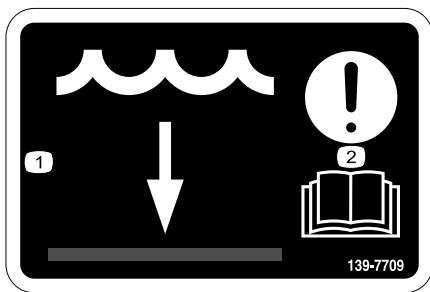

139-7709

decal139-7709

1. Razina vode
2. Pažnja – pročitajte *Upute za upotrebu*.

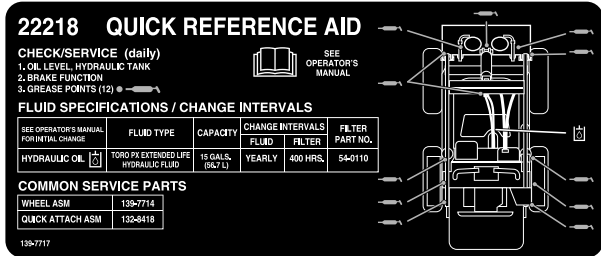

139-7717

decal139-7717

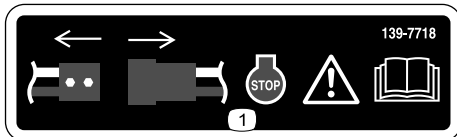

139-7718

decal139-7718

1. Upozorenje – Odspojite napajanje, zaustavite uređaj i pročitajte *Upute za upotrebu*.

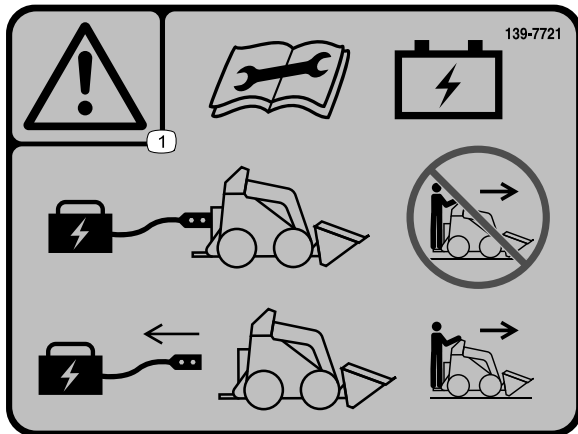

139-7721

decal139-7721

1. Upozorenje – pročitajte *Upute za upotrebu* prije održavanja akumulatora; nemojte upravljati uređajem kad je priključen punjač akumulatora; odspojite punjač akumulatora prije upravljanja uređajem.

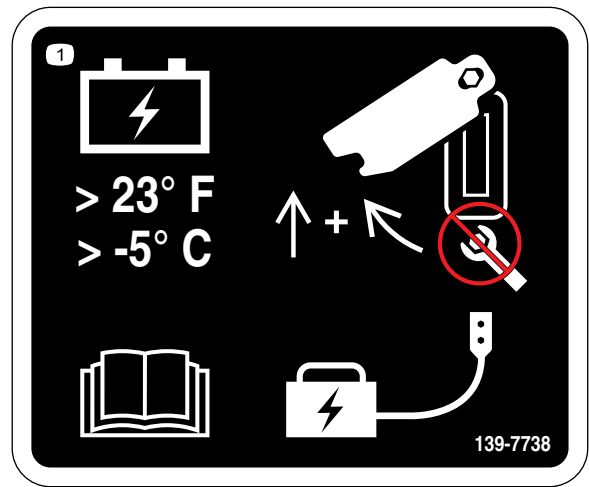

139-7738

decal139-7738

1. Držite akumulator na temperaturama iznad -5°C ; pročitajte *Upute za upotrebu*; pomaknite poklopac prema gore i okrenite ga u stranu kako biste pristupili ulaz za punjenje akumulatora, ne upotrebljavajte ključ.

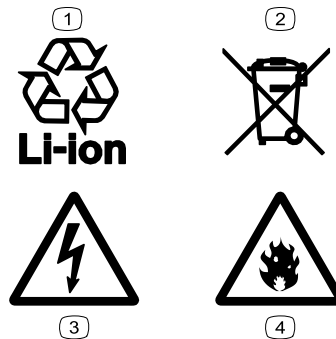

139-8343

decal139-8343

1. Litij-ionski akumulator koji se može reciklirati
2. Nemojte neispravno odložiti.
3. Opasnost od strujnog udara
4. Opasnost od požara

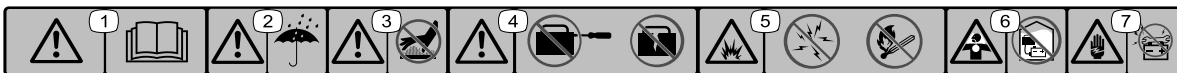

decal137-9713

137-9713

1. Upozorenje – pročitajte *Upute za upotrebu*.
2. Upozorenje – izbjegavajte kišu i druge vlažne uvjete.
3. Upozorenje – ne dirajte vruću površinu.
4. Upozorenje – nemojte otvarati akumulator; nemojte upotrebljavati oštećeni akumulator.
5. Opasnost od eksplozije – izbjegavajte iskre; zabranjeno pušenje i izlaganje vatri ili otvorenom plamenu.
6. Opasnost od gušenja, otrovnih para ili toksičnih plinova – nemojte puniti akumulator u zatvorenom prostoru.
7. Opasnost od strujnog udara – nemojte provoditi radove održavanja na akumulatoru.

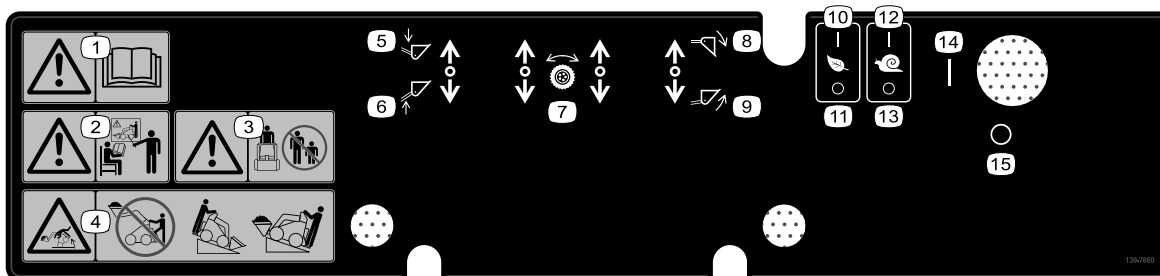

decal139-7660

139-7660

1. Upozorenje – pročitajte *Upute za upotrebu*.
2. Upozorenje – svi rukovatelji moraju proći obuku prije upravljanja uređajem.
3. Upozorenje – ne radite u blizini prolaznika.
4. Opasnost od prevrtanja – nemojte voziti uređaj kad je teret podignut; okrenite teški kraj uređaja uzbrdo kad se vozite na padini.
5. Spuštanje priključka.
6. Podizanje priključka.
7. Kontrole snage
8. Naginjanjepriključka prema dolje.
9. Naginjanje priključka prema gore.
10. Ekonomičan način rada – uključen
11. Ekonomičan način rada – isključen
12. Način rada usporavanja – uključen
13. Način rada usporavanja – isključen
14. Uključeno
15. Isključeno

Postavljanje

1

Provjeravanje razine hidraulične tekućine

Nisu potrebni dijelovi

Postupak

Prije prvog pokretanja uređaja provjerite razinu hidraulične tekućine; pogledajte [Provjeravanje razine hidraulične tekućine \(stranica 36\)](#).

2

Punjenje akumulatora

Nisu potrebni dijelovi

Postupak

Napunite akumulator; pogledajte [Punjenje akumulatora \(stranica 26\)](#).

Pregled proizvoda

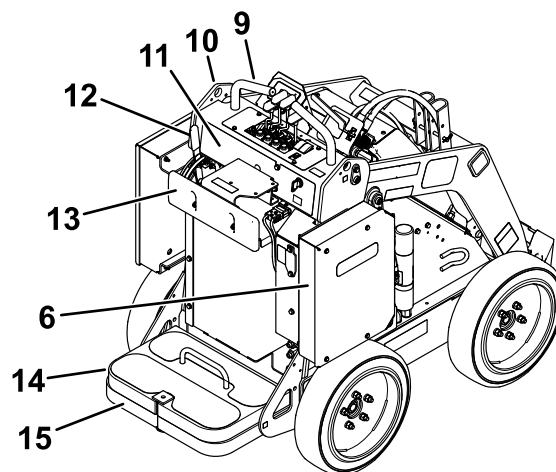
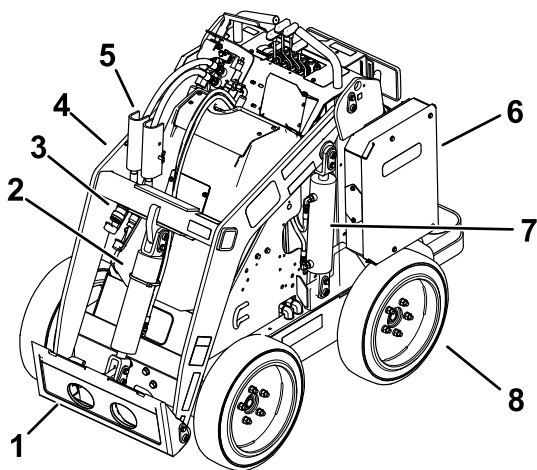

g281979

Slika 3

- | | | | |
|---------------------------------|--------------------------|--------------------------|---------------------------|
| 1. Montažna ploča priključka | 5. Brava cilindra | 9. Ručka | 13. Potpora za bedra |
| 2. Nagibni cilindar | 6. Kućište akumulatora | 10. Točka podizanja | 14. Protuuteg |
| 3. Pomoćne hidraulične spojnice | 7. Cilindar za podizanje | 11. Upravljačka ploča | 15. Platforma rukovatelja |
| 4. Utovarne poluge | 8. Kotač | 12. Poluga ručne kočnice | |

Sustav upravljanja

Upravljačka ploča

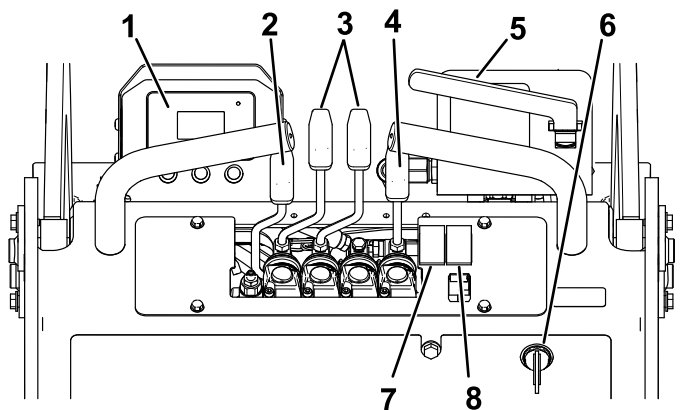

g281978

Slika 4

- | | |
|-------------------------------------|---------------------------------------|
| 1. Sustav za informacije InfoCenter | 5. Poluga za pomoćnu hidrauliku |
| 2. Ručica utovarne poluge | 6. Prekidač za paljenje |
| 3. Poluge za kontrolu snage | 7. Prekidač za ekonomičan način rada |
| 4. Poluga za nagib priključka | 8. Prekidač za način rada usporavanja |

Prekidač za paljenje

Prekidač za paljenje ima 2 položaja: UKLJUČENO i ISKLJUČENO (Slika 4).

Ključem za paljenje pokrenite ili zaustavite uređaj; pogledajte [Pokretanje uređaja \(stranica 16\)](#) i [Isključivanje uređaja \(stranica 17\)](#).

Poluge za kontrolu snage

- Da biste krenuli prema naprijed, pomaknite poluge za kontrolu snage prema naprijed.
- Da biste krenuli unatrag, pomaknite poluge za kontrolu snage prema unatrag.
- Da biste skrenuli, polugu koja se nalazi na strani u koju želite skrenuti pomaknite u položaj NEUTRALNO dok je aktivirana druga poluga.

Napomena: Što dalje pomaknete poluge za kontrolu snage u bilo kojem smjeru, uređaj će se brže pomicati u tom smjeru.

- Da biste usporili ili zaustavili uređaj, poluge za kontrolu snage pomaknite u položaj NEUTRALNO.

Poluga za nagib priključka

- Da biste priključak nagnuli prema naprijed, polako gurnite polugu za nagib priključka prema naprijed.
- Da biste priključak nagnuli unatrag, polako gurnite polugu za nagib priključka unatrag.

Ručica utovarne poluge

- Da biste spustili utovarne poluge, polako gurnite ručicu utovarne poluge prema naprijed.
- Da biste podigli utovarne poluge, polako gurnite ručicu utovarne poluge unatrag.

Poluga za pomoćnu hidrauliku

- Da biste hidraulični priključak pomaknuli prema naprijed, polako povucite polugu za pomoćnu hidrauliku prema van i zatim je povucite prema dolje.
- Da biste hidraulični priključak pomaknuli unatrag, polako povucite polugu za pomoćnu hidrauliku prema van i zatim je gurnite prema gore. To se zove i ZAPORNI položaj jer nije potrebna prisutnost rukovatelja.

Poluga ručne kočnice

- Da biste aktivirali ručnu kočnicu, okrenite polugu prema dolje (Slika 5).
- Da biste otpustili ručnu kočnicu, okrenite polugu prema gore (Slika 5).

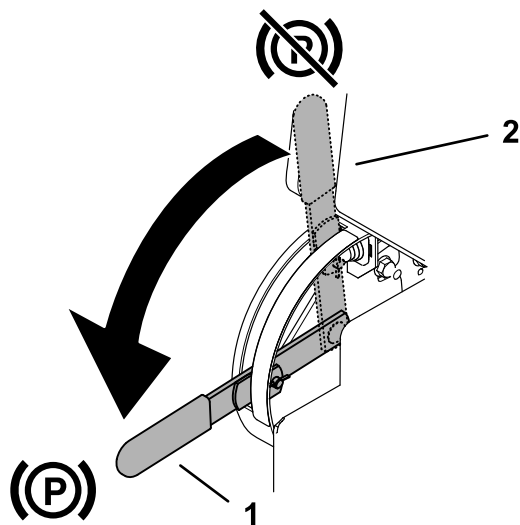

Slika 5

1. Poluga ručne kočnice – aktivirana 2. Poluga ručne kočnice – deaktivirana

Prekidač za ekonomičan način rada

Pritisnite prekidač u položaj UKLJUČENO da biste aktivirali ekonomičan način rada. S pomoću ekonomičnog načina rada smanjite brzinu motora i potrošnju akumulatora.

Prekidač za način rada usporavanja

Pritisnite prekidač u položaj UKLJUČENO da biste aktivirali način rada usporavanja. S pomoću načina rada usporavanja usporite brzinu uređaja kad postavljate ili uklanjate priključke, vršite manja podešavanja uređaja ili skrećete.

Napomena: Način rada usporavanja nadjačava sve trenutne postavke (npr. ekonomičan način rada, načini rada priključaka). Uređaj će se vratiti na te postavke kad isključite način rada usporavanja.

Zaslon sustava InfoCenter

Na LCD zaslonu sustava InfoCenter prikazuju se informacije o uređaju, kao što su operativno stanje, razne dijagnostike i druge informacije o uređaju (Slika 6). Sustav InfoCenter ima pozdravni zaslon i glavni zaslon s informacijama. Možete se prebacivati između pozdravnog zaslona i glavnog zaslona s informacija bilo kada pritiskanjem bilo kojeg gumba sustava InfoCenter te odabirom odgovarajuće strelice.

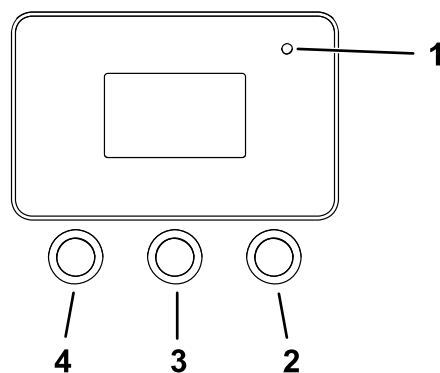

Slika 6

1. Svjetlo indikatora 3. Srednji gumb
2. Desni gumb 4. Lijevi gumb

- Lijevi gumb, gumb za pristup izborniku / za natrag – pritisnite ovaj gumb da biste pristupili izbornicima sustava InfoCenter. Možete ga upotrijebiti za izlaz iz bilo kojeg izbornika u kojem se trenutno nalazite.
- Srednji gumb – ovim se gumbom pomičite prema dolje po izbornicima.
- Desni gumb – ovim gumbom otvorite izbornik na kojem je strelicom udesno označen dodatni sadržaj.

Napomena: Namjena svakog gumba može se promijeniti ovisno o tome što je u tom trenutku potrebno. Svaki je gumb označen ikonom koja prikazuje njegovu trenutnu funkciju.

Slika 7 prikazuje što možete vidjeti na sustavu InfoCenter kad pokrenete uređaj. Pozdravni zaslon

prikazuje se nekoliko sekundi nakon što okrenete ključ u položaj UKLJUČENO, a zatim se prikazuje zaslon za pokretanje.

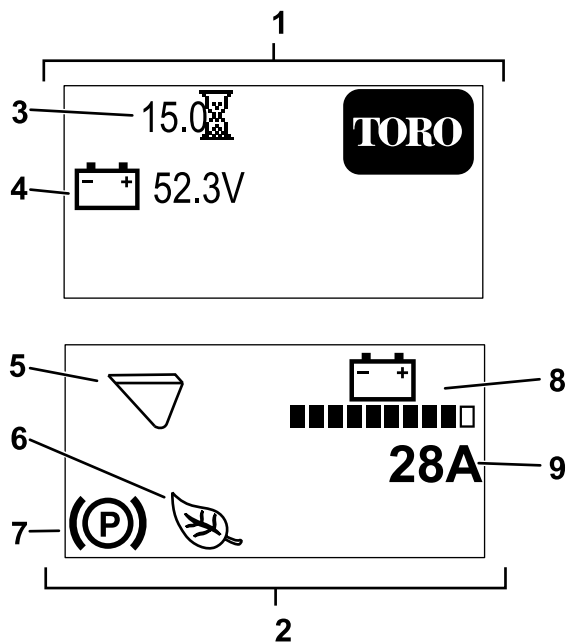

Slika 7

g315353

- | | |
|---|--|
| 1. Pozdravni zaslon | 6. Uključen je ekonomičan način rada ili način rada usporavanja (prikazan je ekonomičan način rada). |
| 2. Zaslon za pokretanje | 7. Aktivirana je ručna kočnica. |
| 3. Radni sati | 8. Razina napunjenosti akumulatora |
| 4. Napon akumulatora | 9. Trenutna amperaža uređaja |
| 5. Način rada priključka (prikaza način rada žlice) | |

	Smanjenje
	Izlaz iz izbornika
	Provjera unosa PIN-a
	Aktivirana je ručna kočnica.
	Brojač sati rada
	Napon akumulatora
	Razina napunjenosti akumulatora – svaki puni stupac predstavlja razinu napunjenosti od 10 %.
	Uključen je ekonomičan način rada.
	Uključen je način rada usporavanja.
	Hladno pokretanje
	Uključen je način rada žlice.
	Uključen je način rada čekića.

Opisi ikona sustava InfoCenter

	Pristup izborniku
	Sljedeće
	Prethodno
	Pomicanje prema dolje
	Enter (Unos)
	Promjena način rada priključka.
	Povećanje

Izbornici sustava InfoCenter

Da biste pristupili izbornicima sustava InfoCenter, pritisnite gumb za pristup izborniku  dok ste na glavnom zaslonu. Time ćete se prebaciti na glavni izbornik. U sljedećim tablicama potražite kratak opis opcija dostupnih u izbornicima:

Main Menu (Glavni izbornik)

Stavka izbornika	Opis
Faults (Kvarovi)	U izborniku KVAROVI nalazi se popis nedavnih kvarova uređaja. Više informacija o izborniku KVAROVI potražite u Priručniku za servisiranje ili od ovlaštenog servisera.
Service (Upotreba)	U izborniku Upotreba nalaze se informacije o uređaju, kao što su sati upotrebe i drugi slični brojevi.
Diagnostics (Dijagnostika)	U izborniku Dijagnostika prikazuje se stanje svakog prekidača uređaja, senzora i komande. Tu opciju možete upotrijebiti za rješavanje određenih problema jer ćete brzo dobiti informacije o tome koje su komande uređaja uključene, a koje su isključene.
Settings (Postavke)	Izbornik Postavke omogućuje vam prilagođavanje i izmjenu konfiguracijskih varijabli na zaslonu sustava InfoCenter.
About (Informacije o uređaju)	U izborniku Informacije o uređaju navode se broj modela, serijski broj i verzija softvera uređaja.

Faults (Kvarovi)

Stavka izbornika	Opis
Current (Radni sati)	Navodi se ukupni broj sati koliko je uređaj bio uključen (tj. sati u kojima je ključ bio u položaju UKLJUČENO).
Last (Posljednji kvar)	Označava posljednji sat kad je uređaj bio uključen u kojem se pojavio kvar.
First (Prvi kvar)	Označava prvi sat kad je uređaj bio uključen u kojem se pojavio kvar.
Occurrences (Broj kvarova)	Označava broj kvarova.

Service (Upotreba)

Service (Upotreba) (cont'd.)

Stavka izbornika	Opis
Hours (Sati)	Navodi se ukupni broj sati koliko su ključ, motor, ekonomičan način rada bili uključeni i koliko su kontrole snage bile aktivirane.
Counts (Broj pokretanja)	Prikazuje koliko je puta pokrenut motor i sati amperaže za akumulator.

Diagnostics (Dijagnostika)

Stavka izbornika	Opis
Battery (Akumulator)	Označava ulazne i izlazne vrijednosti za akumulator. Ulazne vrijednosti uključuju trenutni napon akumulatora; izlazne vrijednosti uključuju struju akumulatora i postotak napunjenosti.
Motor control (Upravljanje motorom)	Označava ulazne i izlazne vrijednosti za upravljanje motorom. Ulazne vrijednosti uključuju pokretanje ključa, neutralni položaj, ručnu kočnicu, pomoćni element, način rada usporavanja, ekonomičan način rada i podizanje/spuštanje; upotrijebite navedeno da biste provjerili povratne informacije o ulaznim vrijednostima na uređaju. Izlazne vrijednosti uključuju brzinu motora (u okr/min), faznu struju, istosmjernu struju, temperaturu regulatora i temperaturu motora.

Settings (Postavke)

Stavka izbornika	Opis
Language (Jezik)	Upravlja jezikom koji se upotrebljava u sustavu InfoCenter.
Backlight (Pozadinsko svjetlo)	Upravlja svjetlinom LCD zaslona
Contrast (Kontrast)	Upravlja kontrastom na LCD zaslonu.
Protected Menus (Zaštićeni izbornici)	Omogućuje vam pristup zaštićenim izbornicima unosom lozinke.

About (Informacije o uređaju)

Stavka izbornika	Opis
Model (Model)	Navodi se broj modela uređaja
Serial (Serijski broj)	Navodi se serijski broj uređaja

About (Informacije o uređaju) (cont'd.)

S/W Rev (Verzija softvera)	Navodi se verzija softvera za glavni regulator.
Motor Ctrl SW (Softver za upravljanje motorom)	Navodi se izmjena softvera za upravljanje motorom.
Battery SW (Softver za akumulator)	Navodi se verzija softvera za akumulator.

Specifikacije

Napomena: Specifikacije i dizajn podložni su promjenama bez obavijesti.

Širina	89 cm
Dužina	152 cm
Visina	125 cm
Težina (bez priključka)	938 kg
Nazivni radni kapacitet – s rukovateljem od 74,8 kg i standardnom žlicom	234 kg
Kapacitet prevrtanja – s rukovateljem od 74,8 kg i standardnom žlicom	590 kg
Međuosovinski razmak kotača	71 cm
Visina pražnjenja (sa standardnom žlicom)	120 cm
Doseg – potpuno podignuto (sa standardnom žlicom)	71 cm
Visina do osovinice šarke (uska žlica u standardnom položaju)	168 cm

Priključci/dodatna oprema

Dostupan je niz priključaka i dodatne opreme za poboljšavanje i proširivanje mogućnosti vozila koje je odobrila tvrtka Toro. Obratite se ovlaštenom serviseru ili distributeru ili posjetite stranicu www.Toro.com za popis svih odobrenih priključaka i dodatne opreme.

Kako biste osigurali optimalnu učinkovitost i daljnju primjenjivost certifikata o sigurnosti vozila, upotrebljavajte samo originalne zamjenske dijelove i dodatnu opremu tvrtke Toro. Zamjenski dijelovi i dodatni pribor drugih proizvođača mogu biti opasni, a njihova uporaba može poništiti jamstvo.

Rad

Prije puštanja u rad

Sigurnost prije rada

Opće informacije o sigurnosti

- Nikad ne dopuštajte djeci ili nestručnim osobama da upravljaju uređajem ili da ga servisiraju. Dobna granica za rukovatelje može biti ograničena lokalnim propisima ili se njima može zahtijevati certificirana obuka. Vlasnik je odgovoran za obuku svih rukovatelja i mehaničara.
- Upoznajte se sa sigurnim radom s opremom, komandama i sigurnosnim naljepnicama.
- Prije podešavanja, servisiranja, čišćenja ili skladištenja uređaja uvijek aktivirajte ručnu kočnicu, isključite uređaj, izvadite ključ, pričekajte da se svi pomični dijelovi zaustave i pustite da se uređaj ohladi.
- Morate znati brzo zaustaviti i isključiti uređaj.
- Provjerite jesu li sigurnosni prekidači i štitnici postavljeni i rade li ispravno. Ako ne rade ispravno, ne upravljajte uređajem.
- Pronađite mjesta prignječenja označena na uređaju i priključcima; držite ruke i noge podalje od tih područja.
- Prije rukovanja uređajem s priključkom provjerite je li priključak ispravno postavljen i upotrebljava li se originalni priključak tvrtke Toro. Pročitajte sve priručnike za priključke.
- Procijenite teren kako biste odredili koju dodatnu opremu i priključke trebate da biste pravilno i sigurno obavljali posao.
- Na zemljištu ili radnom području označite ukopane vodove i druge objekte i nemojte kopati na označenim mjestima; obratite pažnju na lokaciju neoznačenih objekata i konstrukcija, kao što su podzemni spremnici, bunari i septički sustavi.
- Pregledajte područje na kojem ćete upotrebljavati opremu da biste vidjeli ima li neravnih površina ili skrivenih opasnosti.
- Prije rukovanja uređajem osigurajte da u području rada nema prolaznika. Zaustavite uređaj ako prolaznik uđe u područje rada.

Svakodnevno održavanje

Svaki dan prije pokretanja uređaja izvršite postupke namijenjene izvršavanju nakon svake upotrebe/svakodnevno navedene u [Održavanje \(stranica 28\)](#).

Podešavanje potpore za bedra

Da biste podesili potporu za bedra ([Slika 8](#)), olabavite ručice i podignite ili spustite potpurnu podlogu na željenu visinu. Također ga možete dodatno podesiti tako da olabavite maticu kojom se pričvršćuje podloga na ploču za podešavanje i pomaknete ploču prema gore ili dolje prema potrebi. Čvrsto zategnite sve pričvrstne elemente kad završite.

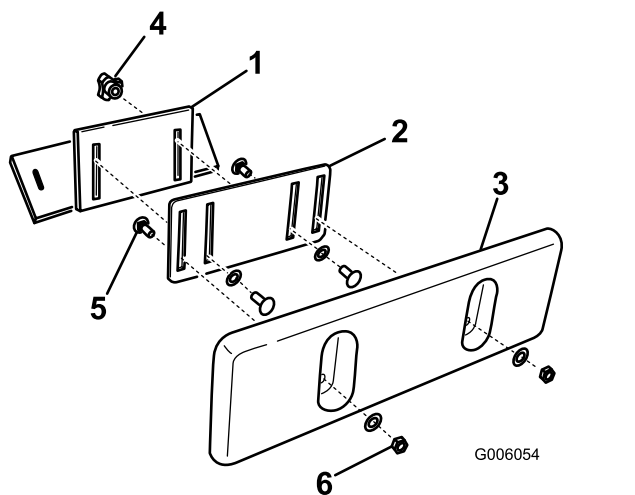

Slika 8

- | | |
|-----------------------------|---------------------------------------|
| 1. Nosač potpore za bedra | 4. Ručica i ravna podloška |
| 2. Ploča za podešavanje | 5. Noseći vijak |
| 3. Podloga potpore za bedra | 6. Sigurnosna matica i ravna podloška |

Tijekom rada

Sigurnost tijekom rada

Opće informacije o sigurnosti

- Nemojte prekoračiti nazivni radni kapacitet jer uređaj može postati nestabilan, što može dovesti do gubitka kontrole.
- Nemojte nositi teret s podignutim polugama. Uvijek nosite terete blizu tla.
- Upotrebljavajte samo priključke i dodatnu opremu koje je odobrila tvrtka Toro. Priključci mogu promijeniti stabilnost i radne karakteristike uređaja.

- Za uređaje s platformom:
 - Spustite utovarne poluge prije silaska s platforme.
 - Nemojte pokušavati stabilizirati uređaj stavljanjem noge na tlo. Ako izgubite kontrolu nad uređajem, siđite s platforme i udaljite se od uređaja.
 - Nemojte staviti noge ispod platforme.
 - Nemojte pomicati uređaj osim ako ne stojite s obje noge na platformi i držite se za odgovarajuću ogradu.
- Pozorno upravljajte uređajem. Ne bavite se aktivnostima koje vas ometaju; u suprotnom može doći do ozljeda ili oštećenja imovine.
- Pogledajte prema natrag i dolje prije vožnje unatrag kako biste provjerili je li put slobodan.
- Nikad nemojte naglo povlačiti komande; pomaknite ih odmjerenim pokretom.
- Vlasnik/korisnik može spriječiti nesreće koje mogu uzrokovati tjelesne ozljede ili oštećenja imovine i odgovoran je za njih.
- Nosite prikladnu odjeću, uključujući rukavice, zaštitu za oči, duge hlače, čvrstu obuću otpornu na proklizavanje i zaštitu za sluh. Zavežite kosu ako je duga i nemojte nositi labavu odjeću ili viseći nakit.
- Ne upravljajte uređajem ako ste umorni, bolesni ili pod utjecajem alkohola ili droga.
- Nikad nemojte prevoziti putnike i držite kućne ljubimce i prolaznike podalje od uređaja.
- Upravljajte uređajem samo pod odgovarajućim osvjetljenjem te izbjegavajte rupe ili skrivene opasnosti.
- Provjerite jesu li svi pogoni u neutralnom položaju prije pokretanja uređaja. Uređaj pokrenite samo s položaja rukovatelja.
- Budite oprezni pri približavanju oštrim zavojima, grmlju, stablima ili drugim predmetima koji bi mogli zakloniti vidno polje.
- Usporite i budite oprezni pri skretanju i prelaženju cesta i pločnika. Pazite na promet.
- Zaustavite priključak kad god ne radite.
- Ako udarite predmet, zaustavite uređaj, isključite ga, izvadite ključ i pregledajte uređaj. Izvršite sve potrebne popravke prije nastavljanja s radom.
- Nikad nemojte ostaviti uređaj uključenim kad ga ostavljate bez nadzora.
- Prije nego što napustite položaja rukovatelja, učinite sljedeće:
 - Parkirajte uređaj na ravnoj površini.

- Spustite utovarne poluge i deaktivirajte pomoćnu hidrauliku.
- Isključite uređaj i izvadite ključ.
- Ako postoji opasnost od munja, nemojte upravljati uređajem.
- Upravljajte uređajem samo na područjima gdje postoji dovoljno slobodnog prostora za sigurno upravljanje. Obratite pozornost na prepreke u svojoj blizini. Ako ne držite odgovarajući razmak od drveća, zidova i drugih prepreka, može doći do ozljeda dok vozite unatrag tijekom rada ako ne obraćate pozornost na okolinu.
- Prije vožnje ispod bilo kojeg objekta (npr. električne žice, grane, strop i vrata) provjerite razmak iznad glave i ne dodirujte ga.
- Nemojte prepuniti priključak i uvijek prilikom podizanja utovarnih poluga držite teret ravnim. Predmeti u priključku mogu pasti i uzrokovati ozljede.

Sigurnost na padinama

- **Upravljajte uređajem uz i niz padine tako da je teški kraj uređaja okrenut uzbrdo.** Raspodjela težine mijenja se ovisno o priključku. Kad je žlica prazna, stražnji je dio uređaja teški kraj, a kad je žlica puna, prednji je dio uređaja teški kraj. Kad je postavljena većina drugih priključaka, prednji je dio uređaja teški kraj.
- Podizanje utovarnih poluga na padini utječe na stabilnost uređaja. Držite utovarne poluge u spušenom položaju kad se nalazite na padinama.
- Nagibi su jedan od glavnih čimbenika koji uzrokuju gubljenje kontrole nad uređajem i nesreće s prevrtanjem, što može uzrokovati teške ozljede ili smrt. Upravljanje uređajem na bilo kojoj padini ili neravnom terenu zahtijeva dodatan oprez.
- Uspostavite vlastita pravila i postupke za rad na padinama. Ti postupci moraju uključivati pregledavanje lokacije radi utvrđivanja sigurnosti padina za rad s uređajem. Pri pregledavanju terena uvijek razumno prosuđujte.
- Usporite i budite osobito pažljivi na padinama. Uvjeti tla mogu utjecati na stabilnost uređaja.
- Izbjegavajte pokretanje ili zaustavljanje na padini. Ako uređaj izgubi vučnu snagu, nastavite polako, ravno niz padinu.
- Izbjegavajte skretanje na padinama. Ako morate skrenuti, polako skrećite i teški kraj uređaja usmjerite uzbrdo.
- Svi pokreti na padinama trebaju biti spori i postupni. Nemojte naglo mijenjati brzinu ili smjer.
- Ako osjećate nelagodu oko upravljanja uređajem na padinama, nemojte to činiti.

- Pazite na rupe, brazde ili neravnine jer se na neravnom terenu uređaj može prevrnuti. Visoka trava može zakloniti pogled na prepreke.
 - Budite oprezni pri radu na mokrim površinama. Smanjena vučna snaga može uzrokovati klizanje.
 - Procijenite područje rada kako biste provjerili je li tlo dovoljno stabilno za podupiranje uređaja.
 - Budite oprezni pri rukovanju uređajem u blizini sljedećih mjesta:
 - litice
 - jarci
 - nasipi
 - vodene površine
- Ako gusjenica prijeđe preko ruba ili se rub uruši, može doći do naglog prevrtanja uređaja. Održavajte sigurni razmak između uređaja i svih opasnosti.
- Nemojte uklanjati ili dodavati priključke na padini.
 - Nemojte parkirati uređaj na obronku ili padini.

Sigurnost komunalnih vodova

- Ako udarite komunalni vod, učinite sljedeće:
 - Isključite uređaj i izvadite ključ.
 - Udaljite sve ljude s radnog područja.
 - Smjesta kontaktirajte odgovarajuća tijela za hitne i komunalne usluge kako bi se područje osiguralo.
 - Ako oštetite svjetlovodni kabel, nemojte gledati u svjetlo u njemu.
- Ne napuštajte platformu rukovatelja ako je uređaj pod električnim nabojem. Na platformi ćete biti sigurni.
 - Dodirivanje bilo kojeg dijela uređaja moglo bi dovesti do uzemljenja.
 - Nemojte dozvoliti drugim osobama da prilaze uređaju ili da ga dodiruju dok je pod nabojem.
 - Uvijek pretpostavite da je uređaj pod električnim nabojem ako njime udarite električni ili komunikacijski vod. Ne pokušavajte napustiti uređaj.
- Plin koji curi zapaljiv je i eksplozivan i može uzrokovati teške ozljede ili smrt. Nemojte pušiti dok upravljate uređajem.

Pokretanje uređaja

1. Stanite na platformu.
2. Provjerite je li ručna kočnica aktivirana i jesu li sve 4 poluge u položaju NEUTRALNO.

3. Umetnite ključ u prekidač za paljenje i okrenite ga u položaj UKLJUČENO.

Napomena: U vrlo hladnim uvjetima pokretanje uređaja može biti otežano. Kad pokrećete hladan uređaj, neka njegova temperatura bude iznad $-18\text{ }^{\circ}\text{C}$.

Napomena: Kada je temperatura uređaja ispod $-1\text{ }^{\circ}\text{C}$, na sustavu InfoCenter prikazivat će se simbol za hladno pokretanje (Slika 9), a motor će tijekom 2 minute povećavati brzinu. U tom razdoblju, i dok je aktivirana ručna kočnica, nemojte pomicati kontrole snage jer će se u suprotnom motor isključiti, a vrijeme od 2 minute resetirati. Simbol za hladno pokretanje nestaje kad motor postigne punu brzinu.



Slika 9

g304012

Vožnja

Upotrijebite ručice za kontrolu snage da biste pomaknuli uređaj. Što dalje pomaknete ručice za kontrolu snage u bilo kojem smjeru, uređaj će se brže pomicati u tom smjeru. Otpustite ručice za kontrolu snage da biste zaustavili uređaj.

Način rada za štednju energije

Dok je uređaj u praznom hodu, nakon nekog vremena prijeći će u način rada za štednju energije.

Štednja energije 1

Nakon 5 do 7 sekundi rada u praznom hodu smanjuje se brzina motora. Da bi uređaj opet počeo raditi normalnom radnom brzinom, pomaknite polugu vučnog pogona, polugu za nagib priključka ili ručicu utovarne poluge.

Štednja energije 2

Nakon 30 sekundi rada u praznom hodu motor se gasi. Da bi uređaj opet počeo raditi, dvaput brzo pomaknite polugu vučnog pogona.

Štednja energije 3

Nakon 5 minuta rada u praznom hodu motor se gasi. Da bi uređaj opet počeo raditi, okrenite ključ u položaj ISKLJUČENO, aktivirajte ručnu kočnicu i okrenite ključ u položaj UKLJUČENO.

Isključivanje uređaja

1. Parkirajte uređaj na ravnoj površini, spustite utovarne poluge i aktivirajte ručnu kočnicu.
2. Provjerite je li poluga za pomoćnu hidrauliku u položaju NEUTRALNO.
3. Okrenite ključ za paljenje u položaj ISKLJUČENO i izvadite ključ.

⚠ OPREZ

Djeca ili prolaznici mogli bi zadobiti ozljede ako pokušaju pomicati uređaj ili upravljati njime dok nije pod nadzorom.

Uvijek izvadite ključ i aktivirajte ručnu kočnicu kad ostavljate uređaj bez nadzora.

Upotreba priključaka

Postavljanje priključka

Važno: Upotrebljavajte samo priključke koje je odobrila tvrtka Toro. Priključci mogu promijeniti stabilnost i radne karakteristike uređaja. Jamstvo uređaja može se poništiti ako upotrebljavate uređaj s neodobrenim priključcima.

Važno: Prije postavljanja priključka osigurajte da na montažnim pločama nema prljavština ni nečistoća i da se klinovi slobodno okreću. Ako se klinovi ne okreću slobodno, podmažite ih.

1. Postavite priključak na ravnoj površini s dovoljno prostora iza njega.
2. Pokrenite uređaj.
3. Nagnite montažnu ploču priključka prema naprijed.
4. Postavite montažnu ploču u gornji rub prihvatne ploče priključka.

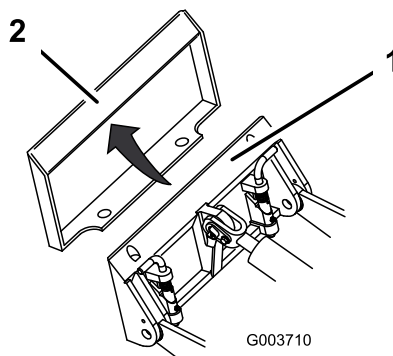

Slika 10

G003710

g003710

1. Montažna ploča
2. Prihvatna ploča

5. Podignite utovarne poluge dok istovremeno naginjete montažnu ploču unatrag.

Važno: Podignite priključak dovoljno da bi se odigao s tla i nagnite montažnu ploču skroz unatrag.

- Isključite uređaj i izvadite ključ.
- Postavite klinove za brzo pričvršćivanje i provjerite jesu li potpuno sjeli na montažnoj ploči.

Važno: Ako se klinovi ne mogu okrenuti u aktivirani položaj, montažna ploča nije potpuno poravnata s rupama u prihvatnoj ploči priključka. Provjerite prihvatnu ploču i po potrebi je očistite.

⚠ UPOZORENJE

Ako klinovi za brzo pričvršćivanje dobro ne sjednu na montažnu ploču priključka, priključak bi mogao pasti s uređaja i prignječiti vas ili prolaznike.

Provjerite jesu li klinovi za brzo pričvršćivanje potpuno sjeli na montažnu ploču priključka.

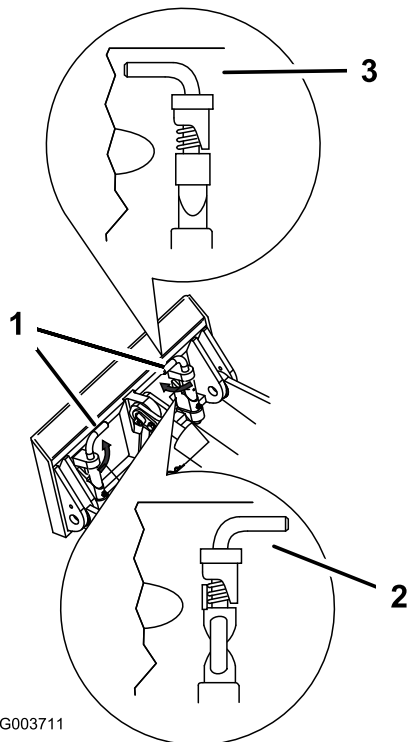

Slika 11

- Klinovi za brzo pričvršćivanje (aktivirani položaj)
- Deaktivirani položaj
- Aktivirani položaj

Priključivanje hidrauličnih crijeva

⚠ UPOZORENJE

Hidraulična tekućina koja izlazi pod pritiskom može prodrijeti kroz kožu i uzrokovati ozljede. Tekućinu ubrizganu u kožu mora kirurški ukloniti liječnik upoznat s ovim oblikom ozljede u roku od nekoliko sati, u suprotnom može doći do gangrene.

- Prije vršenja pritiska na hidraulički sustav provjerite jesu li sva crijeva za hidrauličnu tekućinu u dobrom stanju i jesu li sve hidrauličke veze i spojnice zategnute.
- Držite ruke i tijelo podalje od rupica ili ubrizgača koji izbacuju hidrauličnu tekućinu pod visokim pritiskom.
- Nađite mjesta propuštanja hidraulične tekućine pomoću kartona ili papira; nikada nemojte to činiti rukama.

⚠ OPREZ

Hidraulične spojnice, hidraulični vodovi/ventili i hidraulična tekućina mogu biti vrući. Ako dodirnete vruće komponente, možete zadobiti opekline.

- Nosite rukavice dok upravljate hidrauličnim spojnica.
- Ostavite da se uređaj ohladi prije dodirivanja hidrauličnih komponenti.
- Ne dirajte izlivanje hidraulične tekućine.

Ako je za rad priključka potrebna hidraulika, priključite hidraulična crijeva na sljedeći način:

- Okrenite i držite ključ u položaju OTPUŠTANJE HIDRAULIČKOG PRITISKA pa polugu za pomoćnu hidrauliku pomikite naprijed-natrag kako biste otpustili pritisak na hidrauličkim spojnica.
- Okrenite ključ u položaj ISKLJUČENO i izvadite ključ.
- Uklonite zaštitne pokrove s hidrauličnih konektora na uređaju.
- Provjerite jesu li s hidrauličnih konektora očišćene sve strane stvari.
- Gurnite muški konektor priključka u ženski konektor na uređaju.

Napomena: Kad prvo spojite muški konektor priključka, oslobađate sav pritisak koji se nakupio u priključku.

- Gurnite ženski konektor priključka na muški konektor na uređaju.

- Potvrdite je li spoj siguran povlačenjem crijeva.

Uklanjanje priključka

- Parkirajte uređaj na ravnoj površini.
- Spustite priključak na tlo.
- Ako priključak upotrebljava hidrauliku, okrenite i držite ključ u položaju OTPUŠTANJE HIDRAULIČKOG PRITISKA pa polugu za pomoćnu hidrauliku pomičite naprijed-natrag kako biste otpustili pritisak na hidrauličkim spojnicama.
- Isključite uređaj i izvadite ključ.
- Odspojite klinove za brzo pričvršćivanje tako da ih okrenete prema van.
- Ako priključak upotrebljava hidrauliku, gurnite prstene natrag na hidraulične spojnice i odspojite ih.

Važno: Povežite crijeva priključka da biste spriječili onečišćenje hidrauličnog sustava tijekom skladištenja.



- Postavite zaštitne pokrove na hidraulične spojnice na uređaju.
- Pokrenite uređaj, nagnite montažnu ploču prema naprijed i odmaknite uređaj od priključka.

Upotreba sustava InfoCenter

Promjena načina rada priključka

- Na zaslonu za pokretanje pritisnite srednji gumb da biste pristupili zaslonu Zamjena priključka.
- Pritisnite srednji ili desni gumb da biste se prebacivali između načina rada čekića ili načina rada žlice.

Napomena: Uključite ekonomičan način rada prilikom upotrebe načina rada čekića.

Načinom rada čekića , kad se upotrebljava s ekonomičnim načinom rada, usporava se brzina motora (u okr/min) da bi se smanjila potrošnja energije prilikom upotrebe priključaka. Načinom rada žlice  održava se brzina motora.

- Pritisnite lijevi gumb da biste se vratili na zaslon za pokretanje.

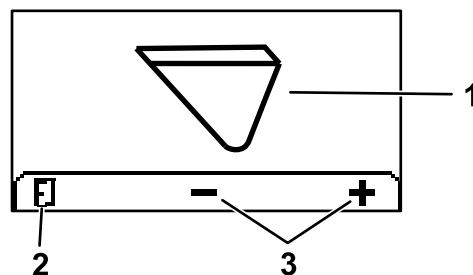

Slika 12

g304809

- Trenutačan način rada priključka
- Promjena načina rada priključka
- Povratak na zaslon za pokretanje

Pristup zaštićenim izbornicima

Napomena: Tvornički zadani PIN za uređaja glasi 0000 ili 1234.

Ako ste promijenili PIN i zaboravili ga, za pomoć se obratite ovlaštenom serviseru.

- Na GLAVNOM IZBORNIKU s pomoću središnjeg gumba pomaknite se dolje na IZBORNIK POSTAVKE i pritisnite desni gumb (Slika 13).

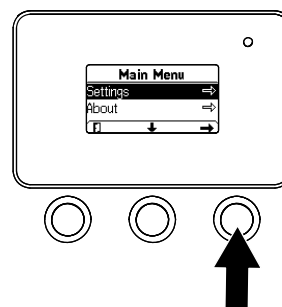

Slika 13

g264775

- Na IZBORNIKU POSTAVKE s pomoću središnjeg gumba pomaknite se dolje na ZAŠTIĆENI IZBORNIK i pritisnite desni gumb (Slika 14A).

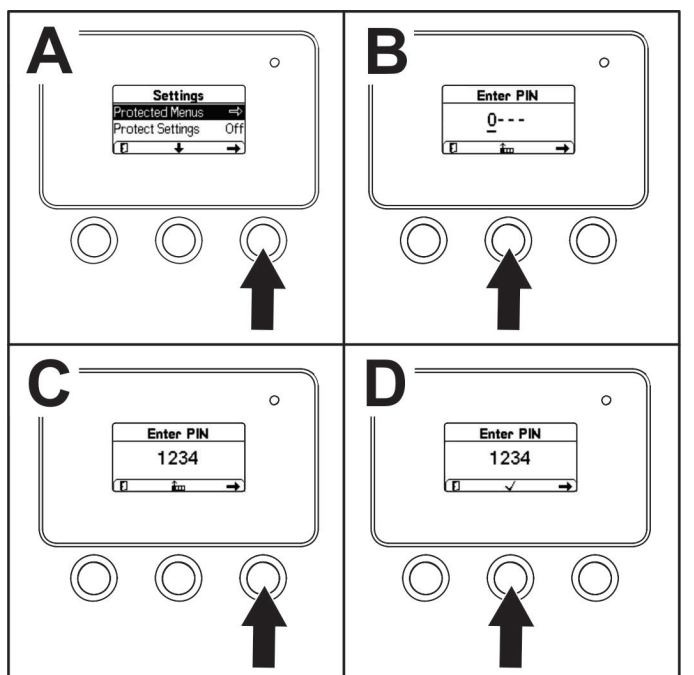

Slika 14

g264249

- Da biste unijeli PIN, pritisćite središnji gumb dok se ne pojavi točna prva znamenka, a zatim pritisnite desni gumb da biste se prebacili na sljedeću znamenku (Slika 14B i Slika 14C). Ponavljajte ovaj korak sve dok ne unesete zadnju znamenku pa još jednom pritisnite desni gumb.
- Pritisnite srednji gumb da biste unijeli PIN (Slika 14D).

Napomena: Ako InfoCenter prihvati PIN i otključa se zaštićeni izbornik, u gornjem desnom kutu zaslona pojavljuje se riječ „PIN”.

Postavke možete pregledati i promijeniti u PROTECTED MENU (ZAŠTIĆENOM IZBORNIKU). Kad pristupite PROTECTED MENU (ZAŠTIĆENOM IZBORNIKU), pomaknite se dolje do opcije PROTECT SETTINGS (ZAŠTITA POSTAVKI). Postavku promijenite s pomoću desnog gumba. Postavljanjem opcije Protect Settings (Zaštita postavki) na OFF (ISKLJUČENO) omogućuje se prikaz i mijenjanje postavki u PROTECTED MENU (ZAŠTIĆENOM IZBORNIKU) bez unosa PIN-a. Postavljanjem opcije Zaštita postavki na UKLJUČENO skrivaju se zaštićene opcije i od vas se zahtijeva unos PIN-a da biste promijenili postavku u ZAŠTIĆENOM IZBORNIKU.

Nakon rada

Sigurnost nakon rada

Opće informacije o sigurnosti

- Prije podešavanja, čišćenja, skladištenja ili servisiranja uređaja aktivirajte ručnu kočnicu (ako postoji), spustite utovarne poluge, isključite uređaj, izvadite ključ i pričekajte da se uređaj potpuno zaustavi i ohladi.
- Očistite onečišćenja s priključaka i pogona kako biste spriječili požar.
- Držite sve dijelove u dobrom radnom stanju i svu opremu zategnutu.
- Nemojte dirati dijelove koji mogu biti vrući od rada. Ostavite ih da se ohlade prije nego što pokušate provesti održavanje, podešavanje ili servisiranje uređaja.
- Budite oprezni pri utovaru ili istovaru uređaja na prikolicu ili kamion.

Sigurnost povezana s akumulatorom i punjačem

Općenito

- Neispravna upotreba ili održavanje punjača akumulatora mogla bi dovesti do ozljede. Pridržavajte se svih sigurnosnih uputa kako biste smanjili rizik.
- Za punjenje akumulatora upotrebljavajte samo isporučeni punjač.
- Prije upotrebe punjača provjerite napon koji je dostupan u vašoj zemlji.
- Za povezivanje na izvor napajanja izvan SAD-a upotrijebite adapter za utičnice odgovarajuće konfiguracije, prema potrebi.
- Nemojte smočiti punjač; zaštitite ga od kiše i snijega.
- Opasnost od požara, strujnog udara ili ozljeda može nastati upotrebom dodatne opreme koju Toro ne preporučuje niti prodaje.
- Da biste smanjili rizik od eksplozije akumulatora, slijedite ove upute i upute za svu opremu koju namjeravate upotrebljavati u blizini punjača.
- Nemojte otvarati akumulator.
- U slučaju da akumulator procuri, izbjegavajte dodir s tekućinom. Ako slučajno dođete u dodir s tekućinom, isperite vodom i potražite liječničku pomoć. Tekućina istisnuta iz akumulatora može izazvati iritaciju ili opekline.
- Za servis ili zamjenu akumulatora obratite se ovlaštenom serviseru.

Obuka

- Nikad ne dopuštajte djeci ili nestručnim osobama da upravljaju uređajem ili da servisiraju punjač. Dobna granica za rukovatelje može biti ograničena lokalnim propisima. Vlasnik je odgovoran za obuku svih rukovatelja i mehaničara.
- Prije upravljanja punjačem s razumijevanjem pročitajte i pratite upute na punjaču i u priručnicima. Upoznajte se s ispravnom upotrebom punjača.

Priprema

- Tijekom punjenja osigurajte udaljenost prolaznika i djece.
- Nosite prikladnu odjeću tijekom punjenja, uključujući zaštitu za oči; duge hlače i čvrstu obuću otpornu na proklizavanje.
- Prije punjenja isključite uređaj i pričekajte 5 sekundi dok se uređaj potpuno ne isključi. Ako to ne učinite, može doći do iskrenja.
- Tijekom punjenja osigurajte da je prostor dobro prozračen.
- Pročitajte i slijedite sve mjere opreza za punjenje.
- Punjač je namijenjen samo za nazivne strujne krugove od 120 i 240 V AC, a opremljen je utikačem za uzemljenje za rad na 120 V AC. Za uporabu sa strujnim krugovima od 240 V obratite se ovlaštenom serviseru za ispravan kabel za napajanje.

Rad

- Nemojte nepropisno upotrebljavati kabel. Nemojte punjač pridržavati za kabel niti povlačiti kabel za napajanje da biste odspojili punjač iz utičnice. Držite kabel podalje od vrućine, ulja i oštrih rubova.
- Priključite punjač izravno u uzemljenu (tropolnu) utičnicu. Nemojte upotrebljavati punjač na neuzemljenoj utičnici, čak i ako upotrebljavate adapter.
- Nemojte mijenjati isporučeni kabel za napajanje ili utikač.
- Izbjegavajte ispuštanje metalnog alata blizu akumulatora ili na akumulator; to može izazvati iskru ili kratki spoj električnog dijela što može dovesti do eksplozije.
- Uklonite metalne predmete kao što su prstenovi, narukvice, ogrlice i satove dok radite s litij-ionskim akumulatorom. Litij-ionski akumulator može proizvesti dovoljno struje da prouzrokuje teške opekline.
- Nikad nemojte upravljati punjačem pri slaboj vidljivosti ili svjetlosti.

- Upotrijebite odgovarajući produžni kabel.
- Ako se kabel za napajanje ošteti dok je priključen, odspojite kabel iz zidne utičnice i obratite se ovlaštenom serviseru za zamjenu.
- Odspojite punjač iz električne utičnice kada ga ne upotrebljavate, prije nego što ga premjestite na drugo mjesto ili prije servisiranja.

Održavanje i skladištenje

- Skladištite punjač u zatvorenom, suhom i sigurnom mjestu izvan dosega neovlaštenih korisnika.
- Nemojte rastavljati punjač. Kad je potrebno servisiranje ili popravak, odnesite punjač ovlaštenom serviseru.
- Prije započinjanja održavanja ili čišćenja odspojite kabel za napajanje iz utičnice kako biste smanjili rizik od strujnog udara.
- Održavajte ili po potrebi zamijenite sigurnosne naljepnice i upozorenja.
- Nemojte rukovati punjačem s oštećenim kabelom ili utikačem. Odmah zamijenite oštećeni kabel ili utikač.
- Ako je punjač udaren, ako je pao ili je oštećen na drugi način, nemojte ga upotrebljavati; odnesite ga ovlaštenom serviseru.

Pomicanje neispravnog uređaja

Važno: Nemojte vući ili povlačiti uređaj, a da prethodno ne otvorite ventil za vuču jer ćete oštetiti hidraulični sustav.

1. Isključite uređaj i izvadite ključ.
2. Uklonite čep koji pokriva svaki ventil za vuču (Slika 15).

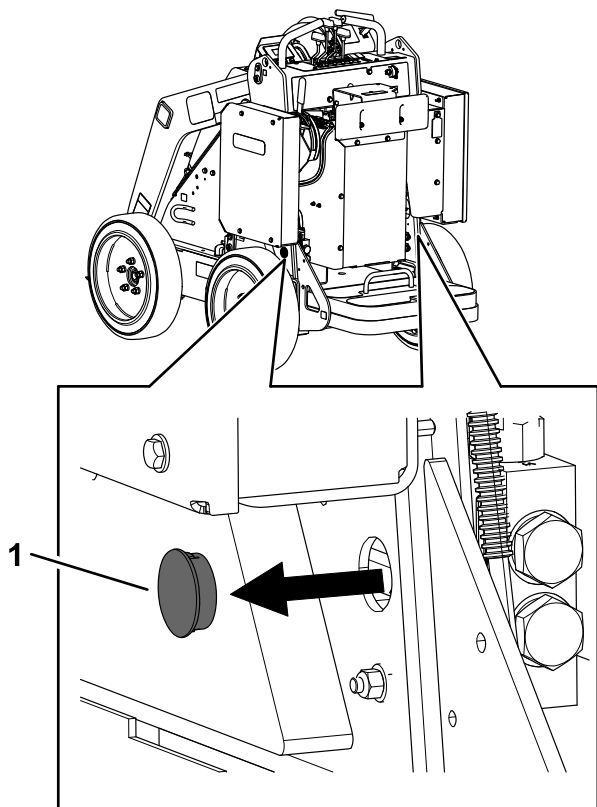

Slika 15

1. Čep

3. Olabavite plosnatu maticu na svakom ventilu za vuču.

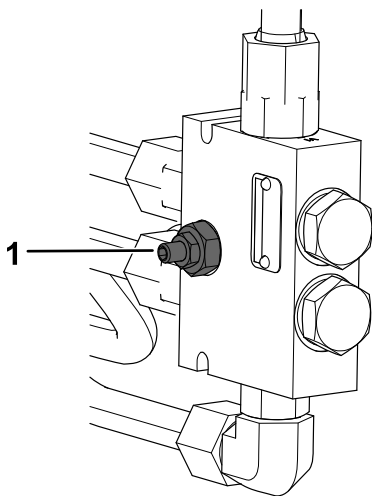

Slika 16

1. Ventil za vuču

4. Svaki ventil okrenite u smjeru suprotnom od kazaljke na satu za 1 okretaj šesterokutnim ključem da biste ih otvorili.

5. Vucite uređaj prema potrebi.

Važno: Prilikom vuče nemojte prekoračiti brzinu od 4,8 km/h.

6. Nakon popravka uređaja zatvorite ventile za vuču i zategnite plosnate matice.

Važno: Nemojte prekomjerno zategnuti ventile za vuču.

7. Vratite čepove.

Tegljenje uređaja

Za tegljenje uređaja koristite se teškim teretnim vozilima. Koristite rampu pune širine. Osigurajte da prikolica ili kamion imaju sve potrebne kočnice, svjetla i oznake propisane zakonom. Pažljivo pročitajte sve sigurnosne upute. Ove informacije mogu pomoći vama i prolaznicima da izbjegnute ozljede. U pogledu zahtjeva za prikolicu i vezanje proučite lokalne pravilnike.

⚠ UPOZORENJE

Vožnja na cesti bez pokazivača smjera kretanja, svjetala, reflektirajućih oznaka ili oznake za spora vozila opasna je i može dovesti to nesreća i tjelesnih ozljeda.

Ne upravljajte uređajem na javnim ulicama ili cestama.

Odabir prikolice

⚠ UPOZORENJE

Utovar uređaja u prikolicu ili kamion ili istovar uređaja povećava mogućnost prevrtanja i može dovesti do teških ozljeda ili smrti (Slika 17).

- Upotrebjavajte samo rampe pune širine.
- Provjerite je li duljina rampe barem 4 puta dulja od visine prostora za utovar prikolice ili kamiona. Time se jamči da nagib rampe ne premašuje 15 stupnjeva na ravnoj površini.

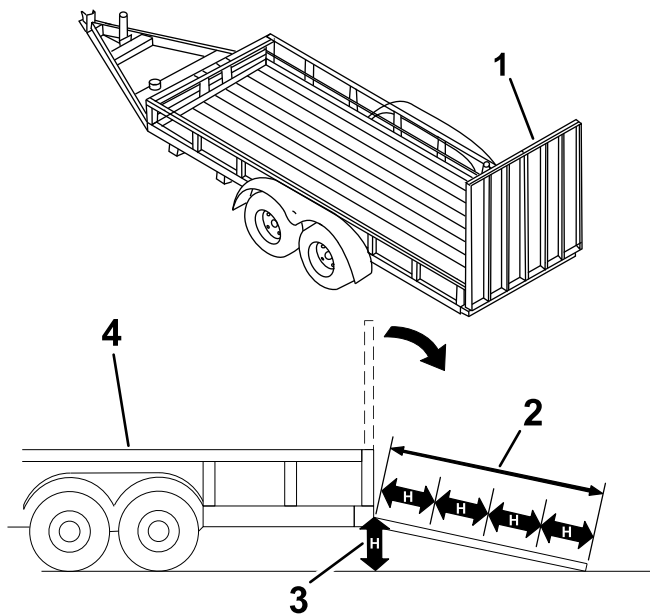

Slika 17

1. Rampa/rampe pune širine u sklopljenom položaju
2. Rampa je najmanje 4 puta dulja od visine teretnog prostora prikolice ili kamiona
3. H=visina teretnog prostora prikolice ili kamiona u odnosu na tlo
4. Prikolica

Utovar uređaja

⚠ UPOZORENJE

Utovar uređaja u prikolicu ili kamion i istovar uređaja povećavaju mogućnost prevrtanja i mogu dovesti do teških ozljeda ili smrti.

- Budite krajnje oprezni pri upravljanju uređajem na rampi.
- Utovarite i istovarite uređaj tako da teški kraj bude na rampi u smjeru prema gore.
- Izbjegavajte naglo ubrzavanje ili usporavanje prilikom vožnje uređaja na rampi jer to može dovesti do gubitka kontrole ili prevrtanja uređaja.

1. Ako koristite prikolicu, spojite je s vučnim vozilom i učvrstite sigurnosne lance.
2. Prema potrebi spojite kočnice prikolice.
3. Spustite rampu odnosno rampe.
4. Spustite utovarne poluge.
5. Utovarite uređaj na prikolicu s teškim krajem okrenutim prema gore na rampi i tako da je teret nisko uz tlo, kako je prikazano.
 - Ako uređaj ima nosivi priključak koji je **pun** (npr. žlicu) ili nenosivi priključak (npr. rovokopač), vozite uređaj prema naprijed po rampi.
 - Ako uređaj ima nosivi priključak koji je **prazan** ili nema priključak, vozite uređaj unatrag po rampi.

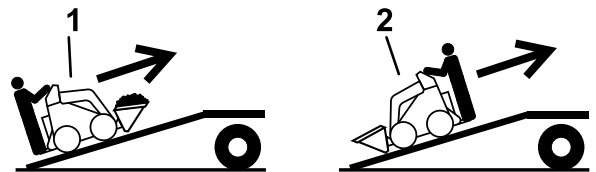

Slika 18

1. Uređaj s punim priključkom ili nenosivim priključkom – vozite uređaj prema naprijed po rampi.
2. Uređaj s praznim priključkom ili bez priključka – vozite uređaj unatrag po rampi.

6. Spustite utovarne poluge potpuno do kraja.
7. Aktivirajte ručnu kočnicu (ako postoji), ugasite uređaj i izvadite ključ.
8. Da biste uređaj dobro pričvrstili za prikolicu ili kamion, provucite trake, lance, kabele ili užad kroz točke za vezanje na uređaju. U pogledu zahtjeva za vezanje, proučite lokalne pravilnike.

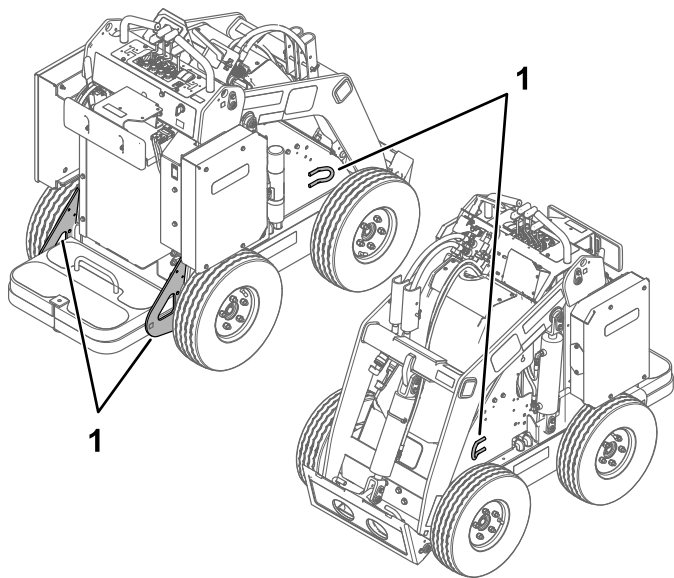

Slika 19

g304319

1. Petlje za vezanje

Istovar uređaja

1. Spustite rampu odnosno rampe.
2. Istovarite uređaj s prikolice s teškim krajem okrenutim prema gore na rampi i tako da je teret nisko uz tlo.
 - Ako uređaj ima nosivi priključak koji je **pun** (npr. žlicu) ili nenosivi priključak (npr. rovokopač), vozite ga unatrag niz rampu.
 - Ako uređaj ima nosivi priključak koji je **prazan** ili nema priključak, vozite ga prema naprijed niz rampu.

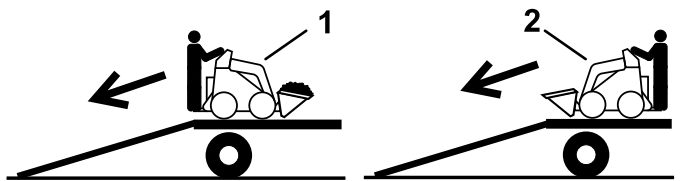

Slika 20

g237905

1. Uređaj s punim priključkom ili nenosivim priključkom – vozite uređaj unatrag niz rampu.
2. Uređaj s praznim priključkom ili bez priključka – vozite uređaj prema naprijed niz rampu.

Dizanje uređaja

Uređaj podignite koristeći točke za podizanje (Slika 19).

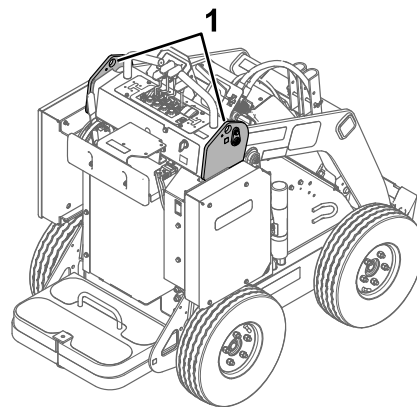

Slika 21

g305397

Održavanje akumulatora

⚠ UPOZORENJE

Akumulator ima visoki napon koji može uzrokovati opekotine ili strujni udar.

- Nemojte pokušavati otvoriti akumulator.
- Budite izuzetno oprezni kada rukujete akumulatorom s napuknutim kućištem.
- Upotrebljavajte samo punjač namijenjen za akumulator.

Litij-ionski akumulator ima dovoljan kapacitet napunjenosti za obavljanje predviđenih poslova tijekom njegovog životnog vijeka. S vremenom se ukupna količina posla koja se može obaviti s jednim punjenjem akumulatora postupno smanjuje.

Napomena: Rezultati se mogu razlikovati ovisno o udaljenosti koja vam je potrebna za prijevoz uređaja, brdovitosti terena kojim prolazite i drugim čimbenicima kako je opisano u ovom odjeljku.

Da biste postigli maksimalno trajanje akumulatora i maksimalno ga iskoristili, slijedite ove upute:

- Nemojte otvoriti akumulator. Unutra nema dijelova koje može servisirati korisnik. Ako otvorite akumulator, poništiti će se jamstvo. Akumulator je zaštićen uređajima koji upozoravaju na neovlaštene izmjene.
- Skladištite/parkirajte uređaj u čistoj, suhoj garaži ili skladištu, **podalje od izravne sunčeve svjetlosti i izvora topline**. Nemojte skladištiti uređaj na lokaciji gdje temperatura pada ispod $-30\text{ }^{\circ}\text{C}$ ili se diže iznad $60\text{ }^{\circ}\text{C}$. **Temperature izvan navedenog raspona oštetit će akumulator.** Visoke temperature tijekom skladištenja, osobito u visokom stupnju napunjenosti, smanjuju vijek trajanja akumulatora.

- Ako skladištite uređaj dulje od 10 dana, osigurajte da je uređaj na hladnom mjestu, izvan sunčeve svjetlosti i barem 50 % napunjen.

- Ako upravljate uređajem u vrućim uvjetima ili na suncu, akumulator se može pregrijati. Ako se to dogodi, na sustavu InfoCenter pojavit će se upozorenje o visokoj temperaturi. U tom stanju uređaj usporava.

Odmah odvezite uređaj na hladno mjesto izvan sunca, isključite ga i ostavite da se akumulator potpuno ohladi prije nastavka rada.

- Ako je vaš uređaj opremljen kompletom svjetala, isključite svjetla kada se ne upotrebljavaju.

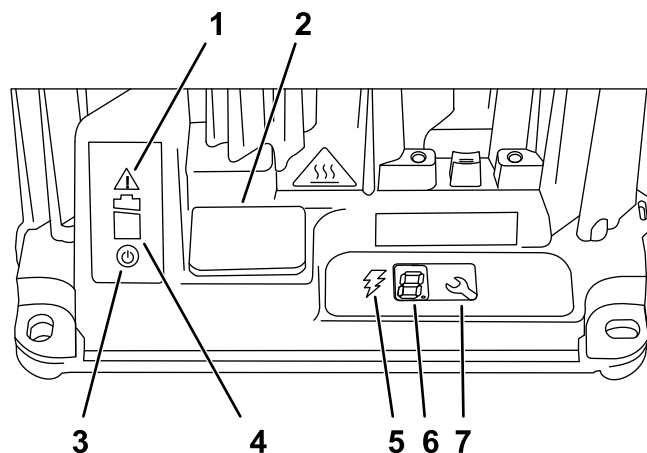

g251620

Transport akumulatora

Američko Ministarstvo prometa i međunarodna tijela nadležna za promet zahtijevaju da se litij-ionski akumulator prevozi u posebnoj ambalaži i da ga prevoze samo za to ovlaštene prijevoznici. U SAD-u vam je dopušteno prevoziti akumulator kada je postavljen u uređaj kao oprema za napajanje, uz neke regulatorne zahtjeve. Da biste dobili detaljne informacije o propisima za transport akumulatora ili uređaja s ugrađenim akumulatorom, obratite se američkom Ministarstvu prometa ili odgovarajućem državnom tijelu u svojoj zemlji.

Za informacije o načinu isporuke ili odlaganja akumulatora obratite se ovlaštenom serviseru.

Upotreba punjača akumulatora

Pregled zaslona i kabela povezanih s punjačem akumulatora potražite na [Slika 22](#).

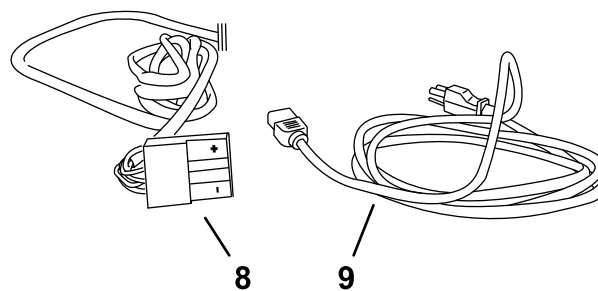

g251632

Slika 22

- | | |
|--|-----------------------------------|
| 1. Svjetlo indikatora greške | 6. LCD zaslon |
| 2. Poklopac USB priključka | 7. Gumb za odabir |
| 3. Svjetlo indikatora | 8. Izlazni konektor i kabel |
| 4. Svjetlo indikatora punjenja | 9. Kabel za napajanje akumulatora |
| 5. Svjetlo indikatora izlazne vrijednosti punjenja | |

Priključivanje na izvor napajanja

Da bi se smanjio rizik od strujnog udara, ovaj punjač ima trolezni uzemljeni utikač (tip B). Ako se utikač ne može umetnuti u zidnu utičnicu, dostupni su drugi tipovi uzemljenih utikača; obratite se ovlaštenom serviseru.

Nemojte ni na koji način mijenjati punjač ili utikač kabela za napajanje.

⚠ OPASNOST

Dodir s vodom tijekom punjenja uređaja može uzrokovati strujni udar te time ozljedu ili smrt.

Nemojte rukovati utikačem ili punjačem mokrim rukama ili dok stojite u vodi.

Važno: Redovito provjeravajte ima li na izolaciji kabela za napajanje rupa ili pukotina. Nemojte

upotrebljavati oštećeni kabel. Nemojte provlačiti kabel kroz stajaću vodu ili mokru travu.

1. Umetnite utikač punjača na kabelu za napajanje u odgovarajuću utičnicu na punjaču.

⚠ UPOZORENJE

Oštećeni kabel punjača može uzrokovati strujni udar ili požar.

Temeljito pregledajte kabel za napajanje prije upotrebe punjača. Ako je kabel oštećen, nemojte rukovati punjačem dok ne dobijete zamjenski.

2. Kraj utikača kabela za napajanje priključite u uzemljenu električnu utičnicu.

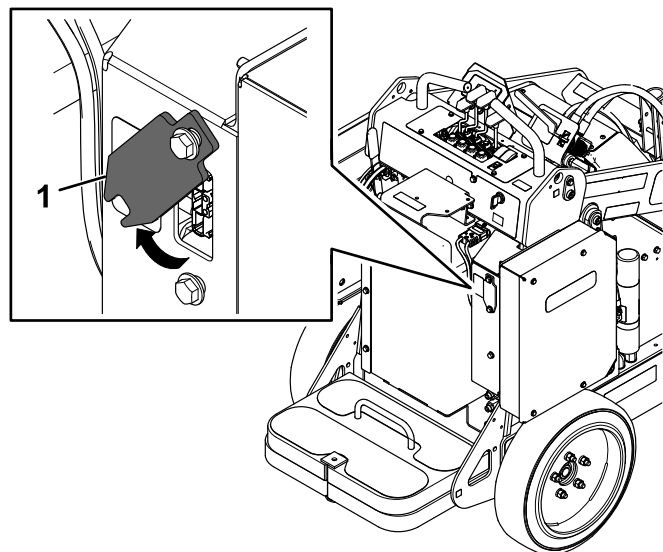

Slika 23

g304908

Punjenje akumulatora

Važno: Akumulator punite samo na temperaturama koje su unutar preporučenog raspona; pogledajte preporučeni raspon u sljedećoj tablici:

Preporučeni raspon temperature za punjenje

Raspon za punjenje	0 °C do 45 °C
Raspon za punjenja na niskim temperaturama (smanjena struja)	-5 °C do 0 °C
Raspon za punjenja na visokim temperaturama (smanjena struja)	45 °C do 60 °C

Ako je temperatura ispod -5 °C, akumulator se neće puniti. Ako se temperatura digne iznad -5 °C, odspojite punjač i ponovno ga priključite da biste napunili akumulator.

1. Parkirajte uređaj na označeno mjesto za punjenje.
2. Aktivirajte ručnu kočnicu.
3. Isključite uređaj i izvadite ključ.
4. Provjerite jesu li svi konektori čisti, bez prašine i prljavštine.
5. Priključite kabel za napajanje punjača na izvor napajanja; pogledajte [Priključivanje na izvor napajanja \(stranica 25\)](#).
6. Pomaknite poklopac punjača i okrenite ga da ne smeta ([Slika 23](#)).

1. Poklopac punjača

7. Priključite izlazni konektor punjača u konektor punjača na uređaju.

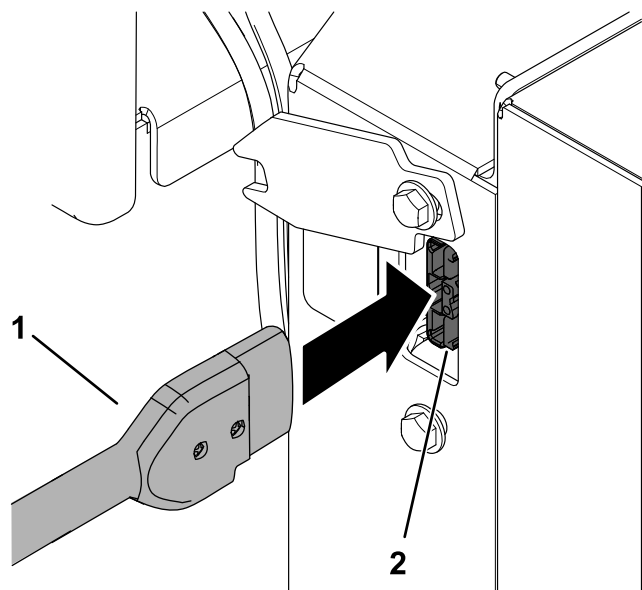

Slika 24

g306958

1. Izlazni konektor punjača
2. Konektor punjača uređaja

8. Pregledajte punjač da biste provjerili puni li se akumulator.

Napomena: Indikator punjenja akumulatora trebao bi bljeskati, a indikator izlazne vrijednosti punjenja trebao bi svijetliti.

Amperaža uređaja koja se prikazuje na sustavu InfoCenter povećava se tijekom punjenja akumulatora. Ako amperaža ostane na 0, akumulator se ne puni.

9. Odspojite punjač kad uređaj dosegne dovoljnu razinu napunjenosti; pogledajte [Završetak postupka punjenja \(stranica 27\)](#).
10. Vratite poklopac punjača i pomaknite ga preko donjeg vijka ([Slika 23](#)).

Praćenje procesa punjenja i rješavanje problema

Napomena: Na LCD zaslonu statusa prikazuju se poruke tijekom punjenja. Većina ih je rutinska.

Ako je došlo do kvara, svjetlo indikatora greške treperit će žuto ili će svijetliti svijetlo crveno. Pojavit će se poruka o grešci u sustavu InfoCenter jednu po jednu znamenku, počevši sa slovom E ili F (npr. E-0-1-1).

Da biste ispravili grešku, pogledajte [Otklanjanje pogrešaka \(stranica 40\)](#). Ako se nijednim od navedenih rješenja ne riješi problem, obratite se ovlaštenom serviseru.

Završetak postupka punjenja

Kad se završi punjenje, svjetlo indikatora punjenja akumulatora ([Slika 22](#)) svijetli zelenom bojom i na sustavu InfoCenter prikazuje se 10 punih stupaca. Odspojite konektor punjača od konektora uređaja.

Održavanje

Napomena: Desnu i lijevu stranu vozila utvrdite iz uobičajenog položaja vozača.

Sigurnost pri održavanju

▲ OPREZ

Ako ostavite ključ u prekidaču, netko bi slučajno mogao pokrenuti uređaj i nanijeti vama i prolaznicima teške ozljede.

Izvadite ključ iz prekidača za paljenje prije bilo kakvog održavanja.

- Parkirajte uređaj na ravnoj površini, deaktivirajte pomoćnu hidrauliku, spustite priključak, osigurajte da je ručna kočnica aktivirana, isključite uređaj i izvadite ključ. Pričekajte da se svi dijelovi prestanu kretati i pustite da se uređaj ohladi prije podešavanja, čišćenja, skladištenja ili popravaka.
- Uređaj nikad ne smije servisirati neosposobljeno osoblje.
- Po potrebi upotrijebite podmetače za pridržavanje komponenti.
- Pažljivo otpuštajte pritisak iz komponenti s pohranjenom energijom; pogledajte [Otpuštanje hidrauličnog pritiska \(stranica 35\)](#).
- Odspojite akumulator prije bilo kakvih popravaka; pogledajte [Odspajanje glavnog napajanja \(stranica 31\)](#).
- Držite ruke i noge podalje od pokretnih dijelova. Ako je to moguće, nemojte vršiti podešavanja dok uređaj radi.
- Držite sve dijelove u dobrom radnom stanju i svu opremu zategnutu. Zamijenite sve istrošene ili oštećene naljepnice.
- Nemojte raditi izmjene na sigurnosnim uređajima.
- Upotrebljavajte samo priključke koje je odobrila tvrtka Toro. Priključci mogu promijeniti stabilnost i radne karakteristike uređaja. Možete poništiti jamstvo ako upotrebljavate uređaj s neodobrenim priključcima.
- Upotrebljavajte isključivo originalne zamjenske dijelove tvrtke Toro.
- Ako je za bilo kakvo održavanje ili popravak potrebno da utovarne poluge budu u podignutom položaju, pričvrstite poluge u podignutom položaju s pomoću brava hidrauličnog cilindra.

Preporučeni raspored održavanja

Interval servisa održavanja	Postupak održavanja
Nakon prvih 8 sati	<ul style="list-style-type: none">• Zaokrenite pritezne matice kotača.• Zamijenite hidraulični filter.
Prije svake uporabe ili svakodnevno	<ul style="list-style-type: none">• Podmažite uređaj. (Podmažite odmah nakon svakog pranja.)• Provjerite stanje antistatičke trake. Ako je istrošena ili nedostaje, postavite novu.• Provjerite gazište guma.• Testirajte ručnu kočnicu.• Uklonite prljavštinu s uređaja.• Provjerite ima li labavih pričvrtnih elemenata.
Svakih 25 sati	<ul style="list-style-type: none">• Provjerite ima li na hidrauličnim vodovima curenja, labavih pričvrtnih elemenata, savijenih vodova, labavih montažnih nosača, trošenja, oštećenja zbog vremenskih prilika i kemijskih oštećenja.• Provjerite razinu hidraulične tekućine.
Svakih 100 sati	<ul style="list-style-type: none">• Zaokrenite pritezne matice kotača.
Svakih 400 sati	<ul style="list-style-type: none">• Zamijenite hidraulični filter.
Svakih 1500 sati ili svake 2 godine, ovisno o tome što nastupi ranije	<ul style="list-style-type: none">• Zamijenite sva pomična hidraulična crijeva.
Godišnje	<ul style="list-style-type: none">• Zamijenite hidrauličnu tekućinu.
Godišnje ili prije skladištenja	<ul style="list-style-type: none">• Popravite oštećenu boju.

Postupci prije održavanja

Upotreba brava cilindra

⚠ UPOZORENJE

Utovarne poluge mogu se spustiti kad su u podignutom položaju i prignječiti osobu koja se nalazi ispod njih.

Postavite brave cilindra prije provođenja održavanja za koje su potrebne podignute utovarne poluge.

Postavljanje brava cilindra

1. Uklonite priključak.
2. Podignite utovarne poluge u potpuno podignuti položaj.
3. Isključite uređaj i izvadite ključ.
4. Postavite bravu cilindra preko svake šipke cilindra za podizanje (Slika 25).

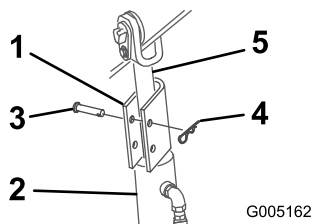

Slika 25

1. Brava cilindra
2. Cilindar za podizanje
3. Rascjepka
4. Svornjak s poprečnim provrtom
5. Šipka cilindra za podizanje

Uklanjanje i skladištenje brava cilindra

Važno: Izvadite brave cilindra sa šipki i potpuno ih pričvrstite u položaj za skladištenje prije rukovanja uređajem.

1. Pokrenite uređaj.
2. Podignite utovarne poluge u potpuno podignuti položaj.
3. Isključite uređaj i izvadite ključ.
4. Uklonite svornjak s poprečnim provrtom i rascjepku koji pričvršćuju svaku bravu cilindra.
5. Uklonite brave cilindra.
6. Spustite utovarne poluge.
7. Postavite brave cilindra preko hidrauličnih crijeva i pričvrstite ih svornjacima s poprečnim provrtom i rascjepkama (Slika 26).

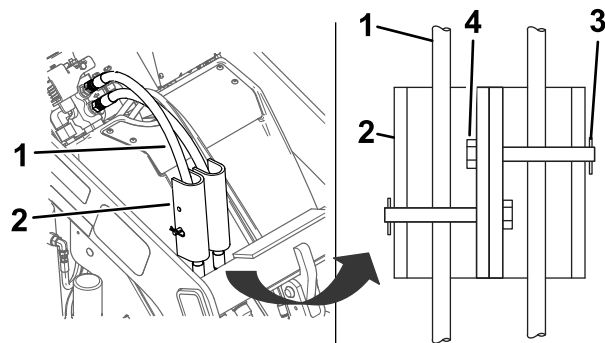

Slika 26

1. Hidraulična crijeva
2. Brave cilindra
3. Rascjepka
4. Svornjak s poprečnim provrtom

5. Pričvrstite svaku bravu cilindra svornjakom s poprečnim provrtom i rascjepkom (Slika 25).
6. **Polako** spustite utovarne poluge dok brave cilindra ne dodirnu kućišta cilindra i krajeve šipke.

Pristupanje unutarnjim komponentama

⚠ UPOZORENJE

Otvaranje ili uklanjanje pokrova, poklopca i pregrada dok uređaj radi moglo bi vam omogućiti dodir s pokretnim dijelovima i dovesti do teške ozljede.

Prije otvaranja bilo kojeg pokrova, poklopca i pregrada isključite uređaj, izvadite ključ iz prekidača za paljenje i pustite da se uređaj ohladi.

⚠ UPOZORENJE

Rotirajući ventilator može uzrokovati tjelesne ozljede.

- Ne upravljajte uređajem ako nisu postavljeni štitovi.
- Držite prste, ruke i odjeću dalje od rotirajućeg ventilatora.
- Prije održavanja isključite uređaj i izvadite ključ.

Uklanjanje poklopca motora

Napomena: Ako trebate pristupiti konektorima glavnog napajanja ili osiguraču, ali ne možete sigurno podići utovarne poluge da biste uklonili poklopac, pogledajte [Uklanjanje prednjeg poklopca \(stranica 31\)](#) za pristup.

1. Parkirajte uređaj na ravnoj površini.
2. Podignite utovarne poluge i postavite brave cilindra.

Napomena: Ako ne možete utovarne poluge podići snagom uređaja, povucite ručicu utovarne poluge unatrag i dizalicom podignite utovarne poluge.

3. Isključite uređaj, izvadite ključ i pričekajte da se pomični dijelovi zaustave.
4. Otpustite 4 matice koje pridržavaju poklopac motora.

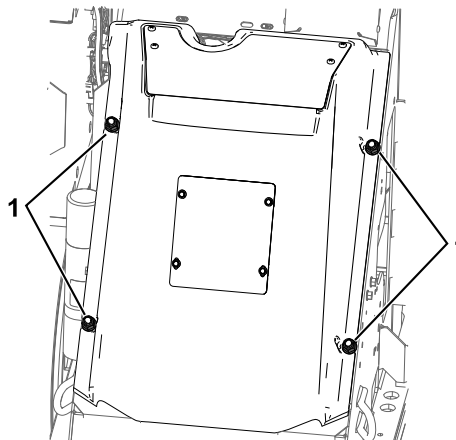

Slika 27

g304438

1. Matice

5. Podignite poklopac motora i odspojite ventilator.
6. Odvojite poklopac motora od uređaja.

Uklanjanje prednjeg poklopca

Važno: Uklonite prednji poklopac da biste pristupili konektorima glavnog napajanja i osiguraču samo kad ne možete sigurno podići utovarne poluge kako biste uklonili poklopac motora.

1. Parkirajte uređaj na ravnoj površini, spustite utovarne poluge i aktivirajte ručnu kočnicu.
2. Isključite uređaj, izvadite ključ i pričekajte da se pomični dijelovi zaustave.
3. Uklonite 4 vijka koji pričvršćuju prednji poklopac, uklonite poklopac i odspojite ventilator.

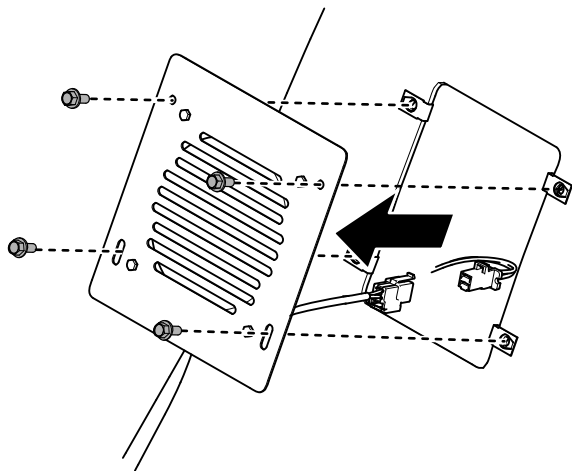

Slika 28

g356986

Odspajanje glavnog napajanja

Prije servisiranja uređaja odspojite ga s napajanja odvajanjem konektora glavnog napajanja (Slika 29).

⚠ OPREZ

Ako ne odspojite napajanje od uređaja, netko može slučajno uključiti uređaj i prouzročiti ozbiljne tjelesne ozljede.

Uvijek razdvojite konektore prije rada na uređaju.

1. Parkirajte uređaj na ravnoj površini.
2. Podignite utovarne poluge i postavite brave cilindra.
3. Isključite uređaj i izvadite ključ.
4. Uklonite poklopac motora; pogledajte [Uklanjanje poklopca motora \(stranica 30\)](#).
5. Odvojite 2 konektora napajanja (Slika 29).
6. Popravite ono što se treba popraviti.
7. Priključite konektore prije pokretanja uređaja.

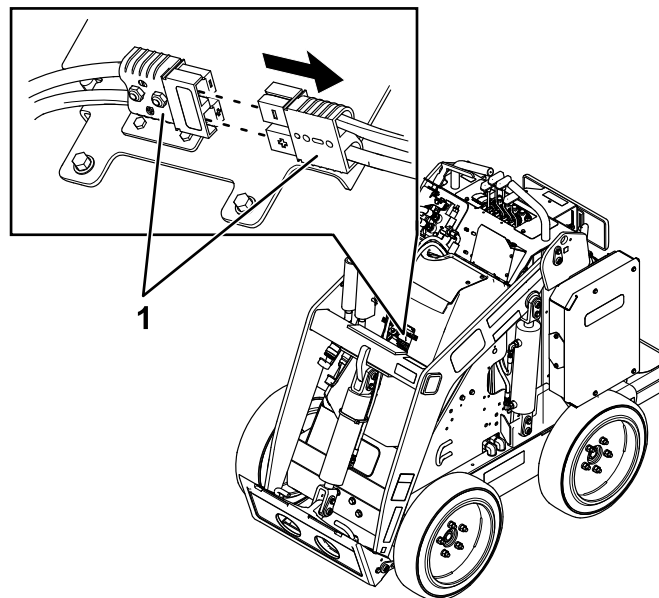

Slika 29

g304040

1. Konektori glavnog napajanja

Podmazivanje

Podmazivanje uređaja

Interval servisiranja: Prije svake uporabe ili svakodnevno (Podmažite odmah nakon svakog pranja.)

Vrsta maziva: mazivo opće namjene

1. Parkirajte uređaj na ravnoj površini, spustite utovarne poluge i aktivirajte ručnu kočnicu.
2. Isključite uređaj i izvadite ključ.
3. Krpom očistite elemente za podmazivanje.
4. Prilonite pištolj za mazivo svakom elementu (Slika 30 i Slika 31).

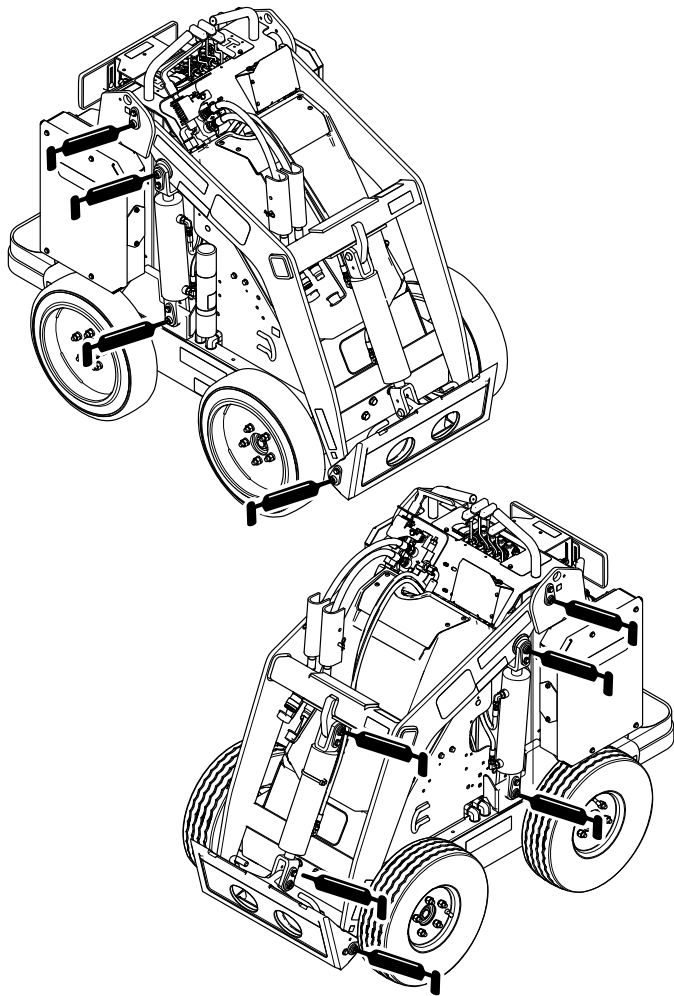

Slika 30

g304444

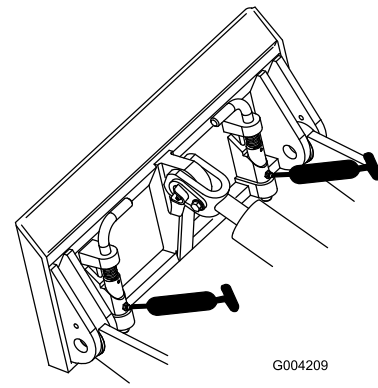

Slika 31

G004209

g004209

5. Uštrcajte mazivo u elemente za podmazivanje dok mazivo ne počne curiti iz ležajeva (oko 3 uštrcavanja).
6. Obrišite višak masti.

Održavanje električnog sustava

Sigurnost električnog sustava

- Odspojite konektore glavnog napajanja prije popravljivanja uređaja.
- Puniti akumulator na otvorenom, dobro prozračenom mjestu, daleko od iskri i plamena. Isključite punjač prije spajanja ili odspajanja akumulatora. Nosite zaštitnu odjeću i upotrebljavajte izolirane alate.

Odspajanje ili spajanje napajanja na uređaj

Konektori glavnog napajanja napajaju akumulator uređaja. Odspojite napajanje odvajanjem konektora; priključite napajanje povezivanjem konektora. Pogledajte [Odspajanje glavnog napajanja \(stranica 31\)](#).

Zamjena antistatičke trake

Interval servisiranja: Prije svake uporabe ili svakodneвно—Provjerite stanje antistatičke trake. Ako je istrošena ili nedostaje, postavite novu.

1. Parkirajte uređaj na ravnoj površini, spustite utovarne poluge i aktivirajte ručnu kočnicu.
2. Isključite uređaj i izvadite ključ.
3. Ispod platforme postavite novu antistatičku traku kako je prikazano na [Slika 32](#).

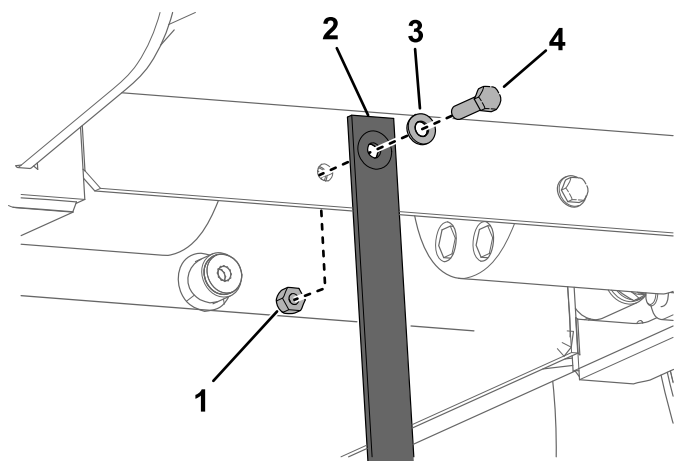

Slika 32

- | | |
|-----------------------|---------------------|
| 1. Matica | 3. Podložna pločica |
| 2. Antistatička traka | 4. Vijak |

Servisiranje akumulatora

Napomena: Uređaj je opremljen sa 7 litij-ionskih akumulatora.

Nemojte otvarati akumulatore. Ako je akumulator potrebno servisirati, obratite se ovlaštenom serviseru za pomoć.

Odložite ili reciklirajte litij-ionske akumulatore u skladu s lokalnim i saveznim propisima.

Održavanje punjača akumulatora

Važno: Sve popravke električne opreme smije izvoditi samo ovlašteni serviser.

Rukovatelj može obavljati vrlo malo održavanja, osim zaštite punjača od oštećenja i vremenskih uvjeta.

Održavanje kabela punjača akumulatora

- Očistite kabele blago vlažnom krpom nakon svake uporabe.
- Namotajte kabele kad ih ne upotrebljavate.
- Redovito pregledavajte kabele da biste vidjeli jesu li oštećeni te ih prema potrebi zamijenite dijelovima koje je odobrila tvrtka Toro.

Čišćenje kućišta punjača akumulatora

Nakon svake upotrebe kućište očistite blago vlažnom krpom.

Servisiranje osigurača

1. Parkirajte uređaj na ravnoj površini.
2. Podignite utovarne poluge i postavite brave cilindra.
3. Isključite uređaj i izvadite ključ.
4. Uklonite poklopac motora; pogledajte [Uklanjanje poklopcu motora \(stranica 30\)](#).
5. Isključite glavno napajanje uređaja; pogledajte [Odspajanje glavnog napajanja \(stranica 31\)](#).
6. Pronađite osigurač i zamijenite ga ([Slika 33](#)).

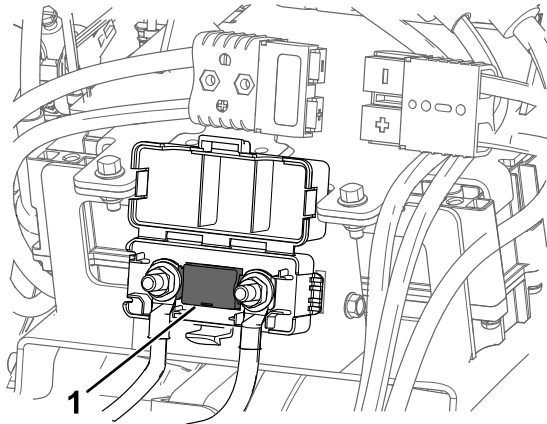

Slika 33

g304512

7. Pritegnite matice na 12 do 18 Nm.
8. Spojite konektore glavnog napajanja.
9. Postavite prednji poklopac.

Održavanje pogonskog sustava

Provjeravanje gazišta guma

Interval servisiranja: Prije svake uporabe ili svakodnevno

Provjerite gazište guma kako biste vidjeli jesu li istrošene. Zamijenite gume kad je gazište istrošeno i plitko.

Provjeravanje pritezних matica kotača

Interval servisiranja: Nakon prvih 8 sati

Svakih 100 sati

Provjerite i zakrenite pritezne matice kotača na 68 Nm.

Održavanje kočnica

Testiranje ručne kočnice

Interval servisiranja: Prije svake uporabe ili svakodnevno

1. Aktivirajte ručnu kočnicu, pogledajte [Poluga ručne kočnice \(stranica 11\)](#).
2. Pokrenite uređaj.
3. Polako pokušajte voziti uređaj prema naprijed ili unatrag.

Napomena: Uređaj se može malo pomaknuti prije zaključavanja ručne kočnice.

4. Ako se uređaj kreće, a ručna se kočnica ne zaključava, obratite se ovlaštenom serviseru za servis.

Održavanje hidrauličkog sustava

Sigurnost hidrauličkog sustava

- Odmah potražite liječničku pomoć ako tekućina uđe pod kožu. Tekućinu pod kožom mora unutar nekoliko sati kirurški ukloniti liječnik.
- Prije vršenja pritiska na hidraulički sustav provjerite jesu li sva crijeva za hidrauličnu tekućinu u dobrom stanju i jesu li sve hidrauličke veze i spojnice zategnute.
- Držite ruke i tijelo podalje od rupica ili ubrizgača koji izbacuju hidrauličnu tekućinu pod visokim pritiskom.
- Nađite mjesta propuštanja hidraulične tekućine pomoću kartona ili papira.
- Prije obavljanja radova na hidrauličkom sustavu sigurno otpustite sav pritisak u hidrauličkom sustavu.

Otpuštanje hidrauličnog pritiska

Da biste otpustili hidraulični tlak dok je uređaj uključen, deaktivirajte pomoćnu hidrauliku i potpuno spustite utovarne poluge.

Da biste otpustili pritisak dok je uređaj isključen, pomaknite polugu za pomoćnu hidrauliku između položaja toka prema naprijed i natrag kako biste otpustili pritisak pomoćne hidraulike, pomaknite polugu za nagib priključka prema naprijed i natrag te pomaknite ručicu utovarne poluge prema naprijed da biste spustili utovarne poluge ([Slika 34](#)).

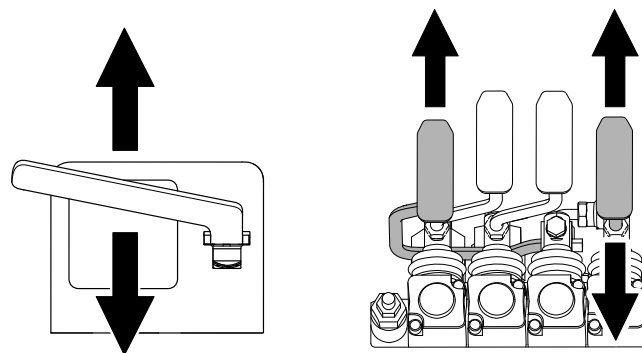

Slika 34

g281214

Specifikacije hidraulične tekućine

Kapacitet hidrauličkog spremnika: 56 l

Preporučena hidraulična tekućina: Toro PX Extended Life Hydraulic Fluid

Napomena: Na uređaju koji upotrebljava preporučenu zamjensku tekućinu ne treba toliko često mijenjati tekućinu i filter.

Zamjenske hidraulične tekućine: Ako hidraulična tekućina produljenog vijeka trajanja Toro PX nije dostupna, možete upotrijebiti drugu konvencionalnu hidrauličnu tekućinu na bazi nafte čije su specifikacije unutar navedenog raspona za sva sljedeća materijalna svojstva i koja zadovoljava industrijske standarde. Nemojte upotrebljavati sintetičku tekućinu. Nađite zadovoljavajući proizvod u dogovoru sa svojim distributerom maziva.

Napomena: Toro ne preuzima odgovornost za štetu uzrokovanu upotrebom neprikladnih zamjenskih tekućina, stoga upotrebljavajte samo proizvode uglednih proizvođača koji će stajati iza svojih preporuka.

Hidraulična tekućina protiv trošenja s visokim indeksom viskoznosti i niskim stiništem, ISO VG 46

Materijalna svojstva:

Viskoznost, ASTM D445	cSt na 40 °C 44 do 48
Indeks viskoznosti, ASTM D2270	140 ili više
Stinište, ASTM D97	-37 °C do -45 °C
Industrijske specifikacije:	Eaton Vickers 694 (I-286-S, M-2950-S/35VQ25 ili M-2952-S)

Napomena: Većina hidrauličnih tekućina je gotovo bezbojna, što otežava uočavanje curenja. Dostupno je crveno bojilo za hidrauličnu tekućinu u bočicama od 20 ml. Jedna bočica dovoljna je za količinu od 15 do 22 l hidraulične tekućine. Naručite dio br. 44-2500 od svog ovlaštenog servisera.

Provjeravanje razine hidraulične tekućine

Interval servisiranja: Svaki 25 sati

Provjeravanje razine hidraulične tekućine prije prvog pokretanja uređaja i nakon svakim 25 radnih sati.

Pogledajte [Specifikacije hidraulične tekućine \(stranica 36\)](#).

Važno: Uvijek upotrebljavajte ispravnu hidrauličnu tekućinu. Upotreba tekućine bez odgovarajućih specifikacija mogla bi oštetiti hidraulični sustav.

1. Parkirajte uređaj na ravnu površinu, uklonite sve priključke, aktivirajte ručnu kočnicu, podignite utovarne poluge i postavite brave cilindra.
2. Isključite uređaj, izvadite ključ i pustite uređaj da se ohladi.
3. Uklonite poklopac motora / prednji poklopac za pristup.
4. Očistite područje oko otvora za ulijevanje hidrauličnog spremnika ([Slika 35](#)).
5. Uklonite čep otvora za ulijevanje i provjerite razinu tekućine na šipki za mjerenje razine ulja ([Slika 35](#)).

Razina tekućine trebala bi biti između oznaka na šipki za mjerenje razine ulja.

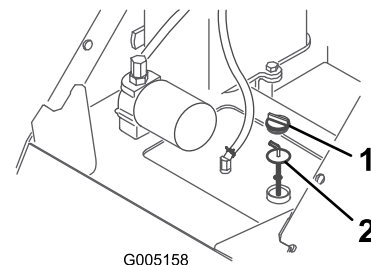

Slika 35

1. Čep otvora za ulijevanje
2. Šipka za mjerenje razine ulja

6. Ako je razina niska, dodajte dovoljno tekućine da biste je podigli na odgovarajuću razinu.
7. Postavite čep otvora za ulijevanje.
8. Postavite poklopac motora / prednji poklopac za pristup.
9. Uklonite i spremite brave cilindra i spustite utovarne poluge.

Zamjena hidrauličnog filtra

Interval servisiranja: Nakon prvih 8 sati

Svakih 400 sati

Važno: Filtar nemojte zamijeniti automobilskim filtrom za ulje jer može doći do ozbiljnih oštećenja hidrauličnog sustava.

1. Parkirajte uređaj na ravnu površinu, uklonite sve priključke, aktivirajte ručnu kočnicu, podignite utovarne poluge i postavite brave cilindra.
2. Isključite uređaj i izvadite ključ.
3. Uklonite poklopac motora.
4. Postavite posudu za ocjeđivanje ispod filtra.
5. Uklonite stari filtar (Slika 36) i obrišite površinu adaptera filtra.

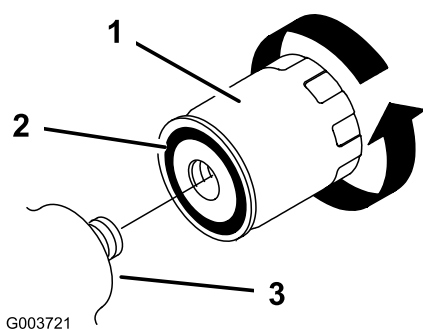

Slika 36

g003721

1. Hidraulični filtari
2. Brtva
3. Adapter filtra

6. Nanesite tanki sloj hidraulične tekućine na gumenu brtvu na zamjenskom filteru (Slika 36).
7. Postavite zamjenski hidraulični filter na adapter filtra (Slika 36). Pritegnite ga u smjeru kazaljke na satu sve dok gumena brtva ne dotakne adapter filtra, a zatim pritegnite filter dodatnih 1/2 okreta.
8. Očistite prolivenu tekućinu.
9. Pokrenite uređaj i pustite ga da radi oko 2 minute da izbaci zrak iz sustava.
10. Isključite uređaj i provjerite je li došlo do curenja.
11. Provjerite razinu tekućine u hidrauličnom spremniku; pogledajte [Provjeravanje razine hidraulične tekućine \(stranica 36\)](#). Dodajte tekućinu da biste podigli razinu do oznake na šipki za mjerenje razine ulja. Nikad nemojte prepuniti spremnik.
12. Postavite poklopac motora.
13. Uklonite i spremite brave cilindra i spustite utovarne poluge.

Zamjena hidraulične tekućine

Interval servisiranja: Godišnje

1. Parkirajte uređaj na ravnu površinu, uklonite sve priključke, aktivirajte ručnu kočnicu, podignite utovarne poluge i postavite brave cilindra.
2. Isključite uređaj i izvadite ključ.
3. Uklonite poklopac motora.
4. Stavite veliku posudu za ocjeđivanje ispod uređaja s kapacitetom od barem 61 l.
5. Izvadite čep za odvod s dna hidrauličnog spremnika i pustite da sva tekućina oteče (Slika 37).

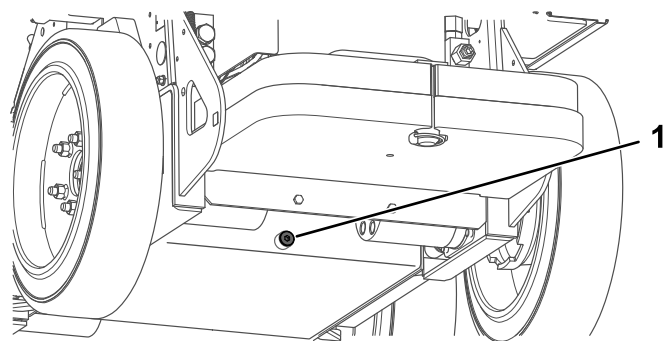

Slika 37

g305431

1. Čep za odvod

6. Postavite čep za odvod.
7. Napunite hidraulični spremnik hidrauličnom tekućinom; pogledajte [Specifikacije hidraulične tekućine \(stranica 36\)](#).

Napomena: Odložite iskorištenu tekućinu u ovlaštenu reciklažni centar.

8. Postavite poklopac motora.
9. Uklonite i spremite brave cilindra i spustite utovarne poluge.

Čišćenje

Uklanjanje prljavštine

Interval servisiranja: Prije svake uporabe ili svakodnevno

⚠ UPOZORENJE

Nepravilno čišćenje uređaja komprimiranim zrakom može prouzročiti teške ozljede.

- **Upotrebjavajte odgovarajuću osobnu zaštitnu opremu kao što su zaštita za oči, zaštita za sluh i maska za prašinu.**
- **Komprimirani zrak nemojte usmjeravati prema svojem tijelu ili prema drugim osobama.**
- **Pročitajte upute proizvođača o sigurnosti i radu s kompresorom zraka.**

1. Parkirajte uređaj na ravnoj površini, spustite utovarne poluge i aktivirajte ručnu kočnicu.
2. Isključite uređaj i izvadite ključ.
3. Očistite prljavštinu.

Važno: Ispužite prljavštinu umjesto da je isperete. Ako upotrebjavate vodu, držite je podalje od električnih dijelova i hidrauličnih ventila.

Očistite električne priključke s pomoću komprimiranog zraka; ne upotrebjavajte sredstvo za čišćenje kontakata.

4. Uklonite i spremite brave cilindra i spustite utovarne poluge.

- Upotrebjavajte samo uređaje za visokotlačno pranje ispod 137,9 bara i s protokom ispod 7,6 l u minuti.
- Zamijenite naljepnice koje su oštećene ili otpale.
- Podmažite sve točke za podmazivanje nakon pranja; pogledajte [Podmazivanje uređaja \(stranica 32\)](#).

Pranje uređaja

Kad perete uređaj pod tlakom, učinite sljedeće:

- Nosite odgovarajuću osobnu zaštitnu opremu za uređaj za visokotlačno pranje.
- Moraju biti postavljeni svi štitnici.
- Izbjegavajte prskanje na elektroničke komponente.
- Izbjegavajte prskanje po rubovima naljepnica.
- Prskajte samo vanjski dio uređaja. Nemojte prskati izravno u otvore u uređaju.
- Prskajte samo prljave dijelove uređaja.
- Upotrijebite mlaznicu za raspršivanje od 40 stupnjeva ili veću. Mlaznice od 40 stupnjeva obično su bijele.
- Držite vrh uređaja za visokotlačno pranje najmanje 61 cm od površine za pranje.

Skladištenje

Sigurnost skladištenja

- Isključite uređaj, izvadite ključ i pričekajte da se svi pomični dijelovi zaustave i da se uređaj ohladi prije nego što ga uskladištite.
- Nemojte skladištiti uređaj blizu plamena.

Skladištenje uređaja

1. Parkirajte uređaj na ravnoj površini, spustite utovarne poluge i aktivirajte ručnu kočnicu.
2. Isključite uređaj i izvadite ključ.
3. Uklonite prljavštinu i prašinu s vanjskih dijelova cijelog uređaja.
Važno: Operite uređaj s pomoću blagog deterdženta i vode. Nemojte upotrebljavati prekomjerne količine vode, osobito u blizini upravljačke ploče, hidrauličnih pumpi i motora.
4. Podmažite uređaj; pogledajte [Podmazivanje uređaja \(stranica 32\)](#).
5. Zaokrenite pritezne matice kotača; pogledajte [Provjeravanje priteznih matica kotača \(stranica 34\)](#).
6. Provjerite razinu hidraulične tekućine; pogledajte [Provjeravanje razine hidraulične tekućine \(stranica 36\)](#).
7. Provjerite i zategnite sve pričvrstne elemente. Popravite ili zamijenite sve istrošene, oštećene ili nedostajuće dijelove.
8. Ogrebane ili gole metalne površine obojite bojom od ovlaštenog servisera.
9. Čuvajte uređaj u čistoj, suhoj garaži ili skladišnom prostoru. Izvadite ključ iz prekidača za paljenje i držite ga na mjestu koje nećete zaboraviti.
10. U slučaju dugotrajnog skladištenja pridržavajte se uvjeta za skladištenje akumulatora; pogledajte [Uvjeti za skladištenje akumulatora \(stranica 39\)](#).
11. Pokrijte uređaj kako biste ga zaštitili i održali čistim.

Uvjeti za skladištenje akumulatora

Napomena: Akumulator ne morate vaditi iz stroja radi skladištenja.

U tablici u nastavku pogledajte koji su temperaturni uvjeti za skladištenje:

Temperaturni uvjeti za skladištenje

Uvjeti skladištenja	Temperaturni uvjeti
Normalni uvjeti skladištenja	-20 °C do 45 °C
Ekstremne vrućine – 1 mjesec ili kraće	45 °C do 60 °C
Ekstremna hladnoća – 3 mjeseca ili kraće	-30 °C do -20 °C

Važno: Temperature izvan navedenog raspona oštetit će akumulator.

Temperatura pri kojoj se akumulator skladišti može utjecati na njegovu trajnost. Dugotrajno skladištenje pri visokim temperaturama može skratiti vijek trajanja akumulatora. Skladištite uređaj u normalnim uvjetima skladištenja navedenima u prethodnoj tablici.

- Prije skladištenja uređaja napunite ili ispraznite akumulator na razinu između 40 % i 60 % (između 50,7 V i 52,1 V).

Napomena: Za najdulji vijek trajanja akumulatora najbolja je razina od 50 % napunjenosti. Ako je akumulator prije skladištenja napunjen na 100 %, skraćuje se njegov vijek trajanja.

Ako mislite da će se uređaj skladištiti dulje vrijeme, napunite akumulator na približno 60 %.

- Nakon svakih 6 mjeseci skladištenja provjerite razinu napunjenosti akumulatora i osigurajte da ona iznosi između 40 % i 60 %. Ako je napunjenost manja od 40 %, napunite akumulator na razinu između 40 % i 60 %.
- Nakon punjenja odspojite akumulator iz napajanja.
- Ako punjač ostane spojen, isključit će se kad se akumulator potpuno napuni, a ponovno će se uključiti samo ako ga odspojite i ponovno spojite.

Otklanjanje pogrešaka

Rješavanje problema uređaja

Problem	Mogući uzrok	Korektivna radnja
Uređaj ne vozi.	<ol style="list-style-type: none">1. Aktivirana je ručna kočnica.2. Niska je razina hidraulične tekućine.3. Oštećen je hidraulični sustav.	<ol style="list-style-type: none">1. Deaktivirajte ručnu kočnicu.2. Dodajte hidrauličnu tekućinu u spremnik.3. Obratite se ovlaštenom serviseru.
U mirovanju utovarne poluge spuštaju se više od 7,6 cm na sat (manje od 7,6 cm na sat normalno je za uređaj).	<ol style="list-style-type: none">1. Razvodni element ventila propušta.	<ol style="list-style-type: none">1. Obratite se ovlaštenom serviseru.
U mirovanju utovarne poluge spuštaju se brzo 5 cm i tada se zaustavljaju.	<ol style="list-style-type: none">1. Brtve cilindra propuštaju.	<ol style="list-style-type: none">1. Zamijenite brtve.
Uređaj se ne puni.	<ol style="list-style-type: none">1. Temperatura je iznad 60 °C ili ispod -5 °C.	<ol style="list-style-type: none">1. Uređaj puniti na temperaturama između -5 °C i 60 °C.
Uređaj se ne može pokrenuti odmah nakon isključivanja.	<ol style="list-style-type: none">1. Uređaj se nije u potpunosti isključio.	<ol style="list-style-type: none">1. Pričekajte da se uređaj u potpunosti isključi prije nego što ga ponovno pokrenete.
Uređaj ne počinje opet raditi nakon rada u praznom hodu.	<ol style="list-style-type: none">1. Uređaj je u načinu rada za štednju energije.	<ol style="list-style-type: none">1. Dvaput brzo pomaknite polugu vučnog pogona ili isključite i ponovno pokrenite uređaj.

Šifre grešaka za punjač akumulatora

Problem	Mogući uzrok	Korektivna radnja
Šifra E-0-0-1 ili E-0-4-7	<ol style="list-style-type: none">1. Visok napon akumulatora	<ol style="list-style-type: none">1. Provjerite je li napon akumulatora točan i jesu li su spojevi kabela čvrsti; provjerite je li akumulator u dobrom stanju.
Šifra E-0-0-4	<ol style="list-style-type: none">1. Otkriven kvar BMS-a ili akumulatora	<ol style="list-style-type: none">1. Obratite se ovlaštenom serviseru.
Šifra E-0-0-7	<ol style="list-style-type: none">1. Premašena je granica ampersata za akumulator	<ol style="list-style-type: none">1. Mogući uzroci uključuju loše stanje akumulatora, vrlo ispražnjen akumulator, loše priključen akumulator i/ili veliko parazitsko opterećenje akumulatora tijekom punjenja. Moguće rješenje: zamijenite akumulator. Odspojite parazitsko opterećenje. Ova će greška nestati nakon ponovnog postavljanja punjača cikliranjem istosmjernog napajanja.
Šifra E-0-1-2	<ol style="list-style-type: none">1. Pogreška obrnutog polariteta	<ol style="list-style-type: none">1. Akumulator nije ispravno spojen na punjač. Provjerite jesu li spojevi akumulatora čvrsto spojeni.
Šifra E-0-2-3	<ol style="list-style-type: none">1. Pogreška visokog izmjeničnog napona (>270 V AC)	<ol style="list-style-type: none">1. Priključite punjač na izvor izmjenične struje kojim se osigurava stabilna izmjenična struja između 85 – 270 V AC / 45 – 65 Hz.
Šifra E-0-2-4	<ol style="list-style-type: none">1. Punjač se nije pokrenuo	<ol style="list-style-type: none">1. Punjač se nije ispravno uključio. Prije ponovnog pokušaja odspojite ulaz izmjenične struje i spoj akumulatora 30 sekundi.

Problem	Mogući uzrok	Korektivna radnja
Šifra E-0-2-5	1. Greška oscilacije niskog izmjeničnog napona	1. Izvor izmjenične struje nije stabilan. Može biti uzrokovan premalim generatorom ili premalim ulaznim kabelima. Priključite punjač na izvor izmjenične struje kojim se osigurava stabilna izmjenična struja između 85 – 270 V AC / 45 – 65 Hz.
Šifra E-0-3-7	1. Reprogramiranje nije uspelo	1. Nadogradnja softvera ili rad skripte nije uspio. Provjerite je li novi softver ispravan.
Šifra E-0-2-9, E-0-3-0, E-0-3-2, E-0-4-6 ili E-0-6-0	1. Greška u komunikaciji s akumulatorom	1. Provjerite je li spoj signalnih žica na akumulatoru dobro pričvršćen.

Šifre kvarova za punjač akumulatora

Problem	Mogući uzrok	Korektivna radnja
F-0-0-1, F-0-0-2, F-0-0-3, F-0-0-4, F-0-0-5, F-0-0-6 ili F-0-0-7	1. Kvar unutarnjeg punjača	1. Odsvojite spoj izmjenične struje i akumulatora najmanje 30 sekundi pa pokušajte ponovno. Ako se problem ponovno ne riješi, obratite se ovlaštenom serviseru.

Napomene:

Obavijest o privatnosti za EGP/UK

Upotreba vaših osobnih podataka

Tvrtka Toro („Toro“) poštuje vašu privatnost. Kada kupujete naše proizvode možemo prikupiti određene osobne podatke o vama, bilo izravno od vas ili preko vaše lokalne tvrtke ili zastupnika tvrtke Toro. Tvrtka Toro upotrebljava te podatke za ispunjavanje ugovornih obveza kao što je registriranje vašeg jamstva, obrada vašeg zahtjeva za jamstvom ili kontaktiranje u slučaju opoziva proizvoda i za legitimne poslovne svrhe kao što je mjerenje zadovoljstva kupaca, poboljšanje proizvoda ili pružanje potencijalno zanimljivih informacija o proizvodima. Tvrtka Toro može dijeliti vaše podatke sa svojim filijalama, podružnicama, zastupnicima i drugim poslovnim partnerima povezanim s tim aktivnostima. Možemo otkriti osobne podatke i kada je to zahtijevano zakonom ili je povezano s prodajom, kupnjom ili pripajanjem tvrtke. Nikada nećemo prodavati vaše osobne podatke drugim tvrtkama u marketinške svrhe.

Zadržavanje vaših osobnih podataka

Tvrtka Toro zadržat će vaše osobne podatke onoliko dugo koliko budu potrebni za gore navedene svrhe i u skladu sa zakonskim zahtjevima. Za više informacija o primjenjivim razdobljima zadržavanja kontaktirajte legal@toro.com.

Predanost sigurnosti

Vaši osobni podaci mogu biti obrađivani u SAD-u ili drugoj zemlji koja može imati manje stroge zakone o zaštiti podataka od vaše zemlje prebivališta. Kad god prebacujemo vaše osobne podatke izvan vaše zemlje prebivališta, poduzet ćemo zakonski propisane korake kako bismo osigurali da se provode prikladne mjere za zaštitu vaših podataka i da su vaši podaci sigurni.

Pristup i ispravljanje

Možda imate pravo ispraviti ili pregledati svoje osobne podatke ili prigovoriti ili ograničiti obradu svojih podataka. Kako biste to učinili, kontaktirajte nas na e-adresi legal@toro.com. Ako ste zabrinuti zbog načina na koji tvrtka Toro obrađuje vaše podatke, potičemo vas da nam se izravno obratite. Napominjemo da građani Europske unije imaju pravo na žalbu tijelima za zaštitu podataka.

Kalifornijski Prijedlog 65 – informacije o upozorenju

Kakvo je ovo upozorenje?

Možete vidjeti proizvod za prodaju koji ima naljepnicu upozorenja poput sljedeće:



UPOZORENJE: rak i reproduktivni problemi – www.p65Warnings.ca.gov.

Što je Prijedlog 65?

Prijedlog 65 odnosi se na svako poduzeće koje posluje u Kaliforniji, prodaje proizvode u Kaliforniji ili proizvodi proizvode koji se mogu prodati ili uvesti u Kaliforniju. U njemu se nalaže da guverner Kalifornije vodi i objavljuje popis kemikalija za koje se zna da uzrokuju rak, oštećenja pri rođenju i/ili druge reproduktivne probleme. Popis, koji se ažurira svake godine, uključuje stotine kemikalija koje se nalaze u mnogim svakodnevnim predmetima. Svrha je Prijedloga 65 informiranje javnosti o izloženosti tim kemikalijama.

Prijedlogom 65 ne zabranjuje se prodaja proizvoda koji sadrže te kemikalije, već se zahtijeva da na svakom proizvodu, pakiranju proizvoda ili uputama koje se isporučuju s proizvodom bude istaknuto upozorenje. Nadalje, upozorenje prema Prijedlogu 65 ne znači da se proizvodom krše bilo koji standardi ili zahtjevi za sigurnost proizvoda. Zapravo, vlada Kalifornije pojasnila je da upozorenje prema prijedlogu 65 „nije isto što i regulatorna odluka da je proizvod ‚siguran‘ ili ‚nesiguran‘“. Mnoge od tih kemikalija upotrebljavaju se u svakodnevnim proizvodima već godinama bez dokumentirane štetnosti. Za više informacija posjetite <https://oag.ca.gov/prop65/faqs-view-all>.

Upozorenje prema Prijedlogu 65 znači da je poduzeće (1) procijenilo izloženost i zaključilo da ne premašuje „značajnu razinu rizika“ ili (2) odlučilo dati upozorenje na temelju svojih saznanja o prisutnosti kemikalije na popisu bez pokušaja procjene izloženosti.

Primjenjuje li se ovaj zakon svugdje?

Upozorenja prema Prijedlogu 65 potrebna su samo prema zakonu Kalifornije. Ta upozorenja vidljiva su diljem Kalifornije u širokom rasponu okruženja, uključujući, ali ne ograničavajući se na restorane, trgovine, hotele, škole i bolnice te na širokoj paleti proizvoda. Pored toga, neki trgovci koji prodaju proizvode na internetu ili putem naručivanja poštom navode upozorenja prema Prijedlogu 65 na svojim internetskim stranicama ili u katalogima.

Kakva su kalifornijska upozorenja s obzirom na savezna ograničenja?

Standardi Prijedloga 65 često su stroži od saveznih i međunarodnih standarda. Postoje razne tvari za koje je potrebno upozorenje prema Prijedlogu 65 na razinama koje su znatno niže od ograničenja na saveznoj razini. Na primjer, standard Prijedloga 65 za upozorenja za olovo jest 0,5 µg/dan, što je znatno ispod saveznih i međunarodnih standarda.

Zašto svi slični proizvodi nemaju upozorenje?

- Proizvodi koji se prodaju u Kaliforniji moraju imati oznake prema Prijedlogu 65, dok slični proizvodi koji se prodaju drugdje ne moraju.
- Od poduzeća uključenog u tužbu na temelju Prijedloga 65 koje postigne nagodbu može se zahtijevati da na svojim proizvodima istakne upozorenje prema Prijedlogu 65, ali druga poduzeća koja proizvode slične proizvode možda nisu podložna takvoj obvezi.
- Provedba Prijedloga 65 nije dosljedna.
- Poduzeća mogu odlučiti ne navesti upozorenja jer smatraju da nisu obvezna to učiniti prema Prijedlogu 65; nedostatak upozorenja na proizvodu ne znači da u proizvodu nema navedenih kemikalija na sličnim razinama.

Zašto Toro ima ovo upozorenje?

Toro je odlučio pružiti potrošačima što je moguće više informacija kako bi mogli donositi informirane odluke o proizvodima koje kupuju i upotrebljavaju. Toro u određenim slučajevima daje upozorenja na temelju svojih saznanja o prisutnosti jedne ili više kemikalija s popisa bez procjene razine izloženosti jer nije za sve navedene kemikalije propisano ograničenje izloženosti. Iako izloženost kemikalijama u proizvodima tvrtke Toro može biti zanemariva ili znatno unutar raspona „bez značajnog rizika“, Toro je iz predostrožnosti odlučio navesti upozorenja prema Prijedlogu 65. Štoviše, ako Toro ne navede ta upozorenja, može ga tužiti država Kalifornija ili privatne stranke koje nastoje provesti Prijedlog 65 i može podlijezati znatnim kaznama.