



**Count on it.**

Form No. 3462-500 Rev A

**Navodila za uporabo**

## **Kompaktni delovni stroj e-Dingo 500**

Model št.: 22218—Serijska št.: 407100000 in gor

Model št.: 22218G—Serijska št.: 400000000 in gor



## ⚠ OPOZORILO

### KALIFORNIJA Problem 65 Opozorilo

Napajalni kabel tega izdelka vsebuje svinec, kemično snov, ki je s strani države Kalifornija prepoznana kot škodljiva za reprodukcijo in povzročiteljica napak pri rojstvu. Po končanih delih si umijte roke.

Deli akumulatorja, terminali in pripadajoči priključki vsebujejo svinec in svinčene dele ter kemične snovi, ki so s strani države Kalifornija prepoznane kot rakotvorne, s škodljivim vplivom na reprodukcijo. Po končanih delih si umijte roke.

Z uporabo tega izdelka boste morda izpostavljeni kemikalijam, za katere je Zvezna država Kalifornija ugotovila, da povzročajo raka, prirojene napake ali škodo reproduktivnim organom.

**Pomembno:** Do podatkov o garanciji, delih in drugih informacij o izdelku lahko dostopate tako, da z mobilno napravo odčitate QR-kodo na nalepki s serijsko številko (če je nameščena).

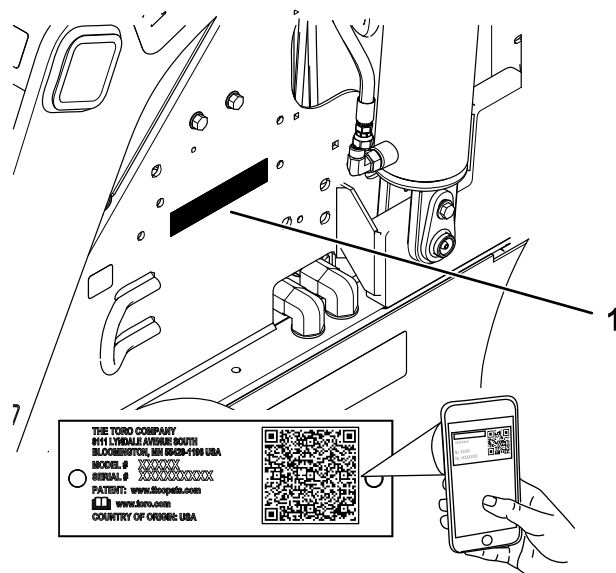

Diagram 1

g311261

1. Mesto številke modela in serijske številke

Model št.: \_\_\_\_\_

Serijska št.: \_\_\_\_\_

## Uvod

Ta stroj je kompaktni delovni stroj, zasnovan za različne delovne aktivnosti premikanja zemlje in materialov pri krajinskem oblikovanju ter gradbenih delih. Stroj je zasnovan za upravljanje raznovrstnih priključkov, od katerih je vsak zasnovan za posebno delo. Ta stroj uporabljajte pri temperaturah od -18 do 38 °C. Uporaba izdelka za nepredvidene namene je lahko nevarna za vas in navzoče osebe.

Podrobno preberite te informacije, da se seznanite s pravilnim upravljanjem in vzdrževanjem stroja ter preprečite telesne poškodbe in poškodbe izdelka. Vi ste odgovorni za pravilno in varno upravljanje izdelka.

Če potrebujete informacije o varnosti izdelka in gradivo za usposabljanje za uporabo, podatke o dodatni opremi ali pomoč pri iskanju prodajalca oziroma želite registrirati izdelek, obiščite spletno mesto [www.Toro.com](http://www.Toro.com).

Če potrebujete servisne storitve, originalne dele Toro ali dodatne informacije, se obrnite na pooblaščenega prodajalca oziroma službo za pomoč strankam družbe Toro, pri čemer predhodno pripravite številko modela in serijsko številko izdelka. [Diagram 1](#) označuje mesto številke modela in serijske številke na izdelku. Številke vpišite v ustrezna polja.

V tem priročniku so opredeljene morebitne nevarnosti, pri čemer varnostna opozorila označuje poseben opozorilni znak za nevarnost ([Diagram 2](#)), ki lahko povzroči hude telesne poškodbe ali smrt, če ne upoštevate priporočenih previdnostnih ukrepov.



Diagram 2

Znak varnostnega opozorila

g000502

Za poudarjanje informacij sta v tem priročniku uporabljeni 2 besedi. **Pomembno** opozarja na posebne tehnične informacije, medtem ko **Opomba** označuje informacije, ki jih morate posebej pozorno prebrati.

Ta izdelek je skladen z vsemi ustreznimi evropskimi direktivami. Podrobnosti so na voljo v ločeni izjavi o skladnosti (DOC) za ta izdelek.

Ta stroj je skladen s 15. delom pravil FCC. Delovanje je odvisno od naslednjih pogojev: (1) Ta stroj ne sme povzročati škodljivih motenj in (2) ta stroj mora

sprejeti vse motnje, ki jih bo morda prejel, vključno z motnjami, ki lahko povzročijo neželeno delovanje. Spremembe ali modifikacije, ki jih družba Toro izrecno ne odobri, lahko razveljavijo uporabnikovo pooblastilo za upravljanje s strojem.

Poleg tega je bil ta stroj v načinu polnjenja testiran in ugotovljeno je bilo, da je okviru omejitev za digitalne naprave razreda B in v skladu s 15. delom pravil FCC. Te omejitve so zasnovane tako, da zagotavljajo primerno zaščito pred škodljivimi motnjami v stanovanjski namestitvi. Ta stroj ustvarja, uporablja in lahko oddaja radiofrekvenčno energijo ter lahko povzroči škodljive motnje radijskih komunikacij, če ni nameščen in uporabljen v skladu z navodili. Vseeno pa ne moremo zagotoviti, da pri določeni namestitvi ne bo prišlo do motenj. Če ta stroj povzroča škodljive motnje pri radijskem ali televizijskem sprejemu, kar je mogoče ugotoviti z izklopom in vklopom stroja, uporabnika spodbujamo, da poskusi odpraviti motnje z enim ali več od naslednjih ukrepov:

- Preusmerite ali premaknite sprejemno anteno.
- Povečajte razdaljo med strojem in sprejemnikom.
- Priključite stroj v vtičnico na drugem tokokrogu kot je tisti, na katerega je priključen sprejemnik.
- Za pomoč se posvetujte s prodajalcem ali izkušenim radijskim/TV-tehnikom.

# Vsebina

Varnost .....	4
Splošna varnost.....	4
Nalepke z varnostnimi opozorili in navodili .....	5
Nastavitve .....	9
1 Preverjanje ravni hidravlične tekočine .....	9
2 Polnjenje akumulatorjev .....	9
Pregled izdelka .....	10
Kontrole .....	10
Zaslon InfoCenter .....	11
Specifikacije .....	13
Delovni priključki/dodatna oprema .....	14
Pred uporabo .....	14
Varnostni postopki pred uporabo .....	14
Vsakodnevna vzdrževalna dela .....	15
Nastavitev opore za stegna .....	15
Med uporabo .....	15
Varnost med upravljanjem .....	15
Zagon stroja .....	17
Vožnja stroja .....	17
Način varčevanja z energijo .....	17
Zaustavitev stroja .....	17
Uporaba priključkov .....	17
Uporaba zaslona InfoCenter .....	19
Po uporabi .....	20
Varnostni postopki po uporabi .....	20
Premikanje nedelujočega stroja .....	21
Prevoz stroja .....	22
Dviganje stroja.....	24
Vzdrževanje akumulatorjev .....	24
Transport akumulatorjev .....	25
Uporaba polnilnika akumulatorja .....	25
Vzdrževanje .....	28
Varnost pri vzdrževanju .....	28
Priporočeni urnik(i) vzdrževanja .....	28
Predvzdrževalni postopki .....	29
Uporaba zaklepov valjev.....	29
Dostop do notranjih sestavnih delov.....	29
Izklop glavnega napajanja .....	30
Mazanje .....	31
Mazanje stroja .....	31
Vzdrževanje električnega sistema .....	32
Varnost električnega sistema .....	32
Prekinitev oskrbe z energijo stroja in povezava stroja z virom energije .....	32
Zamenjava antistatičnega traku .....	32
Servisiranje akumulatorjev .....	33
Vzdrževanje polnilnika akumulatorja.....	33
Servisiranje varovalke .....	33
Vzdrževanje pogonskega sistema .....	34
Preverjanje profila pnevmatik .....	34
Preverjanje kolesnih matic.....	34
Vzdrževanje zavor .....	34
Preizkušanje parkirne zavore .....	34
Vzdrževanje hidravličnih sistemov .....	35
Varnost hidravličnega sistema .....	35

# Varnost

## Splošna varnost

### ⚠ NEVARNOST

Na delovnem območju so lahko podzemna vodovodna, električna ali komunalna napeljava. Če to napeljavo poškodujete, lahko pride do električnega udara ali eksplozije.

Na delovnem objektu oziroma območju označite podzemne napeljave in na teh mestih ne kopljite. Za pravilno označevanje se obrnite na ustrežni organ ali javno komunalno podjetje (v ZDA na primer pokličete številko 811, v Avstraliji pa številko 1100 nacionalne službe za označevanje podzemnih vodov).

Za preprečevanje hudih telesnih poškodb ali smrti vedno upoštevajte varnostna navodila. Uporaba izdelka za nepredvidene namene je lahko nevarna za vas in navzoče osebe.

- Ne prekoračite nazivne zmogljivost delovanja, saj lahko stroj v nasprotnem primeru postane nestabilen, kar lahko povzroči izgubo nadzora.
- Ne premikajte tovora z rokami v dvignjenem položaju, vedno ga premikajte blizu tal.
- Pobočja so glavni dejavnik pri nesrečah zaradi izgube nadzora in prevračanja, pri katerih lahko pride do hudih telesnih ali celo smrtnih poškodb. **Med uporabo stroja na kakršnih koli pobočjih ali neravnem terenu morate biti še posebej previdni.**
- **Med upravljanjem stroja navzgor ali navzdol po pobočju mora biti težji del stroja usmerjen proti pobočju navzgor, obremenitev pa mora biti blizu tal.** Porazdelitev teže se spremeni s priključki. Če je žlica prazna, je zadnji del stroja težji del. Če pa je žlica polna, je težji sprednji del stroja. Ko namestite večino drugih priključkov, postane sprednji del stroja težji del.
- Na delovnem objektu ali območju označite podzemne napeljave in druge predmete ter na teh mestih ne kopljite.
- Pred zagonom stroja morate prebrati ta *uporabniški priročnik* in se seznaniti z njegovo vsebino.
- Med upravljanjem stroja bodite popolnoma zbrani. Ne delajte ničesar, kar bi lahko odvrnilo vašo pozornost, saj to lahko privede do telesnih poškodb ali materialne škode.
- Upravljanja stroja ne smete nikoli dovoliti otrokom ali neusposobljenim osebam.

Sproščanje tlaka v hidravlični napeljavi .....	35
Specifikacije za hidravlično tekočino .....	35
Preverjanje ravni hidravlične tekočine .....	36
Zamenjava filtra za hidravlično tekočino .....	36
Menjava hidravlične tekočine .....	37
Čiščenje .....	37
Odstranjevanje smeti .....	37
Pranje stroja .....	37
Skladiščenje .....	38
Varnost pri shranjevanju .....	38
Skladiščenje stroja .....	38
Zahteve za skladiščenje akumulatorja .....	39
Tehnične motnje .....	40

- Z rokami in nogami ne segajte v območje gibljivih komponent in priključkov.
- Stroja ne smete upravljati, če varovala ter druge varnostne in zaščitne naprave niso nameščene in ne delujejo.
- Drugim navzočim osebam in otrokom preprečite vstop v območje delovanja stroja.
- Pred servisiranjem ali odmaševanjem stroja ustavite stroj, izklopite motor in odstranite ključ.

Nepravilna uporaba ali vzdrževanje stroja lahko privedeta do poškodb. Upoštevajte ta varnostna navodila in vedno upoštevajte varnostni simbol , ki lahko pomeni svarilo, opozorilo ali nevarnost – navodila za osebno varnost, da preprečite nevarnosti poškodb. Neupoštevanje teh navodil lahko privede do telesnih poškodb ali smrti.

## Nalepke z varnostnimi opozorili in navodili



Varnostne nalepke in nalepke z navodili so nameščene v bližini vseh nevarnih predelov in dobro vidne upravljavcu. Poškodovane in manjkajoče varnostne nalepke nadomestite z novimi.



decal93-6686

93-6686

1. Hidravlična tekočina
2. Preberite *uporabniški priročnik*.

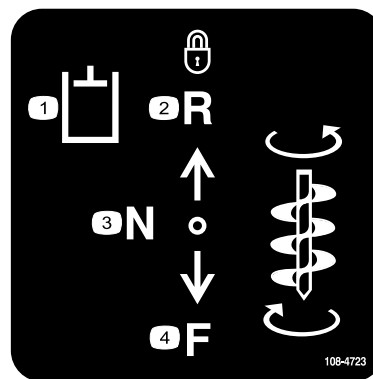

decal108-4723

108-4723

1. Pomožna hidravlična oprema
2. Zaklenjena vzvratna vožnja (zataknjeno)
3. Nevtralni položaj (izklopljeno)
4. Vožnja naprej

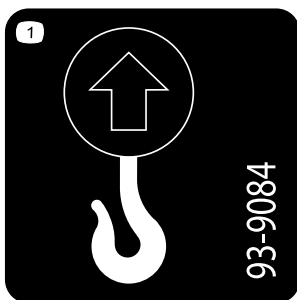

decal93-9084

93-9084

1. Dvižna točka/privezovalni nastavek

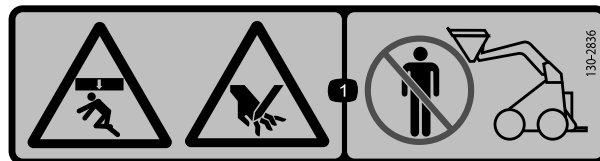

decal130-2836

130-2836

1. Nevarnost stiska z zgornje strani; nevarnost urednjav na rokah – ne približujte se priključku in dvižni roki.



decal98-4387

98-4387

1. Opozorilo – nosite opremo za zaščito sluha.



decal130-2837

130-2837

1. Opozorilo – ne prevažajte potnikov v žlici.

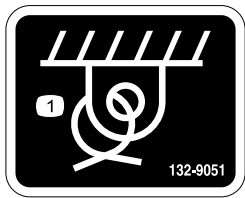

132-9051

decal132-9051

1. Privezovalni nastavek

**⚠ WARNING: Cancer and Reproductive Harm - www.P65Warnings.ca.gov.**  
For more information, please visit [www.ttcoCAProp65.com](http://www.ttcoCAProp65.com)

133-8061

133-8061

decal133-8061

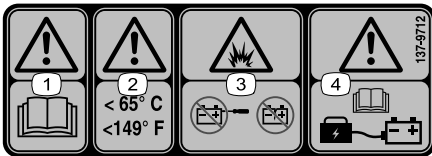

137-9712

decal137-9712

1. Opozorilo – preberite *uporabniški priročnik*.
2. Opozorilo – poskrbite, da temperatura ne bo višja od 65 °C.
3. Nevarnost eksplozije – ne odpirajte akumulatorja in ne uporabljajte poškodovanega akumulatorja.
4. Opozorilo – informacije o polnjenju akumulatorja najdete v *uporabniškem priročniku*.



139-7707

decal139-7707

1. Parkirna zavora – izklopljena
2. Parkirna zavora – vklopljena

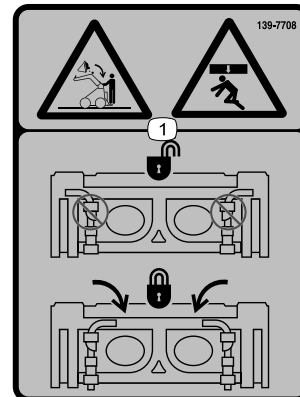

139-7708

decal139-7708

1. Nevarnost stiska z zgornje strani, padajoč tovor – poskrbite, da bodo ročice za hitro pritrditev zaklenjene.

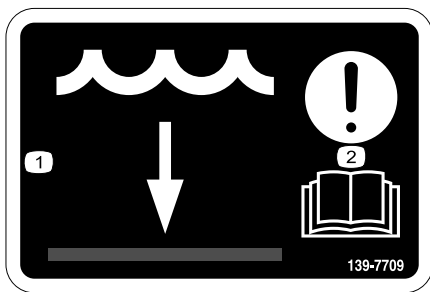

139-7709

decal139-7709

1. Raven vode
2. Pozor – preberite uporabniški priročnik.

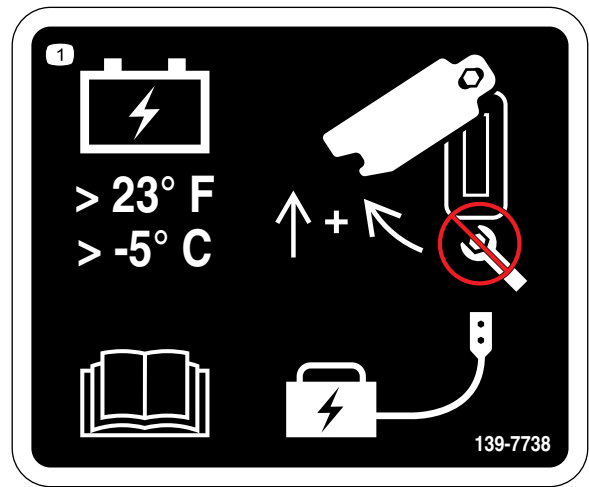

139-7738

decal139-7738

1. Poskrbite, da akumulator ne bo izpostavljen temperaturam, nižjim od  $-5^{\circ}\text{C}$ . Preberite uporabniški priročnik. Potisnite pokrov navzgor in za obrnite vstran, da si omogočite dostop do polnilnega priključka akumulatorja. Ne uporabljajte ključa.

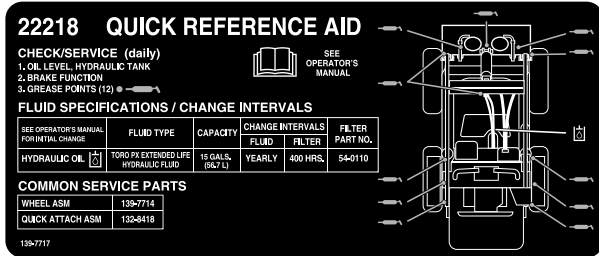

139-7717

decal139-7717

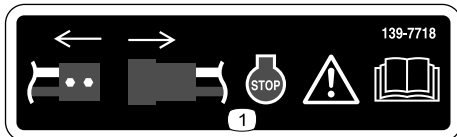

139-7718

decal139-7718

1. Opozorilo – izklopite napajanje, zaustavite motor in preberite uporabniški priročnik.

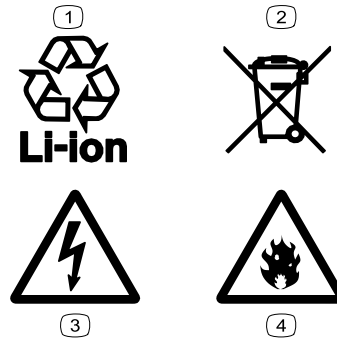

139-8343

decal139-8343

1. Litij-ionski za recikliranje
2. Zavrzite v skladu s predpisi.
3. Nevarnost električnega udara
4. Nevarnost požara

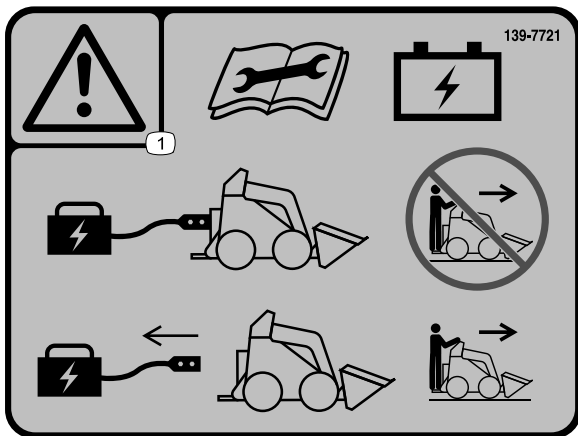

139-7721

decal139-7721

1. Opozorilo – pred vzdrževanjem akumulatorja preberite uporabniški priročnik. Ne upravljajte stroja, ko je na akumulator priključen polnilnik akumulatorja. Pred uporabo stroja izključite polnilnik akumulatorja.



decal137-9713

### 137-9713

1. Opozorilo – preberite *uporabniški priročnik*.
2. Opozorilo – ne izpostavljajte dežju in vlažnim pogojem.
3. Opozorilo – ne dotikajte se vročih površin.
4. Opozorilo – ne odpirajte akumulatorja in ne uporabljajte poškodovanega akumulatorja.
5. Nevarnost eksplozije – izogibajte se iskram, prepovedano kajenje, približevanje z odprtim plamenom ali ognju.
6. Nevarnost zadužitve, strupeni hlapi ali strupeni plini – akumulatorja ne polnite v zaprtem prostoru.
7. Nevarnost električnega udara – ne izvajajte vzdrževalnih opravil na akumulatorju.

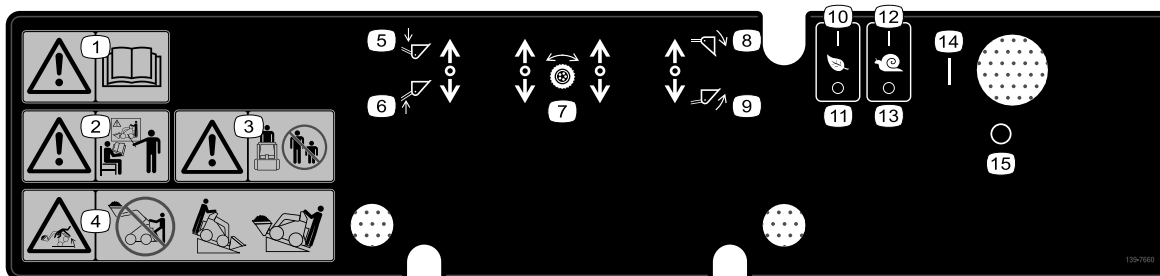

decal139-7660

### 139-7660

1. Opozorilo – preberite *uporabniški priročnik*.
2. Opozorilo – vsi upravljavci morajo biti ustrezno usposobljeni pred upravljanjem stroja.
3. Opozorilo – poskrbite, da se druge navzoče osebe ne bodo približevale območju nevarnosti.
4. Nevarnost spotikanja – ne vozite stroja z dvignjenim tovorom. Ko vozite po pobočju, obrnite težji del stroja navkreber.
5. Spustite priključek.
6. Dvignite priključek.
7. Sistem za preprečevanje zdrsa pogonskih koles
8. Nagnite priključek navzdol.
9. Nagnite priključek navzgor.
10. Eko način – vklopljen
11. Eko način – izklopljen
12. Način palcev – vklopljen
13. Način palcev – izklopljen
14. Vkllop
15. Izklop



# Nastavitve

**1**

## Preverjanje ravni hidravlične tekočine

Ni zahtevanih delov

### Postopek

Pred prvim zagonom stroja preverite raven hidravlične tekočine. Glejte [Preverjanje ravni hidravlične tekočine \(stran 36\)](#).

**2**

## Polnjenje akumulatorjev

Ni zahtevanih delov

### Postopek

Napolnite akumulatorje. Glejte [Polnjenje akumulatorjev \(stran 26\)](#).

# Pregled izdelka

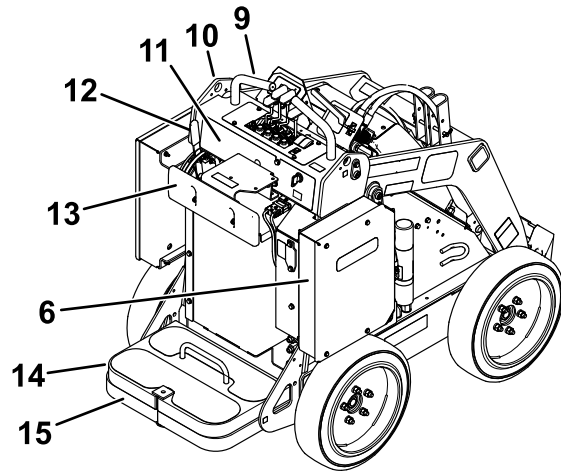
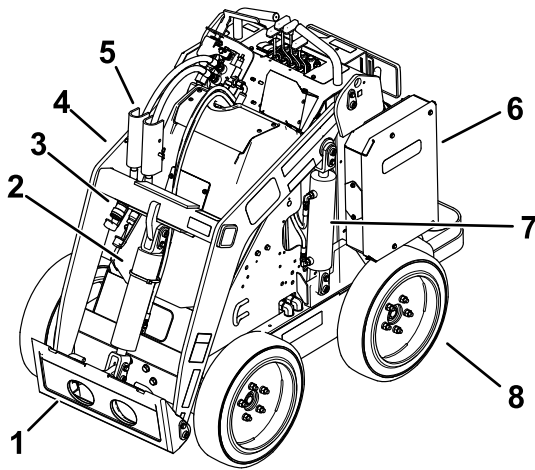

Diagram 3

g281979

- |                                     |                               |                            |                            |
|-------------------------------------|-------------------------------|----------------------------|----------------------------|
| 1. Plošča za pritrditev priključkov | 5. Zaklep hidravličnega valja | 9. Ročaj                   | 13. Opora za stegna        |
| 2. Valj za nagib                    | 6. Ohišje akumulatorja        | 10. Dvižna točka           | 14. Protiutež              |
| 3. Dodatne hidravlične spojke       | 7. Valj za dvig               | 11. Nadzorna plošča        | 15. Ploščad za upravljavca |
| 4. Roki nakladalnika                | 8. Kolo                       | 12. Ročica parkirne zavore |                            |

## Kontrole

### Nadzorna plošča

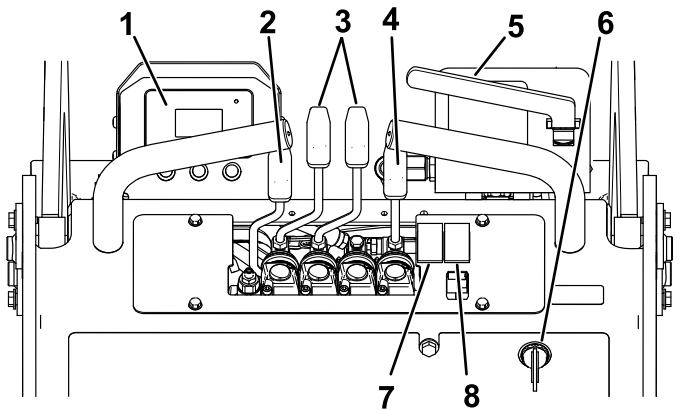

Diagram 4

g281978

- |  |   |
|--|---|
| 1. InfoCenter  | 5. Ročica za pomožno hidravlično opremo |
| 2. Ročica roke nakladalnika                              | 6. Stikalo za vžig na ključ             |
| 3. Ročici sistema za preprečevanje zdrsa pogonskih koles | 7. Stikalo za eko način                 |
| 4. Ročica za nagib priključka                            | 8. Stikalo za način palcev              |

### Stikalo za vžig na ključ

Stikalo za vžig na ključ ima dva položaja: VKLOPLJENO in IZKLOPLJENO (Diagram 4).

S stikalom za vžig na ključ lahko stroj zaženete in ustavite. Glejte [Zagon stroja \(stran 17\)](#) in [Zaustavitev stroja \(stran 17\)](#).

### Ročici sistema za preprečevanje zdrsa pogonskih koles

- Za premik naprej premaknite ročici sistema za preprečevanje zdrsa pogonskih koles naprej.
- Za premik nazaj premaknite ročici sistema za preprečevanje zdrsa pogonskih koles nazaj.
- Za obračanje premaknite ročico na strani, v katero se želite obrniti, nazaj proti NEVTRALNEMU položaju, druga ročica pa naj ostane aktivirana.

**Opomba:** Bolj ko premaknete ročici sistema za preprečevanje zdrsa pogonskih koles v katero koli smer, hitreje stroj zavije v to smer.

- Za počasno premikanje ali zaustavitev premaknite ročici sistema za preprečevanje zdrsa pogonskih koles v NEVTRALNI položaj.

## Ročica za nagib priključka

- Če želite priključek nagniti naprej, ročico za nagib priključka počasi potisnite naprej.
- Če želite priključek nagniti nazaj, ročico za nagib priključka počasi povlecite nazaj.

## Ročica roke nakladalnika

- Če želite spustiti roki nakladalnika, ročico roke nakladalnika počasi potisnite naprej.
- Če želite dvigniti roki nakladalnika, ročico roke nakladalnika počasi povlecite nazaj.

## Ročica za pomožno hidravlično opremo

- Če želite hidravlično opremo premakniti naprej, ročico za pomožno hidravlično opremo počasi povlecite ven in nato navzdol.
- Če želite hidravlično opremo premakniti nazaj, ročico za dodatno hidravlično opremo počasi povlecite ven in nato navzgor. To se imenuje tudi ZATAKNJEN položaj, ker upravljavcu ni treba biti prisoten.

## Ročica parkirne zavore

- Če želite aktivirati parkirno zavoro, zavrtite ročico navzdol (Diagram 5).
- Če želite deaktivirati parkirno zavoro, zavrtite ročico navzgor (Diagram 5).

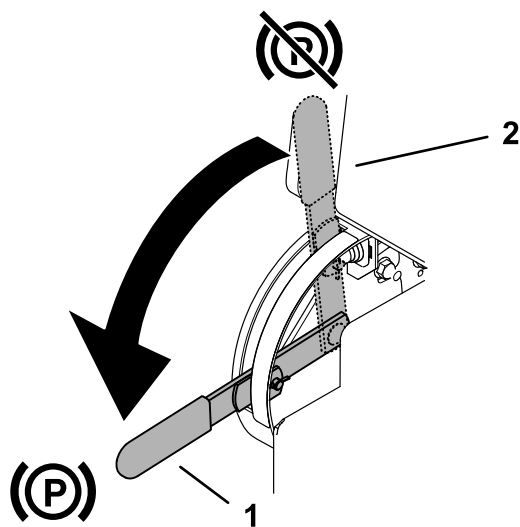

Diagram 5

g303557

1. Ročica parkirne zavore – aktivirana
2. Ročica parkirne zavore – deaktivirana

## Stikalo za eko način

Če želite aktivirati eko način, premaknite stikalo v položaj za VKLOP. Eko način uporabite, če želite

zmanjšati število vrtljajev motorja zniža in zmanjšati porabo energije akumulatorja.

## Stikalo za način palcev

Če želite aktivirati način palcev, premaknite stikalo v položaj za VKLOP. Način palcev uporabite, če želite upočasniti hitrost delovanja stroja med nameščanjem ali odstranjevanjem priključkov, majhnimi prilagoditvami stroja in vožnjo skozi ovinke.

**Opomba:** Način palcev preglasi trenutne nastavitve (kot so eko način in načini delovanja s priključki). Stroj znova preklopi na te nastavitve, ko izklopite način palcev.

## Zaslon InfoCenter

Na LCD-zaslonu InfoCenter so prikazani podatki o vašem stroju, na primer stanje delovanja, ter različne diagnostične in druge informacije o stroju (Diagram 6). InfoCenter sestavljata pozdravni zaslon in zaslon z glavnimi informacijami. Med pozdravnim zaslonom in zaslonom z glavnimi informacijami lahko kadar koli preklopite tako, da pritisnete poljubni gumb zaslona InfoCenter, nato pa izberete ustrezno smerno puščico.

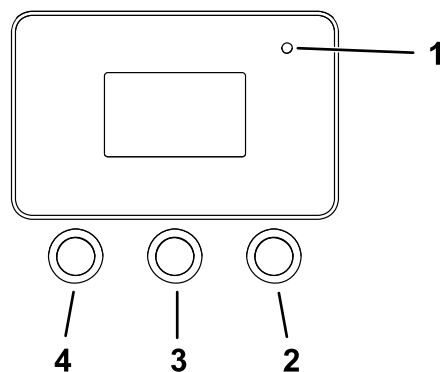

Diagram 6

g264015

1. Indikatorska lučka
2. Desni gumb
3. Sredinski gumb
4. Levi gumb

- Levi gumb, gumb za dostop do menija/nazaj – pritisnite ta gumb, če želite odpreti menije na zaslonu InfoCenter. Z njim lahko zaprete kateri koli meni, ki ga trenutno uporabljate.
- Sredinski gumb – s tem gumbom se premikate navzdol po menijih.
- Desni gumb – s tem menijem odprete meni, kjer desna puščica označuje, da je na voljo dodatna vsebina.

**Opomba:** Funkcija posameznega gumba se lahko spremeni glede na to, kaj trenutno potrebujete. Vsak gumb je označen z ikono, ki prikazuje trenutno funkcijo gumba.

Diagram 7 prikazuje, kaj je prikazano na zaslonu InfoCenter ob zagonu stroja. Ko premaknete ključ v položaj za VKLOP, se za nekaj sekund prikaže pozdravni zaslon, nato pa se prikaže zaslon s prikazom delovanja.

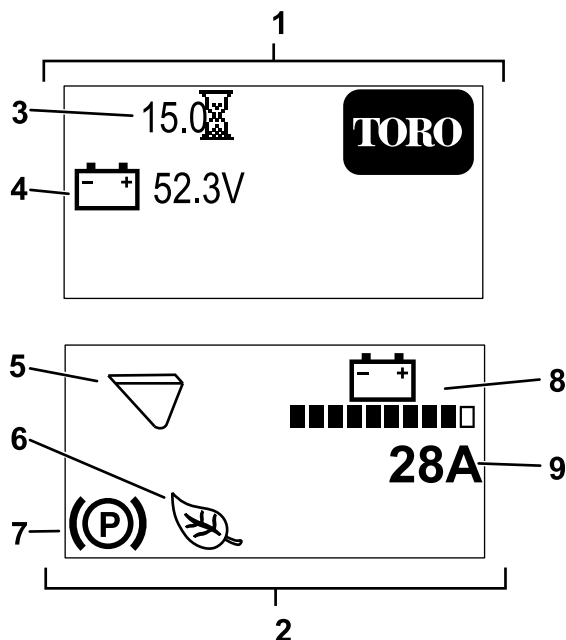

Diagram 7

g315353

- |   |   |
|---|---|
| 1. Pozdravni zaslon                           | 6. Vklapljen je eko način ali način palcev (prikazan je eko način). |
| 2. Zaslon s prikazom delovanja                | 7. Parkirna zavora je aktivirana.                                   |
| 3. Število delovnih ur                        | 8. Napolnjenost akumulatorja  |
| 4. Napetost akumulatorja                      | 9. Takojšnja jakost toka stroja                                     |
| 5. Način priključka (prikazan je način žlice) |   |

	Pomanjšaj
	Zapri meni
	Preveri vnos kode PIN
	Parkirna zavora je aktivirana.
	Merilnik delovnih ur
	Napetost akumulatorja
	Napolnjenost akumulatorja – vsaka polna črtica predstavlja napolnjenost v korakih po 10 %.
	Vklapljen je eko način.
	Vklapljen je način palcev.
	Hladni zagon
	Vklapljen je način žlice.
	Vklapljen je način kladiva.

### Opisi ikon na zaslonu InfoCenter

	Dostop do menija
	Naprej
	Nazaj
	Premakni se navzdol
	Vnos
	Spremenite način priključka.
	Povečaj

### Meniji na zaslonu InfoCenter

Če želite odpreti sistem menijev na zaslonu InfoCenter, na glavnem zaslonu pritisnite gumb za odpiranje menija . S tem odprete glavni meni. V spodnjih tabelah je prikazan povzetek možnosti, ki so na voljo v menijih:

### Main Menu (Glavni meni)

Menijski element	Opis
Faults (Napake)	V meniju NAPAKE je seznam nedavnih napak stroja. Za več informacij o meniju NAPAKE si oglejte servisni priročnik ali pa se obrnite na pooblaščenega serviserja.

## Main Menu (Glavni meni) (cont'd.)

Service (Delovanje)	V meniju »Delovanje« so informacije o stroju, na primer število ur uporabe in podobni podatki.
Diagnostics (Diagnostika)	V meniju »Diagnostika« je prikazano stanje stikal stroja, senzorjev in izhoda krmilnika. Informacije v tem meniju lahko uporabite za odpravljanje določenih težav, saj lahko hitro vidite, kateri krmilniki stroja so vklopljeni in kateri izklopljeni.
Settings (Nastavitve)	V meniju »Nastavitve« lahko prilagodite in spremenite spremenljivke konfiguracije na zaslonu InfoCenter.
About (Vizitka)	V meniju »Vizitka« so navedene številka modela, serijska številka in različica programske opreme stroja.

## Faults (Napake)

Menijski element	Opis
Current (Trenutno)	V tem meniju je prikazano skupno število delovnih ur pri vklopljenem zagonu (to je število ur, ko je bil ključ v položaju za VKLOP).
Last (Zadnje)	Označuje zadnjo uro pri vklopljenem zagonu, ko je prišlo do napake.
First (Prvo)	Označuje prvo uro pri vklopljenem zagonu, ko je prišlo do napake.
Occurrences (Primerki)	Označuje število primerkov napake.

## Service (Delovanje)

Menijski element	Opis
Hours (Ure)	Prikazuje skupno število ur, ko so bili vklopljeni ključ, motor, eko način in sistem za preprečevanje zdrsa pogonskih koles.
Counts (Število)	Prikazuje število zagonov motorja in jakost toka akumulatorja.

## Diagnostics (Diagnostika)

## Diagnostics (Diagnostika) (cont'd.)

Menijski element	Opis
Battery (Akumulator)	Označuje vhode in izhode akumulatorja. Med vhode spada trenutna napetost akumulatorja, med izhode pa tok akumulatorja in odstotek napolnjenosti akumulatorja.
Motor control (Krmilnik motorja)	Označuje vhode in izhode krmilnika motorja. Med vhode spadajo zagon s ključem, delovanje v nevtralnem položaju, parkirna zavora, dodatna oprema, način palcev, eko način in dviganje/spuščanje opreme. Z njimi preverite povratne informacije vnosa stroja. Med izhode spadajo hitrost motorja (v vrt/min), fazni tok, enosmerni tok, temperatura krmilnika in temperatura motorja.

## Settings (Nastavitve)

Menijski element	Opis
Language (Jezik)	Nadzoruje jezik, uporabljen na zaslonu InfoCenter.
Backlight (Osvetlitev ozadja)	Nadzoruje svetlost LCD-zaslona.
Contrast (Kontrast)	Nadzoruje kontrast LCD-zaslona.
Protected Menus (Zaščiteni meniji)	Omogoča dostop do zaščitenih menijev z vnosom gesla.

## About (Vizitka)

Menijski element	Opis
Model (Model)	Prikaže številko modela stroja.
Serial (Serijska številka)	Prikazuje serijsko številko stroja.
S/W Rev (Različica prog. opreme)	Prikazuje različico programske opreme glavnega krmilnika.
Motor Ctrl SW (Različica prog. opreme krmilnika motorja)	Prikazuje različico programske opreme krmilnika motorja.
Battery SW (Različica prog. opreme akumulatorja)	Prikazuje različico programske opreme akumulatorja.

## Specifikacije

**Opomba:** Tehnični podatki in zasnova se lahko spremenijo brez predhodnega obvestila.

Širina	89 cm
Dolžina	152 cm

Višina	125 cm
Teža (brez priključka)	938 kg
Nazivna zmogljivost delovanja – z upravljavcem, težkim 74,8 kg, in standardno žlico	234 kg
Zmogljivost nagiba – z upravljavcem, težkim 74,8 kg, in standardno žlico	590 kg
Medosna razdalja	71 cm
Višina odlaganja (s standardno žlico)	120 cm
Doseg – popolnoma dvignjeno (s standardno žlico)	71 cm
Višina do zatiča tečaja (ozka žlica v standardnem položaju)	168 cm

## Delovni priključki/dodatna oprema

Toro ponuja širok nabor odobrenih delovnih priključkov in dodatne opreme, s katerimi lahko povečate in razširite zmogljivosti stroja. Za seznam odobrenih priključkov in dodatne opreme se obrnite na pooblaščenega serviserja ali pooblaščenega distributerja strojev Toro oziroma obiščite [www.Toro.com](http://www.Toro.com).

Če želite zagotoviti optimalno delovanje in ohraniti veljavnost varnostnega certifikata stroja, uporabljajte izključno originalne nadomestne dele in dodatno opremo Toro. Uporaba nadomestnih delov in dodatne opreme drugih proizvajalcev je lahko nevarna in lahko privede do razveljavitve garancije.

# Delovanje

## Pred uporabo

## Varnostni postopki pred uporabo

### Splošna varnost

- Otrokom ali neusposobljenim osebam ne smete nikoli dovoliti, da upravljajo ali servisirajo stroj. Lokalni predpisi lahko omejujejo starost upravljavca ali pa zahtevajo certificirano usposabljanje. Za usposabljanje vseh upravljavcev in mehanikov je odgovoren lastnik.
- Seznanite se s postopki za varno upravljanje opreme, krmilniki za upravljavca in varnostnimi oznakami.
- Pred nastavitvijo, servisiranjem, čiščenjem ali skladiščenjem stroja vedno aktivirajte parkirno zavoro, izklopite motor, odstranite ključe ter počakajte, da se vsi gibljivi deli ustavijo in da se stroj ohladi.
- Seznaniti se morate z načinom hitre zaustavitve in izklopa stroja.
- Preverite, ali so varnostna stikala in ščitniki nameščeni ter delujejo pravilno. Ne upravljajte stroja, če ti deli ne delujejo pravilno.
- Poiščite označene dele na stroju in priključkih, kjer obstaja nevarnost stiska, ter v te dele ne segajte z rokami in nogami.
- Pred upravljanjem stroja s priključkom poskrbite, da je priključek ustrezno nameščen in da je originalni priključek Toro. Preberite vse priročnike za priključek.
- Ocenite podlago, da določite, katere dodatke in priključke potrebujete za varno izvedbo opravila.
- Na delovnem objektu ali območju označite podzemne napeljave in druge predmete ter na teh mestih ne kopljite. Zabeležite mesto neoznačenih predmetov in struktur, kot so podzemni rezervoarji za shranjevanje, vodnjaki in kanalizacijski sistem.
- Preverite, ali so na območju, kjer boste uporabljali opremo, neravna podlaga ali skrite nevarnosti.
- Pred začetkom upravljanja stroja poskrbite, da na območju ni drugih navzočih oseb. Če na območje vstopi druga oseba, zaustavite stroj.

# Vsakodnevna vzdrževalna dela

Vsak dan morate pred zagonom stroja opraviti vzdrževalna dela po vsaki uporabi/za vsak dan, ki so navedena v [Vzdrževanje \(stran 28\)](#).

## Nastavitev opore za stegna

Če želite nastaviti oporo za stegna ([Diagram 8](#)), odvijte gumbе in dvignite ali spustite oporno ploščo na želeno višino. Komponento lahko še dodatno prilagodite tako, da sprostite vijak, s katerim je plošča pritrjena na nastavno ploščo, nato pa ploščo po potrebi premaknete gor ali dol. Po končanem postopku varno pritrdite vsa pritrdila.

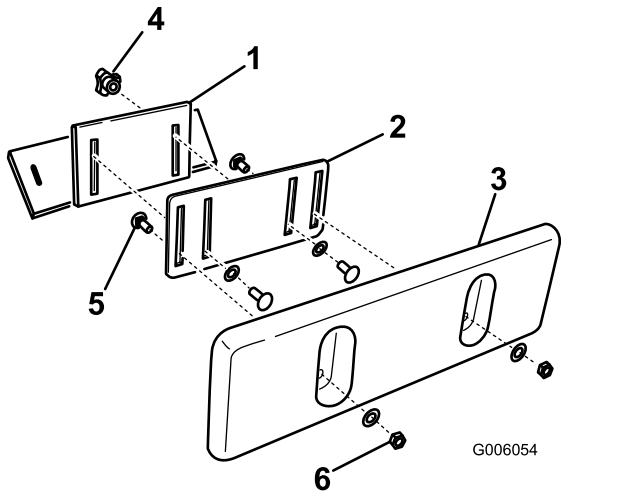

Diagram 8

- |                           |  |
|---------------------------|--|
| 1. Držalo opore za stegna | 4. Gumb in ploska podložka             |
| 2. Nastavna plošča        | 5. Pritrdilni vijak                    |
| 3. Plošča opore za stegna | 6. Varovalna matica in ploska podložka |

# Med uporabo

## Varnost med upravljanjem

### Splošna varnost

- Ne prekoračite nazivne zmogljivost delovanja, saj lahko stroj v nasprotnem primeru postane nestabilen, kar lahko povzroči izgubo nadzora.
- Ne premikajte tovora z rokami v dvignjenem položaju. Tovor vedno premikajte blizu tal.
- Uporabljajte le priključke in dodatno opremo, ki jo je odobril proizvajalec Toro. Zaradi priključkov se lahko spremenijo stabilnost in lastnosti delovanja stroja.
- Za stroje s ploščadjo:
  - Spustite roki nakladalnika, preden sestopite s ploščadi.
  - Stroja ne poskusite stabilizirati tako, da stopite z nogo na tla. Če izgubite nadzor nad strojem, stopite s ploščadi in se odmaknite od stroja.
  - Ne stopajte pod ploščad.
  - Stroj premikajte le, če stojite z obema nogama na ploščadi, z rokama pa se držite referenčnih drog.
- Med upravljanjem stroja bodite popolnoma zbrani. Ne delajte ničesar, kar bi lahko odvrgnilo vašo pozornost, saj to lahko privede do telesnih poškodb ali materialne škode.
- Pred vzvratno vožnjo pogledjte za seboj in navzdol in se prepričajte, da na poti ni ovir.
- Krmilnikov nikoli ne premikajte sunkovito, ampak počasi.
- Lastnik/uporabnik je odgovoren za preprečevanje nesreč, ki lahko povzročijo telesne poškodbe ali materialno škodo.
- Nosite ustrezna zaščitna oblačila, vključno z rokavicami, opremo za zaščito za oči, dolge hlače, zaščitno in protizdrsko obutev ter opremo za zaščito sluha. Spnite dolge lase in ne nosite ohlapnih oblek ali ohlapnega nakita.
- Stroja ne upravljajte, če ste utrujeni, bolni oziroma pod vplivom alkohola ali drog.
- Nikoli ne prevažajte potnikov in poskrbite, da se druge navzoče osebe ne bodo približevale stroju.
- Stroj upravljajte le pri dobri osvetlitvi, da se izognete luknjam ali drugim skritim nevarnostim.
- Pred zagonom poskrbite, da so vsi pogoni v nevtralnem položaju. Stroj zaženite le z upravljavčevega položaja.
- Bodite previdni pri približevanju nepreglednim ovinkom, grmom, drevesom ali drugim predmetom, ki lahko ovirajo vaš pogled.

- Pri zavijanju ter prečkanju cest in pločnikov upočasnite in bodite previdni. Bodite pozorni na promet.
- Ko ne delate, ustavite delovanje priključka.
- Če trčite ob predmet, zaustavite stroj, izklopite motor, odstranite ključ in pregledajte stroj. Pred nadaljevanjem upravljanja opravite vsa potrebna popravila.
- Stroja nikoli ne pustite vklopljenega brez nadzora.
- Preden zapustite delovni položaj:
  - Parkirajte stroj na ravni površini.
  - Spustite roki nakladalnika in odklopite pomožno hidravlično opremo.
  - Zaustavite stroj in odstranite ključ.
- Ne upravljajte stroja, če obstaja nevarnost za udar strele.
- Stroj uporabljajte le na območju brez ovir, ki bi omejevale varno manevriranje. Bodite pozorni na predmete v neposredni bližini. Če ne poskrbite za ustrezno oddaljenost od dreves, zidov in drugih ovir, lahko pri vzratni vožnji s strojem med delovanjem pride do poškodb zaradi nepazljivosti na okolico.
- Preden stroj premaknete pod predmete, preverite, ali je nad vami dovolj prostora (bodite pozorni na električne žice, veje, strope in podboje). Bodite previdni, da ne pride do stika.
- Priključka ne napolnite preveč in vedno poskrbite, da bo tovor med dviganjem rok nakladalnika vedno v vodoravnem položaju. Predmeti lahko padejo iz priključka in povzročijo poškodbo.
- Na pobočjih upočasnite ter bodite še posebej previdni. Pogoji tal lahko vplivajo na stabilnost stroja.
- Stroja ne zaganjajte in zaustavljajte na pobočju. Če stroj izgubi oprijem, se počasi premikajte naravnost po pobočju navzdol.
- Izogibajte se zavojem na pobočju. Če morate zaviti, naredite to počasi in obdržite težji konec stroja obrnjen navkreber.
- Na pobočjih morajo biti vsi premiki počasni in postopni. Hitrosti ali smeri premikanja ne spreminjajte nenadoma.
- Ne upravljajte stroja na strminah, če niste prepričani, da ga boste lahko varno upravljali.
- Bodite pozorni na luknje, kolesnice ali izbokline, saj se lahko stroj na neravni podlagi prevrne. Visoka trava lahko zakrije ovire.
- Bodite pozorni, ko uporabljate stroj na mokri podlagi. Zaradi zmanjšanega oprijema lahko pride do zdrsa.
- Ocenite, ali je območje dovolj stabilno za podporo stroja.
- Bodite pozorni med upravljanjem stroja v bližini:
  - prepadov,
  - jarkov,
  - nasipov,
  - vodnih teles,
 Stroj se lahko nenadoma prevrne, če gre gosenica prek roba ali če se rob vdre. Vzdržujte varno razdaljo med strojem in morebitno nevarnostjo.

## Varna uporaba na pobočjih

- **Stroj med vožnjo navzgor in navzdol po pobočju vozite tako, da je težji del stroja obrnjen navkreber.** Porazdelitev teže se spremeni s priključki. Če je žlica prazna, je zadnji del stroja težji del. Če pa je žlica polna, je težji sprednji del stroja. Ko namestite večino drugih priključkov, postane sprednji del stroja težji del.
- Če roki nakladalnika dvignete na strmini, vplivate na stabilnost stroja. Med vožnjo po pobočju morata biti roki nakladalnika v spuščnem položaju.
- Pobočja so glavni dejavnik pri nesrečah zaradi izgube nadzora in prevračanja, pri katerih lahko pride do hudih telesnih ali celo smrtnih poškodb. Med uporabo stroja na kakršnih koli pobočjih ali neravnem terenu morate biti še posebej previdni.
- Vzpostavite svoje postopke in pravila za upravljanje stroja na strminah. Postopki morajo zajemati pregled mesta, da ugotovite, na katerih strminah je uporaba stroja varna. Med pregledom vedno uporabljajte zdravo pamet in dobro presojo.

- Na pobočju ne odstranjujte priključkov in jih ne dodajajte.
- Ne parkirajte stroja na pobočju ali strmini.

## Varnost ob električnih, plinskih in drugih napeljavah

- Če zadenete kakršno koli napeljavo, storite naslednje:
  - Zaustavite stroj in odstranite ključ.
  - Vse navzoče umaknite iz delovnega območja.
  - Takoj stopite v stik z ustreznimi organi za ukrepanje ob nesrečah in komunalnimi službami ter zavarujte območje.
  - Če poškodujete optični kabel, ne glejte v izpostavljeno svetlobo.
- Če je stroj pod električnim nabojem, ne zapuščajte upravljavčeve ploščadi. Dokler ne zapustite ploščadi, ste na varnem.



- Če se držite katerega koli dela stroja, ste ozemljeni.
- Ne dovolite drugim osebam, da se približajo ali dotaknejo stroja, ki je pod električnim nabojem.
- Če zadenete ob električno ali telekomunikacijsko napeljavo, vedno domnevajte, da je stroj pod električnim nabojem. Ne poskušajte zapustiti stroja.
- Uhajajoči plin je vnetljiv in eksploziven ter lahko povzroči hude telesne poškodbe ali smrt. Med upravljanjem stroja ne kadite.

## Zagon stroja

1. Stojte na ploščadi.
2. Preverite, ali je aktivirana parkirna zavora in ali so vse štiri ročice v NEVTRALNEM položaju.
3. Vstavite ključ v stikalo za vžig na ključ in ga obrnite v položaj za VKLOP.

**Opomba:** V izjemno hladnih razmerah lahko stroj težje zaženete. Pri zagonu hladnega stroja mora biti temperatura stroja nad  $-18\text{ }^{\circ}\text{C}$ .

**Opomba:** Če je temperatura stroja pod  $-1\text{ }^{\circ}\text{C}$ , se bo na zaslonu InfoCenter prikazal simbol hladnega zagona [Diagram 9](#), medtem ko se bo hitrost motorja povečevala 2 minuti. V tem času, ko je parkirna zavora aktivirana, ne premikajte ročic sistema za preprečevanje zdrsa pogonskih koles; v nasprotnem primeru se bo motor ugasnil in se čez 2 minuti ponastavil. Simbol hladnega zagona bo izginil zaslona, ko bo motor dosegel polno hitrost.



Diagram 9

g304012

## Vožnja stroja

Za premikanje stroja uporabljajte ročico za nadzor vlečnega pogona. Bolj ko premaknete ročico za nadzor vlečnega pogona v katero koli smer, hitreje stroj zavije v to smer. Če želite zaustaviti stroj, izpustite ročico za nadzor vlečnega pogona.

## Način varčevanja z energijo

Ko stroj miruje, bo po nekaj časa preklopil v način varčevanja z energijo.

### Varčevanje z energijo 1

Po 5 do 7 sekundah mirovanja se hitrost motorja zmanjša. Za nadaljevanje z normalno hitrostjo

delovanja premaknite pogonsko ročico, ročico za nagib priključka ali ročico roke nakladalnika.

### Varčevanje z energijo 2

Po 30 sekundah mirovanja se motor izklopi. Za nadaljevanje hitro dvakrat premaknite pogonsko ročico.

### Varčevanje z energijo 3

Po 5 minutah mirovanja se stroj izklopi. Za nadaljevanje obrnite ključ v položaj IZKLOP, vklopite parkirno zavoro, nato pa ključ obrnite v položaj VKLOP.

## Zaustavitev stroja

1. Stroj parkirajte na ravni podlagi, spustite roki nakladalnika in aktivirajte parkirno zavoro.
2. Poskrbite, da je ročica za pomožno hidravlično opremo v NEVTRALNEM položaju.
3. Obrnite stikalo za vžig na ključ v položaj za IZKLOP in izvlecite ključ.

### ⚠ POZOR

**Ko je traktor nenadzorovan, se lahko otroci ali navzoče osebe poškodujejo, če poskusijo premakniti ali upravljati traktor.**

**Preden stroj pustite nenadzorovan, vedno odstranite ključ in vklopite parkirno zavoro.**

## Uporaba priključkov

### Namestitev priključka

**Pomembno:** Uporabljajte samo priključke, ki jih je odobrilo podjetje Toro. Zaradi priključkov se lahko spremenijo stabilnost in lastnosti delovanja stroja. Če uporabljate stroj z neodobrenimi priključki, lahko razveljavite garancijo.

**Pomembno:** Pred namestitvijo priključka poskrbite, da na pritrdilnih ploščah ni umazanije ali smeti in da se lahko zatiči neovirano vrtijo. Če se zatiči ne vrtijo neovirano, jih namažite.

1. Postavite priključek na ravno podlago, za njim pa naj bo dovolj prostora za stroj.
2. Zaženite stroj.
3. Ploščo za pritrditev priključkov nagnite naprej.
4. Postavite ploščo za pritrditev na zgornji rob plošče za priklop priključka.

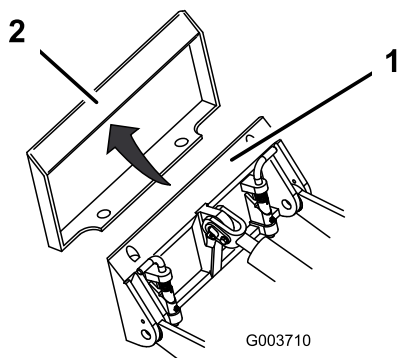

Diagram 10

1. Plošča za pritrditev priključka      2. Plošča za sprejem priključka

5. Dvignite roki nakladalnika, hkrati pa ploščo za pritrditev priključka nagnite nazaj.

**Pomembno:** Priključek dvignite toliko, da nastane prostor med priključkom in tlemi, nato pa ploščo za pritrditev priključka nagnite nazaj do skrajnega položaja.

6. Zaustavite stroj in odstranite ključ.  
7. Aktivirajte zatiče za hitro pritrditev in poskrbite, da se dobro prilegajo plošči za pritrditev priključka.

**Pomembno:** Če zatičev ni mogoče zavrteti do položaja za pritrditev, plošča za pritrditev priključka ni popolnoma poravnana z odprtini na plošči za pritrditev priključka. Preverite ploščo za sprejem priključka in jo po potrebi očistite.

### ⚠ OPOZORILO

Če zatiči za hitro pritrditev ne segajo popolnoma skozi ploščo za pritrditev priključkov, lahko priključek pade s stroja in poškoduje vas ali druge osebe.

Poskrbite, da se zatiči za hitro pritrditev popolnoma prilegajo plošči za pritrditev priključkov.

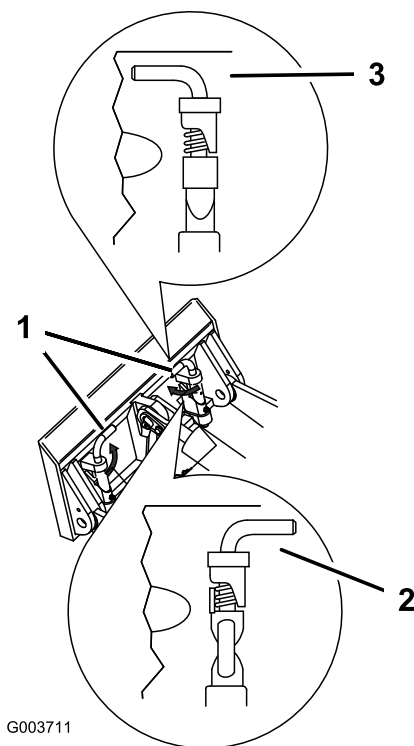

Diagram 11

1. Zatiči za hitro pritrditev (položaj v pritrjenem stanju)      3. Priklapljen položaj  
2. Odklopljen položaj

## Priključitev gibkih cevi hidravlične napeljave

### ⚠ OPOZORILO

Hidravlična tekočina, ki pod tlakom brizga iz sistema, lahko predre kožo in povzroči poškodbe. Tekočino, ki je prodrla v kožo, mora v nekaj urah kirurško odstraniti zdravnik, ki ima izkušnje s tovrstnimi poškodbami. V nasprotnem primeru lahko pride do gangrene.

- Zagotovite, da so vse cevi in vodi za hidravlično tekočino v dobrem stanju ter da so armature in priključki hidravličnega sistema dobro zategnjeni, preden v hidravličnem sistemu vzpostavite tlak.
- Ne približujte se puščanjem iz luknjic ali šobam, iz katerih uhaja hidravlična tekočina pod visokim tlakom.
- Za iskanje mest, kjer uhaja hidravlična tekočina, uporabite karton ali papir. Nikoli ne uporabljajte svojih rok.

## ▲ POZOR

Hidravlične spojke, hidravlični vodi/ventili in hidravlična tekočina so lahko vroči. Ob stiku z vročimi komponentami lahko pride do opeklin.

- Med delom s hidravličnimi spojkami uporabljajte rokavice.
- Preden se dotaknete komponent hidravličnega sistema, počakajte, da se stroj ohladi.
- Ne dotikajte se hidravlične tekočine, ki je iztekla iz sistema.

Če priključek za delovanje potrebuje hidravlični sistem, upoštevajte spodnja navodila za priključitev gibkih cevi hidravlične napeljave:

1. Obrnite in držite ključ v položaju za RAZBREMENITEV POMOŽNE HIDRAVLIČNE OPREME ter pritisnite stikalo za krmiljenje pomožne hidravlike naprej in nazaj, da sprostite pritisk na hidravličnih spojkah.
2. Obrnite kontaktni ključ v položaj za IZKLOP in ga izvlecite.
3. Odstranite zaščitne pokrove s hidravličnih priključkov na stroju.
4. Poskrbite, da v hidravličnih priključkih ni nobenih tujkov.
5. Potisnite moški konektor priključka v ženski konektor na stroju.

**Opomba:** Če naprej priklopite moški konektor priključka, sprostite morebiten tlak, ki se je nakopičil v priključku.

6. Potisnite ženski konektor priključka na moški konektor na stroju.
7. Povlecite gibke cevi, da preverite, ali je povezava dobra.

## Odstranjevanje priključka

1. Parkirajte stroj na ravni površini.
2. Spustite priključek do tal.
3. Če priključek za delovanje potrebuje hidravlični sistem, obrnite in držite ključ v položaju za RAZBREMENITEV POMOŽNE HIDRAVLIČNE OPREME ter pritisnite stikalo za krmiljenje pomožne hidravlike naprej in nazaj, da sprostite pritisk na hidravličnih spojkah.
4. Zaustavite stroj in odstranite ključ.
5. Iztaknite zatiče za hitro pritrnitev tako, da jih zavrtite navzven.

6. Če priključek uporablja hidravlični sistem, potisnite obroče nazaj na hidravlične spojke in jih ločite.

**Pomembno:** Povežite cevi priključka skupaj, da preprečite onesnaženje hidravličnega sistema med shranjevanjem.



7. Znova pritrnite zaščitne pokrove na hidravlične spojke na stroju.
8. Zaženite stroj, ploščo za pritrnitev priključka nagnite naprej, stroj pa vzvratno odmaknite od priključka.

## Uporaba zaslona InfoCenter

### Spreminjanje načina priključka

1. Na zaslonu »Prikaz delovanja« pritisnite sredinski gumb, da odprete zaslon »Zamenjava priključka«.
2. Če želite preklopiti med načinom kladiva ali žlice, pritisnite sredinski ali desni gumb.

**Opomba:** Med uporabo načina kladiva vklopite

eko način. Način kladiva , ko ga uporabljate z eko načinom, upočasni število vrtljajev motorja (v vrt/min) in tako zmanjša porabo energije med uporabo priključkov. Število vrtljajev motorja se med delovanjem v načinu žlice  ne spremeni.

3. Če se želite premakniti nazaj na zaslon »Prikaz delovanja«, pritisnite levi gumb.

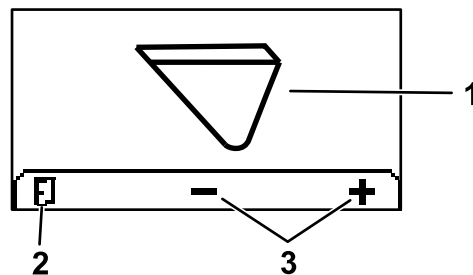

Diagram 12

g304809

1. Trenutni način priključka
2. Sprememba načina priključka
3. Vrnitev na zaslon »Prikaz delovanja«

## Odpiranje zaščitnih menijev

**Opomba:** Tovarniško nastavljena privzeta koda PIN za vaš stroj je 0000 ali 1234.

Če ste kodo PIN spremenili in jo pozabili, se za pomoč obrnite na pooblaščenega serviserja.

1. V meniju GLAVNI MENI se s sredinskim gumbom premaknite navzdol do menija NASTAVITVE in pritisnite desni gumb (Diagram 13).

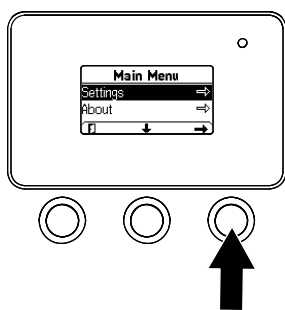

Diagram 13

g264775

2. V meniju NASTAVITVE se s sredinskim gumbom premaknete navzdol do menija ZAŠČITENI MENI in pritisnete desni gumb (Diagram 14A).

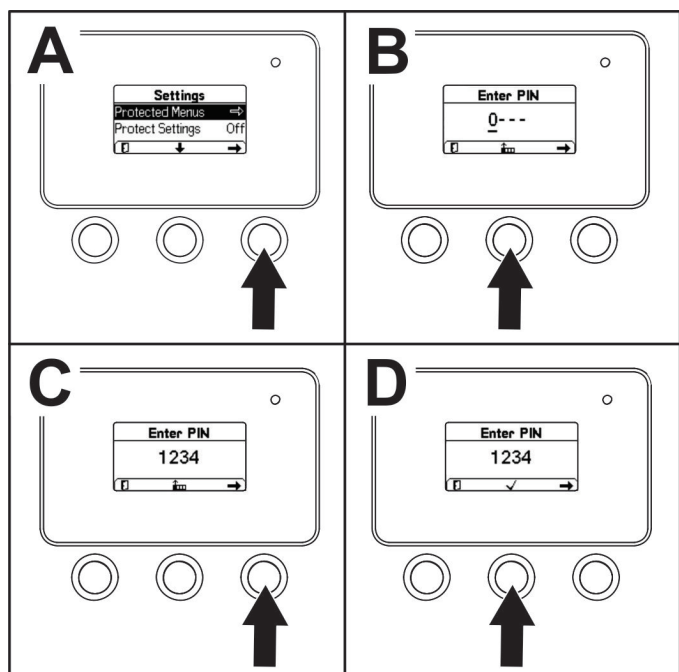

Diagram 14

g264249

3. Če želite vnesti kodo PIN, pritisnete sredinski gumb in ga držite toliko časa, da se prikaže ustrezna prva številka. Nato pritisnete desni gumb, da se premaknete na naslednjo številko (Diagram 14B in Diagram 14C). Ta korak ponavljajte, dokler ne vnesete zadnje številke, nato pa še enkrat pritisnete desni gumb.
4. Pritisnete sredinski gumb, da vnesete kodo PIN (Diagram 14D).

**Opomba:** Če zaslon InfoCenter sprejme kodo PIN, zaščiteni meni pa se odklene, se v desnem zgornjem kotu zaslona prikaže beseda »PIN«.

Nastavitve si lahko ogledate in jih spremenite v meniju PROTECTED MENU (ZAŠČITENI MENI). Ko odprete meni PROTECTED MENU (ZAŠČITENI MENI), se premaknete navzdol do možnosti PROTECT SETTINGS

(ZAŠČITI NASTAVITVE). Nastavitve spremenite z desnim gumbom. Če možnost Protect Settings (Zaščiti nastavitve) nastavite na OFF (IZKLOP), si lahko ogledate in spremenite nastavitve v meniju PROTECTED MENU (ZAŠČITENI MENI) brez vnosa koda PIN. Če možnost »Zaščiti nastavitve« nastavite na VKLOP, skrijete zaščitene možnosti. V tem primeru morate vnesti kodo PIN, če želite spremeniti nastavitve v meniju ZAŠČITENI MENI.

## Po uporabi

### Varnostni postopki po uporabi

#### Splošna varnost

- Pred nastavitvijo, čiščenjem, servisiranjem ali skladiščenjem stroja aktivirajte parkirno zavoro (če je vgrajena), ugasnite stroj, odstranite ključ ter počakajte, da se vsi premikajoči se deli ustavijo in da se stroj ohladi.
- Očistite ostanke s priključkov in pogonov, da preprečite požar.
- Dele stroja vzdržujte v brezhibnem stanju, poskrbite, da bodo vijaki in matice dobro priviti.
- Ne dotikajte se delov opreme, ki so lahko vroči po zaključku dela. Pred vzdrževanjem, nastavljanjem ali servisiranjem stroja počakajte, da se ohladijo.
- Pri raztovarjanju ali natovarjanju stroja na prikolico ali tovornjak bodite zelo pazljivi.

### Varna uporaba akumulatorja in polnilnika

#### Splošno

- Zaradi nepravilne uporabe ali vzdrževanja polnilnika akumulatorja lahko pride do poškodb. Nevarnost lahko zmanjšate z upoštevanjem vseh varnostnih navodil.
- Za polnjenje akumulatorja uporabljajte le priložen polnilnik.
- Pred uporabo polnilnika preverite, kakšna napetost je na voljo v vaši državi.
- Za priključitev na vir napajanja zunaj ZDA po potrebi uporabite adapter vtiča ustrezne konfiguracije za električno vtičnico.
- Poskrbite, da se polnilnik ne zmoči, ter ga zaščitite pred dežjem in snegom.

- Če uporabljate dodatno opremo, ki je ni izdelalo ali priporočilo podjetje Toro, lahko pride do požara, električnega udara ali poškodbe.
- Če želite zmanjšati nevarnost eksplozije akumulatorja, upoštevajte ta navodila in navodila za opremo, ki jo nameravate uporabljati v bližini polnilnika.
- Ne odpirajte akumulatorjev.
- Če začne akumulator puščati, se ne dotikajte tekočine. V primeru nenamerne stika s tekočino sperite tekočino z vodo in poiščite zdravniško pomoč. Tekočina, ki izteče iz akumulatorja, lahko povzroči draženje ali opekline.
- Za servisiranje ali zamenjavo akumulatorja se obrnite na pooblaščen servis.

## Usposabljanje

- Otrokom ali neusposobljenim osebam ne smete nikoli dovoliti, da upravljajo ali servisirajo polnilnik. Lokalni predpisi lahko omejujejo starost upravljavca. Za usposabljanje vseh upravljavcev in mehanikov je odgovoren lastnik.
- Pred prvo uporabo polnilnika morate prebrati vsa navodila na polnilniku in v priročniku, se seznaniti z njimi ter jih upoštevati. Seznanite se z ustrezno uporabo polnilnika.

## Priprava

- Poskrbite, da se polnilniku med polnjenjem ne bodo približevale druge osebe ali otroci.
- Med polnjenjem nosite ustrezna oblačila, vključno z zaščito oči, dolgimi hlačami ter zaščitno in protizdrsko obutvijo.
- Izklopite stroj in pred začetkom polnjenja počakajte 5 sekund, da se stroj popolnoma ustavi. V nasprotnem primeru se lahko pride do električnega obloka.
- Poskrbite za ustrezno prezračevanje območja med polnjenjem.
- Preberite vse predpise za polnjenje in jih upoštevajte.
- Polnilnik lahko uporabljate le z električnimi omrežji z izmeničnim tokom nazivne vrednosti 120 in 240 V. Polnilnik je opremljen z ozemljitvenim vtičem za uporabo z omrežjem z izmeničnim tokom 120 V. Če želite polnilnik uporabljati z omrežji 240 V, se obrnite na pooblaščenega serviserja izdelkov Toro, pri katerem boste dobili ustrezen napajalni kabel.

## Upravljanje

- S kablom ravnajte previdno. Ne prenašajte polnilnika tako, da ga držite za kabel. Ne vlecite

sunkovito napajalnega kabla polnilnika, ko ga želite izvleči iz vtičnice. Kabel zaščitite pred vročino, oljem in ostrimi robovi.

- Polnilnik priključite neposredno na ozemljeno vtičnico (3 odprtine). Ne uporabljajte polnilnika z neozemljeno vtičnico, niti z adapterjem.
- Ne spreminjajte priloženega napajalnega kabla ali vtiča.
- Pazite, da vam na polnilnik ali v njegovo bližino ne pade kovinsko orodje, saj lahko v nasprotnem primeru pride do iskrenja ali kratkega stika električne komponente, kar lahko povzroči eksplozijo.
- Pred začetkom dela z litij-ionskim akumulatorjem odstranite kovinske predmete, kot so prstani, zapestnice, ogrlice in ure. Litij-ionski akumulator lahko ustvari dovolj močan tok, da povzroči hudo opekline.
- Polnilnika nikoli ne uporabljajte pri slabi vidljivosti ali svetlobi.
- Uporabite ustrezen podaljšek.
- Če se napajalni kabel poškoduje, ko je priključen na vtičnico, ga izvlecite iz stenske vtičnice in se obrnite na pooblaščenega serviserja za nadomestni kabel.
- Ko polnilnika ne uporabljate, izvlecite njegov kabel iz električne vtičnice, preden ga premaknete na drugo mesto ali pred servisiranjem.

## Vzdrževanje in shranjevanje

- Polnilnik hranite v zaprtem prostoru na suhem in varnem mestu ter zunaj dosega nepooblaščenih uporabnikov.
- Polnilnika ne razstavljajte. Če morate polnilnik servisirati ali popraviti, ga odnesite pooblaščenemu serviserju.
- Pred vzdrževanjem ali čiščenjem izvlecite napajalni kabel iz vtičnice, da zmanjšate nevarnost električnega udara.
- Ustrezno vzdržujte nalepke z varnostnimi opozorili in navodili in jih po potrebi zamenjajte.
- Ne uporabljajte polnilnika s poškodovanim kablom ali vtičem. Poškodovani kabel ali vtič takoj zamenjajte.
- Če je bil polnilnik izpostavljen udarcu, je padel na tla ali je bil drugače poškodovan, ga ne uporabljajte in ga odnesite pooblaščenemu serviserju.

## Premikanje nedelujočega stroja

**Pomembno:** Če želite stroj vleči, morate najprej odpreti vlečne ventile, saj lahko v nasprotnem primeru poškodujete hidravlični sistem.

1. Zaustavite stroj in odstranite ključ.
2. Odstranite čep, s katerim je pokrit posamezen vlečni ventil (**Diagram 15**).

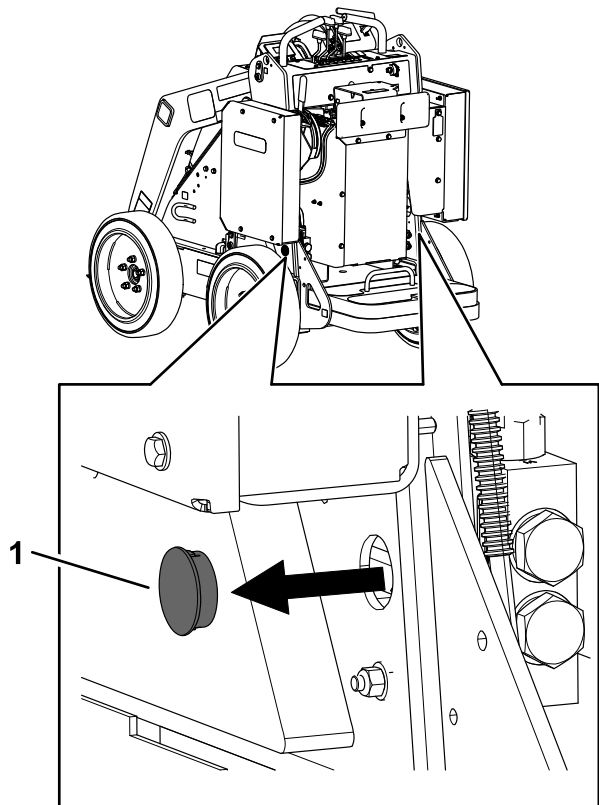

Diagram 15

g304099

1. Čep

3. Odvijte varovalno matico na vsakem vlečnem ventilu.

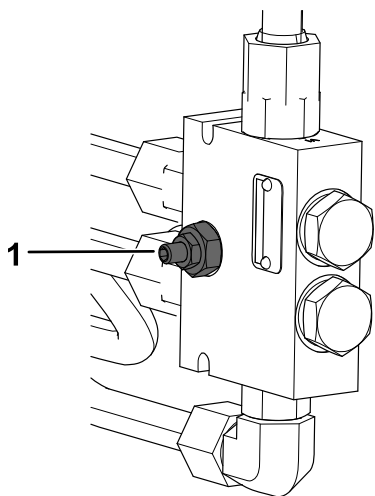

Diagram 16

g304100

1. Vlečni ventil

4. Z inbus ključem zavrtite vsak vlečni ventil v nasprotni smeri urinega kazalca za en obrat, da jih odprete.

5. Odvlecite stroj na zeleno mesto.

**Pomembno:** Med vlečenjem ne prekoračite hitrosti 4,8 km/h.

6. Ko stroj popravite, zaprite vlečne ventile in privijte varovalne matice.

**Pomembno:** Vlečnih ventilov ne privijte premočno.

7. Znova namestite čepe.

## Prevoz stroja

Za prevoz stroja uporabite težke tovornjake ali prikolice. Uporabljajte rampo polne širine. Prepričajte se, da ima prikolica ali tovornjak vse obvezne zavore, luči in oznake, ki jih zahteva zakonodaja. Pazljivo preberite vsa varnostna navodila. Poznavanje teh informacij lahko pomaga, da sebe in navzoče osebe zavarujete pred poškodbami. Upoštevajte krajevne predpise glede prevoza in privezovanja na prikolici.

### ⚠ OPOZORILO

Vožnja po ulici ali cestišču brez smernikov, luči, odsevnih oznak ali table za označevanje počasnih vozil je nevarna in lahko povzroči nesreče, pri katerih lahko pride do hudih telesnih poškodb.

Stroja ne vozite po javnih ulicah in cestah.

## Izbira prikolice

### ⚠ OPOZORILO

Natovarjanje ali raztovarjanje stroja na prikolico ali tovornjak poveča nevarnost prevrnitve, kar lahko privede do hudih telesnih poškodb ali celo smrti (**Diagram 17**).

- Uporabljajte le rampe polne širine.
- Rampa mora biti vsaj 4-krat daljša od višine prikolice oziroma kesona tovornjaka. Tako zagotovite, da kot rampe na ravnih tleh ne bo presegel 15 stopinj.

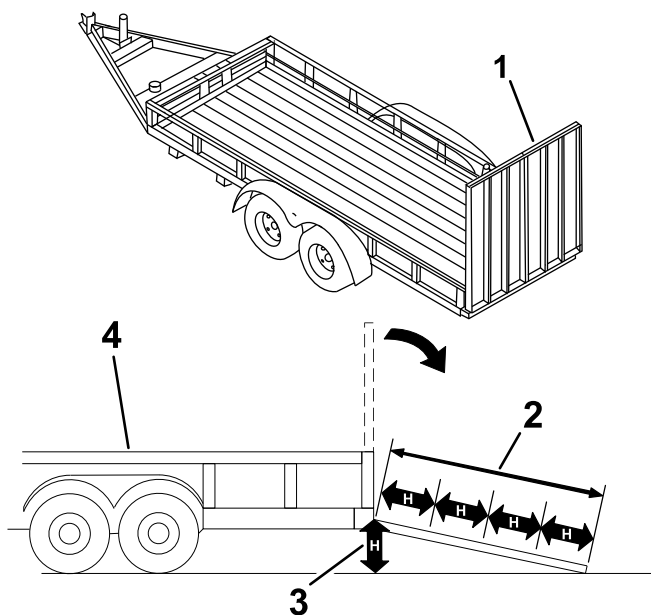

Diagram 17

g229507

1. Zložene rampe polne širine.
2. Rampa mora biti vsaj štirikrat daljša od višine prikolice oziroma kesona tovornjaka.
3. H = višina prikolice ali kesona tovornjaka od tal
4. Prikolica

## Natovarjanje stroja

### ▲ OPOZORILO

Pri natovarjanju stroja na prikolico ali tovornjak oziroma raztovarjanju obstaja večja nevarnost prevrnitve, ki lahko privede do hudih telesnih poškodb ali celo smrti.

- Pri vožnji stroja po rampi morate biti zelo previdni.
- Med natovarjanjem in raztovarjanjem stroja naj bo težji del stroja usmerjen po rampi navzgor.
- Pri vožnji po rampi ne zavirajte ali pospešujte preveč sunkovito, saj to lahko povzroči izgubo nadzora ali prevrnitev.

1. Če uporabljate prikolico, jo priključite na vlečno vozilo in namestite varnostne verige.
2. Po potrebi povežite zavore prikolice.
3. Spustite rampe.
4. Spustite roki nakladalnika.
5. Stroj natovorite na prikolico tako, da bo težji del stroja usmerjen po rampi navzgor, tovor pa naj bo pri tem blizu tal, kot je prikazano.
  - Če je na stroj pritrjen **poln** priključek za prevažanje tovora (na primer žlica) ali

priključek, ki ni namenjen prenašanju tovora (na primer rovka), zapeljite stroj na rampo z vožnjo naprej.

- Če je na stroj pritrjen **prazen** priključek za prevažanje tovora ali če ni pritrjenega nobenega priključka, zapeljite stroj na rampo z vzvratno vožnjo.

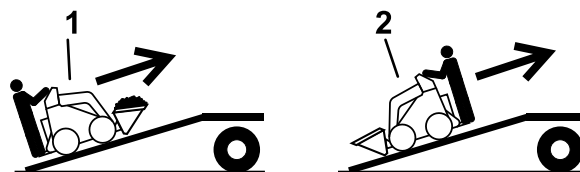

g237904

Diagram 18

1. Stroj s polnim priključkom ali priključkom, ki ni namenjen prenašanju tovora – zapeljite stroj na rampo z vožnjo v smeri naprej.
2. Stroj s praznim priključkom ali brez priključka – zapeljite stroj na rampo z vzvratno vožnjo.

6. Spustite roki nakladalnika povsem na tla.
7. Aktivirajte parkirno zavoro (če je vgrajena), ugasnite stroj in odstranite ključ.
8. Uporabite kovinske zanke za privezovanje na stroju, da stroj varno pritrdite na prikolico ali tovornjak s trakovi, verigami, kablji ali vrvmi. Upoštevajte krajevne predpise glede privezovanja na prikolici.

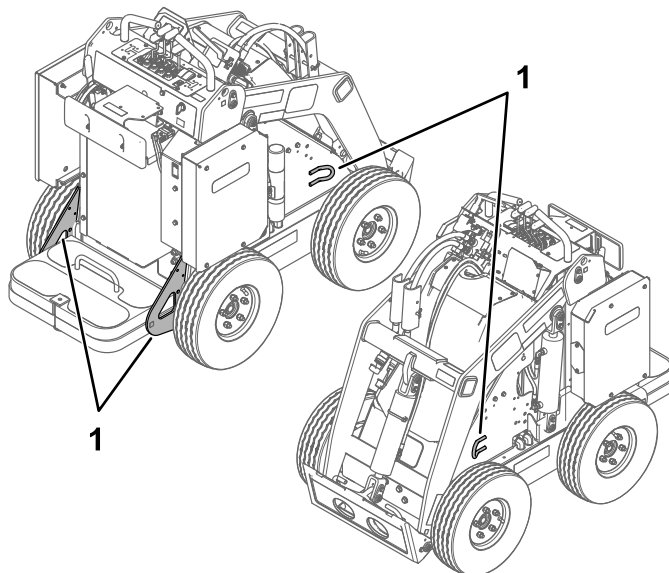

g304319

Diagram 19

1. Zanke za privezovanje

## Raztovarjanje stroja

1. Spustite rampe.

2. Stroj raztovorite s prikolice tako, da je težji del stroja usmerjen po rampi navzgor, tovor pa naj bo pri tem blizu tal.

- Če je na stroj pritrjen **poln** priključek za prevažanje tovora (na primer žlica) ali priključek, ki ni namenjen prenašanju tovora (na primer rovka), zapeljite stroj z rampe z vzvratno vožnjo.
- Če je na stroj pritrjen **prazen** priključek za prevažanje tovora ali če ni pritrjenega nobenega priključka, zapeljite stroj z rampe z vožnjo v smeri naprej.

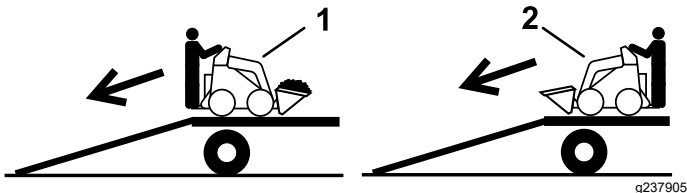

Diagram 20

1. Stroj s polnim priključkom ali priključkom, ki ni namenjen prenašanju tovora – zapeljite stroj z rampe z vzvratno vožnjo.
2. Stroj s praznim priključkom ali brez priključka – zapeljite stroj z rampe z vožnjo v smeri naprej.

## Dviganje stroja

Stroj dvignite tako, da uporabite dvižne točke (Diagram 19).

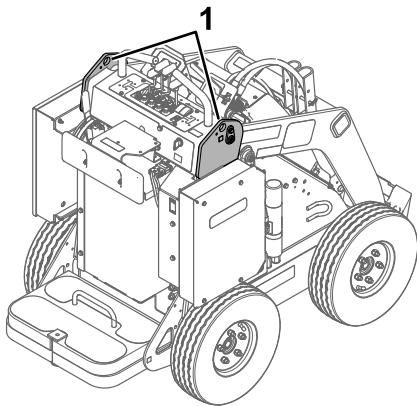

Diagram 21

## Vzdrževanje akumulatorjev

### ⚠ OPOZORILO

V akumulatorjih je visoka napetost, ki lahko povzroči opekline ali električni udar.

- Ne poskušajte odpreti akumulatorjev.
- Pri ravnanju z akumulatorjem s počenim ohišjem bodite zelo previdni.
- Uporabite le polnilnik, ki je zasnovan za polnjenje akumulatorjev.

V litij-ionskih akumulatorjih je tako velik naboj, da zadošča za izvajanje namenskih opravil v celotni svoji življenjski dobi. Sčasoma pa se skupna količina dela, ki ga je mogoče opraviti z enkratnim polnjenjem akumulatorjev, postopno zmanjša.

**Opomba:** Vaši rezultati se lahko razlikujejo glede na razdaljo, ki jo morate prevoziti s strojem, razgibanosti terena, po katerem vozite, in glede na druge dejavnike, opisane v tem poglavju.

Če želite zagotoviti kar najdaljšo življenjsko dobo in najvišjo raven uporabe akumulatorjev, upoštevajte te smernice:

- ne odpirajte akumulatorja. V akumulatorju ni delov, ki bi jih lahko servisiral uporabnik. Če paket odprete, razveljavite garancijo. Akumulatorji so zaščiteni z napravami, ki opozarjajo na nepooblaščen poseganje.
- Shranite/parkirajte stroj v čisto in suho garažo ali prostor za shranjevanje, ki ni izpostavljen neposredni sončni svetlobi in virom toplote. Stroja ne shranjujte na mestu, kjer je temperatura nižja od  $-30\text{ }^{\circ}\text{C}$  ali višja od  $60\text{ }^{\circ}\text{C}$ . **Akumulatorji se pri temperaturi zunaj tega razpona poškodujejo.** Visoke temperature med shranjevanjem, zlasti pri popolnoma napoljenih akumulatorjih, skrajšajo življenjsko dobo akumulatorjev.
- Če stroj shranite za več kot 10 dni, poskrbite, da je shranjen na hladnem mestu, ki ni izpostavljeno neposredni sončni svetlobi, akumulatorji pa morajo biti napolnjeni najmanj 50 %.
- Če stroj uporabljate v vročih pogojih ali na sončni svetlobi, se lahko akumulator pregreje. Če pride do tega, se na zaslonu InfoCenter prikaže opozorilo o visoki temperaturi. V teh pogojih se delovanje stroja upočasni.

Stroj takoj odpeljite na hladno mesto, ki ni izpostavljeno neposredni sončni svetlobi, izklopite stroj in pred ponovno uporabo počakajte, da se akumulatorji ohladijo.

- Če je vaš stroj opremljen s kompletom svetil, izklopite luči, kadar jih ne uporabljate.



# Transport akumulatorjev

Ministrstvo za promet ZDA in mednarodni organi za promet zahtevajo, da je za transport litij-ionskih akumulatorjev uporabljena posebna embalaža, prevažajo pa jih lahko le prevozniki z ustreznim dovoljenjem. V ZDA je akumulator dovoljeno prevažati, ko je v stroju nameščena kot oprema z akumulatorskim napajanjem, poleg tega pa veljajo še nekateri predpisi. Če želite podrobna navodila za prevoz akumulatorjev ali stroja z nameščenimi akumulatorji, se obrnite na Ministrstvo za promet ZDA ali na ustrezen organ v vaši državi.

Za več informacij o načinu prevažanja ali odlaganja akumulatorjev se obrnite na pooblaščenega serviserja izdelkov Toro.

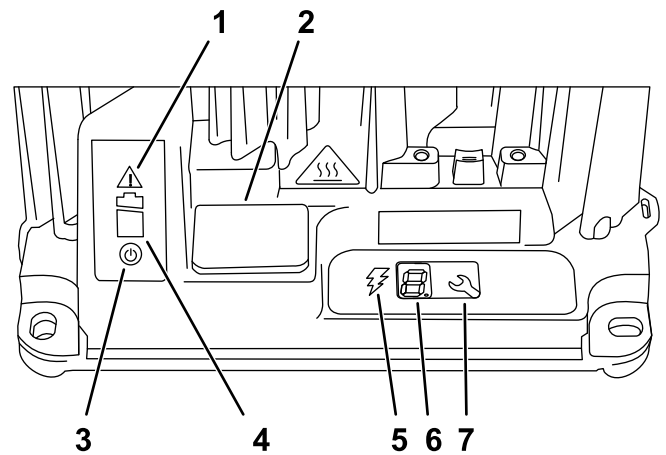

g251620

# Uporaba polnilnika akumulatorja

Za pregled zaslona in kablov polnilnika akumulatorja si oglejte [Diagram 22](#).

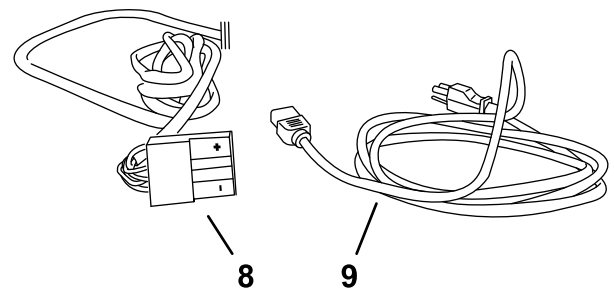

g251632

Diagram 22

- |  |                                |
|--|--------------------------------|
| 1. Indikatorska lučka napak                        | 6. LCD-zaslon                  |
| 2. Pokrov vrat USB                                 | 7. Gumb za izbor               |
| 3. Indikatorska lučka napajanja z izmeničnim tokom | 8. Izhodni priključek in kabel |
| 4. Indikatorska lučka poljenja akumulatorja        | 9. Napajalni kabel             |
| 5. Indikatorska lučka izhoda poljenja              |                                |

## Priključitev na vir energije

Polnilnik je zaradi zmanjšanja nevarnosti električnega udara opremljen z ozemljenim vtičem za vtičnico s tremi odprtini (tip B). Če se vtič ne prilega stenski vtičnici, lahko izberete drugo vrsto vtiča. Obrnite se na pooblaščenega serviserja izdelkov Toro.

Ne spreminjajte vtiča polnilnika ali vtiča napajalnega kabla.

### **⚠ NEVARNOST**

**V primeru stika z vodo med polnjenjem lahko pride do električnega udara, ki lahko povzroči poškodbe ali smrti.**

**Vtiča ali polnilnika se ne dotikajte z mokrimi rokami ali ko stojite v vodi.**

**Pomembno:** Redno pregledujte napajalni kabel in se prepričajte, da na njem ni lukenj ali razpok v izolaciji. Če je kabel poškodovan, ga ne uporabljajte. Kabla ne napeljte prek stoječe vode ali mokre trave.

1. Vstavite vtič polnilnika na napajalnem kablu v primerno vtičnico na polnilniku.

### ⚠ OPOZORILO

Poškodovani napajalni kabel lahko povzroči električni udar ali požar.

Pred uporabo polnilnika temeljito preglejte napajalni kabel. Če je kabel poškodovan, ne uporabljajte polnilnika, dokler ne dobite zamenjave.

2. Vstavite konec napajalnega kabla s stenskim vtičem v ozemljeno električno vtičnico.

## Polnjenje akumulatorjev

**Pomembno:** Akumulatorje polnite le pri temperaturi znotraj priporočenega razpona. Priporočen razpon najdete v tej tabeli:

### Priporočen temperaturni razpon za polnjenje

Razpon za polnjenje	Od 0 do 45 °C
Temperaturni razpon za polnjenje – spodnja omejitev (znižan tok)	Od -5 do 0 °C
Temperaturni razpon za polnjenje – zgornja omejitev (znižan tok)	Od 45 do 60 °C

Če je temperatura nižja od -5 °C, se akumulatorji ne polnijo. Če je temperatura višja od 45 °C, izvlecite vtič polnilnika in ga znova vstavite, da napolnite akumulatorje.

1. Parkirajte stroj na dodeljenem mestu za polnjenje.
2. Vključite parkirno zavoro.
3. Zaustavite stroj in odstranite ključ.
4. Poskrbite, da na priključkih ni prahu in smeti.
5. Napajalni kabel polnilnika priključite na vir napajanja. Glejte [Priključitev na vir energije \(stran 25\)](#).
6. Potisnite pokrov polnilnika navzgor in ga zavrtite v stran ([Diagram 23](#)).

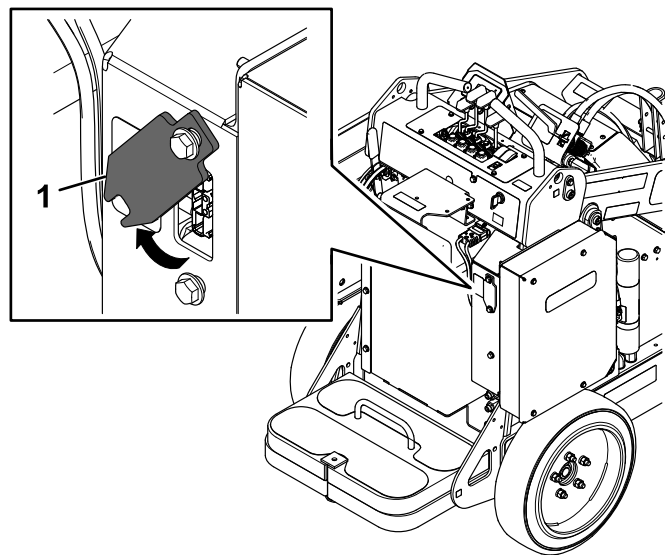

Diagram 23

g304908

1. Pokrov polnilnika

7. Izhodni priključek polnilnika vstavite v priključek polnilnika na stroju.

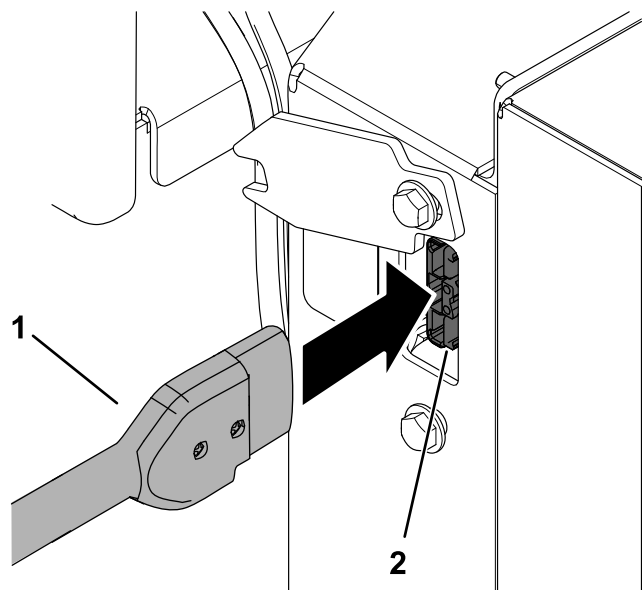

Diagram 24

g306958

1. Izhodni priključek polnilnika
2. Priključek polnilnika na stroju

8. Oglejte si polnilnik in preverite, ali se akumulatorji polnijo.

**Opomba:** Indikatorska lučka polnjenja akumulatorja bi morala utripati, indikatorska lučka izhoda polnjenja pa bi morala svetiti. Jakost toka stroja, prikazana na zaslonu InfoCenter, se med polnjenjem akumulatorjev poveča. Če jakost toka ostane na vrednosti 0, se akumulatorji ne polnijo.

9. Ko se vrednost dovolj poveča, izključite polnilnik. Glejte [Dokončanje polnjenja \(stran 27\)](#).
10. Zavrtite pokrov polnilnika na njegovo mesto in ga potisnite prek spodnjega vijaka ([Diagram 23](#)).

## Nadzor polnjenja in odpravljanje težav

**Opomba:** Med polnjenjem se na LCD-zaslonu s stanjem prikažejo sporočila. Večinoma gre za rutinska sporočila.

Če pride do napake, indikatorska lučka napake začne utripati oranžno ali neprekinjeno svetiti rdeče. Na zaslonu InfoCenter se prikaže sporočilo o napaki tako, da se ena za drugo prikažejo posamezne številke. Najprej se prikaže črka E ali F (na primer E-0-1-1).

Če želite odpraviti napako, glejte [Tehnične motnje \(stran 40\)](#). Če težave ne morete odpraviti z nobeno od teh rešitev, se obrnite na pooblaščenega serviserja.

## Dokončanje polnjenja

Indikatorska lučka polnjenja akumulatorja ([Diagram 22](#)) po končanem polnjenju neprekinjeno sveti zeleno, na zaslonu InfoCenter stroja pa je prikazanih 10 polnih črtic. Izključite priključek polnilnika iz priključka na stroju.

# Vzdrževanje

**Opomba:** Ugotovite, katera stran je leva in katera desna, gledano s položaja za upravljanje stroja.

## Varnost pri vzdrževanju

### ⚠ POZOR

**Če ne izvlečete ključa iz stikala za vžig na ključ, bi lahko kdo nenamerno zagnal stroj in vas ali druge navzoče osebe hudo poškodoval.**

**Pred vsakim vzdrževanjem odstranite ključ iz stikala za vžig.**

- Parkirajte stroj na ravni površini, izklopite pomožno hidravlično opremo, spustite priključek, poskrbite, da je parkirna zavora aktivirana, izklopite stroj in izvlecite ključ. Pred nastavljanjem, čiščenjem, shranjevanjem ali popravilom stroja počakajte, da se vsi premikajoči deli ustavijo in da se stroj ohladi.
- Servisiranje stroja sme izvajati samo ustrezno usposobljeno osebje.
- Sestavne dele po potrebi podprite s podpornimi stojali.
- Pri sestavnih delih, ki so pod tlakom, bodite pri sproščanju tlaka zelo previdni. Glejte [Sproščanje tlaka v hidravlični napeljavi \(stran 35\)](#).
- Pred kakršnimi koli popravili izključite akumulator. Glejte [Izklop glavnega napajanja \(stran 30\)](#).
- Z rokami in nogami ne segajte v območje gibljivih komponent. Če je mogoče, ne izvajajte prilagoditev med delovanjem stroja.
- Dele stroja vzdržujte v brezhibnem stanju, poskrbite, da bodo vijaki in matice dobro priviti. Zamenjajte vse obrabljene ali poškodovane nalepke.
- Ne spreminjajte varnostnih naprav.
- Uporabljajte samo priključke, ki jih je odobrilo podjetje Toro. Zaradi priključkov se lahko spremenijo stabilnost in lastnosti delovanja stroja. Če stroj uporabljate z neodobrenimi priključki, lahko razveljavite garancijo.
- Uporabljajte samo originalne nadomestne dele Toro.
- Če morata biti roki nakladalnika med vzdrževanjem ali popravilom v dvignjenem položaju, zavarujte roki v dvignjenem položaju z zaklepom hidravličnih valjev.

## Priporočeni urnik(i) vzdrževanja

Intervali servisnega vzdrževanja	Postopek vzdrževanja
Po prvih 8 urah	<ul style="list-style-type: none"><li>• Zategnite kolesne matice z ustreznim zateznim momentom.</li><li>• Zamenjajte filter za hidravlično tekočino.</li></ul>
Pred vsako uporabo ali dnevno	<ul style="list-style-type: none"><li>• Namažite stroj. (Namažite takoj po pranju.)</li><li>• Preglejte antistatični trak in ga zamenjajte, če je obrabljen ali manjka.</li><li>• Preverite profil pnevmatik.</li><li>• Preizkusite parkirno zavoro.</li><li>• Odstranite smeti s stroja.</li><li>• Preverite morebitna nepritrjena pritrdila.</li></ul>
Vsakah 25 ur	<ul style="list-style-type: none"><li>• Preverite morebitne netesnosti hidravličnih vodov, nepritrjene spoje, prepognjene vode, nepritrjene podporne elemente in znake obrabe zaradi vremenskih vplivov ali kemikalij.</li><li>• Preverite raven hidravlične tekočine.</li></ul>
Vsakah 100 ur	<ul style="list-style-type: none"><li>• Zategnite kolesne matice z ustreznim zateznim momentom.</li></ul>
Vsakah 400 ur	<ul style="list-style-type: none"><li>• Zamenjajte filter za hidravlično tekočino.</li></ul>
Vsakah 1500 ur ali na 2 leti, kar nastopi prej	<ul style="list-style-type: none"><li>• Zamenjajte vse premikajoče se hidravlične gibke cevi.</li></ul>
Letno	<ul style="list-style-type: none"><li>• Zamenjajte hidravlično tekočino.</li></ul>
Letno ali pred shranitvijo	<ul style="list-style-type: none"><li>• Popravite poškodovane lakirane površine.</li></ul>

# Predvzdrževalni postopki

## Uporaba zaklepov valjev

### ⚠ OPOZORILO

Roki nakladalnika se lahko v dvignjenem položaju spustita in stisneta osebe pod seboj.

Pred izvajanjem vzdrževanja z rokama nakladalnika v dvignjenem položaju namestite zaklepe valjev.

### Namestitev zaklepov valjev

1. Odstranite priključek.
2. Dvignite roki nakladalnika v popolnoma dvignjen položaj.
3. Zaustavite stroj in odstranite ključ.
4. Namestite zaklep valja na vsak drog valja za dvig (Diagram 25).

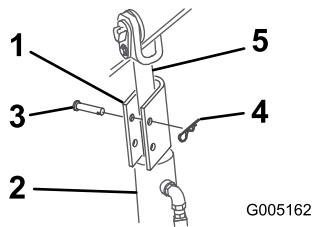

Diagram 25

1. Zaklep hidravličnega valja
2. Valj za dvig
3. Razcepka
4. Varovalni sornik
5. Drog valja za dvig

5. Pritrdite vsak zaklep valja z varovalnimi sorniki in razcepkami (Diagram 25).
6. **Počasi** spuščajte roki nakladalnika toliko časa, da pride zaklep valja v stik z ohišjem valja in koncem droga.

## Odstranjevanje in shranjevanje zaklepov valja

**Pomembno:** Odstranite zaklepe valja z drogov in jih pred uporabo stroja shranite v položaj za shranjevanje.

1. Zaženite stroj.
2. Dvignite roki nakladalnika v popolnoma dvignjen položaj.
3. Zaustavite stroj in odstranite ključ.
4. Odstranite vezni varovalni sornik in razcepko, s katerima je pritrjen zaklep valja.

5. Odstranite zaklep valja.
6. Spustite roki nakladalnika.
7. Namestite zaklepe valja prek hidravličnih cevi ter jih pritrdite z varovalnimi sorniki in razcepkami (Diagram 26).

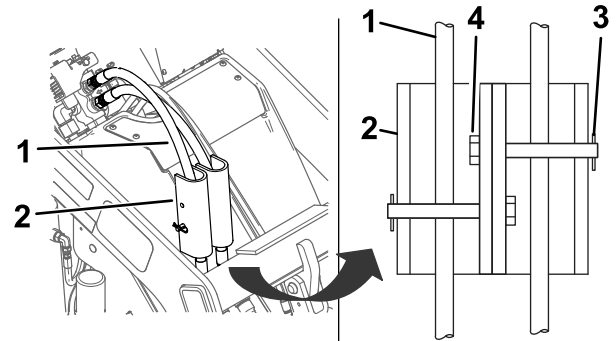

Diagram 26

1. Hidravlične cevi
2. Zaklep valjev
3. Razcepka
4. Varovalni sornik

## Dostop do notranjih sestavnih delov

### ⚠ OPOZORILO

Če plošče, pokrove in mreže odprete ali odstranite med delovanjem stroja, se lahko dotaknete gibljivih delov, ki vas lahko hudo poškodujejo.

Pred odpiranjem katerih koli plošč, pokrovov in mrež izklopite stroj, izvlecite ključ iz stikala za vžig na ključ in počakajte, da se stroj ohladi.

### ⚠ OPOZORILO

Vrteči ventilator lahko povzroči hude telesne poškodbe.

- Stroja ne uporabljajte brez nameščenih varoval.
- Prsti, roke in oblačila ne smejo biti blizu vrtečega se ventilatorja.
- Pred vzdrževanjem ugasnite stroj in odstranite kontaktni ključ.

## Odstranjevanje pokrova

**Opomba:** Če potrebujete dostop do konektorjev glavnega napajanja ali varovalke, vendar ne morete varno dvigniti rok nakladalnika, da bi lahko

odstranili pokrov, glejte navodila za dostop v poglavju [Odstranjevanje sprednjega pokrova \(stran 30\)](#).

1. Parkirajte stroj na ravni površini.
2. Dvignite roki nakladalnika in namestite zaklepe valja.

**Opomba:** Če ne morete dvigniti rok nakladalnika z energijo stroja, povlecite ročico roke nakladalnika nazaj in dvignite roki nakladalnika z dvigalom.

3. Ugasnite stroj, izvlecite kontaktni ključ in počakajte, da se vsi premikajoči se deli ustavijo.
4. Odvijte štiri matice, s katerimi je pritrjen pokrov.

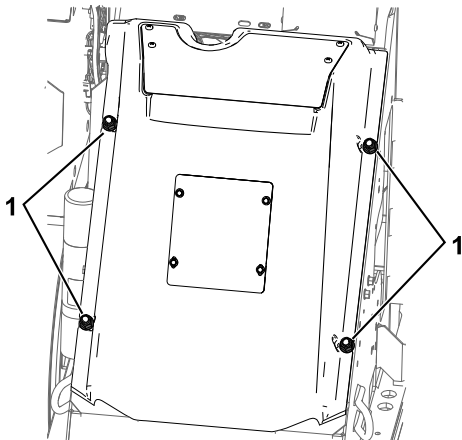

Diagram 27

g304438

1. Matice

5. Dvignite pokrov motorja in odklopite ventilator.
6. Odstranite pokrov s stroja.

## Odstranjevanje sprednjega pokrova

**Pomembno:** Sprednji pokrov za dostop do konektorjev glavnega napajanja in varovalke odstranite le, ko ne morete varno dvigniti rok nakladalnika in varno odstraniti pokrova.

1. Stroj parkirajte na ravni podlagi, spustite roki nakladalnika in aktivirajte parkirno zavoro.
2. Ugasnite stroj, izvlecite kontaktni ključ in počakajte, da se vsi premikajoči se deli ustavijo.
3. Odstranite štiri vijake, s katerimi je pritrjena sprednja plošča, odstranite ploščo in odklopite ventilator.

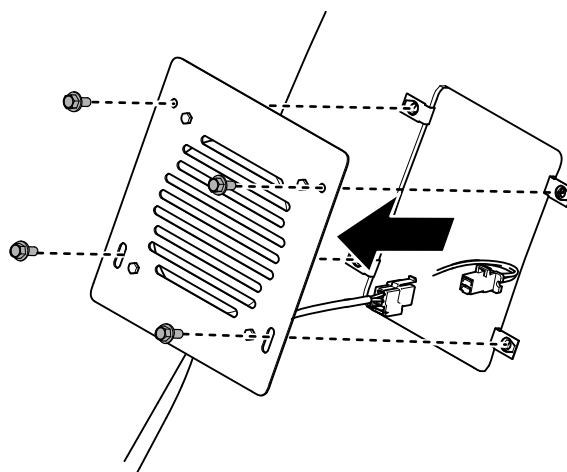

Diagram 28

g356986

## Izklop glavnega napajanja

Pred servisiranjem stroja prekinite povezavo stroja z virom napajanja tako, da ločite konektorje glavnega napajanja ([Diagram 29](#)).

### ⚠ POZOR

Če ne prekinete napajanja stroja, lahko nekdo nehote vklopi stroj, kar bi lahko povzročilo telesne poškodbe.

**Pred vsakim posegom na stroju ločite konektorje.**

1. Parkirajte stroj na ravni površini.
2. Dvignite roki nakladalnika in namestite zaklepe valja.
3. Zaustavite stroj in odstranite ključ.
4. Odstranite pokrov. Glejte [Odstranjevanje pokrova \(stran 29\)](#).
5. Ločite dva konektorja napajanja ([Diagram 29](#)).
6. Dokončajte zahtevana popravila.
7. Pred ponovno uporabo stroja znova povežite konektorje.

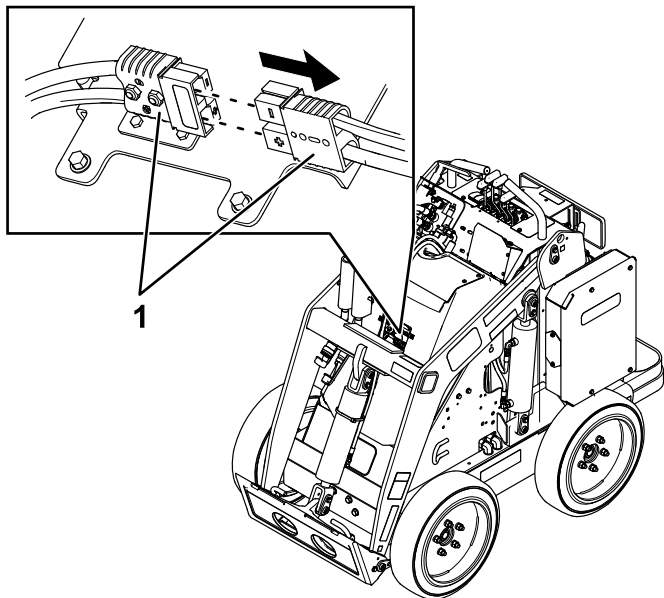

**Diagram 29**

g304040

1. Konektorji glavnega napajanja
- 

# Mazanje

## Mazanje stroja

**Servisni interval:** Pred vsako uporabo ali dnevno  
(Namažite takoj po pranju.)

**Vrsta masti:** mast za splošno uporabo

1. Stroj parkirajte na ravni podlagi, spustite roki nakladalnika in aktivirajte parkirno zavoro.
2. Zaustavite stroj in odstranite ključ.
3. Mazalke očistite s krpo.
4. Mazalno pištolo pritrdite na vsako od mazalk ([Diagram 30](#) in [Diagram 31](#)).

# Vzdrževanje električnega sistema

## Varnost električnega sistema

- Pred popravilom stroja ločite konektorje glavnega napajanja.
- Zamenjavo akumulatorja opravite v odprtem in dobro prezračenem prostoru, daleč od isker in plamenov. Pred priključitvijo ali odklopom akumulatorja morate odklopiti polnilnik. Nositi morate zaščitna oblačila in uporabiti izolirana orodja.

## Prekinitev oskrbe z energijo stroja in povezava stroja z virom energije

Konektorji glavnega napajanja omogočajo prenos energije iz akumulatorjev do stroja. Prekinite dovod energije tako, da ločite konektorje. Vzpostavite oskrbo z energijo tako, da konektorje znova povežete. Glejte [Izklop glavnega napajanja \(stran 30\)](#).

## Zamenjava antistatičnega traku

**Servisni interval:** Pred vsako uporabo ali dnevno—Preglejte antistatični trak in ga zamenjajte, če je obrabljen ali manjka.

1. Stroj parkirajte na ravni podlagi, spustite roki nakladalnika in aktivirajte parkirno zavoro.
2. Zaustavite stroj in odstranite ključ.
3. Pod ploščadjo zamenjajte antistatični trak, kot je prikazano [Diagram 32](#).

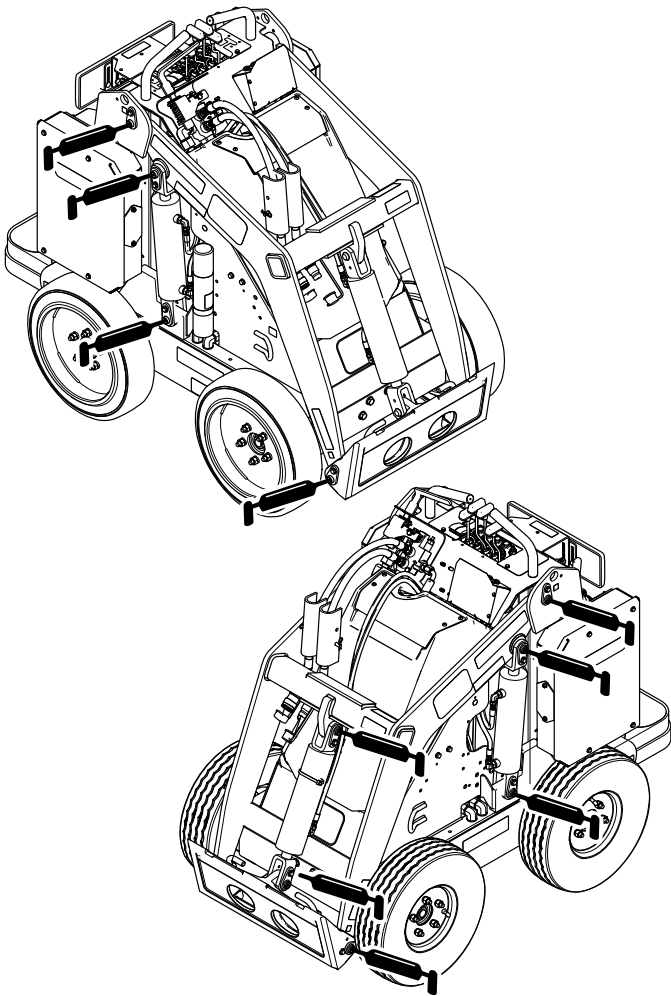

Diagram 30

g304444

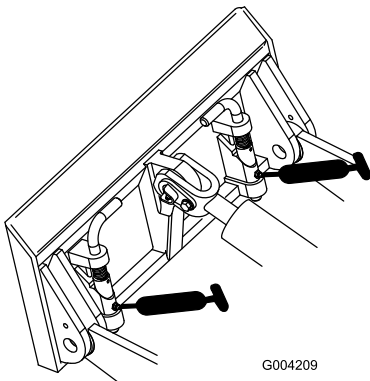
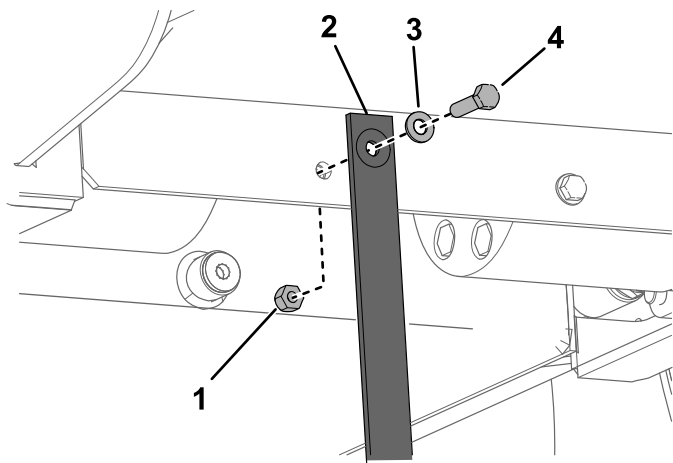

Diagram 31

g004209

5. Načrpajte mast v mazalki do točke, ko začne staro mast iztiskati iz ležajev (približno tri črpanja).
6. Obrišite odvečno mast.





g315429

**Diagram 32**

- |                      |             |
|----------------------|-------------|
| 1. Matica            | 3. Podložka |
| 2. Antistatični trak | 4. Vijak    |

## Servisiranje akumulatorjev

**Opomba:** Stroj je opremljen s sedmimi litij-ionskimi akumulatorji.

Ne odpirajte akumulatorjev. Če je treba akumulator servisirati, se za pomoč obrnite na pooblaščenega serviserja.

Litij-ionske akumulatorje reciklirajte ali pa jih zavržite v skladu z lokalnimi in državnimi predpisi.

## Vzdrževanje polnilnika akumulatorja

**Pomembno:** *Vsa električna popravila mora izvesti pooblaščen serviser.*

Upravljavca lahko izvaja le redka vzdrževalna opravila, na primer zaščitni polnilnik pred poškodbami in vremenskimi vplivi.

## Vzdrževanje kablov polnilnika akumulatorja

- Po vsaki uporabi očistite kable z vlažno krpo.
- Ko kablov ne uporabljate, jih zvijte.
- Redno pregledujte kable in se prepričajte, da niso poškodovani, ter jih po potrebi zamenjajte z nadomestnimi deli, ki jih je odobrilo podjetje Toro.

## Čiščenje ohišja polnilnika akumulatorja

Po vsaki uporabi očistite ohišje z vlažno krpo.

## Servisiranje varovalke

1. Parkirajte stroj na ravni površini.
2. Dvignite roki nakladalnika in namestite zaklepe valja.
3. Zaustavite stroj in odstranite ključ.
4. Odstranite pokrov. Glejte [Odstranjevanje pokrova \(stran 29\)](#).
5. Izklopite glavno napajanje stroja. Glejte [Izklop glavnega napajanja \(stran 30\)](#).
6. Poiščite varovalko in jo zamenjajte ([Diagram 33](#)).

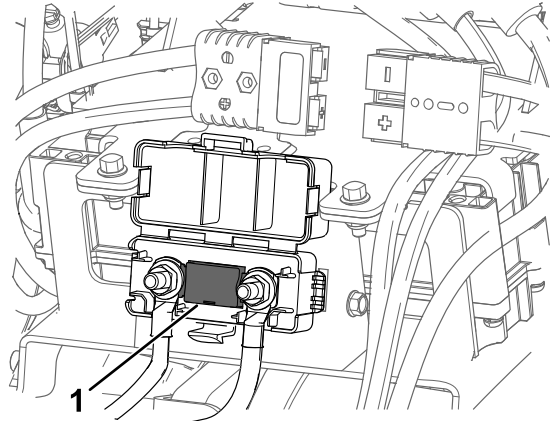

g304512

**Diagram 33**

7. Privijte vijake z zateznim momentom od 12 do 18 N·m.
8. Povežite konektorje glavnega napajanja.
9. Namestite sprednji pokrov.

# Vzdrževanje pogonskega sistema

## Preverjanje profila pnevmatik

**Servisni interval:** Pred vsako uporabo ali dnevno

Preverite, ali je profil obrabljen. Pnevmatike z obrabljenim profilom zamenjajte.

## Preverjanje kolesnih matic

**Servisni interval:** Po prvih 8 urah

Vsaki 100 ur

Preverite in privijte kolesne matice s predpisanim zateznim momentom 68 N·m.

# Vzdrževanje zavor

## Preizkušanje parkirne zavore

**Servisni interval:** Pred vsako uporabo ali dnevno

1. Aktivirajte parkirno zavoro. Glejte [Ročica parkirne zavore \(stran 11\)](#).
2. Zaženite stroj.
3. S strojem poskusite počasi zapeljati naprej ali vzvratno.

**Opomba:** Stroj se lahko pred aktiviranjem parkirne zavore nekoliko premakne.

4. Če se stroj premika brez aktivirane parkirne zavore, se za servisiranje obrnite na pooblaščenega serviserja.

# Vzdrževanje hidravličnih sistemov

## Varnost hidravličnega sistema

- Če tekočina brizgne na kožo, takoj poiščite zdravniško pomoč. Zdravnik mora vbrizgano tekočino kirurško odstraniti v nekaj urah.
- Zagotovite, da so vse cevi in vodi za hidravlično tekočino v dobrem stanju ter da so armature in priključki hidravličnega sistema dobro zategnjeni, preden v hidravličnem sistemu vzpostavite tlak.
- Ne približujte se puščanjem iz luknjic ali šobam, iz katerih uhaja hidravlična tekočina pod visokim tlakom.
- Za odkrivanje puščanja uporabite karton ali papir.
- Pred kakršnim koli delom na hidravličnem sistemu varno sprostite ves tlak iz hidravličnega sistema.

## Sproščanje tlaka v hidravlični napeljavi

Če želite sprostiti tlak v hidravlični napeljavi pri delujočem stroju, odklopite pomožno hidravlično opremo in popolnoma spustite roki nakladalnika.

Če želite tlak sprostiti pri izklopljenem stroju, premaknite ročico za pomožno hidravlično opremo med položaja za pretok naprej in pretok nazaj, da sprostite tlak v pomožni hidravlični opremi, premaknite ročico za nagib priključka naprej in nazaj, nato pa premaknite ročico roke nakladalnika naprej, da spustite roki nakladalnika ([Diagram 34](#)).

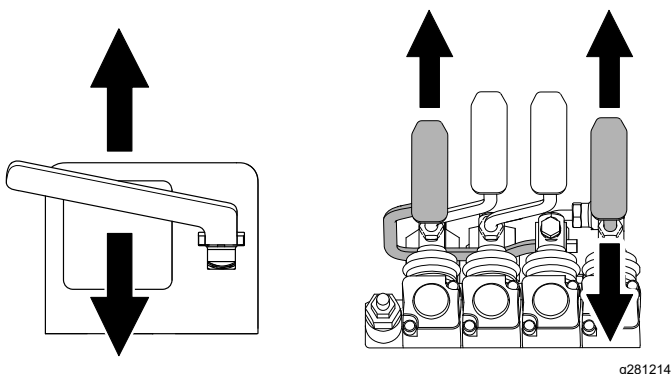

Diagram 34

## Specifikacije za hidravlično tekočino

Prostornina rezervoarja za hidravlično tekočino: 56 l

Priporočena hidravlična tekočina: Toro PX Extended Life Hydraulic Fluid

**Opomba:** Stroj, ki uporablja priporočeno nadomestno tekočino, potrebuje manj pogoste menjave tekočine in filtrov.

**Alternativne hidravlične tekočine:** Če ni na voljo tekočine Toro PX Extended Life Hydraulic Fluid, lahko uporabite drugo običajno hidravlično tekočino na osnovi nafte, katere specifikacije so znotraj navedenega razpona za vse naslednje lastnosti materiala in ki ustreza industrijskim standardom. Ne uporabljajte sintetične tekočine. Za ugotavljanje, kateri izdelek bo ustrezal tem zahtevam, se posvetujte s svojim distributerjem za maziva.

**Opomba:** Družba Toro ne prevzema nikakršne odgovornosti za škodo, ki bi nastala zaradi uporabe neustreznih nadomestnih izdelkov, zato priporočamo, da uporabite izdelke uglednih proizvajalcev, ki nudijo ustrezna jamstva za svoje izdelke.

### Hidravlična tekočina za preprečevanje obrabe z nizko točko tečenja/visokim indeksom viskoznosti, ISO VG 46

Lastnosti:

Viskoznost, ASTM D445	cSt pri 40 °C od 44 do 48
Indeks viskoznosti ASTM D2270	140 ali višji
Točka tečenja, ASTM D97	Od -37 °C do -45 °C
Industrijske specifikacije:	Eaton Vickers 694 (I-286-S, M-2950-S/35VQ25 ali M-2952-S)

**Opomba:** Veliko hidravličnih tekočin je skoraj brezbarvnih, kar otežuje zaznavanje puščanj. Za te primere je na voljo aditiv za hidravlično tekočino v obliki rdečega barvila v 20 ml stekleničkah. Steklenička zadostuje za 15 do 22 l hidravlične tekočine. Naročite jo lahko pri pooblaščenem serviserju s št. dela 44-2500.

# Preverjanje ravni hidravlične tekočine

**Servisni interval:** Vsakih 25 ur

Preverite ravni tekočine hidravličnega sistema pred prvim zagonom stroja in po vsakih 25 urah delovanja.

Glejte [Specifikacije za hidravlično tekočino \(stran 35\)](#).

**Pomembno:** Vedno uporabljajte ustrezno hidravlično tekočino. Druge tekočine, ki niso navedene, lahko poškodujejo hidravlični sistem.

1. Parkirajte stroj na ravni površini, odstranite morebiten priključek, aktivirajte parkirno zavoro, dvignite roki nakladalnika in namestite zaklepe valja.
2. Izklopite stroj, odstranite ključe in počakajte, da se stroj ohladi.
3. Odstranite pokrov/sprednjo ploščo za dostop.
4. Očistite predel okoli nastavka za dolivanje rezervoarja hidravlične tekočine ([Diagram 35](#)).
5. Odstranite pokrov nastavka za dolivanje in preverite raven tekočine na merilni palici ([Diagram 35](#)).

Raven olja bi morala biti med oznakama na merilni palici.

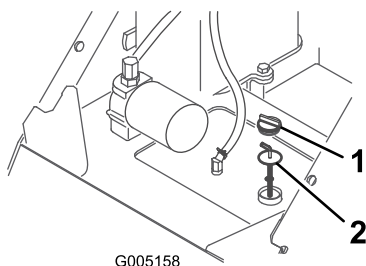

**Diagram 35**

1. Pokrov nastavka za dolivanje
2. Merilna palica

6. Če je raven olja prenizka, dolijte toliko tekočine, da se poviša na ustrezno raven.
7. Pritrdite pokrov nastavka za dolivanje.
8. Namestite pokrov/sprednjo ploščo za dostop.
9. Odstranite in shranite zaklepe valja ter spustite roki nakladalnika.

# Zamenjava filtra za hidravlično tekočino

**Servisni interval:** Po prvih 8 urah

Vsakah 400 ur

**Pomembno:** Ne uporabljajte filtra za avtomobilsko olje, saj lahko pride do poškodbe hidravličnega sistema.

1. Parkirajte stroj na ravni površini, odstranite morebiten priključek, aktivirajte parkirno zavoro, dvignite roki nakladalnika in namestite zaklepe valja.
2. Zaustavite stroj in odstranite ključ.
3. Odstranite pokrov.
4. Postavite odtočno posodo pod filter.
5. Odstranite stari filter ([Diagram 36](#)) in očistite površino adapterja za filter.

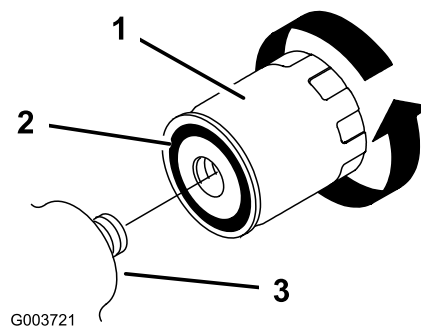

**Diagram 36**

1. Hidravlični filter
2. Tesnilo
3. Adapter za filter

6. Nanesite tanek sloj hidravlične tekočine na gumijasto tesnilo nadomestnega filtra ([Diagram 36](#)).
7. Namestite nadomestni filter za hidravlično tekočino v adapter za filter ([Diagram 36](#)). Privijte ga v smeri urinega kazalca, dokler se ne dotakne adapterja za filter, in privijte filter za dodatnih 1/2 obrata.
8. Pobrišite razlito tekočino.
9. Zaženite stroj in ga pustite, da deluje približno 2 minuti, da odzračite sistem.
10. Zaustavite stroj in preverite za puščanje.
11. Preverite raven tekočine v rezervoarju hidravlične tekočine. Glejte [Preverjanje ravni hidravlične tekočine \(stran 36\)](#). Dolijte tekočino, da dvignete raven do oznake na merilni palici. Rezervoar ne sme biti prenapolnjen.
12. Namestite pokrov.

13. Odstranite in shranite zaklepe valja ter spustite roki nakladalnika.

## Menjava hidravlične tekočine

**Servisni interval:** Letno

1. Parkirajte stroj na ravni površini, odstranite morebiten priključek, aktivirajte parkirno zavoro, dvignite roki nakladalnika in namestite zaklepe valja.
2. Zaustavite stroj in odstranite ključ.
3. Odstranite pokrov.
4. Pod stroj postavite veliko odtočno posodo, v kateri je prostora za najmanj 61 l.
5. Odstranite izpustni čep s spodnjega dela rezervoarja hidravlične tekočine in počakajte, da izteče celotna tekočina ([Diagram 37](#)).

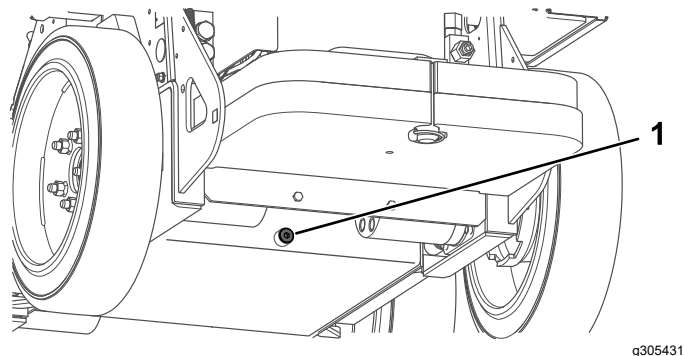

**Diagram 37**

1. Izpustni čep

6. Namestite izpustni čep.
7. Napolnite rezervoar za hidravlično tekočino s hidravlično tekočino. Glejte [Specifikacije za hidravlično tekočino \(stran 35\)](#).  
**Opomba:** Uporabljeno tekočino dostavite pooblaščenemu centru za recikliranje.
8. Namestite pokrov.
9. Odstranite in shranite zaklepe valja ter spustite roki nakladalnika.

## Čiščenje

### Odstranjevanje smeti

**Servisni interval:** Pred vsako uporabo ali dnevno

#### **⚠ OPOZORILO**

**Neustrezna uporaba stisnjenga zraka za čiščenje stroja lahko povzroči resne poškodbe.**

- Nosite ustrezno osebno zaščitno opremo, kot so zaščita za oči, zaščita za ušesa in maska za zaščito pred prahom.
- Stisnjenga zraka ne usmerjajte v noben del svojega telesa ali v kogar koli drugega.
- Za informacije o delovanju in varnosti glejte navodila proizvajalca za zračni kompresor.

1. Stroj parkirajte na ravni podlagi, spustite roki nakladalnika in aktivirajte parkirno zavoro.
2. Zaustavite stroj in odstranite ključ.
3. Očistite morebitne smeti s stroja.

**Pomembno:** Umazanije ne spirajte, temveč jo spihajte s stroja. Če uporabite vodo, bodite previdni, da ne pride v stik z električnimi komponentami in hidravličnimi ventili.

Električne priključke očistite s stisnjenim zrakom, ne uporabljajte kontaktnih čistil.

4. Odstranite in shranite zaklepe valja ter spustite roki nakladalnika.

## Pranje stroja

Pri pranju stroja z visokotlačnim čistilnim strojem:

- Uporabljajte osebno zaščitno opremo, primerno za delo z visokotlačnim čistilnim strojem.
- Poskrbite, da so na stroju nameščene vse varnostne zaščitne naprave.
- Vode ne pršite po elektronskih komponentah.
- Vode ne pršite po robovih nalepk.
- Vodo pršite le po zunanosti stroja. Ne pršite je neposredno v odprtine stroja.
- Vodo pršite le na umazane dele stroja.
- Uporabljajte le 40-stopinjsko ali večjo pršilno šobo. 40-stopinjske šobe so običajno bele barve.
- Konica šobe visokotlačnega čistilnega stroja naj bo najmanj 61 cm oddaljena od površine, ki jo čistite.
- Uporabljajte le visokotlačne čistilne stroje z zmogljivostjo, nižjo od 137,9 bara, in tokom, nižjim od 7,6 l na minuto.

- Zamenjajte poškodovane nalepke in nalepke, ki odstopajo s površine.
- Po pranju namažite vse mazalne točke. Glejte [Mazanje stroja \(stran 31\)](#).

# Skladiščenje

## Varnost pri shranjevanju

- Preden stroj shranite, ugasnite motor, odstranite ključ ter počakajte, da se vsi gibljivi deli ustavijo in da se stroj ohladi.
- Stroja ne shranjujte v bližini ognja.

## Skladiščenje stroja

1. Stroj parkirajte na ravni podlagi, spustite roki nakladalnika in aktivirajte parkirno zavoro.
2. Zaustavite stroj in odstranite ključ.
3. Odstranite umazanijo z vseh zunanjih delov stroja.  
***Pomembno:* Stroj umijte z blagim detergentom in vodo. Ne uporabljajte prekomerne količine vode, zlasti v bližini nadzorne plošče, hidravličnih črpalk in motorjev.**
4. Namažite stroj, glejte [Mazanje stroja \(stran 31\)](#).
5. Kolesne matice privijte s predpisanim zateznim momentom. Glejte [Preverjanje kolesnih matic \(stran 34\)](#).
6. Preverite raven tekočine hidravličnega sistema. Glejte [Preverjanje ravni hidravlične tekočine \(stran 36\)](#).
7. Preverite vsa pritrdila in jih po potrebi pritrdite. Popravite ali zamenjajte morebitne obrabljene, poškodovane ali manjkajoče dele.
8. Prebarvajte vse opraskane in oguljene kovinske površine z barvo, ki jo dobite pri pooblaščenem serviserju.
9. Stroj uskladiščite v čistem in suhem skladiščnem prostoru. Odstranite ključ iz stikala za vžig na ključ in ga shranite na mesto, kjer ga boste lahko znova našli.
10. Za daljše skladiščenje upoštevajte zahteve za skladiščenje akumulatorja; glejte [Zahteve za skladiščenje akumulatorja \(stran 39\)](#).
11. Stroj prekrijte, da ga zaščitite in ohranite čistega.

# Zahteve za skladiščenje akumulatorja

**Opomba:** Za skladiščenje vam ni treba odstraniti akumulatorja s stroja.

Glede temperature za skladiščenje glejte spodnjo preglednico:

## Temperatura za skladiščenje

Pogoji skladiščenja	Temperaturne zahteve
Normalni pogoji skladiščenja	Od -20 do 45 °C
Ekstremna vročina – 1 mesec ali manj	Od 45 do 60 °C
Ekstremni mraz – 3 meseci ali manj	Od -30 do -20 °C

**Pomembno:** Akumulatorji se pri temperaturi zunaj tega razpona poškodujejo.

Na dolgoročno delovanje akumulatorja vplivajo temperature, pri katerih je akumulator shranjen. Daljše shranjevanje pri ekstremnih temperaturah skrajša življenjsko dobo akumulatorja. Stroj skladiščite pri normalnih pogojih skladiščenja, kot so prikazani v zgornji preglednici.

- Pred skladiščenjem stroja akumulator napolnite oz. izpraznite na nivo 40 % do 60 % (50,7 V do 52,1 V).

**Opomba:** 50 % napolnjenost je optimalna za najdaljšo življenjsko dobo akumulatorja. Če so akumulatorji pred skladiščenjem napolnjeni 100 %, se doba akumulatorja skrajša.

Če načrtujete, da bo stroj skladiščen daljši čas, napolnite akumulatorje na 60 %.

- Vsakih šest mesecev skladiščenja preverite napolnjenost akumulatorja, ki naj bo med 40 in 60 %. Če je napolnjenost pod 40 %, akumulatorje napolnite med 40 in 60 %.
- Po polnjenju polnilnik izklopite iz elektrike.
- Če polnilnik pustite na stroju, se bo samodejno izklopil, ko se bo akumulator povsem napolnil, in se ne bo vklopil, razen če polnilnik izklopite in ga ponovno vklopite nazaj.

# Tehnične motnje

## Odpravljanje težav s strojem

Težava	Možni vzroki	Pravilni postopki
Stroja ni mogoče voziti.	<ol style="list-style-type: none"><li>1. Parkirna zavora je vklopljena.</li><li>2. Raven hidravlične tekočine je nizka.</li><li>3. Hidravlični sistem je poškodovan.</li></ol>	<ol style="list-style-type: none"><li>1. Izklopite parkirno zavoro.</li><li>2. Dolijte hidravlično tekočino v rezervoar.</li><li>3. Obrnite se na pooblaščenega serviserja.</li></ol>
Če stroja ne uporabljate, se roki nakladalnika spustita za več kot 7,6 cm na uro (manj kot 7,6 cm na uro je za stroj običajno).	<ol style="list-style-type: none"><li>1. Tuljava ventila pušča.</li></ol>	<ol style="list-style-type: none"><li>1. Obrnite se na pooblaščenega serviserja.</li></ol>
Če stroja ne uporabljate, se roki nakladalnika hitro spustita za 5 cm, nato pa se ustavita.	<ol style="list-style-type: none"><li>1. Tesnila valja puščajo.</li></ol>	<ol style="list-style-type: none"><li>1. Zamenjajte tesnila.</li></ol>
Akumulatorja stroja ni mogoče polniti.	<ol style="list-style-type: none"><li>1. Temperatura je višja od 60 °C ali nižja od -5 °C.</li></ol>	<ol style="list-style-type: none"><li>1. Akumulator polnite pri temperaturah med -5 °C in 60 °C.</li></ol>
Stroja ni mogoče zagnati takoj po zaustavitvi.	<ol style="list-style-type: none"><li>1. Stroj se ni popolnoma zaustavil.</li></ol>	<ol style="list-style-type: none"><li>1. Počakajte, da se stroj popolnoma zaustavi, šele nato ga poskusite znova zagnati.</li></ol>
Stroj ne deluje po mirovanju.	<ol style="list-style-type: none"><li>1. Stroj je v načinu varčevanja z energijo.</li></ol>	<ol style="list-style-type: none"><li>1. Hitro dvakrat premaknite pogonsko ročico ali izklopite in znova zaženite stroj.</li></ol>

## Kode napak polnilnika akumulatorja

Težava	Možni vzroki	Pravilni postopki
Koda E-0-0-1 ali E-0-4-7	<ol style="list-style-type: none"><li>1. Visoka napetost akumulatorja</li></ol>	<ol style="list-style-type: none"><li>1. Poskrbite, da bo napetost akumulatorja ustrezna, kableske povezave pa dobro pritrjene. Poskrbite, da bo akumulator v dobrem stanju.</li></ol>
Koda E-0-0-4	<ol style="list-style-type: none"><li>1. Zaznana napaka BMS ali napaka akumulatorja</li></ol>	<ol style="list-style-type: none"><li>1. Obrnite se na pooblaščenega serviserja.</li></ol>
Koda E-0-0-7	<ol style="list-style-type: none"><li>1. Presežena je omejitev amperskih ur akumulatorja</li></ol>	<ol style="list-style-type: none"><li>1. Možni vzroki so slabo stanje akumulatorja, skoraj popolnoma izpraznjen akumulator, slabo priključen akumulator in/ali veliko parazitnih obremenitev med polnjenjem akumulatorja. Možne rešitve: zamenjajte akumulatorje. Odklopite parazitske obremenitve. Ta napaka bo odpravljena, ko bo polnilnik ponastavljen s cikličnim delovanjem pri enosmernem toku.</li></ol>
Koda E-0-1-2	<ol style="list-style-type: none"><li>1. Napaka zamenjanih polov napajanja</li></ol>	<ol style="list-style-type: none"><li>1. Akumulator ni pravilno priključen na polnilnik. Poskrbite, da bodo povezave akumulatorja dobro pritrjene.</li></ol>
Koda E-0-2-3	<ol style="list-style-type: none"><li>1. Napaka visoke napetosti izmeničnega toka (&gt; 270 V izmeničnega toka)</li></ol>	<ol style="list-style-type: none"><li>1. Priključite polnilnik na vir izmeničnega toka, ki zagotavlja stabilen izmenični tok med 85 in 270 V/45–65 Hz.</li></ol>



Težava	Možni vzroki	Pravilni postopki
Koda E-0-2-4	1. Polnilnika ni bilo mogoče inicializirati	1. Polnilnika ni bilo mogoče pravilno vklopiti. Pred ponovnim poskusom ločite vhod izmeničnega toka in konektor akumulatorja ter počakajte 30 sekund.
Koda E-0-2-5	1. Napaka zaradi nizke oscilacije napetosti izmeničnega toka	1. Vir izmeničnega toka ni stabilen. Vzrok za to je lahko prešibek generator ali vhodni kabli prenizke zmogljivosti. Priključite polnilnik na vir izmeničnega toka, ki zagotavlja stabilen izmenični tok med 85 in 270 V/45–65 Hz.
Koda E-0-3-7	1. Ponovno programiranje ni uspelo	1. Napaka nadgradnje programske opreme ali napaka delovanja skripta. Poskrbite, da bo nova programska oprema pravilna.
Koda E-0-2-9, E-0-3-0, E-0-3-2, E-0-4-6 ali E-0-6-0	1. Napaka komunikacije z akumulatorjem	1. Poskrbite za dobro povezavo žic za prenos komunikacije.

## Kode napake polnilnika akumulatorja

Težava	Možni vzroki	Pravilni postopki
F-0-0-1, F-0-0-2, F-0-0-3, F-0-0-4, F-0-0-5, F-0-0-6 ali F-0-0-7	1. Notranja napaka polnilnika	1. Ločite povezavo izmeničnega toka in povezavo z akumulatorjem za najmanj 30 sekund, nato pa poskusite znova. Če znova pride do napake, se obrnite na pooblaščenega serviserja izdelkov Toro.

**Opombe:**

## Izjava o zasebnosti za EGP/ZK

### Kako podjetje Toro uporablja vaše osebne podatke?

Podjetje The Toro Company (»Toro«) spoštuje vašo zasebnost. Ko kupite naš izdelek, morda pridobimo določene vaše podatke, bodisi neposredno od vas bodisi od lokalnega zastopnika ali prodajalca izdelkov Toro. Podjetje Toro te podatke uporablja za izpolnjevanje svojih pogodbenih obveznosti – na primer za registracijo vaše garancije, obdelavo garancijskih zahtevkov ali za vzpostavljanje stika z vami v primeru vpoklica izdelkov – in za druge legitimne poslovne namene – na primer za preverjanje zadovoljstva strank, izboljšave izdelkov ali posredovanja informacij o izdelkih, ki bi vas utegnili zanimati. Podjetje Toro lahko deli vaše podatke s svojimi hčerinskimi podjetji, povezanimi družbami, zastopniki ali drugimi poslovnimi partnerji v zvezi s temi dejavnostmi. Vaše osebne podatke bomo morda razkrili, če nam tako nalaga zakonodaja oziroma v povezavi s prodajo, nakupom ali združenjem podjetij. Vaših osebnih podatkov ne bomo nikoli prodali nobenemu drugemu podjetju za namene trženja.

### Hramba vaših osebnih podatkov

Podjetje Toro bo vaše osebne podatke hranilo, dokler bo to potrebno za zgoraj navedene namene in skladno z zakonskimi predpisi. Za podrobnejše informacije o veljavnem obdobju hranjenja podatkov se obrnite na [legal@toro.com](mailto:legal@toro.com).

### Zavezanost podjetja Toro varnosti

Vaše osebne podatke bomo morda obdelovali v ZDA ali drugi državi, ki ima manj strogo zakonodajo na področju varstva podatkov kot država, v kateri prebivate. Kadar koli bomo vaše podatke prenesli iz države vašega prebivališča, bomo izvedli vse zakonsko predpisane ukrepe za zagotavljanje ustreznih ukrepov za varstvo vaših podatkov in varno ravnanje z njimi.

### Dostop in popravki

Morda imate pravico do pregleda ali popravkov svojih osebnih podatkov ter do ugovora ali prepovedi njihove obdelave. Če želite to storiti, nam pošljite sporočilo po elektronski pošti na naslov [legal@toro.com](mailto:legal@toro.com). Če imate pomisleke glede ravnanja z vašimi podatki v podjetju Toro, vas prosimo, da se obrnete neposredno na nas. Upoštevajte, da imajo osebe s prebivališčem v EU pravico do pritožbe pri pristojnemu organu za varstvo podatkov.

# Opozorilo glede kalifornijskega predloga številka 65

## Kaj pomeni to opozorilo?

Na izdelkih za prodajo boste morda videli nalepko z naslednjim ali podobnim opozorilom:



**OPOZORILO: rak in škodljiv vpliv na razmnoževanje – [www.p65Warnings.ca.gov](http://www.p65Warnings.ca.gov).**

## Kaj je predlog številka 65?

Predlog številka 65 velja za vsa podjetja, ki delujejo v Kaliforniji, prodajajo izdelke v Kaliforniji ali proizvajajo izdelke, ki se lahko prodajajo ali prinesejo v Kalifornijo. Nalaga, da mora guverner zvezne države Kalifornija vzdrževati in objaviti seznam kemikalij, za katere je znano, da povzročajo raka, prirodne napake in/ali imajo druge negativne vplive na sposobnost razmnoževanja. Seznam, ki se posodobi vsako leto, vsebuje stotine kemikalij, ki jih lahko najdemo v številnih izdelkih za vsakodnevno uporabo. Namen predloga številka 65 je obvestiti javnost o izpostavljenosti tem kemikalijam.

Predlog številka 65 ne prepoveduje prodaje izdelkov, ki vsebujejo te kemikalije, temveč zahteva, da so na izdelkih, embalaži izdelkov ali v dokumentaciji izdelka navedena opozorila. Poleg tega prisotnost opozorila v skladu s predlogom številka 65 ne pomeni, da izdelek ne izpolnjuje varnostnih standardov ali zahtev. Vlada zvezne države Kalifornija je objavila pojasnilo, da prisotnost opozorila v skladu s predlogom številka 65 ni enako odločbi regulativnega organa glede »varnosti« ali »nevarnosti« izdelka. Veliko teh kemikalij se uporablja v izdelkih za vsakodnevno uporabo brez dokumentiranih škodljivih vplivov. Za več informacij obiščite <https://oag.ca.gov/prop65/faqs-view-all>.

Opozorilo v skladu s predlogom številka 65 pomeni, da je podjetje: (1) ocenilo izpostavljenost in presodilo, da »ne predstavlja pomembnega tveganja«; ali (2) da je bilo opozorilo dodano na podlagi prisotnosti kemikalije s seznama brez ocene izpostavljenosti.

## Ali ta zakonodaja velja povsod?

Opozorila na podlagi predloga številka 65 so obvezna samo po zakonodaji zvezne države Kalifornija. Ta opozorila lahko vidite na številnih mestih po vsej Kaliforniji, med drugim tudi v restavracijah, trgovinah z živili, hotelih, šolah in bolnišnicah ter na številnih izdelkih. Poleg tega nekatere spletne trgovine in trgovci na drobno, ki prodajajo blago po pošti, navajajo opozorila v skladu s predlogom številka 65 na svojih spletnih straneh ali v katalogih.

## Kako se lahko opozorila zvezne države Kalifornija primerjajo z zveznimi omejitvami?

Standardi po predlogu številka 65 so pogosto bolj strogi od zveznih in mednarodnih standardov. Za različne snovi so ravni koncentracij, za katere se zahteva opozorilo v skladu s predlogom številka 65, veliko nižje od zveznih omejitev. Na primer standard za opozorila v skladu s predlogom številka 65 za svinec je 0,5 µg/dan, kar je veliko pod zveznimi in mednarodnimi standardi.

## Zakaj nekateri podobni izdelki nimajo opozorila?

- Za izdelke, ki se prodajajo v Kaliforniji, se zahteva označevanje v skladu s predlogom številka 65, medtem ko se za podobne izdelke, ki se prodajajo drugje, to ne zahteva.
- Podjetje, ki je v pravnem postopku v zvezi s predlogom številka 65 doseglo poravnavo, bo moralo uporabljati opozorila v skladu s predlogom številka 65, medtem ko drugim podjetjem tega ni treba storiti.
- Izvajanje zakonodaje v zvezi s predlogom številka 65 ni dosledno.
- Podjetja se lahko odločijo, da izdelkov ne bodo opremila z opozorili, če presodijo, da zanje zakonodaja po predlogu številka 65 ne velja; odsotnost opozoril še ne pomeni, da izdelek ne vsebuje podobnih koncentracij kemikalij s seznama.

## Zakaj podjetje Toro prilaga to opozorilo?

Toro se je odločil, da bo potrošnikom dal na razpolago vse možne informacije, da lahko sprejmejo ozaveščeno odločitev, katere izdelke bodo kupili in uporabljali. Toro v določenih primerih prilaga opozorila zaradi prisotnosti ene ali več kemikalij s seznama, brez ocene ravni izpostavljenosti, ker vse kemikalije s seznama nimajo zahtev v zvezi mejno vrednostjo izpostavljenosti. Čeprav je izpostavljenost zaradi izdelkov, ki jih proizvaja Toro, lahko zanemarljiva ali v takem obsegu, da »ne predstavlja večjega tveganja«, se je Toro iz previdnosti odločil, da bo priložil opozorila v skladu s predlogom številka 65. Če Toro teh opozoril ne bi priložil, bi bil lahko izpostavljen tožbi zvezne države Kalifornija ali zasebnih strank, ki bi zahtevale izvajanje zakonodaje v skladu s predlogom številka 65, in velikim denarnim kaznim.