



# Varmeavledersett

## Z Master® Professional-plentraktor i 7500-D-serien

Modellnr. 147-7913

Installasjonsveiledning

# Montering

## Løse deler

Bruk diagrammet nedenfor som en sjekklister for å kontrollere at alle delene er sendt.

Beskrivelse	Ant.	Bruk
Ingen deler er nødvendige	–	Klargjøre maskinen.
Ingen deler er nødvendige	–	Fjern seteenheten.
Varmeskjold	1	Montere settet.
Gjengeskjærende skrue (5/16 x ¾ tomme)	4	
Flat skive (5/16 tomme)	4	

**Merk:** Fastslå hva som er venstre og høyre side på maskinen ut fra normal arbeidsstilling.

## Klargjøre maskinen

1. Parker maskinen på en jevn flate.
2. Koble fra knivkontrollbryteren.
3. Flytt bevegelseskontrollspakene utover til NØYTRAL, LÅST stilling.
4. Sett på parkeringsbremsen.
5. Slå av motoren og ta ut nøkkelen.
6. La maskinen kjøle seg ned før justering, vedlikehold, rengjøring eller oppbevaring.
7. Koble fra den negative batterikabelen. Se *brugerhåndboken*.



## Fjerne seteenheden

1. Skyv setet helt frem og roter det oppover.
2. Koble setets ledningssats fra maskinens hovedledningssats.
3. Fjern kabelfestet som fester setets ledningssats til setemonteringsrammen.
4. Senk setet.
5. Fjern de fire seteisolatormutterne og fjern setet fra rammen (Figur 1).

Ta vare på festene.

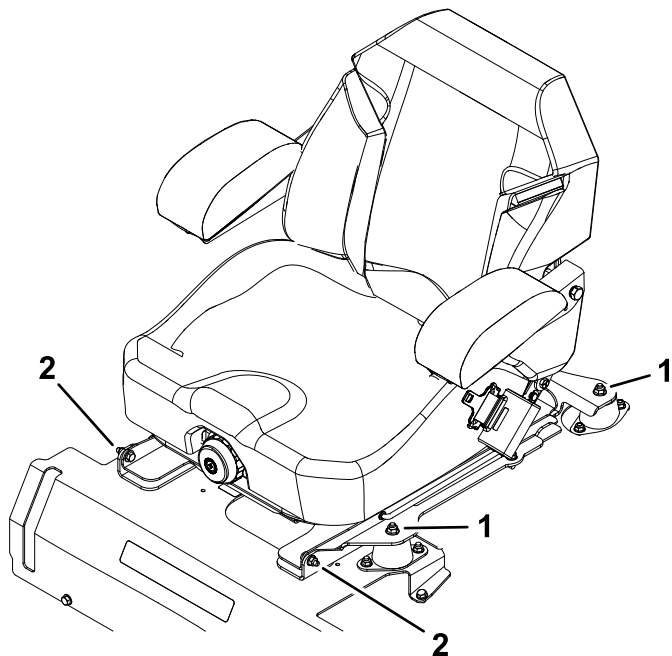

Figur 1

g436061

1. Seteisolator-muttere      2. Seteenhetsfester

## Montere settet

1. Med setestøtteplaten vendt oppover, mål og marker plasseringen av hullet vist i Figur 2.
2. Bor et hull med diameter på 7 mm på det markerte stedet.

### ⚠ ADVARSEL

Bruk av drill uten bruk av vernebriller kan føre til at det kommer rusk inn i øynene og forårsaker personskade.

Bruk alltid vernebriller når du borer.

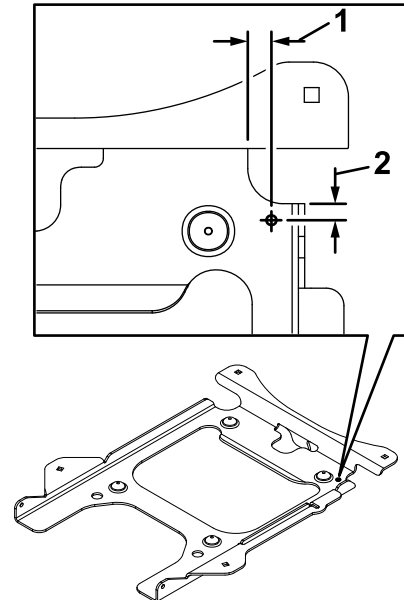

Figur 2

g424088

1. 24 mm      2. 9 mm

6. Fjern festene som fester seteenheden til setestøtteplate, og koble fra støttestangen.  
Ta vare på festene.
7. Fjern seteenheden fra setestøtteplaten.

3. Vend om setestøtteplaten, slik at undersiden vender oppover.
4. Påse at varmeskjoldet er riktig plassert ([Figur 3](#)), og plasser deretter varmebeskyttelsen oppå setestøtteplaten og innrett det med det borede hullet.
5. Marker de tre gjenværende hullplasseringene på varmeskjoldet, på setestøtteplaten.
6. Fjern varmeskjoldet.
7. Bor tre hull (7 mm) i setestøtteplaten.

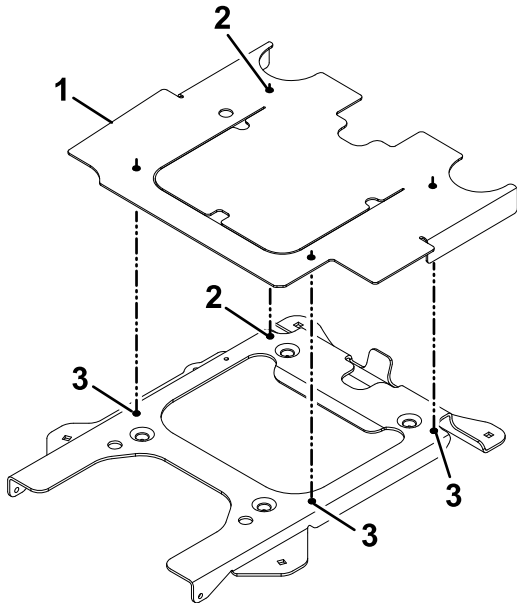

g421739

**Figur 3**

1. Varmeskjold
2. Plasser varmeskjoldet på linje med disse hullene.
3. Marker og bor hullene her.

8. Fest varmeskjoldet på setestøtteplaten med de fire gjengeskjærende skruene (5/16 x 3/4 tomme) og fire flate skivene (5/16 tomme), som vist i [Figur 4](#).
9. Monter seteenheten du fjernet tidligere, på setestøtteplaten, og fest så enheten til maskinen.
10. Koble seteledningssatsen til maskinledningssatsen, og bruk kabelfester til å feste ledningssatsen borte fra bevegelige deler.
11. Koble til den negative batterikabelen.

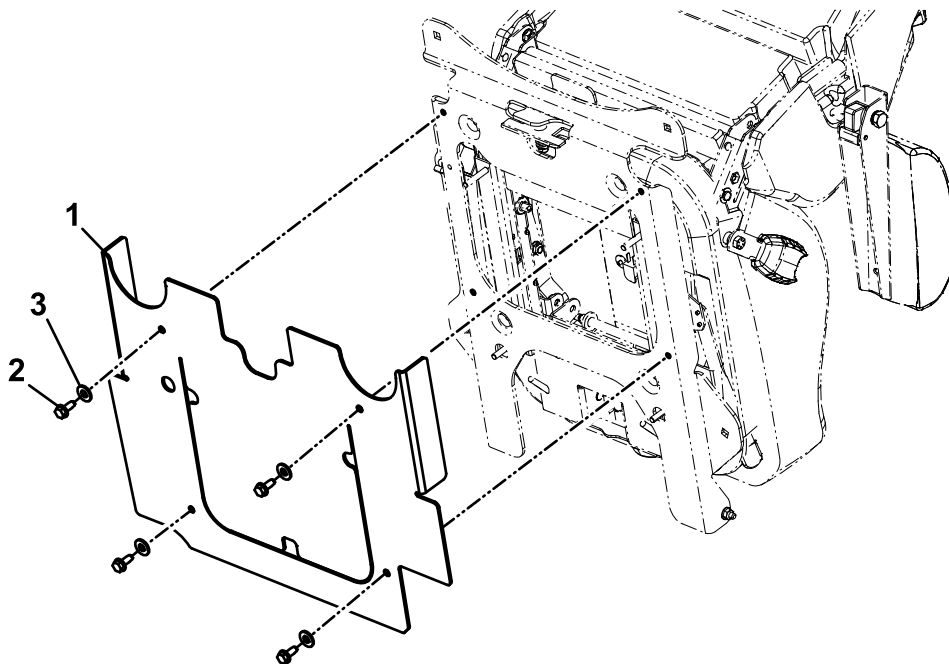

**Figur 4**

g420322

1. Varmeskjold
2. Gjengeskjærende skrue (5/16 x 3/4 tomme)

3. Flat skive (5/16 tomme)