



50 mm:n vetoaisan vastakappale

Z Master® 2000/4000 -sarjan ajoleikkuri

Mallinro: 161-2810

Asennusohjeet

Asennus

Irralliset osat

Tarkista alla olevasta taulukosta, että kaikki osat on toimitettu.

Kuvaus	Määrä	Käyttökohde
Mitään osia ei tarvita	–	Koneen valmistelu.
Vetolaitteen pallokannatin	1	Vetolaitteen pallokannattimen asennus
Hinaustappi ja sokka	1	

Koneen valmistelu

1. Pysäköi kone tasaiselle alustalle.
2. Vapauta teräkytkin.
3. Siirrä liikkeenohjausvivut ulospäin LUKITTU VAPAA -asentoon.
4. Kytke seisontajarru.
5. Sammuta moottori ja irrota virta-avain.
6. Anna koneen jäähtyä.



Vetolaitteen pallokannattimen asennus

1. Työnnä vetolaitteen pallokannatin koneen takaosassa olevaan vastakappaleeseen.
2. Työnnä hinaustappi vastakappaleen ja vetolaitteen pallokannattimen reikien läpi. Lukitse paikoilleen sokalla.

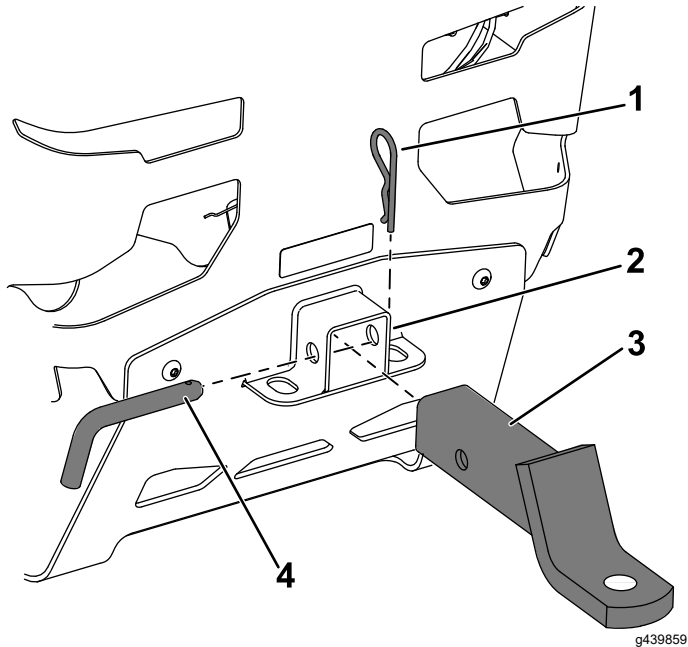

Kuva 1

- | | |
|-----------------|-------------------------------|
| 1. Sokka | 3. Vetolaitteen pallokannatin |
| 2. Vastakappale | 4. Hinaustappi |

Käyttö

Perävaunun vetäminen

Lisätietoja hinaamisesta on koneen *käyttöoppaassa*.