



Barre d'attelage à récepteur de 5 cm

Tondeuse autoportée Z Master® série 2000 ou 4000

N° de modèle 161-2810

Instructions de montage

Montage

Pièces détachées

Reportez-vous au tableau ci-dessous pour vérifier si toutes les pièces ont été expédiées.

Description	Qté	Utilisation
Aucune pièce requise	–	Préparation de la machine.
Support de boule d'attelage	1	Installation du support de la boule d'attelage.
Goupille d'attelage avec goupille fendue	1	

Préparation de la machine

1. Garez la machine sur une surface plane et horizontale.
2. Désengagez la commande des lames.
3. Poussez les leviers de commande de déplacement vers l'extérieur à la position de VERROUILLAGE AU POINT MORT.
4. Serrez le frein de stationnement.
5. Coupez le moteur et retirez la clé.
6. Attendez que la machine ait refroidi.



Installation du support de la boule d'attelage

1. Insérez le support de la boule d'attelage dans le récepteur situé à l'arrière de la machine.
2. Insérez la goupille d'attelage dans le trou du récepteur et du support de la boule d'attelage. Fixez-la en position avec la goupille fendue.

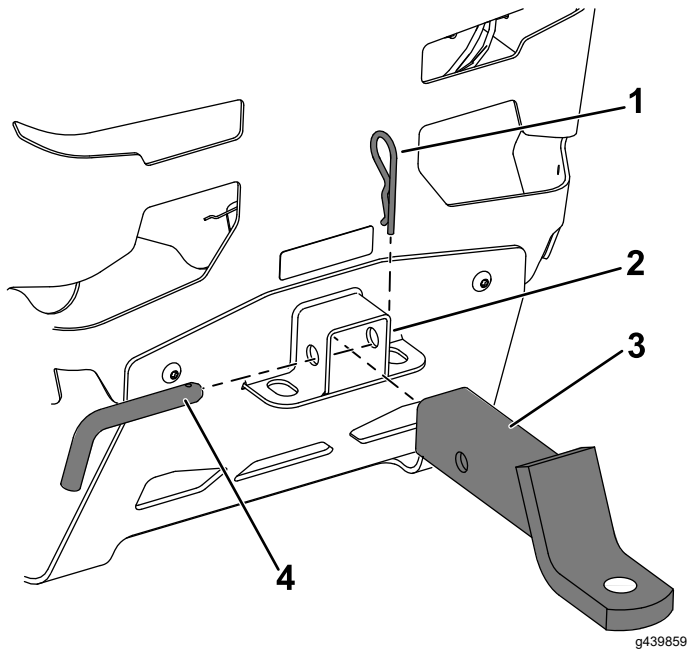

Figure 1

- | | |
|--------------------|--------------------------------|
| 1. Goupille fendue | 3. Support de boule d'attelage |
| 2. Récepteur | 4. Goupille d'attelage |

Utilisation

Tracter une remorque

Voir le *Manuel de l'utilisateur* de la machine pour tout renseignement sur le remorquage.