



Recetor de engate de 5 cm.

Cortador de relva com operador montado Z Master® Série 2000 ou 4000

Modelo nº 161-2810

Instruções de instalação

Instalação

Peças soltas

Utilize a tabela abaixo para verificar se todas as peças foram enviadas.

Descrição	Quantidade	Utilização
Nenhuma peça necessária	–	Prepare a máquina.
Suporte da bola de engate	1	Instalação do suporte da bola de engate.
Pino de engate com contrapino de gancho	1	

Preparação da máquina

1. Estacione a máquina numa superfície nivelada.
2. Desengate o interruptor de controlo das lâminas.
3. Mova as alavancas de controlo de movimento para fora para a posição BLOQUEADAS EM PONTO MORTO.
4. Engate o travão de estacionamento.
5. Desligue o motor e retire a chave.
6. Espere até a máquina arrefecer.



Instalação do suporte da bola de engate

1. Insira o apoio da bola de engate no recetor localizado na traseira da máquina.
2. Insira o pino de engate através do orifício do recetor e do apoio da bola de engate. Prenda com o contrapino de gancho.



Figura 1

- | | |
|---------------|------------------------------|
| 1. Contrapino | 3. Suporte da bola de engate |
| 2. Recetor | 4. Pino de engate |

Funcionamento

Reboque de um atrelado

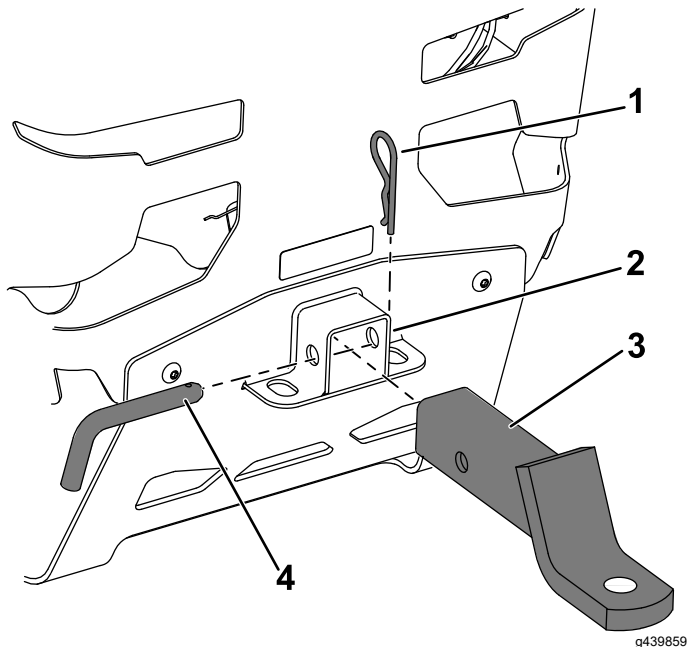
Consulte o *Manual do utilizador* da máquina para mais informações sobre reboque.