



Workman[®] 3300-D og 4300-D **Væskekjølt bruksbil med dieselmotor**

Modellnr. 07213 – serienr. 230000001 og oppover

Modellnr. 07213TC – serienr. 230000001 og oppover

Modellnr. 07217 – serienr. 230000001 og oppover

Modellnr. 07217TC – serienr. 230000001 og oppover

Brukerhåndbok





Advarsel



CALIFORNIA

Proposition 65 Advarsel

Staten California kjenner til at motoreksosen fra dette produktet inneholder kjemikalier som kan forårsake kreft, fosterskader og skade forplantningsevnen på andre måter.

Viktig Motoren på dette produktet er ikke utstyrt med en gnistfangerdemper. Det er i strid med Californias Public Resource Code, avsnitt 4442, å bruke denne motoren i skogs-, busk- eller gressområder som definert i CPRC 4126. Andre land og områder kan ha liknende lover.

Dette tenningsystemet er kompatibelt med Canadas ICES-002.

Innhold

	Side
Innledning	3
Sikkerhet	3
Forsiktighetsregler ved bruk	4
Arbeidsleders ansvar	4
Før bruk	4
Under bruk	5
Vedlikehold	6
Lydtrykk	6
Vibrasjonsnivå	6
Sikkerhets- og instruksjonsmerker	7
Spesifikasjoner	16
Generelle spesifikasjoner	16
Dimensjoner	17
Montering	18
Montere bakre skjermer	19
Sette på hjulene	19
Montere rattet	20
Montere fremre skjermer	20
Montere veltebøylesystemet	20
Aktivere og lade batteriet	20
Demontering av fullt plan	22
Montere fullt plan på igjen	22
Før bruk	23
Kontroller veivhusoljen	23
Fylle drivstofftanken	24
Kontrollere kjølesystemet	25
Kontrollere transaksel / hydraulisk væske	25
Kontroller differensialoljen foran	25
Kontrollere at hjulmutterene er strammet til	26

	Side
Kontrollere trykket i dekkene	26
Kontrollere bremsevæsken	26
Bruk	27
Kontroller	27
Kontroller før start	30
Starter motoren	31
Tappe drivstoffsystemet	31
Kjøre kjøretøyet	32
Stoppe kjøretøyet	32
Stoppe motoren	32
Kjøre inn nytt kjøretøy	32
Kontrollere sperresystemet	32
Driftsegenskaper	33
Passasjerer	33
Hastighet	33
Svinge	33
Bremse	34
Velt	34
Bakker	35
Laste og lesse	35
Bruke utjevningssperren	36
Firehjulsdrift	36
Transportere kjøretøyet	37
Tae kjøretøyet	37
Trekke tilhenger	37
Fjernkontroll for hydraulikk	38
Vedlikehold	40
Serviceintervaller	40
Smøre lagre og hylser	40
Anbefalt vedlikeholdsplan	42
Kontrolliste for daglig vedlikehold	43
Tungt arbeid	44
Bruke støttepilar for understell	44
Jekke opp kjøretøyet	45
Generelle rutiner for vedlikehold av luftrenseren	45
Overhale luftrenseren	46
Skifte motoroljen og filteret	46
Drivstoffsystem	47
Tappe luft fra injektorene	47
Fjerne rusk fra motorens kjølesystem	47
Skifte kjølevæsken	48
Justere remmene	49
Sylinderhodebolter	49
Ventilklaring i motoren	49
Justere gasspedalen	50
Skifte transaksel/hydraulisk væske	50
Skifte hydraulisk filter	50
Skifte differensialolje foran	51
Rengjøre hydraulisk sugefilter	51

	Side
Justere bremspedalen	52
Justere clutchpedalen	52
Justere parkeringsbremsen	53
Justere girkablene	53
Justere kabelen for høy/lav hastighetsinnstilling	53
Justere utvekslingssperrekabelen	53
Undersøke bremsene	54
Undersøke dekkene	54
Spissing av forhjulene	54
Undersøk homokinetisk ledd	54
Heving av lasteplan i nødssituasjoner	54
Sikringer	54
Bruk av startkabler	55
Oppbevaring av batteri	55
Vedlikeholde batteriet	56
Hydraulikkskjema	57
Hydraulikkskjema	58
Elektronikkskjema	59
Elektronikkskjema	60

Innledning

Les denne håndboken nøye, slik at du lærer å bruke og vedlikeholde produktet på riktig måte. Informasjonen i denne håndboken kan hjelpe deg og andre med å unngå person- og produktskader. Selv om Toro utformer og produserer sikre produkter, har du selv ansvaret for at produktet brukes på en forsvarlig og riktig måte.

Hvis maskinen må repareres eller du trenger originale Toro-deler eller mer informasjon, kan du kontakte et autorisert Toro-forhandlerverksted eller Toros avdeling for kundeservice. Ha modell- og serienumre for hånden når du tar kontakt. De to numrene er trykket inn på en plate som sitter på høyre ramme under dashbordet.

Noter produktets modell og serienummer nedenfor:

Modellnr: _____ Serienr.: _____
--

Denne håndboken gjør deg oppmerksom på potensielle farer, og den inneholder spesielle sikkerhetsmeldinger som hjelper deg og andre med å unngå personskafer og dødsfall. **Fare**, **Advarsel** og **Forsiktig** er ord som brukes for å identifisere ulike farenivåer. Vær imidlertid svært forsiktig uansett farerisiko.

Fare varsler om en svært farlig situasjon, som *vil* føre til alvorlige skader eller dødsfall hvis du ikke følger de anbefalte sikkerhetstiltakene.

Advarsel varsler om en fare som *kan* føre til alvorlige skader eller dødsfall hvis du ikke følger de anbefalte sikkerhetstiltakene.

Forsiktig varsler om en fare som kan føre til mindre alvorlige skader hvis du ikke følger de anbefalte sikkerhetstiltakene.

I håndboken brukes to andre ord til å vektlegge informasjon. **Viktig** angir teknisk informasjon og **Obs:** vektlegger generell informasjon som du bør være spesielt oppmerksom på.

Sikkerhet

TORO WORKMAN oppfyller kravene i ANSI B56.8a1994.

Arbeidsledere, førere og servicepersonell skal gjøre seg kjent med følgende standarder og utgivelser: (Du får tak i utgivelsene ved å kontakte adressene nedenfor.)

- Flammable and Combustible Liquids Code: ANSI/NFPA 30
- National Fire Protection Association: ANSI/NFPA #505; Powered Industrial Trucks
ADRESSE:
National Fire Prevention Association
Barrymarch Park
Quincy, Massachusetts 02269, U.S.A
- ANSI/ASME B56.8 Personal Burden Carriers
ADRESSE:
American National Standards Institute, Inc.
1430 Broadway
New York, New York 10018, U.S.A.
- ANSI/UL 558, Internal Combustion Engine Powered Industrial Trucks
ADRESSE:
American National Standards Institute, Inc.
1430 Broadway
New York, New York 10018, U.S.A.
ELLER
Underwriters Laboratories
333 Pvingsten Road
Northbrook, Illinois 60062, U.S.A.

Forsiktighetsregler ved bruk

 **Advarsel** 

WORKMAN skal ikke brukes på motorveier. Den er ikke utformet, utstyrt eller produsert for bruk på offentlige veier, gater eller motorveier.

WORKMAN er bygget og testet med tanke på at den skal være sikker og pålitelig i drift, dersom den brukes og vedlikeholdes på riktig måte. Selv om forebygging og avverging av farer og ulykker delvis avhenger av hvordan maskinen er konstruert og utrustet, er det også avhengig av at personell som bruker, vedlikeholder og lagrer maskinen, er oppmerksomme, nøyaktige og har fått riktig opplæring. Feilaktig bruk og vedlikehold av maskinen kan føre til personskade eller dødsfall.

Dette er et kjøretøy for spesielle bruksområder som ikke skal brukes på veien. Det vil kjennes annerledes å kjøre i forhold til passasjerbiler og lastebiler. Derfor bør du ta deg tid til å gjøre deg kjent med din WORKMAN.

Ikke alt tilleggsutstyr som passer til WORKMAN er dekket i denne håndboken. Se den spesifikke brukerhåndboken som følger med for ekstra sikkerhetsinstruksjoner. **LES DISSE HÅNDBØKENE.**

FOR Å REDUSERE FAREN FOR PERSONSKADE, BØR DU FØLGE DISSE SIKKERHETSINSTRUKSENE.

Arbeidsleders ansvar

- Sørg for at førerne har fått god opplæring, og er kjent med brukerhåndboken og alle merkene på kjøretøyet.
- Etabler dine egne spesialprosedyrer og arbeidsregler for uvanlige arbeidsforhold (f.eks. skråninger som er for bratte). Bruk den tredje høye låsebryteren hvis hastigheten kan resultere i en situasjon hvor sikkerheten settes i fare eller kjøretøyet brukes på feil måte.

Før bruk

- Du må ha lest og forstått innholdet i denne brukerhåndboken før du tar maskinen i bruk. Du kan få tilsendt en ny brukerhåndbok ved å sende fullstendig modell- og serienummer til: The Toro Company, 8111 Lyndale Avenue South, Minneapolis, Minnesota 55420, USA.
- Aldri la barn få lov til å bruke kjøretøyet. Aldri la voksne bruke kjøretøyet uten å ha fått ordentlige instruksjoner. Kun personer som har fått opplæring og er autoriserte, skal bruke dette kjøretøyet. Pass på at føreren er fysisk og mentalt skikket til å bruke kjøretøyet. Brukere av kjøretøyet bør ha førerkort.

- Dette kjøretøyet er laget for å tåle vekten av kun deg, operatøren, og én passasjer i setet som leveres av produsenten. Aldri ha flere passasjerer i kjøretøyet.
- Ikke bruk kjøretøyet når du er påvirket av medisiner, alkohol eller andre rusmidler.
- Bli kjent med kontrollene, og lær hvordan man stopper motoren raskt.
- Sørg for at alle skydd, sikkerhetsinnretninger og merker er på plass. Hvis en verneplate, en sikkerhetsanordning eller et merke ikke virker, er uleselig eller skadet, må det repareres eller skiftes ut før du tar maskinen i bruk.
- Bruk alltid solide sko. Bruk ikke maskinen hvis du har på deg sandaler, tennissko eller joggesko. Bruk aldri løstsittende klær eller smykker som kan sette seg fast i bevegelige deler og forårsake personskader.
- Vernebriller, vernesko, lange bukser og hjelm anbefales og er i enkelte land påbudt i henhold til lokale sikkerhets- og forsikringsforskrifter.
- Hold alle, spesielt barn og kjæledyr, på avstand fra driftsområdet.
- Kontroller alltid alle deler på kjøretøyet samt eventuelt tilleggsutstyr før du tar det i bruk. Hvis noe er galt, må du ikke bruke kjøretøyet. Pass på at problemet rettes opp før du bruker kjøretøyet eller tilleggsstyret igjen.
- Diesel er meget brannfarlig, og må behandles forsiktig.
 - Bruk en godkjent drivstoffkanne.
 - Du må ikke ta av lokket på drivstofftanken mens motoren er varm eller i gang.
 - Ikke røyk mens du håndterer drivstoff.
 - Fyll på drivstofftanken utendørs, til omtrent 2,5 cm under toppen av tanken (bunnen av påfyllingshalsen). Ikke fyll på for mye.
 - Tørk opp drivstoff som eventuelt ble sølt.
- Du må kun bruke en godkjent bærbar drivstoffbeholder som ikke er laget av metall. Statisk elektrisk utladning kan antenne drivstoffdamp i en drivstoffbeholder som ikke står på bakken. Flytt drivstoffbeholderen fra planet på kjøretøyet og sett den på bakken på god avstand fra kjøretøyet før du fyller på. Munnstykket skal hele tiden være i kontakt med beholderen mens du fyller på. Fjern utstyr fra lasteplanet før du fyller på.
- Kontroller daglig at sperrebryterne fungerer som de skal. Se side 32. Hvis en bryter ikke virker, må du skifte den før du bruker maskinen. Skift alle sperrebryterne i sikkerhetssystemet annethvert år enten de virker eller ikke.

Under bruk

- Operatøren og passasjerer skal sitte så lenge kjøretøyet er i bevegelse. Føreren bør holde begge hendene på rattet, og passasjerer bør bruke håndtakene. Hold armer og bein inni kjøretøyet til enhver tid. Du må aldri ha passasjerer i boksen eller på tilleggsutstyr. Husk at passasjerer ikke alltid er forberedt på at du kommer til å bremse eller snu.
- Overbelast aldri kjøretøyet. Merkeplaten (som er plassert under framspringet på passasjersiden) viser belastningsgrensen for kjøretøyet. Tilhengere må aldri overbelastes, og kjøretøyets bruttovekt må aldri overskrides.
- Starte motoren:
 - Sitt i førersetet og kontroller at parkeringsbremsen er aktivert.
 - Koble fra tilhengere og sett den håndbetjente gasspaken tilbake i AV-posisjon (forutsatt at kjøretøyet er slik utstyrt).
 - Sett girspaken i FRI og trykk ned clutchpedalen.
 - Hold foten borte fra gasspedalen.
 - Vri tenningsnøkkelen til PÅ, og hold glødepluggbryteren PÅ. (Maksimum 30 sekunder).
 - Vri tenningsnøkkelen til START.
- Du må være oppmerksom når du bruker maskinen. Hvis du ikke bruker kjøretøyet på en sikker måte, kan dette resultere i en ulykke, at kjøretøyet velter eller alvorlig skade eller død. Kjør forsiktig. Slik forhindrer du at kjøretøyet velter eller at du mister kontroll:
 - Vær svært forsiktig, reduser hastigheten og oppretthold trygg avstand rundt sandfang, grøfter, bekker, ramper og ukjente områder eller andre farer.
 - Hold utkikk etter hull eller andre skjulte farer.
 - Vær forsiktig når du bruker kjøretøyet i bratte bakker. Kjør rett opp og ned bakker såfremt det er mulig. Reduser hastigheten når du tar skarpe svinger eller snur i en bakke. Unngå å svinge i bakker så lenge det ikke er helt nødvendig.
 - Vær spesielt forsiktig når du bruker kjøretøyet på våte overflater, i høy hastighet eller med full last. Brems tiden øker når du kjører med full last. Skift til et lavere gir før du kjører opp eller ned en bakke.
 - Når du laster på lasteplanet, må du fordele lasten jevnt. Vis spesiell varsomhet dersom lasten overstiger størrelsen til kjøretøyet/lasteplanet. Vis spesiell varsomhet når du håndterer usentrert last som ikke kan sentreres. Balanser lasten, og fest den slik at den ikke forskyves.
 - Unngå å starte og stoppe plutselig. Ikke gå fra revers til fremover eller omvendt uten først å ha stanset helt.
- Ikke ta skarpe svinger, gjør plutselige bevegelser eller utfør andre handlinger som kan få deg til å miste kontrollen over kjøretøyet.
- Du må ikke kjøre forbi et annet kjøretøy som kjører i samme retning i veikryss, steder med dårlig sikt eller på andre farlige steder.
- Ikke la noen stå bak kjøretøyet når du laster av, og ikke tipp lasten på noens føtter. Åpne låsene på baklemmen fra siden av boksen, ikke bak boksen.
- Hold alle andre på avstand. Se bakover og kontroller at det ikke er noen bak deg før du rygger. Rygg langsomt.
- Se opp for trafikk når du bruker kjøretøyet i nærheten av eller krysser veier. Gi alltid fotgjengere og andre kjøretøy forkjørsrett. Kjøretøyet er ikke utformet for bruk på veier eller motorveier. Signaliser tidlig når du skal snu eller stoppe, slik at andre vet hva du planlegger å gjøre. Følg trafikkreglene.
- Du må aldri bruke kjøretøyet på eller i nærheten av et område hvor det er eksplosivt støv eller eksplosive damper i luften. Eksossystemet og det elektriske systemet kan skape gnister som kan antenne eksplosivt materiale.
- Vær alltid på utkikk etter, og forsøk å unngå lave overheng, slik som greiner, dørstolper, overhengende gangveier osv. Forsikre deg om at det er nok plass over deg til at du kan komme under med kjøretøyet og deg selv.
- Hvis du noen gang er i tvil om hva som er sikker drift, STANS ARBEIDET og spør arbeidslederen din.
- Ikke ta på motoren, transakselen, radiatoren, lyddemperen eller lyddemperskjermen mens motoren er i gang, eller like etter at den er stoppet. Disse områdene er svært varme og du kan brenne deg på dem.
- Hvis maskinen noen gang vibrerer unormalt mye, må du straks stanse opp, slå av motoren og vente til alle bevegelige deler har stanset og kontrollere om det er oppstått en skade. Reparer alle skader før du fortsetter å bruke kjøretøyet.
- Før du reiser deg fra setet:
 - Stans maskinen.
 - Senk planet.
 - Slå av motoren og vent til alle bevegelige deler har stanset.
 - Sett på parkeringsbremsen.
 - Ta ut nøkkelen fra tenningen.
 - Blokker hjulene hvis maskinen står i en helling.

Vedlikehold

- Før det utføres service eller foretas justeringer på maskinen, må du stanse motoren, aktivere parkeringsbremsen og ta ut nøkkelen fra tenningen for å hindre at motoren startes ved et uhell.
- Jobb aldri under et hevet lasteplan uten å ha plassert støttepilarer på den helt utstrakte sylindrestangen.
- Kontroller at alle hydrauliske ledningskoblinger er stramme og at alle hydrauliske slanger og ledninger er i god stand før du belaster systemet.
- Hold kropp og hender på god avstand fra lekkasjer fra bolteåpninger eller munnstykker som sender ut hydraulisk væske under høyt trykk. Bruk papp eller papir når du leter etter lekkasjer, ikke hendene. Hydraulisk væske som kommer ut under trykk, kan trenge gjennom huden og forårsake alvorlige skader. Væske som sprøytes inn under huden, må fjernes kirurgisk innen få timer av en doktor med kjennskap til denne typen skader, ellers kan resultatet bli koldbrann.
- Før du frakobler eller utfører arbeid på det hydrauliske systemet, må du få ut alt trykket i systemet ved å stanse motoren, flytte tømmeventilposisjonen fra hevet til senket og/eller senke boksen og tilleggsstyr. Sett hydraulikkspaken i avlastet stilling. Dersom lasteplanet står hevet, må det støttes med pilarer.
- For å sikre at hele maskinen er i god stand, må alle mutrer, bolter og skruer være stramme.
- For å redusere potensiell brannfare, må du sørge for at det ikke er mye fett, gress, løv eller skitt rundt motoren.
- Hvis motoren må være i gang for å utføre en vedlikeholdsjustering, må du passe på at klær, hender, føtter og andre kroppsdeler ikke er i nærheten av motoren eller andre bevegelige deler. Hold alle unna.
- Du må ikke overskride tillatt motorhastighet ved å endre regulatorinnstillingene. Maksimal motorhastighet er 3650 opm. La en autorisert TORO-forhandler kontrollere maksimal bakkehastighet med en turteller, slik at det blir utført på en sikker og nøyaktig måte.

- Hvis det noen gang er behov for omfattende reparasjoner eller assistanse, kan du ta kontakt med en godkjent TORO-forhandler.
- For å sikre optimal ytelse og sikkerhet, må du alltid kjøpe originale TORO-reservedeler og -tilbehør. Det kan være farlig å bruke reservedeler og tilleggsutstyr som er laget av andre produsenter. Hvis du endrer kjøretøyet på en måte som påvirker drift, ytelse, utholdenhet eller bruk, kan det føre til personskader eller dødsfall. Slike endringer kan gjøre garantien fra TORO ugyldig.
- Dette kjøretøyet skal ikke endres uten godkjenning fra TORO. Henvendelser rettes til The TORO Company, Commercial Division, Vehicle Engineering Dept., 300 West 82nd St., Bloomington, Minnesota 55420-1196, USA.

Lydtrykk

Denne enheten har et kontinuerlig lydtrykknivå med A-vekt ved førerens øre på: 84 dB(A), basert på målinger av identiske maskiner i henhold til direktiv 98/37/EC med endringer.

Vibrasjonsnivå

Hånd-arm

Denne enheten har et maksimalt vibrasjonsnivå på 2,5 m/s² ved hendene, basert på målinger av identiske maskiner i henhold til ISO 5349-prosedyrer.

Hele kroppen

Denne enheten har et maksimalt vibrasjonsnivå på 0,5 m/s² på bakkdelen, basert på målinger av identiske maskiner i henhold til ISO 2631 prosedyrer.

Sikkerhets- og instruksjonsmerker



Sikkerhetsmerker og -instruksjoner er lett synlige for føreren, og plassert i nærheten av alle områder som representerer en potensiell fare. Bytt ut alle merker som er ødelagte eller forsvunnet.

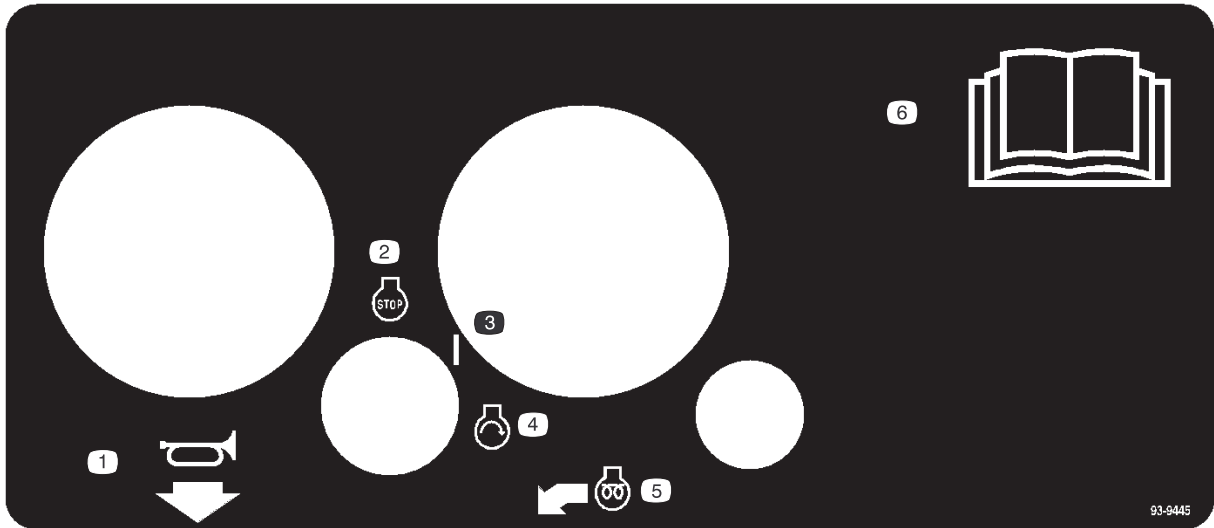
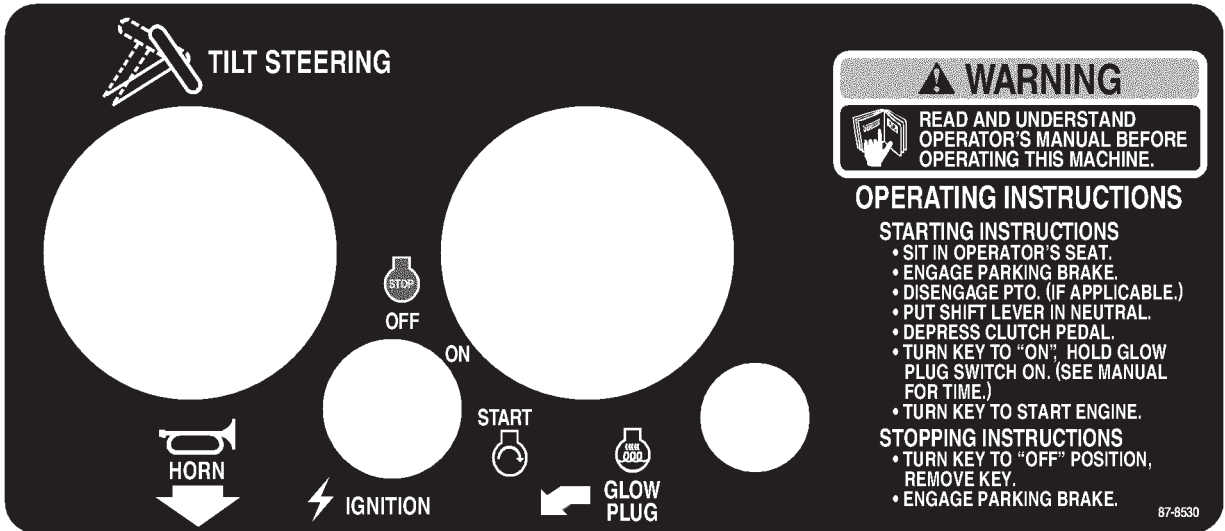

1. Horn
2. Motor – stopp

3. På
4. Motor – start

5. Motor – forvarme

6. Les *brukerhåndboken*.



94-1223
Modell 07217TC

- | | | | |
|------------------|------------------|---------------------|---------------------------------|
| 1. Horn | 3. På | 5. Motor – forvarme | 6. Les <i>brugerhåndboken</i> . |
| 2. Motor – stopp | 4. Motor – start | | |

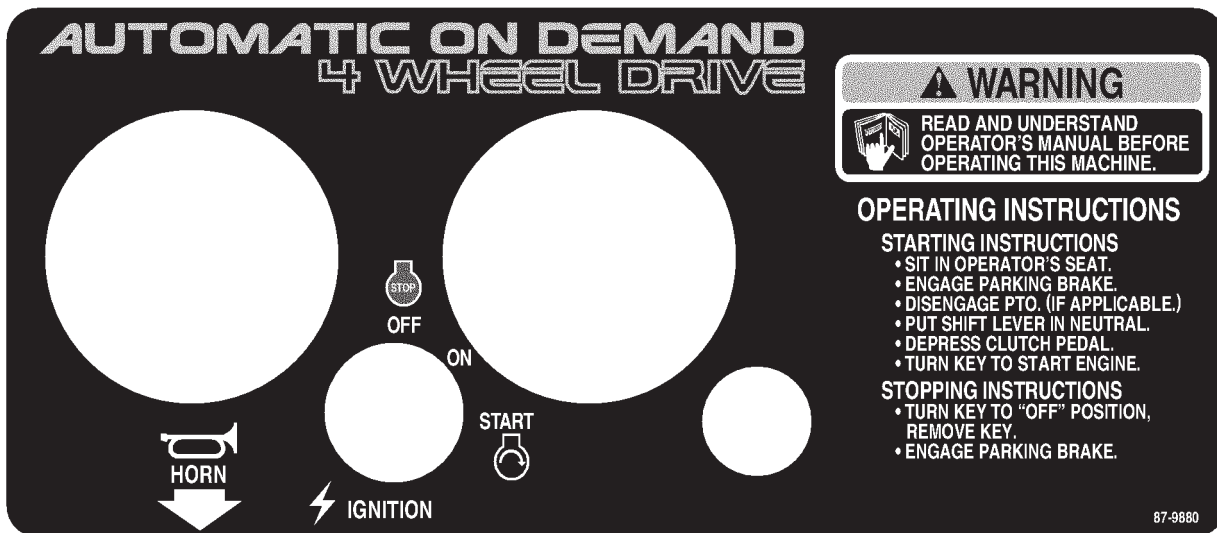

87-9880
Modell 07217

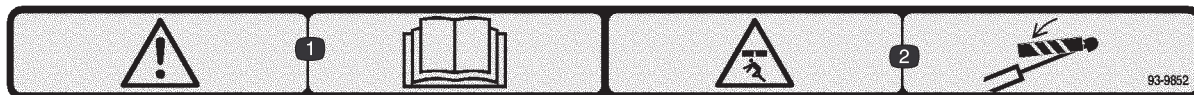

93-9852

1. Advarsel – les *brugerhåndboken*.
2. Fare for knusing – monter sylindelåsen.

⚠ DANGER

FAILURE TO COMPLY WITH THE FOLLOWING SAFETY REQUIREMENTS MAY RESULT IN PERSONAL INJURY OR DEATH. READ AND UNDERSTAND OPERATORS MANUAL BEFORE OPERATING THIS MACHINE. VEHICLE IS FOR OFF ROAD USE ONLY.
 ESTA MAQUINA PUEDE SER RIESGOSA SI SE USA EN UNA MANERA INAPROPIADA. OPERADORES DEBEN ESTAR MUY BIEN ENTRENADOS EN LA MANERA APROPRIADA DE OPERAR LA MAQUINA.

• TO AVOID TIPOVER:

- USE EXTREME CAUTION ON HILLS, SLOPES AND ROUGH TERRAIN.
- REDUCE SPEED AND DISENGAGE DIFFERENTIAL LOCK WHEN TURNING.
- AVOID SUDDEN SHARP TURNS, STARTS AND STOPS. AVOID HOLES, DROP OFFS, OR HIDDEN HAZARDS IN TERRAIN.
- REDUCE SPEED WITH HEAVIER LOADS.

• OPERATOR MUST BE SKILLED AND TRAINED IN SAFE OPERATION.

- OPERATOR AND PASSENGER (MAXIMUM ONE) MUST REMAIN SEATED AND KEEP ARMS AND LEGS WITHIN VEHICLE BODY.
- NO ADDITIONAL PASSENGERS IN BOX OR ON ATTACHMENTS.
- KEEP BYSTANDERS AND PETS AWAY FROM MACHINE.
- STOP ENGINE BEFORE ADDING FUEL OR SERVICING MACHINE.
- CHECK OPERATION OF ALL INTERLOCKS, BRAKES AND ACCELERATOR DAILY. DEEP ALL SAFETY DEVICES IN PLACE.
- MAXIMUM ENGINE SPEED IS 3650 RPM. DO NOT EXCEED.

FOR HEAVY DUTY OPERATION, MAINTENANCE SHOULD BE PERFORMED TWICE AS FREQUENTLY.



87-5920

87-5920

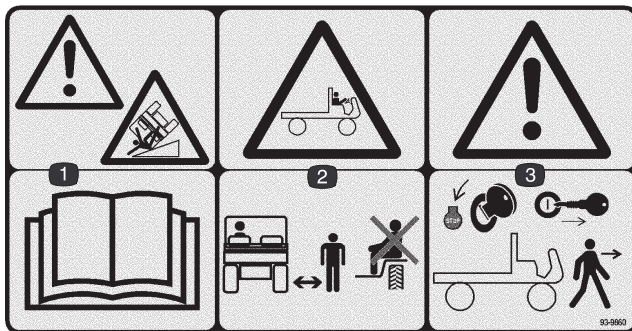

93-9860

1. Advarsel, fare for velt – les *brugerhåndboken*.
2. Driftsfare – hold andre på trygg avstand fra maskinene, og ta ikke med passasjerer (annet enn i passasjeraset).
3. Vri tenningsnøkkelen til posisjonen for å slå av motoren, og ta ut nøkkelen før du forlater maskinen.

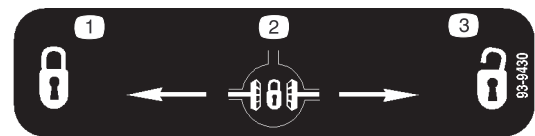

93-9430

1. Låst
2. Utjevningssperre
3. Ulåst



93-9443

1. Parkeringsbrems



87-6000

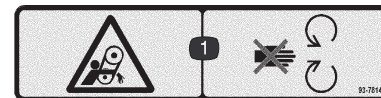

93-7814

1. Viklingsfare – hold deg borte fra bevegelige deler.



93-6687

1. Ikke trå her.



87-6020

OPTIONAL FUSE BLOCK	OPTIONAL FUSE BLOCK	STANDARD FUSE BLOCK
		OPEN
		LIGHTS 15 AMP
		DASH 25 AMP
		IGNITION 10 AMP

87-6670



87-5910

1. Sakte
2. Hurtig

		15 AMP
		25 AMP
		10 AMP

93-9851

1. Frontlys
2. Motor – start

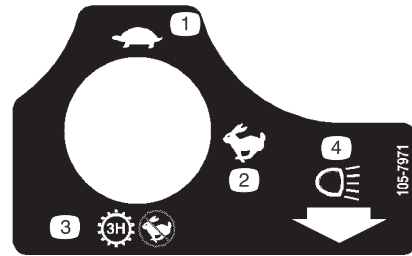

105-7971

1. Sakte
2. Hurtig
3. Overføring – tre gir, ingen hurtig-hastighet
4. Frontlys

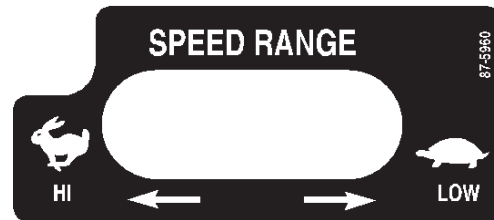

87-5960

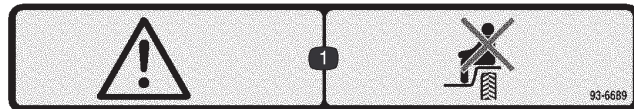

93-6689

1. Advarsel – Ta ikke med passasjerer.

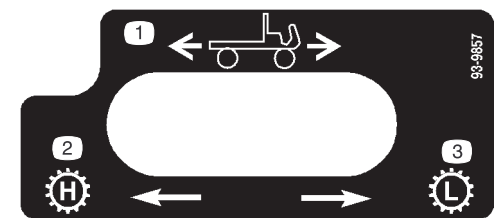

93-9857

1. Kjøretøyets hastighet
2. Overføring – høy
3. Overføring – lav

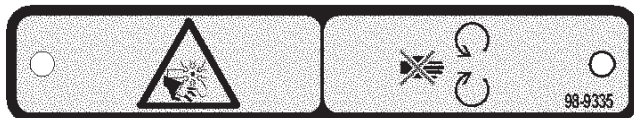

98-9335

1. Fare for kutting/amputering, vifte – hold deg unna bevegelige deler.

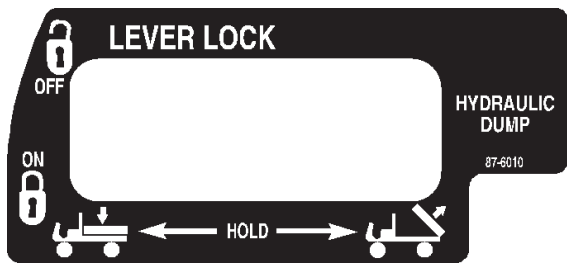

87-6010

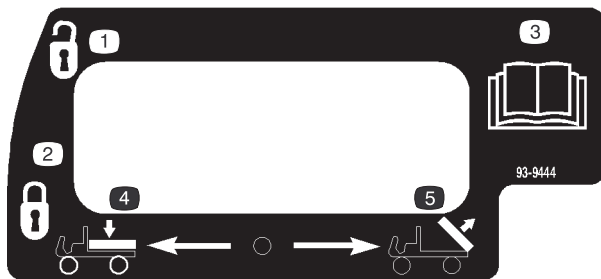

93-9444

1. Ulåst
2. Låst
3. Les *brugerhåndboken*.
4. Senk lasteplanet
5. Hev lasteplanet

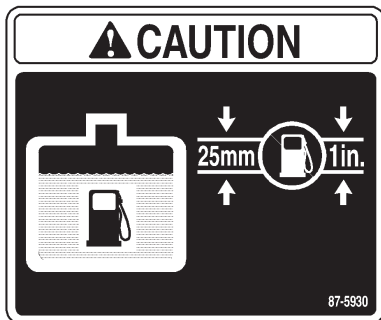

87-5930

1. Når du fyller drivstoff på tanken, la det være igjen 25 mm mellom drivstoffet og toppen av tanken.

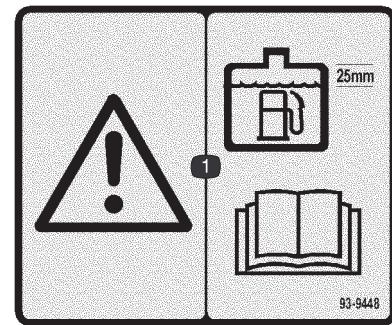

93-9448

1. Advarsel – når du fyller drivstoff på tanken, la det være igjen 25 mm mellom drivstoffet og toppen av tanken. Les *brugerhåndboken*.

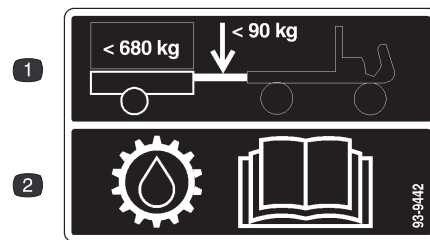

93-9442

1. Maksimal tungevekt er 90 kg, og maksimal trailervekt er 680 kg.
2. Les *brugerhåndboken* hvis du vil ha mer informasjon om girolje.

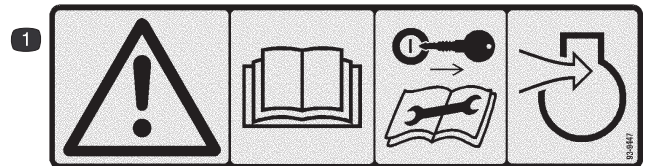

93-9447

1. Advarsel – les *brugerhåndboken*. Ta ut tenningsnøkkelen før du utfører service eller vedlikehold på motorens luftinntakssystem.

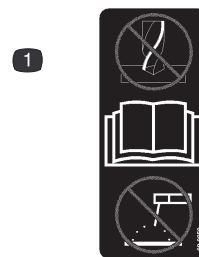

93-9850

1. Må ikke repareres – les *brugerhåndboken*.



93-9899

1. Fare for knusing – monter sylindrelåsen.

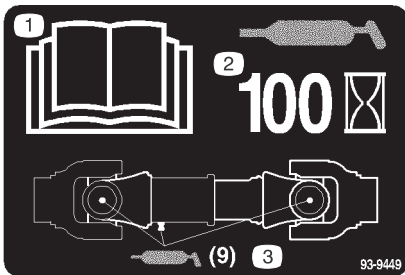

93-9449

1. Les *brugerhåndboken*.
2. Smør inn med fett hver 100. time
3. Tilfør fett (9 smørepunkter).

APPROXIMATE OPERATING WEIGHT 1400 LBS.
 RATED CAPACITY 2600 LBS.
 GVW 4000 LBS MAXIMUM
 RATED CAPACITY SHOWN ABOVE MAY VARY WITH
 TIRE TYPE, TIRE PRESSURE, AND ATTACHMENT
 CONFIGURATION.
 (REFER TO OPERATORS MANUAL FOR DETAILS.)
 THIS UNIT COMPLIES WITH ANSI B56.8a-1994 TYPE D

105-4220

105-4220
Modeller 07213

APPROXIMATE OPERATING WEIGHT 1600 LBS.
 RATED CAPACITY 2600 LBS.
 GVW 4200 LBS MAXIMUM
 RATED CAPACITY SHOWN ABOVE MAY VARY WITH
 TIRE TYPE, TIRE PRESSURE, AND ATTACHMENT
 CONFIGURATION.
 (REFER TO OPERATORS MANUAL FOR DETAILS.)
 THIS UNIT COMPLIES WITH ANSI B56.8 - 1994 - TYPE D

105-4229

105-4229
Modeller 07217

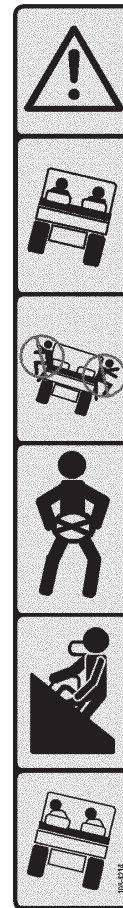

105-4214

1. Advarsel – maskinen kan velte.
2. Ikke hopp av en maskin som velter.
3. Hold deg godt fast og vær stiv i beina.
4. Passasjeren bør holde i hoftestøtten og håndtaket.
5. Len deg bort fra den retningen som maskinen velter mot.

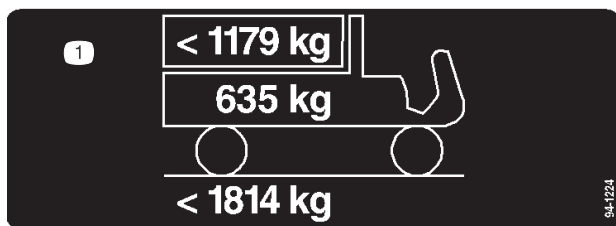

94-1224
Modeller 07213TC

1. Maksimum last er 1179 kg, kjøretøyets vekt er 635 kg, og kjøretøyets bruttovekt er 1814 kg.

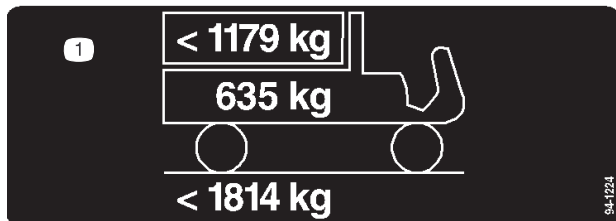

94-1224

1. Maksimum last er 1179 kg, kjøretøyets vekt er 635 kg, og kjøretøyets bruttovekt er 1814 kg.

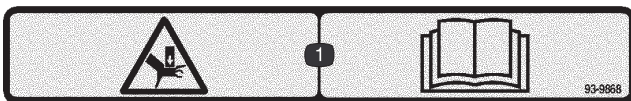

93-9868

1. Advarsel, fare for knusing av hånd – les *brugerhåndboken*.



93-8071

1. Varm overflate/brannskadefare – hold deg på trygg avstand fra den varme overflaten.



94-5272

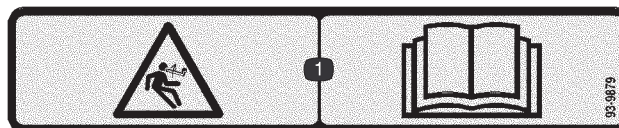

93-9879

1. Fare for lagret energi – les *brugerhåndboken*.

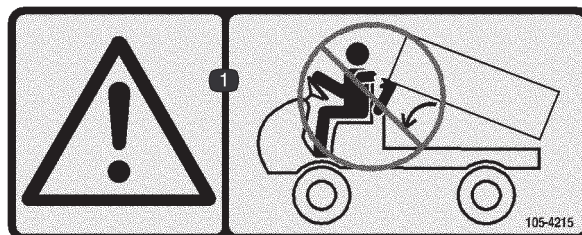

105-4215

1. Advarsel – unngå klempunkter.

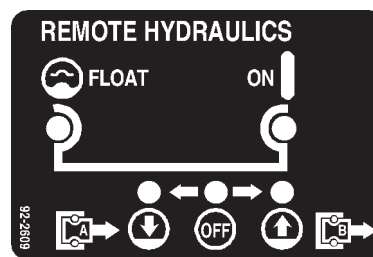

92-2609
Modeller 07213 og 07217

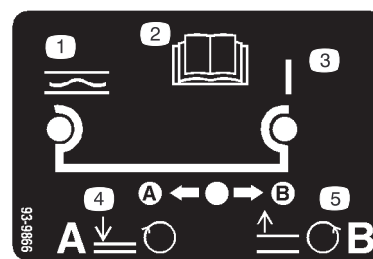

93-9866
Modeller 07213TC og 07217TC

1. Flyt
2. Les *brugerhåndboken*.
3. På
4. A-kobling, senk tilbehøret, eller flytretning med klokken
5. Hev tilbehøret, flytretning mot klokken eller B-kobling



93-9084

Modeller 07213TC og 07217TC

1. Hevepunkt

2. Nedtrekkspunkt



93-9525

Modeller 07213TC og 07217TC

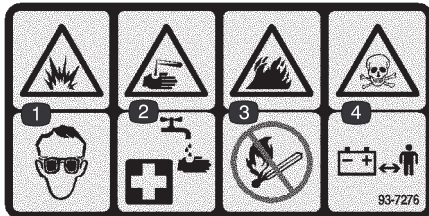

93-7276

Modeller 07213TC og 07217TC

- | | |
|--|---|
| 1. Eksplosjonsfare – bruk vernebriller. | 3. Brannfare – ingen bål, åpne flammer eller røyking. |
| 2. Fare for etsende væsker/kjemisk brannskade – skylld med vann hvis du må utføre førstehjelp. | 4. Giftfare – hold barn på trygg avstand fra batteriet. |

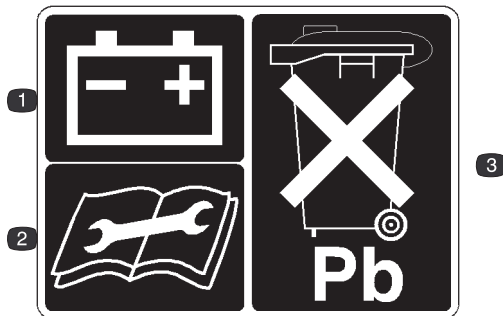

93-6668

Modeller 07213TC og 07217TC

- | | |
|--|-------------------------------------|
| 1. Batteri | 3. Inneholder bly – må ikke kastes. |
| 2. Les instruksene før du utfører service eller vedlikehold. | |

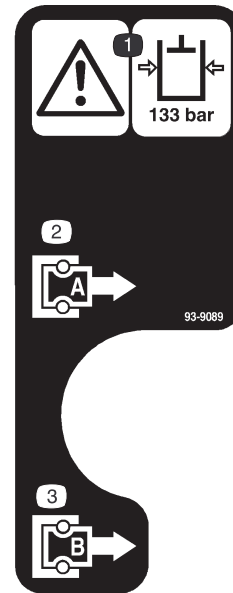

93-9089

Modeller 07213TC og 07217TC

- | | |
|--|--------------|
| 1. Advarsel – hydraulisk oljetrykk er 133 bar. | 2. Kobling A |
| | 3. Kobling B |

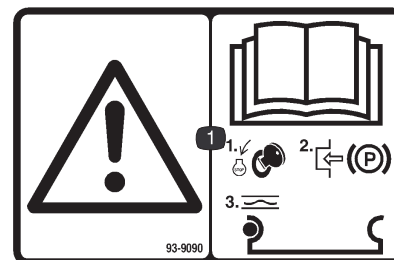

93-9090

Modeller 07213TC og 07217TC

1. Advarsel – les *brugerhåndboken*; vri nøkkelen til posisjonen for å slå av motoren, sett på parkeringsbremsen og flytt den fjernstyrte hydrauliske kontrollspaken til flyt-posisjon.

WORKMAN QUICK REFERENCE AID

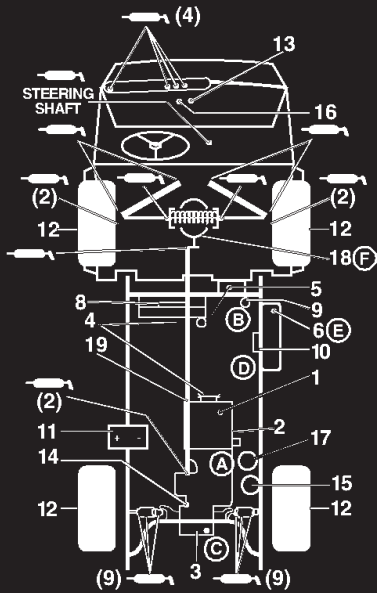

CHECK/SERVICE

1. ENGINE OIL LEVEL
2. ENGINE OIL DRAIN
3. TRANSAXLE/HYDRAULIC OIL LEVEL (DIP STICK)
4. BELTS (WATER PUMP, HYDRAULIC PUMP)
5. COOLANT LEVEL FILL
6. FUEL (3300/4300 DIESEL FUEL ONLY, 3200/4200 UNLEADED FUEL ONLY)
7. GREASE POINTS → 100 HRS.
8. RADIATOR SCREEN
9. AIR CLEANER
10. FUEL PUMP
11. BATTERY
12. TIRE PRESSURE - MAXIMUM 20 PSI FRONT, 18 PSI REAR (24" TIRE)
13. FUSES (LIGHTS 15 AMP, IGNITION 7.5 AMP, DASH ACCESSORIES 7.5 AMP)
14. HYDRAULIC STRAINER
15. HYDRAULIC OIL FILTER
16. BRAKE FLUID
17. WATER SEPARATOR (DIESEL ONLY)
18. DIFFERENTIAL FILL/CHECK (4WD ONLY)
19. 4WD SHAFT

FLUID SPECIFICATIONS/CHANGE INTERVALS

SEE OPERATOR'S MANUAL FOR INITIAL CHANGES	FLUID TYPE	CAPACITY		CHANGE INTERVALS		FILTER LOCATION	
		L	QT	FLUID	FILTER		
ENGINE OIL	SAE 10W-30 CD, CE, CF or CF-4	3.7	3.9	100 HRS.	100 HRS.	(A)	
TRANS/HYDRAULIC OIL	DEXRON III ATF	7.1	7.5	800 HRS.	800 HRS.	(C)	
AIR CLEANER	CLEAN EVERY 50 HRS.					200 HRS.	(B)
FUEL > 32 F	SEE NOTE 6	4.3	7 GAL	---	400 HRS.	(E)	
FUEL PUMP	---	---	---	---	400 HRS.	(D)	
COOLANT 50/50 ETHYLENE GLYCOL WATER	---	.95	4.5	1200 HRS.	---	---	
STRAINER	---	---	---	CLEAN 800 HRS.		(F)	
DIFFERENTIAL OIL	SAE 10W-30 CD	---	1	800 HRS.	---	---	

FOR HEAVY DUTY OPERATION, MAINTENANCE SHOULD BE PERFORMED TWICE AS FREQUENTLY.

106-6730

106-6730

Spesifikasjoner

Obs: Spesifikasjoner og konstruksjon kan endres uten varsel.

Generelle spesifikasjoner

Type	Åpent kjøretøy med firehjulstrekk for to personer. Godkjent i henhold til ANSI-spesifikasjonene B56.8a-1994.
Motor	Tresylindret, væskeavkjølt, avbalansert Daihatsu-dieselmotor. Nominell effekt på 26,5 hk, maksimal hastighet på 3650 o/min. 952 cc forskyvning. Girpumpe med tvungen smøring. 12 volts elektrisk starter. Utskiftbart oljefilter.
Luftfilter	Kraftig, torinns luftrenser.
Batteri	12 volt med 650 A kaldkjøring på startmotor ved -18 °C
Kjølesystem	Sentrert radiator montert på midten med avtagbar skjerm som har lavere rengjøringsstilgang. Kjølesystemet har en kapasitet på rundt 3,8 l, der det blandes halvt om halvt med vann og frostvæske med etylenglykol.
Drivstoffsystem	Drivstofftanken har en kapasitet på 26,5 liter. 12 volts elektrisk drivstoffpumpe (transistortype) med utskiftbart drivstoffilter. Utskiftbart drivstoffilter/vannutskiller med tre mikromillimeters filtrering.
Drivverk	Bakre transaksellstilling, toaksels drivverk 3 synkroniserte hastigheter, H-mønstrer girspak med høy/lav hastighetsinnstilling, som gir seks hastigheter fremover og to hastigheter bakover. Utjevningssperre med manuell aktivering. 4-hjuls drivaksel (kun for firehjulsdriфт).
Clutch	17 cm clutch og trykklamell.
Fremre differensial (kun for firehjulsdriфт)	forhold 5,0 til 1
Midtre differensial (kun for firehjulsdriфт)	Frihjulskoblet toveisclutch
Ramme	Sveiset, sterk stålkonstruksjon.
Forhjuloppheg	Uavhengig "A"-kontrollarm, doble spiralfjærer med progressiv fjærfaktor og to støtdempere med stang mot svaing.
Bakhjuloppheg	DeDion-aksel (vektbærende aksel er uavhengig av transaksel), bladfjærer og to støtdempere.
Styresystem	Strøm, 3-stillings justering for ratt, 3-3/4 vridninger lås mot lås. Forhold på 17,5 til 1, ratt med diameter på 35 cm.
Dekk	<u>Framdekk</u> : 20 x 10 tommer-10,4-lag, ribbeslitebane. <u>Bakdekk</u> : 24 tommer x 13 tommer-12,4-lag, torvslitebane.
Bremser	Firehjulshydraulikk, to sikkerhetskreter for selvjusterende trommel: Diameter på 17,5 cm foran og 20 cm bak (tohjulsdriфт) – diameter på 20 cm foran og bak (firehjulsdriфт). Håndbetjent parkeringsbrems aktiverer bremsekoene bak.
Veltebøylesystem	To polers veltebøylestruktur med skulderstøtte.
Hydraulikk	4 gpm trykbalansert girpumpe gir hydraulikkstrøm for servostyring, heving og ekstra hydraulikkspake. Kontrollventil for heving og to sylindere for heving av lastepanet. Transakselen brukes som beholder for hydraulikkssystem. Samlet kapasitet er 7,6 l. Utskiftbart 25-millimeters oljefilter. 100-maskers sugefilter i transaksel.
Sete	Bøtteseter med skulder- og hoftestøtte. Kan justeres fremover og bakover for sjaførens komfort.

Kontroller	Fotbetjent gasspedal, clutch og bremsepedaler. Håndbetjent girspak, utjevningssperre, parkeringsbrems, skifter høy/lav innstilling, hydraulisk heving og justeringsspaker for ratt. Tenningsbryter, lysbryter, glødepluggbryter, hornknapp og bryteren til sperring av 3. gir i det høye området.
Målere	Timeteller, drivstoffmåler og kjølemiddeltemperaturmåler. Varsellampene inkluderer indikator for lavt oljetrykk i motoren, ladeindikator og glødepluggindikator. Turteller (ekstra).
Lys	To halogenfrontlys og ett baklys. Bremselys, bak.
Tauingskobling	Koblingen har et hull til kule eller pinne.
Sperresystem	Clutchpedalen må holdes inne for at motoren skal starte.
Bakkehastighet	Hastigheter forover med 24 tommers bakdekk Høy hastighetsinnstilling: 12,2/18,5/32 km/t Lav hastighetsinnstilling: 4,7/7,2/12,4 km/t Hastigheter bakover med 24 tommers dekk Høy hastighetsinnstilling: 11,6 km/t Lav hastighetsinnstilling: 4,5 km/t
Grunnvekt (Tørr med/uten lastevogn)	635 kg (tohjulsdrift) 725,7 kg (firehjulsdrift)
Klassifisert kapasitet	1180 kg (inkluderer 91 kg for sjåføren, 91 kg for passasjeren og lastet tilbehør).
Maksimum. Kjøretøyets bruttovekt	1814 kg (tohjulsdrift) 1905 kg (firehjulsdrift)
Tauingskapasitet	Tungevekt 91 kg Maksimal tilhengervekt er 680 kg.
Bakkeklaring	17,8 cm uten last
Hjulavstand	178 cm
Hjulets slitebane (midtlinje til midtlinje)	Foran 117 cm Bak 121 cm

Dimensjoner

Total bredde	160 cm
Total lengde	316 cm uten plan 323 cm med fullt plan 338 cm med 2/3 plan i bakre monteringsplassering
Høyde	190,5 cm til øverst på veltebøylesystemet

Montering

Obs: Bestem høyre og venstre side av maskinen fra normal bruksposisjon.

Beskrivelse	Ant.	Bruk
Bakre skjermer	2	Fest bakre skjermer på modeller 07213TC og 07217TC
Hodeskrue 5/16–18 x 1 tomme	4	
Flat skive 0,344 tommer, indre diameter.	4	
Låsemutter 5/16–18	4	
Hodeskrue 1/4–20 x 1 tomme	12	
Flat skive 0,281 tommer, indre diameter.	12	
Låsemutter 1/4–20	12	
Linseskruer	6	
Låsemutter 3/8–16	6	
Hjulmutter	10	Fest hjul på modeller 07213TC og 07217TC
Hjul – foran	2	
Hjulmutter	10	
Hjul – bak	2	
Ratt	1	Monter ratt på modeller 07213TC og 07217TC
Skumtetning	1	
Spenneskive	1	
Mutter	1	
Lokk	1	
Fremre støtfangere	2	Monter fremre skjermer på modeller 07213TC og 07217TC
Stjerneskrue	14	
Spenneskive	14	
Låsemutter 10–24	14	
Veltebøylesystem	1	Fest veltebøylesystemet på modeller 07213TC og 07217TC
Hodeskrue 1/2–13 x 3 tomme	4	
Låsemuttere 1/2–13	4	
Brukerhåndbok (kjøretøy)	2	Les denne før du tar maskinen i bruk.
Delekatalog	1	
Registreringskort	1	Fyll ut dette og send det tilbake til Toro.

Montere bakre skjermer

1. Løsne låsemutterne og hodeskruene som fester baklysplatene til høyre og venstre rammebraketter (fig. 1).
2. Drei baklysplatene bakover, og stram til hodeskruer og låsemuttere.

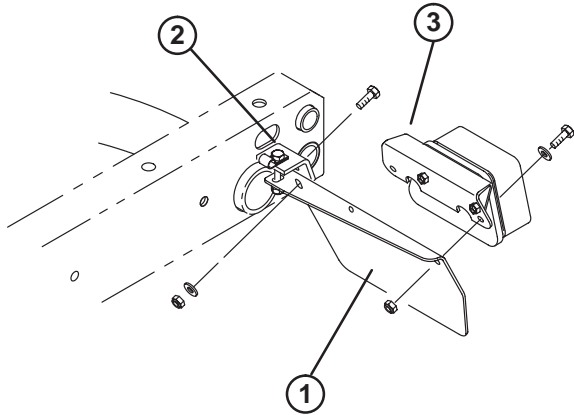

Figur 1

1. Baklysplate
2. Rammebrakett:
3. Monteringsbrakett for baklys

3. Fest baksiden av hver baklysplate til rammebrakettene med en 5/16–18 x 1 tommers hodeskrue, en flat spenneskive med indre diameter på 0,281 tommers og låsemutter, som vist på figur 1.
4. På venstre side fjerner du de to hodeskruene, spenneskivene, og låsemutterne som fester monteringsbraketten for baklysene til baklysplaten (fig. 2).

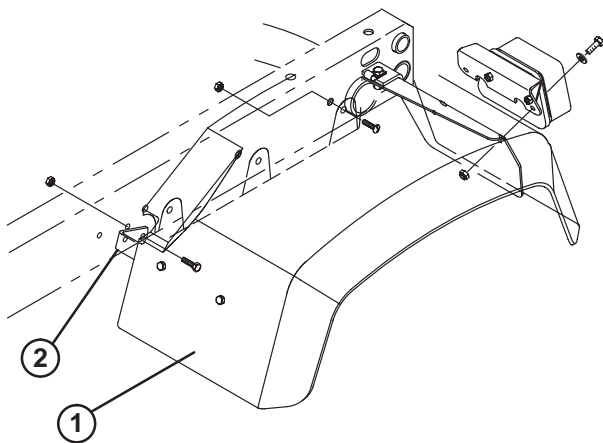

Figur 2

1. Skjerm
2. Monteringsbrakett for skjerm

5. Plasser en skjerm over hver baklysplate. Rett inn monteringshullene.
6. På venstre side fester du løst monteringsbraketten for baklys, baksiden på skjermen og baklysplate, sammen med de to hodeskruene, spenneskivene og låsemutterne som du fjernet tidligere.
7. På høyre side fester du baksiden av skjermen til baklysplaten med to 1/4–20 x 1 tommers hodeskruer, spenneskive med indre diameter på 0,281 tommers og låsemuttere.
8. Fest forsiden av hver monteringsbrakett løst til hver skjerm med en hodeskrue og låsemutter på 1/4–20 x 1 tommers.
9. Fest sidene på hver av skjermene løst til rammen med tre 3/8 x 1 tommers hodeskruer og låsemuttere.

Obs: For å rette inn alle monteringsbrakettene kan det kanskje være nødvendig å løsne på hodeskruene som fester forsiden på skjermene til monteringsbrakettene

10. Stram til alle festene.

Sette på hjulene

1. Ta av og kast festene som fester hjulene.
2. Sett på hjulene og stram til mutterne med et moment på 75–102 Nm.

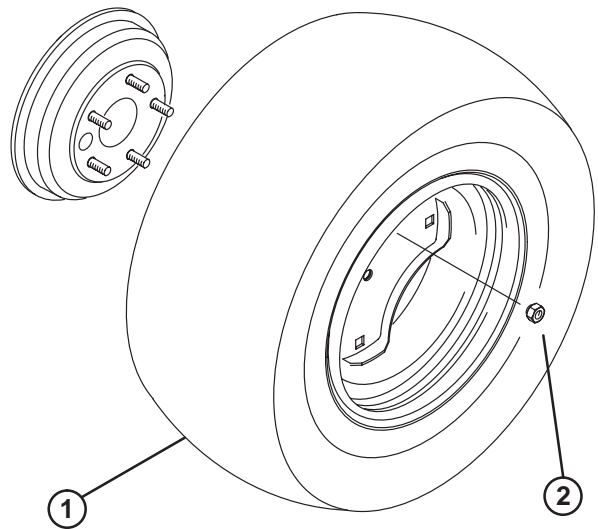

Figur 3

1. Hjul
2. Hjulmutter

Montere rattet

1. Fjern låsemutteren fra rattstangen. Skyv skumtetningen, rattet og spenneskiven på akselen.
2. Fest rattet til stangen med en sikringsmutter og stram den til med et moment på 14–20 Nm.
3. Sett lokket på rattet.

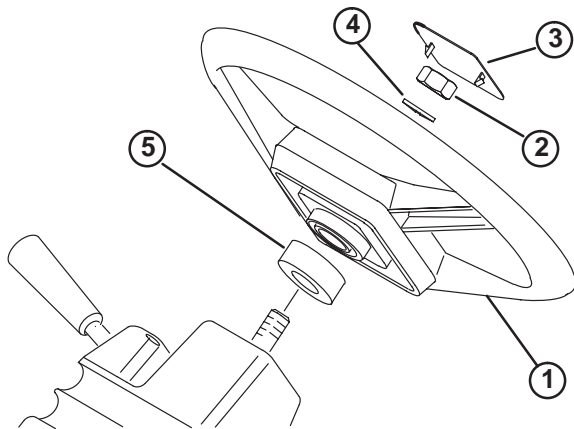

Figur 4

- | | |
|---------------|----------------|
| 1. Ratt | 4. Spenneskive |
| 2. Låsemutter | 5. Skumtetning |
| 3. Lokk | |

Montere veltebøylesystemet

1. Sett hver side av veltebøylesystemet inn i monteringsbraketten på hver side av kjøretøyets ramme, og plasser det som vist på figur 6.
2. Fest hver side av veltebøylesystemet til monteringsbrakettene med to 1/2–13 x 3 tommers hodeskruer og låsemuttere.

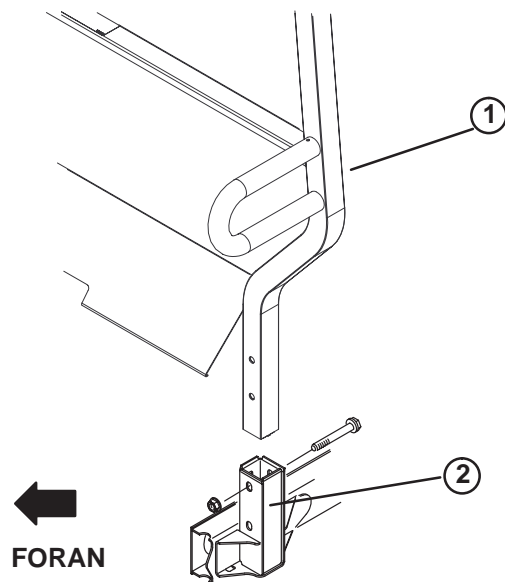

Figur 6

- | | |
|---------------------|----------------------|
| 1. Veltebøylesystem | 2. Monteringsbrakett |
|---------------------|----------------------|

Montere fremre skjermer

1. Monter en skjerm på hver side av kanten med syv 10–24 stjerneskrue, flate spenneskiver og låsemuttere.

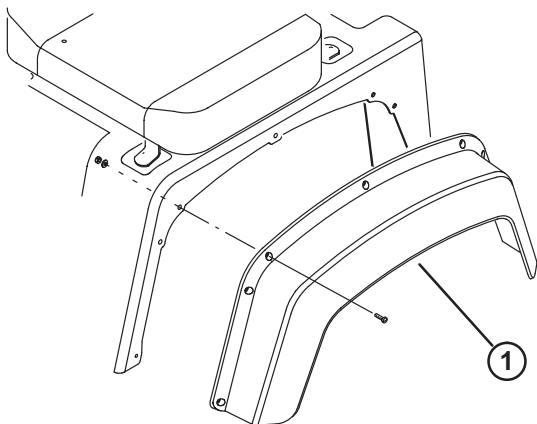

Figur 5

- | |
|-----------|
| 1. Skjerm |
|-----------|

Aktivere og lade batteriet

Hvis batteriet ikke er fylt med elektrolytt eller ikke er aktivert, må du ta det ut av kjøretøyet, fylle det med elektrolytt og lade det. Du kan kjøpe elektrolytt med en egenvekt på 1,260 fra en lokal batteriforhandler.



Advarsel



CALIFORNIA

Proposition 65 Advarsel

Batteriklemmer og -poler og tilknyttet tilbehør inneholder bly og bly sammensetninger. Dette er kjemikalier som kan forårsake kreft og forplantningsskader. *Vask hendene etter håndtering.*



Fare



Elektrolytten i batteriet inneholder svovelsyre, en dødelig gift som også kan forårsake alvorlige brannskader.

- Ikke drikk elektrolytt, og unngå kontakt med hud, øyne og klær. Bruk vernebriller for å beskytte øynene og gummihansker for å beskytte hendene.
- Fyll batteriet i nærheten av rent vann, som kan brukes til å skylle huden.

1. Løsne på knottene som fester batteridekslet til batteribasen, og skyv dekslet av.
2. Fjern hodeskruen, spenneskivene og låsemutteren som fester tilholderen til batteribasen. Fjern tilholderen, og skyv batteriet ut av batteribasen.

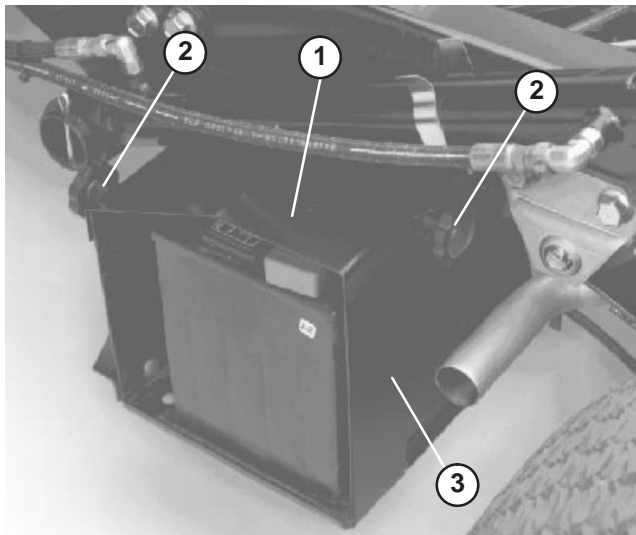

Figur 7

1. Batterideksel
2. Knott
3. Batteribase:

3. Ta av påfyllingslokkene fra batteriet, og fyll hver celle langsomt med elektrolytt til nivået er like over platene.
4. Sett på igjen påfyllingslokkene, og koble en batterilader på 3–4 A til batteripolene. Lad batteriet med 3–4 A i 4–8 timer.



Advarsel



Når batteriet lades, utvikles det gasser som kan eksplodere.

Røyk aldri i nærheten av batteriet, og hold gnister og åpen ild borte fra batteriet.

5. Når batteriet er oppladet, kobler du laderen fra strømuttaket og batteripolene.

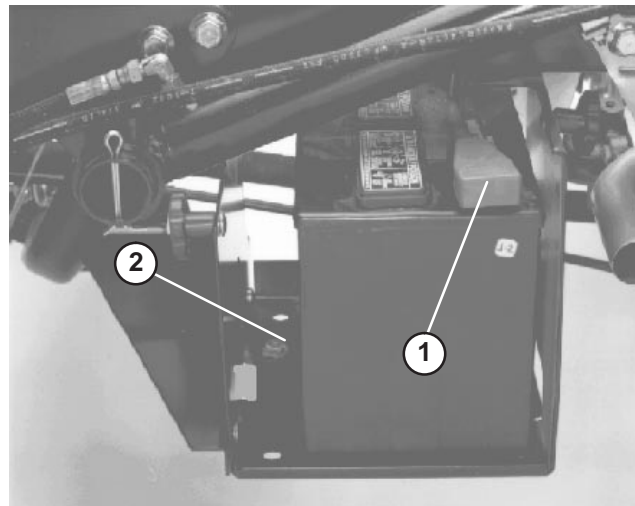

Figur 8

1. Positiv kabel (+)
2. Tilholder

6. Fjern påfyllingslokkene. Fyll elektrolytt forsiktig på hver celle til nivået når opp til fyllringen. Sett på påfyllingslokkene.

Viktig Ikke overfyll batteriet. Elektrolytt kan renne ned i andre deler av kjøretøyet, noe som fører til korrosjon og ødeleggelse.

7. Skyv batteriet på plass i batteribasen slik at batteripolene vender mot bakre del av kjøretøyet.
8. Koble den positive kabelen (rød) til den positive (+) polen og den negative kabelen (svart) til den negative (–) polen, og fest dem deretter med hodeskruene og mutterene. Skyv gummihetten over den positive polen for å forhindre kortslutning.



Advarsel



Feilaktig ruting av batterikabler kan skade maskinen og kablene og forårsake gnister. Gnistene kan føre til at batterigassene eksploderer, noe som kan forårsake personskade.

- Ta alltid av den negative (svarte) batterikabelen før du tar av den positive (røde) kabelen.
- Koble alltid den positive (røde) batterikabelen før du setter på den negative (svarte) kabelen.

9. Monter batteritilholderen, og fest den til basen med hodeskrue, spenneskiver og låsemutter.
10. Sett batteridekslet tilbake på batteribasen, og stram til knottene.

Demontering av fullt plan

1. Starte motoren. Koble til den hydrauliske løftspaken, og senk planet til sylindrene sitter løst i sporene. Utløs løftspaken, og slå av motoren.
2. Fjern ringstiftene fra de ytre endene på sylindrestengenes splittpinner (fig. 9).

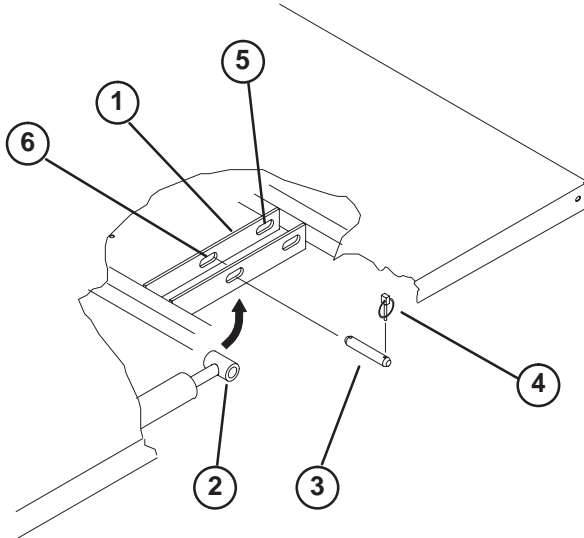

Figur 9

- | | |
|----------------------------|-------------------------------|
| 1. Planets monteringsplate | 4. Ringstift |
| 2. Sylindrestangens ende | 5. Bakre slisser (fullt plan) |
| 3. Splittpinne | 6. Fremre spor (2/3 plan) |

3. Fjerne splittpinnene som fester sylindrestangene til planets monteringsplater ved å skyve stengene mot innsiden (fig. 10).
4. Fjern ringstiftene og splittpinnene som fester svingbrakettene til rammekanalene (fig. 10).
5. Løft planet vekk fra kjøretøyet.



Forsiktig



Planet veier omtrent 95 kg, så du må ikke prøve å installere eller fjerne det alene. Få to eller tre personer til å hjelpe deg.

6. Oppbevar sylindrene i oppbevaringsklemmer. Koble til kjøretøyets hydrauliske løftesperrespake for å hindre at løftesylindrene strekkes ut ved et uhell.

Montere fullt plan på igjen

Obs: Dersom plansidene skal monteres på flatt plan, er det enklest å montere dem før planet er montert på kjøretøyet.

Obs: Sikre at de bakre dreieplatene er boltet til planrammen/-kanalen slik at den laveste enden vipper bakover (fig. 10).

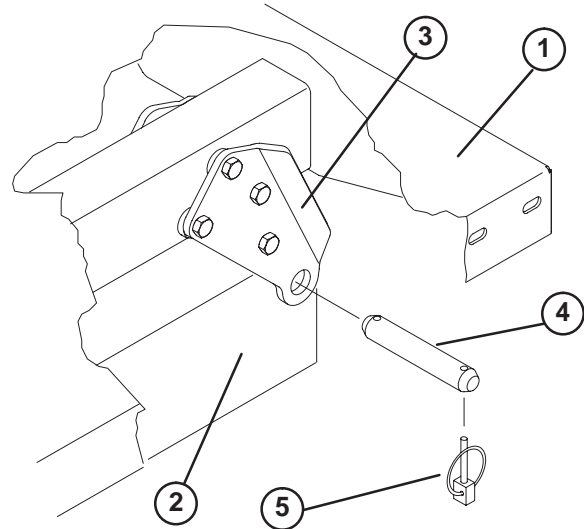

Figur 10

- | | |
|--------------------------------|-----------------|
| 1. Planets venstre hjørne, bak | 3. Hengselplate |
| 2. Kjøretøyrammens kanal | 4. Splittpinne |
| | 5. Ringstift |

Obs: Sørg for at avstandsbrakettene og slitasjeblokkene (fig. 11) er montert, ellers kan radiatordekslet bli skadet.

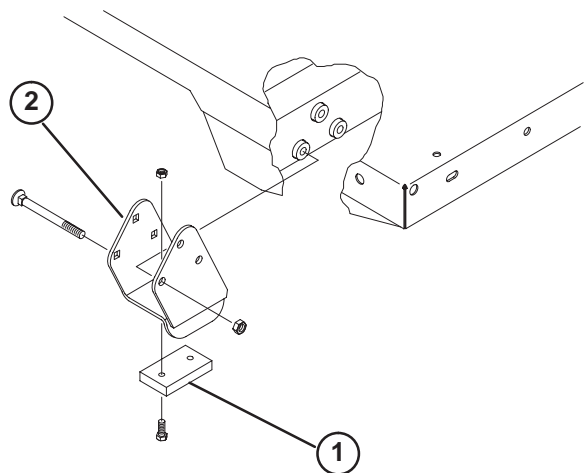

Figur 11

- | | |
|--------------------|------------------|
| 1. Avstandsbrakett | 2. Slitasjeblokk |
|--------------------|------------------|

1. Sikre at løftesylinerne er trukket helt tilbake.

Forsiktig

Planet veier omtrent 95 kg, så du må ikke prøve å installere eller fjerne det alene. Få to eller tre personer til å hjelpe deg.

2. Sett planet forsiktig oppå kjøretøyets ramme. Hullene i den bakre hengselplaten skal være på linje med hullene i den bakre rammekanalene. Monter to splittpinner og ringstifter (fig. 10).
3. Sørg for at planet er senket, og fest så hver sylindrestangende til korresponderende slisse i planets monteringsplater med én splittpinne og én ringstift. Før inn splittpinnen fra utsiden av planet med ringstiften mot utsiden (fig. 10). De bakre slissene er for montering av fullt plan, og de fremre slissene er for montering av 2/3 plan.

Obs: Det kan være nødvendig å starte motoren for å forlenge eller trekke tilbake sylindrene så de er på linje med hullene. **Pass på fingrene!**

Obs: En ubrukt slisse kan stoppes til med én hodeskruer og én mutter for å unngå monteringsfeil.

4. Start motoren, og aktiver den hydrauliske løftespaken for å løfte planet. Utløs løftespaken, og slå av motoren. Sikre det hevede planet med en vinsj eller blokker det for å hindre at det faller ned ved et uhell.
5. Monter ringstiftene på innsiden av splittpinnene.

Obs: Dersom automatiske utløseren for baklemmen er montert på planet, pass da på at det fremre kuleleddet for dumping er plassert på innsiden av venstre splittpinne før ringstiften monteres.

6. Når sylindrene er ferdig montert, kan du bruke støttepillarene for understellet til å hindre at planet senkes ved et uhell. Se Bruke støttepillar for understell.

Før bruk

Forsiktig

Før du reparerer eller justerer maskinen, stopper du motoren, aktiverer parkeringsbremsen og tar nøkkelen ut av tenningen. Fjern lastemateriale fra planet eller andre påbygg før du jobber under et hevet plan. Drei derfor alltid sikkerhetsstøtten til nedre posisjon før du jobber under et hevet plan.

Kontroller veivhusoljen

Motoren leveres med ca. 3,3 liter olje (med filter) i veivhuset. Oljenivået må imidlertid sjekkes før og etter at motoren startes for første gang.

1. Sett maskinen på en jevn flate.
2. Ta ut peilestaven og tørk av den med en ren klut. Sett peilestaven inn i røret, og pass på at den når helt ned. Fjern peilestaven, og sjekk oljenivået.

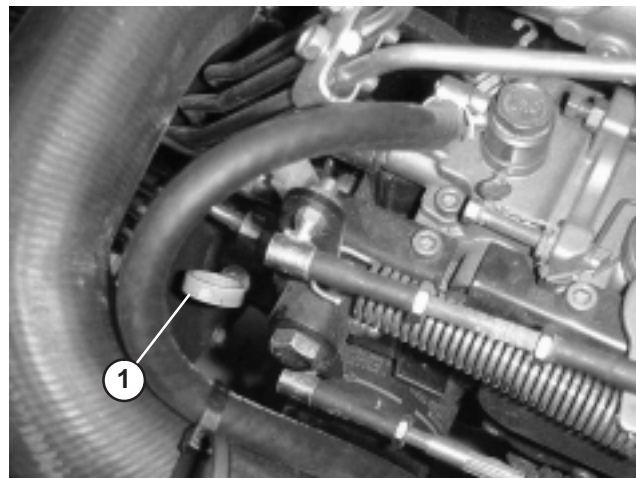

Figur 12

1. Peilestav

3. Motoren kan bruke alle rensende oljer av høy kvalitet på 10W30 som har "klassifisering" CF eller høyere fra American Petroleum Institute (API).

4. Hvis oljenivået er lavt, må du ta av påfyllingslokket og fylle på olje til nivået når Full-merket på peilestaven.



Figur 13

1. Tanklokk

Obs: Når du fyller på olje, må du ta ut peilestaven slik at det blir tilstrekkelig ventilasjon, tømme oljen sakte og kontrollere nivået ofte. **IKKE FYLL PÅ FOR MYE.**

Viktig Når du fyller på motorolje, må det være en klaring mellom oljepåfyllingsinnretningen og -hullet i ventildekslet som vist på figur 14. Denne klaringen er nødvendig for å sikre ventilasjon under påfyllingen, noe som forhindrer at det renner olje inn i ventilatoren.

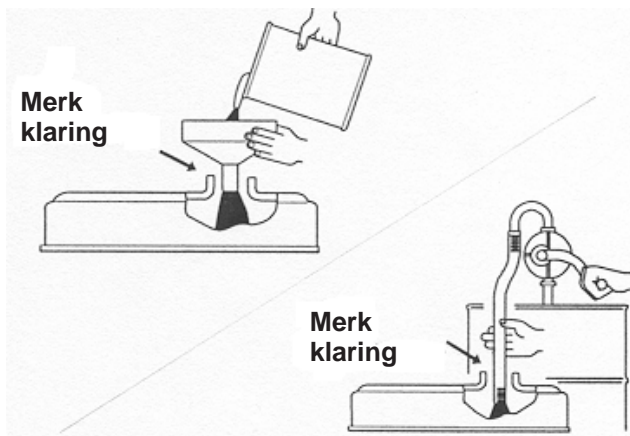

Figur 14

5. Sett peilestaven på plass.

Viktig Kontroller oljenivået hver 8. driftstime eller daglig. Skift oljen og filteret etter de første 50 driftstimene og deretter hver 100. time. Du må imidlertid skifte olje oftere hvis motoren brukes under ekstremt støvete eller skitne forhold.

Obs: Etter at du har fylt på eller skiftet olje, må du starte motoren og la den gå på tomgang i 30 sekunder. Slå av motoren. Vent i 30 sekunder og kontrollere oljenivået. Fyll på olje til nivået når opp til Full-merket på peilestaven.

Fylle drivstofftanken

Drivstofftanken har en kapasitet på 26,5 liter.

Motoren går på nr. 2-D- eller 1-D-diesel som brukes til bil, med et cetaninnhold på minimum 40.

Obs: Drivstoff med høyere cetan-innhold kan være nødvendig dersom du har tenkt å bruke bilen i store høyder og ved lave atmosfæriske temperaturer.

1. Rengjør området rundt drivstofftanklokket.
2. Fjern drivstofftanklokket.

Fare

Under visse forhold er diesel og dampen fra drivstoff svært brannfarlig og eksplosivt. En brann eller eksplosjon forårsaket av drivstoff, kan påføre deg og andre brannskader og forårsake skade på eiendom.

- Bruk en trakt når du fyller tanken, og fyll den utendørs på et åpent sted når motoren er slått av og kald. Tørk opp eventuelt drivstoffsøl.
- Tanken må ikke fylles helt opp. Fyll bensin på tanken helt til nivået når 6 til 13 mm under bunnen av påfyllingshalsen. Dette tomrommet i tanken gir drivstoffet plass til å utvide seg.
- Røyk aldri når du håndterer drivstoff, og hold deg borte fra åpen ild eller steder der drivstoffgass kan antennes av gnister.
- Oppbevar drivstoffet i en ren, godkjent beholder og kontroller at lokket er skrudd på.

3. Fyll tanken til om lag én tomme under toppen av tanken, (bunnen av påfyllingshalsen). **IKKE FYLL PÅ FOR MYE.** Sett deretter på lokket.
4. Tørk opp eventuelt bensinsøl for å unngå brannfare.

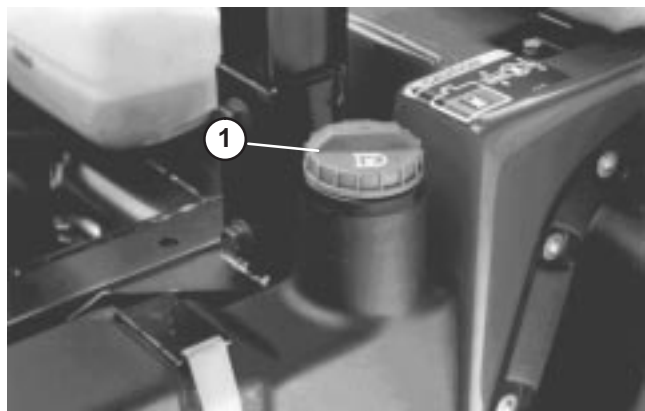

Figur 15

1. Drivstofftanklokk

Kontrollere kjølesystemet

Kapasiteten til kjølesystemet er omtrent 3,8 liter.

Kjølesystemet er fylt med halvt om halvt med vann og permanent frostvæske med etylenglykol. Kontroller kjølevæsknivået hver dag før du starter motoren.

1. Parker maskinen på en jevn flate.

Forsiktig

Hvis motoren er varm, kan det hende at varm kjølevæske under trykk kommer ut, noe som kan forårsake brannskår.

- Ikke åpne radiatorlokket når motoren går.
- Bruk en klut når du åpner radiatorlokket. Åpne det forsiktig, slik at dampen kan slippe ut.

2. Kontroller kjølemiddelnivået. Kjølemiddelet skal nå opp til COLD (kald)-linjen på reservetanken når motoren er kald.

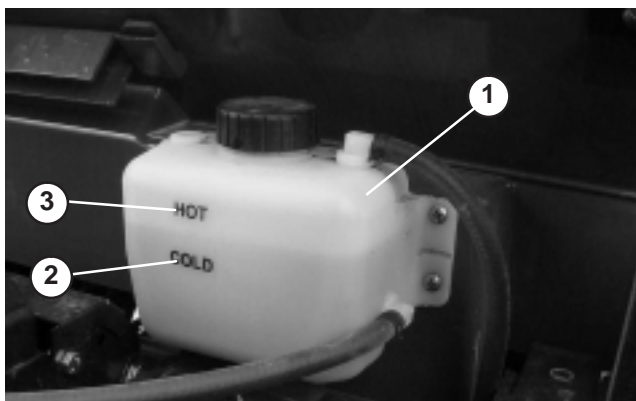

Figur 16

1. Reservetank
2. Cold-linjen (kald)
3. Hot-linjen (varm)

3. Hvis kjølemiddelnivået er lavt, tar du av lokket på reservetanken og fyller halvt om halvt med vann og frostvæske med etylenglykol. **IKKE FYLL PÅ FOR MYE.**

4. Sett lokket tilbake på reservetanken.

Kontrollere transaksel / hydraulisk væske

Transaksel-beholderen fylles med Dexron III ATF. Kontroller nivået før du starter motoren for første gang, og deretter hver 8. time eller daglig. Kapasiteten til kjølesystemet er 7 l.

1. Parker maskinen på en jevn flate.
2. Rengjør rundt peilestaven.

3. Ta ut peilestaven fra øverst på transakselen, og tørk av den med en ren fille.

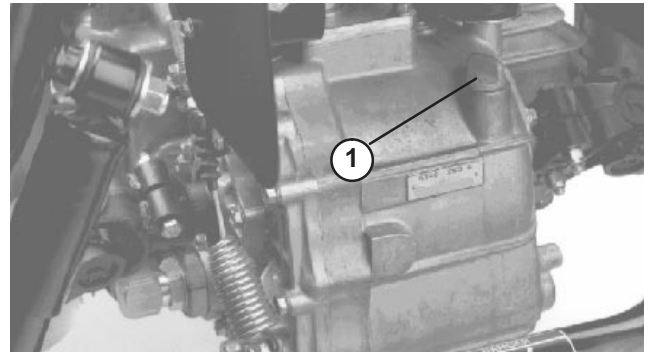

Figur 17

1. Peilestav

4. Sett peilestaven inn i transakselen, og pass på at den når helt ned. Ta ut peilestaven og kontroller væsknivået. Væsken skal nå helt opp til den flate delen på peilestaven. Hvis nivået er lavt, fyller du på væske til du når riktig nivå.

Kontroller differensialoljen foran

Kun for firehjulsdrift

Differensialen fylles med 10W30-olje. Kontroller oljenivået etter hver 100. driftstime eller månedlig. Kapasiteten til systemet er 0,9 l.

1. Parker maskinen på en jevn flate.
2. Rengjør området rundt påfyllings-/kontrollpluggen på siden av differensialen.
3. Fjern påfyllings-/kontrollpluggen, og sjekk oljenivået. Oljenivået skal nå opp til hullet. Dersom oljenivået er lavt, fyller du på med 10W30-olje.
4. Sett påfyllings-/kontrollpluggen tilbake på plass.

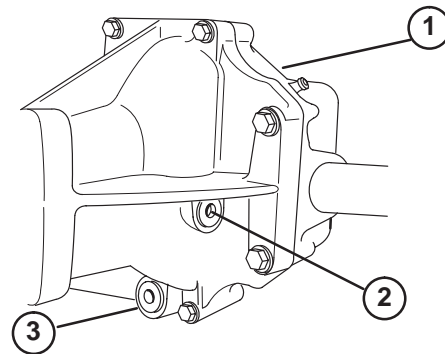

Figur 18

1. Fremre differensial
2. Påfyllings-/kontrollplugg
3. Tappeplugg

Kontrollere at hjulmutterene er strammet til

Advarsel

Hvis hjulmutterne ikke er strammet tilstrekkelig til, kan det hende at det oppstår en feil med et hjul, eller at det faller av. Dette kan føre til personskader.

Stram fremre og bakre hjulmuttere til 75–102 Nm etter 1–4 driftstimer, og gjenta etter 10 driftstimer. Stram deretter til hver 200. driftstime.

Kontrollere trykket i dekkene

Kontroller trykket i dekkene hver 8. driftstime eller daglig, for å være sikker på at det er riktig.

Høyeste tillatte lufttrykk i dekkene er 138 kPa (20 psi) foran og 124 kPa (18 psi) bak.

1. Lufttrykket bestemmes ut fra hvor tung lasten er.
2. Jo lavere lufttrykket er, desto mindre blir komprimeringen og dekkmerkene minimaliseres. Dekkene bør ikke ha lavt trykk ved transport av tung last i høy fart. Dette kan forårsake skade på dekkene.
3. Du bør bøyt trykk for tung last i høy fart. Ikke overskrid maksimumstrykket. Ved hjelp av diagrammene nedenfor kan du finne ut hvilket lufttrykk som er riktig i forhold til dekkstørrelse og tyngde på lasten.

Viktig Når du bytter dekk på kjøretøy med firehjulstrekk, må du bare bruke reservedeler som er godkjent for Workman. Bruk av dekk som ikke er godkjente, kan forårsake skade på gressdekket eller på motor/girkasse.

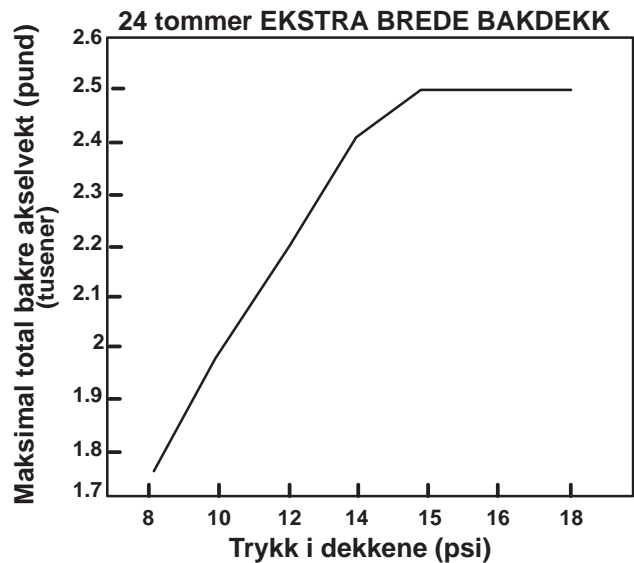
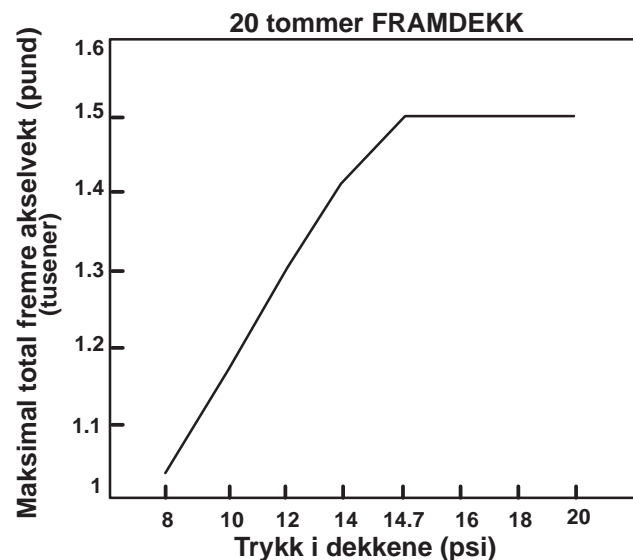

Kontrollere bremsevæsken

Bremsevæskebeholderen fylles og transporteres fra fabrikken med "DOT 3"-bremsevæske. Kontroller nivået før du starter motoren for første gang, og deretter hver 8. time eller daglig.

1. Parker maskinen på en jevn flate.
2. Væsknivået bør nå helt opp til FULL-linjen på beholderen.
3. Hvis væsknivået er lavt, må du rengjøre området rundt lokket, fjerne lokket og fylle beholderen til nivået er over minimumsgrensen. **IKKE FYLL PÅ FOR MYE.**

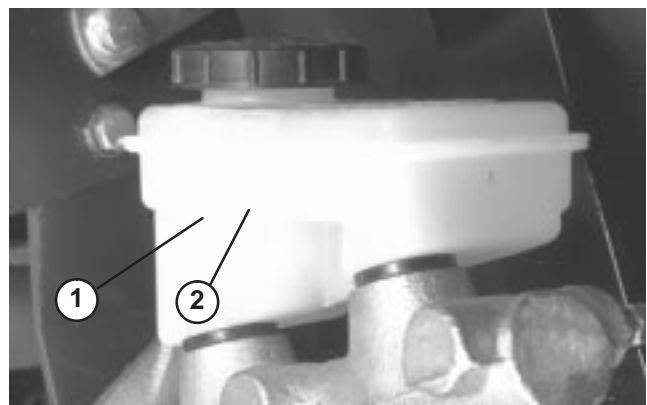

Figur 19

1. Bremsevæskebeholder
2. FULL-linjen

Bruk

Obs: Bestem høyre og venstre side av maskinen fra normal bruksposisjon.

Kontroller

Gasspedal

Med gasspedalen (fig. 20) kan føreren variere motor- og bakkehastigheten til kjøretøyet, når drivverket er i gir. Når du trykker ned pedalen, øker turtallet og bakkehastigheten. Når du slipper opp pedalen, reduseres turtallet og bakkehastigheten.

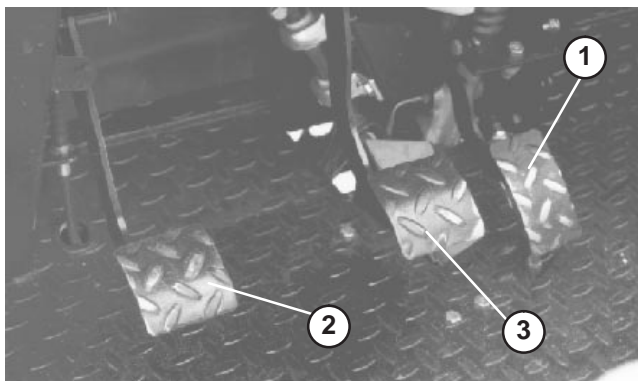

Figur 20

1. Gasspedal
2. Clutchpedal
3. Bremsepedal

Clutchpedal

Clutchpedalen (fig. 20) må trykkes helt ned, for at clutchen skal kobles fra når maskinen starter eller når du skifter gir. Slipp gasspedalen gradvis opp når du girer. Dette forhindrer unødvendig slitasje på girene og andre deler.

Viktig Ikke hold clutchpedalen nede mens du kjører bilen. Clutchpedalen må være helt ute. Hvis ikke, vil clutchen gli og forårsake friksjon og slitasje. Bruk aldri clutchpedalen for å hindre bilen i å rulle i en helling. Dette kan forårsake skade på clutchen.

Bremsepedal

Bremsepedalen (fig. 20) brukes til å stoppe eller senke farten på kjøretøyet.



Forsiktig



Slitte eller galt innstilte bremses kan føre til personskaade. Hvis bremsepedalen går til inntil 3,8 cm fra gulvet i kjøretøyet, må bremsene justeres eller repareres.

Girstangspak

Trykk clutchen helt ned, og sett girstangspaken (fig. 21) inn i det giret du ønsker. Illustrasjonen nedenfor viser hvor du finner de forskjellige girene.

Mønster for girskifting



Viktig Ikke flytt transakselen et gir frem eller tilbake med mindre bilen står stille. Dette kan forårsake skade på transakselen.



Forsiktig



Girer du ned fra en for høy hastighet kan føre til at bakhjulene skrenser. Dette kan få deg til å miste kontrollen over bilen, og kan også skade clutchen og drivverket. Skift gir uten brå bevegelser. Slik unngår du at girene gnisses mot hverandre.

Utjevningssperre

Gjør det mulig låse bakakselen, slik at trekraften økes. Det er mulig å aktivere utjevningssperren (fig. 21) mens kjøretøyet er i bevegelse. Flytt spaken fremover og mot høyre for å koble inn låsen.

Obs: For å koble inn eller koble fra utjevningssperren, kreves det at bilen er i bevegelse og svinger svakt.

Forsiktig

Hvis du svinger når utjevningssperren er på, kan du miste kontrollen over kjøretøyet. Ikke kjør med utjevningssperren på når du foretar skarpe svinger eller kjører i høy hastighet. Se Bruke utjevningssperren.

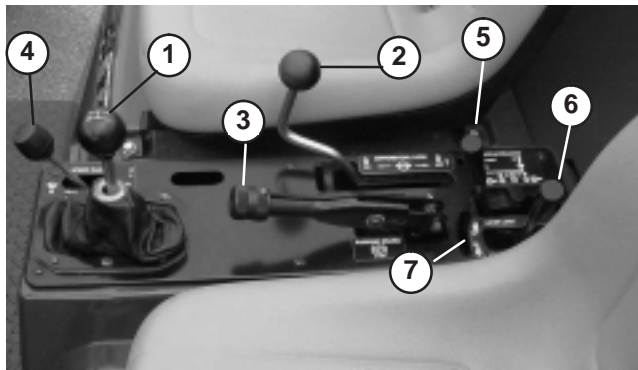

Figur 21

- | | |
|----------------------------------|---------------------------------|
| 1. Girspak | 5. Fjernkontroll for hydraulikk |
| 2. Utjevningssperre | 6. Hydraulisk planheis |
| 3. Parkeringsbrems | 7. Hydraulisk løftelås |
| 4. Høy/lav hastighetsinnstilling | |

Parkeringsbrems

Når motoren er slått av, må parkeringsbremsen (fig. 21) være på, for å forhindre at kjøretøyet skal bevege seg ved et uhell. Når du vil koble til parkeringsbremsen, drar du spaken bakover. Når du vil koble den fra, skyver du spaken fremover. Påse at parkeringsbremsen er skjøvet fram før du beveger kjøretøyet. Påse at parkeringsbremsen er på hvis kjøretøyet er parkert i en bratt bakke. Skift til første gir i en motbakke eller revers i en nedoverbakke. Plasser blokker på den siden av hjulene som vender nedover.

Hydraulisk heis

Hever og senker planet. Flytt bakover for å heve, fremover for å senke (fig. 21).

Viktig Når du senker lasteplanet, må du holde spaken i fremover-stilling i 1–2 sekunder etter at lasteplanet kommer i berøring med understellet. Dette låser lasteplanet i den nedsenkede stillingen. Ikke hold den hydrauliske heisen i hevet eller senket stilling i mer enn fem sekunder etter at sylindrene har sluttet å bevege seg. På den måten unngår du at den hydrauliske pumpen blir overopphetet og skadet.

Hydraulisk heislås

Låsene holder heisespaken oppe slik at de hydrauliske sylindrene ikke er virksomme når kjøretøyet ikke er utstyrt med lasteplan (fig. 21).

Fjernkontroll for hydraulikk

Kontrollerer hydraulikkflyten til valgfri, bakre hurtigkobler (fig. 21).

Høy/lav hastighetsinnstilling

Legger til tre ekstra hastigheter for nøyaktig hastighetskontroll (fig. 21).

- Kjøretøyet må stanses helt før du kan bruke høy/lav hastighetsinnstillingen.
- Bare bruk hastighetsinnstillingen på en jevn flate.
- Trykk clutchpedalen helt inn.
- Flytt spaken helt frem for høy hastighetsinnstilling og helt tilbake for lav.

HIGH (høy) brukes for å oppnå høyere kjørehastighet på jevne, tørre overflater med lett last.

LOW (lav) brukes for lav kjørehastighet. Bruk denne innstillingen når du trenger mer kraft eller kontroll enn normalt. Eksempler kan være: bratte motbakker, tung last, lav hastighet men høyt turtall (sprøyting)

Obs: Det er en mellomposisjon hvor transakselen verken er i **HIGH** (høy) eller **LOW** (lav) innstilling. Denne må ikke brukes som en nøytral posisjon. Dersom noe kommer borti hastighetsinnstillingen og girspaken står i gir, ville kjøretøyet kunne bevege seg ukontrollert.

Justeringspak for ratt

Spaken på den høyre siden av konsollen brukes til å justere rattet slik at det gir best førerkomfort (fig. 22).

Hornknapp

Ved å trykke på knappen aktiverer du hornet (fig. 22).

Temperaturmåler for kjølemiddel

Registrerer kjølemiddeltemperatur i motoren. Virker bare når nøkkelteningen er på (fig. 22).

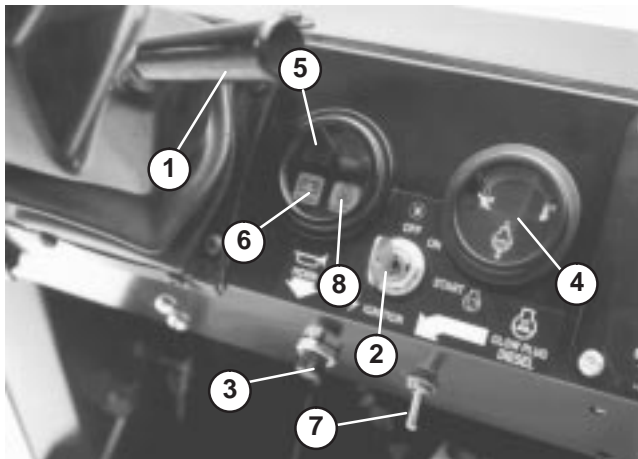

Figur 22

- | | |
|-------------------------------|------------------------------------|
| 1. Justeringspak for ratt | 5. Varsellampe for lavt oljetrykk |
| 2. Tenningsbryter | 6. Ladeindikator |
| 3. Hornknapp | 7. Glødepluggbryter |
| 4. Kjølemiddeltemperaturmåler | 8. Indikatorlampe for glødepluggen |

Varsellampe for lavt oljetrykk

Indikatorlampen (fig. 22) lyser når oljetrykket i motoren synker til under et sikkert nivå mens motoren er i gang. Hvis lyset blafrer eller blir værende PÅ, må du stoppe kjøretøyet, slå av motoren og kontrollere oljenivået. Dersom du tilfører olje, men lampen allikevel ikke slukker når du starter motoren på nytt, må du slå av motoren umiddelbart, og ta kontakt med din lokale TORO-forhandler for å få hjelp.

Viktig Ikke bruk kjøretøyet før reparasjonen er helt ferdig. Dersom du unnlater å følge denne forholdsregelen, kan motoren påføres skade.

Indikatorlampe og -bryter for glødepluggen

Brukes for å forvarme sylindrene før kaldstart – sylindrene forvarmes automatisk når bilen starter med varm motor. Ved kaldstart skyver du glødepluggbryteren oppover, og holder den der mens du følger med på indikatoren (fig. 22). Indikatoren vil gløde oransje når glødepluggene er aktivert. Hvor lang tid som er nødvendig for å forvarme sylindrene, bestemmes av den atmosfæriske temperaturen; se Starte/stanse motoren.

Tenningsnøkkel

Tenningsbryteren (fig. 22) som brukes til å starte og stoppe motoren, har tre stillinger: AV, PÅ/forvarme og START. Vri nøkkelen med klokken – til stillingen START – for å starte motoren. Slipp nøkkelen når motoren starter. Nøkkelen går automatisk til stillingen PÅ. For å slå av motoren vrir du nøkkelen mot klokken til stillingen AV.

Ladeindikator

Lyser når batteriet er utladet. Dersom lampen lyser mens kjøretøyet går, må du stanse kjøretøyet, slå av motoren og se etter mulige årsaker, for eksempel generatorremmen (fig. 22).

Viktig Dersom generatorremmen sitter løst eller er ødelagt, må du ikke bruke kjøretøyet før remmen er blitt festet eller reparert. Dersom du unnlater å følge denne forholdsregelen, kan motoren påføres skade.

Slik kontrollerer du at varsellampene virker:

- Bruk parkeringsbremsen.
- Slå på teningen, men ikke start motoren. Ladeindikatoren og oljetrykklampene skal gløde. Dersom en av lampene ikke fungerer, kan det være at det har gått en lyspære, eller det har oppstått en feil i systemet som må repareres.

Obs: To funksjoner for varsellampe brukes ikke: glødeplugg og høy vanntemperatur.

Timeteller

Viser totalt antall timer maskinen har vært i drift. Timetelleren (fig. 23) starter hver gang tenningsnøkkelen vris til stillingen PÅ.

Lysbryter

Juster bryteren (fig. 23) for å aktivere frontlysene. Trykk på bryteren for å skru på lysene.

Drivstoffmåler

Viser hvor mye drivstoff det er på tanken. Virker bare når nøkkelteningen er i stillingen PÅ (fig. 23).

Bryter for sperring av 3. gir i det høye området

Ved å sette bryteren (fig. 23) i langsom-stilling –  – og fjerne nøkkelen, vil du forhindre bruk av tredje gir når motoren står i høy hastighetsinnstilling. Motoren slås av dersom girspaken settes i tredje gir når motoren står i høy hastighetsinnstilling. Nøkkelen settes inn med tennene ned. Trykk inn nøkkelen for å vri den om. Nøkkelen kan tas ut i begge stillingene.

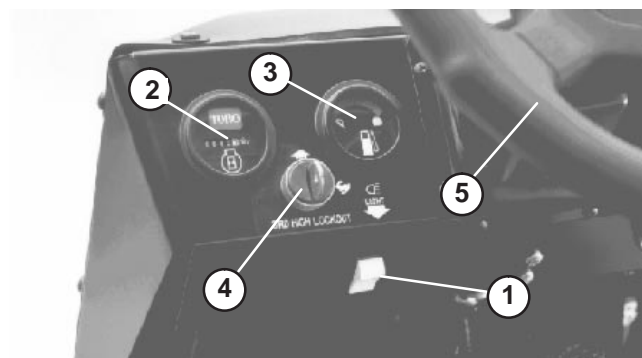

Figur 23

- | | |
|-------------------|---|
| 1. Lysbryter | 4. Bryter for sperring av 3. gir i det høye området |
| 2. Timeteller | 5. Ratt |
| 3. Drivstoffmåler | |

Ratt

Snur kjøretøyet. Dersom motoren stopper opp, eller det har oppstått en feil slik at hjelpemotoren ikke virker, vil det kreve en større anstrengelse å styre kjøretøyet (fig. 23).

Passasjerhåndtak

På instrumentpanelet (fig. 24).

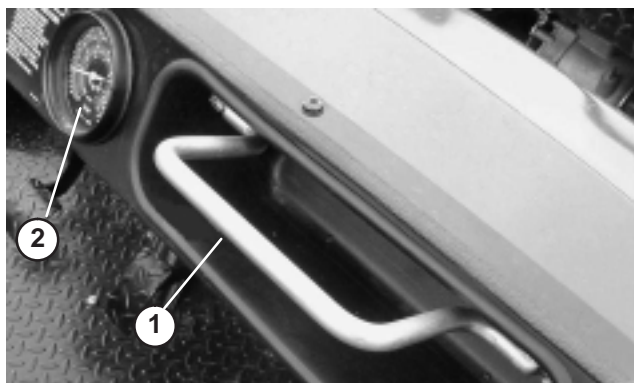

Figur 24

- | | |
|---------------------|------------------------|
| 1. Passasjerhåndtak | 2. Turteller (valgfri) |
|---------------------|------------------------|

Turteller – valgfri

Indikerer motorens omdreininger per minutt (opm). Girvalggrafikk angir hastighet (fig. 24).

Kontroller før start

Sikker drift starter hver morgen før du tar kjøretøyet ut. Du bør kontrollere følgende hver gang du bruker kjøretøyet:

- Kontroller trykket i dekkene.

Obs: Disse dekkene er ulike bildekk. De krever mindre trykk for å minimalisere komprimering av og skade på gressplen.

- Kontroller alle væsknivåene, og fyll om nødvendig opp med passende mengder Toro-spesialvæsker.
- Kontroller at bremsepedalen virker.
- Kontroller at lysene og hornet virker.
- Snu rattet til venstre og høyre for å kontrollere at styringen fungerer som den skal.
- Kontroller om det finnes oljelekkasjer, løse deler eller andre åpenbare feil. Pass på at motoren er slått av og at alle bevegelige deler står i ro, før du foretar kontrollen.

Dersom noen av punktene ovenfor ikke er som de skal, må du si ifra til en mekaniker eller høre med din overordnede før du bruker kjøretøyet. Din overordnede vil kanskje at du skal kontrollere andre deler daglig, så spør hvilket ansvar du har.

Starter motoren

Viktig Drivstoffsystemet må tappes hvis noen av følgende situasjoner har oppstått:

- En ny maskin startes for første gang.
- Motoren har stoppet på grunn av for lite drivstoff.
- Vedlikeholdsarbeid har blitt utført på komponenter i drivstoffsystemet (dvs. filteret er byttet, vannutskilleren har blitt overhaldt, osv.)

Se Tappe drivstoffsystemet.

1. Sitt i førerasetet, og koble inn parkeringsbremsen.
2. Koble fra tilhengere og sett den håndbetjente gasspaken tilbake i AV-posisjon (forutsatt at kjøretøyet er slik utstyrt).
3. Sett girspaken i fri, og trykk ned clutchen.
4. Hold foten borte fra gasspedalen.
5. Når temperaturen er under 15 °C, må du skyve glødepluggbryteren oppover til stillingen PÅ (fig. 22), og holde den så lenge som tabellen nedenfor angir.

Obs: Ikke bruk glødepluggbryteren i mer enn 30 sekunder av gangen. Gjør du det, kan glødepluggen bli utbrent før tiden.

Obs: Se på tabellen, som angir omtrent hvor lenge motoren bør forvarmes under forskjellige temperaturer.

Temperatur (grader)	Forvarmingstid (sek)
Over 5 °C	10
+5 °C til -5 °C	20
Under -5 °C	30

6. Sett nøkkelen inn i tenningsbryteren, og vri den med klokken for å starte motoren. Slipp nøkkelen når motoren starter.

Obs: Ikke kjør startmotoren i mer enn 20 sekunder om gangen siden dette kan skade startmotoren. Hvis motoren ikke starter etter 20 sekunder, vrir du tenningsnøkkelen til stillingen AV. Deretter kontrollerer du kontrollene, og venter i 10 sekunder til før du gjentar startforsøket.

Tappe drivstoffsystemet

1. Løsne lufteskruen på toppen av drivstoffilteret/vannutskilleren (fig. 25).

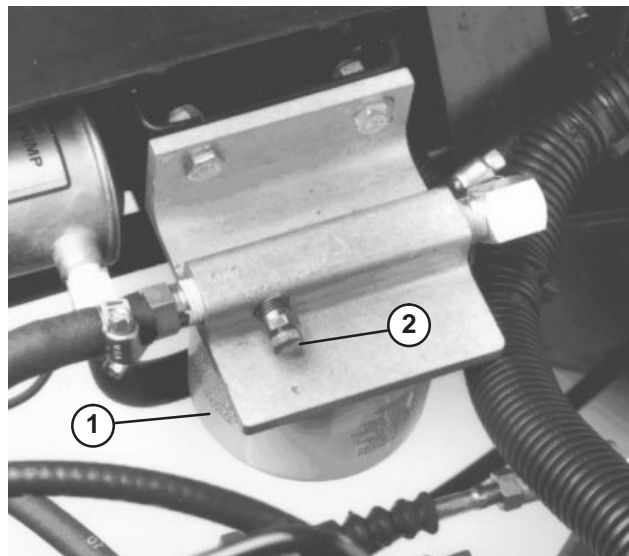

Figur 25

1. Drivstoffilter/vannutskiller
2. Lufteskru

2. Vri tenningsnøkkelen til stillingen PÅ. Den elektriske drivstoffpumpen startes, slik at luften kommer ut rundt lufteskruen. La nøkkelen stå i stillingen PÅ til det kommer en jevn strøm av drivstoff ut rundt skruen. Stram til skruen, og vri nøkkelen til stillingen AV.
3. Åpne lufteskruen på pumpen for drivstoffinnsprøyting (fig. 26) med en 10 mm skrunøkkel.

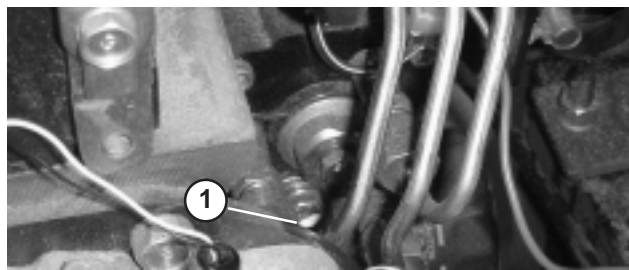

Figur 26

1. Utløpsventil for drivstoffinnsprøyting

4. Vri tenningsnøkkelen til stillingen PÅ. Den elektriske drivstoffpumpen startes, slik at luften kommer ut rundt lufteskruen på drivstoffinnsprøytingpumpen. La nøkkelen stå i stillingen PÅ til det kommer en jevn strøm av drivstoff ut rundt skruen. Stram til skruen, og vri nøkkelen til stillingen AV.

Obs: Vanligvis starter motoren når du følger framgangsmåten for tapping ovenfor. Hvis motoren ikke starter, kan det ha dannet seg en luftlomme mellom innsprøytingpumpen og injektorene. Se Tappe luft fra injektorene.

Kjøre kjøretøyet

1. Koble fra parkeringsbremsen.
2. Trykk clutchpedalen helt inn.
3. Skyv girspaken til første gir.
4. Slipp clutchpedalen langsomt opp mens du trykker ned gasspedalen.
5. Når kjøretøyet går fort nok, tar du foten vekk fra gasspedalen. Trykk clutchpedalen helt inn, flytt girspaken til neste gir, og slipp opp clutchpedalen mens du trykker ned gasspedalen. Gjenta denne fremgangsmåten helt til du har oppnådd den ønskede hastigheten.

Viktig Stans alltid kjøretøyet før du setter det i revers eller forovergir.

Obs: Unngå å la motoren gå for lenge på tomgang.

Obs: Lar du tenningen være PÅ i for lange perioder av gangen uten at motoren går, vil batteriet bli utladet.

Viktig Ikke hold fronthjulene vendt mot høyre eller venstre anslag i lenger enn fem sekunder. På den måten unngår du at den hydrauliske pumpen blir overopphet, noe som forårsaker skade på pumpen eller styremekanismen.

6. Ikke prøv å dytte eller taue kjøretøyet for å starte det. Dette kan resultere i skade på motor/girkasse.

Stoppe kjøretøyet

For å stoppe maskinen fjerner du foten fra gasspedalen, trykker ned clutchpedalen, og trykker sakte ned bremsepedalen.

Stoppe motoren

For å stoppe motoren vrir du tenningsnøkkelen til AV, og kobler inn parkeringsbremsen. Ta nøkkelen ut av tenningen for å forhindre at kjøretøyet startes ved et uhell.

Kjøre inn nytt kjøretøy

Din Workman er klar til å brukes. For å oppnå optimal ytelse og gi kjøretøyet lang levetid, må du følge disse retningslinjene i de første 100 driftstimene.

- Kontroller væske- og motoroljenivået regelmessig, og vær generelt oppmerksom på tegn på overoppheting i kjøretøyet.
- Når du har startet en kald motor, lar du den varmes opp i ca. 15 sekunder før du begynner å kjøre.

- Unngå å ruse motoren.
- For å sikre optimal ytelse i bremsesystemet, må du kjøre inn bremsene før du tar maskinen i bruk. For å kjøre inn bremsene: Kjør kjøretøyet med full hastighet i tre minutter, bruk bremsene i 30 sekunder samtidig som du kjører i første gir. Gjenta disse trinnene mellom 20 og 30 ganger. For å forsikre deg om at bremsene er helt kjørt inn, kan du fjerne et av bakdekkene, og undersøke om det er reststoffer i bremsetrommelen. Fargen på restene skal være fra lysegrå til nesten hvit.
- Varier hastigheten under drift. Unngå å kjøre for mye på tomgang. Unngå å starte og stoppe raskt.
- Du trenger ikke innkjøringsolje til motoren. Original motorolje er av samme type som er spesifisert for vanlig oljeskift.
- Se i kapitlet Vedlikehold i brukerhåndboken for informasjon om spesielle lavtidskontroller.

Kontrollere sperresystemet

Formålet med sperresystemet er å forhindre at motoren trekkes eller startes uten at clutchpedalen er trykket ned.

Slik kontrollerer du at sperrebryterne virker:

1. Sitt i førersetet, og koble inn parkeringsbremsen. Sett girspaken i fri.
2. Uten å trykke ned clutchpedalen vrir du nøkkelen med klokken til startposisjonen.
3. Hvis startmotoren går rundt, er det en feil i sperresystemet som må repareres før du begynner å bruke maskinen.



Forsiktig



Hvis sikkerhetssperrebryterne utkobles eller ødelegges, kan maskinen fungere uventet og forårsake personskader.

- Ikke rør sperrebryterne.
- Kontroller sperrebryterne daglig, og bytt ut ødelagte brytere før du bruker maskinen.
- Bytt ut bryterne annethvert år eller etter hver 1500. driftstime, avhengig av hva som inntreffer først, uansett om de fungerer eller ikke.

Se i brukerhåndboken for tilbehøret når det gjelder hvordan du går frem for å sjekke sperresystemet i tilbehøret.

Driftsegenskaper

Kjøretøyet er utviklet med tanke på sikkerhet. Det har fire hjul for ekstra stabilitet. I tillegg har det vanlige kjøretøykontroller, som ratt, bremsepedal, clutchpedal, gasspedal og girspak. Du må imidlertid huske at det ikke er en passasjerbil. Det er et arbeidskjøretøy, og er utviklet for utelukkende å brukes i terrenget.



Kjøretøyet har spesialdekk, lave tanntallsforhold, sperredifferensial og andre egenskaper som gir det ekstra trekkevne. Disse egenskapene øker kjøretøyets allsidighet, men de kan også innebære fare. Vær oppmerksom på at kjøretøyet ikke er et fritidskjøretøy. Kjøretøyet kan ikke brukes på alle terrenget. Og det må under ingen omstendigheter brukes til "stuntkjøring" eller til å "leke seg" i. Det skal brukes til arbeid, ikke til lek. Ikke la barn få lov til å bruke kjøretøyet. Brukere av kjøretøyet bør ha førerkort.

Hvis du ikke er vant til kjøretøyet, bør du øvelseskjøre på et sikkert område vekk fra folk. Pass på at du kjenner til kjøretøyets kontroller, spesielt de som brukes for å bremse, styre, og skifte gir. Lær deg hvordan kjøretøyet håndterer ulike underlag. Kjøreegenskapene dine blir bedre når du får erfaring, men vær forsiktig til å begynne med, som med andre kjøretøy. Pass på at du vet hvordan du stopper raskt i en nødssituasjon. Hvis du trenger hjelp, kan du spørre din overordnede.

Det er mange faktorer som spiller inn når det skjer ulykker. Du har kontroll over flere av de viktigste. Dine handlinger, som å kjøre fortere enn forholdene tilsier, bremse for fort, ta for skarpe svinger, samt en kombinasjon av disse, er ofte årsaken til ulykker.

En av hovedgrunnene til ulykker er at føreren er sliten. Pass på at du tar pauser innimellom. Det er veldig viktig at du er oppmerksom hele tiden.

Bruk aldri kjøretøyet, ellet annet utstyr, hvis du er påvirket av alkohol eller narkotiske stoffer. Til og med reseptpliktig medisin og forkjølelsesmedisiner kan gjøre deg søvnnig. Les etiketten på medisinen, eller ta kontakt med lege eller apoteker hvis du er usikker på et spesielt medikament.

En av de viktigste reglene er at du skal kjøre langsomt i ukjent terrenget. Det er utrolig hvor mye skade vanlige ting kan gjøre. Greiner, gjerder, ledninger, andre kjøretøy, trestubber, grøfter, sandfang, bekker og andre ting som finnes i parker og på golfbaner, kan være farlig for både føreren og passasjerer.

Unngå å kjøre når det er mørkt, spesielt i ukjent terrenget. Hvis du er nødt til å kjøre i mørket, må du kjøre forsiktig, bruke frontlysene, og vurdere å bruke tilleggslys.

Passasjerer

Når du har passasjerer i kjøretøyet, må du passe på at de holder seg godt fast. Kjør langsommere og unngå skarpe svinger. Passasjerene vet ikke hvor du kommer til å kjøre, og er kanskje ikke forberedt på svinging, stopping, akselerasjon og humper.

Du og passasjerene dine bør sitte hele tiden, og holde armer og bein inni kjøretøyet. Føreren bør holde begge hendene på rattet, og passasjerer bør bruke håndtakene.

Det skal aldri være passasjerer på lasteplanet, tilhengere og andre vedheng. Kjøretøyet skal ikke ha mer enn én fører og én passasjer.

Hastighet

Hastighet er en av hovedfaktorene som fører til ulykker. Hvis du kjører fortere enn forholdene tillater, kan du miste kontrollen og det kan skje en ulykke. Hastighet kan også gjøre en i utgangspunktet liten ulykke verre. Hvis du kjører inn i et tre i lav hastighet, kan det føre til personskader og skader på kjøretøyet. Hvis du kjører inn i et tre i høy hastighet, kan det imidlertid ødelegge kjøretøyet og drepe deg og passasjerer.

Kjør aldri fortere enn forholdene tillater. Hvis du er i tvil om hvor fort du skal kjøre, bør du senke farten.

Når du bruker tunge vedheng (over 454 kg), som for eksempel sprøytere, gjødslere eller spredere, bør hastigheten begrenses ved å sette bryteren for sperring av 3. gir i det høye området i sakte-stilling – .

Svinge

Mange ulykker har å gjøre med svinging av kjøretøyet. Hvis du svinger skarpere enn forholdene eller hastigheten tillater, kan kjøretøyet miste trekkevne og skrense, eller til og med velte.

Vått, sandet og glatt underlag gjør det vanskeligere og mer risikabelt å svinge. Kjør du fort, forverrer du situasjonen ytterligere, så senk farten før du svinger.

I en skarp sving ved høy hastighet kan det innerste bakhjulet lette fra bakken. Dette innebærer ikke noen feil i konstruksjonen, og skjer med de fleste firehjuls kjøretøy, deriblant passasjerbiler. Dersom dette inntreffer, betyr det at du svinger for skarpt i forhold til farten du kjører med. Kjør saktere.

Bremse

Du bør alltid bremse før du kommer for nær en hindring. Dette gir deg ekstra tid til å stoppe eller svinge. Hvis du kjører på en hindring, kan dette ødelegge kjøretøyet og lasten. Enda viktigere – det kan skade deg og eventuelle passasjerer.

Kjøretøyets bruttovekt påvirker din evne til å stoppe og/eller svinge. Tyngre belastning og tyngre last kan gjøre det vanskeligere å stoppe eller svinge med kjøretøyet. Jo tyngre lasten er, desto lengre tid tar det å stoppe.

Bremsefunksjonen forandres også når det ikke er lasteplan eller annet tilleggsutstyr på kjøretøyet. Hvis du plutselig stopper, kan bakhjulene låses før fronthjulene, noe som kan påvirke kontrollen av kjøretøyet. Det er lurt å senke farten når kjøretøyet ikke har lasteplan eller tilleggsutstyr.

Gress og asfalt er glatt når det er vått. Det kan ta to til fire ganger så lang tid å stoppe på våt som på tørr overflate.

Hvis du kjører gjennom vann som er dypt nok til at bremsene blir våte, vil de ikke fungere bra før de tørker igjen. Når du har kjørt i vann, bør du teste bremsene for å se om de virker ordentlig. Hvis de ikke virker, bør du kjøre sakte i første gir og trykke forsiktig på bremsepedalen. Dette tørker bremsene.

Ikke gir ned før du bremser på isete eller glatt overflate (vått gress) eller i en nedoverbakke, fordi motorbremsing kan føre til at du skrenser og mister kontrollen. Skift til et lavere gir før du kjører ned en bakke.

Velt

TORO WORKMAN er utstyrt med en veltebøyle, hofte- og skulderstøtter og passasjerhåndtak. Veltebøylesystemet i kjøretøyet reduserer faren for alvorlig eller dødelig skade dersom det usannsynlige skulle skje at kjøretøyet velter. Systemet kan imidlertid ikke beskytte føreren mot enhver tenkelig skade.



DET ER FARE FOR VELT DERSOM DU IKKE BRUKER KJØRETØYET SLIK DU SKAL. DETTE KAN FØRE TIL ALVORLIG ELLER DØDELIG SKADE

Et ødelagt veltebøylesystem må skiftes ut, ikke repareres. Enhver endring i veltebøylesystemet må godkjennes av produsenten.

Den beste måten å forhindre at bruksbiler skal bli involvert i ulykker på er gjennom kontinuerlig tilsyn med og opplæring av førerne, og gjennom alltid å være oppmerksom på hva som kjennetegner terrenget der du bruker kjøretøyet.

Den beste måten førere kan unngå å påføre seg selv eller andre alvorlige eller livsfarlige skader, er å gjøre seg kjent med hvordan kjøretøyet skal brukes på riktig måte, å være oppmerksom og å unngå handlemåter eller forhold som kan resultere i ulykker. Dersom kjøretøyet velter, vil faren for alvorlig eller dødelig skade reduseres dersom føreren bruker veltebøylesystemet og følger instruksene som følger med.

I TILFELLE VELT

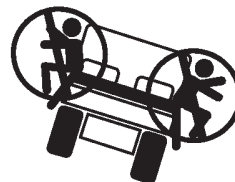

IKKE HOPP



FØREREN MÅ HOLDE SEG GODT FAST OG SPENNE BENA



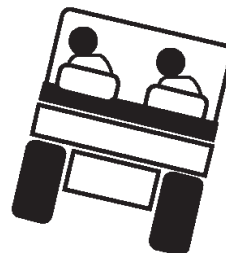

PASSASJEREN MÅ HOLDE SEG I HOFTESTØTTEN OG PASSASJERHÅNDTAKET OG SPENNE BENA



LEN DEG BORT FRA VELTRETNINGEN

Bakker

 **Advarsel** 

Hvis du velter med kjøretøyet i en bakke, kan du pådra deg alvorlige personskader.

- Hvis motoren stanser eller du mister kontrollen i en bakke, må du aldri prøve å svinge med kjøretøyet.
- Rygg alltid rett ned en bakke i revers.
- Rygg aldri ned en bakke ved hjelp av bremsene.
- Kjør aldri på tvers av en bratt bakke. Kjør alltid rett opp eller rett ned.
- Unngå å svinge i en bakke.
- Ikke bruk clutchen som en brems ved å slippe den gradvis. Ikke bråbrems. Plutselige fartsendringer kan forårsake velt.

Vær ekstra forsiktig når du kjører i bakker. Kjør aldri i bakker som er svært bratte. Det tar lengre tid å stoppe når du kjører i nedoverbakke enn på flat mark. Det farligere å svinge når du kjører opp eller ned en bakke enn på svinge på flat mark. Det er spesielt farlig å svinge i oppoverbakke, spesielt med bremsene på, og å svinge mens du kjører på tvers av en oppoverbakke. Selv med lav hastighet og uten last er det mulig å velte når du svinger i en bakke.

Senk farten og skift til et lavere gir før du kjører opp eller ned en bakke. Hvis du må svinge i en bakke, må du gjøre det så sakte og forsiktig som mulig. Foreta aldri skarpe eller raske svinger i en bakke.

Hvis du står fast eller begynner å miste kontroll mens du kjører oppover en bratt bakke, må du raskt bruke bremsene, sette giret i fri, starte motoren på nytt og sette giret i revers. Går kjøretøyet på tomgang, vil motoren og transakselen hjelpe bremsene i å holde kontroll på kjøretøyet i hellinger, og gjøre det lettere og sikrere for deg å rygge ned bakken.

Reduser belastningsvekten hvis bakken er bratt eller hvis lasten har et høyt gravitasjonssenter. Husk at lasten kan bevege seg. Fest den.



Obs: Workman fungerer glimrende i bratte bakker. Utjevningssperren gir den enda bedre klatreegenskaper. Klatreegenskapene kan forbedres ved å plassere mer last bak i kjøretøyet på følgende måte:

- Plassere mer last på lasteplanet, og sikre at den er godt festet.
- Montere hjulvekter på bakhjulene.
- Legge til flytende ballast (kalsiumsklorid) på bakhjulene.
- Trekkegenskapene øker uten passasjer i forsetet.

Laste og lesse

Vekten og stillingen til lasten og passasjerer kan forandre kjøretøyets tyngdepunkt og påvirke håndteringen av kjøretøyet. For å unngå at kontrolltap fører til personskader, må du følge disse retningslinjene.

Ikke bær last som overgår belastningsgrensen som står på kjøretøyets vektmerke.

 **Advarsel** 

Lasteplanet vil alltid senkes når tippespaken er trykket ned, selv når motoren er av. Selv om du slår av motoren, vil det IKKE låse lasteplanet. Sett alltid støttepilaren på den utstrakte løftesynderen dersom du ikke har tenkt å senke det umiddelbart. Dette holder lasteplanet oppe.

 **Advarsel** 

Når du senker planet, er det fare for at du eller andre kan vikle hender og andre legemsdeler inn i maskineriet, og få dem knust. Derfor må du passe ekstra godt på slik at ingen blir skadet. Du må heller ikke tømme lasten på noen sine føtter. Det kan synes som en harmløs spøk, men kan være farlig.

Kjøretøyet kan brukes med en rekke ulike kombinasjoner av lasteplan og vedheng. Muligheten for å kombinere disse gir maksimal kapasitet og allsidighet. Lasteplanet er 140 cm bredt og 165 cm langt og kan ta last på inntil 907 kg, dersom den er fordelt jevnt utover planet.

Ulike typer last varierer med hensyn til hvordan de spres utover. Sand spres jevnt og forholdsvis lavt. Andre ting, som murstein, gjødsel eller tømmerstokker, stables høyere.

Høyden og vekten på lasten har mye å si for hvor stor sjans det er for at kjøretøyet skal velte. Jo høyere lasten er stablet, jo større er sjansen for at kjøretøyet velter. Det er mulig du vil oppdage at en last på 907 kg gir en stabel som er for høy med tanke på sikker drift. Hvis du reduserer totalvekten, kan du redusere risikoen for å velte. Det samme gjelder når du fordeler lasten så lavt som mulig.

Hvis all lasten er på én side, er det mer sannsynlig at kjøretøyet kommer til å velte. Denne faren er spesielt reell hvis lasten er på utsiden av svingen.

Plasser aldri tung last bak bakakselen. Hvis lasten plasseres så langt bak at den er bak bakakselen, reduseres vekten på fronthjulene, noe som reduserer styretrekket. Hvis lasten er så langt bak, kan fronthjulene til og med løfte seg fra bakken når kjøretøyet støter på humper eller kjører i motbakke. Dette gjør det umulig å styre, og kjøretøyet kan velte.

Du bør alltid spre lasten jevnt utover fra side til side og foran og bak

Hvis lasten ikke er sikret, eller du transporterer væske i en stor beholder, som en spreder, kan lasten bli ustø. Beveging av last skjer som regel når kjøretøyet svinger, kjører opp eller ned bakker, plutselig forandrer fart eller kjører over ujevn bakke. Ustø last kan føre til at kjøretøyet velter. Fest alltid lasten godt, slik at den ikke beveger seg. Dump aldri lasten mens kjøretøyet står sidelengs i en bakke.

Tung last øker bremseavstanden og reduserer muligheten til å svinge raskt uten å velte.

Den bakre lasteplassen er kun beregnet for last, ikke passasjerer.



Forsiktig



Når du hever eller senker planet eller annet påbygg, vil den hydrauliske oljen passere over en avlastningsventil når sylindrene slutter å vandre. Dette stopper servostyringen, og styringen krever mer innsats fra føreren. Sett løftespaken i FRI etter at du har hevet eller senket lasteplass eller påbygg. Dette aktiverer servostyringen igjen.

Bruke utjevningssperren

Utjevningssperren øker kjøretøyetets trekraft ved å låse bakhjulene slik at ingen av hjulene glipper. Dette er til hjelp når du trekker tung last på vått gress eller glatt overflate, i motbakker og på sand. Du må imidlertid være klar over at denne ekstra trekkraften ikke kan garantere deg vedvarende sikkerhet. Den kan ikke fungere som erstatning for en sikker drift av kjøretøyet i bratte bakker og med tung last (se ovenfor).

Utjevningssperren gjør at bakhjulene går rundt i samme hastighet. Bruk av utjevningssperre kan gjøre det noe vanskeligere å foreta skarpe svinger, og kan slite på gresset. Ikke bruk utjevningssperren uten at det er nødvendig, og kun ved lav hastighet og i første eller annet gir.



Advarsel



Hvis du velter med kjøretøyet i en bakke, kan du pådra deg alvorlige personskader.

- Den ekstra trekkraften som utjevningssperren gir, kan lokke deg inn i farlige situasjoner, som for eksempel å kjøre opp bakker som er for bratte til at du kan svinge i dem. Vis ekstra varsomhet når du kjører med utjevningssperren på, særlig i bratte bakker.
- Dersom utjevningssperren er på når du gjør en skarp sving i høy hastighet, og det innerste bakhjulet letter fra bakken, kan du miste kontrollen. Dette kan føre til at kjøretøyet skrenser (se Bruke utjevningssperren). Du kan kun bruke utjevningssperren ved lave hastigheter.

Firehjulsdrift

Kun for firehjulsdrift

Dette kjøretøyetets firehjulsdrift kobles inn automatisk, og trenger ikke aktiveres av føreren. Forhjulsdriften kobles ikke inn (ikke noe strøm tilføres forhjulene) før bakhjulene begynner å miste trekraft. Når den toveis clutchen registrerer at bakhjulene mister feste, kobler den inn forhjulsdrift og forsyner forhjulene med strøm.

Forhjulsdriftssystemet fortsetter å forsyne forhjulene med strøm helt til bakhjulene har nok trekraft til å bevege kjøretøyet og ikke mister festet. Når dette skjer, opphører strømtilførselen til forhjulene, og kjøretøyet fungerer som om det var tohjulsdrevet. Firehjulsdriften fungerer både i forover og i revers. Når du svinger, kan imidlertid bakhjulene miste noe feste før forhjulene får tilført strøm.



Advarsel



Hvis du velter med kjøretøyet i en bakke, kan du pådra deg alvorlige personskader.

- Den ekstra trekkraften som firehjulsstyringen gir, kan lokke deg inn i farlige situasjoner, som for eksempel å kjøre opp bakker som er for bratte til at du kan svinge i dem. Vær forsiktig når du kjører, særlig i bratte bakker.

Transportere kjøretøyet

Hvis du skal flytte kjøretøyet over lange avstander, bør du bruke en tilhenger. Påse på at kjøretøyet er festet til tilhengeren. Se på figurene 27 og 28 for å finne ut hvor bindepunktene er.

Taue kjøretøyet

I nødtilfeller kan kjøretøyet taues over korte avstander. Toro anbefaler imidlertid ikke å bruke dette som standardprosedyre.

⚠ Advarsel ⚠

Hvis du tauer i høy hastighet, kan kjøretøyet miste styringskontrollen. Tau aldri kjøretøyet fortere enn 8 km/t.

Det må to personer til for å taue kjøretøyet. Fest et tau til hullene i frontrammen. Sett girspaken i fri, og frigjør parkeringsbremsen. Dersom du må flytte maskinen over en lengre avstand, bør den transporteres på en lastebil eller tilhenger.

Obs: Servostyringen vil ikke fungere, noe som gjør det vanskeligere og tyngre å styre.

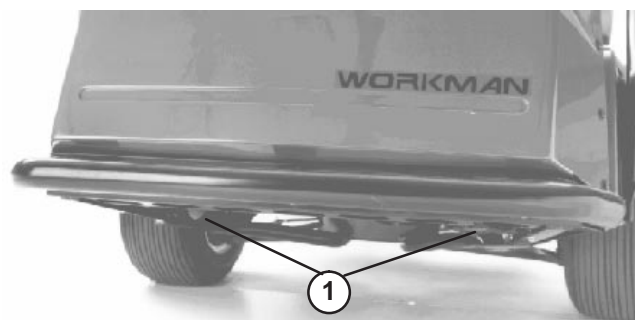

Figur 27

1. Siktehull i rammen

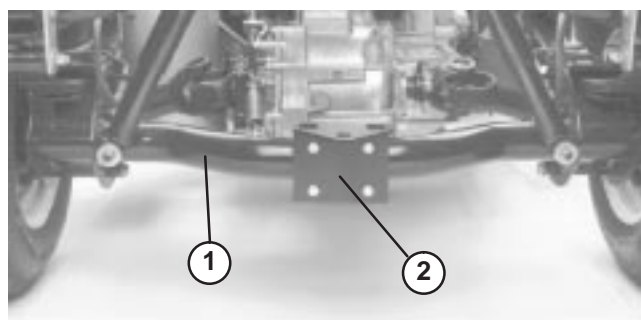

Figur 28

1. Akselrør

2. Koblingsplate

Trekke tilhenger

Workman er i stand til å dra tilhengere og vedheng som veier mer enn kjøretøyet selv.

Workman har flere typer koblinger, avhengig av bruken. Ta kontakt med en autorisert Toro-forhandler hvis du vil ha mer informasjon.

Dersom den er utstyrt med en trekkobling som er boltet til bakre akselrør, kan din Workman slepe tilhengere eller vedheng med en brutto tilhengervekt på inntil 680 kg. Plasser alltid 60 % av lastevekten foran på tilhengeren. Dermed er om lag 10 % (maksimalt 91 kg) av tilhengerens bruttovekt på kjøretøyet trekkobling.

Når du sleper enten standard tunge eller femtehjuls tilhengere med en bruttovekt på over 680 kg, må du bruke enten en trekkstangskobling festet på chassiset (med en maksimal tilhengervektkapasitet satt til 1588 kg) eller et femtehjulssett med bremses. Det er påbudt med tilhengerbremses dersom en tilhenger på over 680 kg trekkes av et Workman-kjøretøy.

Når du transporterer last eller trekker en tilhenger (eller vedheng), må du ikke overbelaste kjøretøyet eller tilhengeren. For tung last kan gi dårlig ytelse, eller skade bremses, aksel, motor, transaksel, styring, oppheng, karosseristruktur eller dekk.

Viktig For å redusere muligheten for transmisjonsskader, bør du bruke lav hastighetsinnstilling.

Når du trekker femtehjulsvedheng, som fairway-luftingsapparater, må du alltid montere den hjulbjelken som følger med i femtehjulssettet, for å forhindre forhjulene i å løftes fra bakken dersom vedhenget plutselig stopper opp.

Fjernkontroll for hydraulikk

Kun modeller 07213TC og 07217TC

Hydraulikkspaken gir "direkte" hydraulisk kraft fra pumpen når kjøretøyet er i gang. Kraften kan brukes gjennom hurtigkoblingene bak på kjøretøyet.

STILLINGER FOR STYRESPAKEN

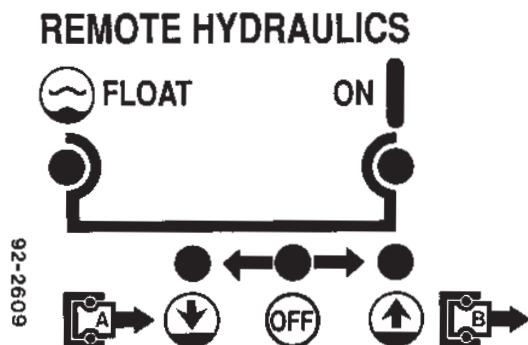

Stillingen av

Dette er den normale stillingen til styreventilen når den ikke er i bruk. Står styreventilen i denne stillingen, kan oljen som forlater tømmeventilen, strømme gjennom hydraulikkspakens ventil og til servostyringskretsen. I denne stillingen er inngangene til styreventilen blokkert, og all last vil holdes av kontrollventilene i begge retninger.

Heve (hurtigkoblingens stilling "B")

Denne stillingen vil løfte vedhenget på bakre kobling eller øve trykk på hurtigkobling "B". Dette tillater også at olje fra hurtigkobler "A" å strømme tilbake til ventilen, og deretter til servostyringskretsen. Denne stillingen er kun midlertidig. Når håndtaket slippes, vender det tilbake til den midtre av-stillingen.

Viktig Bruk bare dobbeltvirkende sylindere. Bruker du en enkeltvirkende sylinder, strømmer ikke den hydrauliske oljen tilbake, og det blir vanskeligere å styre. Bruk av enkeltvirkende sylinder kan senke oljenivået i transakselen og påføre hydraulikkpumpen og transakselen skade.

Stillingen på

Denne stillingen er lik Heve (hurtigkoblingens stilling "B"). Det fører også olje til hurtigkoblingen "B", bortsett fra at håndtaket holdes fast i denne stillingen ved hjelp av et låsehakk i kontrollpanelet. Dette lar oljen strømme jevnt og kontinuerlig til utstyr som går på hydraulikkmotor. Denne stillingen må kun brukes på vedheng som er utstyrt med hydraulikkmotor.

Obs: Dersom du bruker hydraulikkmotor, kan den nå et trykk på 6900 kPa (1000 psi) bak.

Viktig Dersom de brukes med en hydraulisk sylinder eller uten vedheng, vil stillingene Heve eller På føre til at oljestrømmen går over en avlastningsventil, noe som kan skade hydraulikksystemet. Når hydraulikkspaken står i disse stillingene, er det heller ikke mulig for returstrøm å forsyne servostyringskretsen, noe som vanskeliggjør styringen ytterligere. Bare bruk disse stillingene midlertidig eller med en motor festet på.

Senke (hurtigkoblingens stilling "A")

Denne stillingen vil senke vedhenget på bakre kobling eller øve trykk på hurtigkobling "A". Dette tillater også at olje fra hurtigkobler "B" å strømme tilbake til ventilen, og deretter til servostyringskretsen. Denne stillingen er kun midlertidig. Når håndtaket slippes, vender det tilbake til den midtre av-stillingen. Ved å holde styrespaken et øyeblikk i denne stillingen, for deretter å slippe den, sørger du for at det flyter olje til hurtigkobling "A", som trykker ned bakre kobling. Når den slippes, vil den opprettholde kraften som koblingen trykkes ned med.

Viktig Dersom den brukes med en hydraulisk sylinder, vil det å holde styrespaken i lav stilling føre til at oljestrømmen går over avlastningsventilen, noe som kan skade hydraulikksystemet.



Flyte-stilling

Denne ventilstillingen gjør det mulig for oljen å strømme inn og ut av inngangene, og er koblet til inngangene og utgangene på samme tid. Dette gjør det mulig for bakre kobling å "flyte" opp og ned. Det øves samme trykk på begge hurtigkoblingene på grunn av trykk bakfra fra styringskretsen.

 **Forsiktig** 

Vis varsomhet når du setter spaken i flytestilling, siden det vil føre til at planet kan senkes uhindret.

Viktig Kontroller nivået til den hydrauliske oljen etter at vedheng er blitt påmontert. Kontroller hvordan vedhenget fungerer ved å aktivere det flere ganger for å renske systemet for luft. Deretter kontrollerer du nivået til hydraulikkoljen. Vedhengssylinderen kan ha en svak effekt på oljenivået til transakselen. Bruker du kjøretøyet med lavt oljenivå, kan du skade pumpen, hydraulikkspaken, servostyringen og transakselen.

 **Forsiktig** 

Hydraulisk væske som kommer ut under trykk, kan trenge gjennom huden og forårsake alvorlige skader. Vis forsiktighet når du kobler til eller fra de hydrauliske hurtigkoblingene. Stans motoren, aktiver parkeringsbremsen, senk vedhenget og sett hydraulikkspakeventilen i flytestilling før du aktiverer eller deaktiverer hurtigkoblinger. Dette letter på det hydrauliske trykket.

Hurtigkobling

TILKOBLING

Viktig Rengjør hurtigkoblingene før du kobler dem til. Skitne koblinger kan føre til forurensning i hydraulikksystemet.

Sett slangenippelen inn i koblingen helt til den smekker på plass.

Obs: Når du kobler hydraulikkspakesylinderen til hurtigkoblingene, må du finne ut hvilken side av sylinderen som trenger trykk. Deretter fester du den slangen til hurtigkoblingen "B". Bruk bare dobbeltvirkende sylindere (to slanger).

Frakobling

Trekk slangen bestemt ut av koblingen.

Viktig Rengjør, og sett støvplugg og støvdeksler på endene til hurtigkoblingene når de ikke er i bruk.

Feilsøking for hydraulikkspake:

- Vanskeligheter med å koble til eller koble fra hurtigkoblingene.
 - Trykket er ikke utløst (hurtigkobling under trykk).
 - Motoren er i gang.
 - Hydraulikkspakeventilen er ikke i flyte-stilling.
- Manglende/tung servostyring.
 - Hydraulikkspakeventilen ikke i nøytral eller flytestilling.
 - Forbindelsesleddet til hydraulikkspakeventilen er ikke stilt inn.
 - Nivået til den hydrauliske oljen er lavt.
 - Den hydrauliske oljen er varm.
- Hydraulikk-lekkasje.
 - Løse beslag.
 - Beslag mangler o-ring.
- Festet fungerer ikke.
 - Hurtigkoblinger er ikke helt tilkoblet.
 - Hurtigkoblingene er byttet om.
- Hvining.
 - Hydraulikkspakeventil i sperrestillingen PÅ får den hydrauliske oljen til å strømme over avlastningsventilen.

Vedlikehold

Obs: Bestem høyre og venstre side av maskinen fra normal bruksposisjon.

Serviceintervaller

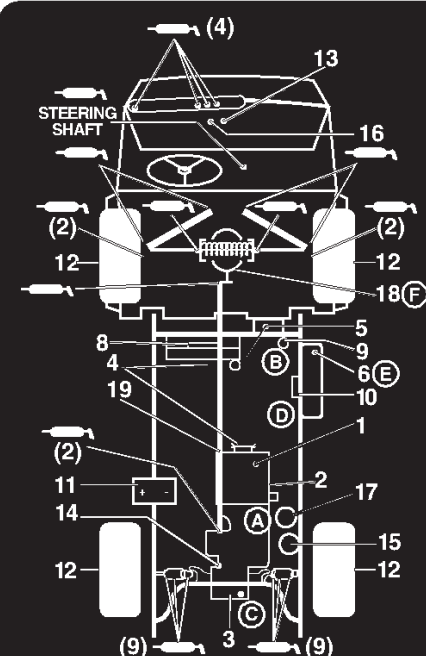

WORKMAN QUICK REFERENCE AID

CHECK/SERVICE

1. ENGINE OIL LEVEL
2. ENGINE OIL DRAIN
3. TRANSAXLE/HYDRAULIC OIL LEVEL (DIP STICK)
4. BELTS (WATER PUMP, HYDRAULIC PUMP)
5. COOLANT LEVEL FILL
6. FUEL (3300/4300 DIESEL FUEL ONLY, 3200/4200 UNLEADED FUEL ONLY)
7. GREASE POINTS → 100 HRS.
8. RADIATOR SCREEN
9. AIR CLEANER
10. FUEL PUMP
11. BATTERY
12. TIRE PRESSURE - MAXIMUM 20 PSI FRONT, 18 PSI REAR (24" TIRE)
13. FUSES (LIGHTS 15 AMP, IGNITION 7.5 AMP, DASH ACCESSORIES 7.5 AMP)
14. HYDRAULIC STRAINER
15. HYDRAULIC OIL FILTER
16. BRAKE FLUID
17. WATER SEPARATOR (DIESEL ONLY)
18. DIFFERENTIAL FILL/CHECK (4WD ONLY)
19. 4WD SHAFT

FLUID SPECIFICATIONS/CHANGE INTERVALS

SEE OPERATOR'S MANUAL FOR INITIAL CHANGES	FLUID TYPE	CAPACITY		CHANGE INTERVALS		FILTER LOCATION
		L	QT	FLUID	FILTER	
ENGINE OIL	SAE 10W-30 CD, CE, CF or CF-4	3.7	3.9	100 HRS.	100 HRS.	(A)
TRANS/HYDRAULIC OIL	DEXRON III ATF	7.1	7.5	800 HRS.	800 HRS.	(C)
AIR CLEANER	CLEAN EVERY 50 HRS.				200 HRS.	(B)
FUEL > 32 F	SEE NOTE 6	4.3	7 GAL	---	400 HRS.	(E)
FUEL PUMP	---			---	400 HRS.	(D)
COOLANT 50/50 ETHYLENE GLYCOL WATER	---	.95	4.5	1200 HRS.	---	
STRAINER	---			CLEAN 800 HRS.	---	(F)
DIFFERENTIAL OIL	SAE 10W-30 CD		1	800 HRS.	---	

FOR HEAVY DUTY OPERATION, MAINTENANCE SHOULD BE PERFORMED TWICE AS FREQUENTLY.

Smøre lagre og hylser

Maskinen har smøreplater som må smøres regelmessig med litiumbasert smørefett nr. 2 til vanlig bruk. Hvis du bruker maskinen under vanlige forhold, smører du alle lagrene og hylsene etter hver 100. driftstime. Smør dem oftere når kjøretøyet brukes til tunge operasjoner.

Plassering av og antall smøreplater: Endene til parallellstaget (4) (fig. 29), kuleledd foran (4) (fig. 29), drivakslar bak (18) (fig. 30), drivaksel, midten – kun firehjulsdreift (3) (fig. 31); pedaltapper (4) (fig. 32); rattstang (1) (fig. 33), fremre tapphylser (2) (fig. 34) og akseleratorarm (1) (fig. 35).

Viktig Når du oljer korsene til drivaksel, universalaksel og lager, må du pumpe smørefett helt til det tyter ut av alle fire koppene på hvert kors.

1. Tørk av smøreplene slik at fremmedlegemer ikke kan komme inn i lagrene eller hylsene.
2. Pump smørefett inn i lageret eller hylsen.
3. Tørk av overflødig fett.

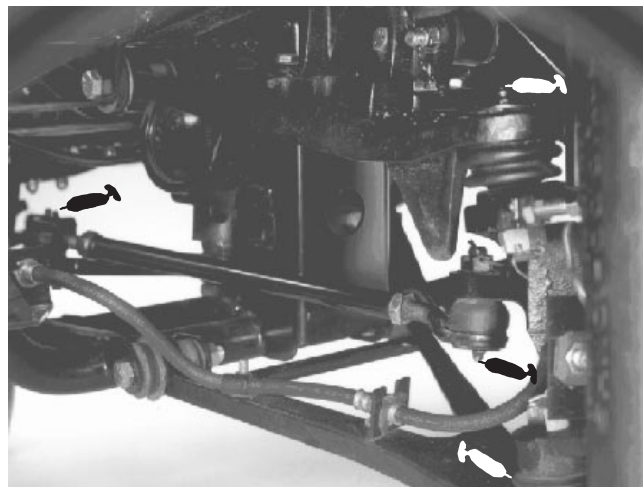

Figur 29

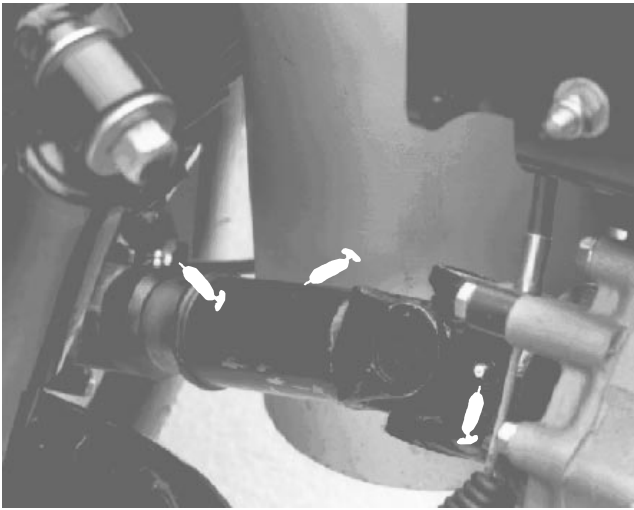

Figur 30



Figur 33

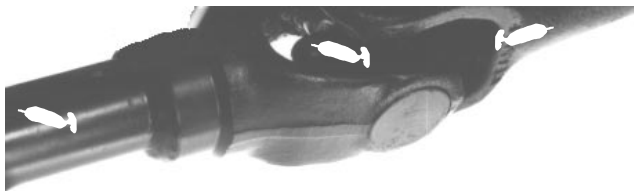

Figur 31



Figur 34

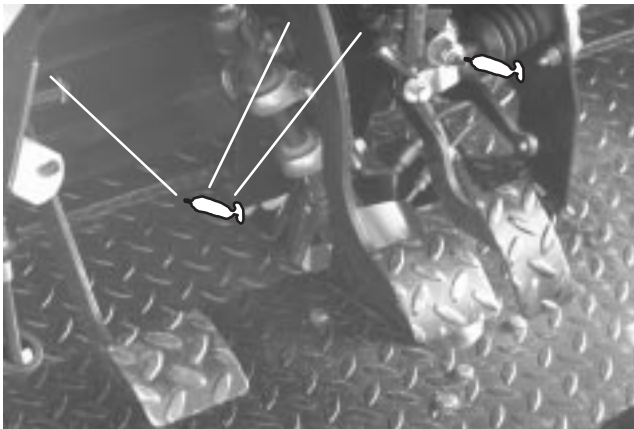

Figur 32

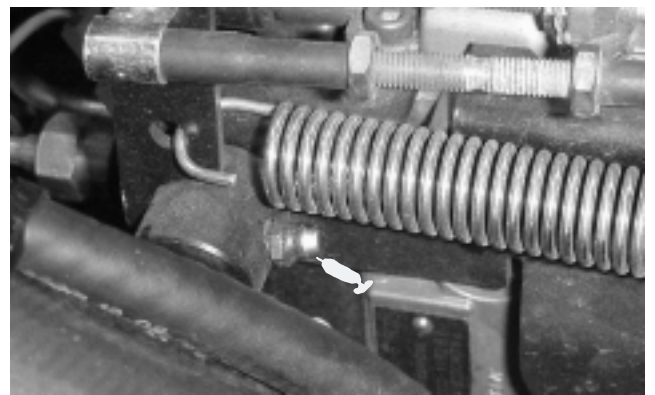

Figur 35

Anbefalt vedlikeholdsplan

Vedlikeholdsintervall	Vedlikeholdsprosedyre
Etter de 10 første timene	<ul style="list-style-type: none"> • Kontroller kabeljusteringene • Stram til hjulenes hakemuttere • Kontroller vifte- og generatorremmen • Skift ut transaksselfilteret
Etter de 50 første timene	<ul style="list-style-type: none"> • Skift motoroljen og filteret • Stram til sylindrehodet og juster ventilene
Hver 50. driftstime	<ul style="list-style-type: none"> • Kontroller væsknivået i batteriet • Kontroller koblingene til batteriledningene • Overhal luftrenseren
Hver 100. driftstime	<ul style="list-style-type: none"> • Smør alle smøreniplene • Inspisere om dekkene er slitte • Kontroller differensialoljenivået foran (firehjulsdrift) • Skift motoroljen og filteret • Undersøk slangene til kjølesystemet
Hver 200. driftstime	<ul style="list-style-type: none"> • Kontroller kabeljusteringene • Kontroller vifte- og generatorremmen • Overhal luftrenserfilteret • Kontroller fontakselens hetteledd (firehjulsdrift) • Kontroller turtallet (i fri og med full gass) • Stram til hjulenes hakemuttere
Hver 400. driftstime	<ul style="list-style-type: none"> • Kontroller at forhjulene er rettet inn i forhold til hverandre • Kontroller drifts- og parkeringsbremsen • Kontroller drivstoffledningene • Skift ut drivstoffilteret • Skift utskillingsfilteret for drivstoff/vann • Stram til sylindrehodet og juster ventilene
Hver 800. driftstime	<ul style="list-style-type: none"> • Skift ut transaksselfilteret • Skifte transakselolje • Rengjør sugefilteret til transakselen • Fyll lagrene i forhjulene med olje • Skift ut differensialoljen foran (firehjulsdrift)
Hver 1200. driftstime eller annethvert år, avhengig av hva som kommer først	<ul style="list-style-type: none"> • Skift alle sikkerhetssperrebryterne • Tøm kjølesystemet og skift ut væsken • Tøm/spyl drivstofftanken • Skift bremsevæsken

¹umiddelbart etter **hver** vask, uavhengig av det oppførte intervallet

Viktig Hvis du vil ha mer informasjon om vedlikeholdsprosedyrer, ser du i brukerhåndboken for motoren.

Kontrolliste for daglig vedlikehold

Ta kopi av denne siden for rutinemessig bruk.

Vedlikeholdskontrollpunkt	For uke:						
	Ma.	Ti.	On.	To.	Fr.	Lø.	Sø.
Kontroller at sikkerhetssperrene virker ordentlig.							
Kontroller at bremsene og parkeringsbremsen virker.							
Kontroller drivstoffnivået.							
Kontroller at gasspedalen virker.							
Kontroller at clutchen og girskiftet virker.							
Kontroller motoroljenivået.							
Kontroller transakseloljenivået.							
Kontroller væsknivået i kjølesystemet. ¹							
Kontroller bremsevæsknivået.							
Kontroller luftrenseren. ²							
Kontroller eventuelle uvanlige motorlyder.							
Kontroller eventuelle uvanlige driftslyder.							
Kontroller trykket i dekkene.							
Kontroller radiatorskjermen / rengjøringsporten. ²							
Kontroller om de hydrauliske slangene er skadet.							
Kontroller om det har oppstått væskelekkasjer.							
Kontroller at instrumentene virker.							
Smør alle smøreniplene. ³							
Lakker over ødelagt maling.							

¹Undersøk overløpsbeholderen

²Oftere dersom forholdene er tørre

³umiddelbart etter hver vask, uavhengig av det oppførte intervallet

Bemerkninger om spesielle områder

Kontroll utført av:		
Punkt	Dato	Informasjon
1		
2		
3		
4		
5		
6		
7		
8		
9		



Forsiktig



Dersom du lar nøkkelen stå i tenningsbryteren, kan noen tilfeldigvis starte motoren, noe som kan påføre deg eller andre personer alvorlige skader.

Fjern nøkkelen fra tenningen før du begynner med vedlikeholdsarbeid.

Tungt arbeid

Viktig Hvis kjøretøyet utsettes for forholdene som er omtalt nedenfor, bør du utføre vedlikehold dobbelt så ofte:

- Ørkenbruk
- Bruk i kaldt klima (under 0 °C)
- Trekke tilhenger
- Hyppig bruk på støvete veier
- Anleggsarbeid
- Etter langvarig bruk i søle, sand, vann eller andre skitne forhold må du kontrollere og rengjøre bremsene så fort som mulig. Dette vil forhindre slipende materiale i å påføre bremsene økt slitasje.
- Ved hyppig bruk under vanskelig driftsforhold, smør alle smørenipler.



Forsiktig



Kun kvalifisert og autorisert personell skal vedlikeholde, reparere, justere eller undersøke kjøretøyet.

Unngå brannfarer og ha brannvernsutstyr tilgjengelig i nærheten. Bruk aldri åpen ild for å kontrollere lekkasje i drivstoff, batterielektrolytter eller kjøleanlegg. Ikke bruk åpne beholdere med drivstoff eller brennbar rengjøringsvæske for å rengjøre maskindeler.

Mange av emnene som omfattes av dette kapitlet om vedlikehold, har å gjøre med heving og senking av lasteplanet. Hvis ikke du passer på å overholde følgende forholdsregler, kan resultatet bli alvorlig eller dødelig skade.



Advarsel



Før du overhaler eller justerer maskinen, stopper du motoren, aktiverer parkeringsbremsen og tar nøkkelen ut av tenningen. Fjern lastemateriale fra planet eller andre påbygg før du jobber under et hevet plan. Jobb aldri under et hevet lasteplan uten å plassere støttepilarer på en fullstendig installert sylinderstang.

Etter at du er ferdig med vedlikeholdsarbeidet, må du fjerne støttepilaren, skyve den bort på lagerbolten, og senke lasteplanet.

Bruke støttepilar for understell

1. Hev planet helt til løftesylinerne er helt utstrakte.
2. Fjern støtten til planet fra lagringsbraketten på baksiden av veltebøylepanelet (fig. 36).

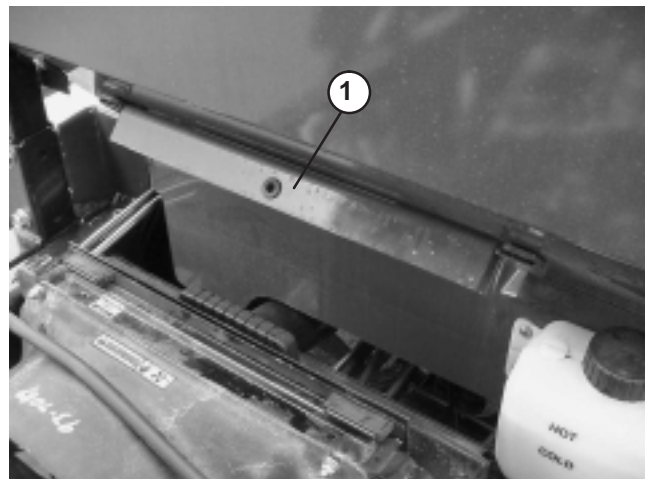

Figur 36

1. Støttepilar for lasteplan

3. Skyv støttepilaren for lasteplanet bort på sylinderstangen. Påse at pilarene hviler på sylindrerløpet og ikke på enden av sylinderstangen (fig. 37).

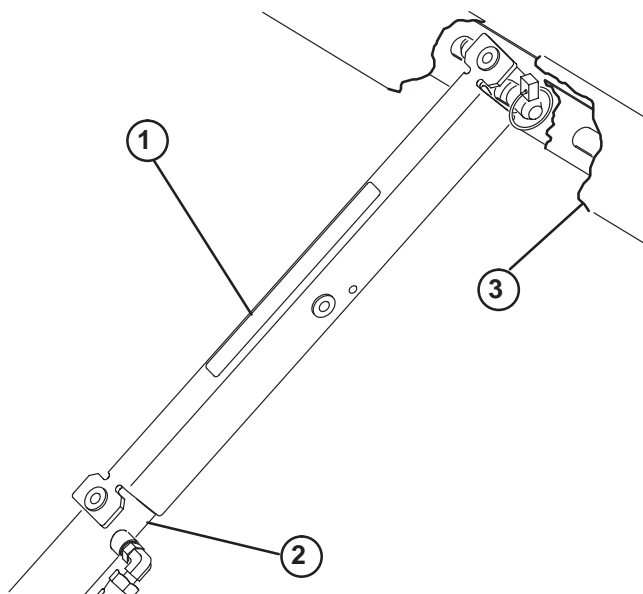

Figur 37

- | | |
|------------------------------|---------|
| 1. Støttepilar for lasteplan | 3. Plan |
| 2. Sylindrerløp | |

4. Når du skal lagre støttepilaren, fjerner du den fra sylindren og setter den inn i brakettene på baksiden av veltebøylesystemet.
5. Du må alltid montere eller fjerne støttepilaren fra utsiden av lasteplanet.
6. Ikke forsøk å senke lasteplanet med støttepilaren på sylindren.

Jekke opp kjøretøyet



Fare



Et kjøretøy som står på jekk er ustabil og kan skli av jekken og skade personer som ligger under det.

- Ikke start kjøretøyet når det står på en jekk.
- Ta alltid nøkkelen ut av bryteren før du går ut av kjøretøyet.
- Blokker dekkene når kjøretøyet står på en jekk.

1. Ikke start motoren mens kjøretøyet er jekket opp. Vibrasjoner fra motoren eller hjulbevegelser kan føre til at kjøretøyet sklir av jekken.
2. Ikke jobb under kjøretøyet uten at du har jekkestøtter som ekstra støtte. Kjøretøyet kan gli av jekken, og skade den som er under.

3. Jekkpunktet foran på kjøretøyet er under den midtre rammestøtten, og bak er det under akselrøret.
4. Når du jekker opp fremre del av kjøretøyet, må du alltid plassere en murstein (eller lignende materiale) på 2x4 mellom jekken og rammen på kjøretøyet.

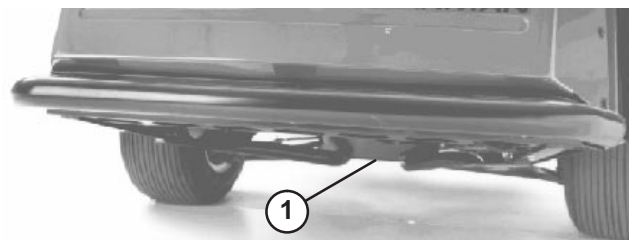

Figur 38

1. Jekkpunkt foran

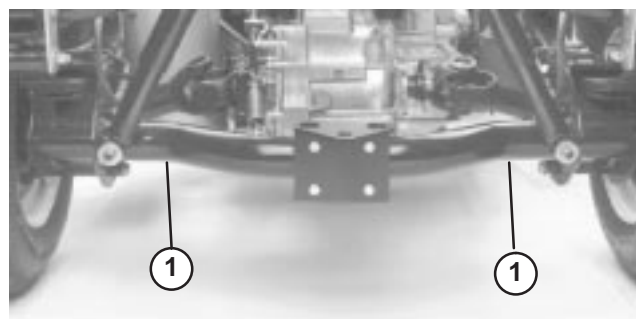

Figur 39

1. Jekkpunkt bak

Generelle rutiner for vedlikehold av luftrenseren

- Undersøk luftrenseren og slangene med jevn mellomrom for å oppnå høyest mulig motorbeskyttelse og lengst mulig brukstid.
- Kontroller om det er skader på luftrenserkroppen som kan føre til luftlekkasje. Skift en ødelagt luftrenser.
- Rengjør filteret på luftrenseren hver 50. driftstime og bytt det ut hver 200. driftstime (hyppigere under ekstremt støvete eller skitne forhold).

Overhale luftrenseren

1. Trekk låsen utover, og drei luftrenserdekslet mot klokken. Ta dekslet av luftrenseren. Rengjør innsiden av luftrenserdekslet.

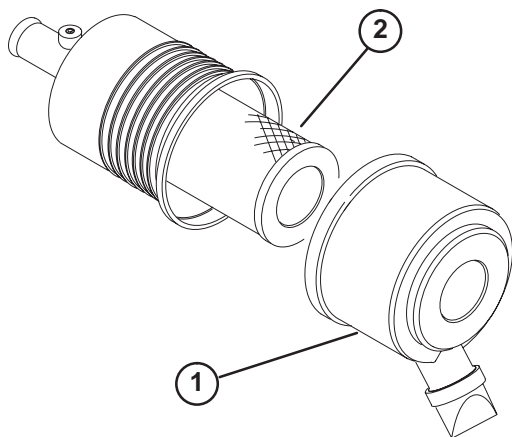

Figur 40

1. Luftrenserdeksel

2. Filter

2. Skyv filteret forsiktig ut av luftrenserkroppen for å redusere mengden støv som kommer ut. Pass på at filteret ikke slår bort i luftrenseren.
3. Kontroller filteret, og kast det hvis det er ødelagt. Ikke vask eller bruk et ødelagt filter. Slik rengjør du filteret:
 - Blås trykkluft fra innsiden til utsiden av det tørre filterelementet. Ikke bruk et lufttrykk på over 689 kPa (100 psi), da elementet kan bli skadet.
 - Hold luftslangemunnstykket minst 5 cm fra filteret, og beveg munnstykket opp og ned mens du roterer filterelementet. Kontroller om det er hull eller revner i filteret, ved å holde det opp mot et sterkt lys.
4. Kontroller om det nye filteret ble ødelagt under transporten. Kontroller forseglingsenden av filteret. Ikke monter et ødelagt filter.
5. Monter det nye filteret i luftrenseren. Kontroller at filteret er riktig forseglet ved å legge trykk på ytterkanten av filteret når du monterer det. Ikke trykk på det elastiske punktet midt på filteret.
6. Sett dekslet på igjen, og fest låsen. Pass på at du setter på dekslet med oversiden vendt oppover.

Skifte motoroljen og filteret

Skift oljen og filteret etter de første 50 driftstimene og deretter hver 100. time.

1. Hev lasteplanet (forutsatt at kjøretøyet er slik utstyrt) og sett støttepilaren på den utstrakte løftesynderen for å holde lasteplanet oppe.
2. Ta av tappepluggen, og la oljen renne ned i tappefatet. Når det slutter å renne olje, setter du tappepluggen tilbake på plass.

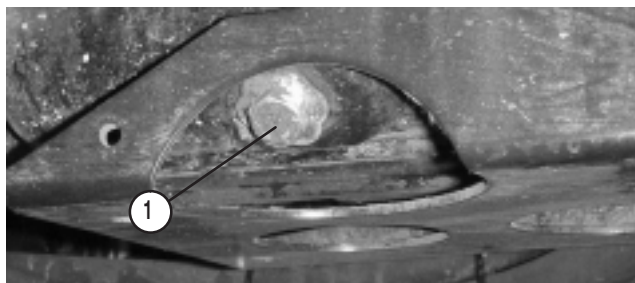

Figur 41

1. Tappeplugg for motorolje

3. Fjern oljefilteret. Stryk et tynt lag med ren olje på den nye filterforseglingen før du skrur den på. Skru på filteret til pakningen kommer i kontakt med monteringsplaten, og stram 1/2–2/3 runde til. **IKKE STRAM FOR HARDT TIL.**



Figur 42

1. Motoroljefilter

4. Fyll olje på veivhuset. Se Kontrollere motoroljen.

Drivstoffsystem

Drivstoffledninger og -koblinger

Kontroller ledningene og koblingene hver 600. driftstime eller årlig, avhengig av hva som kommer først. Kontroller om koblingene er slitte, ødelagte eller løse.

Drivstoffilter/vannutskiller

Tøm vann eller annen forurensing fra drivstoffilteret/vannutskilleren daglig ved å løsne på tappepluggen (fig. 43) på filterboksen. Stram til pluggen etter tømming. Skift filterboksen etter hver 400. driftstime.

1. Hev lasteplanet (forutsatt at kjøretøyet er slik utstyrt) og sett støttepilaren på den utstrakte løftesynderen for å holde lasteplanet oppe.
2. Drivstoffilteret/vannutskilleren er montert på innsiden av høyre rammestang.

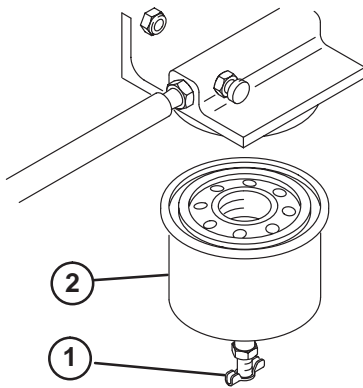

Figur 43

1. Tappeplugg
2. Filterboks

3. Rengjør området rundt filterboksens monteringsoverflate.
4. Fjern filterboksen, og rengjør monteringsoverflaten.
5. Smør pakningen på filterboksen med ren motorolje.
6. Monter filterboksen for hånd til pakningen kommer i kontakt med monteringsoverflaten, og drei den deretter en halv omdreining til.

Tappe luft fra injektorene

Obs: Denne fremgangsmåten må bare brukes hvis drivstoffsystemet er tømt for luft ved bruk av vanlige fremgangsmåter for priming og motoren fortsatt ikke starter. Se Tappe drivstoffsystemet.

1. Hev lasteplanet (forutsatt at kjøretøyet er slik utstyrt) og sett støttepilaren på den utstrakte løftesynderen for å holde lasteplanet oppe.
2. Løsne rørforbindelsen til munnstykke/holder nr. 1 (fig. 44).

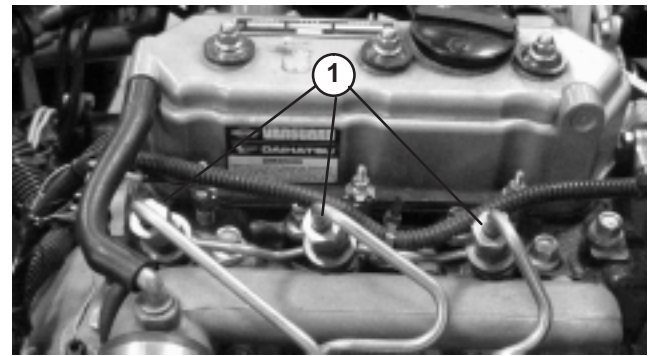

Figur 44

1. Drivstoffinjektorer (3)
3. Flytt gasskontrollen forsiktig til stillingen HURTIG.
4. Vri nøkkelen i nøkkelbryteren til stillingen START og kontroller at drivstoffet renner rundt koblingen. Vri nøkkelen til stillingen AV når drivstoffet renner kraftig.
5. Stram rørforbindelsen forsvarlig.
6. Gjenta trinn 1–4 på munnstykkene nr. 2 og 3.

Fjerne rusk fra motorens kjølesystem

Fjern rusk fra i og rundt motoren og radiatoren daglig. Rengjør oftere under skitne forhold.

1. Slå av motoren. Rengjør motorområdet grundig for alt rusk og skitt.
2. Løft og fjern radiatorskjermen fra fronten på radiatoren.

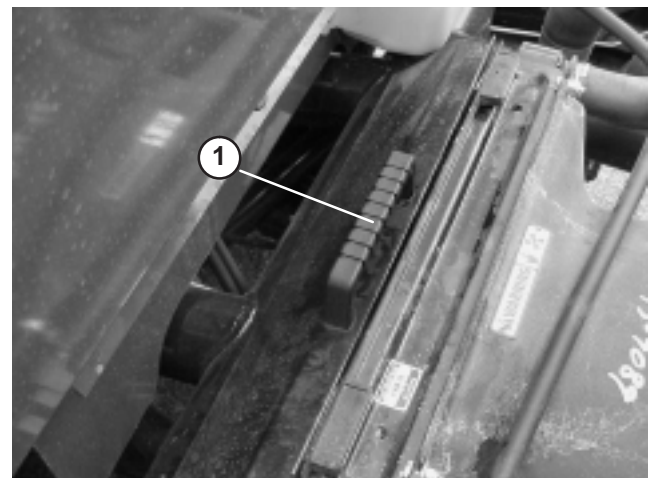



Figur 45

1. Radiatorskjerm
3. Rengjør radiatoren og radiatorskjermen nøye med trykkluft.

Obs: Blås rusk bort fra radiatoren.

Skifte kjølevæsken

1. Parker maskinen på en jevn flate.
2. Hev lasteplanet (forutsatt at kjøretøyet er slik utstyrt) og sett støttepilaren på den utstrakte løftesynderen for å holde lasteplanet oppe.

 **Forsiktig** 

Hvis motoren er varm, kan det hende at varm kjølevæske under trykk kommer ut, noe som kan forårsake brannskår.

- Ikke åpne radiatorlokket når motoren går.
- La motoren nedkjøles i minst 15 minutter, eller helt til radiatorlokket er så kaldt at du kan ta på det uten å brenne deg.
- Bruk en klut når du åpner radiatorlokket. Åpne det forsiktig, slik at dampen kan slippe ut.

3. Fjern radiator og reservetanklokk.

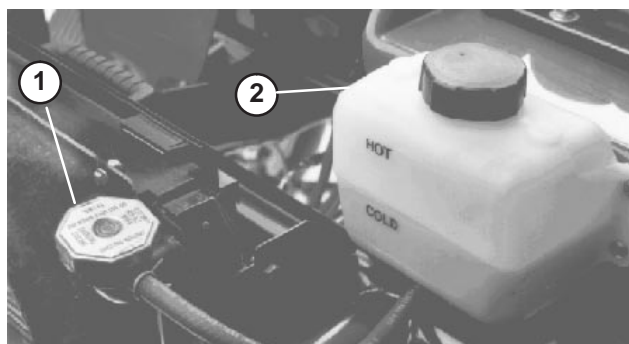

Figur 46

1. Radiatorlokk 2. Reservetanklokk

4. Åpne tappekranen til kjølevæsken nederst på radiatoren, og la kjølevæsken flyte inn i et tappekar. Når det slutter å renne kjølevæske, lukker du tappekranen.

5. Åpne lufteskruen øverst på vannpumpen (fig. 47).

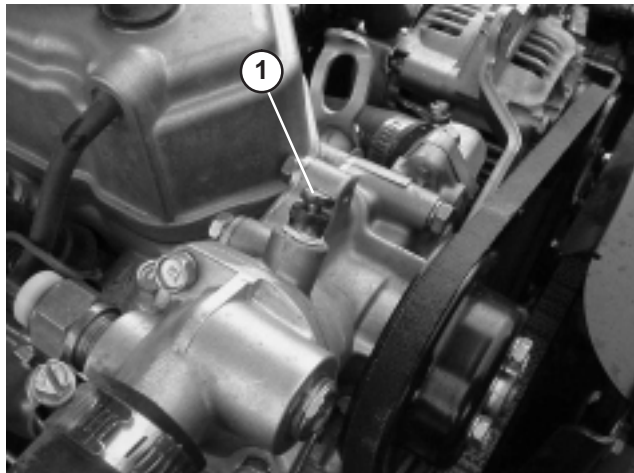

Figur 47

1. Lufteskruer

6. Fjern tappepluggen for kjølevæsken, og la kjølemiddelet renne ned i tappefatet. Når det slutter å renne kjølevæske, setter du tappepluggen tilbake på plass.
7. Fyll kjølesystemet sakte halvt om halvt med vann og permanent frostvæske med etylenglykol. Sett på lokket.
8. Fyll reservetanken langsomt helt til nivået når COLD (kald)-linjen. **IKKE FYLL PÅ FOR MYE.** Sett lokket tilbake på reservetanken.
9. Start motoren, og la den gå til den er varm. Stram til vannpumpens lufteskruer når vannet kommer til lufteskruen.
10. Stoppe motoren. Sjekk nivået igjen, og etterfyll etter behov.

Justere remmene

Kontroller tilstanden og spenningen på alle remmer etter første driftsdag, og deretter hver 200. driftstime. Hev lastep Janet (forutsatt at kjøretøyet er slik utstyrt), og plasser støttepilaren på den utstrakte løftesynderen for å holde lastep Janet oppe.

Generatorrem

1. Kontroller spenningen ved å trykke remmen ned midt mellom veivaksel- og generatorskiven med en kraft på 98 N. Du skal kunne trykke en ny rem ned 7,6–12,7 mm. Du skal kunne trykke en brukt rem ned 10–14 mm. Hvis dette ikke stemmer, fortsetter du med neste trinn. Hvis det stemmer, kan du fortsette å bruke maskinen.
2. Slik justerer du beltespenningen:
 - Løsne generatorens to monteringsbolter.

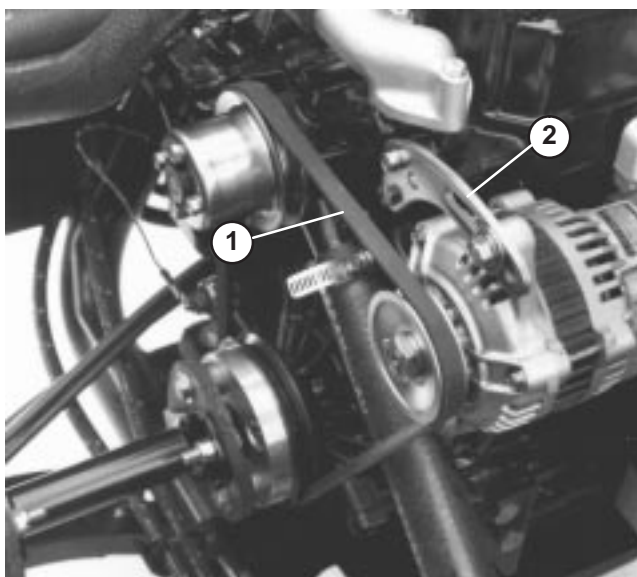

Figur 48

1. Generatorrem 2. Generatorstøtte

- Bruk en stang og vri generatoren til du oppnår passelig spenning på remmen, og stram deretter monteringsboltene.

Vifteremmen

1. Kontroller spenningen ved å trykke remmen ned midt mellom viften og drivakselen med en kraft på 98 N. Du skal kunne trykke en ny rem ned 12,2–14,7 mm. Du skal kunne trykke en brukt rem ned 14–16,5 mm. Hvis dette ikke stemmer, fortsetter du med neste trinn. Hvis det stemmer, kan du fortsette å bruke maskinen.
2. Slik justerer du beltespenningen:
 - Løsne på monteringsmutteren til lederullen, bevege på rullen for å øke spenningen, og stram til mutteren.

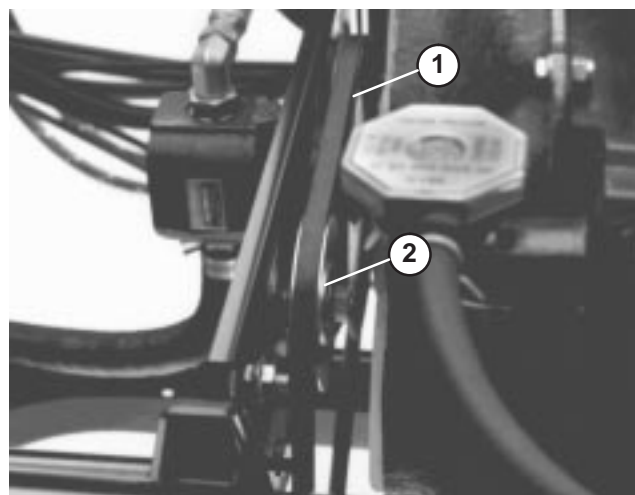

Figur 49

1. Vifteremmen 2. Lederull

Sylinderhodebolter

Stram dem til igjen første gang etter 50 driftstimer. Deretter kontrollerer du dem hver 1000. driftstime eller årlig.

Ventilklaring i motoren

Juster første gang etter 50 driftstimer. Deretter kontrollerer du hver 600. driftstime eller årlig.

Justere gasspedalen

1. Plasser kjøretøyet på en jevn overflate, stopp motoren og aktiver parkeringsbremsen.
2. Juster kuleleddet på gasspedalkabelen (fig. 50) slik at det lages en åpning på 5–8,9 mm mellom gasspedalarmen og gulvplaten med rombeprofil (fig. 51), når det øves en kraft på 111 N på midten av pedalen. Stram til låsemutteren.

Obs: Motoren må ikke være i gang, og fjær for tilbakestilling må være påmontert.

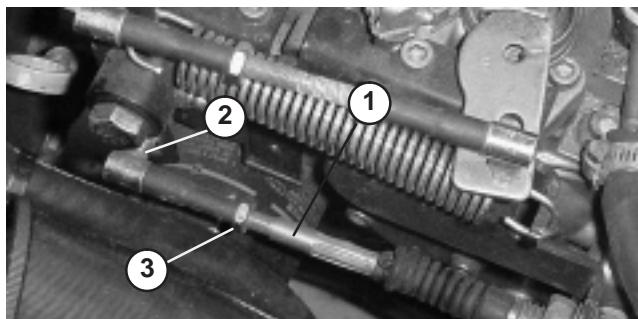

Figur 50

1. Kabel for gasspedal
2. Kuleledd
3. Låsemutter

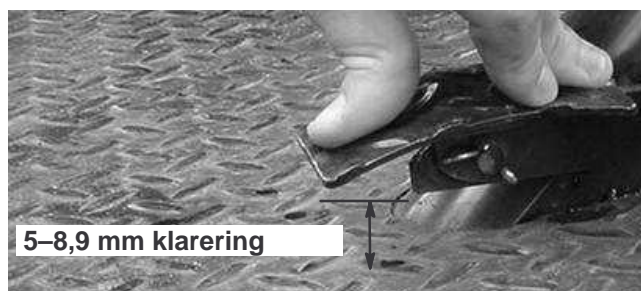

Figur 51

3. Maksimalt tomgangsturtall er 3650 o/min. Stopperen for høyt tomgangsturtall skal ikke justeres.

Skifte transaksel/hydraulisk væske

Bytt ut transakselens hydrauliske væske samt filteret, og rengjør oljesilen hver 800. driftstime.

1. Sett kjøretøyet på en jevn flate, stopp motoren, sett på parkeringsbremsen og ta nøkkelen ut av tenningen.
2. Fjern tappepluggen fra siden av beholderen, og la den hydrauliske væsken renne ned i et tappefat. Sett på og stram pluggen igjen når den hydrauliske væsken slutter å renne.

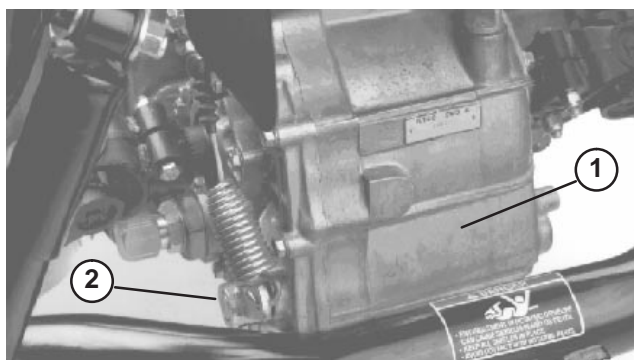

Figur 52

1. Hydraulisk beholder
2. Tappeplugg

3. Fyll beholderen med omtrent 7 liter Dexron III ATF. Se Kontrollere den hydrauliske væsken.
4. For å fylle systemet, starter du motoren og lar den gå. Sjekk oljenivået igjen, og etterfyll etter behov.

Viktig Bruk bare de hydrauliske væskene som er angitt. Andre væsker kan skade systemet.

Skifte hydraulisk filter

Først skifter du ut det hydrauliske filteret etter 10 timers bruk. Deretter byttes det ut etter hver 800. time.

Bruk Toros erstatningsfilter (delenr. 54-0110).

Viktig Hvis du bruker et annet filter, kan dette føre til at garantien blir ugyldig for enkelte komponenter.

1. Sett kjøretøyet på en jevn flate, stopp motoren, sett på parkeringsbremsen og ta nøkkelen ut av tenningen.
2. Rengjør området rundt der filteret skal festes. Plasser tappefatet under filteret, og ta ut filteret.

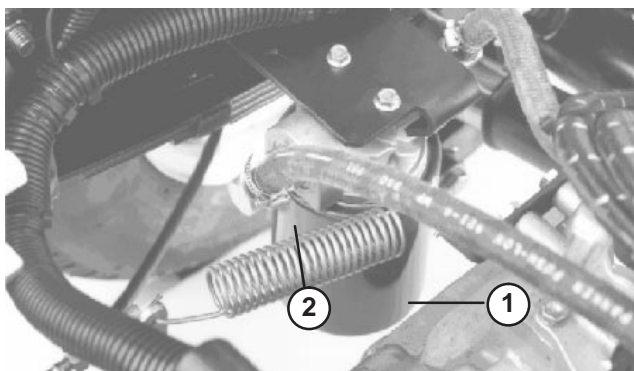

Figur 53

1. Hydraulisk filter
2. Pakning

3. Smør ny pakning for filter.

- Pass på at området der filteret skal festes, er rent. Skru på filteret til pakningen kommer i kontakt med monteringsplaten. Skru deretter filteret til en halv omdreining.
- Start motoren, og la den gå i omtrent to minutter. Dette blåser luft ut fra systemet. Stopp motoren, og kontroller nivået til den hydrauliske oljen og at det ikke finnes noen lekkasjer.

Skifte differensialolje foran

Kun for framhjulsdrift

Hver 800. driftstime skifter du ut differensialolje foran.

- Sett kjøretøyet på en jevn flate, stopp motoren, sett på parkeringsbremsen og ta nøkkelen ut av tenningen.
- Rengjør området rundt tappepluggen på siden av differensialen. Plasser tappefatet under tappepluggen.

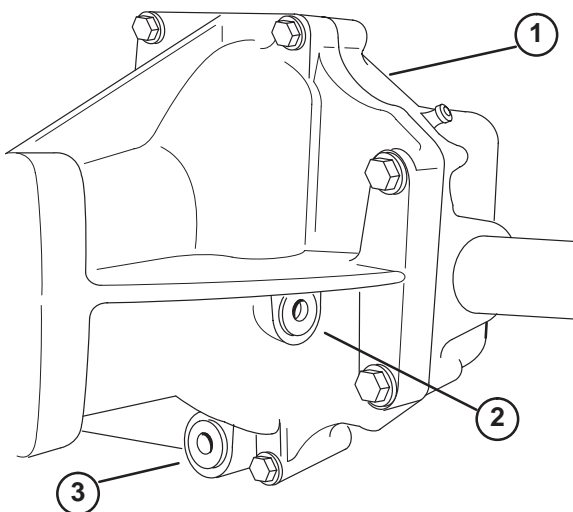

Figur 54

- | | |
|------------------------------|---------------|
| 1. Fremre differensial | 3. Tappeplugg |
| 2. Påfyllings-/kontrollplugg | |

- Ta av tappepluggen, og la oljen renne ned i tappefatet. Sett på og stram pluggen igjen når oljen slutter å renne.
- Rengjør området rundt påfyllings-/kontrollpluggen på siden av differensialen.
- Fjern påfyllings-/kontrollpluggen og tilfør 10W30-olje helt til oljen når til hullet.
- Sett påfyllings-/kontrollpluggen tilbake på plass.

Rengjøre hydraulisk sugefilter

Rengjør det hydrauliske sugefilteret hver 800. time.

- Sett kjøretøyet på en jevn flate, stopp motoren, sett på parkeringsbremsen og ta nøkkelen ut av tenningen.
- Fjern tappepluggen (fig. 54) fra siden av beholderen, og la den hydrauliske væsken renne ned i et tappefat.
- Merk deg retningen på den hydrauliske slangen og 90 graders-nippelen koblet til sugefilteret på siden av beholderen. Fjern den hydrauliske slangen og 90 graders-nippelen.
- Ta ut sugefilteret og tørk av det med en ren fettfjerner. La filteret lufttørke før du setter det tilbake på plass.

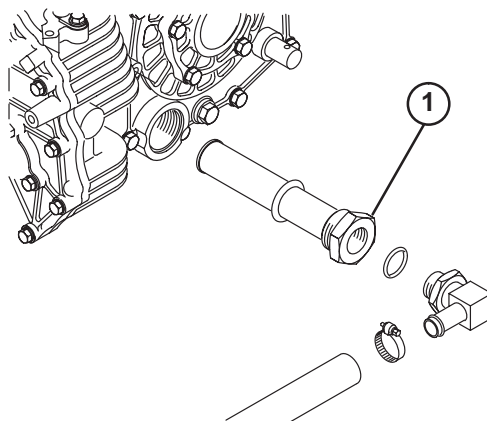

Figur 55

- Hydraulisk sugefilter

- Sett sugefilter tilbake på plass.
- Sett den hydrauliske slangen og 90 graders-nippelen på plass i samme retning.
- Sett tappepluggen tilbake på plass, og stram den til.
- Fyll beholderen med omtrent 7 liter Dexron III ATF. Se Kontrollere den hydrauliske væsken.

Justere bremsepedalen

Kontroller justeringene hver 200. driftstime.

1. Løsne låsemutteren på stangens kuleledd.
2. Dreii stangen helt til mellomrommet mellom bremsepedalen og oppoversperre er på 0,5 mm–2 mm.
3. Stram til låsemutteren etter at justeringen er gjennomført.

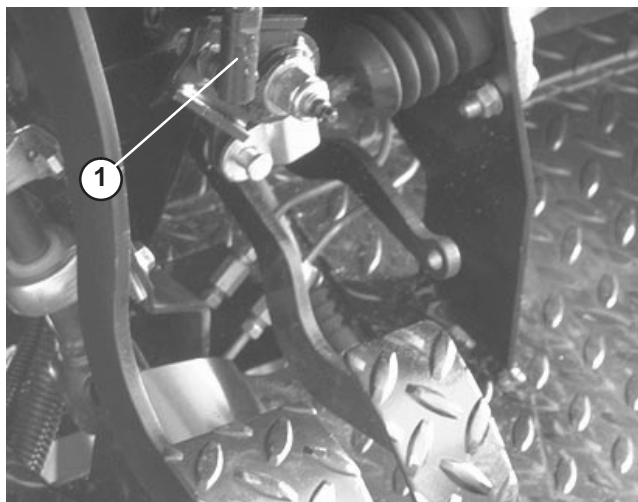

Figur 56

1. Kuleledd til parallelstagn

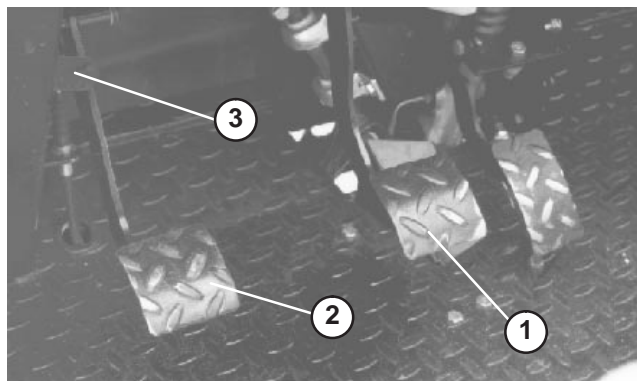

Figur 57

1. Bremsepedal
2. Clutchpedal
3. Oppoversperre for clutchpedalen

Justere clutchpedalen

Kontroller justeringene hver 200. driftstime.

1. Løsne på låsemutterne som fester clutchkabelen til braketten på klokkehuset.

Obs: Kuleleddet kan fjernes eller roteres dersom det trengs ytterlige justering.

2. Koble fjæren for tilbakestilling fra clutchspaken.

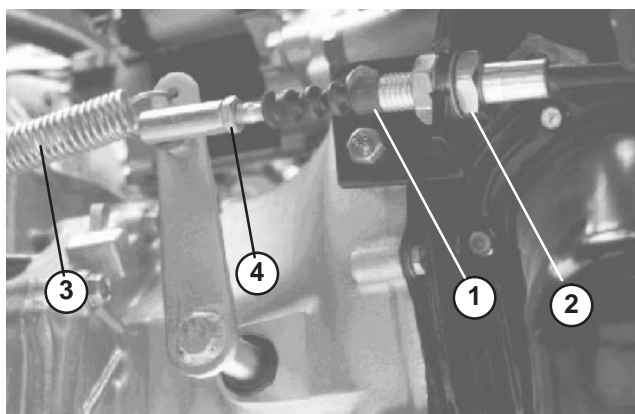

Figur 58

1. Clutchkabel
2. Låsemuttere
3. Fjær for tilbakestilling
4. Kuleledd

3. Juster låsemutterne og/eller kuleleddet helt til kanten nederst bak på clutchpedalen er $9,5 \text{ cm} \pm 3 \text{ mm}$ fra toppen av golvplaten med rombeprofil, hver gang det øves en kraft på cirka 18 N på pedalen.

Obs: Det øves trykk slik at utløserlageret kommer i lett berøring med trykkplatefingrene.

4. Koble fjæren for tilbakestilling til clutchspaken.
5. Påse at kanten nederst bak på clutchpedalen er $14 \text{ cm} \pm 3 \text{ mm}$ fra toppen av golvplaten med rombeprofil. Dersom størrelsen på åpningen er en annen, må du justere clutchpedalens oppoversperre.

Obs: Clutchens frigang skal aldri være under 1,9 cm.

6. Stram til låsemutterne etter at justeringen er gjennomført.
7. Kontroller clutchens sikkerhetsbryterjustering på nytt (fig. 59). Motoren må ikke starte uten at clutchpedalen er $3,2 \text{ cm} \pm 3 \text{ mm}$ fra gulvet. Dersom det trengs en justering, må du løsne på bryterens låsemuttere og justere opp eller ned.

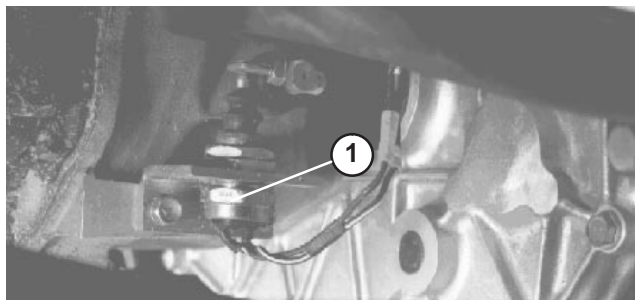

Figur 59

1. Clutchbryter

Justere parkeringsbremsen

Kontroller justeringene hver 200. driftstime.

1. Løsne setteskruen som fester hylsen til parkeringsbremseslangen.
2. Drei knotten inntil det kreves en kraft på 156–200 N for tohjulsdrift eller 200–245 N for firehjulsdrift til å bevege spaken.
3. Stram til setteskruen etter at justeringen er gjennomført.

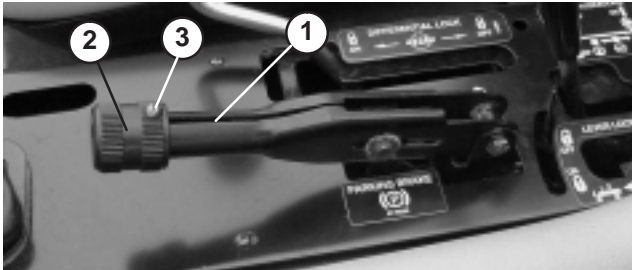

Figur 60

1. Parkeringsbremsspak
2. Knott
3. Setteskrue

Justere girkablene

Kontroller justeringene hver 200. driftstime.

1. Sett girspaken i fri.
2. Fjern splittpinnene som fester girkablene til transakselens girarmer.

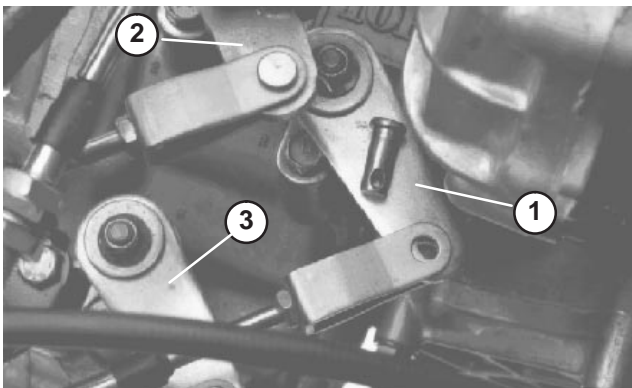

Figur 61

1. Girarm (førsterevers)
2. Girarm (andre – tredje)
3. Girarm (høy – lav)

3. Løsne låsemutterne til sjakkelen og juster hver sjakkel slik at frigangen er den samme forover og bakover i forhold til hullet i transakselens girarm (med transakselspakens frigang i samme retning).
4. Sett splittpinnene tilbake på plass, og stram til låsemutterne etter at justeringen er gjennomført.

Justere kabelen for høy/lav hastighetsinnstilling

Kontroller justeringene hver 200. driftstime.

1. Fjern splittpinnen som fester kabelen for høy/lav-hastighetsinnstilling til transakselen.
2. Løsne sjakkelens låsemutter, og rett inn sjakkelhullet med hullet i transakselbraketten.
3. Sett splittpinnen tilbake på plass, og stram til låsemutteren etter at justeringen er gjennomført.

Justere utvekslingssperrekabelen

Kontroller justeringene hver 200. driftstime.

1. Flytt spaken for utjevningssperren til av-stillingen.
2. Løsne på låsemutterne som fester utjevningssperrens kabel til braketten på transakselen.

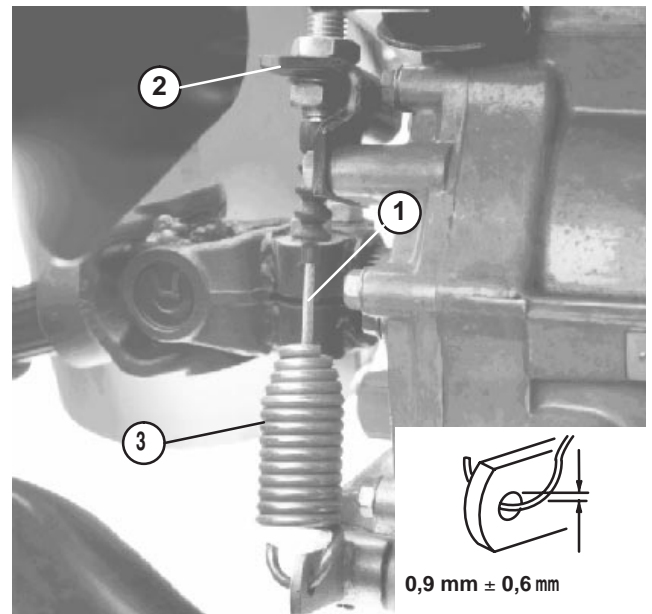

Figur 62

1. Utjevningssperrekabel
2. Transakselbrakett
3. Fjær

3. Juster låsemutterene for å fremskaffe et mellomrom på $0,9 \text{ mm} \pm 0,6 \text{ mm}$ mellom fjærhaken og den ytre diameteren av hullet i transakselspakken.
4. Stram til låsemutterne etter at justeringen er gjennomført.

Undersøke bremsene

Se etter om bremseskoene er slitt etter hver 600. driftstime.

Undersøke dekkene

Kontroller tilstanden til dekkene minst hver 200. driftstime. Under bruk kan du komme ut for uhell som å kjøre på fortauskanter, noe som kan skade dekket eller felgen og også forandre hjulstillingen. Av den grunn bør du kontrollere dekkene etter slike hendelser.

Spissing av forhjulene

Kontroller spissingen av forhjulene etter hver 400. driftstime eller årlig.

1. Mål avstanden fra midten til midten (i akselhøyde) foran og bak på styredekkene. Måleverdien foran må være identisk med den bak på 3,2 mm.



Figur 63

2. For å justere, løsner du låsemutterene på begge sider av parallellstaget.

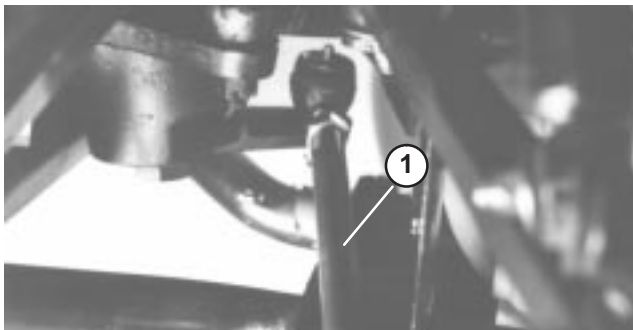

Figur 64

1. Parallellstag

3. Roter parallellstaget for å bevege den fremre delen av dekket innover eller utover.
4. Stram parallellstagets låsemutteren når justeringen er korrekt.

Undersøk homokinetisk ledd

Kun for framhjulsdriфт

Etter hver 200. driftstime må du undersøke det homokinetiske leddet for sprekker, hull eller løse klemmer.

Heving av lasteplan i nødssituasjoner

(uten å starte motoren)

Du kan heve lasteplanet i nødstilfelle ved å sette i gang starteren og holde løftespaken. La startmotoren gå i 15 sekunder. Deretter venter du i 60 sekunder før du aktiverer startmotoren igjen.

Hvis motoren ikke vil starte, må du fjerne last og lasteplan (påbygg) for å overhale motor eller transaksel.

Sikringer

Det er tre sikringer i maskinens elektriske system. De er plassert under førerens kontrollpanel.

SIKRINGER	
ÅPEN	—
LYS OG HORN	10 A
DASHBORD	7,5 A
TENNING	7,5 A

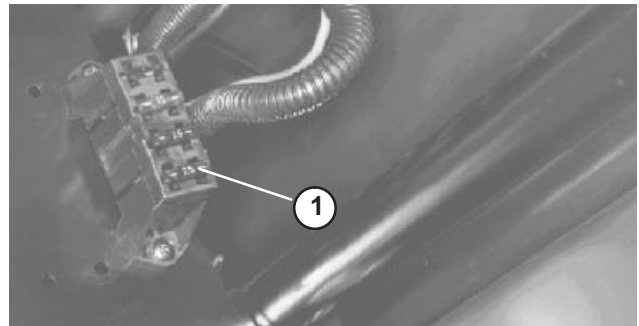

Figur 65

1. Sikringer

Bruk av startkabler

!**Advarsel**!

Bruk av startkabler kan innebære fare. For å avverge personskade eller skade på det elektriske utstyret, er det viktig at du tar hensyn til følgende advarsler:

- **Du må aldri bruke startkabler med en spenningskilde på over 15 volt likestrøm. Gjør du det, skader du det elektriske systemet.**
- **Du må aldri bruke startkabler på et utladet batteri som er frosset. Det kan sprekke eller eksplodere under startforsøket.**
- **Ta hensyn til alle batteriadvarsler ved bruk av startkabler.**
- **Påse at ikke kjøretøyet ditt er i berøring med det andre kjøretøyet.**
- **Hvis du kobler kablene til feil pol, kan det føre til at du og/eller det elektriske systemet blir skadet.**

1. Løsne på knottene som fester batteridekslet til batteribasen, og skyv dekslet av.
2. Koble de to batterienes positive poler til hverandre med en startkabel. Positive poler kan være markert ved en “+” øverst på batteridekslet.

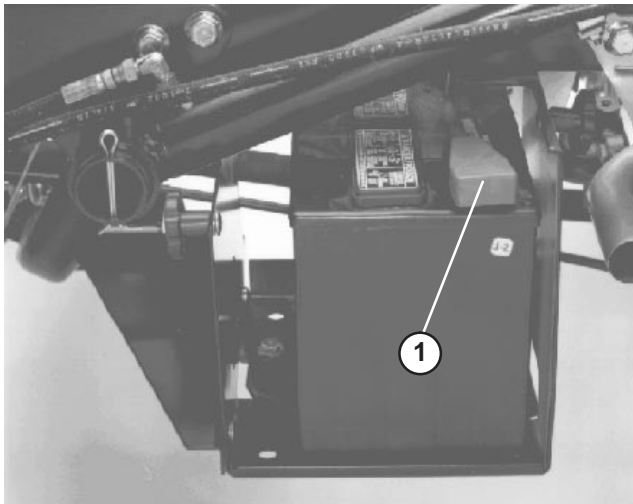

Figur 66

1. Positiv kabel (+)

3. Koble den ene enden på den andre startkabelen til den negative polen til batteriet i det andre kjøretøyet. Den negative polen har “NEG” på batteridekslet. Ikke koble den andre enden på startkabelen til den negative polen til det utladete batteriet. Koble den til motoren. Ikke koble startkabelen til drivstoffsystemet.
4. Start motoren i det kjøretøyet som tilfører strøm. La den gå i noen minutter. Deretter starter du din egen motor.
5. Fjern den negative startkabelen, først fra din egen motor, deretter fra batteriet i den andre motoren.
6. Sett batteridekslet tilbake på batteribasen, og stram til knottene.

Oppbevaring av batteri

!**Advarsel**!

CALIFORNIA



Proposition 65 Advarsel

Batteriklemmer og -poler og tilknyttet tilbehør inneholder bly og bly sammensetninger. Dette er kjemikalier som kan forårsake kreft og forplantningsskader. Vask hendene etter håndtering.

Hvis maskinen skal lagres i mer enn 30 dager, må batteriet tas ut og lades helt opp. Lagre det enten på en hylle eller på maskinen. La kablene være frakoblet hvis det lagres i maskinen. Lagre batteriet på et kjølig sted for å hindre at batteriladningen forringes raskt. Pass på at batteriet er fulladet, for å forhindre at det fryser. Batteriet skal alltid være full-ladet (egenvekten til et fulladet batteri er 1,250).

Vedlikeholde batteriet

1. Batteriets elektrolyttnivå må vedlikeholdes og toppen av batteriet må rengjøres. Dersom maskinen oppbevares på et sted der temperaturen er ekstremt høy, tappes batteriet raskere enn dersom den oppbevares på et kjølig sted.

Fare

Elektrolytten i batteriet inneholder svovelsyre, en dødelig gift som også kan forårsake alvorlige brannskader.

- **Ikke drikk elektrolytt, og unngå kontakt med hud, øyne og klær. Bruk vernebriller for å beskytte øynene og gummihansker for å beskytte hendene.**
- **Fyll batteriet i nærheten av rent vann, som kan brukes til å skylle huden.**

2. Hold toppen av batteriet ren ved å vaske den regelmessig med en børste dyppet i ammoniakk eller en oppløsning med natriumbikarbonat. Skyll overflaten med vann etter rengjøring. Ikke ta av påfyllingslokket mens du rengjør.
3. Batterikablene må sitte fast på batteripolene for å gi god elektrisk kontakt.
4. Hvis det er rust på polene, fjerner du batteridekslet, kobler fra kablene (den negative (-) kabelen først), og skraper av klemmene og polene hver for seg. Koble kablene til igjen (den positive (+) kabelen først), og smør deretter vaselin på polene.
5. Kontroller elektrolyttnivået hver 50. driftstime eller, hvis maskinen er på lager, hver 30. dag.
6. Oppretthold cellenivået med destillert vann eller vann uten mineraler. Ikke fyll cellene over bunnen av den delte fyllringen inni hver celle.

Hydraulikkskjema

(Kjøretøyets understell)

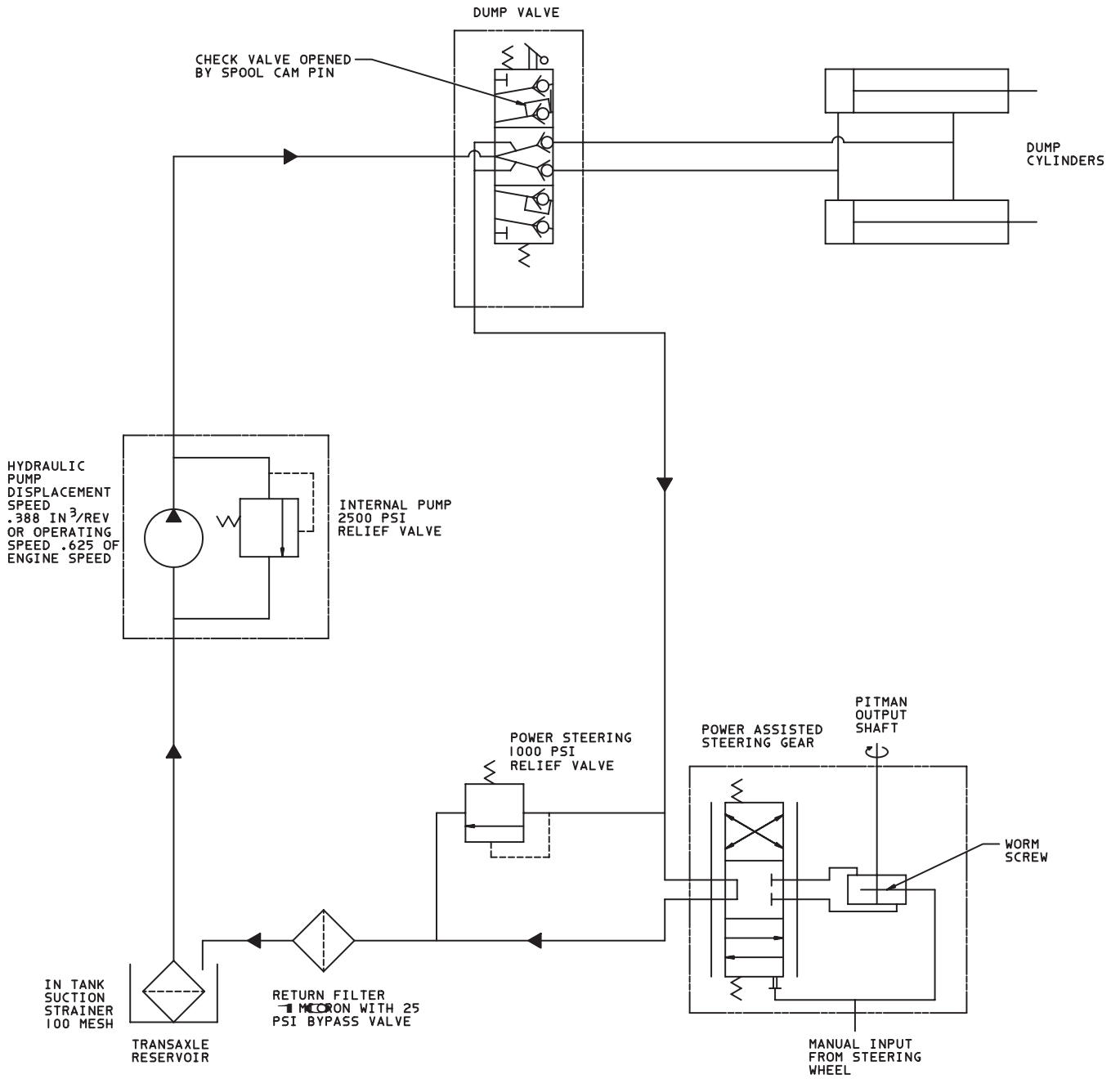

Hydraulikkskjema

(Kjøretøy m/ med hydraulikkspakesett)
 (Kun modeller 07213TC og 07217TC)

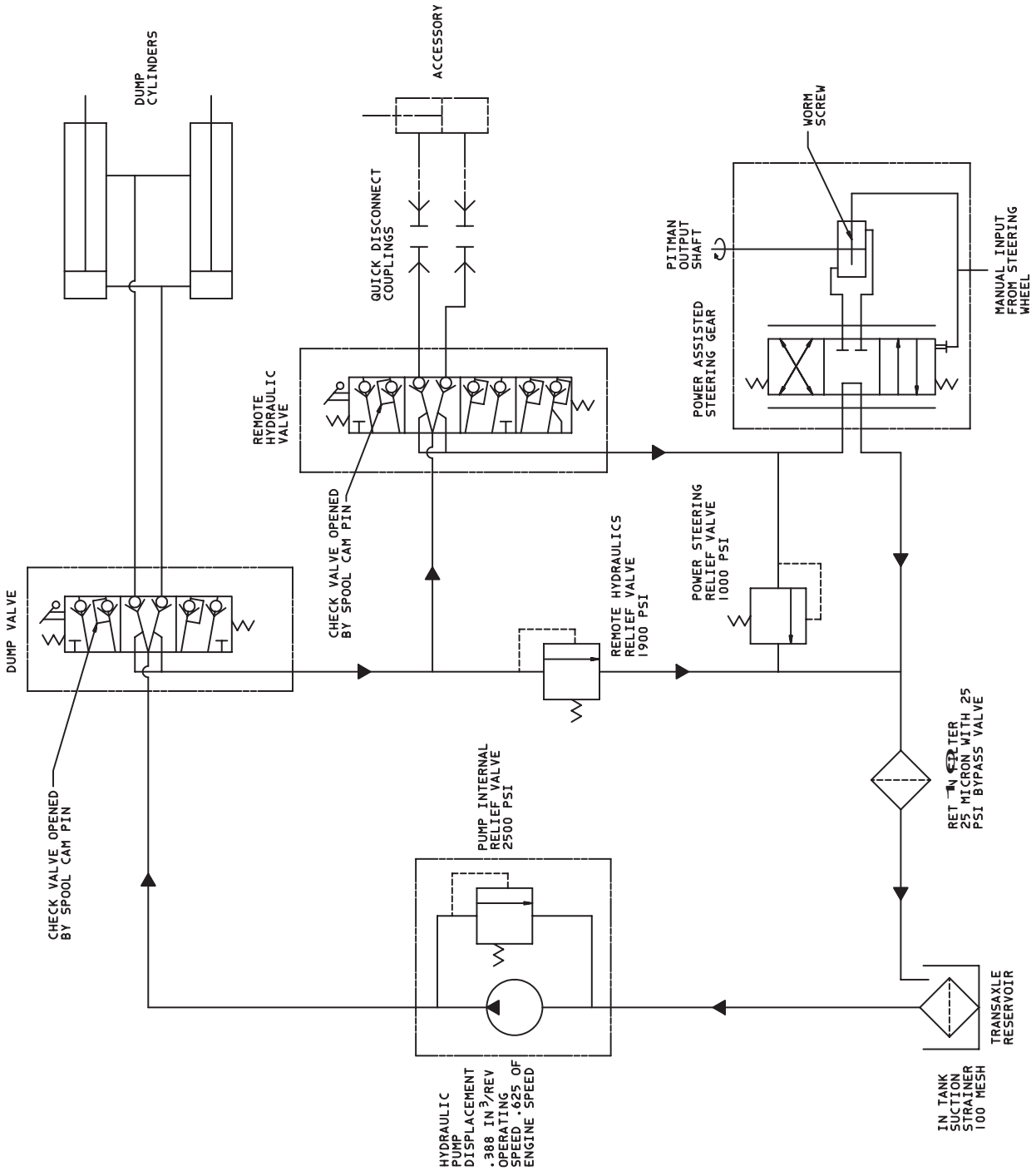

Elektronikkskjema (Kjøretøyets understell)

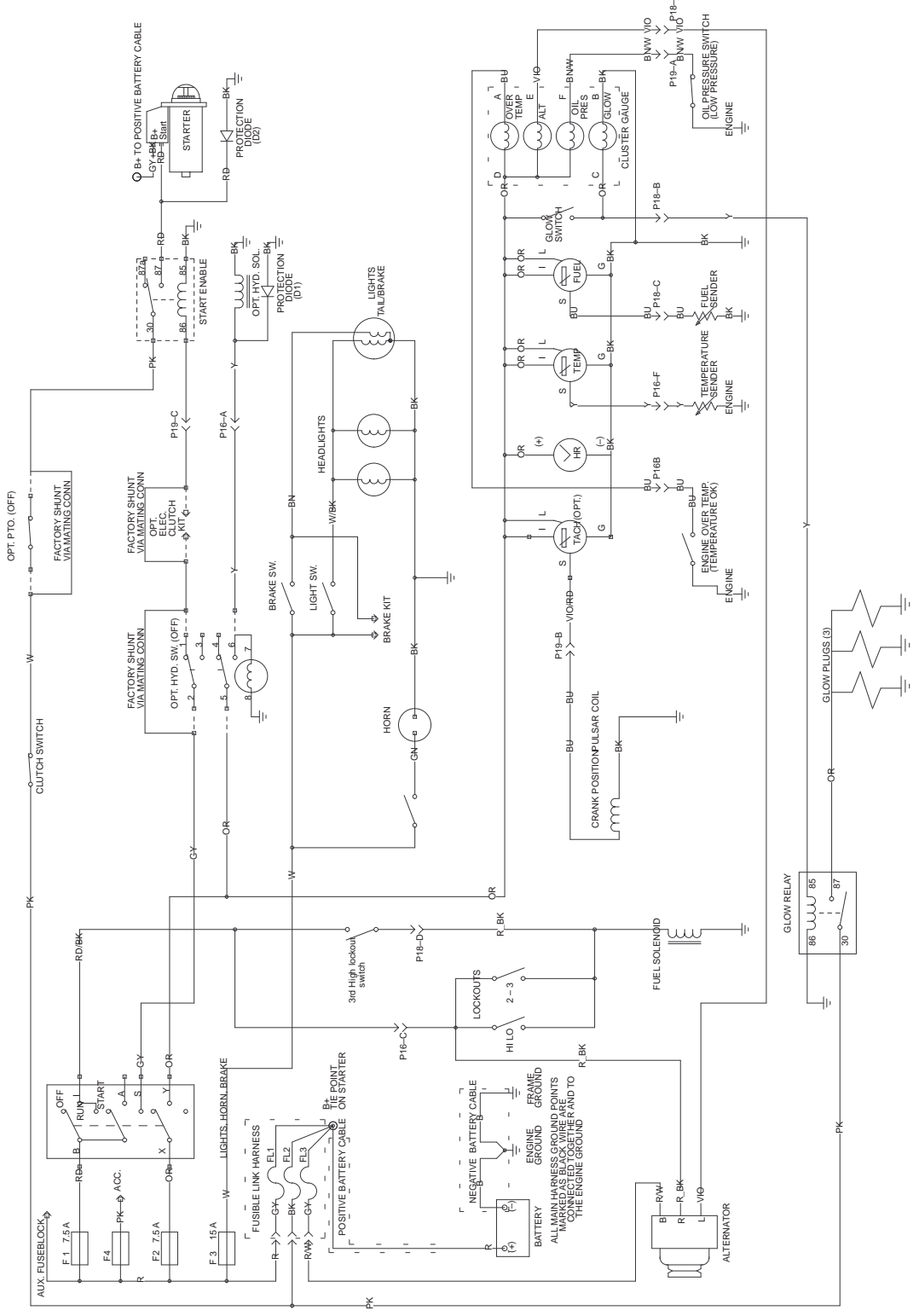

Elektronikkskjema

(Kjøretøy m/ med hydraulikkspakesett)
 (Kun modeller 07213TC og 07217TC)

