



**Count on it.**

**Руководство оператора**

## Газонокосилки Greensmaster® моделей 1018, 1021 и 1026

Номер модели 04820—Заводской номер 414272000 и до  
Номер модели 04830—Заводской номер 414820000 и до  
Номер модели 04840—Заводской номер 414865800 и до

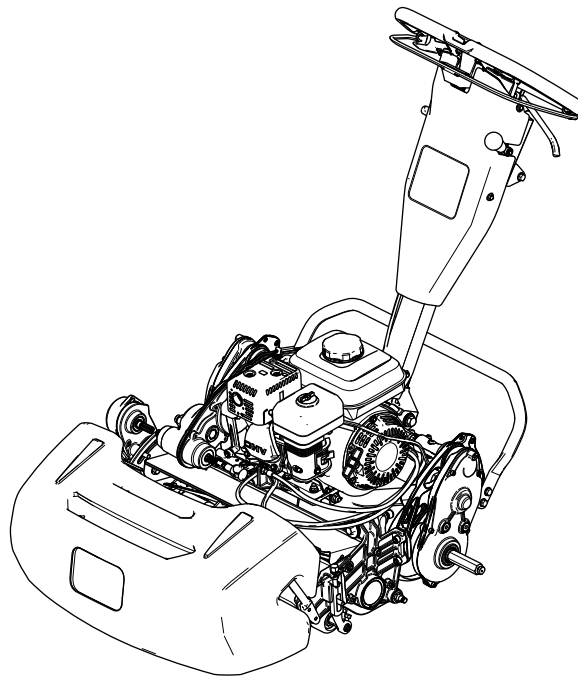

Данное изделие удовлетворяет всем соответствующим европейским директивам; подробные сведения содержатся в документе «Декларация о соответствии» на каждое отдельное изделие.

В соответствии с Кодексом общественных ресурсов штата Калифорния, разделы 4442 и 4443, запрещается использование и эксплуатация двигателя на любых участках, покрытых лесом, кустарником или травой, если двигатель не оборудован исправным искрогасителем, как это установлено в разделе 4442, или если двигатель не соответствует требованиям в части разработки, оборудования и обслуживания для предотвращения пожара.

Прилагаемое Руководство владельца двигателя содержит информацию о требованиях Агентства по охране окружающей среды США (EPA) и (или) Директивы по контролю вредных выбросов штата Калифорния, касающихся систем выхлопа, технического обслуживания и гарантии. Запасные части можно заказать у изготовителя двигателя.

Для эксплуатации настоящей машины на высоте 1500 м над уровнем моря требуется высокогорная оснастка. См. руководство пользователя на двигатель Honda.

## **▲ ПРЕДУПРЕЖДЕНИЕ**

### **КАЛИФОРНИЯ**

**Положение 65, Предупреждение**  
Согласно законам штата Калифорния считается, что выхлопные газы этого изделия содержат химические вещества, которые вызывают рак, врождённые пороки, и представляют опасность для репродуктивной функции.

Лица, использующие данное вещество, должны иметь в виду, что, согласно информации, имеющейся в распоряжении компетентных органов штата Калифорния, оно содержит химическое соединение (соединения), отнесенные к категории канцерогенных, способных вызвать врождённые пороки и оказывающих вредное воздействие на репродуктивную систему человека.

# Введение

Управляемая идущим сзади оператором газонокосилка с режущим аппаратом вращательно-цилиндрического типа предназначена для коммерческого использования профессиональными наемными операторами. Она предназначена главным образом для скашивания травы на благоустроенных газонах. Использование этого изделия не по прямому назначению может быть опасным для пользователя и находящихся рядом людей.

Внимательно прочтите данное Руководство, чтобы знать, как правильно использовать и обслуживать машину, не допуская ее повреждения и травмирования персонала. Вы несете ответственность за правильное и безопасное использование машины.

Посетите веб-сайт [www.Toro.com](http://www.Toro.com) для получения информации о технике безопасности при работе с изделием, обучающих материалов по эксплуатации изделия, информации о принадлежностях, а также для получения помощи в поисках дилера или для регистрации вашего изделия.

Для выполнения технического обслуживания, приобретения оригинальных запчастей Toro или получения дополнительной информации обращайтесь в сервисный центр официального дилера или в отдел технического обслуживания компании Toro. Не забудьте при этом указать модель и серийный номер изделия. На [Рисунок 1](#) показано расположение номера модели и серийного номера. Запишите номера в предусмотренном для этого месте.

**Внимание:** С помощью мобильного устройства вы можете отсканировать QR-код на табличке с серийным номером (при наличии), чтобы получить информацию по гарантии и запчастям, а также другие сведения об изделии.

# Содержание

Техника безопасности .....	4
Общие правила техники безопасности .....	4
Наклейки с правилами техники безопасности и инструкциями .....	5
Сборка .....	7
1 Настройка и установка режущего блока .....	8
2 Установка вала транспортных колес .....	9
3 Установка ходовых колес .....	9
4 Установка травосборника .....	10
5 Регулировка частоты вращения двигателя .....	11
6 Регулировка запорного болта регулировщика высоты рукоятки .....	11
Знакомство с изделием .....	13
Органы управления .....	13
Технические характеристики .....	16
Навесное оборудование и приспособления .....	16
До эксплуатации .....	17
Правила техники безопасности при подготовке машины к работе .....	17
Ежедневное техобслуживание .....	17
Проверка уровня масла в двигателе .....	17
Характеристики топлива .....	17
Заправка топливного бака .....	18
Регулировка скорости резания .....	18
Регулировка частоты вращения барабана .....	19
Регулировка положения тягового барабана .....	19
Регулировка высоты рукоятки .....	20
Транспортировка машины на рабочую площадку .....	20
Демонтаж ходовых колес .....	20
Использование рычага воздушной заслонки .....	21
Открытие и закрытие клапана отключения подачи топлива .....	21
В процессе эксплуатации .....	22
Правила техники безопасности во время работы .....	22
Пуск двигателя .....	23
Полезные советы .....	24
Выключение двигателя .....	25
После эксплуатации .....	25
Правила техники безопасности после работы с машиной .....	25
Использование органов управления после скашивания .....	26
Транспортировка машины .....	26
Установка ходовых колес .....	26
Включение и выключение трансмиссии .....	26
Техническое обслуживание .....	27



Рисунок 1

g372647

1. Место номера модели и серийного номера

Номер модели _____ Заводской номер _____
---

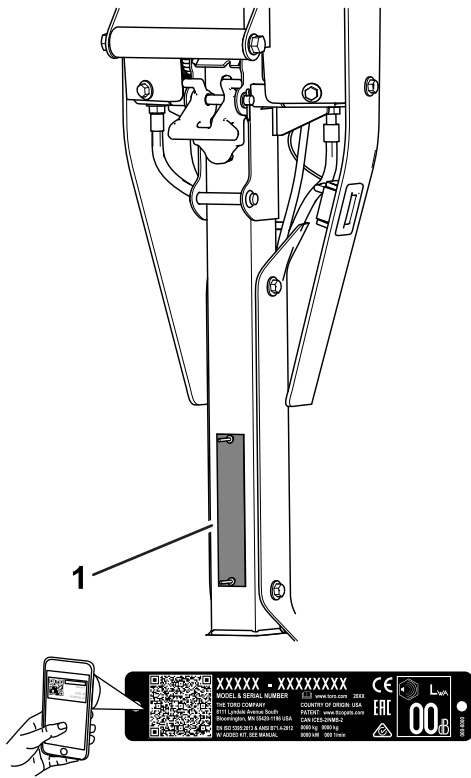
В настоящем руководстве приведены потенциальные опасности и рекомендации по их предотвращению, обозначенные символом (Рисунок 2), который предупреждает об опасности серьезного травмирования или гибели в случае несоблюдения пользователем рекомендуемых мер безопасности.



Рисунок 2

g000502

Символ предупреждения об опасности

Для выделения информации в данном руководстве используются два слова. **Внимание** — привлекает внимание к специальной информации, относящейся к механической части машины, и **Примечание** — выделяет общую информацию, требующую специального внимания.

# Техника безопасности

## Общие правила техники безопасности

Данное изделие может привести к травматической ампутации конечностей, а также к травмированию отброшенными предметами.

- Перед пуском машины необходимо прочесть и понять содержание данного *Руководства оператора*.
- При работе на данной машине следует быть предельно внимательным. Во избежание травмирования людей или повреждения имущества запрещается отвлекаться во время работы.
- Запрещается помещать руки и ноги рядом с движущимися компонентами машины.
- Запрещается эксплуатировать машину без установленных на ней исправных ограждений и других защитных устройств.
- Запрещается допускать посторонних лиц и детей в рабочую зону. Запрещается допускать детей к эксплуатации машины.
- Прежде чем покинуть рабочее место оператора, выключите двигатель, извлеките ключ (при наличии) и дождитесь остановки всех движущихся частей машины. Дайте машине остыть перед регулировкой, техническим обслуживанием, очисткой или помещением на хранение.

Нарушение правил эксплуатации или технического обслуживания машины может привести к травме. Чтобы снизить вероятность травмирования, следует выполнять правила техники безопасности и всегда обращать внимание на символы, предупреждающие об опасности (, которые имеют следующее значение: «Осторожно!», «Предупреждение!» или «Опасно!» — указания по обеспечению личной безопасности. Несоблюдение данных инструкций может стать причиной травмы или гибели.

Техника безопасности при обслуживании.....	27
Рекомендуемый график(и) технического обслуживания .....	28
Перечень операций ежедневного технического обслуживания .....	28
Действия перед техническим обслуживанием .....	30
Подготовка машины к техническому обслуживанию .....	30
Техническое обслуживание двигателя .....	31
Правила техники безопасности при обслуживании двигателя .....	31
Обслуживание моторного масла .....	31
Обслуживание воздухоочистителя.....	32
Обслуживание свечи .....	33
Техническое обслуживание органов управления .....	34
Регулировка троса управления тягой .....	34
Регулировка рабочего и стояночного тормозов .....	35
Регулировка троса управления барабаном .....	36
Регулировка троса дроссельной заслонки.....	36
Техническое обслуживание режущего блока .....	39
Правила техники безопасности при обращении с ножами.....	39
Установка режущего блока.....	39
Демонтаж режущего блока.....	42
Заточка режущего блока обратным вращением .....	43
Хранение .....	43
Безопасность при хранении .....	43
Хранение машины .....	43

# Наклейки с правилами техники безопасности и инструкциями



Предупреждающие наклейки и инструкции по технике безопасности должны быть хорошо видны оператору и установлены во всех местах потенциальной опасности. При отсутствии или повреждении наклейки следует установить новую наклейку.



decal120-9570

120-9570

1. Предупреждение! Держитесь на безопасном расстоянии от движущихся частей машины. Демонтировать защитные кожухи и щитки запрещено.

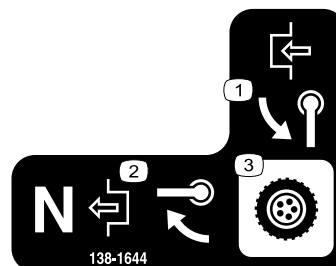

decal138-1644

138-1644

1. Для включения поверните ручку.
2. Когда машина находится в нейтральном положении, для выключения поверните ручку.
3. Управление трансмиссией

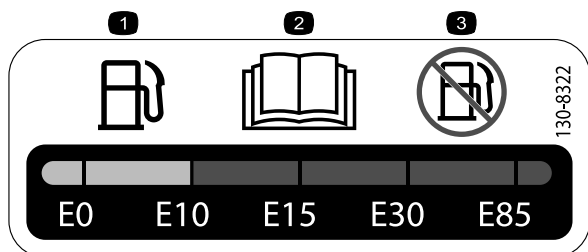

decal130-8322

130-8322

1. Для использования допускается только топливо с объемным содержанием спирта менее 10%.
2. Дополнительную информацию о требованиях к топливу можно найти в *Руководстве оператора*.
3. Запрещается использовать топливо с объемным содержанием спирта более 10%.

**WARNING:** Cancer and Reproductive Harm - [www.P65Warnings.ca.gov](http://www.P65Warnings.ca.gov).  
For more information, please visit [www.tcoCAProp65.com](http://www.tcoCAProp65.com)  
**CALIFORNIA SPARK ARRESTER WARNING**  
Operation of this equipment may create sparks that can start fires around dry vegetation. A spark arrester may be required. The operator should contact local fire agencies for laws or regulations relating to fire prevention requirements.

decal133-8062

133-8062

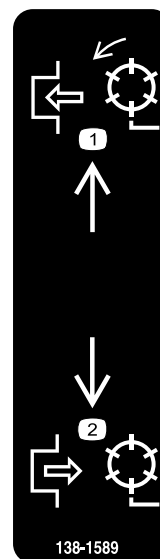

decal138-1589

138-1589

1. Включите барабаны.
2. Отключите барабаны.

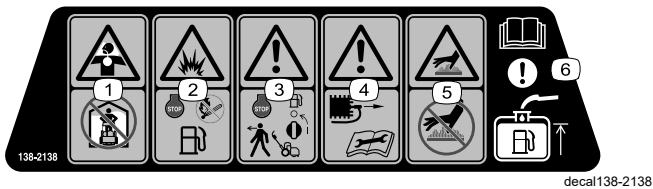

138-2138

1. В силу возможного выброса ядовитых выхлопов или токсичных газов существует опасность удушья, поэтому эксплуатация двигателя в закрытом помещении запрещается.
2. Опасность взрыва—перед доливом топлива двигатель необходимо заглушить; при доливе топлива запрещается присутствие огня или открытого пламени или курение.
3. Предупреждение! Перед тем как покинуть машину, заглушите двигатель и закройте клапан отсека топлива.
4. Предупреждение! Перед проведением технического обслуживания отсоедините провод свечи зажигания.
5. Горячая поверхность / Опасность ожога—не прикасайтесь к горячей поверхности.
6. Внимание! Для получения информации о заправке топливного бака см. *Руководство оператора*.

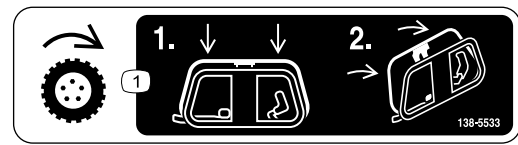

138-5533

1. Контроль тяги—потяните элемент управления тягой вниз и прижмите его к ручке.

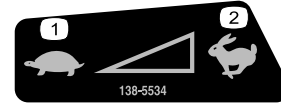

138-5534

1. Медленно
2. Быстро



138-5532

1. Для освобождения тормоза потяните вверх.
2. Для включения тормоза потяните вниз.
3. Стояночный тормоз—заблокировано
4. Стояночный тормоз—разблокировано
5. Предупреждение! Прочтите *Руководство оператора*.
6. Предупреждение! Не приступайте к эксплуатации данной машины без прохождения обучения.
7. Предупреждение! Используйте средства защиты органов слуха.
8. Опасность выброса предметов! Не допускайте посторонних лиц в рабочую зону.
9. Предупреждение! Держитесь на безопасном расстоянии от движущихся частей машины. Следите, чтобы все защитные ограждения и щитки находились на штатных местах.
10. Буксировка машины не допускается.

# Сборка

## Незакреплённые детали

Используя таблицу, представленную ниже, убедитесь в том, что все детали отгружены

Процедура	Наименование	Количество	Использование
<b>1</b>	Режущий блок (заказывается отдельно; обратитесь к официальному дистрибьютору компании Toro)	1	Настройте режущий блок и установите его на машину.
	Муфта	1	
	Пружина (только для моделей 04830 и 04840)	1	
	Винт с головкой под торцевой ключ	4	
<b>2</b>	Вал левого колеса	1	Установите вал транспортных колес (только для модели 04840).
<b>3</b>	Комплект транспортных колес (заказывается отдельно; обратитесь к официальному дистрибьютору Toro).	1	Установите ходовые колеса (дополнительные).
<b>4</b>	Травосборник	1	Установите травосборник.
<b>5</b>	Наклейка CE/UKCA	1	Отрегулируйте частоту вращения двигателя (только для стран, где соблюдаются стандарты CE/UKCA ).
<b>6</b>	Детали не требуются	–	Отрегулируйте запорный болт регулировщика высоты рукоятки.

## Информационные материалы и дополнительные детали

Наименование	Количество	Использование
Руководство оператора	1	Прочтите или просмотрите данные материалы перед эксплуатацией машины.
Руководство владельца двигателя	1	
Сертификат соответствия	1	

**Примечание:** Определите левую и правую стороны машины относительно места оператора.

# 1

## Настройка и установка режущего блока

Детали, требуемые для этой процедуры:

1	Режущий блок (заказывается отдельно; обратитесь к официальному дистрибьютору компании Toro)
1	Муфта
1	Пружина (только для моделей 04830 и 04840)
4	Винт с головкой под торцевой ключ

## Настройка и установка режущего блока

Модель 04820

1. Снимите детали крепления узла привода барабана к боковой пластине ([Рисунок 3](#)).



Рисунок 3

- |                                     |                    |
|-------------------------------------|--------------------|
| 1. Винт с внутренним шестигранником | 4. Пружинная шайба |
| 2. Проставка                        | 5. Гайка           |
| 3. Шайба                            |                    |

2. Снимите узел привода барабана, плоские шайбы, пружинные шайбы и проставки с боковой пластины ([Рисунок 3](#)).
3. С помощью 4 винтов с внутренним шестигранником установите режущий блок на машину ([Рисунок 4](#)).

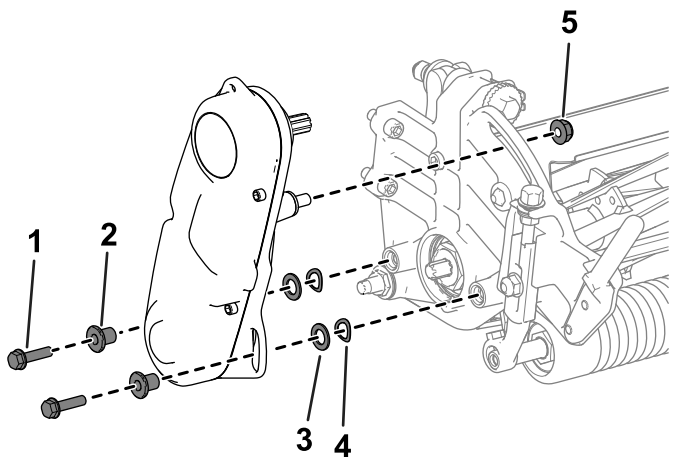

Рисунок 4

1. Винт с внутренним шестигранником

4. Определите требуемую высоту резания и отрегулируйте тяговый барабан под эту настройку; см. [Регулировка положения тягового барабана \(страница 19\)](#).
5. Отрегулируйте режущий блок под требуемые настройки; см. порядок регулировки режущего блока в *Руководстве оператора*.
6. Установите муфту на вал привода трансмиссии ([Рисунок 5](#)).

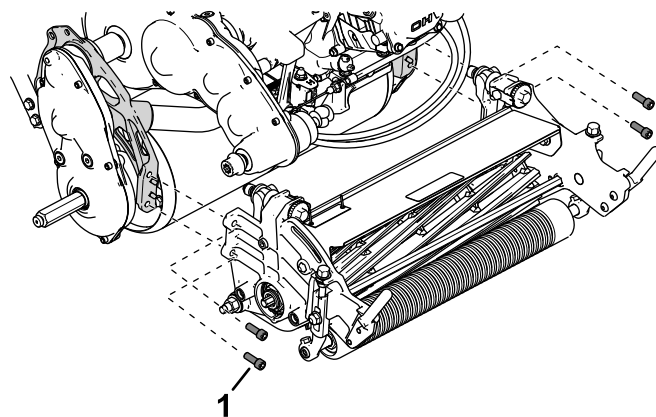

Рисунок 5

- |                                     |                    |
|-------------------------------------|--------------------|
| 1. Винт с внутренним шестигранником | 4. Пружинная шайба |
| 2. Проставка                        | 5. Муфта           |
| 3. Шайба                            | 6. Гайка           |

7. С помощью ранее снятого крепежа установите узел привода барабана в сборе на режущий блок ([Рисунок 5](#)).
8. Убедитесь в том, что муфта ([Рисунок 5](#)) может свободно перемещаться вперед и назад по валу привода трансмиссии.

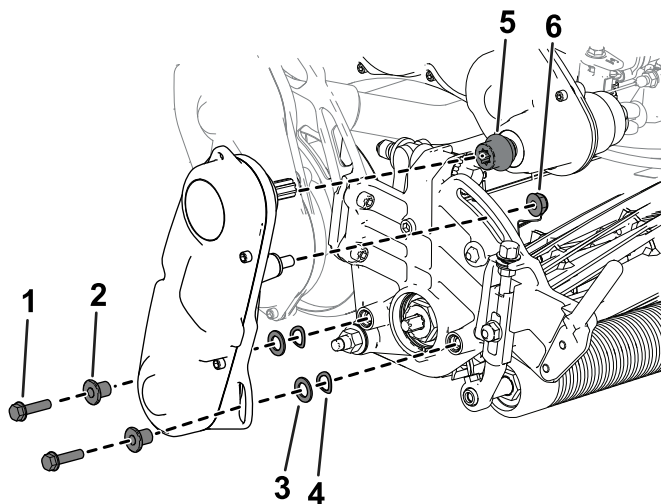

# Настройка и установка режущего блока

## Модели 04830 и 04840

1. С помощью 4 винтов с внутренним шестигранником установите режущий блок на машину (Рисунок 6).



Рисунок 6

g333212

1. Винт с внутренним шестигранником

2. Определите требуемую высоту резания и отрегулируйте тяговый барабан под эту настройку; см. [Регулировка положения тягового барабана \(страница 19\)](#).
3. Отрегулируйте режущий блок под требуемые настройки; см. порядок регулировки режущего блока в *Руководстве оператора*.
4. Установите муфту и пружину на узел привода барабана в сборе режущего блока (Рисунок 7).

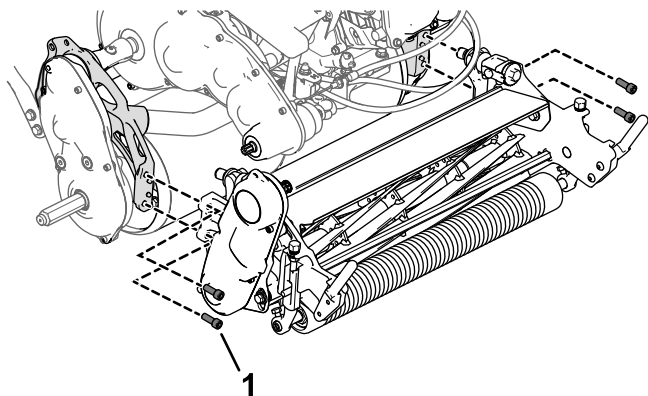

Рисунок 7

g333213

1. Муфта
2. Пружина
3. Привод барабана в сборе

5. Убедитесь в том, что муфта (Рисунок 7) может свободно перемещаться вперед и назад по валу привода трансмиссии.

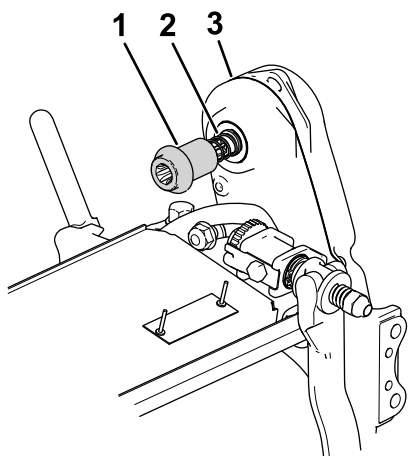
Если муфта не может свободно перемещаться, отрегулируйте положение узла привода барабана или правильное взаимное положение двигателя и трансмиссии; см. [Регулировка положения вала привода барабана \(страница 41\)](#).

## 2

### Установка вала транспортных колес

#### Только для модели 04840

Детали, требуемые для этой процедуры:

1	Вал левого колеса
---	-------------------

### Процедура

**Примечание:** Вал правого колеса устанавливается на заводе.

1. Нанесите резьбовой герметик средней степени фиксации на резьбу вала колес.
2. Вверните вал левого колеса в узел привода барабана на левой стороне машины.

**Примечание:** Вал левого колеса помечен буквой "L" на конце вала и имеет правую резьбу.



Рисунок 8

g330266

1. Вал левого колеса
3. Затяните вал с моментом от 54 до 68 Н·м.

# 3

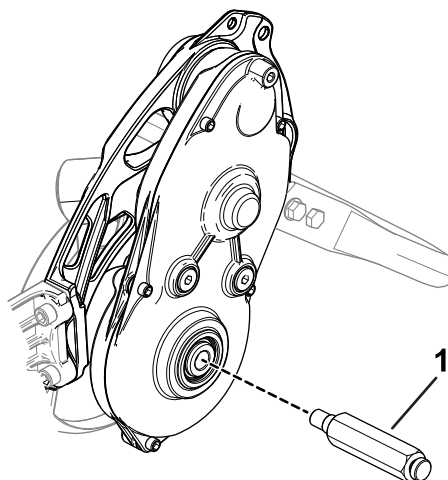
## Установка ходовых колес

### Дополнительно

Детали, требуемые для этой процедуры:

1	Комплект транспортных колес (заказывается отдельно; обратитесь к официальному дистрибьютору Toro).
---	--

### Процедура

Для установки транспортных колес необходимо сначала приобрести комплект транспортных колес (модель 04123). Для приобретения этого комплекта свяжитесь с официальным дистрибьютором компании Toro.

1. Установите транспортные колеса; см. [Установка ходовых колес \(страница 26\)](#).
2. Убедитесь в том, что шины накачаны до давления от 83 до 103 кПа.

# 4

## Установка травосборника

Детали, требуемые для этой процедуры:

1	Травосборник
---	--------------

### Процедура

Возьмитесь за верхнюю кромку травосборника и наденьте его на стержни крепления травосборника ([Рисунок 9](#)).



Рисунок 9

1. Травосборник
2. Монтажный стержень травосборника

g278331

# 5

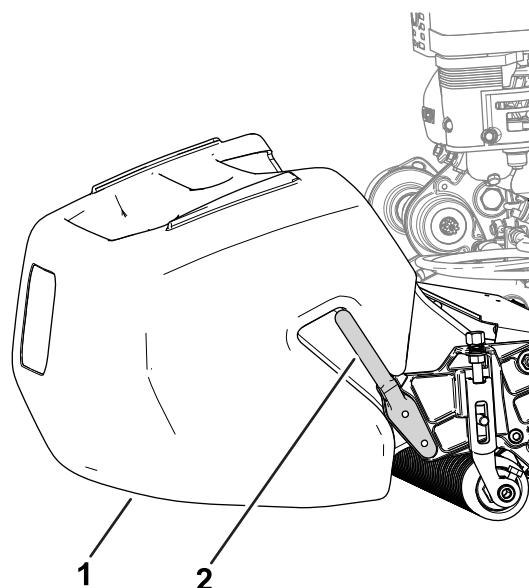
## Регулировка частоты вращения двигателя

Только для стран, где соблюдаются стандарты CE/UKCA

Детали, требуемые для этой процедуры:

1	Наклейка CE/UKCA
---	------------------

### Процедура

При эксплуатации машины в стране, где соблюдаются стандарты CE или UKCA, необходимо выполнить требования по уровню шума, произведя следующие операции:

- Отрегулируйте частоту вращения двигателя холостого хода на высоких оборотах в соответствии со следующими спецификациями:
    - машины 1018: **3000 об/мин**
    - машины 1021 и 1026: **3150 об/мин**
- См. [Регулировка частоты вращения холостого хода двигателя на высоких оборотах \(страница 37\)](#).
- Разместите наклейку CE/UKCA над табличкой с серийным номером [Рисунок 10](#).



Рисунок 10

g415593

1. Наклейка CE/UKCA
2. Табличка с серийным номером

# 6

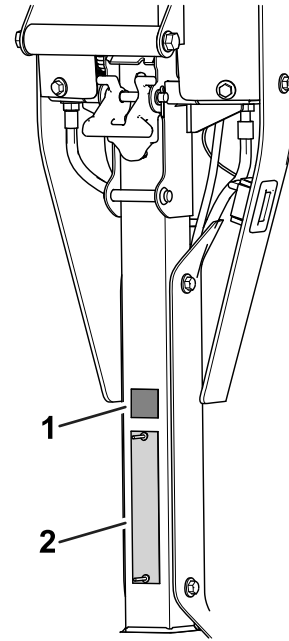
## Регулировка запорного болта регулировщика высоты рукоятки

Детали не требуются

### Процедура

Если регулировщик высоты рукоятки не параллелен верхней сварной приемной части, выполните следующие действия, чтобы отрегулировать болт:

1. Ослабьте гайку на запорном болте так, чтобы головка болта могла свободно перемещаться непосредственно над упором шкворня ([Рисунок 11](#)).

**Примечание:** Для уменьшения усилия на болт вы можете надавить на пружину регулировщика высоты рукоятки.

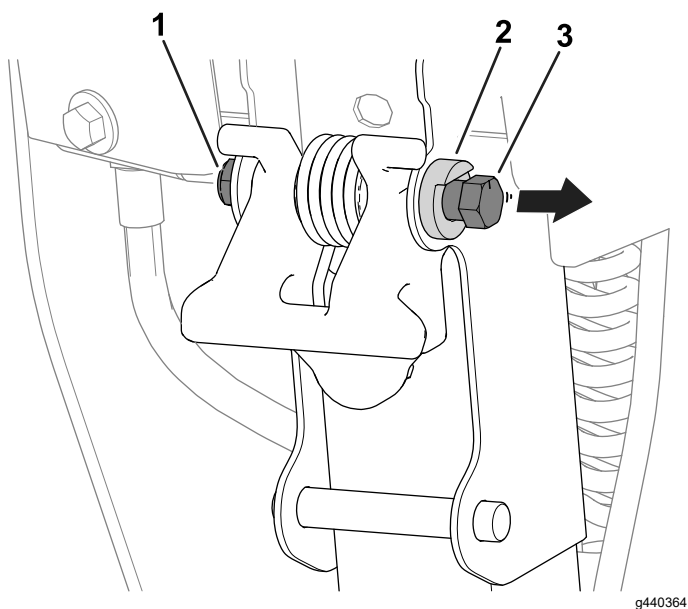

**Рисунок 11**

g440364

- 1. Гайка
- 2. Упор шкворня
- 3. Запорный болт

2. Для регулировки угла регулировщика высоты рукоятки назад или вперед поворачивайте болт по часовой стрелке или против часовой стрелки. Регулировщик высоты рукоятки должен быть параллелен верхней сварной приемной части, как показано на [Рисунок 12](#).

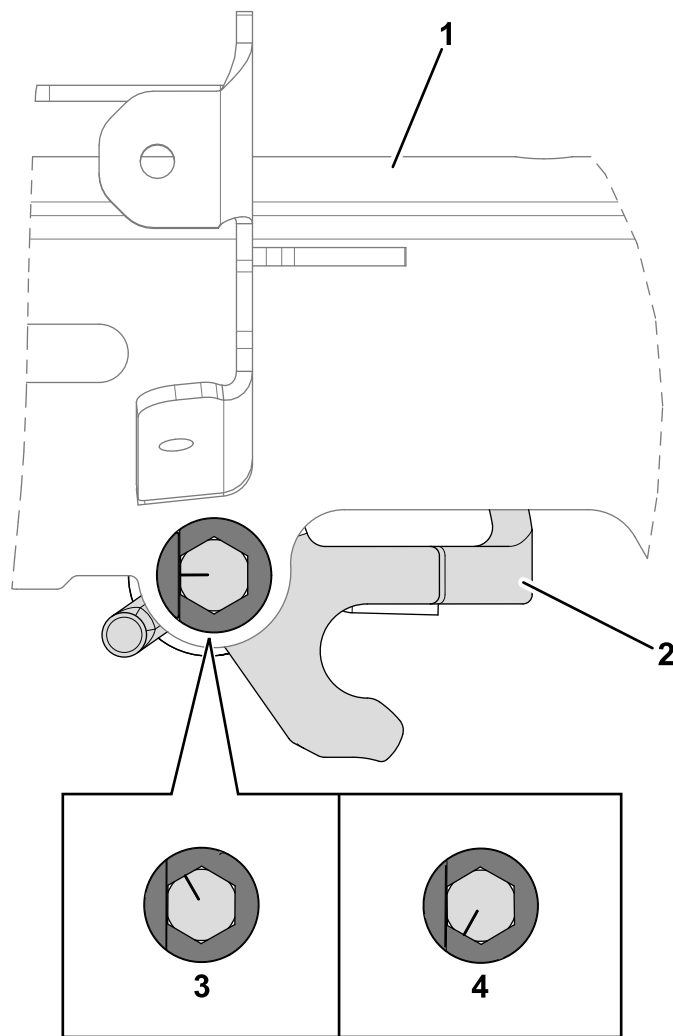

**Рисунок 12**

g439288

- 1. Верхняя сварная приемная часть
- 2. Регулировщик высоты рукоятки
- 3. Болт — ориентация по часовой стрелке
- 4. Болт -- ориентация против часовой стрелки

3. Затяните гайку на запорном болте ([Рисунок 11](#)) так, чтобы новое положение болта было зафиксировано упором шкворня.

# Знакомство с изделием



Рисунок 13

g274957

- |                   |                        |
|-------------------|------------------------|
| 1. Травосборник   | 4. Топливный бак       |
| 2. Откидная опора | 5. Вал ходового колеса |
| 3. Рукоятка       | 6. Режущий блок        |

# Органы управления

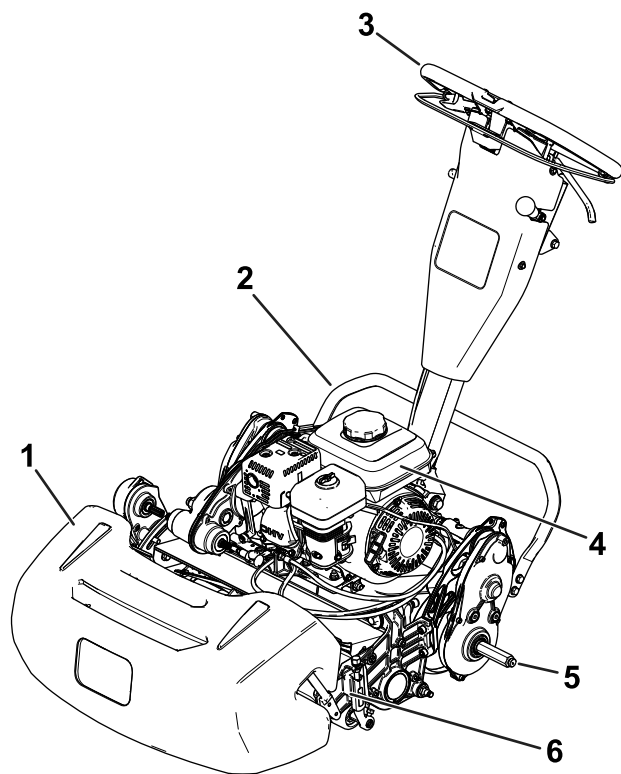

Рисунок 14

g271082

- |                                 |                                  |
|---------------------------------|----------------------------------|
| 1. Прижимная дуга               | 5. Рычаг дроссельной заслонки    |
| 2. Рычаг привода режущего блока | 6. Счетчик моточасов             |
| 3. Фиксатор стояночного тормоза | 7. Вспомогательная ручка подъема |
| 4. Рычаг рабочего тормоза       | 8. Двухпозиционный переключатель |

## Прижимная дуга

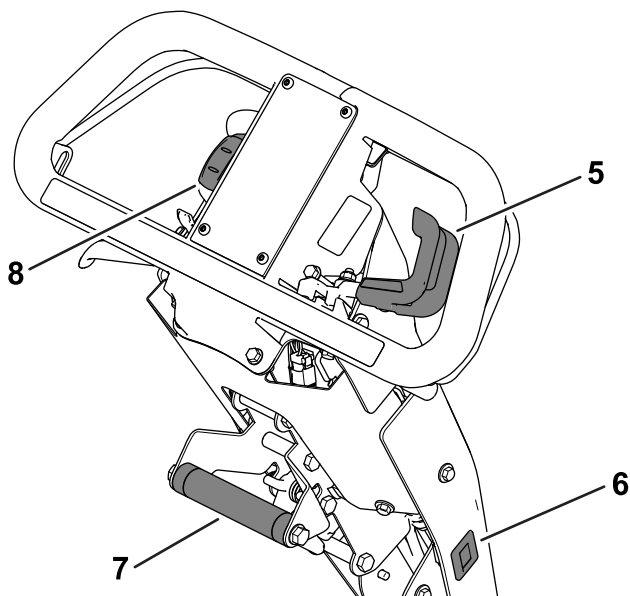
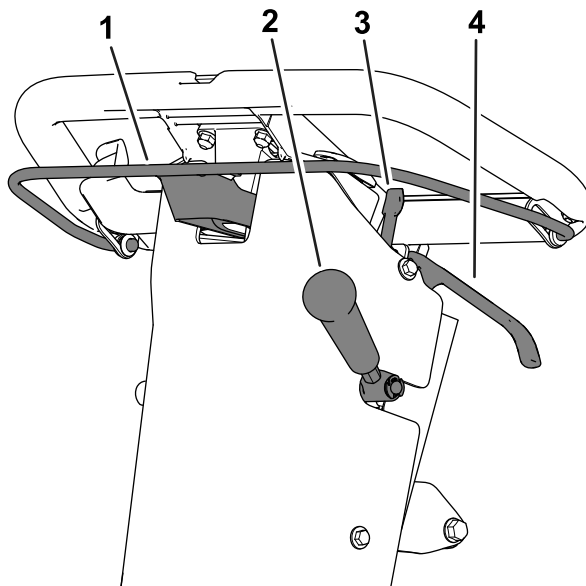
Для подключения или отключения привода тяги используйте прижимную дугу (Рисунок 14).

- **Включение привода тяги:** потяните планку вверх и прижмите ее к рукоятке.
- **Отключение привода тяги:** отпустите планку.

## Рычаг дроссельной заслонки

Для регулировки частоты вращения двигателя используйте рычаг дроссельной заслонки (Рисунок 14).

- **Увеличение частоты вращения двигателя:** поверните рычаг вниз.
- **Уменьшение скорости двигателя:** поверните рычаг вверх.

## Двухпозиционный переключатель

С помощью переключателя (Рисунок 14) можно запускать и останавливать двигатель.

- **Запуск двигателя:** нажмите на верхнюю часть переключателя.
- **Остановка двигателя:** нажмите на нижнюю часть переключателя.

## Рычаг рабочего тормоза

Для замедления или остановки машины используйте рабочий тормоз (Рисунок 14). Для включения рабочего тормоза потяните рычаг к рукоятке.

## Фиксатор стояночного тормоза

Если вы покидаете машину, для включения стояночного тормоза используйте фиксатор стояночного тормоза (Рисунок 14).

- **Включение стояночного тормоза:** включите и удерживайте рычаг рабочего тормоза, поверните фиксатор стояночного тормоза к себе.
- **Выключение стояночного тормоза:** потяните рычаг стояночного тормоза к рукоятке.

## Рычаг привода режущего блока

Рычаг привода режущего блока (Рисунок 14) используется для включения и выключения режущего блока при задействованной прижимной дуге.

- **Включение режущего блока:** передвиньте рычаг вниз.
- **Выключение режущего блока:** передвиньте рычаг вверх.

## Счетчик моточасов

Счетчик моточасов (Рисунок 14) регистрирует полное число часов, отработанное двигателем. Для проведения регулярного технического обслуживания пользуйтесь счетчиком моточасов.

## Вспомогательная ручка подъема

Вспомогательная ручка подъема (Рисунок 14) помогает настраивать высоту рукоятки или поднимать и опускать откидную опору.

## Регулировщик высоты рукоятки

С помощью регулировщика высоты рукоятки (Рисунок 15) рукоятку можно установить на высоте удобной для работы. Потяните регулировщик вверх и с помощью вспомогательной ручки подъема поднимите или уменьшите высоту рукоятки.



Рисунок 15

g271081

1. Регулировщик высоты рукоятки

## Рычаг воздушной заслонки

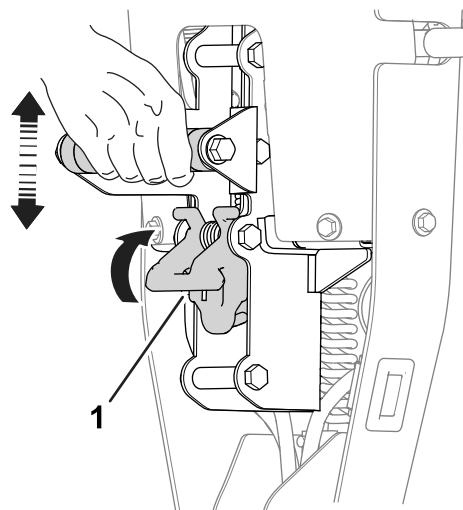
Рычаг воздушной заслонки (Рисунок 16) расположен слева на передней стороне двигателя. Рычаг предназначен для облегчения запуска двигателя в холодном состоянии; см. [Использование рычага воздушной заслонки \(страница 21\)](#).



Рисунок 16

g265069

- |                                     |                                    |
|-------------------------------------|------------------------------------|
| 1. Рычаг воздушной заслонки         | 3. Рукоятка механического стартера |
| 2. Клапан отключения подачи топлива |                                    |

## ▲ ПРЕДОСТЕРЕЖЕНИЕ

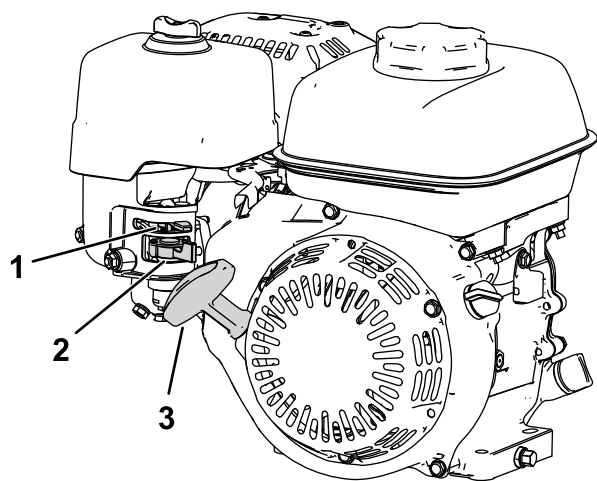
Машина имеет большую массу и при неправильном подъеме может вызвать растяжение мышц спины.

При подъеме машины поставьте ногу на откидную опору и пользуйтесь только вспомогательной ручкой подъема. При попытке поднять машину на откидную опору каким-либо другим способом можно получить травму.

- Положение при ОБСЛУЖИВАНИИ РЕЖУЩЕГО БЛОКА

Для предотвращения опрокидывания машины назад при демонтаже режущего блока опустите откидную опору и вытолкните пружинный штифт для фиксации откидной опоры в положении, показанном на [Рисунок 18](#).

- Возвращение откидной опоры в положение ХРАНЕНИЯ:

1. При опускании тягового барабана на землю ногу нужно держать на откидной опоре.
2. Снимите ногу с откидной опоры и освободите место для возвращения откидной опоры в положение ХРАНЕНИЯ.



Рисунок 17

g273507

- |  |   |
|--|---|
| 1. Вспомогательная ручка подъема       | 3. Откидная опора—положение при ОБСЛУЖИВАНИИ ТРАНСПОРТНЫХ КОЛЕС |
| 2. Откидная опора — положение ХРАНЕНИЯ |   |

## Клапан отключения подачи топлива

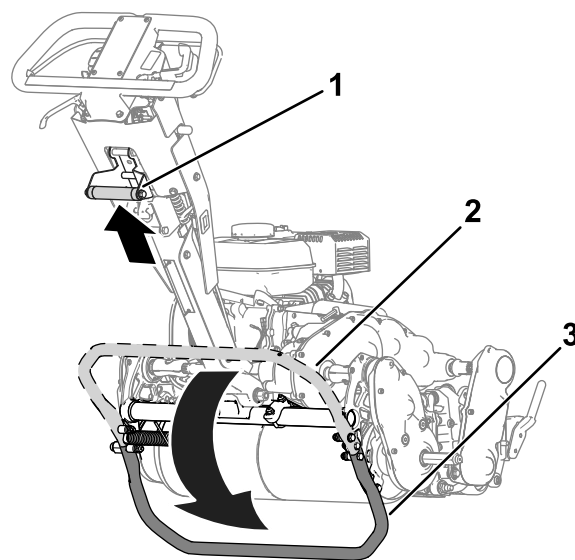
Клапан отключения подачи топлива расположен на стороне двигателя под рычагом воздушной заслонки ([Рисунок 16](#)).

**Примечание:** Клапан отключения подачи топлива необходимо закрывать, если машина не используется в течение нескольких дней, при транспортировке к месту работы и обратно или при парковке машины внутри здания; см. [Открытие и закрытие клапана отключения подачи топлива \(страница 21\)](#).

## Рукоятка механического стартера

Для пуска двигателя потяните за рукоятку механического стартера ([Рисунок 16](#)).

## Откидная опора

Откидная опора ([Рисунок 17](#)) крепится к задней части машины. Используйте откидную опору при монтаже и демонтаже ходовых колес или режущего блока.

- Положение при ОБСЛУЖИВАНИИ ТРАНСПОРТНЫХ КОЛЕС

Для использования откидной опоры для установки транспортных колес, поставьте ногу на откидную опору при вытягивании вспомогательной ручки подъема вверх или вниз ([Рисунок 17](#)).



## Технические характеристики

	Модель 04820	Модель 04830	Модель 04840
<b>Ширина</b>	84 см	91 см	104 см
<b>Сухой вес*</b>	95 кг	100 кг	107 кг
<b>Ширина скашивания</b>	46 см	53 см	66 см
<b>Высота скашивания</b>	В зависимости от положения тягового барабана [см. <a href="#">Регулировка положения тягового барабана (страница 19)</a> ] и использования комплекта для большой высоты скашивания.		
<b>Зажим</b>	В зависимости от частоты вращения барабана и положения шкива пр. привода барабана; см. <a href="#">Регулировка скорости резания (страница 18)</a> .		
<b>Частота вращения двигателя</b>	Холостой ход на низких оборотах: 1900 ± 100 об/мин; холостой ход на высоких оборотах: 3450 ± 100 об/мин		
<b>Скорость скашивания</b>	от 3,2 км/ч до 5,6 км/ч		
<b>Скорость транспортировки</b>	8,5 км/ч		
*Только тяговый блок. Вес каждого режущего блока см. в разделе «Режущий блок» <i>Руководства оператора</i> .			



Рисунок 18

g341757

1. Откидная опора—положение при обслуживании РЕЖУЩЕГО БЛОКА
2. Пружинный штифт

## Навесное оборудование и приспособления

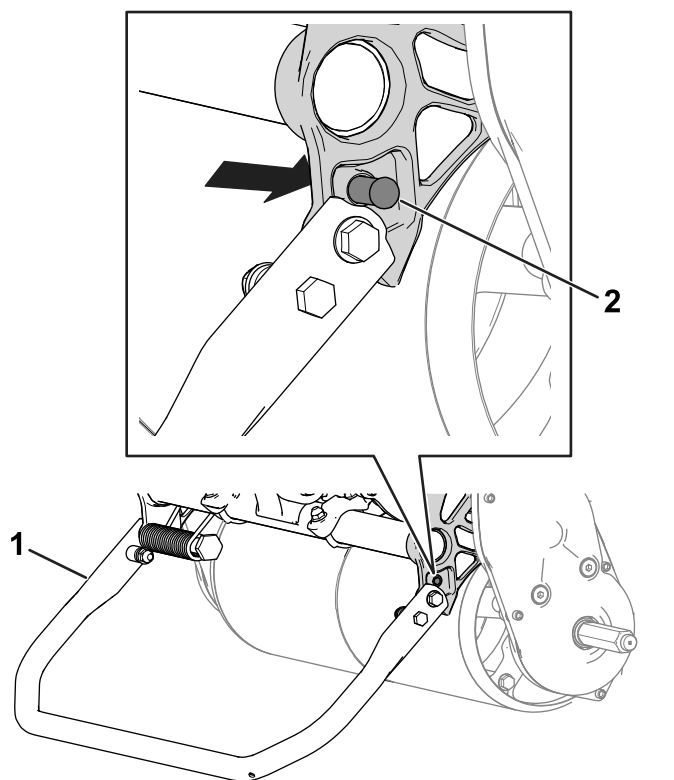
Для улучшения и расширения возможностей машины можно использовать ряд утвержденных компанией Toro вспомогательных приспособлений и навесного оборудования. Обратитесь в сервисный центр официального дилера или дистрибьютора или посетите сайт [www.Toro.com](http://www.Toro.com), на котором приведен список всех утвержденных навесных орудий и вспомогательных приспособлений.

Для поддержания оптимальных рабочих характеристик машины и регулярного прохождения сертификации безопасности всегда приобретайте только оригинальные запасные части и приспособления компании Toro. Использование запасных частей и приспособлений, изготовленных другими производителями, может быть опасным и привести к аннулированию гарантии на изделие.



# Эксплуатация

**Примечание:** Определите левую и правую стороны машины относительно места оператора.

## До эксплуатации

### Правила техники безопасности при подготовке машины к работе

#### Общие правила техники безопасности

- Запрещается допускать к эксплуатации или обслуживанию данной машины детей или неподготовленных людей. Минимальный возраст оператора устанавливается местными правилами и нормами. Владелец несет ответственность за подготовку всех операторов и механиков.
- Ознакомьтесь с приемами безопасной эксплуатации оборудования, органами управления и знаками безопасности.
- Прежде чем покинуть рабочее место оператора, выключите машину, извлеките ключ (при наличии) и дождитесь остановки всех движущихся частей машины. Дайте машине остыть перед регулировкой, техническим обслуживанием, очисткой или помещением на хранение.
- Освойте порядок экстренной остановки и выключения машины.
- Проверьте надежность крепления и исправность органов контроля присутствия оператора, защитных выключателей и защитных предохранительных устройств. Не приступайте к эксплуатации машины, пока не убедитесь в правильной работе этих устройств.
- Осмотрите участок, где будет использоваться машина, и удалите все посторонние предметы, которые могут быть отброшены машиной.

#### Правила техники безопасности при обращении с топливом

- Будьте предельно осторожны при обращении с топливом. Топливо легко воспламеняется, а его пары взрывоопасны.
- Потушите все сигареты, сигары, трубки и другие источники возгорания.

- Используйте только разрешенную к применению емкость для топлива.
- Не снимайте крышку топливного бака и не доливайте топливо в бак при работающем или горячем двигателе.
- Запрещается доливать или сливать топливо в закрытом пространстве.
- Запрещается хранить машину или емкость с топливом в местах, где есть открытое пламя, искры или малая горелка, используемая, например, в водонагревателе или другом оборудовании.
- В случае разлива топлива не следует запускать двигатель или создавать источники возгорания, пока пары топлива не рассеются.
- Запрещается заправлять емкости, находящиеся внутри машины, на грузовике или платформе прицепа с пластиковым настилом. Перед заливкой топлива емкости необходимо всегда ставить на землю на расстоянии от транспортного средства.
- Снимите оборудование с грузовика или прицепа и заправляйте его на земле. При невозможности выполнения этого требования такое оборудование следует заправлять топливом из переносной емкости, а не с помощью пистолета топливозаправщика.
- Всегда держите пистолет прижатым к краю заливочной горловины топливного бака или емкости до окончания заправки.

## Ежедневное техобслуживание

Выполняйте ежедневно процедуры техобслуживания; см. раздел [Перечень операций ежедневного технического обслуживания \(страница 28\)](#).

## Проверка уровня масла в двигателе

Проверяйте уровень масла в двигателе перед каждым использованием или через каждые 8 часов работы; см. [Проверка уровня масла в двигателе \(страница 31\)](#).

## Характеристики топлива

**Емкость топливного бака:** 2,0 л (0,59 галлонов США)

**Рекомендуемое топливо:** неэтилированный бензин с октановым числом 87 или выше (метод оценки (R+M)/2)

**Этиловый спирт:** приемлемым считается топливо, содержащее по объему до 10% этилового спирта или 15% МТВЕ (метил-трет-бутилового эфира). Этиловый спирт и МТВЕ – это разные вещества. Запрещается использовать бензин с содержанием этилового спирта 15% (Е15) по объему.

- **Запрещается использовать бензин**, содержащий более 10% этилового спирта по объему, такой как Е15 (содержит 15% этилового спирта), Е20 (содержит 20% этилового спирта) или Е85 (содержит до 85% этилового спирта).
- **Запрещается использовать бензин**, содержащий метанол.
- **Запрещается хранить топливо без стабилизирующей присадки в топливных баках или емкостях на протяжении всего зимнего периода.**
- **Не добавляйте масло в бензин.**
- Для получения наилучших результатов используйте только чистое, свежее топливо (полученное в течение последних 30 дней).
- Использование запрещенного к применению бензина может привести к ухудшению эксплуатационных характеристик и (или) повреждениям двигателя, на которые не распространяются условия гарантии.

## Заправка топливного бака

1. Очистите область вокруг крышки топливного бака и снимите крышку ([Рисунок 19](#)). Топливный бак следует заполнять до нижнего уровня горловины бака; см. раздел «Двигатель» *Руководства оператора*.

**Внимание:** Не переполняйте топливный бак.



Рисунок 19

g265976

1. Крышка топливного бака

2. Установите крышку топливного бака и удалите все пролитое топливо.

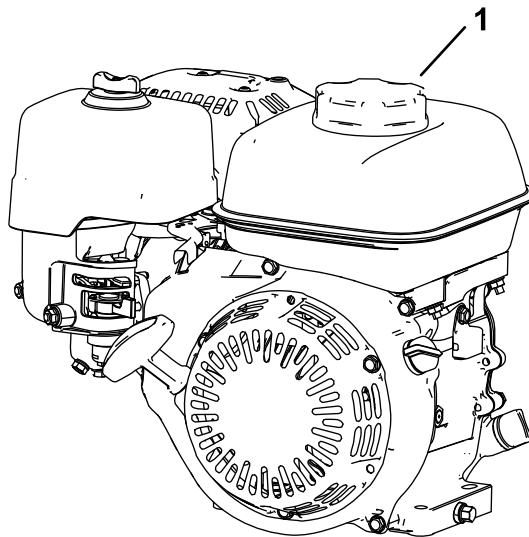
## Регулировка скорости резания

Скорость резания определяется следующими настройками машины:

- **Частота вращения барабана:** частоту вращения барабана можно установить на верхнем или нижнем уровне; см. [Регулировка частоты вращения барабана \(страница 19\)](#).
- **Положение шкива привода барабана:** шкивы привода барабана можно установить в 2 положениях; см. раздел «Режущий блок» *Руководства оператора*.

Для определения частоты вращения барабана и положения шкива привода барабана для соответствующего режима резания см. следующую таблицу:

### Скорость резания

## Скорость резания (cont'd.)

Reel Speed (Частота вращения барабана)	Положение ремня	Режущий блок		
		8 ножей	11 ножей	14 ножей
Низкое	Низкое	7,3 мм	5,3 мм	4,2 мм
Низкое	Высокое	6,1 мм	4,4 мм	3,5 мм
Высокое	Низкое	5,9 мм	4,3 мм	3,4 мм
Высокое	Высокое	5,0 мм	3,6 мм	2,8 мм

## Регулировка частоты вращения барабана

Используйте ручку управления частотой вращения барабана ([Рисунок 20](#)) для регулировки частоты вращения барабана.

- **Высокая частота вращения барабана:** поверните ручку так, чтобы отметка “Н” на ручке была направлена к передней части машины.
- **Низкая частота вращения барабана:** поверните ручку так, чтобы отметка “L” на ручке была направлена к передней части машины.



Рисунок 20

g275053

1. Ручка управления частотой вращения барабана (показана в положении для высокой частоты вращения барабана)

## Регулировка положения тягового барабана

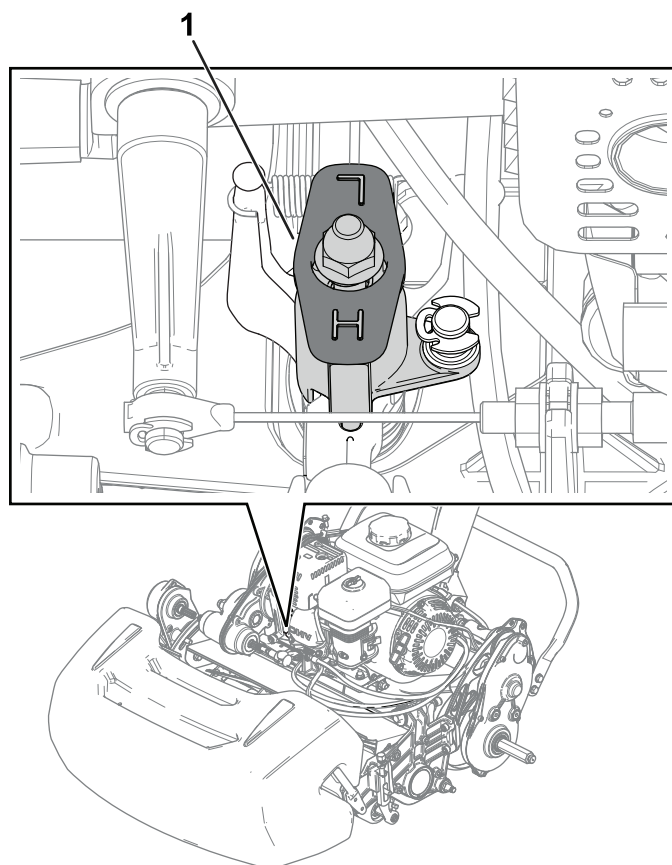
Тяговый барабан может быть установлен в двух положениях:

- **НИЖНЕЕ** положение: это положение применяется при скашивании травы с малой высотой скашивания (например, при скашивании грин на поле для гольфа).
  - **ВЕРХНЕЕ** положение: это положение применяется при скашивании травы с большей высотой скашивания (например, при скашивании на стартовой площадке для первого удара на лунке).
1. Переведите откидную опору в положение для ОБСЛУЖИВАНИЯ ТРАНСПОРТНЫХ КОЛЕС; см. [Откидная опора \(страница 15\)](#).
  2. Снимите болты с буртиком ([Рисунок 21](#)) на каждой стороне машины, которые крепят корпус привода барабана к шасси.

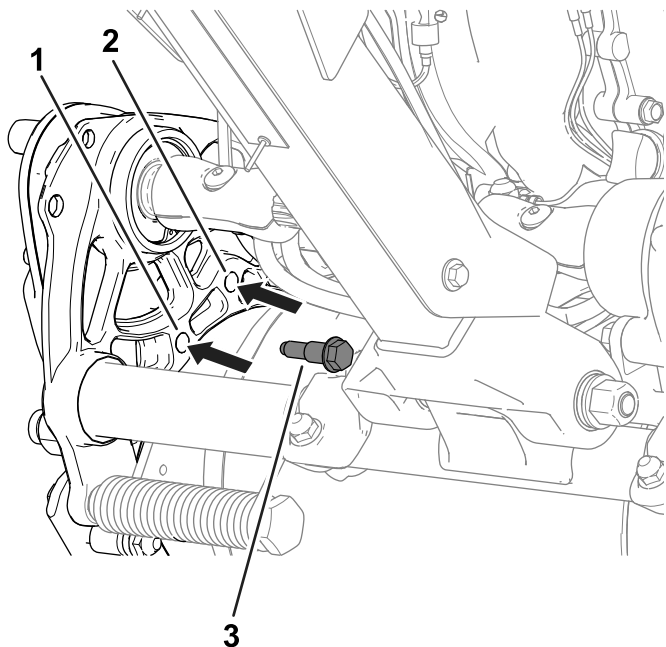

**Рисунок 21**

Показана левая сторона машины

g277026

1. Установите болт с буртиком здесь для Нижнего положения.
2. Установите болт с буртиком здесь для Верхнего положения.
3. Совместите отверстия в шасси с отверстиями в корпусе привода.
4. С помощью ранее снятых болтов с буртиком закрепите корпус привода на шасси ([Рисунок 21](#)).
5. Переведите откидную опору в положение хранения; см. [Откидная опора \(страница 15\)](#).

## Регулировка высоты рукоятки

С помощью регулировщика высоты рукоятки установите рукоятку на высоте удобной для работы; см. [Регулировщик высоты рукоятки \(страница 14\)](#).

## Транспортировка машины на рабочую площадку

### Транспортировка машины с помощью ходовых колес

Для перевозки машины на небольшое расстояние используйте ходовые колеса.

1. Установите транспортные колеса; см. [Установка ходовых колес \(страница 26\)](#).
2. Убедитесь, что рычаг управления тягой и приводом барабана находится в НЕЙТРАЛЬНОМ положении.
3. Запустите двигатель; см. раздел [Пуск двигателя \(страница 23\)](#).
4. Установите регулятор дроссельной заслонки в положение МЕДЛЕННО, приподнимите переднюю часть машины, плавно включите тяговый привод и медленно увеличьте частоту вращения двигателя.
5. Отрегулируйте дроссельную заслонку для работы газонокосилки с требуемой скоростью и переместите машину к месту назначения.

## Транспортировка машины с помощью прицепа

Для транспортировки машины на большие расстояния используйте прицеп. Будьте осторожны при погрузке машины в прицеп, а также при ее выгрузке.

1. Осторожно переместите машину на прицеп.
2. Заглушите двигатель, включите стояночный тормоз и переключите клапан отключения подачи топлива в положение Выкл.
3. Для погрузки машины на прицеп или грузовик используйте полноразмерные наклонные въезды.
4. Надежно прикрепите машину к прицепу.

**Примечание:** Для транспортировки машины можно воспользоваться прицепом Toro Trans Pro. Инструкции по погрузке на прицеп см. в *Руководстве оператора* для вашего прицепа.

**Внимание:** Не включайте двигатель машины при перевозке ее на прицепе, т.к. она может получить повреждение.

## Демонтаж ходовых колес

1. Отпустите прижимную дугу, с помощью рычага дроссельной заслонки понизьте частоту вращения двигателя и заглушите двигатель.
2. Переведите откидную опору в положение для ОБСЛУЖИВАНИЯ ТРАНСПОРТНЫХ КОЛЕС; см. [Откидная опора \(страница 15\)](#).
3. Снимите транспортные колеса, выдвинув зажимы транспортных колес с осей ([Рисунок 22](#)).

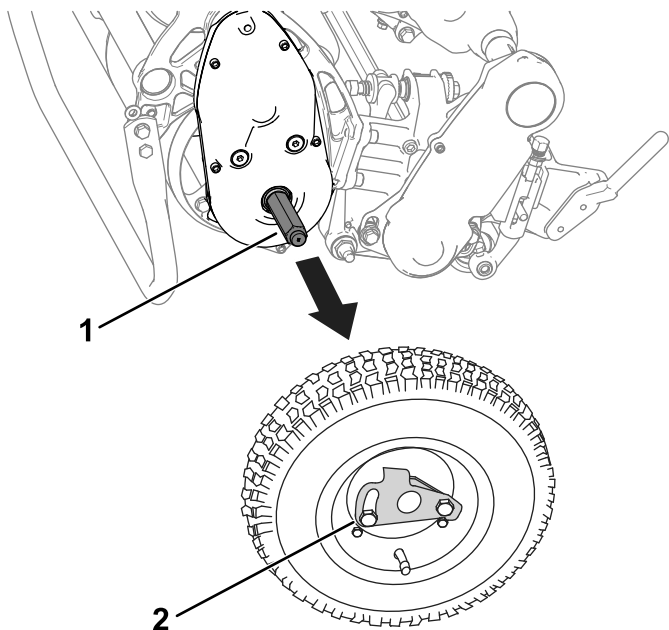

**Рисунок 22**

g274946

1. Ось
2. Зажим блокировки колес

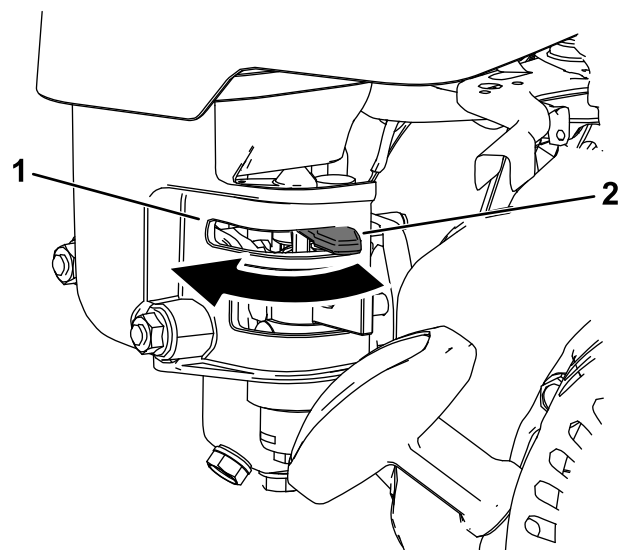

**Рисунок 23**

g273508

1. Рычаг воздушной заслонки—положение Воздушная заслонка
2. Рычаг воздушной заслонки—положение РАБОТА

4. Аккуратно опустите машину с откидной опоры, медленно подталкивая ее вперед или поднимая нижнюю ручку опоры, чтобы откидная опора под действием пружины вернулась в положение ХРАНЕНИЯ; см. [Откидная опора \(страница 15\)](#).

## Использование рычага воздушной заслонки

Рычаг воздушной заслонки можно использовать для облегчения запуска холодного двигателя. При запуске холодного двигателя переведите рычаг в положение ДРОССЕЛИРОВАНИЕ. После пуска двигателя переведите рычаг в положение РАБОТА.

## Открытие и закрытие клапана отключения подачи топлива

Управление подачей топлива в двигатель регулируется с помощью клапана отключения подачи топлива следующим образом:

- Для открытия топливного клапана поверните рычаг отключения подачи топлива в направлении ручного стартера ([Рисунок 24](#)).
- Для закрытия топливного клапана поверните рычаг отключения подачи топлива в направлении от ручного стартера ([Рисунок 24](#)).



Рисунок 24

g273576

1. Рычаг отключения подачи топлива — положение **ЗАКРЫТО**

2. Рычаг отключения подачи топлива — положение **ОТКРЫТО**

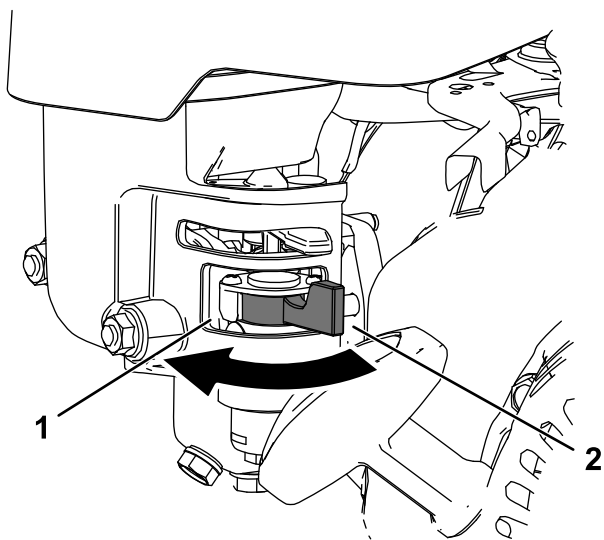
## В процессе эксплуатации

### Правила техники безопасности во время работы

#### Общие правила техники безопасности

- Владелец или пользователь несет полную ответственность за любые несчастные случаи с людьми, а также за нанесение ущерба имуществу, и должен предпринять все меры для предотвращения таких случаев.
- Используйте подходящую одежду, включая защитные очки, длинные брюки, нескользящую прочную обувь и средства защиты органов слуха. Закрепляйте длинные волосы на затылке и не носите свободную одежду и ювелирные украшения.
- Запрещается управлять машиной в состоянии болезни, усталости, а также под воздействием алкоголя или сильнодействующих лекарственных препаратов.
- При работе на данной машине следует быть предельно внимательным. Во избежание травмирования людей или повреждения имущества запрещается отвлекаться во время работы.

- Перед запуском машины убедитесь в том, что все приводы находятся в нейтральном положении, стояночный тормоз включен, и вы находитесь в рабочем положении.
- Запрещается допускать посторонних лиц и детей в рабочую зону. При необходимости присутствия вспомогательного персонала необходимо проявлять осторожность и убедиться в том, что на машине установлен травосборник.
- Эксплуатируйте машину только в условиях хорошей видимости, чтобы уберечься от ям или скрытых опасностей.
- Запрещается работать на машине, если существует вероятность удара молнией.
- При скашивании мокрой травы необходимо соблюдать осторожность. Неустойчивое положение может привести к проскальзыванию и падению.
- Держите руки и ноги на безопасном расстоянии от режущего блока.
- Прежде чем начать движение задним ходом, посмотрите назад и вниз и убедитесь, что путь свободен.
- Будьте осторожны, приближаясь к закрытым поворотам, кустарникам, деревьям или к другим объектам, которые могут ухудшать обзор.
- Если скашивание не производится, режущий блок необходимо остановить.
- Перед регулировкой высоты скашивания отключите привод режущего блока и заглушите машину.
- Запрещается включать двигатель в закрытом пространстве, где могут накапливаться выхлопные газы.
- Запрещается оставлять работающую машину без присмотра.
- Перед тем, как покинуть место оператора, произведите следующие действия:
  - Установите машину на ровной поверхности.
  - Выключите режущий блок (блоки).
  - Включите стояночный тормоз.
  - Заглушите машину и извлеките ключ (при наличии).
  - Дождитесь остановки всех движущихся частей.
- Выключайте машину перед опорожнением травосборника.
- Не дотрагивайтесь до двигателя, глушителя или выхлопной трубы во время работы



двигателя или вскоре после его останова, так как эти устройства могут быть достаточно горячими, чтобы причинить ожоги.

- Выключайте машину и отключайте привод режущего блока в следующих случаях:
  - перед заправкой топливом;
  - перед прочисткой ограждения выброса;
  - перед демонтажем травосборника;
  - перед проверкой, очисткой или техническим обслуживанием режущего блока;
  - после удара о посторонний предмет или при возникновении аномальной вибрации; перед запуском и эксплуатацией машины при проверке режущего блока на наличие повреждений и выполнении ремонта (при необходимости);
  - когда вы покидаете рабочее место оператора.
- Используйте только приспособления и навесное оборудование, утвержденные компанией Toro®.

## Правила безопасности при работе на склонах

- Основная опасность при работе на склонах — потеря управляемости и опрокидывание машины, которое может привести к травме или гибели. Вы несете ответственность за безопасную работу на склонах. Эксплуатация машины на любых склонах требует максимальной осторожности. Перед использованием машины на склоне выполните следующие действия:
  - Прочитайте и изучите инструкции по работе на склонах, приведенные в руководстве и имеющиеся на машине.
  - Оценить условия на рабочей площадке, чтобы определить, безопасно ли эксплуатировать машину на склоне в этот день. При осмотре площадки всегда руководствуйтесь здравым смыслом и правильно оценивайте ситуацию. Изменения характера поверхности, например влага, могут мгновенно повлиять на работу машины на склоне.
- Двигайтесь поперек склона, никогда не перемещайтесь вверх и вниз. Не следует производить работу на чрезмерно крутых или влажных склонах. Неустойчивое положение может привести к проскальзыванию и падению.
- Находясь у основания склона, оцените степень его опасности. Запрещается эксплуатировать машину рядом с обрывами, канавами, насыпями, водоемами или другими

опасностями. Машина может внезапно опрокинуться, если колесо пройдет по кромке или кромка обрушится. Соблюдайте безопасное расстояние между машиной и любым источником опасности. Для работы на таких участках необходимо пользоваться ручным инструментом.

- Старайтесь не начинать движение, не останавливаться и не поворачивать на склоне. Не допускайте внезапного изменения скорости или направления движения; выполняйте повороты медленно и плавно.
- Не эксплуатируйте машину в условиях, когда имеются сомнения относительно сцепления с грунтом, управляемости или устойчивости машины. Помните, что при работе на влажной траве, а также при движении поперек поверхности склонов или вниз по склону машина может потерять сцепление колес с поверхностью. Потеря тяги привода может привести к проскальзыванию и потере возможности торможения и рулевого управления. Машина может проскальзывать даже при остановке привода.
- Удалите или пометьте препятствия, такие как канавы, ямы, колея, ухабы, камни или другие скрытые опасности. Высокая трава может скрывать различные препятствия. При движении по неровной поверхности машина может перевернуться.
- При потере управления машиной уйдите с траектории движения машины.
- При движении вниз по склону всегда держите включенной соответствующую передачу. Не допускайте свободного скатывания вниз по склону (относится только к блокам с зубчатым приводом).

## Пуск двигателя

**Примечание:** Изображения и описания органов управления, упоминаемых в настоящем разделе, см. в разделе [Органы управления \(страница 13\)](#).

**Примечание:** Убедитесь, что провод зажигания установлен на свечу зажигания.

1. Убедитесь в том, что рычаг привода тяги находится в НЕЙТРАЛЬНОМ положении.
2. Убедитесь, что клапан отключения подачи топлива открыт; см. [Открытие и закрытие клапана отключения подачи топлива \(страница 21\)](#).
3. Переведите двухпозиционный выключатель в положение Вкл.
4. Для повышения частоты вращения двигателя используйте рычаг дроссельной заслонки.

- При запуске холодного двигателя установите рычаг воздушной заслонки в положение посередине между позициями Воздушная заслонка и РАБОТА; см. [Использование рычага воздушной заслонки \(страница 21\)](#).

**Примечание:** При пуске прогретого двигателя можно не закрывать воздушную заслонку.

- Вытягивайте рукоятку ручного стартера, пока не произойдет надежное зацепление, после чего резким рывком запустите двигатель.

**Внимание:** Во избежание обрыва тросика или повреждения узла стартера не вытягивайте тросик стартера до предела и не отпускайте рукоятку стартера при вытягивании тросика.

- После прогрева двигателя переведите рычаг воздушной заслонки в положение РАБОТА.



Рисунок 25

g271799

## Полезные советы

**Внимание:** В процессе скашивания трава воздействует на режущий блок как смазка. Интенсивная работа режущего блока при отсутствии контакта с травой может повредить режущий блок.

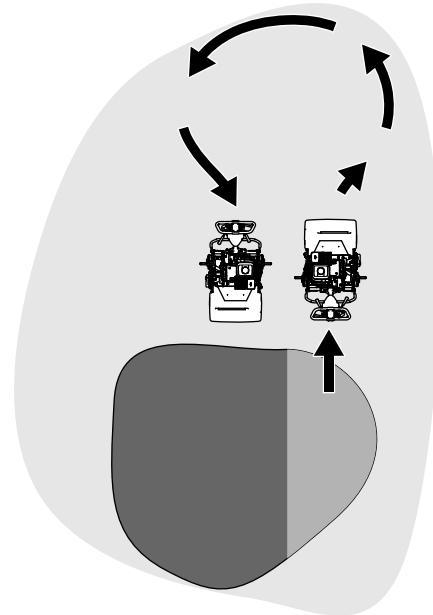
- Скашивайте грины, двигаясь по грину в прямом и обратном направлении по прямой линии.
- Старайтесь не скашивать траву по кругу и не поворачивайте машину на гринах, т.к. могут образоваться задиры.
- Отведите машину с грина, подняв режущий барабан (сдвинув рукоятку вниз) и произведите грушевидный разворот на тяговом барабане ([Рисунок 25](#)).

- При скашивании двигайтесь с обычной пешеходной скоростью. Движение с более высокой скоростью сэкономит немного времени, но приведет к плохому качеству скашивания.
- Чтобы сохранять прямолинейное движение на протяжении всего грина и поддерживать одинаковое расстояние от края предыдущей скошенной полосы, используйте ориентирующие полосы на травосборнике ([Рисунок 26](#)).





Рисунок 26

g272991

1. Ориентирующие полосы

## Эксплуатация машины в условиях недостаточной освещенности

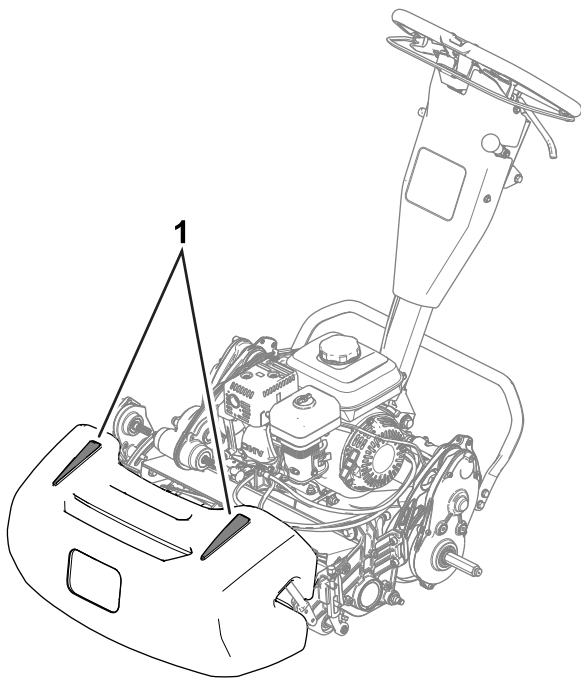
При работе в условиях недостаточного освещения используйте комплект светодиодных световых приборов. Для приобретения этого комплекта свяжитесь с официальным дистрибьютором компании Toro.

**Внимание:** Запрещается использовать на этой машине другие осветительные системы, т.к. они не будут работать надлежащим образом с выходным напряжением переменного тока генератора на данной машине.

## Использование органов управления во время скашивания

1. Запустите двигатель, установите дроссельную заслонку на пониженную скорость, сдвиньте рукоятку вниз для подъема режущего блока и включите привод тяги для транспортировки машины к воротнику грена.
2. Остановите машину на воротнике.
3. С помощью рукоятки привода режущего блока включите режущий блок, увеличивайте скорость дросселирования до тех пор, пока

машина не начнет двигаться с требуемой скоростью хода, включите тяговый привод для въезда машины на грин, опустите режущий блок на землю и начинайте скашивание.

## Выключение двигателя

1. Отпустите прижимную дугу.
2. Переведите рычаг дроссельной заслонки в положение МЕДЛЕННО.
3. Установите двухпозиционный выключатель в положение Выкл.
4. Перед постановкой машины на хранение или ее транспортировкой закройте клапан отключения подачи топлива.

## После эксплуатации

### Правила техники безопасности после работы с машиной

#### Общие правила техники безопасности

- Прежде чем покинуть рабочее место оператора, выключите машину, извлеките ключ (при наличии) и дождитесь остановки всех движущихся частей машины. Дайте машине остыть перед регулировкой, техническим обслуживанием, очисткой или помещением на хранение.
- Для предотвращения возгорания очистите машину от травы и загрязнений. Удалите следы утечек масла или топлива.
- Дайте двигателю остыть перед постановкой машины на хранение в закрытом помещении.
- Запрещается хранить машину или емкость с топливом в местах, где есть открытое пламя, искры или малая горелка, используемая, например, в водонагревателе или другом оборудовании.
- После окончания скашивания понизьте установку дросселирования перед остановкой двигателя и отключите клапан отключения подачи топлива (при наличии).

# Использование органов управления после скашивания

1. Выведите машину с грина, нажмите рукоятку вниз для подъема режущего блока, отпустите прижимную дугу, отключите режущий блок и заглушите двигатель.
2. Снимите травосборник и освободите его от срезанного материала.
3. Установите травосборник на машину и произведите транспортировку машины на место хранения.

## Транспортировка машины

После скашивания транспортируйте машину от рабочей площадки; см. разделы [Транспортировка машины с помощью ходовых колес \(страница 20\)](#) или [Транспортировка машины с помощью прицепа \(страница 20\)](#).

## Установка ходовых колес

1. Переведите откидную опору в положение для обслуживания транспортных колес; см. [Откидная опора \(страница 15\)](#).
2. Наденьте колесо на ось ([Рисунок 27](#)).



Рисунок 27

g273510

1. Ось
  2. Зажим блокировки колес
- 
3. Отведите зажим блокировки колеса ([Рисунок 27](#)) от центра колеса, чтобы его можно было продвинуть дальше по оси.

4. Поворачивайте колесо вперед и назад, пока оно не сядет полностью на вал и стопор не зафиксируется в канавке вала.
5. Повторите эту процедуру на противоположной стороне машины.
6. Осторожно снимите машину с откидной опоры.

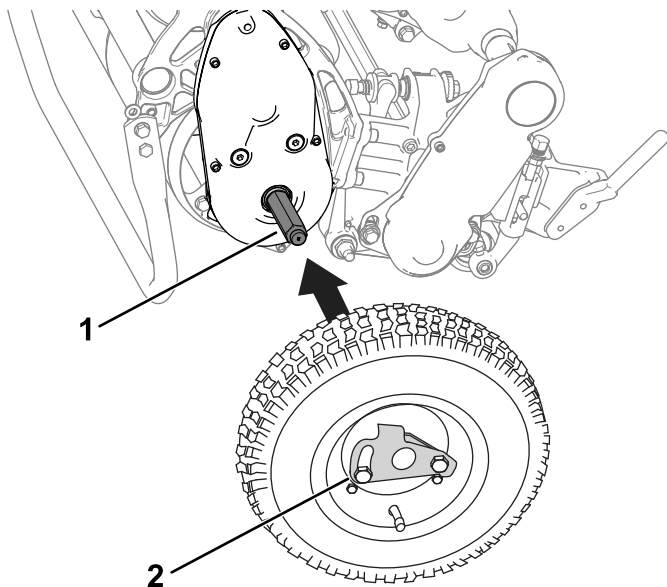
## Включение и выключение трансмиссии

Для обеспечения маневрирования машины барабан можно отключить от трансмиссии. Трансмиссию следует отключать при необходимости перемещения машины без запуска двигателя (например, при техническом обслуживании в замкнутом помещении).

Перед началом эксплуатации машины убедитесь, что трансмиссия подключена.

1. Найдите рычаг включения тяги на коробке передач трансмиссии ([Рисунок 25](#)).



Рисунок 28

g272196

1. Рычаг включения тяги—положение Выключено
2. Коробка передач трансмиссии
3. Рычаг включения тяги—положение Включено

2. Для включения и выключения трансмиссии произведите следующие операции:
  - **Отключение трансмиссии:** поверните рычаг в положение Выключено.
  - **Включение трансмиссии:** поверните рычаг в положение Включено.

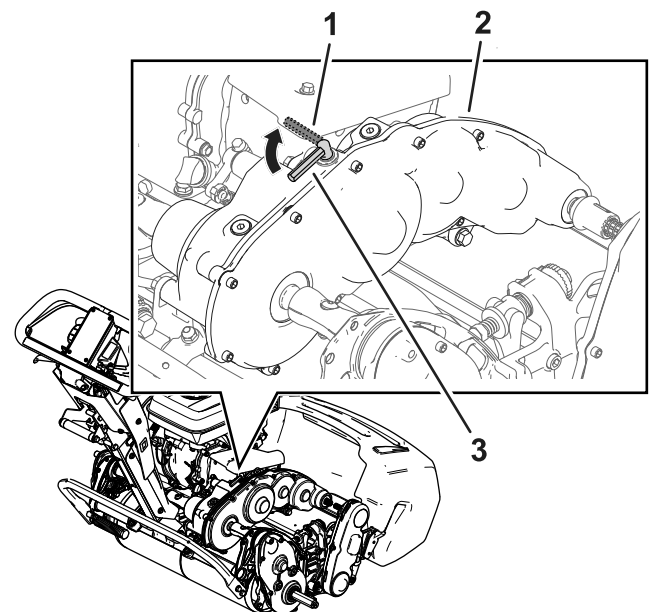
# Техническое обслуживание

## ▲ ПРЕДУПРЕЖДЕНИЕ

Неправильное обслуживание машины может привести к преждевременному выходу из строя систем машины и причинению вреда вам и окружающим.

Своевременно обслуживайте машину и поддерживайте ее в исправном рабочем состоянии, как описано в данном руководстве.

**Примечание:** Определите левую и правую стороны машины относительно места оператора.

**Внимание:** Не наклоняйте машину больше чем на 25°. Наклон машины на угол более 25° приведет к попаданию масла в камеру сгорания и(или) течи топлива из крышки топливного бака.

**Внимание:** Для получения информации о дополнительном техническом обслуживании см. руководство владельца двигателя.

## Техника безопасности при обслуживании

- Прежде чем покинуть рабочее место оператора, выполните следующие действия:
  - Установите машину на ровной поверхности.
  - Передвиньте дроссельную заслонку в положение холостого хода на низких оборотах.
  - Выключите режущий блок (блоки).
  - Убедитесь, что педаль управления тягой находится в нейтральном положении.
  - Включите стояночный тормоз.
  - Заглушите машину и извлеките ключ (при наличии).
  - Дождитесь остановки всех движущихся частей.
- Прежде чем выполнять техническое обслуживание, дайте компонентам машины остыть.
- По возможности не выполняйте техническое обслуживание на машине с работающим двигателем. Держитесь на безопасном расстоянии от движущихся частей.
- Если для выполнения регулировок при техническом обслуживании двигатель должен работать, держите руки, ноги, одежду и любые части тела на безопасном расстоянии от режущего блока, навесных орудий и любых движущихся частей. Не допускайте присутствия посторонних лиц.
- Для предотвращения возгорания удалите траву и мусор из режущего блока, привода, глушителя, сетки системы охлаждения и двигателя. Удалите следы утечек масла или топлива.
- Поддерживайте все части в исправном рабочем состоянии. Замените все изношенные и поврежденные детали и наклейки и восстановите все отсутствующие детали и наклейки. Поддерживайте все крепежные элементы в затянутом состоянии для обеспечения безопасных условий работы.
- Регулярно проверяйте и заменяйте по мере необходимости компоненты травосборника.
- Для обеспечения безопасной работы и поддержания оптимальных эксплуатационных характеристик машины используйте только оригинальные запасные части компании Того. Использование запасных частей, изготовленных другими производителями, может быть опасным и привести к аннулированию гарантии на данное изделие.
- Для проведения капитального ремонта или получения технической помощи обращайтесь к официальному дистрибьютору компании Того.

# Рекомендуемый график(и) технического обслуживания

Периодичность технического обслуживания	Порядок технического обслуживания
Через первые 20 часа	<ul style="list-style-type: none"> <li>Замените масло в двигателе.</li> </ul>
Перед каждым использованием или ежедневно	<ul style="list-style-type: none"> <li>Проверьте уровень масла в двигателе.</li> <li>Проверьте элементы воздушного фильтра.</li> </ul>
Через каждые 50 часов	<ul style="list-style-type: none"> <li>Очистите элементы воздушного фильтра.</li> </ul>
Через каждые 100 часов	<ul style="list-style-type: none"> <li>Замените масло в двигателе.</li> <li>Проверьте и отрегулируйте свечу зажигания; при необходимости произведите ее замену.</li> </ul>
Через каждые 300 часов	<ul style="list-style-type: none"> <li>Замените бумажные элементы фильтра (при работе в условиях сильной запыленности требуется более частая замена).</li> <li>Замените свечу зажигания.</li> </ul>

## Перечень операций ежедневного технического обслуживания

**Внимание:** Скопируйте эту страницу для повседневного использования.

Позиция проверки при тех-обслуживании	Дни недели:						
	Пн.	Вт.	Ср.	Чт.	Пт.	Сб.	Вс.
Проверьте работу рычага блокировки тормоза.							
Проверьте уровень топлива.							
Проверьте уровень масла в двигателе.							
Проверьте воздушный фильтр.							
Очистите охлаждающие ребра двигателя.							
Убедитесь в отсутствии посторонних шумов двигателя.							
Убедитесь в отсутствии посторонних шумов при работе машины.							

Позиция проверки при техобслуживании	Дни недели:						
	Пн.	Вт.	Ср.	Чт.	Пт.	Сб.	Вс.
Проверьте регулировку контакта барабана с неподвижным ножом.							
Проверьте регулировку высоты скашивания.							
Восстановите поврежденное лакокрасочное покрытие.							
Очистите машину.							

### Отметки о проблемных зонах

Проверил:		
Позиция	Дата	Информация

# Действия перед техническим обслуживанием

## Подготовка машины к техническому обслуживанию

### **▲ ПРЕДУПРЕЖДЕНИЕ**

Во время технического обслуживания или регулирования машины постороннее лицо может запустить двигатель. Случайный запуск двигателя может привести к серьезному травмированию вас и других окружающих людей.

Перед проведением любого технического обслуживания отпустите прижимную дугу, включите стояночный тормоз и выньте провод свечи зажигания. Провод отодвиньте в сторону во избежание случайного контакта со свечой зажигания.

Перед проведением любого технического обслуживания, очистки или регулировки машины произведите следующие операции.

1. Установите машину на ровной поверхности.
2. Выключите двигатель.
3. Включите стояночный тормоз.
4. Перед началом технического обслуживания, хранения или проведения ремонта дождитесь остановки всех движущихся частей и дайте двигателю остыть.
5. Отсоедините провод свечи зажигания (Рисунок 29).



Рисунок 29

g265998

1. Провод свечи зажигания

# Техническое обслуживание двигателя

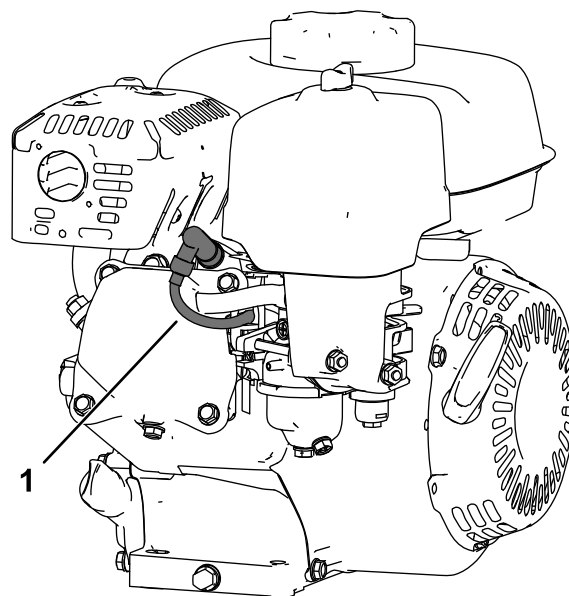
## Правила техники безопасности при обслуживании двигателя

- Не изменяйте настройку регулятора оборотов двигателя и не превышайте допустимую частоту вращения двигателя.
- Не выключайте двигатель до полной выработки топлива или откачайте топливо ручным насосом; запрещается использовать перелив сифоном. Если необходимо слить топливо из топливного бака, слейте его вне помещения.

## Обслуживание моторного масла

Перед запуском залейте в картер двигателя приблизительно 0,56 л масла необходимой вязкости. В двигателе используется высококачественное масло категории SJ или выше по классификации Американского института нефти (API). Выберите правильную категорию вязкости (удельный вес) масла в зависимости от температуры окружающей среды. На [Рисунок 30](#) приведены рекомендации по температуре/вязкости.



Рисунок 30

**Примечание:** При использовании универсальных масел (5W-20, 10W-30 и 10W-40) расход масла увеличивается. Если используются такие виды масел, чаще проверяйте уровень масла в двигателе.

## Проверка уровня масла в двигателе

**Интервал обслуживания:** Перед каждым использованием или ежедневно

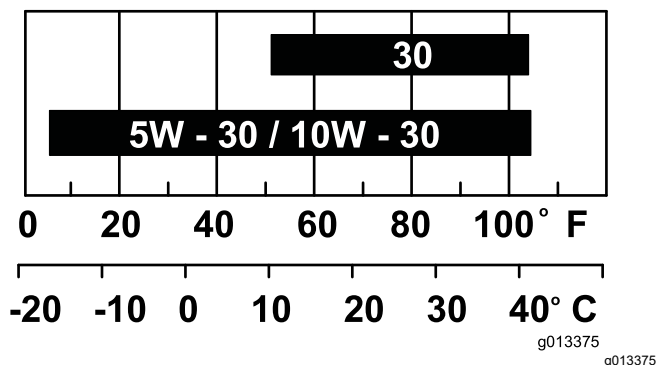
Наилучший момент для проверки уровня масла в двигателе – когда двигатель холодный или перед его запуском в начале рабочего дня. Если двигатель уже поработал, перед проверкой дайте маслу стечь в поддон (не менее 10 минут).

1. Заглушите двигатель и дождитесь остановки всех движущихся частей; см. [Выключение двигателя \(страница 25\)](#).
2. Разместите машину таким образом, чтобы двигатель был расположен ровно и очистите пространство вокруг заливного патрубка для масла ([Рисунок 31](#)).



Рисунок 31

1. Масломерный щуп
  2. Пробка и шайба сливного отверстия
- 
3. Выверните масломерный щуп, вращая его против часовой стрелки.
  4. Выньте масломерный щуп и дочиста протрите его конец.
  5. Полностью опустите масломерный щуп в патрубок для заливки масла, **но не вкручивайте его**.
  6. Выньте масломерный щуп и проверьте уровень масла в двигателе ([Рисунок 32](#)).

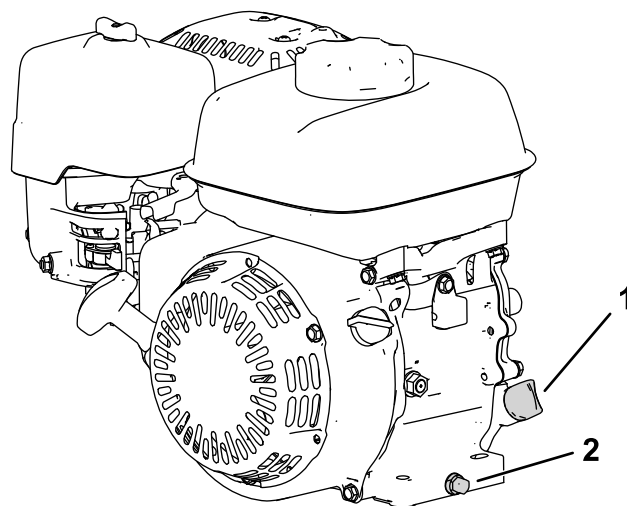

Рисунок 32

- |                       |                              |
|-----------------------|------------------------------|
| 1. Заливной патрубков | 4. Нижний предел             |
| 2. Масломерный щуп    | 5. Пробка сливного отверстия |
| 3. Верхний предел     |                              |

7. В случае неправильного уровня масла в двигателе долейте или слейте масло до достижения правильного уровня; см. [Проверка уровня масла в двигателе \(страница 17\)](#).

## Замена масла в двигателе

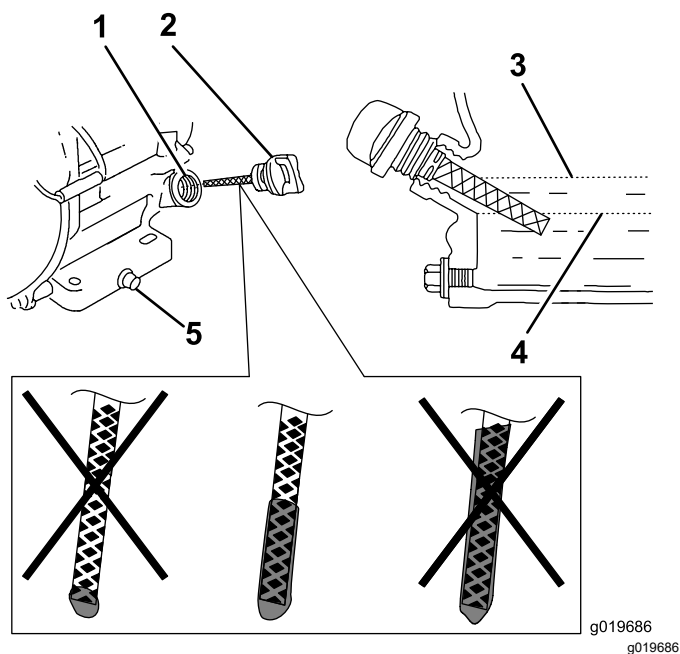
**Интервал обслуживания:** Через первые 20 часа/После первого месяца (в зависимости от того, что наступит раньше)

Через каждые 100 часов/Каждые 6 месяцев (в зависимости от того, что наступит раньше)

### ⚠ ПРЕДУПРЕЖДЕНИЕ

**Масло после работы двигателя может иметь высокую температуру и контакт с ним может привести к серьезным травмам.**

**При сливе масла избегайте контакта с горячим маслом.**

1. Заглушите двигатель и дождитесь остановки всех движущихся частей; см. [Выключение двигателя \(страница 25\)](#).
2. Для сбора масла поставьте поддон под пробкой сливного отверстия.
3. Снимите пробку сливного отверстия, шайбу и масломерный щуп ([Рисунок 31](#)).

4. Расположите двигатель так, чтобы масло сливалось из двигателя.
5. После полного слива масла установите двигатель в ровном положении и установите пробку сливного отверстия и новую шайбу.

**Примечание:** Утилизируйте использованное масло в сертифицированном центре вторичной переработки.

6. Медленно заливайте масло в отверстие маслозаливной горловины до достижения правильного уровня.
7. Убедитесь в правильности уровня масла, показываемого масломерным щупом; см. [Проверка уровня масла в двигателе \(страница 31\)](#).
8. Вверните масломерный щуп в отверстие маслозаливной горловины.
9. Вытрите пролитое масло.
10. Подсоедините провод к свече.

## Обслуживание воздухоочистителя

**Интервал обслуживания:** Перед каждым использованием или ежедневно

Через каждые 50 часов/Каждые три месяца (в зависимости от того, что наступит раньше)

Через каждые 300 часов/Ежегодно (в зависимости от того, что наступит раньше)

**Внимание:** Запрещается эксплуатировать двигатель без узла воздушного фильтра, т.к. это может привести к серьезному повреждению двигателя.

1. Заглушите двигатель и дождитесь остановки всех движущихся частей; см. [Выключение двигателя \(страница 25\)](#).
2. Снимите барашковую гайку крепления крышки воздухоочистителя ([Рисунок 33](#)).
3. Снимите крышку воздухоочистителя.

**Примечание:** Убедитесь в том, что с крышки воздухоочистителя на его основание не упали грязь или мусор.

4. Удалите с основания элементы из пеноматериала и бумажные элементы.
5. Удалите элементы из пеноматериала с бумажного элемента.
6. Проверьте элементы из пеноматериала и бумажные элементы; замените их в случае повреждения или чрезмерного загрязнения.





Рисунок 33

g265999

- |                             |                              |
|-----------------------------|------------------------------|
| 1. Гайка-барашек            | 4. Бумажный элемент фильтра  |
| 2. Крышка воздухоочистителя | 5. Прокладка и воздухопровод |
| 3. Элемент из пеноматериала |                              |

- Очистите бумажный элемент, осторожно постукивая по нему для устранения загрязнения.

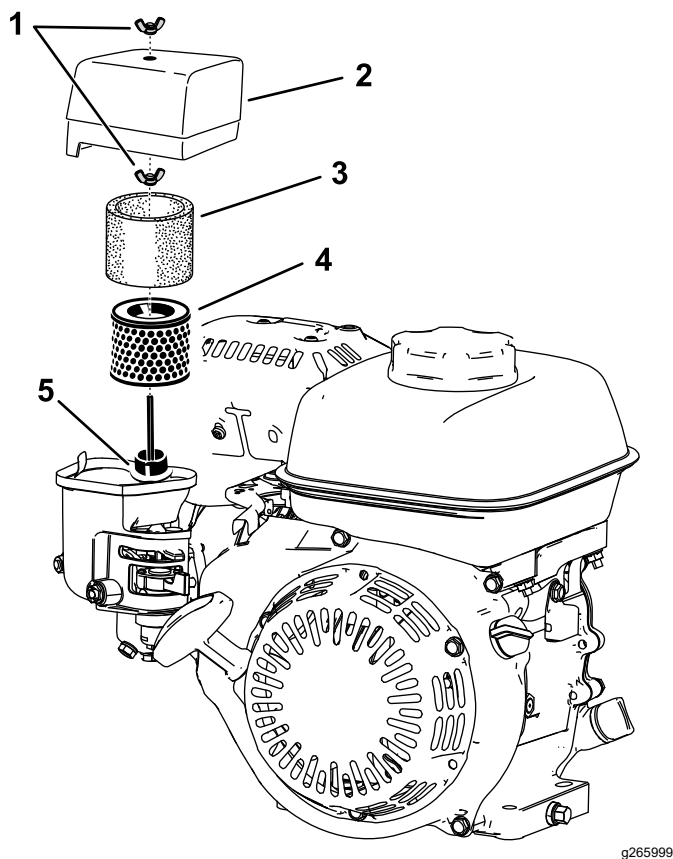
**Примечание:** Не следует счищать грязь с бумажного элемента щеткой; при вытирании щеткой грязь забивается в волокна. Если элемент не удастся очистить путем постукивания, его следует заменить.

- Очистите элемент из пеноматериала в теплой мыльной воде или негорючем растворителе.

**Примечание:** Запрещается использовать бензин для очистки элемента из пеноматериала, поскольку это может привести к возникновению пожара или взрыву.

- Тщательно промойте и высушите элемент из пеноматериала.
- Вытрите грязь с основания и крышки с помощью влажной ветоши.

**Примечание:** Убедитесь в том, что грязь и мусор не попали воздухопровод, ведущий в карбюратор.

- Установите воздухоочистительные элементы и убедитесь в правильности их размещения. Установите нижнюю барашковую гайку.
- Установите крышку и для ее фиксации установите верхнюю барашковую гайку.

## Обслуживание свечи

**Интервал обслуживания:** Через каждые 100 часов/Каждые 6 месяцев (в зависимости от того, что наступит раньше)

Через каждые 300 часов/Ежегодно (в зависимости от того, что наступит раньше)

Используйте свечу зажигания NGK BPR6ES или ее эквивалент.

- Заглушите двигатель и дождитесь остановки всех движущихся частей; см. [Выключение двигателя \(страница 25\)](#).
- Очистите пространство вокруг свечи зажигания.
- Выньте свечу зажигания из головки блока цилиндров.

**Внимание:** Замените свечу зажигания, имеющую трещины, повреждения или следы загрязнения. Пескоструйная обработка, шабровка или очистка электродов не допускаются, т.к. попадание абразивных частиц в двигатель может привести к его повреждению.

- Выставьте зазор свечи зажигания в диапазоне от 0,7 до 0,8 мм



Рисунок 34

G000533

g000533

- |                                    |                         |
|------------------------------------|-------------------------|
| 1. Изолятор центрального электрода | 3. Воздушный промежуток |
| 2. Боковой электрод                |                         |
- Аккуратно установите ручную свечу зажигания (во избежание завинчивания)

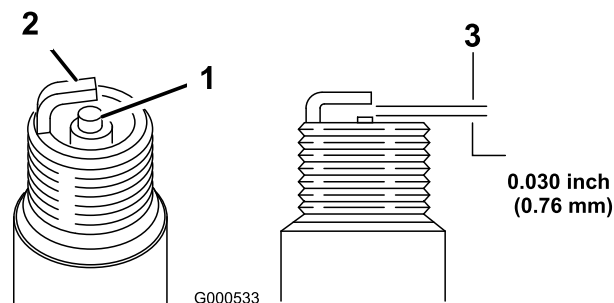
не по резьбе), пока не почувствуется сопротивление.

- Затяните свечу зажигания еще на 1/2 оборота, если свеча новая; в ином случае затяните дополнительно от 1/8 до 1/4 оборота.

**Внимание:** Не затянутая свеча зажигания может сильно нагреваться, что приведет к повреждению двигателя; в случае перетягивания свеча зажигания может повредить резьбу головки блока цилиндров.

- Подсоедините провод к свече.

## Техническое обслуживание органов управления

### Регулировка троса управления тягой

Отрегулируйте трос управления тягой для получения зазора 1,1 мм между фрикционным диском и прижимной пластиной.

- Обеспечьте доступ к фрикционному диску и прижимной пластине, сняв крышку фрикциона (Рисунок 35).

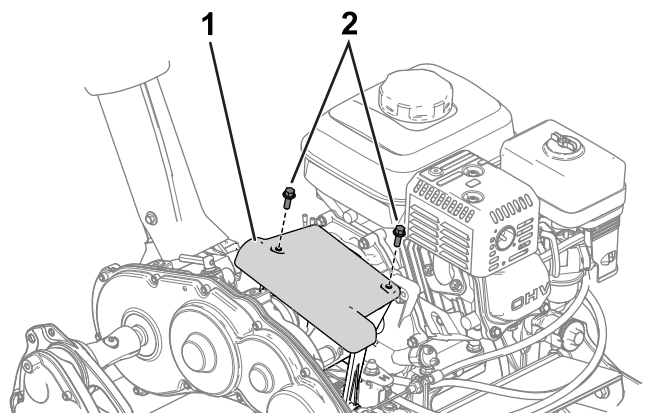

g274480

Рисунок 35

- Крышка фрикциона
- Болт

- Ослабьте контргайки и отрегулируйте трос управления тягой (Рисунок 36 до получения зазора 1,1 мм между фрикционным диском и прижимной пластиной Рисунок 37).

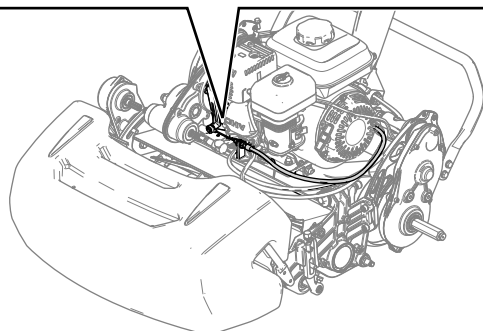
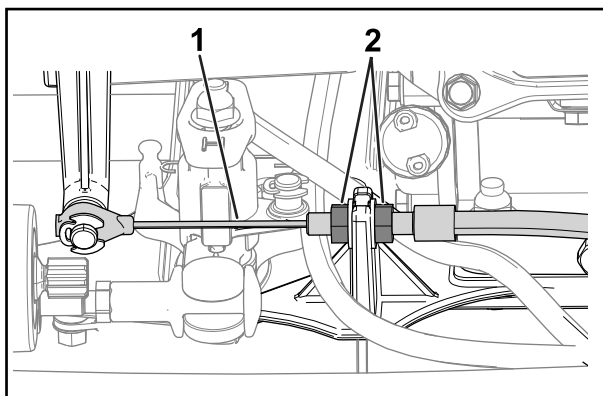

**Рисунок 36**

g274532

1. Трос управления тягой 2. Контргайка

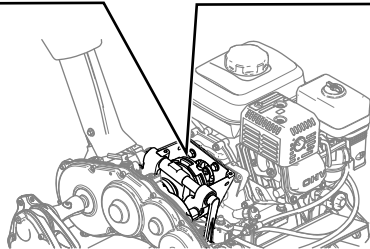
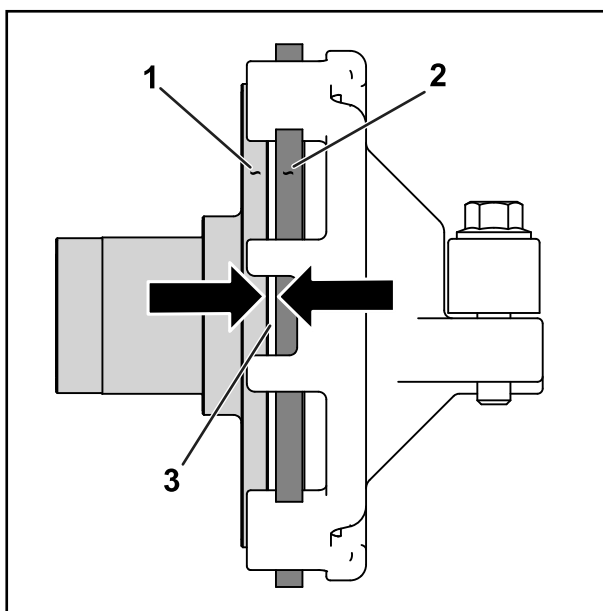

**Рисунок 37**

g373491

1. Прижимная пластина 2. Фрикционный диск  
3. Зазор—1,1 мм

## Регулировка рабочего и стояночного тормозов

Отрегулируйте рабочий/стояночный тормоз в случае его проскальзывания при работе.

1. Выключите стояночный тормоз.
2. Измерьте свободный ход конца рукоятки стояночного тормоза (**Рисунок 38**).

Свободный ход рукоятки должен составлять от 12,7 до 25,4 мм. Если величина свободного хода выходит за эти пределы, перейдите к шагу 3 для регулировки троса тормоза.

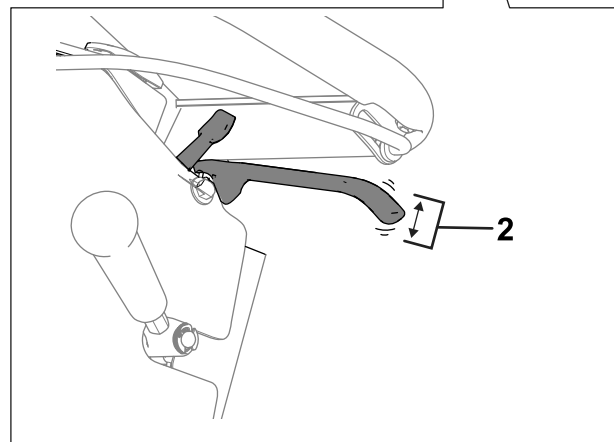
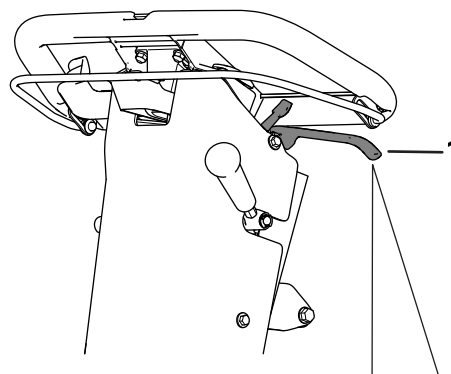

**Рисунок 38**

g373542

1. Рукоятка стояночного тормоза
2. Корректная величина свободного хода составляет от 12,7 до 25,4 мм.

3. Для регулировки натяжения троса управления тормозом произведите следующие операции:

- Для увеличения натяжения троса отпустите переднюю контргайку троса и затяните заднюю контргайку (**Рисунок 39**). Повторите операцию 2 и при необходимости отрегулируйте натяжение.
- Для уменьшения натяжения троса отпустите заднюю контргайку троса и затяните переднюю контргайку (**Рисунок 39**). Повторите операцию 2 и при необходимости отрегулируйте натяжение.



Рисунок 39

g345043

- |                              |                 |
|------------------------------|-----------------|
| 1. Передняя контргайка троса | 3. Трос тормоза |
| 2. Задняя контргайка         |                 |

## Регулировка троса управления барабаном

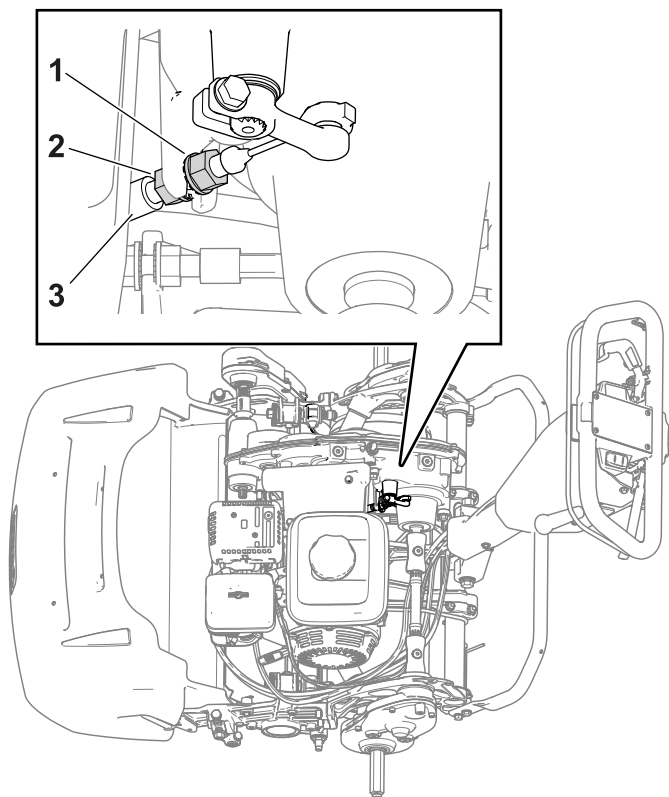
Для устранения провисания троса управления барабаном произведите следующие операции:

1. Поверните ручку управления частотой вращения барабана в положение высокой частоты вращения барабана; см. [Регулировка частоты вращения барабана \(страница 19\)](#).
2. Ослабьте заднюю контргайку и затяните переднюю контргайку ([Рисунок 40](#)).



Рисунок 40

g311125

- |                        |                              |
|------------------------|------------------------------|
| 1. Задняя контргайка   | 3. Трос управления барабаном |
| 2. Передняя контргайка |                              |

## Регулировка троса дроссельной заслонки

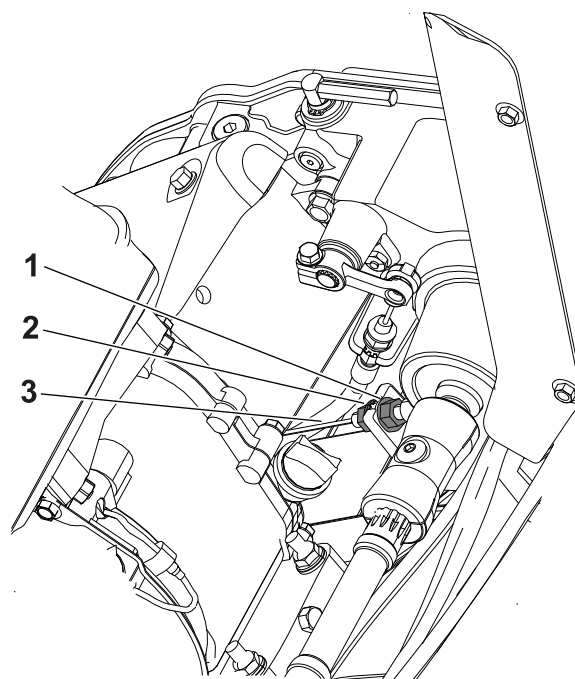
Для регулировки частоты вращения холостого хода двигателя на низких и высоких оборотах отрегулируйте канал троса и упор троса дроссельной заслонки; см. [Регулировка частоты вращения холостого хода двигателя на низких оборотах \(страница 37\)](#) и [Регулировка частоты вращения холостого хода двигателя на высоких оборотах \(страница 37\)](#).

## Регулировка частоты вращения холостого хода двигателя на низких оборотах

**Примечание:** Для определения частоты вращения двигателя используйте тахометр.

1. Установите машину на ровной поверхности и включите стояночный тормоз.

**Примечание:** Перед регулировкой троса дроссельной заслонки убедитесь в том, что двигатель имеет штатную рабочую температуру.

2. Запустите двигатель и с помощью рычага дроссельной заслонки уменьшите частоту вращения двигателя до работы на холостом ходу на низких оборотах.
3. Определите частоту вращения двигателя на холостом ходу при низких оборотах с помощью тахометра.

Идеальный интервал для работы на холостом ходу на низких оборотах составляет от **1800 до 2000 об/мин**.

4. Ослабьте винт зажима канала троса ([Рисунок 41](#)).

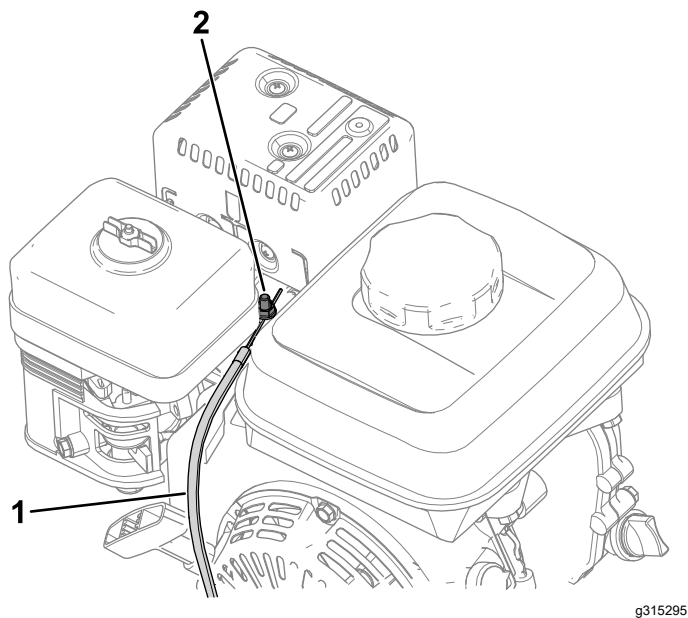

**Рисунок 41**

1. Трос дроссельной заслонки
2. Винт зажима канала троса

5. Передвигайте канал троса до тех пор, пока тахометр не покажет 1900 об/мин.
6. Затяните винт на зажиме канала троса.

## Регулировка частоты вращения холостого хода двигателя на высоких оборотах

**Примечание:** Для определения частоты вращения двигателя используйте тахометр.

1. Установите машину на ровной поверхности и включите стояночный тормоз.

**Примечание:** Перед регулировкой троса дроссельной заслонки убедитесь в том, что двигатель имеет штатную рабочую температуру.

2. Запустите двигатель и с помощью рычага дроссельной заслонки увеличьте частоту вращения двигателя до работы на холостом ходу на высоких оборотах.
3. Определите частоту вращения двигателя на холостом ходу при высоких оборотах с помощью тахометра.

Идеальный диапазон при работе двигателя на холостом ходу при высоких оборотах (при использовании в странах, не применяющих стандарты СЕ) составляет от **3350 до 3550 об/мин**. Если показания тахометра ниже 3350 или выше 3550 об/мин, повторяйте операции с 4 по 7 пока показания не попадут в интервал от 3350 до 3550 об/мин.

При эксплуатации машины в стране, в которой соблюдаются стандарты СЕ, частоту вращения на холостом ходу на высоких оборотах следует отрегулировать в соответствии со следующими спецификациями:

- машины 1018: **3000 об/мин**
- машины 1021 и 1026: **3150 об/мин**

4. Выключите двигатель.
5. Произведите следующие операции для демонтажа крышки узла управления для следующих машин:

- машины 1018 с серийным номером 405619513 и ниже
- машины 1021 с серийным номером 405674843 и ниже
- машины 1026 с серийным номером 405583584 и ниже

- A. Отсоедините разъем жгута проводов от счетчика моточасов ([Рисунок 42](#)).



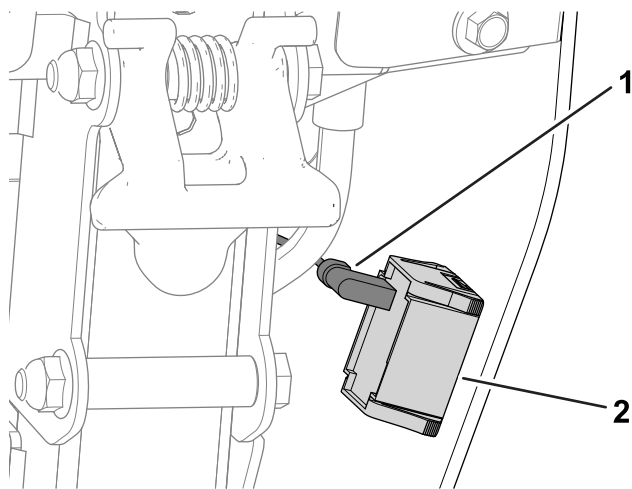

g280735

**Рисунок 42**

1. Разъем жгута проводов 2. Счетчик моточасов

В. Снимите крышку узла управления, выкрутив винты крепления крышки узла управления к задней панели (**Рисунок 43**).

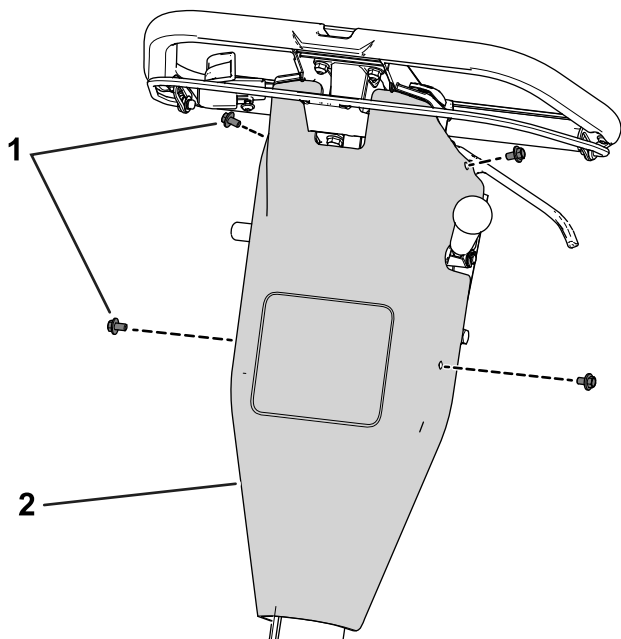

g280734

**Рисунок 43**

1. Винт 2. Крышка органов управления

6. Отрегулируйте ограничитель рычага дроссельной заслонки в соответствии с показаниями тахометра на холостом ходу на высоких оборотах.

- Для **повышения** порога частоты вращения на холостом ходу на высоких

оборотх передвиньте ограничитель рычага дроссельной заслонки **вверх**.

- Для **понижения** порога частоты вращения на холостом ходу на высоких оборотах передвиньте ограничитель рычага дроссельной заслонки **вниз**.

**Примечание:** Для регулировки ограничителя рычага дроссельной заслонки можно использовать реверсивный ключ.

В случае машин ранних лет выпуска (серийные номера указаны в п. 5) фланцевую гайку следует фиксировать под консолью с помощью гаечного ключа. В более новых машинах используются формованные гайки, и гаечный ключ не требуется.

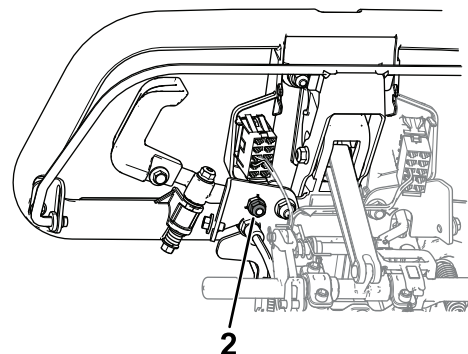
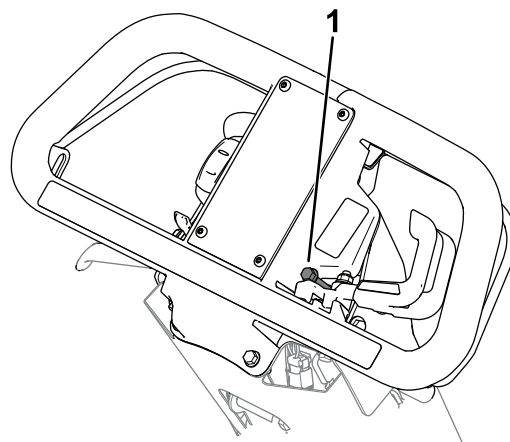

g315331

**Рисунок 44**

1. Ограничитель рычага дроссельной заслонки 2. Гайка (только для машин с фланцевой гайкой)

7. Запустите двигатель и считайте новые показания тахометра на холостом ходу на высоких оборотах.

Если тахометр показывает соответствующую частоту вращения, указанную на шаге 3, регулировка завершена.

8. После снятия крышки узла управления произведите следующие операции:

- A. С помощью ранее снятых болтов закрепите крышку узла управления на задней панели.
- B. Присоедините разъем жгута проводов к счетчику моточасов.

## **Техническое обслуживание режущего блока**

### **Правила техники безопасности при обращении с ножами**

- При проверке барабана режущего блока следует проявлять осторожность. При техническом обслуживании барабана используйте перчатки и соблюдайте осторожность.
- Износ или повреждение ножей барабанов или неподвижного ножа может привести к его разрушению и выбросу фрагментов в направлении оператора или находящихся поблизости людей, что может стать причиной серьезной травмы или гибели.
- Периодически осматривайте подвижные и неподвижные ножи на наличие чрезмерного износа и повреждений.
- При проверке ножей будьте внимательны. Обслуживайте ножи в перчатках и будьте осторожны. Выполняйте только замену подвижных и неподвижных ножей или их заточку обратным вращением; никогда не выпрямляйте и не сваривайте их.

### **Установка режущего блока**

#### **Установка режущего блока (модель 04820)**

1. Переведите откидную опору в положение ОБСЛУЖИВАНИЯ РЕЖУЩЕГО БЛОКА; см. [Откидная опора \(страница 15\)](#) .
2. Снимите детали крепления узла привода барабана к боковой пластине ([Рисунок 45](#)).



Рисунок 45

g333187

- |                                     |                    |
|-------------------------------------|--------------------|
| 1. Винт с внутренним шестигранником | 4. Пружинная шайба |
| 2. Проставка                        | 5. Гайка           |
| 3. Шайба                            |                    |

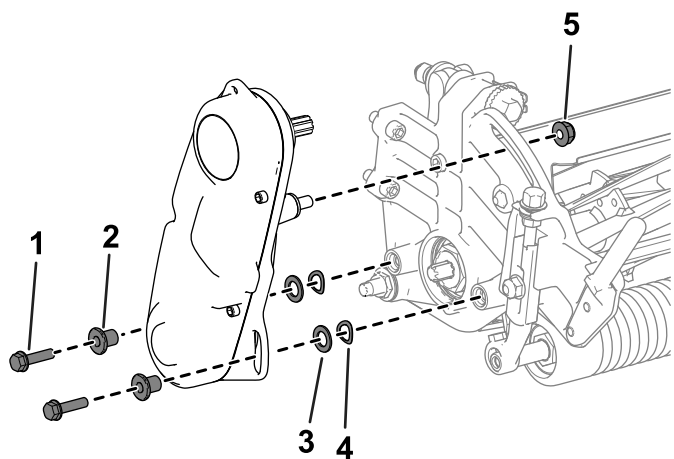

Рисунок 47

g333165

- |                                     |                    |
|-------------------------------------|--------------------|
| 1. Винт с внутренним шестигранником | 4. Пружинная шайба |
| 2. Проставка                        | 5. Муфта           |
| 3. Шайба                            | 6. Гайка           |

- Снимите узел привода барабана, плоские шайбы, пружинные шайбы и проставки с боковой пластины (Рисунок 45).
- Выставьте режущий блок по раме.
- С помощью 4 винтов с внутренним шестигранником прикрепите режущий блок к раме (Рисунок 46).

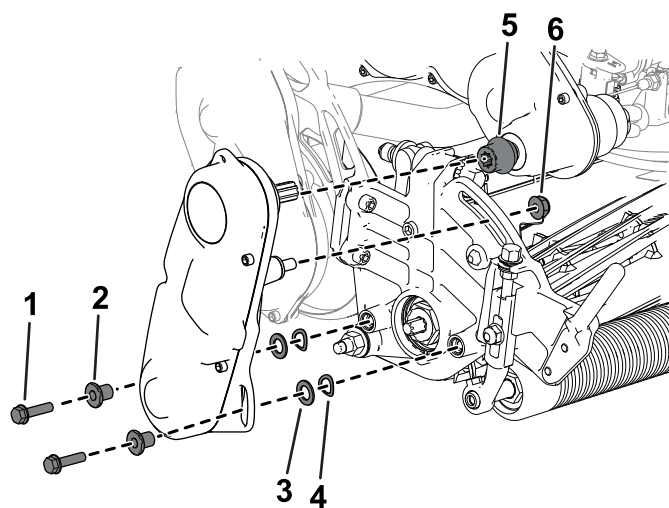

Рисунок 46

g333153

- Винт с внутренним шестигранником

- С помощью ранее снятых винтов с внутренним шестигранником, шайб и проставок прикрепите узел привода барабана в сборе к боковой пластине режущего блока (Рисунок 47).

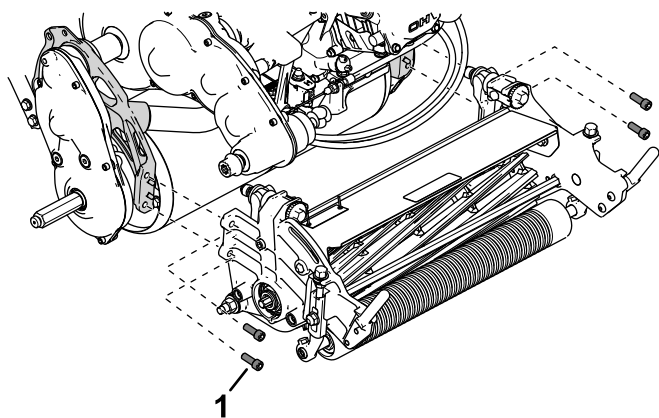
Убедитесь в том, что вал привода узла привода барабана присоединен к муфте вала привода трансмиссии (Рисунок 47).

## Установка режущего блока (модели 04830 и 04840)

- Переведите откидную опору в положение ОБСЛУЖИВАНИЯ РЕЖУЩЕГО БЛОКА; см. [Откидная опора \(страница 15\)](#).
- Выставьте режущий блок по раме.
- С помощью 4 винтов с внутренним шестигранником прикрепите режущий блок к раме (Рисунок 48).



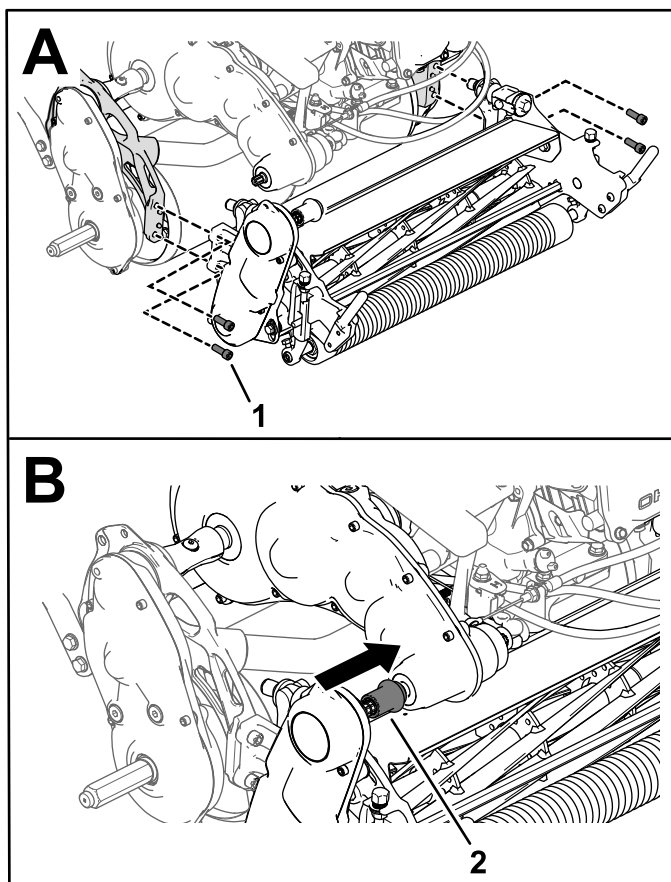

**Рисунок 48**

g333188

1. Винт с внутренним шестигранником
2. Муфта привода режущего блока

4. Надвиньте муфту привода режущего блока на вал привода трансмиссии ([Рисунок 48](#)).

Муфта должна свободно надвигаться на вал привода трансмиссии. При наличии сопротивления проверьте правильное взаимное положение вала привода барабана и вала привода трансмиссии, см. [Регулировка положения вала привода барабана \(страница 41\)](#)

5. Установите травосборник.

## Регулировка положения вала привода барабана

Положение вала привода барабана можно отрегулировать путем регулировки положения узла привода барабана в сборе.

1. Ослабьте болт, показанный на [Рисунок 49](#).

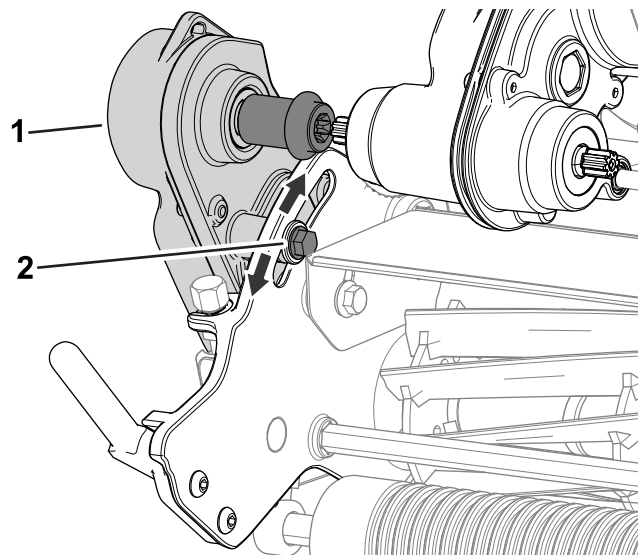

**Рисунок 49**

g304660

1. Привод барабана в сборе
2. Болт

2. Поверните узел привода барабана в сборе так, чтобы вал привода барабана был правильно сориентирован по отношению к валу привода трансмиссии.

3. Затяните ранее ослабленный болт.

Если сопротивление сохраняется, отрегулируйте взаимное положение двигателя и трансмиссии; см. [Руководство по обслуживанию](#).

# Демонтаж режущего блока

## Демонтаж режущего блока (модель 04820)

1. Переведите откидную опору в положение ОБСЛУЖИВАНИЯ РЕЖУЩЕГО БЛОКА; см. [Откидная опора \(страница 15\)](#).
2. Снимите травосборник (при наличии).
3. Снимите узел привода барабана в сборе с режущего блока ([Рисунок 50](#)) и сохраните крепёж.



Рисунок 50

g333165

- |                                     |                    |
|-------------------------------------|--------------------|
| 1. Винт с внутренним шестигранником | 4. Пружинная шайба |
| 2. Проставка                        | 5. Муфта           |
| 3. Шайба                            | 6. Гайка           |

4. Снимите винты с внутренним шестигранником, которыми режущий блок крепится к раме ([Рисунок 51](#)).

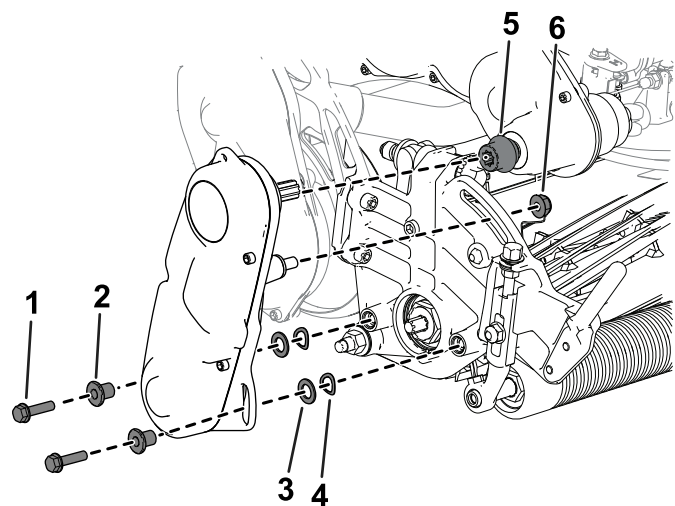

Рисунок 51

g333153

1. Винт с внутренним шестигранником

5. Снимите режущий блок с рамы.

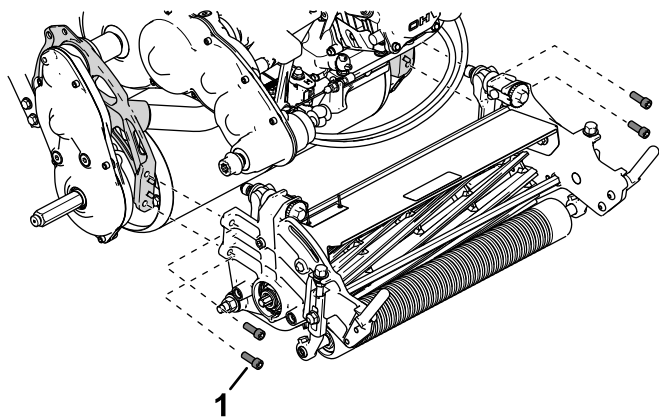
# Демонтаж режущего блока (модели 04830 и 04840)

1. Переведите откидную опору в положение ОБСЛУЖИВАНИЯ РЕЖУЩЕГО БЛОКА; см. [Откидная опора \(страница 15\)](#).
2. Снимите травосборник (при наличии).
3. Отсоедините патрон привода режущего блока от вала привода трансмиссии ([Рисунок 52](#)).



Рисунок 52

g333189

- |                                 |                                     |
|---------------------------------|-------------------------------------|
| 1. Муфта привода режущего блока | 2. Винт с внутренним шестигранником |
|---------------------------------|-------------------------------------|

4. Снимите винты с внутренним шестигранником, которыми режущий блок крепится к раме ([Рисунок 52](#)).
5. Снимите режущий блок с рамы.

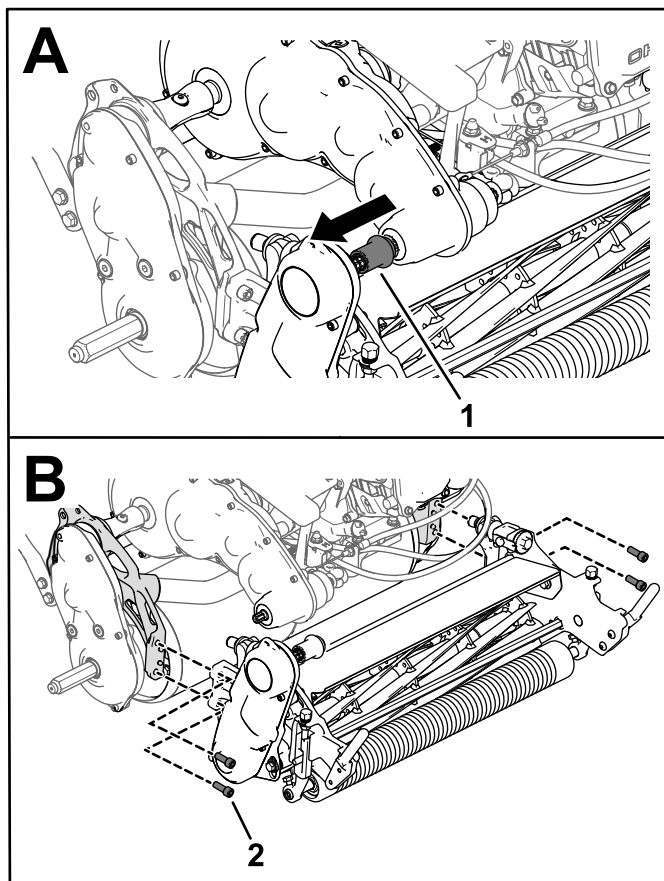
# Заточка режущего блока обратным вращением

В приводимой ниже таблице указаны комплекты обратной заточки, предназначенные для тяговых блоков:

Наименование комплекта/Модель	Совместимые тяговые блоки
Комплект обратной заточки Access Backlap Kit (модель 139-4342)	Модели 04820, 04830 и 04840
Комплект обратной заточки Backlap Kit (модель 04800)	Модели 04830 и 04840

Инструкции по эксплуатации см. в *Инструкции по установке* соответствующего комплекта. Для приобретения указанных комплектов обращайтесь к официальному дистрибьютору Toro.

# Хранение

## Безопасность при хранении

- Прежде чем покинуть рабочее место оператора, выключите двигатель, извлеките ключ (при наличии) и дождитесь остановки всех движущихся частей машины. Дайте машине остыть перед регулировкой, техническим обслуживанием, очисткой или помещением на хранение.
- Запрещается хранить машину или емкость с топливом в местах, где есть открытое пламя, искры или малая горелка, используемая, например, в водонагревателе или другом оборудовании.

## Хранение машины

1. Удалите скошенную траву, загрязнения и въевшуюся грязь с наружных частей всей машины, особенно с двигателя. Очистите грязь и сухую траву с наружных поверхностей ребер головки блока цилиндров двигателя и корпуса вентилятора.

**Внимание:** Машину можно мыть мягким моющим средством с водой. Не мойте машину струей под давлением. Старайтесь не использовать много воды, особенно вблизи щитка рычага переключения передач и двигателя.

2. Для долгосрочного хранения (более 30 дней) добавьте в бак с топливом стабилизирующую/улучшающую присадку.
  - A. Запустите двигатель на 5 минут для распределения кондиционированного топлива по топливной системе.
  - B. Выключите двигатель, подождите, пока он остынет, и слейте топливо из бака или же продолжайте работу двигателя, пока он не заглохнет.
  - C. Запустите двигатель и дайте ему поработать до тех пор, пока он не заглохнет. Снова запустите двигатель с закрытой воздушной заслонкой и повторяйте это действие до тех пор, пока двигатель не перестанет запускаться.
  - D. Отсоедините провод от свечи зажигания.
  - E. Утилизируйте надлежащим образом все неиспользованное топливо. Утилизируйте его в соответствии местными нормами.

**Примечание:** Запрещается хранить топливо с добавлением стабилизатора/кондиционера топлива дольше срока, рекомендованного изготовителем стабилизатора топлива.

3. Проверьте и затяните все болты, гайки и винты. Отремонтируйте или замените все изношенные или поврежденные детали.
4. Подкрасьте все поцарапанные или оголенные металлические поверхности. Краску можно приобрести в сервисном центре официального дистрибьютора.
5. Храните машину в чистом, сухом гараже или складском помещении. Накройте машину для ее защиты и сохранения в чистоте.

**Примечания:**

## Уведомление о конфиденциальности Европейского агентства по защите окружающей среды (ЕЕА) / Великобритании

### Использование ваших персональных данных компанией Toro

Компания The Toro Company («Торо») обеспечивает конфиденциальность ваших данных. Когда вы приобретаете наши изделия, мы можем собирать о вас некоторую личную информацию напрямую или через ваше местное представительство или дилера компании Toro. Компания Toro использует эту информацию, чтобы выполнять свои контрактные обязательства, такие как регистрация вашей гарантии, обработка вашей гарантийной претензии или для связи с вами в случае отзыва продукции, а также для других законных целей ведения деятельности, например, для оценки удовлетворенности клиентов, улучшения наших изделий или предоставления вам информации, которая может быть вам интересна. Компания Toro может предоставлять вашу информацию своим дочерним компаниям, филиалам, дилерам или другим деловым партнерам в связи с указанными видами деятельности. Мы также можем раскрывать персональные данные, когда это требуется согласно законодательству или в связи с продажей, приобретением или слиянием компании. Мы никогда не будем продавать ваши персональные данные каким-либо другим компаниям для целей маркетинга.

### Хранение ваших персональных данных

Компания Toro хранит ваши персональные данные до тех пор, пока они являются актуальными в связи с вышеуказанными целями и в соответствии с требованиями законодательства. Для получения дополнительной информации по применяемым срокам хранения данных свяжитесь с нами по электронной почте [legal@toro.com](mailto:legal@toro.com).

### Обязательство компании Toro по обеспечению безопасности

Ваши персональные данные могут быть обработаны в США или другой стране, в которой могут действовать менее строгие законы о защите информации, чем в стране вашего проживания. Когда мы передаем ваши данные за пределы страны вашего проживания, мы предпринимаем требуемые согласно закону действия, чтобы убедиться, что приняты надлежащие меры защиты ваших данных и соблюдается конфиденциальность при обращении с ними.

### Доступ и исправление

Вы имеете право на исправление или просмотр ваших персональных данных, можете возражать против обработки ваших данных или ограничивать их обработку. Чтобы сделать это, свяжитесь с нами по электронной почте [legal@toro.com](mailto:legal@toro.com). Если вы беспокоитесь о том, каким образом компания Toro обращается с вашей информацией, мы рекомендуем обратиться с соответствующими вопросами непосредственно к нам. Просим обратить внимание, что резиденты европейских стран имеют право подавать жалобу в Агентство по защите персональных данных.



## Гарантия компании Toro

Ограниченная гарантия на два года, или 1500 часов работы

### Условия гарантии и изделия, на которые она распространяется

Toro Company гарантирует, что серийное изделие Toro («Изделие») не будет иметь дефектов материалов или изготовления в течение 2 лет или 1500 часов работы\* (в зависимости от того, что наступит раньше). Настоящая гарантия распространяется на все изделия, за исключением аэраторов (см. отдельные условия гарантии на эти изделия). При возникновении гарантийного случая компания отремонтирует изделие за свой счет, включая диагностику, трудозатраты и запасные части. Настоящая гарантия начинается со дня доставки Изделия первоначальному розничному покупателю.

\* Изделие оборудовано счетчиком моточасов.

### Порядок подачи заявки на гарантийное обслуживание

При возникновении гарантийного случая следует немедленно сообщить об этом дистрибьютору или официальному дилеру серийных изделий, у которых было приобретено изделие. Если вам нужна помощь в определении местонахождения дистрибьютора серийных изделий или официального дилера или если у вас есть вопросы относительно ваших прав и обязанностей по гарантии, вы можете обратиться к нам по адресу:

Отделение технического обслуживания серийной продукции Toro  
8111 Lyndale Avenue South  
Bloomington, MN 55420-1196

952-888-8801 или 800-952-2740

Эл. почта: commercial.warranty@toro.com

### Обязанности владельца

Вы, являясь владельцем данного изделия, несете ответственность за выполнение необходимого технического обслуживания и регулировок, указанных в *Руководстве оператора*. Действие этой гарантии не распространяется на неисправности изделия, возникшие в результате невыполнения требуемого технического обслуживания и регулировок.

### Изделия и условия, на которые не распространяется гарантия

Не все неисправности или нарушения работы изделия, возникшие в течение гарантийного периода, являются дефектами материала или изготовления. Действие этой гарантии не распространяется на следующее:

- Неисправности изделия, возникшие в результате использования запасных частей, произведенных третьей стороной, либо установки и использования дополнительных частей или измененных дополнительных приспособлений и изделий других фирм.
- Неисправности изделия, возникшие в результате невыполнения рекомендованного технического обслуживания и (или) регулировок.
- Неисправности изделия, возникшие в результате эксплуатации изделия ненадлежащим, халатным или неосторожным образом.
- Части, расходуемые в процессе эксплуатации, кроме случаев, когда они будут признаны дефектными. Следующие части, помимо прочего, являются расходными или быстроизнашивающимися в процессе нормальной эксплуатации изделий: тормозные колодки и накладки, фрикционные накладки муфт сцепления, ножи, барабаны, валики и подшипники (герметичные или смазываемые), неподвижные ножи, свечи зажигания, поворотные колеса и их подшипники, шины, фильтры, ремни и определенные компоненты опрыскивателя, такие как диафрагмы, сопла, расходомеры и обратные клапаны.
- Отказы, вызванные внешним воздействием, включая, помимо прочего, атмосферное воздействие, способы хранения, загрязнение, использование не утвержденных к применению видов топлива, охлаждающих жидкостей, смазочных материалов, присадок, удобрений, воды или химикатов.
- Отказы или проблемы при работе из-за использования топлива (например, бензина, дизельного или биодизельного топлива), не удовлетворяющего требованиям соответствующих отраслевых стандартов.
- Нормальные шум, вибрация, износ и старение. Нормальный «износ» включает, помимо прочего, повреждение сидений в результате износа или истирания, потертость окрашенных поверхностей, царапины на наклейках или окнах.

### Части

Части, замена которых запланирована при требуемом техническом обслуживании, имеют гарантию на период до планового срока их замены. На части, замененные по настоящей

### Страны, кроме США и Канады

Покупатели, которые приобрели изделия компании Toro за пределами США или Канады, для получения гарантийных полисов для своей страны, провинции и штатов должны обращаться к местному дистрибьютору (дилеру) компании Toro. Если по какой-либо причине вы не удовлетворены услугами вашего дистрибьютора или испытываете трудности с получением информации о гарантии, свяжитесь с сервисным центром официального дилера Toro.

гарантии, действует гарантия в течение действия первоначальной гарантии на изделие, и они становятся собственностью компании Toro. Окончательное решение о том, подлежит ли ремонту или замене какая-либо существующая часть или узел, принимается компанией Toro. Компания Toro имеет право использовать для гарантийного ремонта восстановленные запчасти.

### Гарантия на аккумуляторы глубокого разряда и литий-ионные аккумуляторы

Аккумуляторы глубокого разряда и литий-ионные аккумуляторы за время своего срока службы могут выдать определенное полное число киловатт-часов. Методы эксплуатации, подзарядки и технического обслуживания могут увеличить или уменьшить срок службы аккумулятора. Поскольку аккумуляторы в настоящем изделии являются расходными компонентами, эффективность их работы между зарядками будет постепенно уменьшаться до тех пор, пока аккумулятор полностью не выйдет из строя. Ответственность за замену отработанных вследствие нормальной эксплуатации аккумуляторов несет владелец изделия. Примечание (только для литий-ионных аккумуляторов): см. дополнительную информацию в гарантии на аккумулятор.

### Гарантия на весь срок службы коленчатого вала (только модель ProStripe 02657)

На машину ProStripe, оснащенную в заводской комплектации оригинальным фрикционным диском Toro и тормозной муфтой ножа с защитой от проворачивания Toro (встроенным узлом тормозной муфты ножа [BBC] с фрикционным диском) распространяется гарантия на весь срок службы в отношении отсутствия изгиба коленчатого вала двигателя при условии соблюдения первым покупателем рекомендуемых методов эксплуатации и технического обслуживания. Гарантия на весь срок службы коленчатого вала не распространяется на машины, оборудованные фрикционными шайбами, блоками тормозной муфты ножа и другими подобными устройствами.

### Техническое обслуживание, выполняемое за счет владельца

Регулировка двигателя, смазывание, очистка и полировка, замена фильтров, охлаждающей жидкости и проведение рекомендованного технического обслуживания входят в число нормальных операций по уходу за изделиями компании Toro, выполняемых за счет владельца.

### Общие условия

Выполнение ремонта официальным дистрибьютором или дилером компании Toro является вашим единственным возмещением убытков по настоящей гарантии.

**Toro Company не несет ответственности за косвенные, случайные или последующие убытки, связанные с использованием изделий Toro, на которые распространяется действие настоящей гарантии, включая любые затраты или расходы на предоставление замещающего оборудования или услуг на время обоснованных периодов нарушения работы или неиспользования оборудования во время ожидания завершения ремонта в соответствии с настоящей гарантией. Не существует каких-либо иных гарантий, за исключением упоминаемой ниже гарантии на систему контроля выхлопных газов (если применимо). Все подразумеваемые гарантии коммерческого качества или пригодности для конкретного применения ограничены продолжительностью настоящей прямой гарантии.**

В некоторых странах не допускается исключать случайные или последующие убытки или ограничения на срок действия подразумеваемой гарантии, вследствие чего вышеуказанные исключения и ограничения могут на вас не распространяться. Настоящая гарантия предоставляет вам конкретные законные права, но вы можете также иметь и другие права, которые меняются в зависимости от страны использования.

### Примечание в отношении гарантии на снижение токсичности выхлопных газов

На систему контроля выхлопных газов на вашем изделии может распространяться действие отдельной гарантии, соответствующей требованиям, установленным Агентством по охране окружающей среды США (EPA) и (или) Калифорнийским советом по охране воздушных ресурсов (CARB). Приведенные выше ограничения на моточасы не распространяются на Гарантию на системы контроля выхлопных газов. См. «Гарантийные обязательства на системы контроля выхлопных газов двигателей», которые поставляются с вашим изделием или содержатся в документации изготовителя двигателя.



# Предупреждение согласно Prop 65 (Положению 65) штата Калифорния

## В чем заключается это предупреждение?

Возможно, вы увидите в продаже изделие, на котором имеется предупреждающая наклейка, аналогичная следующей:



**ПРЕДУПРЕЖДЕНИЕ!** Риск возникновения онкологических заболеваний или нарушений репродуктивной функции – [www.p65Warnings.ca.gov](http://www.p65Warnings.ca.gov).

## Что такое Prop 65 (Положение 65)?

Prop 65 действует в отношении всех компаний, осуществляющих свою деятельность в штате Калифорния, продающих изделия в штате Калифорния или изготавливающих изделия, которые могут продаваться или ввозиться на территорию штата Калифорния. Согласно этому законопроекту губернатор штата Калифорния должен составлять и публиковать список химических веществ, которые считаются канцерогенными, вызывающими врожденные пороки и оказывающими иное вредное воздействие на репродуктивную функцию человека. Этот ежегодно обновляемый список включает сотни химических веществ, присутствующих во многих изделиях повседневного использования. Цель Prop 65 — информирование общественности о возможном воздействии этих химических веществ на организм человека.

Prop 65 не запрещает продажу изделий, содержащих эти химические вещества, но требует наличие предупредительных сообщений на всех изделиях, упаковке изделий и в соответствующей сопроводительной документации. Более того, предупреждение Prop 65 не означает, что какое-либо изделие нарушает какие-либо стандарты или требования техники безопасности. Фактически правительство штата Калифорния пояснило, что предупреждение Prop 65 не следует рассматривать как регулятивное решение относительно признания изделия «безопасным» или «небезопасным». Большинство таких химических веществ применяется в товарах повседневного использования в течение многих лет без какого-либо вреда, подтвержденного документально. Для получения дополнительной информации посетите веб-сайт <https://oag.ca.gov/prop65/faqs-view-all>.

Предупреждение Prop 65 означает, что компания либо (1) провела оценку воздействия на организм человека и сделала заключение, что оно превышает уровень, соответствующий «отсутствию значимого риска»; либо (2) приняла решение предоставить предупреждение на основании имеющейся у компании информации о наличии в составе изделия химического вещества, входящего в указанный список без оценки риска воздействия.

## Применяется ли данный закон где-либо еще?

Предупреждения Prop 65 являются обязательными только согласно законодательству штата Калифорния. Эти предупреждения можно увидеть на территории штата Калифорния в самых разнообразных местах, включая, помимо прочего, рестораны, продовольственные магазины, отели, школы и больницы, а также на широком ассортименте изделий. Кроме того, некоторые продавцы через интернет-магазины или почтовые заказы указывают предупреждения Prop 65 на своих веб-сайтах или в каталогах.

## Как предупреждения штата Калифорния соотносятся с федеральными нормативами?

Стандарты, Prop 65 часто бывают более строгими, чем федеральные или международные стандарты. Существует множество веществ, для которых требуется наличие предупреждения Prop 65 при уровнях их содержания значительно более низких, чем значения пределов воздействия, допускаемые федеральными нормативами. Например, согласно Prop 65, основанием для нанесения на изделие предупреждения является поступление в организм 0,5 мкг/г свинца в сутки, что значительно ниже уровня ограничений, устанавливаемых федеральными и международными стандартами.

## Почему не на всех аналогичных изделиях имеются подобные предупреждающие сообщения?

- Для изделий, продаваемых в штате Калифорния, требуются этикетки согласно Prop 65, а для аналогичных изделий, продаваемых за пределами указанного штата, такие этикетки не требуются.
- К компании, вовлеченной в судебное разбирательство по Prop 65 для достижения соглашения может быть предъявлено требование указывать на своих изделиях предупреждения Prop 65, однако в отношении других компаний, производящих подобные изделия, такие требования могут не выдвигаться.
- Применение Prop 65 не является последовательным.
- Компании могут принять решение не указывать такие предупреждения в силу их заключения, что они не обязаны делать это согласно Prop 65. Отсутствие предупреждений на изделии не означает, что это изделие не содержит приведенные в списке химические вещества, имеющие аналогичные уровни концентрации.

## Почему компания Того указывает это предупреждение?

Компания Того решила предоставить своим потребителям как можно больше информации, чтобы они смогли принять обоснованные решения относительно изделий, которые они приобретают и используют. Того предоставляет предупреждения в некоторых случаях, основываясь на имеющейся у нее информации о наличии одного или нескольких указанных в списке химических веществ, не оценивая риска их воздействия, так как не для всех указанных в списке химикатов имеются требования в отношении предельно допустимых уровней воздействия. В то время как риск воздействия на организм веществ, содержащихся в изделиях Того, может быть пренебрежимо малым или попадать в диапазон «отсутствия значимого риска», компания Того, действуя из принципа «перестраховки», решила указать предупреждения Prop 65. Более того, если бы компания Того не предоставила эти предупреждения, ее могли бы преследовать в судебном порядке органами власти штата Калифорния или частные лица, стремящиеся к исполнению силой закона положения Prop 65, что могло бы привести к существенным штрафам.