



# Groundsmaster® 5900-gräsklippare

Modellnr 31698—Serienr 400000000 och högre

Modellnr 31699—Serienr 400000000 och högre

Form No. 3441-610 Rev B

## Programvaruguide

Läs den här informationen noga så att du lär dig hur du använder InfoCenter på din produkt. Du är ansvarig för att produkten används på ett korrekt och säkert sätt.

Besök [www.Toro.com](http://www.Toro.com) om du behöver utbildningsmaterial för säkerhet och drift, information om tillbehör, hjälp med att hitta en återförsäljare eller om du vill registrera din produkt.

## Innehåll

Programhandboken för rotorklipparen Groundsmaster 5900 eller 5910 ger information om hur man använder systeminformation och styr systemfunktioner.

## Innehåll

Introduktion .....	1
Produktöversikt .....	1
Reglage .....	1
Körning .....	2
InfoCenter.....	2
Komma åt låsta menyer: .....	5
Byta PIN-kod till InfoCenter.....	6
Ställa in timern för Dags för service .....	8
Byta ljusstyrka/kontrast på InfoCenter- skärmen .....	8
Ställa in farthållarens hastighet.....	9
Meddelanden i InfoCenter .....	10

## Produktöversikt

### Reglage

### InfoCenters startskärm

När du startar maskinen visas startskärmen med motsvarande tillämpliga ikoner (dvs. parkeringsbromsen ilagd, kraftuttaget är i PÅSLAGET läge och farthållaren är i PÅSLAGET läge).

**Obs:** I följande bild visas ett exempel där du kan se alla **potentiella** ikoner som kan visas på skärmen vid drift.

Se följande bild för ikonernas betydelse (Figur 1).

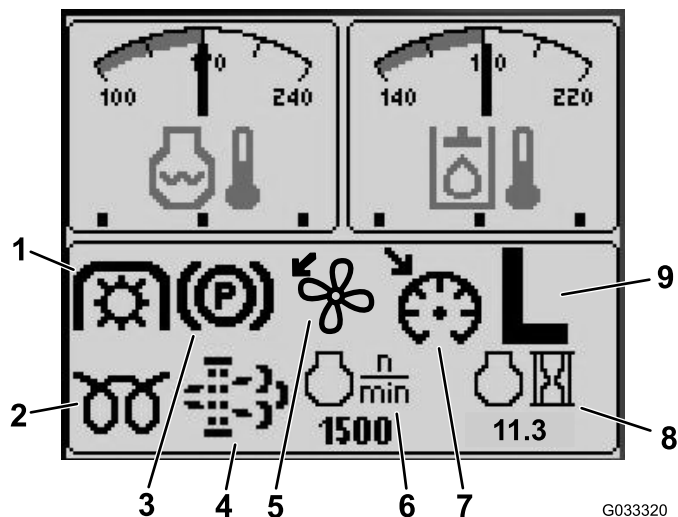

Figur 1

- |  |  |
|--|--|
| 1. Kraftuttagsindikator                    | 6. Motorvarvtal                                  |
| 2. Glödstiftslampa                         | 7. Indikator för farthållarinställning           |
| 3. Parkeringsbromsindikator                | 8. Indikator för motortimmar                     |
| 4. Dieselpartikelfiltrets serviceindikator | 9. H/L-indikator (högt/lågt transmissionsområde) |
| 5. Indikator för fläkt bakåt               |  |



# Körning

## InfoCenter

### Skärmfunktioner

Tryck på aktuell knapp för att visa skärm 1 eller skärm 2, stänga av ljudlarmet, visa felskärmen eller avsluta (Figur 2).

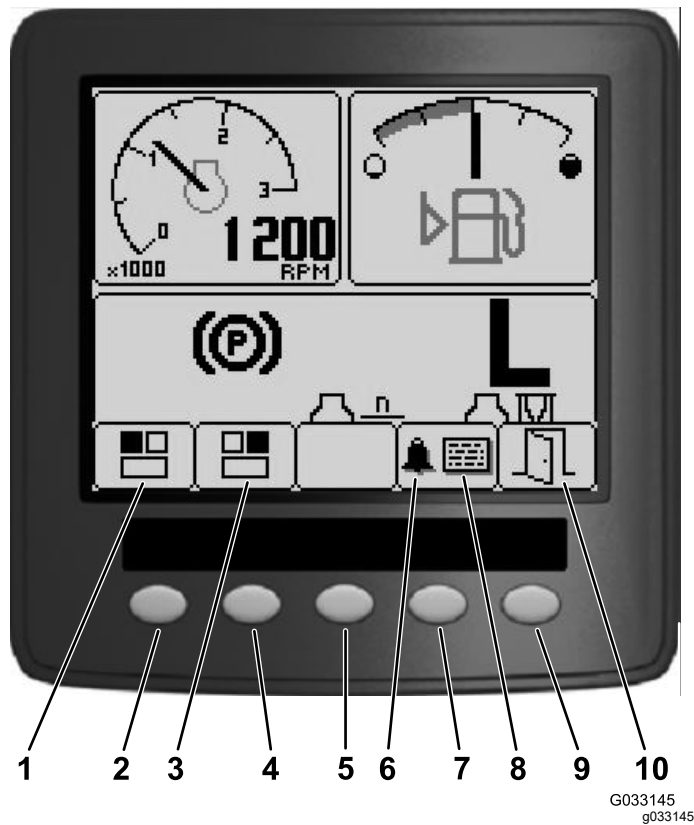

Figur 2

- |                                    |             |
|------------------------------------|-------------|
| 1. Skärm 1 – övre, vänstra skärmen | 6. Ljudlarm |
| 2. Knapp 1                         | 7. Knapp 4  |
| 3. Skärm 2 – övre, högra skärmen   | 8. Felskärm |
| 4. Knapp 2                         | 9. Knapp 5  |
| 5. Knapp 3                         | 10. Avsluta |

Tryck på knapp 1–4 för att komma åt popup-menyraden längst ned på skärmen (Figur 2).

När startskärmen blir synlig kan du genom att trycka på knapp 1 eller knapp 2 på InfoCenter välja vad du vill ska visas i displayskärmens övre vänstra och övre högra hörn (Figur 2).

**Obs:** När du stänger av maskinen behåller de två översta skärmarna inställningarna de hade innan maskinen stängdes av.

Du växlar mellan följande skärmar genom att trycka på knapp 1 och knapp 2:

- Varvräknare – övre, vänstra skärmen (Figur 3)
- Bränslenivåindikator – övre, högra skärmen (Figur 3)

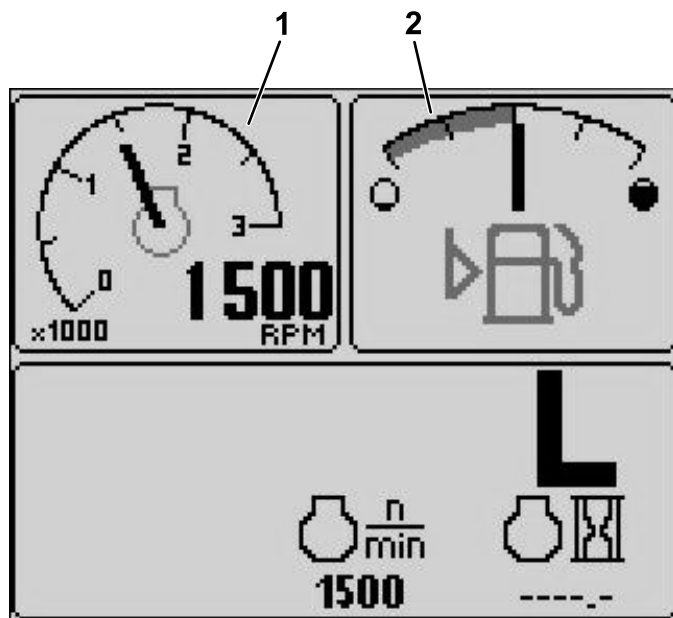

Figur 3

- |                |                         |
|----------------|-------------------------|
| 1. Varvräknare | 2. Bränslenivåindikator |
|----------------|-------------------------|

- 12 V-batterispänningsindikator – övre, vänstra skärmen (Figur 4)
- 24 V-batterispänningsindikator – övre, vänstra skärmen (Figur 4)

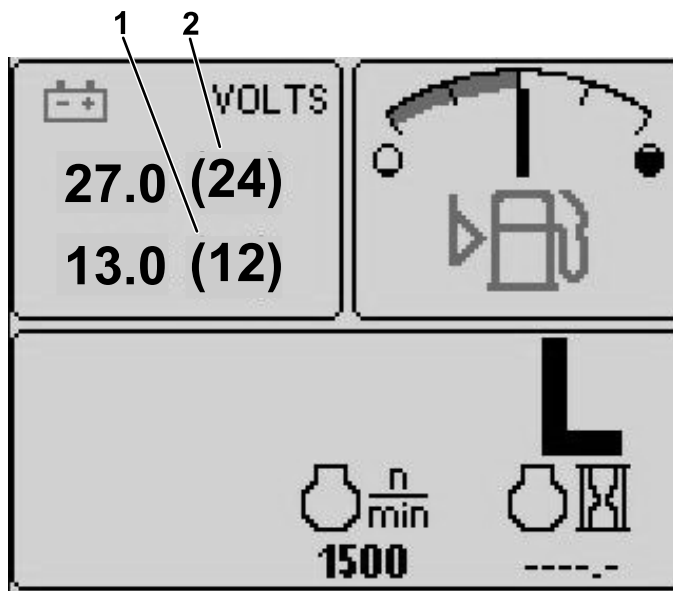

Figur 4

- |                                   |                                   |
|-----------------------------------|-----------------------------------|
| 1. 12 V-batterispänningsindikator | 2. 24 V-batterispänningsindikator |
|-----------------------------------|-----------------------------------|

- Indikator för hydraulvätsketemperatur och fläkt – övre, högra skärmen (Figur 5)

**Obs:** I följande exempel körs hydraulsystemets kylfläktar med 25 % hastighet i framåtriktningen.

- Indikator för motorns kylvätsketemperatur och fläktar – övre, vänstra skärmen (Figur 5)

**Obs:** I exempel Figur 5 körs motorns kylarfläktar med 50 % hastighet i backriktningen.

Displayen (Figur 1) visar fläkthastighet och fläktriktning. Fläkthastigheten styrs av hydraulvätskans temperatur eller motorns kylvätsketemperatur och riktningen ändras automatiskt efter behov. Körning bakåt sker automatiskt när skräp behöver blåsas bort från gallret på respektive huv, om antingen motorns kylvätska eller hydraulvätskan har nått en viss temperatur. Dessutom körs kylarfläktarna bakåt var 21 minut oavsett kylvätskans temperatur.

Fläktriktning visas också på skärmen för motorns kylvätsketemperatur och på skärmen för hydraulvätsketemperatur. Om strecket är till höger om mittpunkten körs fläktarna i framåtriktningen. Om strecket är till vänster om mittpunkten körs fläktarna i backriktningen (Figur 5).

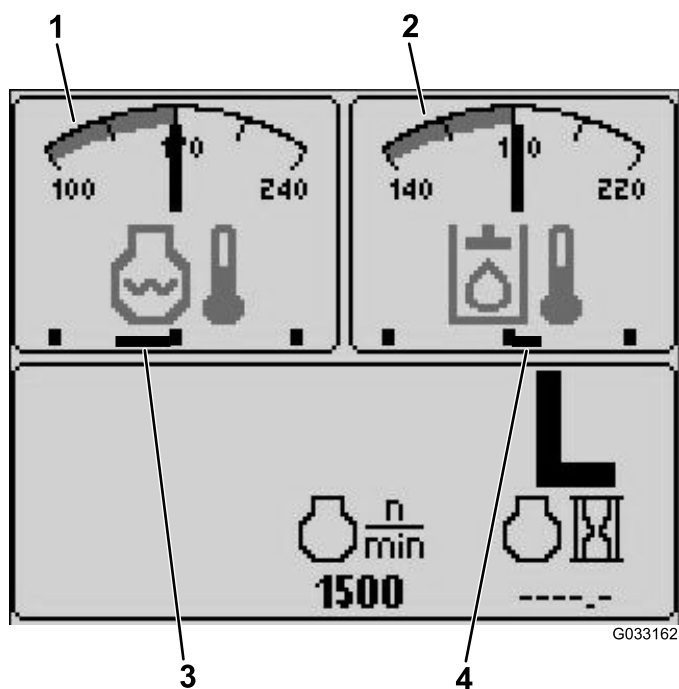

Figur 5

- |  |   |
|--|---|
| 1. Lampa för motorns kylvätsketemperatur | 3. Motorns kylarfläktar körs i backriktningen med 50 % hastighet          |
| 2. Lampa för hydraulvätsketemperatur     | 4. Hydraulsystemets kylfläktar körs med 25 % hastighet i framåtriktningen |

Tryck på valfri knapp om ett fel visas på skärmen, så visas meddelandet för det aktiva felet (Figur 2).

**Obs:** Informera arbetsledaren eller en mekaniker om felmeddelandet och bestäm vilka åtgärder som bör vidtas.

Tryck på pilknapparna för att gå till felskärmen.

Tryck på en valfri knapp för att visa informationsknapparna på skärmen.

## Dieselpartikelfiltrets (DPF) underhållsindikator

Om dieselpartikelfiltrets (DPF) underhållsindikator (Figur 1) visas på skärmen ska du omedelbart kontakta din Toro-återförsäljare för service.

## Bränslenivåindikator

På den här displayen visas bränslenivån i tanken (Figur 3).

## Kraftuttagsindikator

Den här displayen (Figur 1) visar när kraftuttaget är aktiverat.

## Parkeringsbromsindikator

På den här displayen visas om parkeringsbromsen ligger i (Figur 1).

## Farthållarindikator

Den här displayen (Figur 1) visar när farthållaren är inställd.

## H/L-indikator (högt/lågt hastighetsområde)

Den här displayen visar transmissionens valda hastighetsområde (Figur 1).

## Glödstiftslampa

Den här displayen visar när motorn förvärms (Figur 1).

## Indikator för motortimmar

Den här displayen visar det sammanlagda antalet timmar som motorn har varit i drift (Figur 1)

## Varvräknare

På den här displayen visas motorns hastighet i varv per minut (Figur 3).

## Indikator för hydraulvätske-temperatur och indikator för kylfläktstatus

Denna display visar hydraulvätskans temperatur och kylfläktens status (Figur 5).

## Indikator för motorns kylväsketemperatur och indikator för kylfläktstatus

Displayen visar motorns kylväsketemperatur och kylfläktens status (Figur 5).

## Batterispänning

Displayen visar spänningen för både 12 V- och 24 V-batteriet (Figur 4).

## Serviceindikator

På den här displayen visas hur lång tid det är kvar till nästa regelbundna service.

**Obs:** Återställ indikatorn när service har utförts på maskinen.

1. Tryck på knappen längst till höger på InfoCenter-displayen och håll den nedtryckt.  
**Obs:** Huvudmenyskärmen visas.
2. Välj Service med hjälp av de två knapparna till vänster. Tryck sedan på knappen nedanför högerpilen.
3. Välj Hours (Timmar) och tryck sedan på knappen nedanför högerpilen.
4. Tryck på knappen nedanför Reset Hours (Återställ timmar).
5. Välj Hours (Timmar) för nästa servicetid och tryck sedan på knappen nedanför högerpilen.

**Obs:** En bockmarkering visas när indikatorn har återställts.

6. När du är klar trycker du på knappen nedanför avslutningsikonen (en bild av en öppen dörr) om du vill gå tillbaka till huvudskärmen, eller på Cancel (Avbryt) om du vill avsluta.

## Ljudlarm (InfoCenter)

Larmet ljuder under följande scenarion:

### Sänka däck

- Motorn är inte igång
- Något däck sänks ned

### Däcket är ej i flytande läge

- Kraftuttaget har begärts och godkänts
- Ett däck är under gränsvärdet, men inte flytande

### Maskinen skickar en begäran till InfoCenter

- Motorn skickar ett meddelande med en röd stopplampa

**Obs:** Om operatören kvitterar alarmet genom att trycka på någon knapp på InfoCenter så ska larmet stängas av.

- Regenerering begärd av motorn
- Samtliga motorfel
- För meddelanden, se [Meddelanden i InfoCenter \(sida 10\)](#)
- Motorn skickar ett orange varningsmeddelande
- Bränslenivån är under 2,2 %

## Huvudmeny

Tryck på och håll ned femte knappen (längst bort till höger) på InfoCenter för att komma åt huvudmenyn.

Från huvudmenyskärmen kommer du åt skärmarna Service, Diagnostik, Inställningar eller Om (Figur 6).



G033167  
g033167

Figur 6

## Skärmen Service

Om du har ett problem som kräver användning av skärmen Service (dvs. kalibreringen av gaspedalen), ska du kontakta din Toro-återförsäljare om du behöver hjälp.

# Komma åt låsta menyer:

**Obs:** Den fabriksinställda PIN-koden för maskinen är antingen 0000 eller 1234.

Om du har ändrat PIN-koden och därefter glömt den nya koden kan du kontakta en auktoriserad Toro-återförsäljare för att få hjälp.

- 5900
- 1234

1. På STARTSKÄRMEN trycker du på knapp 1, 2, 3 eller 4 för att komma åt popup-menyraden nedtill på skärmen (Figur 7).

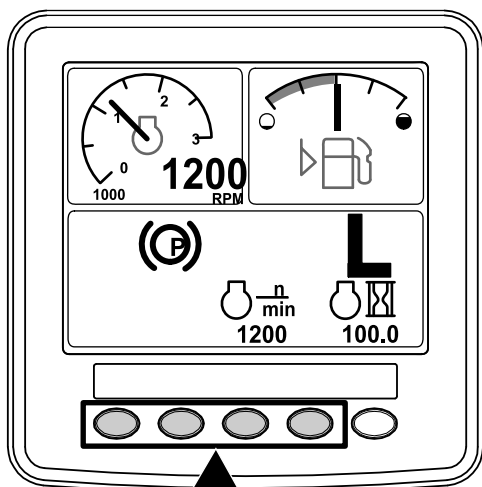

Figur 7

g214880

2. Tryck på och håll nere knapp 5 för att gå till HUVUDMENYN (Figur 8).

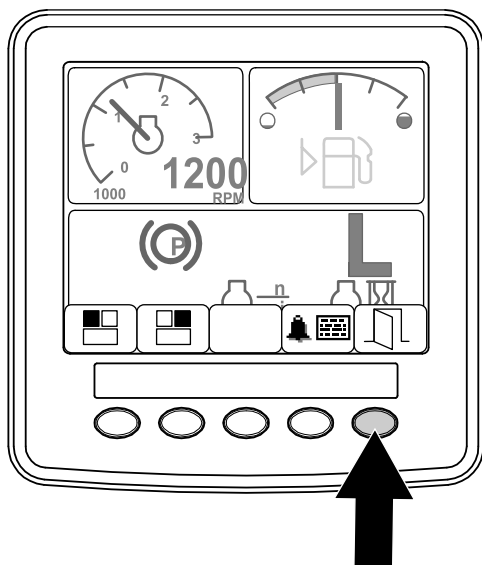

Figur 8

g214879

Om menyerna är låsta visas skärmen för ANGE PIN.

3. Tryck på knapparna 1–4 för att ange din PIN-kod (Figur 9).

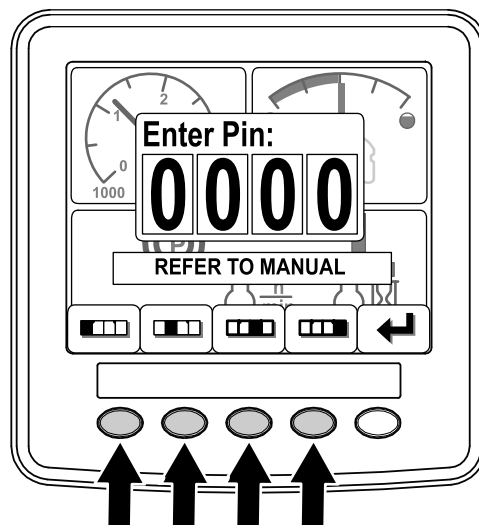

Figur 9

g214881

4. När du har angivit PIN-koden trycker du på knapp 5 (Figur 10).

HUVUDMENYN visas i InfoCenter.

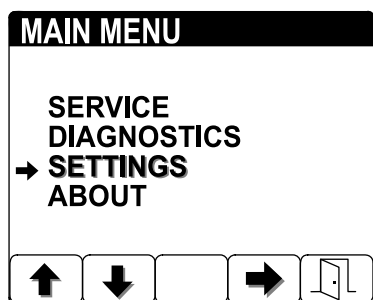
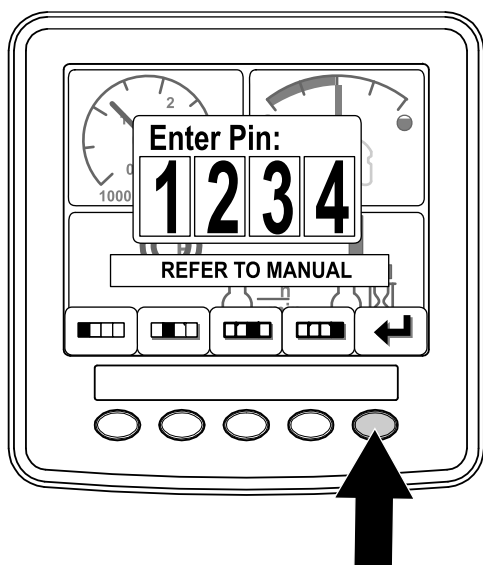

Figur 10

g214883

g214882

**Obs:** När du stänger av motorn och därefter vrider tändningsbrytaren till KÖRLÄGET aktiveras lås med PIN-kod i HUVUDMENYN.

## Byta PIN-kod till InfoCenter

1. Utgå från startskärmen, tryck på knapp 5 och håll den intryckt tills huvudmenyn visas (Figur 11).



Figur 11

G033167  
g033167

2. Tryck på knapp 2 tills du kommer till Inställningar på huvudmenyn och tryck sedan på knapp 4 för att välja Inställningar (Figur 11).
3. Utgå från skärmen Inställningar och tryck på knapp 4 för att välja Display (Figur 12).

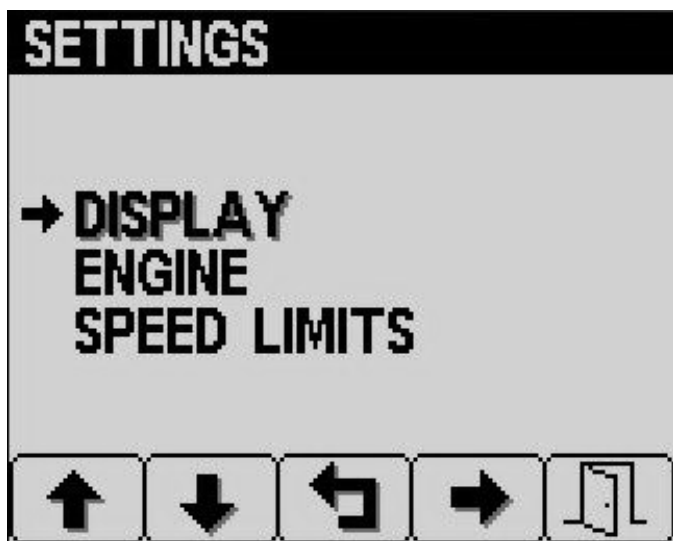

Figur 12

G033168  
g033168

4. Tryck på knapp 2 tills du kommer till PIN Settings (PIN-inställningar) på displayskärmen, och tryck på knapp 4 för att välja PIN-inställningar (Figur 13).





Figur 13

- Tryck på knapp 2 tills du kommer till PIN Change (byta PIN-kod) på skärmen PIN Settings (PIN-inställningar). Tryck på knapp 4 för att byta PIN (Figur 14).

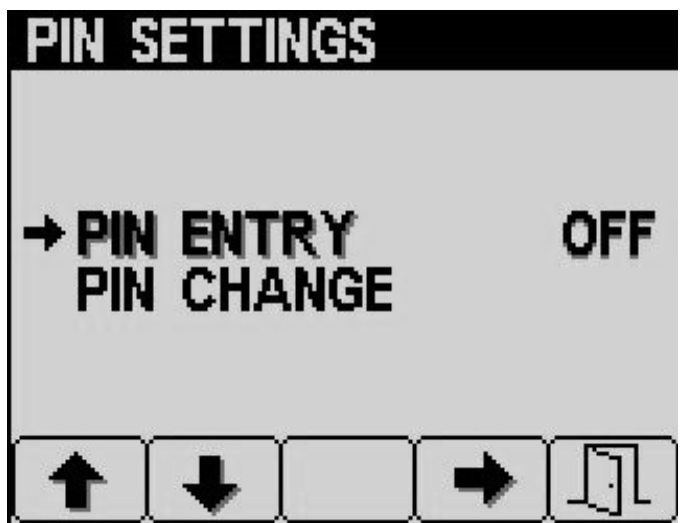

Figur 14

- Ange din gamla PIN-kod via knapparna 1–4 och tryck på knapp 5 när du har slutfört PIN-koden (Figur 15).

**Obs:** 5900 är standard-PIN när du inledningsvis ställer in din PIN-kod.

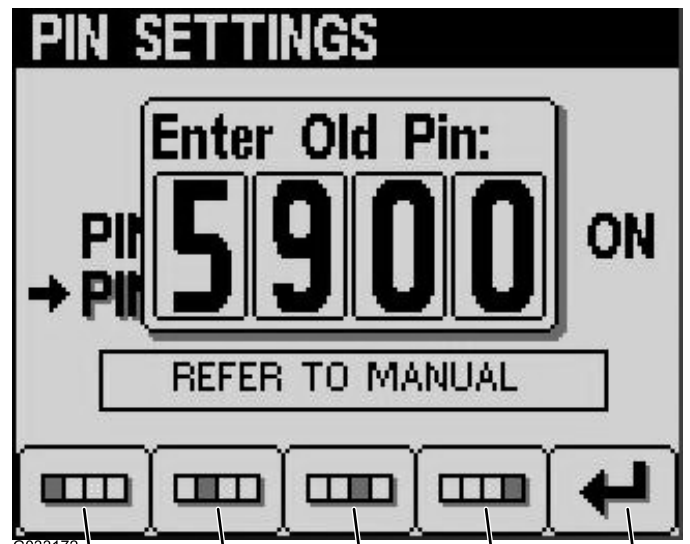

Figur 15

- Siffrorna 1, 2, 3, 4
- Siffrorna 5, 1, 2, 3, 4
- Siffrorna 3, 4, 5
- Siffrorna 4, 5
- Ange PIN-kod

- Ange din nya PIN-kod med knapparna 1–4 och tryck på knapp 5 när du har matat in den nya PIN-koden (Figur 16).



Figur 16

- Siffrorna 1, 2, 3, 4
- Siffrorna 4, 5
- Siffrorna 5, 1, 2, 3, 4
- Siffrorna 4, 5
- Ange PIN-kod

- Bekräfta din nya PIN-kod med knapparna 1–4 och tryck på knapp 5 när du har matat in PIN-koden (Figur 17).

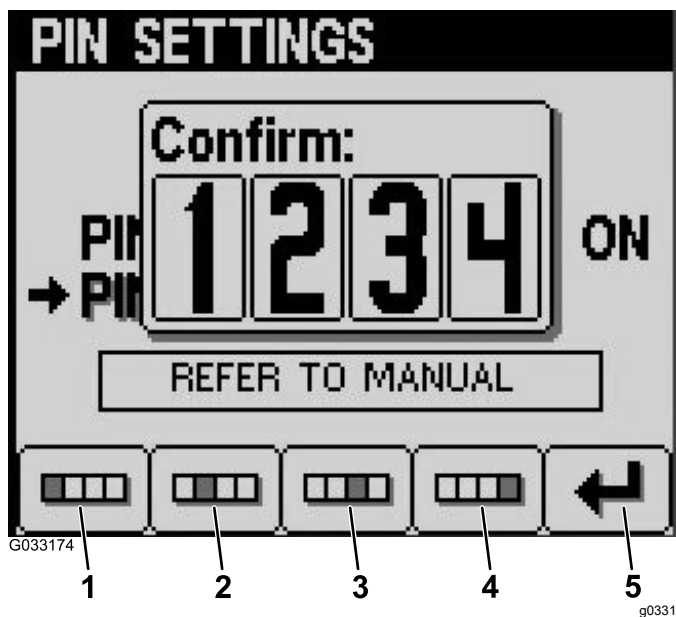

Figur 17

- |              |                 |
|--------------|-----------------|
| 1. Siffran 1 | 4. Siffran 4    |
| 2. Siffran 2 | 5. Ange PIN-kod |
| 3. Siffran 3 |                 |

## Ställa in timern för Dags för service

- När du har angett PIN-numret för de skyddade menyerna trycker du på knappen 5.
- Bläddra upp eller ned till SERVICE i huvudmenyn (Figur 18).

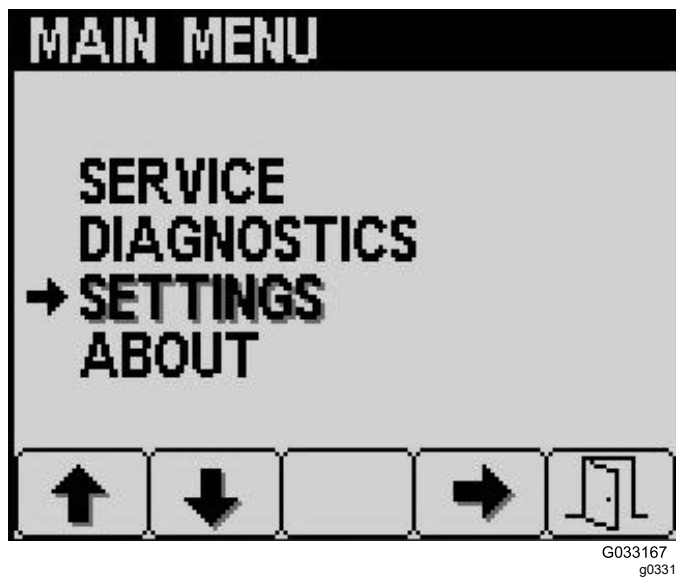

Figur 18

- Tryck på sidopilknappen.
- Bläddra upp eller ned till TIMMAR.

- I menyn TIMMAR väljer du mittknappen för att välja ÅTERSTÄLL TIMMAR.
- Bläddra uppåt eller nedåt för att välja rätt timmar.
- Tryck på sidopilknappen.
- Stäng menyn genom att välja knappen AVSLUTA (dörr) (Figur 18 eller Figur 19).

## Byta ljusstyrka/kontrast på InfoCenter-skärmen

- Utgå från startskärmen och tryck på knapp 5 för att komma åt popup-menyraden för ljusstyrka/kontrast (Figur 19).

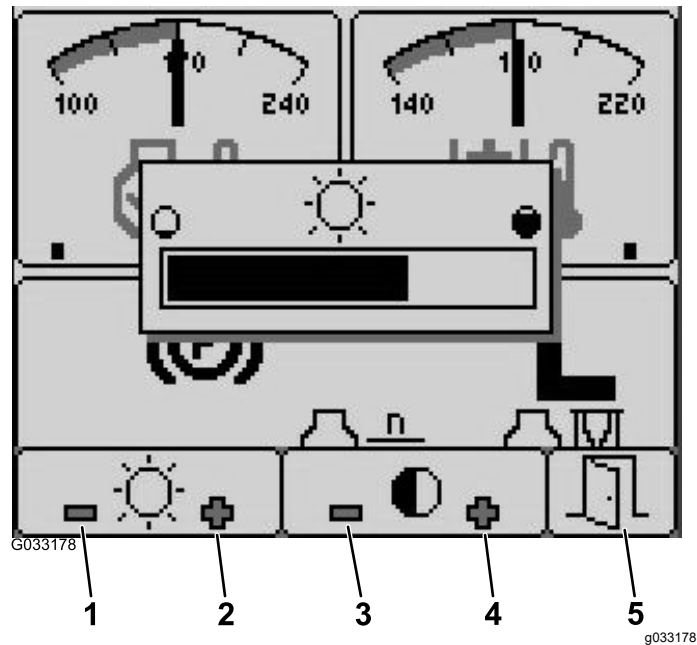

Figur 19

- |                      |                 |
|----------------------|-----------------|
| 1. Minska ljusstyrka | 4. Öka kontrast |
| 2. Öka ljusstyrka    | 5. Avsluta      |
| 3. Minska kontrast   |                 |

- Tryck på knapp 1 för att minska ljusstyrka, knapp 2 för att öka ljusstyrka, knapp 3 för att minska kontrast och knapp 4 för att öka kontrast (Figur 19).
- När du har ställt in ljusstyrka/kontrast, trycker du på knapp 5 för att avsluta (Figur 19).



# Ställa in farthållarens hastighet

Med omkopplaren för farthållaren ställer du in önskad hastighet för maskinen.

1. Flytta omkopplaren för farthållaren till mittläget för att sätta farthållaren i det PÅSLAGNA läget.
2. Tryck omkopplaren framåt för att ställa in hastigheten.
3. Utgå från skärmen Farthållaren och tryck på knapp 1 för att minska farthållarens hastighet eller knapp 2 för att öka farthållarens hastighet (Figur 20).
4. När du har ställt in önskad hastighet för farthållaren trycker du på knapp 5 för att avsluta (Figur 20).
5. Tryck omkopplaren för farthållaren bakåt för att koppla ur farthållaren.

**Obs:** Du kan även avaktivera farthållaren med fotpedalen.

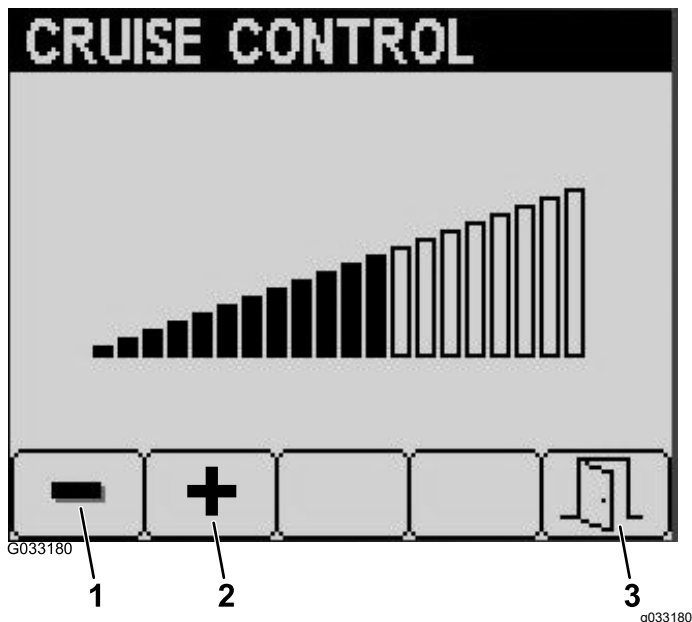

Figur 20

1. Minska farthållarens hastighet
2. Öka farthållarens hastighet
3. Avsluta

# Meddelanden i InfoCenter

När en maskinfunktion kräver en extra åtgärd visas automatiskt meddelanden till föraren på InfoCenter. Om du till exempel försöker starta motorn när gaspedalen är nedtryckt visas ett meddelande som anger att gaspedalen ska vara i NEUTRALLÄGET.

För varje meddelande som förekommer finns ett **förhållande** (t.ex. start ej tillåtet, kraftuttag nekas, farthållaren nekas), en **meddelandekod** (nummer), en **kvalificerare** (orsaken till meddelandet) och en **displaytext** (det meddelande visas som text på skärmen) enligt [Figur 21](#).

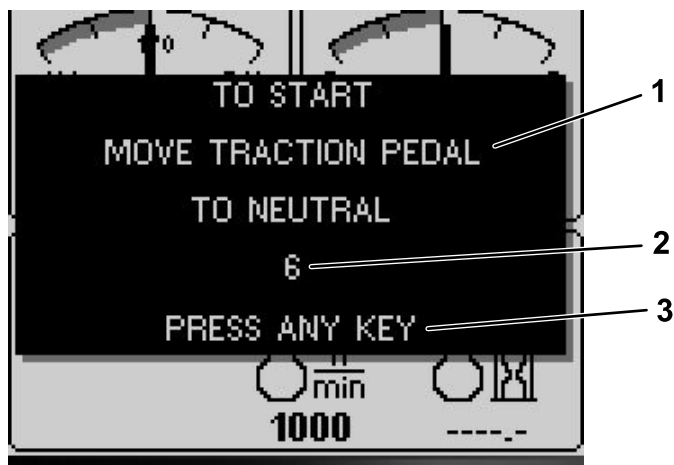

g031999

g031999

Figur 21

1. Displaytext
2. Kod
3. Tryck på valfri knapp på InfoCenter för att radera texten från displayskärmen.

**Obs:** Meddelanden loggas inte i felloggen.

**Obs:** Du raderar meddelanden från displayskärmen genom att trycka på någon av knapparna på InfoCenter.

Se följande tabell för alla InfoCenter-meddelanden:

Förhållande	Kod	Kvalificerare	Displaytext
Start ej tillåtet	4	Inställning aktiverad	Ej tillämp.
Start ej tillåtet	5	Kraftuttag inkopplat	To start, disengage PTO (Koppla ur kraftuttaget för att starta)
Start ej tillåtet	6	Ej i NEUTRALLÄGE	To start, move traction pedal to NEUTRAL (För gaspedalen till neutralläget för att starta)
Start ej tillåtet	7	Ingen sitter i sätet och parkeringsbromsen är inte ilagd	To start, must be seated or set parking brake (Föraren måste sitta ned eller lägga i parkeringsbromsen för att starta)
Start ej tillåtet	8	Däckbrytare aktiverad	To start, disengage deck switch (Koppla ur däckbrytaren för att starta)
Start ej tillåtet	9	Återvunnen effekt	To start, turn key switch off, then on (Vrid nyckeln till påslaget och sedan avstängt läge för att starta)

Kraftuttag nekas	102	I högt område (klipp endast i lågt)	To engage PTO, must be in low range (Måste vara i det låga området för att aktivera kraftuttaget)
Kraftuttag nekas	106	Ej i sätet	To engage PTO, operator must be seated (Föraren måste sitta ned för att aktivera kraftuttaget)
Kraftuttag nekas	107	Inga flytande däck (tryck in en nedsänkingsknapp)	To engage PTO, lower decks (Sänk däcken för att aktivera kraftuttaget)
Kraftuttag nekas	108	Het motor	To engage PTO, let engine cool (Låt motorn svalna för att aktivera kraftuttaget)
Kraftuttag nekas	109	Förlorad CAN-buss (service krävs)	To engage PTO, requires service (Service krävs för att aktivera kraftuttaget)
Kraftuttag nekas	110	Hydraulvätskan är för kall	Låt hydraulvätskan värmas upp för att aktivera kraftuttaget
Farthållaren nekas	202	För långsamt för att fånga farthållaren	Increase ground speed (Öka färdhastighet)
Sänkt däck nekas	302	Kan inte sänkas under transport	Låt gaspedalen återgå till NEUTRALLÄGET för att sänka däcket
Sänkt däck nekas	303	Ej i sätet	To lower deck, operator must be seated (Föraren måste sitta ned för att däcket ska kunna sänkas)
Sänkt däck nekas	304	Service krävs	To lower deck, requires service (Service krävs för att däcket ska kunna sänkas)
Däck ej flytande (vid motorstart)	402	Rekommendera föraren att trycka ned brytarna	To float, lower decks (Sänk däcken för att låta dem flyta)
Högt område nekas	502	Vänster däck inte uppe	To set high range, lift left deck (Lyft vänster däck för att ställa in det höga området)
Högt område nekas	503	Mittdäck inte uppe	To set high range, lift center deck (Lyft mittdäcket för att ställa in det höga området)
Högt område nekas	504	Höger däck inte uppe	To set high range, lift right deck (Lyft höger däck för att ställa in det höga området)
Högt område nekas	505	Vänster däck flytande	To set high range, lift left deck fully (Lyft vänster däck helt för att ställa in det höga området)
Högt område nekas	506	Mittdäck flytande	To set high range, lift center deck fully (Lyft mittdäcket helt för att ställa in det höga området)
Högt område nekas	507	Höger däck flytande	To set high range, lift right deck fully (Höj höger däck helt för att ställa in det höga området)
Högt område nekas	508	Kraftuttagsbrytaren inkopplad	To set high range, disengage PTO (Koppla ur kraftuttaget för att ställa in det höga hastighetsområdet)

Högt område nekas	509	Farthållare aktiverad	To set high range, disengage cruise (Koppla ur farthållaren för att ställa in det höga hastighetsområdet)
Högt område nekas	510	För hög hastighet	To set high range, reduce ground speed (Minska färdhastigheten för att ställa in det höga området)
Högt område nekas	511	Förlorad CAN-buss (service krävs)	To set high range, requires service (Service krävs för att det höga hastighetsområdet ska kunna ställas in)
Högt område nekas	512	Hydraulvätskan är för kall	Låt hydraulvätskan värmas upp för att ställa in det höga hastighetsområdet
Lågt område nekas	602	Farthållare aktiverad	To set low range, disengage cruise (Koppla ur farthållaren för att ställa in det låga hastighetsområdet)
Lågt område nekas	603	För hög hastighet	To set low range, reduce ground speed (Minska färdhastigheten för att ställa in det låga området)
Lågt område nekas	604	Förlorad CAN-buss (service krävs)	To set low range, requires service (Service krävs för att ställa in det låga hastighetsområdet)
Drivning inaktiverad	804	Parkeringsbroms ILAGD	For traction, release parking brake (Frigör parkeringsbromsen för hjuldrivning)
Drivning inaktiverad	805	Ej i NEUTRALLÄGE	För gaspedalen till NEUTRALLÄGET för drivning
Drivning inaktiverad	806	Ej i sätet	For traction, operator must be seated (Föraren måste sitta ned för drivning)
Motormeddelande	1205	Startmotorn har varit aktiv i 30 sekunder	Engine 30 second starter time out (30 sekunders timeout för startmotorn)
Motormeddelande	1206	Byt ut motorns luftfilter	Check the air filter (Kontrollera luftfiltret)
Motormeddelande	1207	Dags för service	Engine service due approaching (Snart dags för motorservice)
Motormeddelande	1208	Service skulle ha skett	Engine service past due (Service av motor skulle ha skett)
Motormeddelande	1209	DPF-service krävs	Regeneration required within 30 minutes (Regenerering krävs inom 30 minuter)
Motormeddelande	1210	Motorn nedställd p.g.a. hög temperatur	Let engine cool (Låt motorn svalna)
Motormeddelande	1211	Begränsat motorvarvtal: hydraulvätskan är för kall	Motorvarvtalet ska minskas till 1 650 varv/min eftersom hydraulvätskan är kallare än 4 °C
Bränslenivå	1302	Låg bränslenivå	Add fuel (Tillför bränsle)
Gaspedal ej kalibrerad	1402	Gaspedal är inte kalibrerad	Calibrate the traction pedal (Kalibrera gaspedalen)

Inställningsläge	1500	Inställningsläge angivet	Entered traction pedal teach—please wait (Gaspedalsinställningar öppnades – vänta)
Inställningsläge	1502	Gaspedalen befinner sig inte i NEUTRALLÄGET	Låt gaspedalen återgå till NEUTRALLÄGET
Inställningsläge	1503	Slowly move the traction pedal forward (För försiktigt gaspedalen framåt)	Slowly move the traction pedal forward (För försiktigt gaspedalen framåt)
Inställningsläge	1504	Neutral forward capture passed (Neutralläget framåt passerades)	Neutral forward capture passed (Neutralläget framåt passerades)
Inställningsläge	1505	Neutralläget framåt misslyckades – för snabbt	Neutral forward capture failed—movement too fast; try again (Neutralläget framåt misslyckades – för snabbt. Försök igen)
Inställningsläge	1506	Neutralläget framåt misslyckades (utanför området) – spänningen låg utanför specifikationen	Restart teach mode (Starta om inställningsläge)
Inställningsläge	1507	För gaspedalen till MAX FRAMÅT och håll ned den	För gaspedalen till MAX FRAMÅT och håll ned den
Inställningsläge	1508	Max forward capture passed (Max framåt passerades)	Max forward capture passed (Max framåt passerades)
Inställningsläge	1509	Max framåt misslyckades (utanför området) – spänningen låg utanför specifikationen	Restart teach mode (Starta om inställningsläge)
Inställningsläge	1510	För försiktigt gaspedalen till BACKLÄGET	För försiktigt gaspedalen till BACKLÄGET
Inställningsläge	1511	Neutral rev capture passed (Neutralläget bakåt passerades)	Neutral rev capture passed (Neutralläget bakåt passerades)
Inställningsläge	1512	Det gick inte att lägga i neutralläge bakåt – för snabbt	Neutral rev capture failed—movement too fast; try again (Det gick inte att lägga i neutralläge bakåt – för snabbt – försök igen)
Inställningsläge	1513	Neutralläget bakåt misslyckades (utanför området) – spänningen låg utanför specifikationen	Restart teach mode (Starta om inställningsläge)
Inställningsläge	1514	För gaspedalen till MAX BAKÅT och håll ned den	För gaspedalen till MAX BAKÅT och håll ned den
Inställningsläge	1515	Max reverse capture passed (Max bakåt passerades)	Max reverse capture passed (Max bakåt passerades)
Inställningsläge	1516	Max bakåt misslyckades (utanför området) – spänningen låg utanför specifikationen	Restart teach mode (Starta om inställningsläge)
Inställningsläge	1517	Inställning av gaspedal klar/värden sparade	Exit teach (Avsluta inställningsläget)
Inställningsläge	1518	Inställning av gaspedal misslyckades	Exit teach and try again (Avsluta inställningsläget och försök igen)
Däckhöjning nekad	1602	Ej i sätet	Operator must be seated (Föraren måste sitta ned)

Däckhöjning nekad	1603	Parkeringsbromsen är inte ilagd	Set parking brake (Lägg i parkeringsbroms)
Däckhöjning nekad	1604	Ej i NEUTRALLÄGE	Låt gaspedalen återgå till NEUTRALLÄGET
Däckhöjning nekad	1605	Service krävs	Contact your Toro distributor (Kontakta din Toro-återförsäljare)
Däckhöjning nekad	1606	Alla däck höjs inte samtidigt	Om du ökar motorvarvtalet till 2 000 varv/min höjs däcken ett i taget när alla 3 brytare hålls ned samtidigt



# Anteckningar:



**Count on it.**