



Count on it.

Manual del operador

Vehículo utilitario Workman® MDX

Nº de modelo 07235—Nº de serie 414800200 y superiores

Nº de modelo 07235TC—Nº de serie 414849661 y superiores

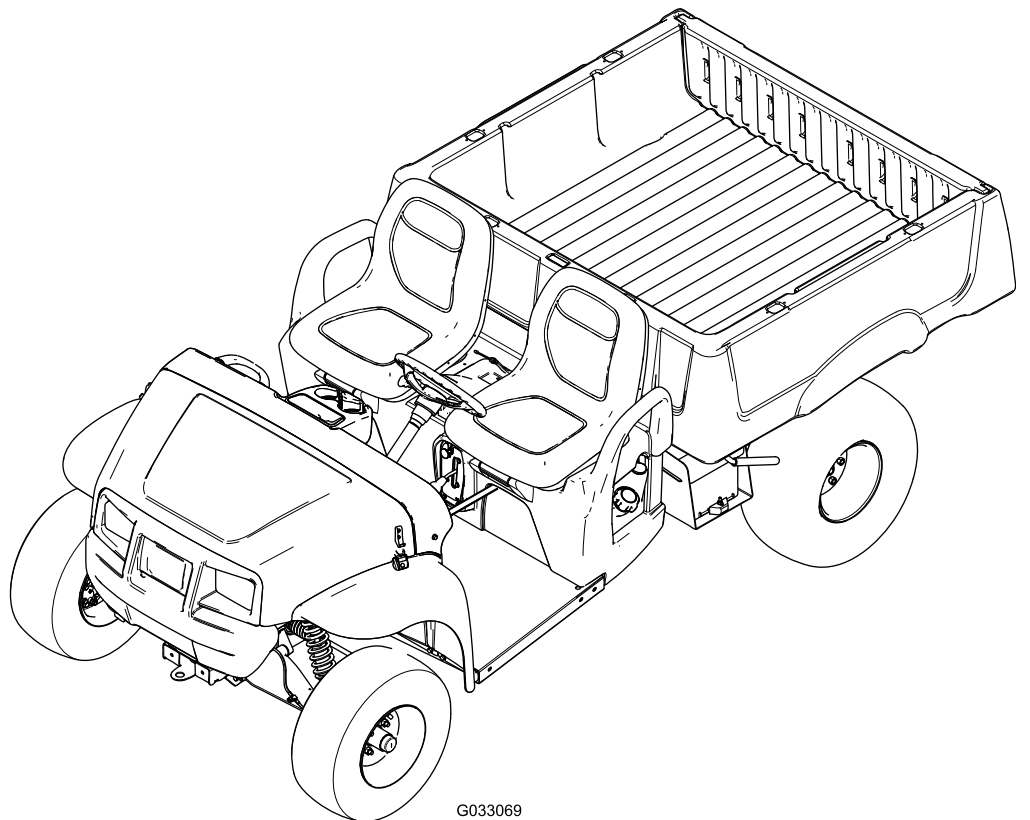

G033069



Este producto cumple todas las directivas europeas aplicables; si desea más detalles, consulte la Declaración de Conformidad (Declaration of Conformity – DOC) de cada producto.

El uso o la operación del motor en cualquier terreno forestal, de monte o cubierto de hierba a menos que el motor esté equipado con parachispas (conforme a la definición de la sección 4442) mantenido en buenas condiciones de funcionamiento, o que el motor haya sido fabricado, equipado y mantenido para la prevención de incendios, constituye una infracción de la legislación de California (Sección 4442 o 4443 del California Public Resource Code).

El manual del propietario del motor adjunto ofrece información sobre las normas de la Agencia de protección ambiental de EUA (U.S. Environmental Protection Agency/EPA) y de la Norma de control de emisiones de California (California Emission Control Regulation) sobre sistemas de emisiones, mantenimiento y garantía. Puede solicitarse un manual nuevo al fabricante del motor.

⚠ ADVERTENCIA

CALIFORNIA

Advertencia de la Propuesta 65

Los gases de escape de este producto contienen productos químicos que el Estado de California sabe que causan cáncer, defectos congénitos u otros peligros para la reproducción.

Los bornes, terminales y otros accesorios de la batería contienen plomo y compuestos de plomo, productos químicos reconocidos por el Estado de California como causantes de cáncer y daños reproductivos. Lávese las manos después de manejar el material.

Introducción

Este vehículo utilitario está diseñado principalmente para el uso fuera de las carreteras para el transporte de personas y materiales. El uso de este producto para otros propósitos que los previstos podría ser peligroso para usted y para otras personas.

Lea detenidamente esta información para aprender a utilizar y a mantener el producto correctamente, y para evitar lesiones y daños al producto. Usted es responsable de utilizar el producto de forma correcta y segura.

Visite www.toro.com para buscar materiales de seguridad del producto y de capacitación de operadores; información sobre accesorios; para localizar un distribuidor; o para registrar su producto.

Cuando necesite asistencia técnica, piezas genuinas Toro o información adicional, póngase en contacto con un Servicio Técnico Autorizado o con Atención al cliente de Toro, y tenga a mano los números de modelo y serie de su producto. La [Figura 1](#) identifica la ubicación de los números de serie y de modelo en el producto. Escriba los números en el espacio provisto.

Importante: Con su dispositivo móvil, puede escanear el código QR de la pegatina del número de serie (en su caso) para acceder a información sobre la garantía, las piezas, y otra información sobre el producto.



Figura 1

1. Ubicación de los números de modelo y de serie

Nº de modelo _____

Nº de serie _____

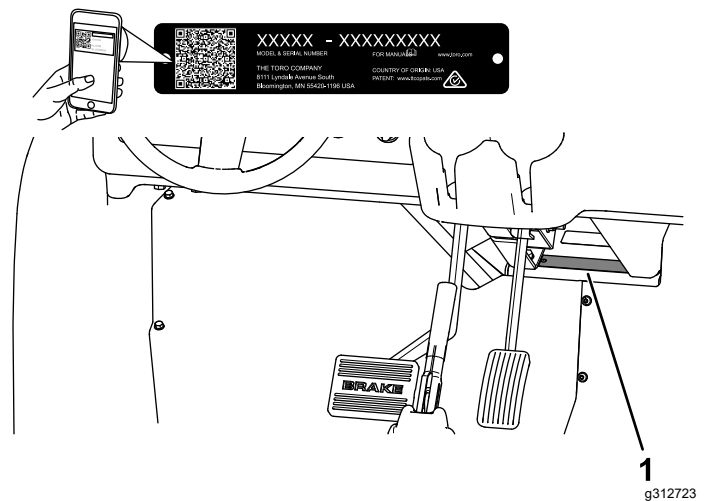
Este manual utiliza 2 palabras para resaltar información. **Importante** llama la atención sobre información mecánica especial, y **Nota** resalta información general que merece una atención especial.

El símbolo de alerta de seguridad ([Figura 2](#)) aparece tanto en este manual como en la máquina para identificar mensajes de seguridad importantes que debe seguir para evitar accidentes. Este símbolo aparecerá junto a la palabra **Peligro**, **Advertencia** o **Cuidado**.

- **Peligro:** Indica una situación peligrosa inminente, que si no se evita, **causará** la muerte o lesiones graves.

- **Advertencia** indica una situación potencialmente peligrosa que si no se evita, **podría** causar la muerte o lesiones graves.
- **Cuidado** indica una situación potencialmente peligrosa que si no se evita, **podría** causar lesiones menores o moderadas.



Figura 2

Símbolo de alerta de seguridad

g000502

Mantenimiento de la máquina en condiciones de operación especiales	28
Procedimientos previos al mantenimiento	29
Preparación de la máquina para el mantenimiento	29
Izado de la máquina	29
Acceso al capó	30
Lubricación	30
Engrase de los cojinetes de las ruedas delanteras	30
Mantenimiento del motor	33
Seguridad del motor	33
Mantenimiento del filtro de aire	33
Mantenimiento del aceite de motor	35
Mantenimiento de las bujías	36
Ajuste del ralentí alto/bajo	37
Mantenimiento del sistema de combustible	38
Inspección de los tubos de combustible y conexiones	38
Cambio del filtro de combustible	38
Mantenimiento del cartucho de carbón	38
Mantenimiento del sistema eléctrico	43
Seguridad del sistema eléctrico	43
Mantenimiento de la batería	43
Cambio de los fusibles	44
Mantenimiento de los faros	44
Mantenimiento del sistema de transmisión	46
Mantenimiento de los neumáticos	46
Inspección de los componentes de dirección y suspensión	46
Ajuste de la convergencia de las ruedas delanteras	46
Comprobación del nivel de fluido del transeje	47
Cambio del fluido del transeje	48
Comprobación y ajuste del punto muerto	48
Mantenimiento del embrague de la transmisión principal	49
Reducción de la velocidad máxima	50
Mantenimiento del sistema de refrigeración	51
Seguridad del sistema de refrigeración	51
Limpieza de las zonas de refrigeración del motor	51
Mantenimiento de los frenos	51
Inspección de los frenos	51
Ajuste de la palanca del freno de estacionamiento	51
Ajuste de los cables de los frenos	52
Comprobación del nivel del líquido de frenos	53
Cambio del líquido de frenos	53
Mantenimiento de las correas	54
Mantenimiento de la correa de transmisión	54

Contenido

Seguridad	4
Seguridad en general	4
Pegatinas de seguridad e instrucciones	5
Montaje	8
1 Instalación del volante	8
2 Conexión de la batería	8
3 Comprobación del nivel de los fluidos y la presión de los neumáticos	9
4 Bruído de los frenos	10
5 Lectura del manual y visualización del material de configuración	10
El producto	11
Controles	12
Especificaciones	15
Aperos/accesorios	15
Antes del funcionamiento	16
Seguridad antes del uso	16
Mantenimiento diario	16
Comprobación de la presión de los neumáticos	16
Cómo añadir combustible	17
Rodaje de una máquina nueva	17
Durante el funcionamiento	18
Seguridad durante el uso	18
Operación de la plataforma de carga	19
Cómo arrancar el motor	21
Parada de la máquina	22
Carga de la plataforma	22
Después del funcionamiento	23
Seguridad tras el uso	23
Acarreo de la máquina	23
Remolque de la máquina	24
Remolques	24
Mantenimiento	25
Seguridad durante el mantenimiento	25
Calendario recomendado de mantenimiento	25
Lista de comprobación – mantenimiento diario	28

Seguridad

Esta máquina ha sido diseñada con arreglo a los requisitos de la norma SAE J2258 (noviembre de 2016).

Seguridad en general

Este producto es capaz de causar lesiones personales. Siga siempre todas las instrucciones de seguridad con el fin de evitar lesiones personales graves.

- Lea y comprenda el contenido de este *Manual del operador* antes de arrancar la máquina. Asegúrese de que todas las personas que utilicen este producto sepan cómo utilizarlo y comprendan las advertencias.
- Dedique toda su atención al manejo de la máquina. No realice ninguna actividad que pudiera distraerle; de lo contrario, podrían producirse lesiones o daños materiales.
- No coloque las manos ni los pies cerca de las piezas en movimiento de la máquina.
- No utilice la máquina si no están colocados y funcionando todos los protectores y dispositivos de seguridad.
- Mantenga a otras personas y a los niños alejados de la zona de trabajo. Nunca permita a los niños utilizar la máquina.
- Detenga y apague la máquina y retire la llave antes de realizar tareas de mantenimiento o de repostar.

El uso o mantenimiento incorrecto de esta máquina puede causar lesiones. Para reducir el peligro de lesiones, cumpla estas instrucciones de seguridad y preste atención siempre al símbolo de alerta de seguridad ▲, que significa: Cuidado, Advertencia o Peligro – instrucción relativa a la seguridad personal. El incumplimiento de estas instrucciones puede dar lugar a lesiones personales o la muerte.

Ajuste de la correa del generador de arranque	54
Mantenimiento del chasis.....	55
Ajuste de los enganches de la plataforma de carga.....	55
Limpieza	56
Lavado de la máquina.....	56
Almacenamiento	56
Seguridad durante el almacenamiento	56
Almacenamiento de la máquina.....	56

Pegatinas de seguridad e instrucciones



Las calcomanías de seguridad e instrucciones están a la vista del operador y están ubicadas cerca de cualquier zona de peligro potencial. Sustituya cualquier pegatina que esté dañada o que falte.

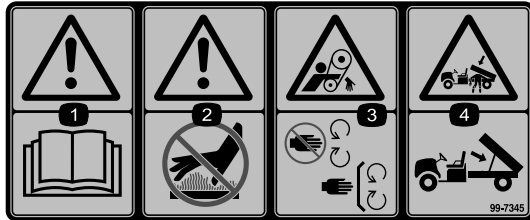

99-7345

decal99-7345

1. Advertencia – lea el *Manual del operador*.
2. Advertencia – no toque la superficie caliente.
3. Peligro de enredamiento, correa – no se acerque a las piezas en movimiento, mantenga colocados todos los protectores.
4. Peligro de aplastamiento, plataforma de carga – utilice la varilla de sujeción para apoyar la plataforma de carga.

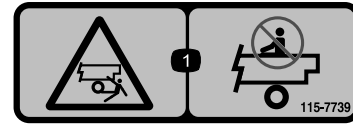

115-7739

decal115-7739

1. Peligro de caída, aplastamiento – no lleve pasajeros.

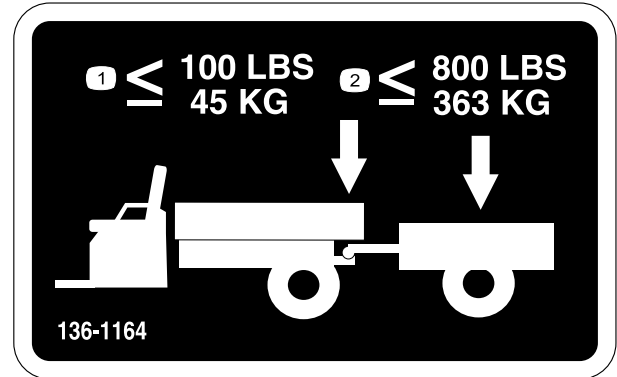

136-1164

decal136-1164

1. No supere un peso sobre el enganche de 45 kg (100 libras).
2. No supere un peso de transporte de 363 kg (800 libras).

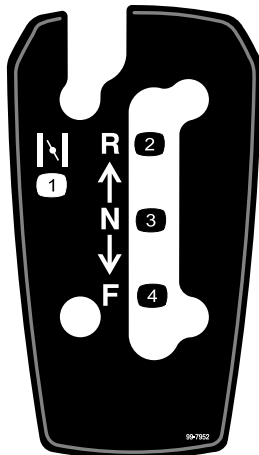

99-7952

decal99-7952

1. Estárter
2. Hacia atrás
3. Punto muerto
4. Hacia adelante

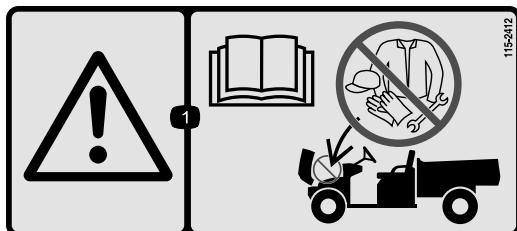

115-2412

decal115-2412

1. Advertencia – lea el *Manual del operador*; no utilizar para el almacenamiento.

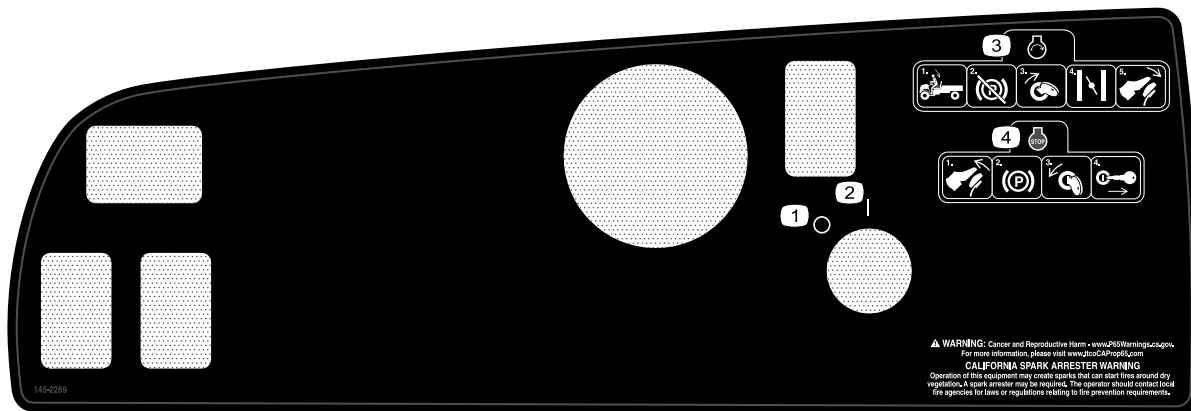

145-2269

decal145-2269

1. Desconectado
2. Conectado
3. Para arrancar el motor, siéntese en el asiento del operador, quite el freno de estacionamiento, gire la llave a Encendido, ajuste el estárter y pise el pedal del acelerador.
4. Para apagar el motor, suelte el pedal del acelerador, ponga el freno de estacionamiento, gire la llave a Apagado y retire la llave.



147-8185

decal147-8185

1. Conector USB

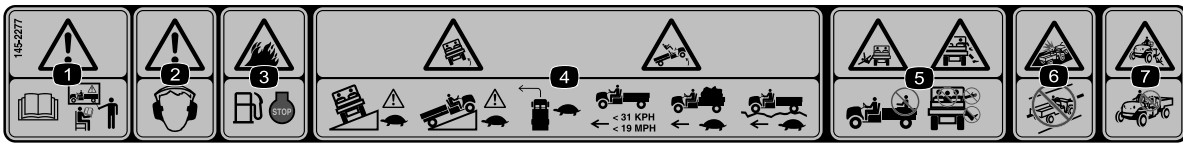

decal145-2277

145-2277

1. Advertencia – lea el *Manual del operador* y reciba formación antes de utilizar la máquina.
2. Advertencia – lleve protección auditiva.
3. Peligro de incendio – apague el motor antes de repostar.
4. Peligro de vuelco: conduzca lentamente sobre pendientes o al atravesarlas; realice giros lentamente; no conduzca a velocidades superiores a 31 km/h (19 mph); conduzca lentamente al transportar una carga o cuando vaya por terreno irregular.
5. Peligro de caídas; peligro de corte de manos o pies – no transporte pasajeros en la caja; no transporte a un tercer pasajero; no ponga las manos o los pies fuera de la máquina mientras la esté utilizando.
6. Peligro de colisión – no utilice la máquina en carreteras, calles o caminos públicos.
7. Peligro de caída – no permita que la máquina sea operada por niños.

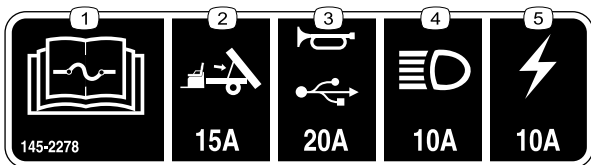

decal145-2278

145-2278

1. Lea el *Manual del operador* para obtener información sobre los fusibles.
2. Elevación de la plataforma (15 A) – kit opcional
3. Claxon/puerto de alimentación USB (20 A)
4. Faros (10 A)
5. Fusible de la máquina (10 A)

Montaje

Piezas sueltas

Utilice la tabla siguiente para verificar que no falta ninguna pieza.

Procedimiento	Descripción	Cant.	Uso
1	Volante	1	Instale el volante (modelos TC solamente).
	Tapa	1	
	Arandela (1/2")	1	
2	No se necesitan piezas	–	Conecte la batería (modelos TC solamente).
3	No se necesitan piezas	–	Comprobación del nivel de los fluidos y la presión de los neumáticos.
4	No se necesitan piezas	–	Bruñido de los frenos.
5	Manual del operador	1	Lea el Manual del operador y visualice el material de configuración antes de utilizar la máquina.
	Manual del usuario del motor	1	
	Tarjeta de registro	1	
	Formulario de Inspección Pre-entrega	1	
	Certificado de calidad	1	
	Llave	2	

Nota: Los lados derecho e izquierdo de la máquina se determinan desde la posición normal del operador.

1

Instalación del volante

Modelos TC solamente

Piezas necesarias en este paso:

1	Volante
1	Tapa
1	Arandela (1/2")

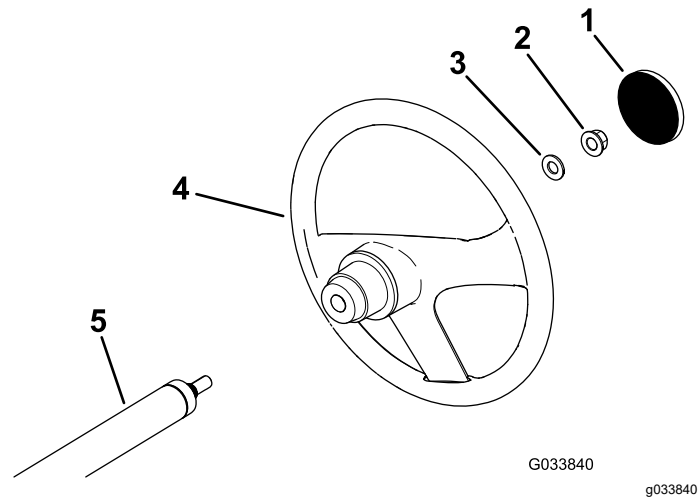

G033840

g033840

Figura 3

- | | |
|------------------------|---------------------|
| 1. Tapa | 4. Volante |
| 2. Contratuerca (1/2") | 5. Eje de dirección |
| 3. Arandela (1/2") | |

Procedimiento

- Si la tapa está instalada, retírela del centro del volante (Figura 3).
- Retire la contratuerca (1/2") de la columna de dirección (Figura 3).
- Coloque el volante y la arandela (1/2") sobre la columna de dirección (Figura 3).
- Sujete el volante a la columna con la contratuerca (12 mm/1/2") y apriétela a 27–34 N·m (20–25 pies-libra).
- Instale la tapa en el volante (Figura 3).

2

Conexión de la batería

Modelos TC solamente

No se necesitan piezas

Procedimiento

⚠ ADVERTENCIA

Un enrutado incorrecto de los cables de la batería podría dañar la máquina y los cables, causando chispas. Las chispas podrían hacer explotar los gases de la batería, causando lesiones personales.

- Desconecte siempre el cable negativo (negro) de la batería antes de desconectar el cable positivo (rojo).
- Conecte siempre el cable positivo (rojo) primero.

1. Apriete la tapa de la batería para liberar las pestañas de la base de la batería (Figura 4).



Figura 4

g228188

1. Tapa de la batería

2. Retire la tapa de la batería de la base (Figura 4).
3. Conecte el cable positivo (rojo) al borne positivo (+) de la batería y sujete el cable con los pernos y las tuercas (Figura 5).

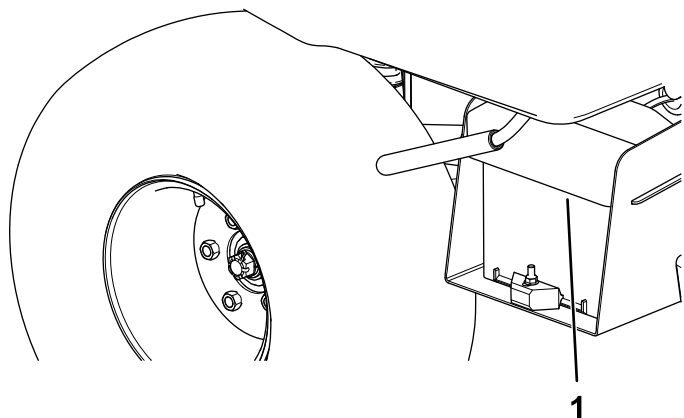

Figura 5

g228187

1. Cubierta de goma (cable positivo de la batería)
2. Cable negativo de la batería (negro)
3. Borne negativo de la batería

4. Coloque la cubierta de goma sobre el borne positivo.

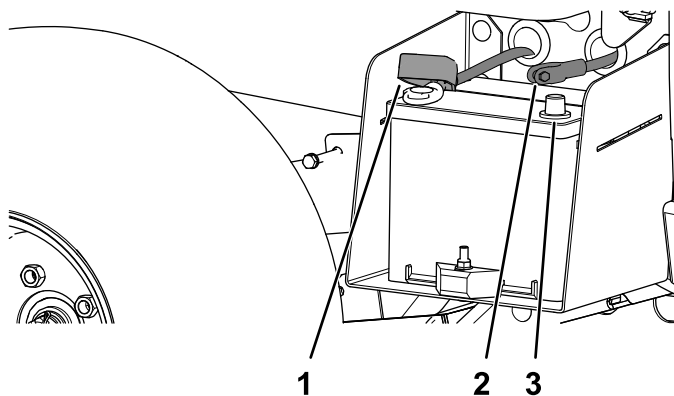
Nota: La cubierta de goma evita posibles cortocircuitos a tierra.

5. Conecte el cable negativo (negro) al borne negativo (-) de la batería y sujete el cable con los pernos y las tuercas.
6. Alinee la tapa de la batería con la base de la batería (Figura 4).
7. Apriete la tapa de la batería, alinee las pestañas con la base de la batería, y suelte la tapa de la batería (Figura 4).

3

Comprobación del nivel de los fluidos y la presión de los neumáticos

No se necesitan piezas

Procedimiento

1. Compruebe el nivel de aceite del motor antes y después de arrancar el motor por primera vez; consulte [Comprobación del nivel de aceite del motor \(página 35\)](#).
2. Compruebe el nivel del líquido de frenos antes de arrancar el motor por primera vez; consulte [Comprobación del nivel del líquido de frenos \(página 53\)](#).

3. Compruebe el nivel del fluido del transeje antes de arrancar el motor por primera vez; consulte [Comprobación del nivel de fluido del transeje \(página 47\)](#).
 4. Compruebe la presión de los neumáticos; consulte [Comprobación de la presión de los neumáticos \(página 16\)](#).
- Rellene la tarjeta de registro.
 - Rellene el *Formulario de Inspección Preentrega*.
 - Revise el *Certificado de calidad*.

4

Bruñido de los frenos

No se necesitan piezas

Procedimiento

Para asegurar el rendimiento óptimo del sistema de frenos de estacionamiento, debe bruñir (rodar) los frenos antes del uso.

1. Aumente la velocidad a la máxima, y aplique los frenos para detener el vehículo rápidamente sin bloquear las ruedas.
2. Repita este procedimiento 10 veces, esperando 1 minuto entre cada parada para evitar sobrecalentar los frenos.

Importante: Este procedimiento es más eficaz si la máquina lleva una carga de 227 kg (500 libras).

5

Lectura del manual y visualización del material de configuración

Piezas necesarias en este paso:

1	<i>Manual del operador</i>
1	Manual del usuario del motor
1	Tarjeta de registro
1	<i>Formulario de Inspección Pre-entrega</i>
1	Certificado de calidad
2	Llave

Procedimiento

- Lea el *Manual del operador* y el manual del propietario del motor.

El producto

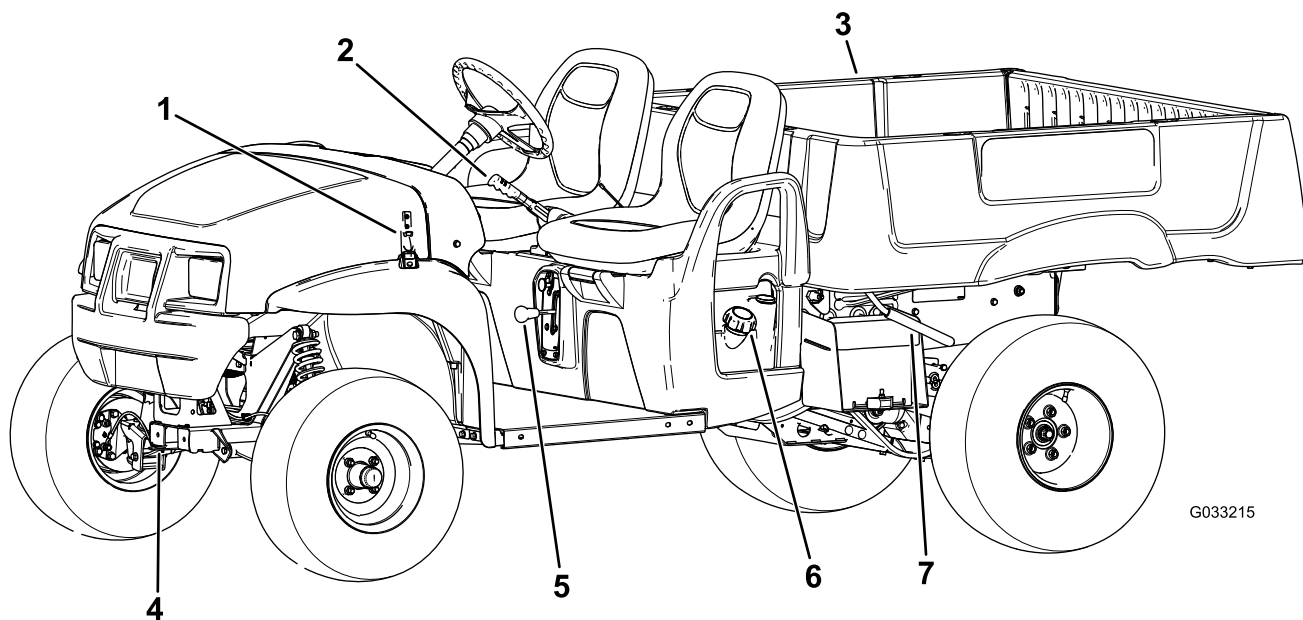

g033215

Figura 6

- | | | | |
|---|------------------------|--------------------------------------|--------------------------------------|
| 1. Cierre del capó | 3. Plataforma de carga | 5. Selector de marchas | 7. Palanca de la plataforma de carga |
| 2. Palanca del freno de estacionamiento | 4. Punto de remolque | 6. Tapón del depósito de combustible | |

Controles

Antes de poner en marcha el motor y trabajar con la máquina, familiarícese con todos los controles.

Panel de control



Figura 7

g382793

- | | |
|--|---|
| 1. Interruptor del claxon | 6. Puerto de alimentación USB |
| 2. Interruptor de las luces | 7. Palanca del freno de estacionamiento |
| 3. Horímetro | 8. Pedal del acelerador |
| 4. Indicador de presión del aceite del motor | 9. Pedal de freno |
| 5. Interruptor de encendido | |

Pedal del acelerador

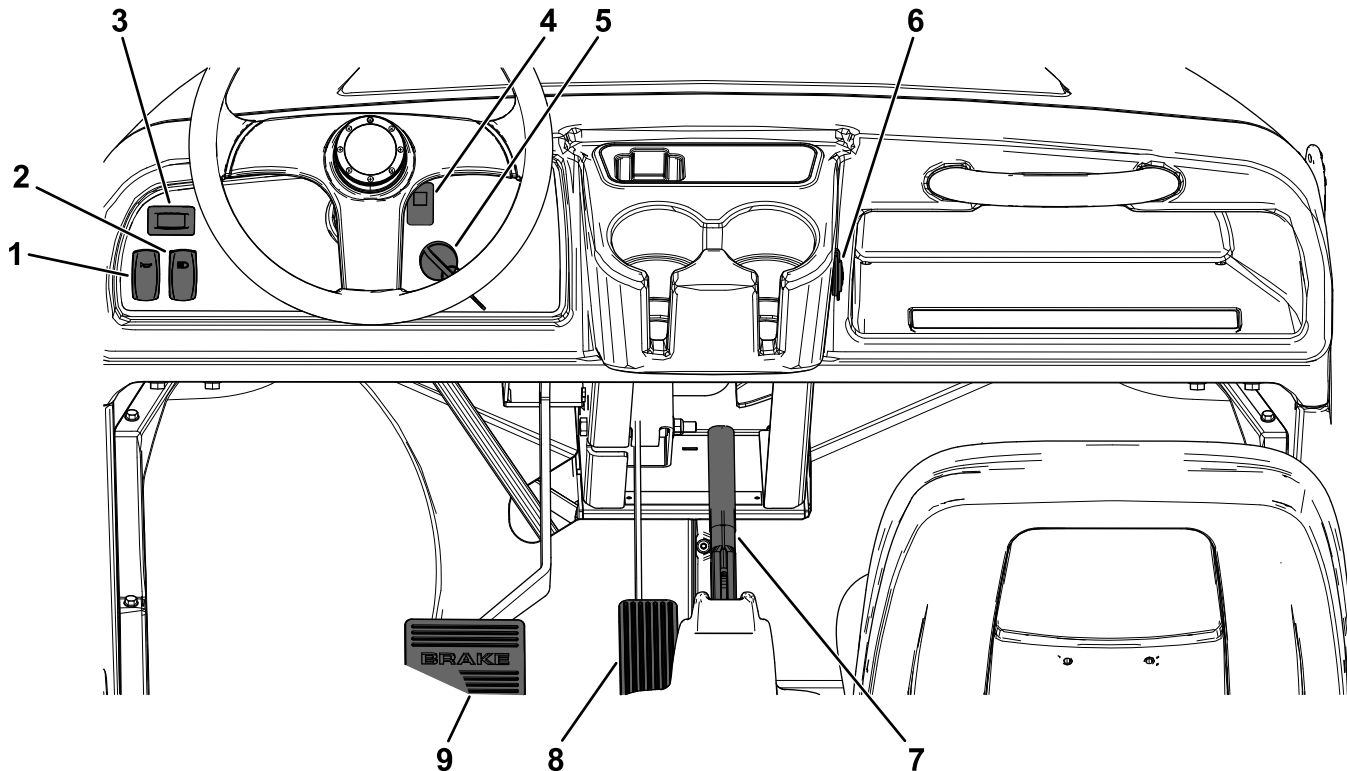
El pedal del acelerador (Figura 7) le permite variar la velocidad de avance de la máquina. Pise el pedal del acelerador para arrancar el motor. Si se pisa más el pedal, la velocidad de avance aumenta. Si se suelta el pedal, la máquina va más lenta y el motor se apaga.

Nota: La velocidad máxima hacia adelante es de 26 km/h (16 mph).

Pedal de freno

Utilice el pedal de freno para reducir la velocidad o para detener la máquina (Figura 7).

⚠ CUIDADO

El uso de la máquina con los frenos desgastados o mal ajustados puede causar lesiones personales.

Si el recorrido del pedal de freno llega a menos de 25 mm (1") del suelo de la máquina, ajuste o repare los frenos.

Palanca del freno de estacionamiento

La palanca del freno de estacionamiento está situada entre los asientos (Figura 6 y Figura 7). Cada vez que apague el motor, ponga el freno de estacionamiento para evitar que la máquina se desplace accidentalmente. Para poner el freno de estacionamiento, tire hacia arriba de la palanca del

freno de estacionamiento. Para quitar el freno de estacionamiento, empuje la palanca hacia abajo.

Control del estárter

El control del estárter está situado por debajo y a la derecha del asiento del operador. El estárter se utiliza para facilitar el arranque del motor cuando está frío, tirando del control del estárter hacia fuera (Figura 8). Después de que el motor arranque, ajuste el estárter para que el motor siga funcionando suavemente. A medida que el motor se caliente, empuje el control del estárter hacia dentro, a la posición de DESCONECTADO.



Figura 8

1. Selector de marchas
2. Control del estárter

Selector de marchas

El selector de marchas está situado entre los asientos, debajo de la palanca del freno de estacionamiento. El selector de marchas tiene 3 posiciones: ADELANTE, ATRÁS y PUNTO MUERTO (Figura 8).

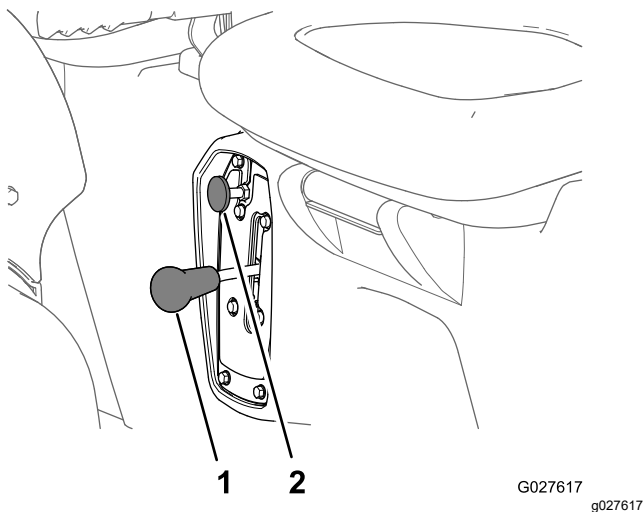
Nota: El motor se arranca y funciona en cualquiera de las tres posiciones.

Importante: Detenga siempre la máquina antes de cambiar de marcha.

Interruptor del claxon

El interruptor del claxon está situado en el panel de control (Figura 7). Pulse el interruptor del claxon para hacer sonar el claxon.

Interruptor de encendido

El interruptor de encendido se encuentra en la esquina inferior derecha del salpicadero (Figura 7).

El interruptor de encendido tiene tres posiciones: DESCONECTADO, CONECTADO y ARRANQUE.

Hay 2 modos de arrancar la máquina; consulte [Cómo arrancar el motor \(página 21\)](#).

Interruptor de las luces

Utilice el interruptor de las luces (Figura 7) para encender los faros. Presione el interruptor de las luces hacia arriba para encender los faros. Presione el interruptor de las luces hacia abajo para apagar los faros.

Horímetro

El horímetro muestra el número total de horas de operación de la máquina. El horímetro (Figura 7) empieza a funcionar cada vez que se gira el interruptor de encendido a la posición de CONECTADO o si el motor está en marcha.

Indicador de presión de aceite del motor

El indicador de presión del aceite del motor (Figura 7) le advierte si la presión de aceite del motor cae por debajo del nivel seguro de operación del motor. Si el indicador se enciende y permanece encendido, pare el motor y compruebe el nivel de aceite del motor. Añada aceite al motor si es necesario; consulte [Mantenimiento del aceite de motor \(página 35\)](#).

Nota: El indicador de aceite puede parpadear; esto es normal y no es necesario hacer nada.

Puerto de alimentación USB

Utilice el puerto de alimentación USB (Figura 7) para alimentar los dispositivos móviles.

Importante: Cuando no utilice el puerto de alimentación USB, inserte el tapón de goma para evitar daños en el mismo.

Indicador de combustible

El indicador de combustible ([Figura 9](#)) está situado en el depósito de combustible, junto al tapón de llenado, en el lado izquierdo de la máquina. El indicador muestra la cantidad de combustible que hay en el depósito.



Figura 9

g008398

- | | |
|----------|--------------------------------------|
| 1. Vacío | 4. Indicador de combustible |
| 2. Lleno | 5. Tapón del depósito de combustible |
| 3. Aguja | |

Agarraderos del pasajero

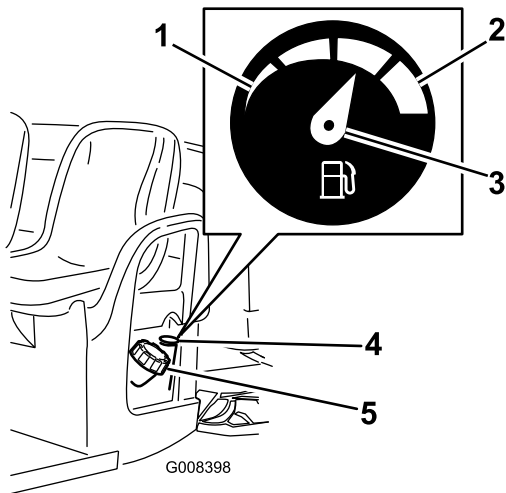
Los agarraderos del pasajero están situados a la derecha del salpicadero y en el lado exterior de cada asiento ([Figura 10](#)).



Figura 10

g009193

- | | |
|---|-------------------------|
| 1. Agarradero – protección para las caderas | 2. Asidero del pasajero |
|---|-------------------------|

Especificaciones

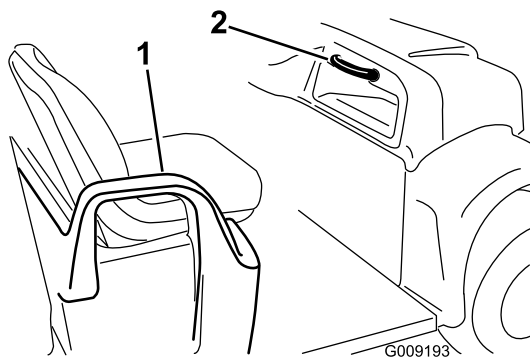
Nota: Las especificaciones y los diseños están sujetos a modificación sin previo aviso.

Peso base	En seco, 544 kg (1,200 libras)
Capacidad nominal (en una superficie nivelada)	749 kg (1,650 libras) en total, incluyendo operador de 90.7 kg (200 libras), pasajero de 90.7 kg (200 libras), carga, peso sobre el enganche, peso bruto del remolque, y accesorios.
Peso bruto del vehículo (PBV) – en terreno llano	1,292 kg (2,850 libras) en total, incluyendo todos los pesos relacionados arriba
Capacidad máxima de carga (en una superficie nivelada)	567 kg (1,250 libras) en total, incluyendo el peso sobre el enganche y el peso bruto del remolque.
Capacidad de remolcado:	
Enganche estándar	Peso sobre el enganche: 45 kg (100 libras) Peso bruto del remolque (PBR): 363 kg (800 libras)
Enganche de servicio pesado	Peso sobre el enganche: 45 kg (100 libras) Peso bruto del remolque (PBR): 544 kg (1200 libras)
Anchura total	150 cm (59")
Longitud total	303 cm (119-5/16")
Separación del suelo	25 cm (10"), sin carga ni operador; 18 cm (7") detrás, sin carga ni operador
Distancia entre ejes	206 cm (81")
Distancia entre ruedas (línea central a línea central)	125 cm (49") delante, 120 cm (47¼") detrás
Longitud de la plataforma de carga	Interior, 117 cm (46"); Exterior, 133 cm (52¼")
Anchura de la plataforma de carga	Interior 125 cm (49"), 150 cm (59") en el exterior de los guardabarros moldeados
Altura de la plataforma de carga	25 cm (10") en el interior

Aperos/accesorios

Está disponible una selección de aperos y accesorios homologados por Toro que se pueden utilizar con la máquina a fin de potenciar y aumentar sus prestaciones. Póngase en contacto con su Servicio Técnico Autorizado o con su distribuidor autorizado Toro, o visite www.Toro.com para obtener una lista de todos los aperos y accesorios homologados.

Para asegurar un rendimiento óptimo y mantener la certificación de seguridad de la máquina, utilice solamente piezas y accesorios genuinos Toro. Las piezas de recambio y accesorios de otros fabricantes podrían ser peligrosos, y su uso podría invalidar la garantía del producto.

Operación

Nota: Los lados derecho e izquierdo de la máquina se determinan desde la posición normal del operador.

Antes del funcionamiento

Seguridad antes del uso

Seguridad en general

- No deje que la máquina sea utilizada o mantenida por niños o por personas que no hayan recibido una formación adecuada o que no sean físicamente capaces de hacerlo con seguridad. La normativa local puede imponer límites sobre la edad del operador. El propietario es responsable de proporcionar formación a todos los operadores y mecánicos.
- Familiarícese con la operación segura del equipo, los controles del operador y las señales de seguridad.
- Apague la máquina, retire la llave y espere a que se detenga todo movimiento antes de dejar el puesto del operador. Deje que se enfríe la máquina antes de hacer trabajos de ajuste, mantenimiento, limpieza o almacenamiento.
- Sepa cómo parar y apagar la máquina rápidamente.
- Asegúrese de que el número de ocupantes (usted y sus pasajeros) no supera el número de agarraderos provistos en la máquina.
- Compruebe que todos los dispositivos y pegatinas de seguridad están colocados. Repare o sustituya todos los dispositivos de seguridad y sustituya cualquier pegatina ilegible o que falte. No utilice la máquina si no están presentes o si no funcionan correctamente.

Seguridad – Combustible

- Extreme las precauciones al manejar el combustible. Es inflamable y sus vapores son explosivos.
- Apague cualquier cigarrillo, cigarro, pipa u otra fuente de ignición.
- Utilice solamente un recipiente de combustible homologado.
- No retire el tapón de combustible ni llene el depósito de combustible si el motor está en marcha o está caliente.

- No añada ni drene combustible en un lugar cerrado.
- No guarde la máquina o un recipiente de combustible en un lugar donde pudiera haber una llama desnuda, chispas o una llama piloto, por ejemplo en un calentador de agua u otro electrodoméstico.
- Si se derrama combustible, no intente arrancar el motor; evite crear fuentes de ignición hasta que los vapores del combustible se hayan disipado.

Mantenimiento diario

Intervalo de mantenimiento: Cada vez que se utilice o diariamente

Cada día, antes de arrancar la máquina, siga los procedimientos marcados como “Cada uso/A diario” en la sección [Mantenimiento \(página 25\)](#).

Comprobación de la presión de los neumáticos

Intervalo de mantenimiento: Cada vez que se utilice o diariamente

Especificación de presión del aire de los neumáticos: 0.55–1.03 bar (8–22 psi)

Importante: No supere la presión máxima de aire indicada en el flanco de los neumáticos.

Nota: La presión del aire de los neumáticos viene determinada por la carga que piensa llevar.

1. Compruebe la presión de los neumáticos.

Nota: La presión del aire de los neumáticos delanteros y traseros debe ser de 0.55–1.03 bar (8–22 psi).

- Utilice una presión de aire más baja para cargas más ligeras, para reducir la compactación del suelo, para una conducción más suave y para minimizar las huellas de los neumáticos en el suelo.
 - Utilice una presión de aire más alta para transportar cargas más pesadas a velocidades mayores.
2. Si es necesario, ajuste la presión de los neumáticos añadiendo o quitando aire de los neumáticos.

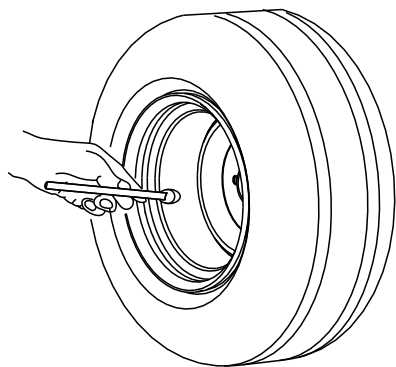

G001055

Figura 11

g001055

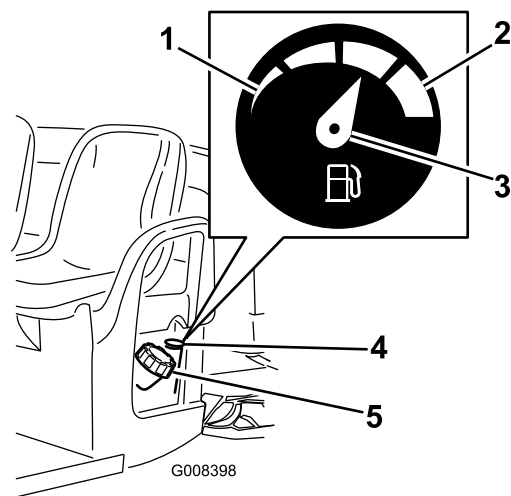

G008398

Figura 12

g008398

Cómo añadir combustible

Combustible recomendado:

- Para obtener los mejores resultados, utilice solamente gasolina fresca (comprada hace menos de 30 días), sin plomo, de 87 o más octanos (método de cálculo $(R+M)/2$).
- **Etanol:** Es aceptable el uso de gasolina con hasta el 10% de etanol (gasohol) o el 15% de MTBE (éter metil tert-butílico) por volumen. El etanol y el MTBE no son lo mismo. No está autorizado el uso de gasolina con el 15 % de etanol (E15) por volumen. **No utilice nunca gasolina que contenga más del 10 % de etanol por volumen**, como por ejemplo la E15 (contiene el 15 % de etanol), la E20 (contiene el 20 % de etanol) o la E85 (contiene hasta el 85 % de etanol). El uso de gasolina no autorizada puede causar problemas de rendimiento o daños en el motor que pueden no estar cubiertos bajo la garantía.
- **No** utilice gasolina que contenga metanol.
- **No** guarde combustible en el depósito de combustible o en recipientes de combustible durante el invierno a menos que haya añadido un estabilizador.
- **No** añada aceite a la gasolina.

Cómo llenar el depósito de combustible

La capacidad del depósito de combustible es de aproximadamente 26.5 litros (7 galones US).

1. Estacione la máquina en una superficie nivelada.
2. Ponga el freno de estacionamiento.
3. Apague el motor y retire la llave.
4. Limpie la zona alrededor del tapón del depósito de combustible (Figura 12).

1. Vacío
2. Lleno
3. Aguja
4. Indicador de combustible
5. Tapón del depósito de combustible

5. Retire el tapón del depósito de combustible.
 6. Llene el depósito hasta unos 25 mm (1") por debajo de la parte superior del depósito (la parte inferior del cuello de llenado).
- Nota:** Este espacio vacío en el depósito permite la dilatación del combustible. **No llene el depósito de combustible en exceso.**
7. Instale el tapón del depósito de combustible firmemente.
 8. Limpie cualquier combustible derramado.

Rodaje de una máquina nueva

Intervalo de mantenimiento: Después de las primeras 100 horas—Siga las pautas de rodaje de una máquina nueva.

Observe las pautas siguientes para asegurar un rendimiento correcto de la máquina.

- Asegúrese de que los frenos están bruñidos; consulte [4 Bruñido de los frenos \(página 10\)](#).
- Compruebe regularmente los niveles de fluidos y del aceite del motor. Esté atento a señales de sobrecalentamiento de la máquina o de sus componentes.
- Después de arrancar un motor frío, deje que se caliente durante unos 15 segundos antes de usar la máquina.

Nota: Deje más tiempo para que el motor se caliente si la temperatura es baja.

- Varíe la velocidad de la máquina durante el uso. Evite arrancar o detener la máquina de forma súbita.
- No es necesario usar aceite de motor especial durante el rodaje. El aceite original del motor es del mismo tipo que el especificado para los cambios de aceite normales.
- Consulte [Mantenimiento \(página 25\)](#) respecto a verificaciones especiales en las primeras horas de uso.
- Compruebe la posición de la suspensión delantera y ajústela si es necesario; consulte [Ajuste de la convergencia de las ruedas delanteras \(página 46\)](#).

Durante el funcionamiento

Seguridad durante el uso

Seguridad en general

- El propietario/operador puede prevenir y es responsable de cualquier accidente que pudiera provocar lesiones personales o daños materiales.
- Los pasajeros deben sentarse únicamente en los asientos provistos. No lleve pasajeros en la plataforma de carga. Mantenga a otras personas y a los niños alejados de la zona de trabajo.
- Lleve ropa adecuada, incluida protección ocular, pantalón largo, calzado resistente y antideslizante y protección auditiva. Si tiene el pelo largo, recójase, y no lleve joyas o prendas sueltas.
- Dedique toda su atención al manejo de la máquina. No realice ninguna actividad que pudiera distraerle; de lo contrario, pueden producirse lesiones o daños materiales.
- No utilice la máquina si está enfermo, cansado o bajo la influencia de alcohol o drogas.
- Utilice la máquina únicamente en el exterior o en una zona bien ventilada.
- No supere el peso bruto máximo (PBV) de la máquina.
- Extreme las precauciones al conducir, frenar o girar la máquina con una carga pesada en la plataforma de carga.
- El transporte de cargas sobredimensionadas en la plataforma reduce la estabilidad de la máquina. No supere la capacidad de carga de la plataforma.
- El transporte de material que no pueda amarrarse a la máquina afecta de manera negativa a la dirección, al frenado y a la estabilidad de la máquina. Cuando transporte material que no pueda amarrarse a la máquina, extreme las precauciones al cambiar de dirección o frenar.
- Reduzca la carga y disminuya la velocidad de avance de la máquina al conducir en terrenos accidentados o abruptos, y cerca de bordillos, baches y otros cambios bruscos del terreno. La carga puede desplazarse, haciendo que la máquina pierda estabilidad.
- Antes de arrancar la máquina, asegúrese de que las transmisiones están en punto muerto, de que el freno de estacionamiento está accionado y de que se encuentra en la posición del operador.
- Usted y sus pasajeros deben permanecer sentados mientras la máquina esté en movimiento. Mantenga las manos sobre el volante; sus pasajeros deben utilizar los agarraderos provistos. Mantenga los brazos y las piernas dentro de la máquina en todo momento.
- Utilice la máquina únicamente con buena visibilidad. Esté alerta a agujeros, surcos, montículos, rocas u otros objetos ocultos. Los terrenos irregulares pueden hacer que la máquina vuelque. La hierba alta puede ocultar obstáculos. Tenga cuidado al acercarse a esquinas ciegas, arbustos, árboles u otros objetos que puedan dificultar la visión.
- No conduzca la máquina cerca de terraplenes, fosas o taludes. La máquina podría volcar repentinamente si una rueda pasa por el borde de un terraplén o fosa, o si se socava un talud.
- Siempre esté atento a, y evite, obstáculos salientes de baja altura, como por ejemplo, ramas de árboles, jambas de puertas y pasarelas elevadas, etc.
- Mire hacia atrás y hacia abajo antes de conducir hacia atrás para asegurarse de que el camino está despejado.
- Si la máquina vibra anormalmente, detenga y apague la máquina inmediatamente, espere hasta que se detenga todo movimiento e inspeccione la máquina por si hubiera daños. Repare cualquier daño en la máquina antes de volver a utilizarla.
- Puede necesitar más tiempo para parar la máquina en superficies mojadas que en superficies secas. Para secar los frenos mojados, conduzca lentamente sobre una superficie nivelada presionando ligeramente el pedal de freno.
- Conducir la máquina a alta velocidad y luego pararse rápidamente puede hacer que se bloqueen las ruedas traseras, lo que dificulta el control de la máquina.
- No toque el motor, la transmisión, el silenciador o el colector del silenciador con el motor en marcha o poco después de apagar el motor, porque estas zonas podrían estar lo suficientemente calientes para causar quemaduras.

- No deje desatendida la máquina si está en marcha.
- Antes de abandonar la posición del operador, haga lo siguiente:
 - Aparque la máquina en una superficie nivelada.
 - Mueva la transmisión a la posición de PUNTO MUERTO.
 - Ponga el freno de estacionamiento.
 - Pare el motor y retire la llave de contacto.
 - Espere a que se detenga todo movimiento.
- No use la máquina si hay riesgo de rayos.
- Utilice únicamente accesorios y aperos homologados por The Toro® Company.
- Las cargas pesadas afectan a la estabilidad en las pendientes. Reduzca el peso de la carga y disminuya la velocidad de avance al conducir por una pendiente o si la carga tiene un centro de gravedad alto. Sujete la carga a la plataforma de carga de la máquina para evitar que la carga se desplace. Extreme las precauciones al transportar cargas que se desplazan con facilidad (por ejemplo, líquidos, piedras, arena, etc.).
- Evite arrancar, parar o girar la máquina en una pendiente, sobre todo si lleva carga. El vehículo tarda más en parar cuando baja una pendiente que cuando lo hace en un terreno plano. Si es imprescindible parar la máquina, evite cambios repentinos de velocidad, que pueden hacer que la máquina empiece a volcar o a rodar. No frene bruscamente al desplazarse hacia atrás, porque la máquina podría volcar.

Seguridad en pendientes

Nota: Un sistema de protección antivuelco (ROPS) de 2 postes está disponible como accesorio para esta máquina. Utilice un ROPS si va a trabajar junto a terraplenes, cerca del agua, en terrenos irregulares o en pendientes, lo que podría provocar un vuelco. Póngase en contacto con su distribuidor autorizado Toro para obtener más información.

Las pendientes son una de las principales causas de accidentes por pérdida de control y vuelcos, que pueden causar lesiones graves o la muerte.

- Estudie el lugar de trabajo para determinar las pendientes en las que es posible usar la máquina con seguridad, y establezca sus propios procedimientos y reglas para trabajar en dichas pendientes. Utilice siempre el sentido común y el buen juicio al realizar este estudio.
- Si no se siente cómodo usando la máquina en una pendiente, no lo haga.
- Haga todos los movimientos en cuestas y pendientes de forma lenta y gradual. No cambie repentinamente la velocidad o la dirección de la máquina.
- Evite utilizar la máquina sobre terreno húmedo. Los neumáticos pueden perder la tracción. Puede producirse un vuelco antes de que los neumáticos pierdan tracción.
- Suba y baje las pendientes en línea recta hacia arriba o hacia abajo.
- Si la máquina no puede avanzar al subir una pendiente, aplique paulatinamente los frenos y baje la cuesta en línea recta, a baja velocidad, en marcha atrás.
- Puede ser peligroso girar mientras se sube o se baja una pendiente. Si es imprescindible girar en una pendiente, hágalo lentamente y con cuidado.

Cargar y descargar con seguridad

- No supere el peso bruto máximo (PBV) de la máquina al utilizarla con una carga en la plataforma y/o para tirar de un remolque; consulte [Especificaciones \(página 15\)](#).
- Distribuya la carga uniformemente en la plataforma para mejorar la estabilidad y el control de la máquina.
- Antes de volcar la carga, compruebe que no hay nadie detrás de la máquina.
- No vuelque la carga cuando la máquina está de través en una pendiente. El cambio en la distribución del peso puede hacer que la máquina vuelque.

Operación de la plataforma de carga

Elevación de la plataforma de carga

⚠ ADVERTENCIA

Una plataforma elevada puede caerse y herir a cualquier persona que esté trabajando debajo de la misma.

- **Utilice siempre la varilla de sujeción para mantener la plataforma en posición elevada antes de realizar trabajos debajo de la misma.**
- **Retire cualquier material de la plataforma antes de elevarla.**

⚠ ADVERTENCIA

Si se conduce la máquina con la plataforma de carga elevada, la máquina puede volcar o rodar más fácilmente. Podría dañar la estructura de la plataforma de carga si conduce la máquina con la plataforma elevada.

- Utilice la máquina únicamente con la plataforma de carga bajada.
- Después de vaciar la plataforma de carga, bájela.

⚠ CUIDADO

Si la carga está concentrada cerca de la parte trasera de la plataforma de carga y usted abre los enganches, la plataforma puede inclinarse inesperadamente y abrirse, causando lesiones a usted o a otras personas.

- Centre la carga en la plataforma, si es posible.
- Sujete la plataforma de carga en posición bajada y asegúrese de que no hay nadie apoyado en la plataforma o detrás de la misma antes de abrir los enganches.
- Retire toda la carga de la plataforma antes de elevar la plataforma para realizar tareas de mantenimiento en la máquina.

1. Levante la palanca situada en cada lado de la plataforma y eleve la plataforma (Figura 13).



Figura 13

1. Palanca
2. Varilla de sujeción
3. Muesca de retención

2. Tire de la varilla de sujeción hasta que entre en la muesca de retención para sujetar la plataforma (Figura 14).

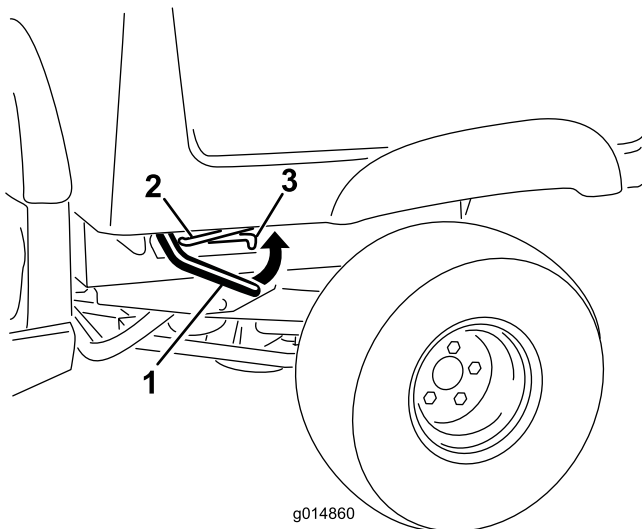

Figura 14

1. Muesca de retención
2. Varilla de sujeción

Bajada de la plataforma de carga

⚠ ADVERTENCIA

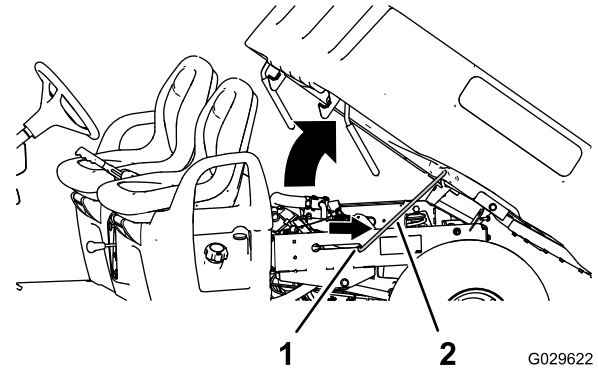
El peso de la plataforma puede ser muy elevado. Puede aplastar las manos u otras partes del cuerpo.

Mantenga alejadas las manos y otras partes del cuerpo mientras baja la plataforma.

1. Eleve la plataforma de carga un poco tirando hacia arriba de la palanca de enganche (Figura 13).
2. Extraiga la varilla de sujeción de la muesca de la ranura (Figura 14).
3. Baje la plataforma hasta que se enganche firmemente en su sitio (Figura 14).

Apertura del portón trasero

1. Asegúrese de que la plataforma de carga está bajada y enganchada.
2. Tire hacia arriba del portón usando los tiradores del panel trasero (Figura 15).



Figura 15

- | | |
|---|------------------------------------|
| 1. Pestaña del portón (plataforma de carga) | 3. Tirar hacia arriba |
| 2. Pestaña de bloqueo (portón trasero) | 4. Girar hacia atrás y hacia abajo |

3. Alinee las pestañas de bloqueo del portón trasero con los huecos situados entre las pestañas de la plataforma de carga (Figura 15).
4. Gire el portón trasero hacia atrás y hacia abajo (Figura 15).

Cierre del portón trasero

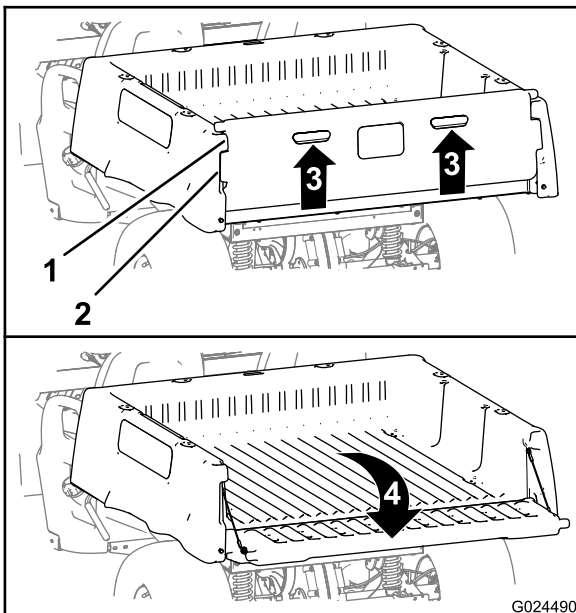
Si ha descargado material suelto como arena, gravilla o virutas de madera de la plataforma de carga de la máquina, parte del material descargado puede haberse quedado atrapado en la zona de la bisagra del portón trasero. Antes de cerrar el portón trasero, haga lo siguiente.

1. Utilice las manos para retirar todo el material posible de la zona de la bisagra.
2. Gire el portón trasero a un ángulo de 45° aproximadamente (Figura 16).



Figura 16

1. Gire el portón trasero a un ángulo de 45° aproximadamente.
2. Gire el portón trasero varias veces hacia adelante y hacia atrás.
3. Zona de la bisagra

3. Mueva el portón trasero varias veces hacia adelante y hacia atrás, con breves sacudidas (Figura 16).

Nota: Esto ayuda a alejar el material de la zona de la bisagra.

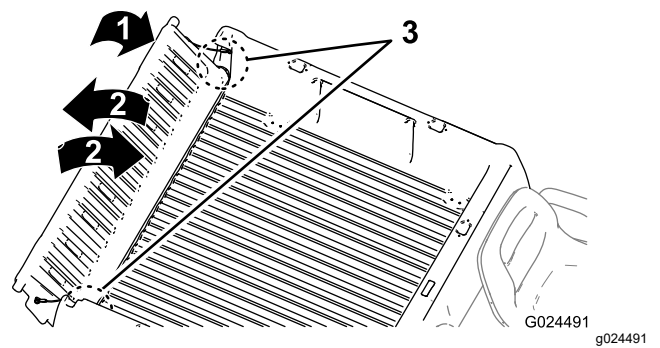
4. Baje el portón trasero y compruebe si queda material en la zona de la bisagra.
5. Repita los pasos 1 a 4 hasta que haya eliminado todo el material de la zona de la bisagra.
6. Gire el portón hacia arriba y hacia adelante hasta que las pestañas de bloqueo del portón trasero estén enrasadas con el hueco de la plataforma de carga (Figura 15).

Nota: Eleve o baje el portón para alinear las pestañas de bloqueo del portón con los huecos verticales situados entre las pestañas de la plataforma de carga.

7. Baje el portón hasta que quede asentado en la parte trasera de la plataforma de carga (Figura 15).

Nota: Las pestañas de bloqueo del portón quedan firmemente sujetas por las pestañas de la plataforma de carga.

Cómo arrancar el motor

1. Siéntese en el asiento del operador, inserte la llave de encendido y gírela en el sentido horario hasta la posición de CONECTADO o de ARRANQUE.

Hay 2 modos de arrancar la máquina:

- **Arranque con pedal** – gire el interruptor de encendido a la posición de CONECTADO y pise el pedal del acelerador.

Nota: Al retirar el pie del pedal del acelerador, el motor se apaga.

- **Arranque con llave** – ponga el interruptor de encendido en la posición de ARRANQUE; el motor se mantiene en marcha hasta que la llave se coloca en la posición de DESCONECTADO.

Nota: Cuando se utiliza el modo de arranque con llave, puede poner el freno de estacionamiento y trabajar alejado de la máquina mientras que el motor sigue funcionando y la batería mantiene la carga.

Nota: Si gira el interruptor a la posición de ARRANQUE el motor gira hasta que arranca. Si el motor gira durante más de 10 segundos, ponga la llave otra vez en DESCONECTADO y determine el problema (por ejemplo, active el estérter, compruebe que el limpiador de aire no está obstruido, el depósito de combustible está lleno, la bujía funciona correctamente, etc.) antes de volver a arrancar la máquina.

Nota: Si está instalada la alarma de marcha atrás opcional, cuando el selector de marchas se mueve a la posición de ATRÁS con el interruptor de encendido en la posición de CONECTADO o ARRANQUE, suena un zumbador para advertir al operador de que la máquina está en marcha atrás.

2. Mueva el selector de marchas al sentido de desplazamiento deseado de la máquina.
3. Quite el freno de estacionamiento.
4. Presione poco a poco el pedal del acelerador.

Nota: Si el motor está frío, pise y mantenga pisado el pedal del acelerador hasta la mitad aproximadamente de su recorrido y tire del control del estérter hacia fuera, a la posición de ACTIVADO. Ponga el control del estérter en la posición de DESACTIVADO cuando el motor se haya calentado.

Parada de la máquina

Importante: Al detener la máquina en una pendiente, utilice los frenos de servicio para detener la máquina y ponga el freno de estacionamiento para mantener la posición. El uso del acelerador para calar la máquina en una cuesta o pendiente podría dañar la máquina.

1. Retire el pie del pedal del acelerador.
2. Pise lentamente el pedal de freno para aplicar los frenos de servicio hasta que la máquina se detenga por completo.

Nota: La distancia de parada puede variar, dependiendo de la carga y la velocidad de la máquina.

Carga de la plataforma

Siga estas pautas para cargar la plataforma y utilizar la máquina:

- Observe la capacidad de carga de la máquina y limite el peso de la carga transportada en la plataforma, según se describe en [Especificaciones \(página 15\)](#) y en la etiqueta de peso bruto del vehículo de la máquina.

Nota: La carga nominal especificada se refiere al uso de la máquina en una superficie llana solamente.

- Reduzca el peso de la carga al conducir por una cuesta o por terrenos irregulares para evitar vuelcos de la máquina.
- Reduzca el peso de la carga si los materiales son altos (y si tienen un centro de gravedad alto), como por ejemplo una pila de ladrillos, vigas de madera o sacos de fertilizante. Distribuya la carga al nivel más bajo posible, asegurándose de que la carga no reduce la visibilidad por detrás de la máquina durante la conducción.
- Mantenga las cargas centradas cargando la plataforma como se indica a continuación:
 - Distribuya el peso uniformemente de un lado a otro de la plataforma.

Importante: Los vuelcos son más probables si la carga está desplazada hacia un lado.

- Distribuya el peso de la carga uniformemente desde adelante hacia atrás.

Importante: Puede perder el control de la dirección o la máquina puede volcar si coloca la carga detrás del eje trasero, reduciendo la tracción de los neumáticos delanteros.

- Extreme las precauciones al transportar cargas sobredimensionadas en la plataforma, sobre todo si no es posible centrar el peso de la carga sobredimensionada en la plataforma de carga.
- Siempre que sea posible, amarre la carga a la plataforma de carga para que no se mueva.
- Si transporta líquidos, extreme las precauciones al conducir la máquina cuesta arriba o cuesta abajo, al cambiar repentinamente de velocidad o durante las paradas, o al conducir sobre terrenos irregulares.

La capacidad de la caja de carga es de 0.37 m³ (13 pies³). La cantidad (el volumen) de material que se puede cargar en la plataforma sin superar la

carga nominal de la máquina puede variar mucho, dependiendo de la densidad del material.

La tabla siguiente muestra los límites de carga (volumen) para diversos materiales:

Material	Densidad	Capacidad máxima de la caja de carga (en terreno llano)
Gravilla, seca	1522 kg/m ³ (95 libras/pie ³)	Lleno
Gravilla mojada	1922 kg/m ³ (120 libras/pie ³)	¾ llena
Arena seca	1442 kg/m ³ (90 libras/pie ³)	Lleno
Arena mojada	1922 kg/m ³ (120 libras/pie ³)	¾ llena
Madera	721 kg/m ³ (45 libras/pie ³)	Lleno
Corteza	<721 kg/m ³ (<45 libras/pie ³)	Lleno
Tierra, compactada	1602 kg/m ³ (100 libras/pie ³)	¾ llena (aproximadamente)

Después del funcionamiento

Seguridad tras el uso

Seguridad en general

- Antes de abandonar la posición del operador, haga lo siguiente:
 - Aparque la máquina en una superficie nivelada.
 - Mueva la transmisión a la posición de PUNTO MUERTO.
 - Ponga el freno de estacionamiento.
 - Pare el motor y retire la llave de contacto.
 - Espere a que se detenga todo movimiento.
- Deje que se enfríe la máquina antes de hacer trabajos de ajuste, mantenimiento, limpieza o almacenamiento.
- No guarde la máquina en un lugar donde pudiera haber una llama desnuda, chispas o una llama piloto, por ejemplo en un calentador de agua u otro electrodoméstico.
- Mantenga todas las piezas en buen estado de funcionamiento y todos los herrajes bien apretados.

- Realice el mantenimiento de los cinturones y límpielos cuando sea necesario.
- Sustituya cualquier pegatina desgastada, deteriorada o que falte.

Acarreo de la máquina

- Tenga cuidado al cargar o descargar la máquina en/desde un remolque o un camión.
- Utilice rampas de ancho completo para cargar la máquina en un remolque o un camión.
- Amarre la máquina firmemente.

Consulte en [Figura 17](#) y [Figura 18](#) la ubicación de los puntos de amarre de la máquina.

Nota: Cargue la máquina en el remolque con la parte delantera de la máquina hacia adelante. Si esto no es posible, sujete el capó de la máquina al bastidor con una correa, o retire el capó y transpórtelo por separado, correctamente amarrado; si no, el capó puede salir despedido durante el transporte.



Figura 17

1. Punto de remolque y punto de amarre (parte delantera de la máquina)

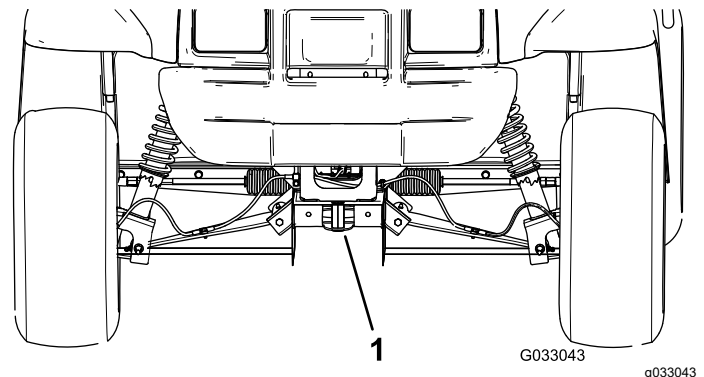

Figura 18

1. Puntos de amarre traseros

Remolque de la máquina

En caso de emergencia, es posible remolcar la máquina una corta distancia; no obstante, esto no debe convertirse en procedimiento de operación habitual.

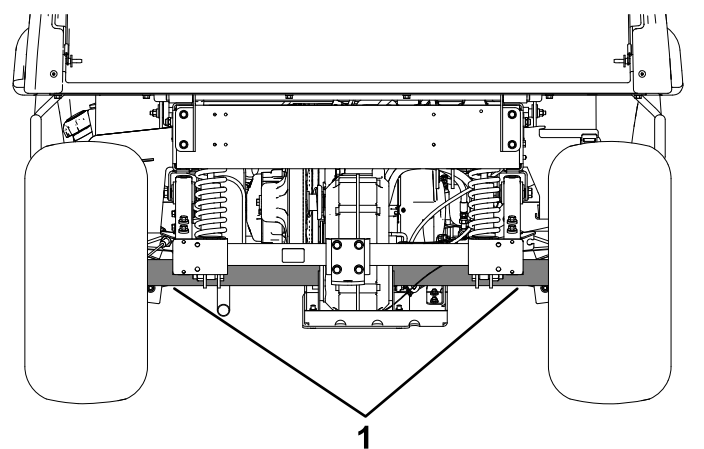
⚠ ADVERTENCIA

Remolcar a velocidades excesivas podría provocar una pérdida de control de la dirección, dando lugar a lesiones personales.

No remolque la máquina nunca a más de 5 mph (8 km/h).

El remolcado de la máquina es un trabajo para dos personas. Si es imprescindible trasladar la máquina una distancia considerable, transpórtela sobre un camión o un remolque; consulte [Remolques \(página 24\)](#).

1. Retire la correa de transmisión de la máquina; consulte [Sustitución de la correa de transmisión \(página 54\)](#).
2. Conecte un cable de remolque al punto de remolque, en la parte delantera del bastidor de la máquina ([Figura 17](#)).
3. Ponga la transmisión en PUNTO MUERTO y quite el freno de estacionamiento.

Remolques

La máquina es capaz de tirar de un remolque. Está disponible un enganche de remolque para la máquina. Para más detalles, póngase en contacto con el Servicio Técnico Autorizado.

Al transportar cargas o tirar de un remolque, no sobrecargue la máquina o el remolque. La sobrecarga de la máquina o del remolque puede causar un bajo rendimiento o dañar los frenos, el eje, el motor, el transeje, la dirección, la suspensión, el chasis o los neumáticos.

Cargue siempre el remolque con el 60% del peso de la carga en la parte delantera del remolque. Esto coloca el 10% aproximadamente del peso bruto de remolque (PBR) sobre el enganche de remolque de la máquina.

Para obtener un frenado y una tracción eficaces, lleve siempre carga en la plataforma mientras arrastra un remolque. No supere los pesos límite de peso bruto del vehículo o del remolque.

Evite aparcar la máquina con remolque en una cuesta o pendiente. Si es imprescindible aparcar en una cuesta o pendiente, ponga el freno de estacionamiento y calce las ruedas del remolque.

Mantenimiento

Nota: Los lados derecho e izquierdo de la máquina se determinan desde la posición normal del operador.

Seguridad durante el mantenimiento

- No permita que la máquina sea revisada o reparada por personas que no hayan recibido una formación adecuada.
- Antes de abandonar la posición del operador, haga lo siguiente:
 - Aparque la máquina en una superficie nivelada.
 - Mueva la transmisión a la posición de PUNTO MUERTO.
 - Ponga el freno de estacionamiento.
 - Pare el motor y retire la llave de contacto.
 - Espere a que se detenga todo movimiento.
- Deje que se enfríe la máquina antes de hacer trabajos de ajuste, mantenimiento, limpieza o almacenamiento.
- Apoye la máquina sobre gatos fijos cada vez que trabaje debajo de la máquina.
- Nunca trabaje bajo una plataforma elevada sin tener colocado el soporte de seguridad correcto de la plataforma.
- No cargue las baterías durante el mantenimiento de la máquina.
- Para asegurarse de que la máquina está en buenas condiciones, mantenga correctamente apretadas todas las fijaciones.
- Para reducir el peligro de incendio, mantenga la máquina libre de acumulaciones excesivas de grasa, hojas, hierba y suciedad.
- Si es posible, no realice tareas de mantenimiento con la máquina en marcha. Manténgase alejado de las piezas en movimiento.
- Si la máquina debe estar en marcha para realizar un ajuste, mantenga las manos, los pies, el resto del cuerpo y la ropa alejados de cualquier pieza en movimiento. No deje que nadie se acerque a la máquina.
- Limpie cualquier aceite o combustible derramado.
- Compruebe el funcionamiento del freno de estacionamiento según lo recomendado en el calendario de mantenimiento, y realice los ajustes y el mantenimiento necesarios.
- Mantenga todas las piezas de la máquina en buenas condiciones de funcionamiento y todos los herrajes correctamente apretados. Sustituya cualquier pegatina desgastada o deteriorada.
- No interfiera nunca con la funcionalidad prevista de un dispositivo de seguridad, ni reduzca la protección proporcionada por un dispositivo de seguridad.
- No aumente excesivamente el régimen del motor cambiando los ajustes del regulador. Para garantizar la seguridad y la precisión, haga que un Servicio Técnico Autorizado compruebe la velocidad máxima del motor con un taquímetro.
- Si alguna vez es necesario efectuar reparaciones importantes, o si usted necesita ayuda, póngase en contacto con un distribuidor autorizado Toro.
- La modificación de esta máquina de cualquier manera que pudiera afectar a su operación, su rendimiento, su durabilidad o su uso podría dar lugar a lesiones o a la muerte. Dicho uso podría invalidar la garantía de The Toro® Company.

Calendario recomendado de mantenimiento

Intervalo de mantenimiento y servicio	Procedimiento de mantenimiento
Después de las primeras 8 horas	<ul style="list-style-type: none"> • Compruebe la condición de la correa de transmisión. • Compruebe la tensión de la correa del generador de arranque.
Después de las primeras 25 horas	<ul style="list-style-type: none"> • Cambio del aceite del motor. • Sustituya el filtro de aceite del motor.
Después de las primeras 50 horas	<ul style="list-style-type: none"> • Ajuste la holgura de las válvulas del motor.
Después de las primeras 100 horas	<ul style="list-style-type: none"> • Siga las pautas de rodaje de una máquina nueva.

Intervalo de mantenimiento y servicio	Procedimiento de mantenimiento
Cada vez que se utilice o diariamente	<ul style="list-style-type: none"> • Inspeccione los cinturones de seguridad en busca de desgaste, cortes u otros daños. Si algún componente de un cinturón no funciona correctamente, sustituya el cinturón. • Comprobación de la presión de los neumáticos. • Comprobación del nivel de aceite del motor. • Compruebe la operación del cambio de marchas. • Comprobación del nivel del líquido de frenos. Compruebe el nivel del líquido de frenos antes de arrancar el motor por primera vez. • Lavado de la máquina.
Cada 100 horas	<ul style="list-style-type: none"> • Cambie el filtro de aire. Cambie el elemento del filtro de aire antes si está sucio o dañado. • Cambio del aceite del motor. • Sustituya el filtro de aceite del motor. • Compruebe las bujías. • Comprobación del filtro de aire del cartucho de carbón. • Compruebe la condición de los neumáticos y las llantas. • Apriete las tuercas de las ruedas. • Inspeccione los componentes de la dirección y la suspensión en busca de componentes sueltos o dañados. • Compruebe la caída y la convergencia de las ruedas delanteras. • Comprobación del nivel de fluido del transeje. • Compruebe la operación de la palanca de cambios en Punto muerto. • Limpieza de las zonas de refrigeración del motor. • Inspección de los frenos.
Cada 200 horas	<ul style="list-style-type: none"> • Cambie el filtro del cartucho de carbón. • Ajuste el freno de estacionamiento si es necesario. • Compruebe la condición y la tensión de la correa de transmisión. • Compruebe la tensión de la correa del generador de arranque. • Inspeccione el freno de servicio y el freno de estacionamiento.
Cada 300 horas	<ul style="list-style-type: none"> • Engrase de los cojinetes de las ruedas delanteras.
Cada 400 horas	<ul style="list-style-type: none"> • Inspección de los tubos de combustible y conexiones. • Limpie el embrague de transmisión principal. • Inspeccione visualmente los frenos para comprobar el desgaste de las zapatas.
Cada 600 horas	<ul style="list-style-type: none"> • Ajuste la holgura de las válvulas del motor.
Cada 800 horas	<ul style="list-style-type: none"> • Cómo cambiar el filtro de combustible. • Cambio del fluido del transeje.
Cada 1000 horas	<ul style="list-style-type: none"> • Cambio del líquido de frenos.

Nota: Para descargar una copia gratuita del esquema eléctrico, visite www.Toro.com y busque su máquina en el enlace Manuales de la página de inicio.

Importante: Consulte los procedimientos adicionales de mantenimiento del manual del propietario del motor.

▲ ADVERTENCIA

Si no se mantiene la máquina correctamente, podrían producirse fallos prematuros en los sistemas de la máquina, causando posibles lesiones a usted o a otras personas.

Mantenga la máquina en buenas condiciones de funcionamiento y realice correctamente todo el mantenimiento, según lo indicado en estas instrucciones.

⚠ CUIDADO

Las tareas de mantenimiento, reparaciones, ajustes o inspecciones del fumigador solo deben ser realizados por personal debidamente cualificado y autorizado.

- Evite riesgos de incendio y tenga a mano equipos de prevención de incendios en la zona de trabajo. No utilice una llama desnuda para comprobar los niveles de fluido o para buscar fugas de combustible, electrolito de la batería o refrigerante.
- No utilice recipientes abiertos de combustible o de líquidos de limpieza inflamables para limpiar piezas.

⚠ CUIDADO

Si deja la llave en el interruptor, alguien podría arrancar el motor accidentalmente y causar lesiones graves a usted o a otras personas.

Apague el motor y retire la llave del interruptor antes de realizar cualquier operación de mantenimiento.

Lista de comprobación – mantenimiento diario

Duplique esta página para su uso rutinario.

Elemento a comprobar	Para la semana de:						
	Lunes	Martes	Miércoles	Jueves	Viernes	Sábado	Domingo
Compruebe la operación del freno y del freno de estacionamiento.							
Compruebe la operación del cambio de marchas/punto muerto.							
Compruebe el nivel de combustible.							
Compruebe el nivel de aceite del motor.							
Compruebe el nivel del líquido de frenos.							
Compruebe el nivel de fluido del transeje.							
Inspeccione el filtro de aire.							
Inspeccione las aletas de refrigeración del motor.							
Compruebe que no hay ruidos extraños en el motor.							
Compruebe que no hay ruidos extraños durante el uso.							
Compruebe la presión de los neumáticos.							
Compruebe que no hay fugas de fluidos.							
Compruebe la operación de los instrumentos.							
Compruebe la operación del acelerador.							
Lave la máquina.							
Retoque cualquier pintura dañada.							

Mantenimiento de la máquina en condiciones de operación especiales

Importante: Si la máquina está sujeta a alguna de las condiciones relacionadas a continuación, el intervalo de mantenimiento debe ser la mitad de lo indicado:

- Operación en el desierto
- Operación en climas fríos – por debajo de 10 °C (50 °F)
- Uso de remolques
- Operación frecuente en condiciones de mucho polvo

- Trabajos de construcción
- Después de trabajar durante un tiempo prolongado en barro, arena, agua o condiciones similares de suciedad, haga lo siguiente:
 - Haga inspeccionar y limpiar los frenos lo antes posible. Esto impedirá que los materiales abrasivos causen un desgaste excesivo.
 - Lave la máquina con agua sola o con detergente suave.

Importante: No utilice agua salobre o reciclada para limpiar la máquina.

Procedimientos previos al mantenimiento

Muchos de los procedimientos cubiertos en esta sección de mantenimiento requieren que se eleve y se baje la plataforma. Para evitar lesiones graves o la muerte, tome las precauciones siguientes.

Preparación de la máquina para el mantenimiento

1. Aparque la máquina en una superficie nivelada.
2. Mueva la transmisión a la posición de PUNTO MUERTO.
3. Ponga el freno de estacionamiento.
4. Apague el motor y retire la llave.
5. Vacíe y eleve la plataforma de carga.

Izado de la máquina

▲ PELIGRO

La máquina puede ser inestable si está elevado sobre un gato. La máquina podría caerse del gato, hiriendo a cualquier persona que se encuentre debajo.

- No arranque la máquina mientras esté sobre un gato.
- Retire siempre la llave del interruptor de encendido antes de bajarse de la máquina.
- Bloquee las ruedas mientras la máquina esté sujeto por un equipo de elevación.
- Utilice caballetes para apoyar la máquina una vez que lo haya elevado.

Importante: Antes de poner en marcha el motor para operaciones rutinarias de mantenimiento y/o diagnósticos, eleve las ruedas traseras de la máquina 25 mm (1") del suelo con el eje trasero apoyado en gatos fijos.

- El punto de elevación de la parte delantera de la máquina se encuentra en la parte delantera del bastidor, detrás del punto de remolque (Figura 19).



Figura 19

1. Punto de elevación delantero

- El punto de elevación de la parte trasera de la máquina está situado debajo de los tubos del eje (Figura 20).

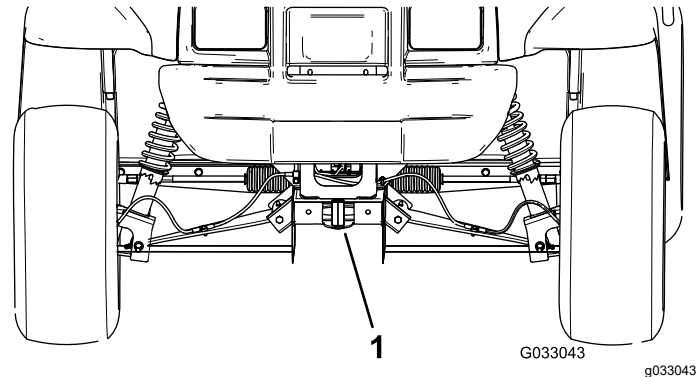

Figura 20

1. Puntos de elevación traseros

Acceso al capó

Abra el capó

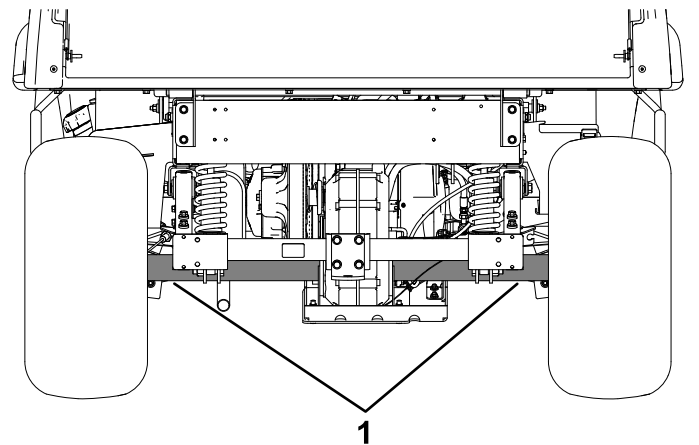
1. Tire hacia arriba de los cierres de goma de cada lado del capó (Figura 21).



Figura 21

g312721

2. Levante el capó.

Cierre del capó

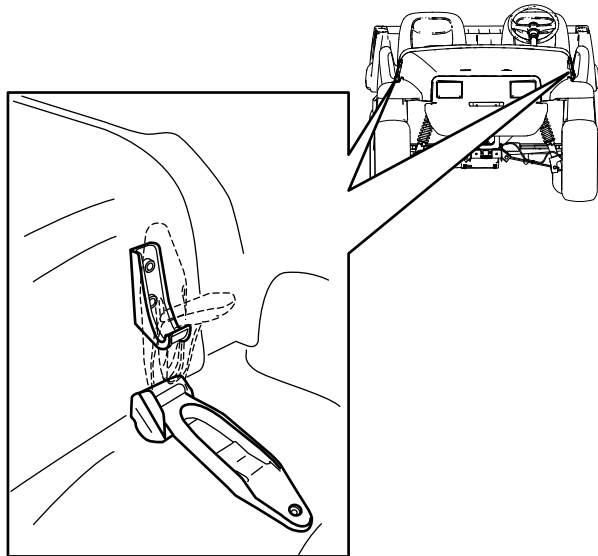
1. Baje el capó suavemente.
2. Sujete el capó alineando los cierres de goma con los anclajes situados en cada lado del capó (Figura 21).

Lubricación

Engrase de los cojinetes de las ruedas delanteras

Intervalo de mantenimiento: Cada 300 horas

Especificación de grasa: Mobilgrease XHP™-222

Retirada del cubo y el rotor

1. Levante la parte delantera de la máquina y apóyela sobre soportes fijos.
2. Retire las 4 tuercas que sujetan la rueda al cubo (Figura 22).



Figura 22

1. Cubo
2. Rueda
3. Tuerca

3. Retire los pernos con arandela prensada ($\frac{3}{8}$ " x $\frac{3}{4}$ ") que sujetan el soporte del conjunto de freno al eje y separe el freno del eje (Figura 23).

Nota: Apoye el conjunto de freno antes de continuar con el paso siguiente.

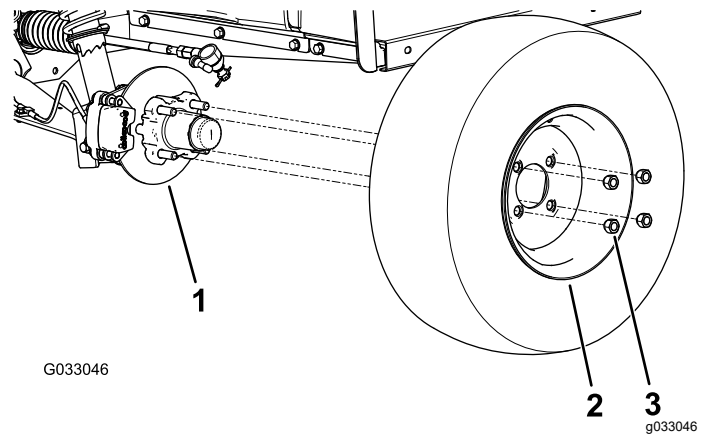
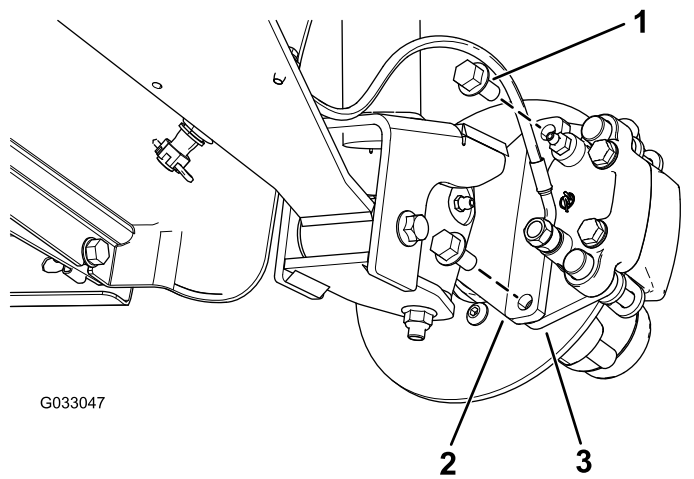

G033047

g033047

Figura 23

- | | |
|---|--|
| 1. Pernos con arandela prensada ($\frac{3}{8}$ " x $\frac{3}{4}$ ") | 3. Soporte de la pinza (conjunto de freno) |
| 2. Mangueta | |

4. Retire el tapón guardapolvo del cubo (Figura 24).

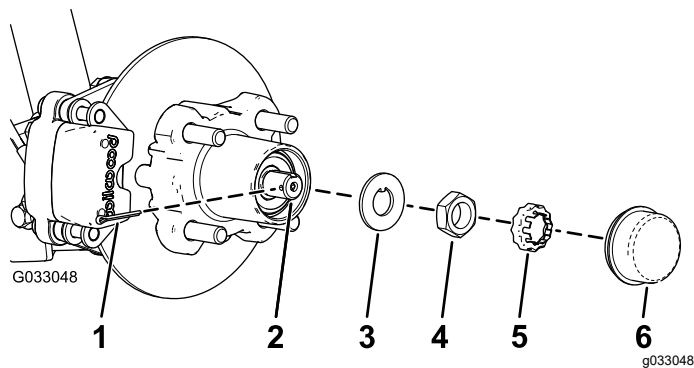

G033048

g033048

Figura 24

- | | |
|------------------------|---------------------------|
| 1. Chaveta | 4. Tuerca de la mangueta |
| 2. Mangueta | 5. Retenedor de la tuerca |
| 3. Arandela de pestaña | 6. Tapa guardapolvo |

5. Retire la chaveta y el retén del eje/tuerca del eje (Figura 24).
6. Retire la tuerca del eje, y separe el conjunto de cubo y rotor del eje (Figura 24 y Figura 25).

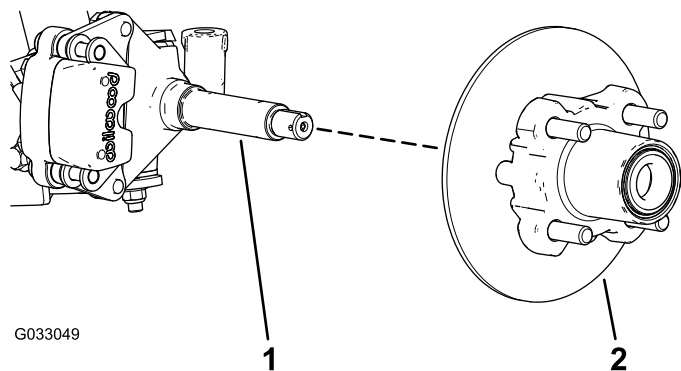

G033049

g033049

Figura 25

- | | |
|--------|-----------------------------|
| 1. Eje | 2. Conjunto de cubo y rotor |
|--------|-----------------------------|

7. Limpie el eje con un trapo.

8. Repita los pasos 1 a 7 con el cubo y el rotor en el otro lado de la máquina.

Engrase de los cojinetes de las ruedas

1. Retire el cojinete exterior y el anillo de rodadura del cubo (Figura 26).

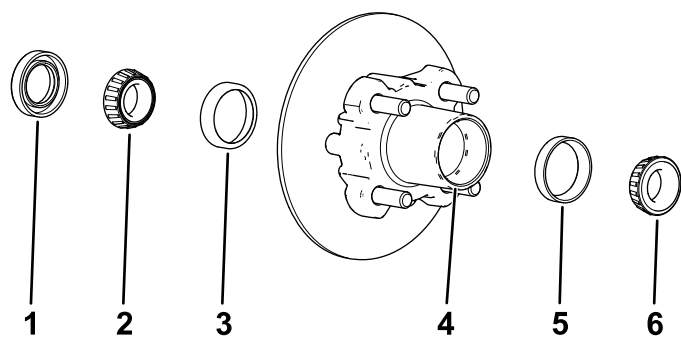

G033050
g033050

Figura 26

- | | |
|--------------------------------|--------------------------------|
| 1. Junta | 4. Hueco del cojinete (cubo) |
| 2. Cojinete interior | 5. Anillo de rodadura exterior |
| 3. Anillo de rodadura interior | 6. Cojinete exterior |

2. Retire la junta y el cojinete interior del cubo (Figura 26).

3. Limpie la junta y compruebe que no está desgastada o dañada.

Nota: No utilice disolvente para limpiar la junta. Cambie la junta si está desgastada o dañada.

4. Limpie los cojinetes y los anillos de rodadura, y compruebe que estas piezas no están desgastadas ni dañadas.

Nota: Sustituya cualquier pieza que esté desgastada o deteriorada. Asegúrese de que

todos los cojinetes y anillos de rodadura están limpios y secos.

5. Limpie el hueco del cubo para eliminar cualquier resto de grasa, suciedad y residuos (Figura 26).
6. Llene los cojinetes con la grasa especificada.
7. Llene el hueco del cubo hasta un 50 – 80% de su capacidad con grasa del tipo especificado (Figura 26).
8. Monte el cojinete interior sobre el anillo en el lado interior del cubo e instale la junta (Figura 26).
9. Repita los pasos 1 a 8 con los cojinetes del otro cubo.

Instalación del cubo y el rotor

1. Aplique una ligera capa de grasa del tipo especificado en el eje (Figura 27).



Figura 27

- | | |
|--------------------------|---|
| 1. Retén de la tuerca | 4. Cojinete exterior |
| 2. Tuerca de la mangueta | 5. Cubo, rotor, cojinete interior, anillo de rodadura y junta |
| 3. Arandela de pestaña | 6. Eje |

2. Monte el cubo y el rotor en el eje con el rotor hacia dentro (Figura 27).
3. Monte el cojinete exterior en la mangueta y acople el cojinete al anillo de rodadura exterior (Figura 27).
4. Monte la arandela con pestaña en la mangueta (Figura 27).
5. Enrosque la tuerca en el eje y apriete la tuerca a 15 N·m (11 pulgadas-libra), girando el cubo para asentar el cojinete (Figura 27).
6. Afloje la tuerca de la mangueta hasta que el cubo gire libremente.
7. Apriete la tuerca de la mangueta a 170–225 N·cm (15–20 pulgadas-libra).
8. Coloque el retenedor sobre la tuerca y compruebe la alineación de la ranura del

retenedor y el orificio de la chaveta de la mangueta (Figura 28).

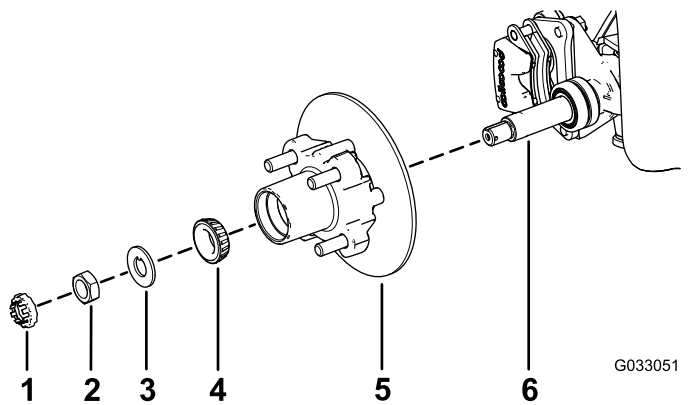
Nota: Si la ranura del retenedor y el orificio de la mangueta no están alineados, apriete la tuerca de la mangueta para alinear la ranura y el orificio, hasta un par de apriete máximo de 226 N·cm (20 pulgadas-libra) sobre la tuerca.



Figura 28

- | | |
|---------------------------|---------------------|
| 1. Chaveta | 3. Tapa guardapolvo |
| 2. Retenedor de la tuerca | |

9. Instale la chaveta y doble las patas alrededor del retenedor (Figura 28).
10. Instale el tapón guardapolvo sobre el cubo (Figura 28).
11. Repita los pasos 1 a 10 con el cubo y el rotor en el otro lado de la máquina.

Instalación de los frenos y las ruedas

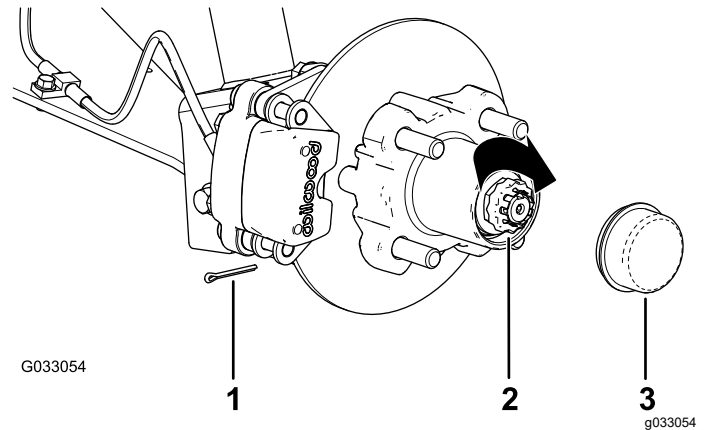
1. Limpie los dos pernos con arandela prensada ($\frac{3}{8}$ " x $\frac{3}{4}$ ") y aplique una capa de fijador de roscas de resistencia media a las roscas de los pernos.
2. Alinee las pastillas de freno en cada lado del rotor (Figura 23) y los taladros del soporte de la pinza con los taladros de montaje del freno de la mangueta (Figura 27).
3. Sujete el soporte de la pinza a la mangueta (Figura 23) usando los 2 pernos con arandela prensada ($\frac{3}{8}$ " x $\frac{3}{4}$ ").
Apriete los 2 pernos con arandela prensada a 47–54 N·m (35-40 pies-libra).
4. Alinee los taladros de la rueda con los espárragos del cubo y monte la rueda en el cubo con la válvula hacia fuera (Figura 22).

Nota: Asegúrese de que la superficie de montaje de la rueda queda ajustada contra el cubo.

5. Sujete la rueda al cubo usando las tuercas de rueda ([Figura 22](#)).
Apriete las tuercas de las ruedas a 108–122 N·m (80–90 pies-libra).
6. Repita los pasos [1](#) a [5](#) con el freno y la rueda en el otro lado de la máquina.

Mantenimiento del motor

Seguridad del motor

- Apague el motor, retire la llave y espere a que se detengan todas las piezas en movimiento antes de comprobar el aceite o añadir aceite al cárter.
- Mantenga las manos, los pies, la cara, la ropa y otras partes del cuerpo alejados del silenciador y otras superficies calientes.

Mantenimiento del filtro de aire

Intervalo de mantenimiento: Cada 100 horas
Cambie el elemento del filtro de aire antes si está sucio o dañado.

Nota: Haga el mantenimiento del filtro de aire con mayor frecuencia (después de pocas horas) si el entorno de trabajo tiene mucho polvo o arena.

Comprobación del filtro de aire

1. Eleve la plataforma y asegúrela con la varilla de sujeción.
2. Inspeccione la carcasa del limpiador de aire en busca de daños que pudieran causar una fuga de aire ([Figura 29](#) y [Figura 30](#)).

Nota: Asegúrese de que la tapa hace un buen sello alrededor de la carcasa del filtro de aire.

Nota: Si la tapa o la carcasa del filtro de aire está dañada, sustitúyala.



Figura 29

G037010

g037010

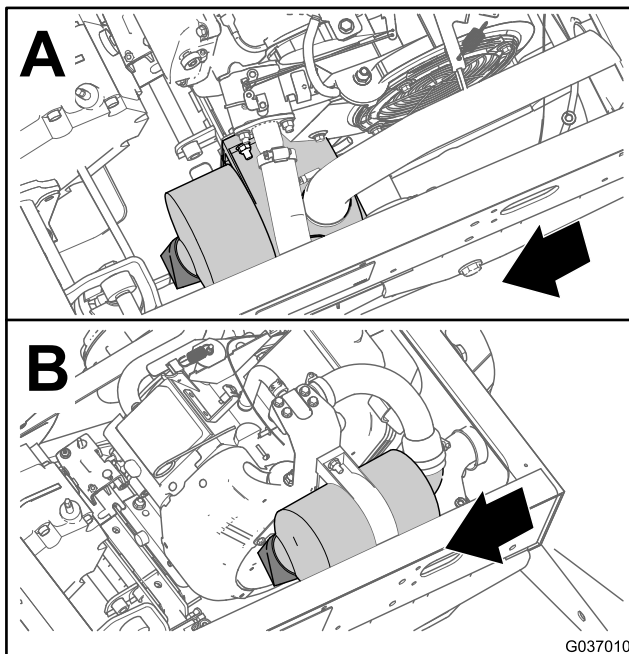

Figura 30

G027733

g027733

- | | |
|--------------------------------|----------------------------|
| 1. Carcasa del filtro de aire | 3. Tapa del filtro de aire |
| 2. Elemento del filtro de aire | 4. Cierre |

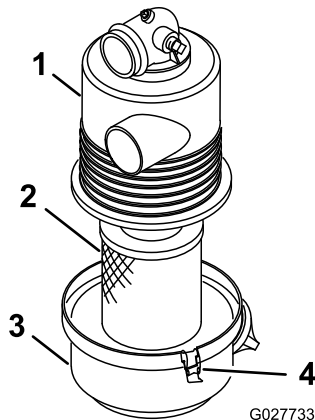
- Abra los enganches que sujetan la tapa del filtro de aire a la carcasa del filtro de aire (Figura 30).
- Separe la tapa del filtro de aire de la carcasa del filtro de aire, y limpie el interior de la tapa (Figura 30).
- Retire suavemente el elemento del filtro de aire de la carcasa del filtro.

Nota: Para reducir la cantidad de polvo desplazado, evite golpear el filtro contra la carcasa del filtro de aire.

- Inspeccione el elemento del filtro de aire.

- Si el elemento del filtro de aire está limpio, instale el elemento; consulte [Instalación del filtro de aire \(página 34\)](#).
- Si el elemento del filtro de aire está dañado, cambie el elemento; consulte [Cambio del filtro de aire \(página 34\)](#).

Cambio del filtro de aire

- Retire el elemento del filtro de aire.
- Inspeccione el filtro nuevo por si hubiera resultado dañado durante el transporte.

Nota: Compruebe el extremo del filtro que contiene la junta.

Importante: No instale un filtro dañado.

- Instale el filtro de aire nuevo; consulte [Instalación del filtro de aire \(página 34\)](#).

Instalación del filtro de aire

Importante: Para evitar dañar el motor, no haga funcionar nunca el motor sin que esté instalado el conjunto completo del limpiador de aire.

Importante: No utilice el elemento si está dañado.

Nota: No se recomienda limpiar el elemento usado del filtro de aire debido a la posibilidad de causar daños en el medio filtrante.

- Limpie el orificio de expulsión de suciedad situado en la tapa del filtro de aire.
- Retire la válvula de salida de goma de la cubierta, limpie el hueco y cambie la válvula de salida.
- Instale el elemento del filtro de aire en la carcasa del filtro de aire (Figura 30).

Nota: Asegúrese de que el filtro está correctamente sellado aplicando presión al borde exterior del filtro durante la instalación. No presione el centro flexible del filtro.

- Alinee la tapa del filtro de aire con la carcasa del filtro de aire (Figura 30).
- Sujete la tapa a la carcasa con los enganches (Figura 30).
- Baje la plataforma de carga.

Mantenimiento del aceite de motor

Intervalo de mantenimiento: Después de las primeras 25 horas

Cada 100 horas (Cambie el aceite con el doble de frecuencia en condiciones de operación especiales; consulte [Mantenimiento de la máquina en condiciones de operación especiales](#) (página 28)).

Nota: Cambie el aceite con más frecuencia en condiciones de trabajo de mucho polvo o arena.

Nota: Elimine el aceite de motor y los filtros usados en un centro de reciclaje homologado.

Especificaciones de aceite del motor

Tipo de aceite: Aceite detergente (Servicio API SL o superior)

Capacidad del cárter: 1.4 litros (1.5 cuartos de galón US) si se cambia el filtro

Viscosidad: Consulte la tabla siguiente.



Figura 31

Comprobación del nivel de aceite del motor

Intervalo de mantenimiento: Cada vez que se utilice o diariamente

1. Aparque la máquina en una superficie nivelada, mueva la transmisión a la posición de PUNTO MUERTO, ponga el freno de estacionamiento, apague el motor y retire la llave.
2. Eleve la plataforma de carga.
3. Utilice un trapo para limpiar alrededor de la varilla de aceite y el tapón de llenado ([Figura 32](#)) para impedir que caiga suciedad por el

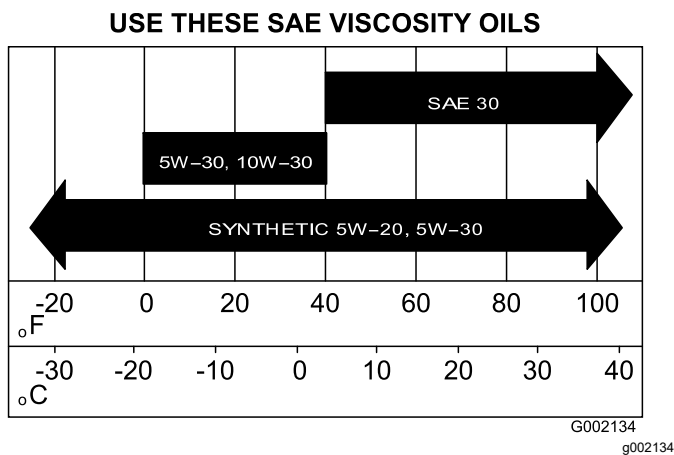
tubo/cuello de llenado de aceite y cause daños en el motor.



Figura 32

1. Varilla de aceite (con el bucle hacia abajo)
2. Tapón de llenado (cuello de llenado)

4. Retire la varilla y límpiela con un trapo ([Figura 32](#)).
5. Introduzca la varilla en el tubo de la varilla y asegúrese de que está correctamente asentada ([Figura 32](#)).
6. Retire la varilla y observe el extremo.
7. Si el nivel de aceite es bajo, retire el tapón de llenado y añada aceite del tipo especificado por el cuello de llenado hasta que el nivel llegue a la marca "Full" (Lleno) de la varilla.

Nota: Añada el aceite lentamente y compruebe el nivel de aceite a menudo durante este proceso. **No llene el motor demasiado de aceite.**

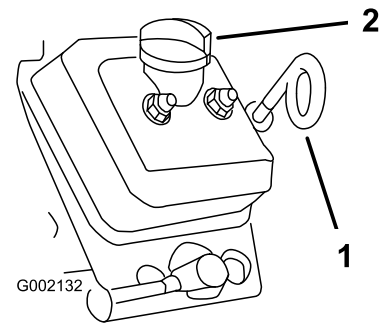
8. Coloque el tapón de llenado ([Figura 32](#)).
9. Instale la varilla de aceite y asíéntela firmemente ([Figura 32](#)).

Importante: Asegúrese de que el bucle de la varilla está orientado hacia abajo.

10. Baje la plataforma de carga.

Cómo cambiar el aceite del motor

1. Aparque la máquina en una superficie nivelada, mueva la transmisión a la posición de PUNTO MUERTO y ponga el freno de estacionamiento.
2. Arranque el vehículo y deje el motor en marcha durante unos minutos.
3. Pare el motor y retire la llave.
4. Eleve la plataforma y asegúrela con la varilla de sujeción.
5. Desconecte el cable negativo de la batería; consulte [Desconexión de la batería](#) (página 43).
6. Coloque un recipiente debajo del tapón de vaciado ([Figura 33](#)).



Figura 33

1. Tapón de vaciado
2. Filtro de aceite del motor

7. Retire el tapón de vaciado y la junta (Figura 33).

Nota: Deje que se drene por completo el aceite del motor.

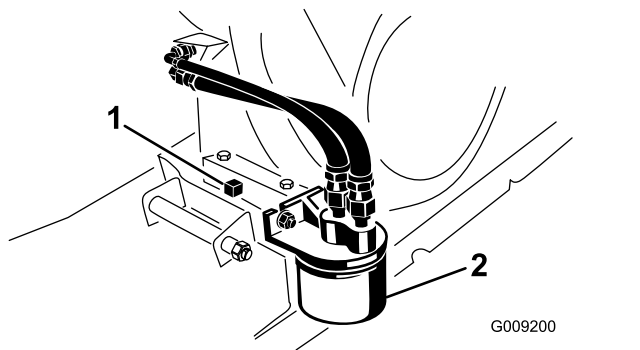
8. Instale el tapón de vaciado y la junta, y apriete el tapón de vaciado a 17.6 N·m (13 pies-libra).
9. Vierta aceite por el orificio de llenado hasta que el nivel llegue a la marca "Full" (Lleno) de la varilla.

Nota: No llene demasiado el motor de aceite.

10. Coloque el tapón de llenado de aceite y la varilla firmemente.
11. Conecte la batería y baje la plataforma de carga.

Cambio del filtro de aceite del motor

Intervalo de mantenimiento: Después de las primeras 25 horas

Cada 100 horas/Cada año (lo que ocurra primero) Cambie el aceite con el doble de frecuencia en condiciones de operación especiales; consulte [Mantenimiento de la máquina en condiciones de operación especiales](#) (página 28).

1. Drene el aceite del motor.
2. Retire el filtro de aceite (Figura 33).
3. Aplique una capa ligera de aceite limpio a la junta del filtro de aceite nuevo.
4. Enrosque el filtro nuevo sobre el adaptador del filtro hasta que la junta toque la placa de montaje, luego apriete el filtro $\frac{1}{2}$ – $\frac{3}{4}$ de vuelta más (Figura 33).

Importante: No apriete demasiado el filtro de aceite.

5. Llene el cárter con el aceite especificado (Figura 31).
6. Arranque el motor y compruebe que no hay fugas de aceite.

7. Apague el motor y compruebe el nivel de aceite del motor.

Nota: Si es necesario, añada aceite del tipo especificado al motor hasta que el nivel llegue a la marca "Full" (Lleno) de la varilla.

Mantenimiento de las bujías

Intervalo de mantenimiento: Cada 100 horas/Cada año (lo que ocurra primero) Cambie las bujías si es necesario.

Tipo: Champion RN14YC (o equivalente)

Hueco entre electrodos: 0.762 mm (0.03")

Importante: Si la bujía está agrietada, sucia o de otra manera deteriorada, debe ser cambiada. No limpie los electrodos con chorro de arena, ni los rasque ni utilice un cepillo de alambre, porque pueden desprenderse partículas de la bujía que caerán dentro del cilindro. El resultado suele ser un motor dañado.

Nota: La bujía debe retirarse y comprobarse si el motor no funciona correctamente.

1. Limpie la zona alrededor de la bujía para que no pueda caer suciedad en el cilindro cuando al retirarse la bujía.
2. Desconecte el cable del terminal de la bujía.
3. Retire la bujía de la culata.
4. Compruebe el estado del electrodo lateral, el electrodo central y el aislamiento del electrodo central para verificar que no están dañados (Figura 34).

Nota: No utilice una bujía dañada o desgastada. Cámbiela por una bujía nueva del tipo especificado.



Figura 34

1. Electrodo lateral
2. Aislante del electrodo central
3. Distancia entre electrodos (no a escala)

g238425

5. Ajuste la distancia entre los electrodos central y lateral a 0.762 mm (0.030"), como se muestra en la [Figura 34](#).
6. Instale la bujía en la culata, y apriete la bujía a 20 N·m (14.7 pies-libra).
7. Instale el cable de la bujía.
8. Repita los pasos 1 a 7 con la otra bujía.

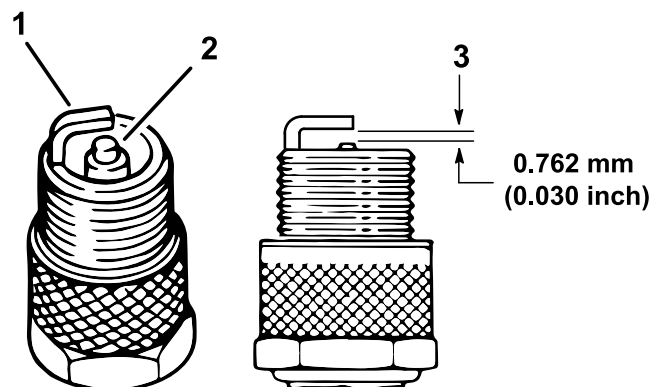
Importante: No baje el ralentí alto. Pruebe con un taquímetro para asegurarse de que el ralentí alto está entre 3550 y 3650 rpm.

5. Presione sobre la varilla de sujeción y baje la plataforma de carga.

Ajuste del ralentí alto/bajo

1. Eleve la plataforma de carga y asegúrela con la varilla de sujeción.
2. Con la máquina apagada, pise a fondo el pedal del acelerador y mida la distancia entre el borde delantero de la palanca acodada del regulador y la pestaña del soporte.

Esta distancia debe ser de 0.8 – 2.0 mm (0.03 – 0.08")

3. En el cable del acelerador, afloje la contratuerca delantera y apriete la contratuerca trasera para aumentar el ralentí bajo ([Figura 35](#)).

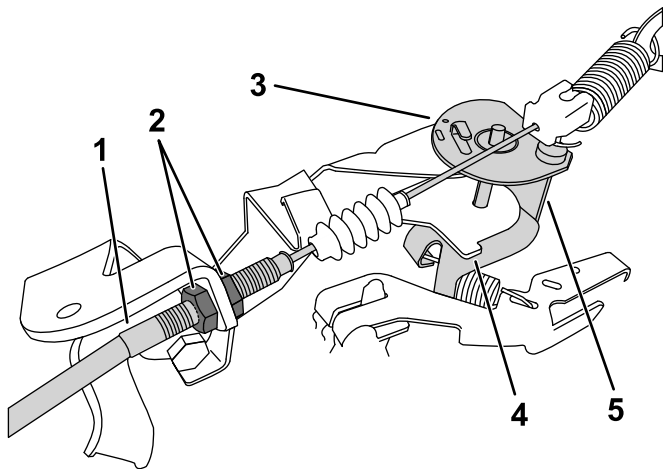

g312686

Figura 35

Palanca acodada ilustrada sin pisar el pedal del acelerador

- | | |
|-------------------------|------------------------|
| 1. Cable del acelerador | 4. Pestaña del soporte |
| 2. Contratuercas | 5. Borde delantero |
| 3. Palanca acodada | |

4. Compruebe el ralentí alto con un taquímetro:
 - A. Gire la llave de contacto a la posición de CONECTADO.
 - B. Asegúrese de que la palanca de cambios está en la posición de PUNTO MUERTO.
 - C. Pise a fondo el pedal del acelerador y mida la velocidad del motor con un taquímetro; la velocidad del motor debe ser de 3550 a 3650 rpm. Si no es así, apague el motor y ajuste las contratuercas del cable.

Mantenimiento del sistema de combustible

Inspección de los tubos de combustible y conexiones

Intervalo de mantenimiento: Cada 400 horas/Cada año (lo que ocurra primero)

Inspeccione los tubos de combustible, las fijaciones y las abrazaderas en busca de señales de fugas o deterioro, daño y conexiones mal apretadas.

Nota: Repare cualquier componente del sistema de combustible que esté dañado o que tenga fugas antes de usar la máquina.

Cambio del filtro de combustible

Intervalo de mantenimiento: Cada 800 horas/Cada año (lo que ocurra primero)

1. Eleve la plataforma y asegúrela con la varilla de sujeción.
2. Gire el interruptor a la posición de DESCONECTADO y retire la llave.
3. Desconecte la batería; consulte [Desconexión de la batería \(página 43\)](#).
4. Coloque un recipiente debajo del filtro de combustible.
5. Retire las abrazaderas que sujetan el filtro de combustible a los tubos de combustible ([Figura 36](#)).



Figura 36

1. Filtro de combustible

6. Retire el filtro de combustible usado de los tubos de combustible.

Nota: Vacíe el filtro usado y elimínelo en un centro de reciclaje homologado.

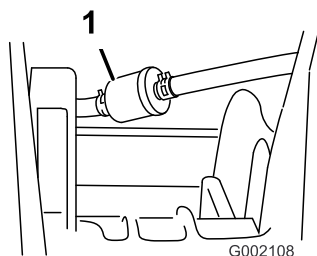
7. Instale el filtro de recambio en los tubos de combustible con la flecha apuntando **hacia** el carburador.

8. Sujete el filtro a los tubos con las abrazaderas que se retiraron en el paso 5.
9. Conecte la batería y baje la plataforma de carga; consulte [Conexión de la batería \(página 44\)](#).

Mantenimiento del cartucho de carbón

Comprobación del filtro de aire del cartucho de carbón

Intervalo de mantenimiento: Cada 100 horas—Comprobación del filtro de aire del cartucho de carbón.

Compruebe el orificio de la parte inferior del filtro de aire del cartucho de carbono, y asegúrese de que está limpio y libre de residuos y obstrucciones ([Figura 37](#)).



Figura 37

1. Orificio del filtro de aire (situado junto al depósito de combustible, por debajo del cartucho de carbón)

Cambio del filtro del cartucho de carbón

Intervalo de mantenimiento: Cada 200 horas—Cambie el filtro del cartucho de carbón.

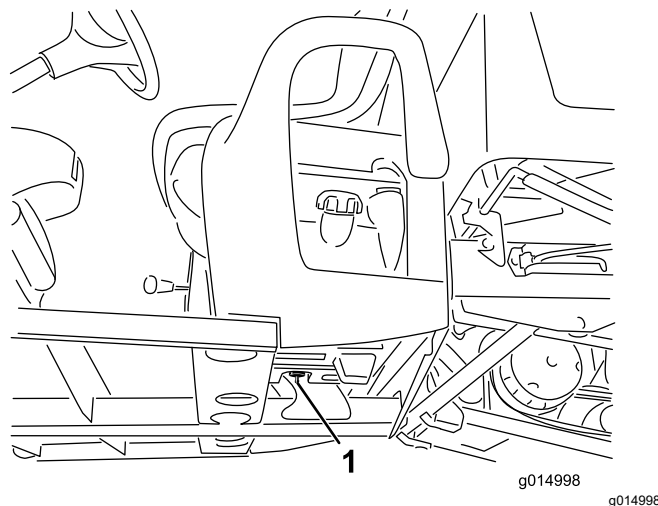
1. Desconecte el acoplamiento dentado del filtro del cartucho de carbón de la manguera de la parte inferior del cartucho de carbono, y retire el filtro.

Nota: Deseche el filtro usado.

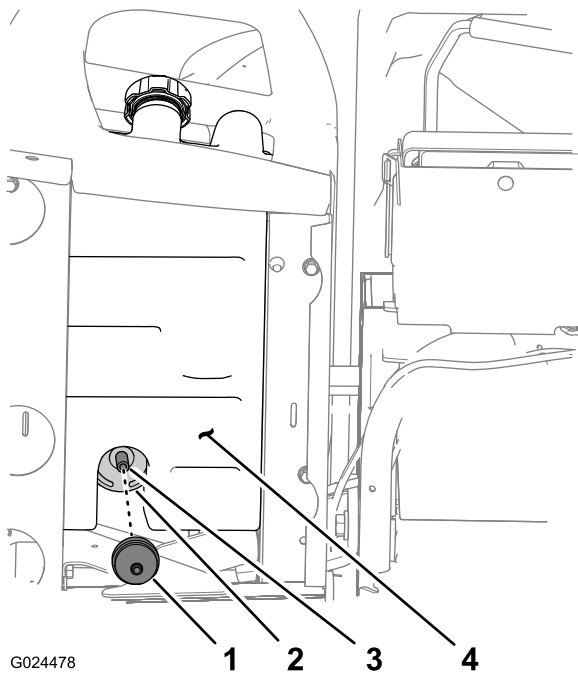

G024478

1 2 3 4

Figura 38

- | | |
|----------------------------------|----------------------------|
| 1. Filtro del cartucho de carbón | 3. Manguera |
| 2. Cartucho de carbón | 4. Depósito de combustible |

2. Introduzca a fondo el acoplamiento dentado del filtro nuevo del cartucho de carbón en la manguera situada en la parte inferior del cartucho de carbón.

Cambio del cartucho de carbón

Nota: Sustituya el cartucho de carbón si está dañado, obstruido o si la máquina ha estado en marcha sin filtro del cartucho de carbón.

Nota: Cambie el filtro del cartucho de carbón al cambiar el cartucho de carbón.

Desconexión de los controles de la base de los asientos

1. Retire el pomo de la palanca de cambios ([Figura 39](#)).

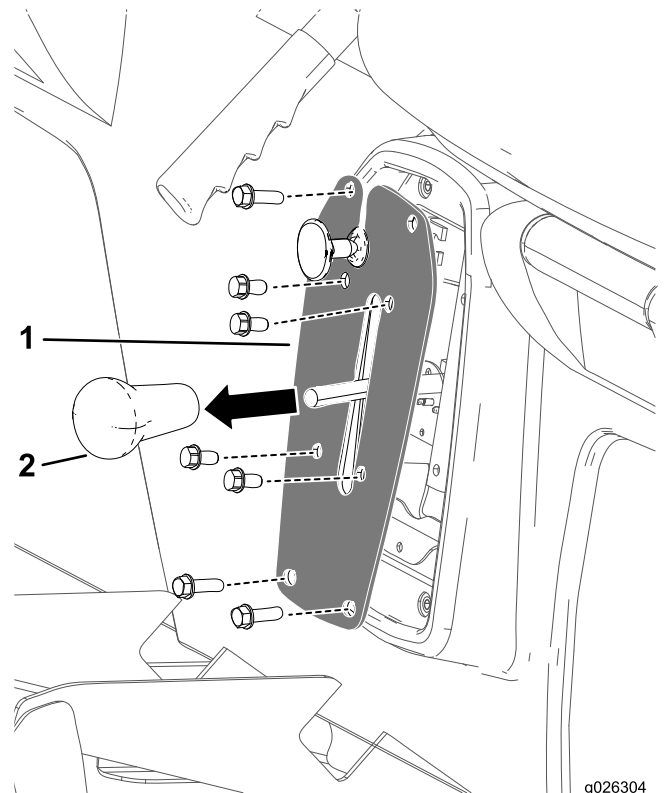

g024478

g026304

g026304

Figura 39

- | | |
|----------------------------------|----------------------------------|
| 1. Placa del selector de marchas | 2. Pomo de la palanca de cambios |
|----------------------------------|----------------------------------|

2. Retire los 4 pernos que sujetan la placa del selector de marchas al soporte de la placa ([Figura 39](#)).
3. Retire los 4 pernos que sujetan la placa del selector de marchas a la base de los asientos, y retire la placa del selector de marchas ([Figura 39](#)).

Desconexión del cable del freno de estacionamiento

1. En la parte inferior de la máquina, retire la brida que sujeta el cable del freno de estacionamiento a la línea del freno de servicio ([Figura 40](#)).
2. Marque una raya de rotación en la contratuerca delantera del cable del freno de estacionamiento ([Figura 40](#)).

Nota: No deje que gire la contratuerca delantera.

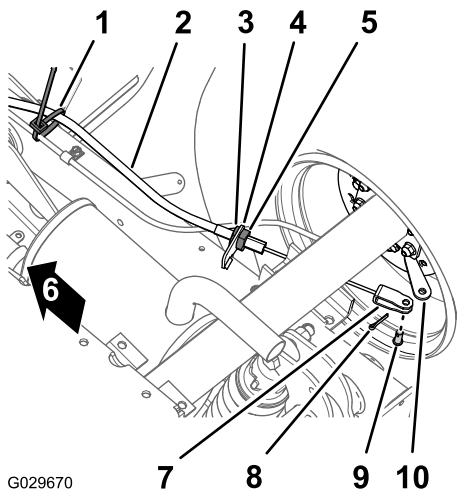

G029670

g029670

Figura 40

- | | |
|---------------------------------------|-------------------------------------|
| 1. Brida | 6. Parte delantera de la máquina |
| 2. Cable del freno de estacionamiento | 7. Horquilla |
| 3. Contratuerca delantera | 8. Chaveta |
| 4. Soporte del cable del freno | 9. Pasador |
| 5. Contratuerca trasera | 10. Palanca de activación del freno |

- Afloje la contratuerca trasera y retire el cable del soporte del cable de freno (Figura 40).
- Retire la chaveta y el pasador que sujetan la horquilla del cable del freno de estacionamiento a la palanca de activación del freno, y desconecte el cable de la palanca (Figura 40).
- Repita los pasos 1 a 4 con el cable del freno de estacionamiento del otro lado de la máquina.

Retirada de los asientos y de la base de los asientos

- En la parte inferior de la máquina, retire los 8 pernos con arandela prensada y las 8 arandelas que sujetan la base de los asientos a la chapa de suelo y al perfil trasero de la cabina (Figura 41).

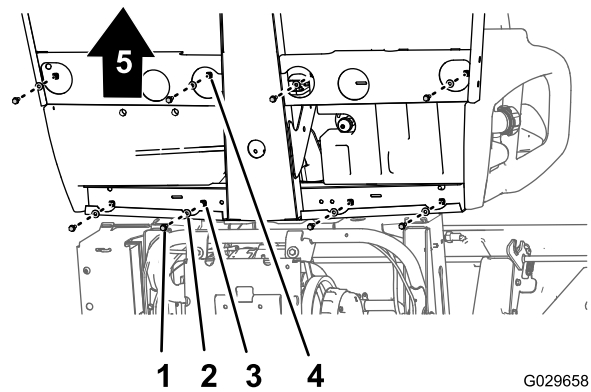

G029658

g029658

Figura 41

- | | |
|--|----------------------------------|
| 1. Perno con arandela prensada | 4. Taladro (chapa de suelo) |
| 2. Arandela | 5. Parte delantera de la máquina |
| 3. Taladro (perfil trasero de la cabina) | |

- Levante cuidadosamente el asiento, la base de los asientos y los cables del freno de estacionamiento de la máquina (Figura 41).

Importante: Observe el enrutado de los cables de freno de estacionamiento por el chasis al levantar el asiento y la base de los asientos de la máquina.

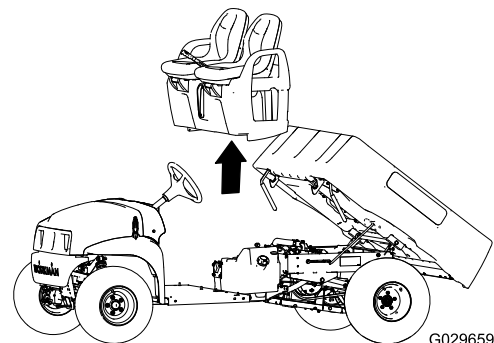

G029659

g029659

Figura 42

Cambio del cartucho de carbón

- Retire la manguera de aspiración del acoplamiento del cartucho de carbón marcado "Purge" (purga) (Figura 43).

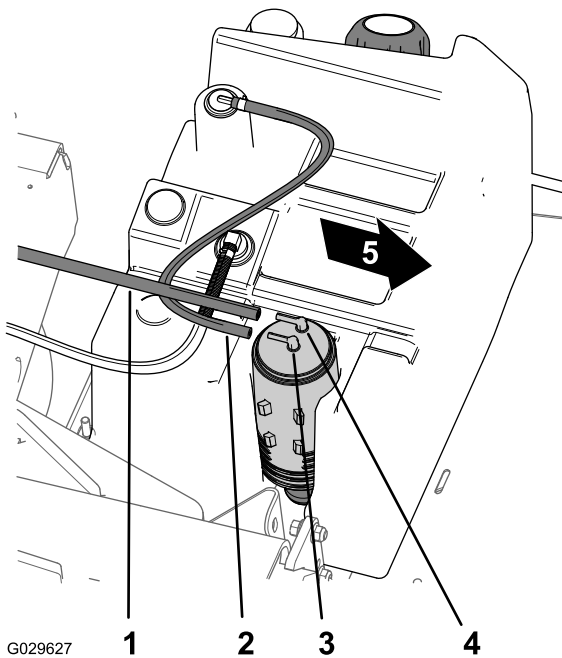

G029627

1 2 3 4

g029627

Figura 43

- | | |
|--|--|
| 1. Manguera de aspiración | 4. Acoplamiento del cartucho de carbón (purga) |
| 2. Manguera del depósito de combustible | 5. Parte delantera de la máquina |
| 3. Acoplamiento del cartucho de carbón (depósito de combustible) | |

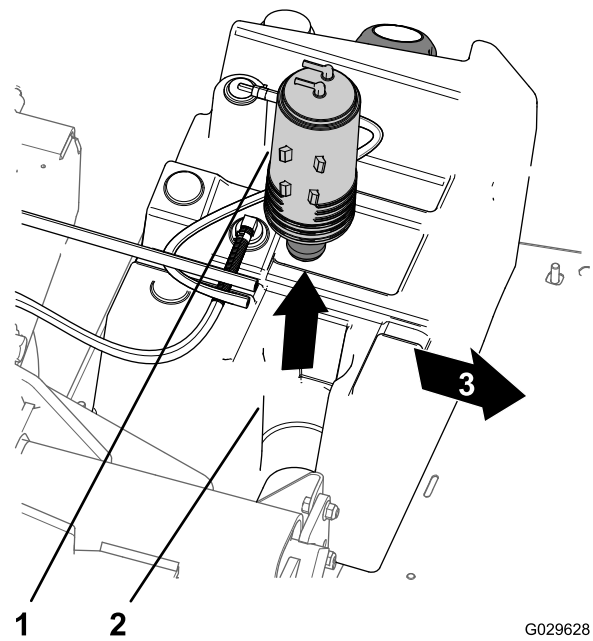

G029628

g029628

Figura 44

- | | |
|---|----------------------------------|
| 1. Cartucho de carbón | 3. Parte delantera de la máquina |
| 2. Soporte del cartucho de carbón (depósito de combustible) | |

- Retire la manguera del depósito de combustible del acoplamiento del cartucho de carbón marcado "Fuel Tank" (depósito de combustible) (Figura 43).
- Retire el cartucho de carbón del soporte del cartucho de carbón del depósito de combustible (Figura 44).

- Retire el filtro del cartucho de carbón y la sección corta de manguera del acoplamiento inferior del cartucho de carbón antiguo (Figura 45).

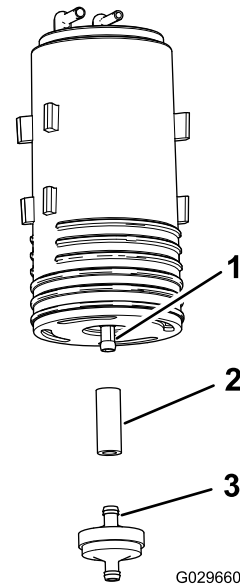

G029660

g029660

Figura 45

- | | |
|---|----------------------------------|
| 1. Acoplamiento inferior (cartucho de carbón) | 3. Filtro del cartucho de carbón |
| 2. Manguera | |

- Instale la manguera en el acoplamiento inferior del cartucho de carbón nuevo (Figura 45).

6. Introduzca el acoplamiento de un filtro del cartucho de carbón nuevo en la manguera ([Figura 45](#)).
7. Instale el cartucho de carbón nuevo en el soporte del cartucho de carbón del depósito de combustible con los acoplamientos de purga y del depósito de combustible orientados hacia atrás ([Figura 44](#)).
8. Conecte la manguera de aspiración al acoplamiento del cartucho de carbón marcado "Purge" (purga), y la manguera del depósito de combustible al acoplamiento marcado "Fuel Tank" (depósito de combustible) ([Figura 43](#)).
2. Alinee los taladros del soporte del cambio de marchas con los taladros de la base de los asientos, y sujete la placa a la base con los 4 pernos que retiró en el paso 3 de [Desconexión de los controles de la base de los asientos](#) (página 39).
3. Alinee los taladros de la placa del selector de marchas con los taladros del soporte, y sujete la placa al soporte usando los 4 pernos que retiró en el paso 2 de [Desconexión de los controles de la base de los asientos](#) (página 39).
4. Enrosque el pomo en la palanca de cambios y apriételo a mano ([Figura 39](#)).

Instalación de los asientos y la base de los asientos

1. Levante los asientos y la base de los asientos, colóquelos en la máquina y conecte los cables de freno al chasis ([Figura 41](#) y [Figura 42](#)).
2. Alinee los taladros de la base de los asientos con los taladros de la chapa de suelo y del perfil trasero de la cabina ([Figura 41](#) y [Figura 42](#)).
3. Monte la base de los asientos a la chapa de suelo y al perfil trasero de la cabina con los 8 pernos con arandela prensada y las 8 arandelas que retiró en el paso 1 de [Retirada de los asientos y de la base de los asientos](#) (página 40), y apriete los pernos a 1978 – 2542 N·cm (175 – 225 pulgadas-libra).

Instalación de los cables del freno de estacionamiento

1. Lleve el ajustador roscado del cable de freno de estacionamiento hasta el soporte del cable del freno, y la horquilla hasta la palanca de activación del freno ([Figura 40](#)).
2. Sujete la horquilla a la palanca de activación del freno con el pasador y la chaveta que retiró en el paso 4 de [Desconexión del cable del freno de estacionamiento](#) (página 39).
3. Alinee el ajustador roscado del cable del freno de estacionamiento con el soporte del cable de freno, y apriete la contratuerca trasera ([Figura 40](#)).

Nota: No deje que gire la contratuerca delantera.

4. Repita los pasos 1 a 3 con el cable del freno de estacionamiento del otro lado de la máquina.

Conexión de los controles en la base de los asientos

1. Conecte el conector eléctrico del interruptor de marcha atrás, que está situado dentro del soporte del selector de marchas.

Mantenimiento del sistema eléctrico

Seguridad del sistema eléctrico

- Desconecte la batería antes de reparar la máquina. Desconecte primero el terminal negativo y luego el positivo. Conecte primero el terminal positivo y luego el negativo.
- Cargue la batería en una zona abierta y bien ventilada, lejos de chispas y llamas. Desenchufe el cargador antes de conectar o desconectar la batería. Lleve ropa protectora y utilice herramientas aisladas.

Mantenimiento de la batería

Voltaje de la batería: 12 V con 300 A (arranque en frío) a -18 °C (0 °F).

- Mantenga siempre la batería limpia y completamente cargada.
- Si los bornes de la batería están corroídos, límpielos con una disolución de 4 partes de agua y 1 parte de bicarbonato sódico.
- Aplique una ligera capa de grasa en los terminales de la batería para evitar la corrosión.

Desconexión de la batería

⚠ ADVERTENCIA

Un enrutado incorrecto de los cables de la batería podría dañar la máquina y los cables, causando chispas. Las chispas podrían hacer explotar los gases de la batería, causando lesiones personales.

- **Desconecte siempre el cable negativo (negro) de la batería antes de desconectar el cable positivo (rojo).**
- **Conecte siempre el cable positivo (rojo) de la batería antes de conectar el cable negativo (negro).**
- **Coloque siempre la correa de la batería para proteger y fijar la batería.**

⚠ ADVERTENCIA

Los bornes de la batería o una herramienta metálica podrían hacer cortocircuito si entran en contacto con los componentes metálicos de la máquina, causando chispas. Las chispas podrían hacer explotar los gases de la batería, causando lesiones personales.

- **Al retirar o colocar la batería, no deje que los bornes toquen ninguna parte metálica de la máquina.**
 - **No deje que las herramientas metálicas hagan cortocircuito entre los bornes de la batería y las partes metálicas de la máquina.**
1. Apriete los lados de la tapa de la batería y retire la tapa de la parte superior de la batería (Figura 46).



Figura 46

- | | |
|-------------------------------------|---|
| 1. Borne positivo (+) de la batería | 5. Tapa de la batería |
| 2. Cable positivo de la batería | 6. Brida de la batería |
| 3. Cable negativo de la batería | 7. Contratuerca |
| 4. Borne negativo (-) de la batería | 8. Perno de cuello cuadrado de la batería |
-
2. Desconecte el cable negativo del borne de la batería (Figura 46).
 3. Desconecte el cable positivo del borne de la batería (Figura 46).

Cómo retirar la batería

1. Desconecte los cables de la batería; consulte [Desconexión de la batería](#) (página 43).

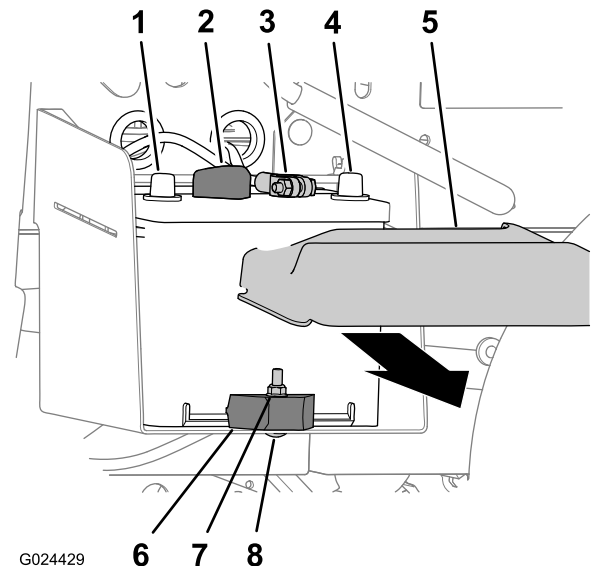
2. Retire la contratuerca, el perno de cuello cuadrado y la abrazadera que sujetan la batería a la bandeja de la batería (Figura 46).
3. Retire la batería de su bandeja (Figura 46).

Instalación de la batería

1. Alinee la batería con la bandeja de la batería de la máquina (Figura 46).

Nota: Asegúrese de que los bornes positivo y negativo de la batería están alineados como se muestra en la Figura 46.

2. Sujete la batería a la bandeja de la batería con la abrazadera, el perno de cuello cuadrado y la contratuerca (Figura 46).
3. Desconecte los cables de la batería; consulte [Conexión de la batería \(página 44\)](#).

Conexión de la batería

1. Conecte el cable positivo al borne de la batería (Figura 46).
2. Conecte el cable negativo al borne de la batería (Figura 46).
3. Instale la tapa de la batería en la parte superior de la batería (Figura 46).

Carga de las baterías

⚠ ADVERTENCIA

El proceso de carga de la batería produce gases que pueden explotar.

No fume cerca de la batería, y mantenga alejada de la batería cualquier chispa o llama.

Importante: Mantenga siempre la batería completamente cargada. Esto es especialmente importante para evitar daños a la batería cuando la temperatura está por debajo de los 0 °C (32 °F).

1. Retire la batería de la máquina; consulte [Desconexión de la batería \(página 43\)](#).
2. Conecte un cargador de baterías de 3 a 4 amperios a los bornes de la batería. Cargue la batería a 3 – 4 amperios durante 4 a 8 horas (12 V).

Nota: No cargue demasiado la batería.

3. Instale la batería; consulte [Instalación de la batería \(página 44\)](#).

Cómo almacenar la batería

Si la máquina va a estar inactiva durante más de 30 días, retire la batería y cárguela totalmente.

Guárdela en una estantería o en la máquina. Deje desconectados los cables si la guarda en la máquina. Guarde la batería en un ambiente fresco para evitar el rápido deterioro de la carga. Para evitar que la batería se congele, asegúrese de que está totalmente cargada.

Cambio de los fusibles

Hay 4 fusibles en el sistema eléctrico. Se encuentran debajo del asiento (Figura 47).

Elevación de la plataforma (libre; kit opcional)	15 A
Claxon/Puerto de alimentación USB	20 A
Faros	10 A
Fusible de la máquina	10 A



Figura 47

1. Bloque de fusibles
2. Bloque de terminales de tierra

Mantenimiento de los faros

Cambio del faro

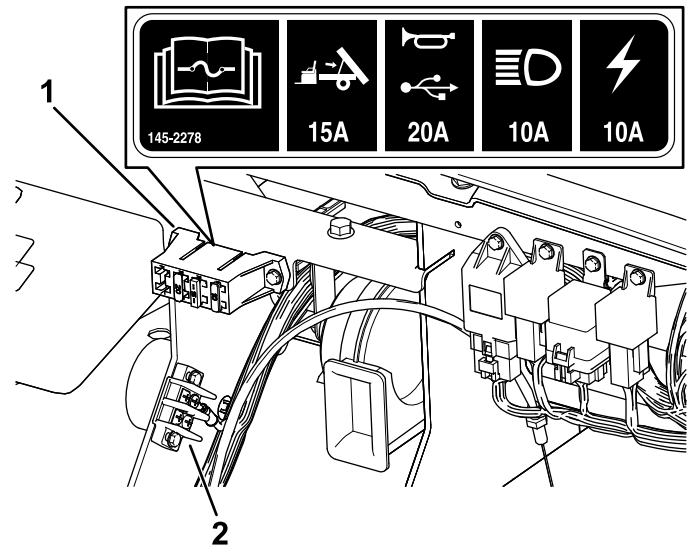
Especificación: consulte el *Catálogo de piezas*.

1. Desconecte la batería; consulte [Desconexión de la batería \(página 43\)](#).
2. Abra el capó.
3. Desconecte el conector eléctrico del arnés de cables del conector del conjunto de la lámpara (Figura 48).



Figura 48

g312735

- | | |
|--------------------------|---------------------------------|
| 1. Conector rápido | 4. Faro |
| 2. Hueco del parachoques | 5. Conector eléctrico del arnés |
| 3. Tornillo de ajuste | 6. Conjunto de la luz |

- Retire los conectores rápidos que sujetan el faro al soporte del faro (Figura 48).

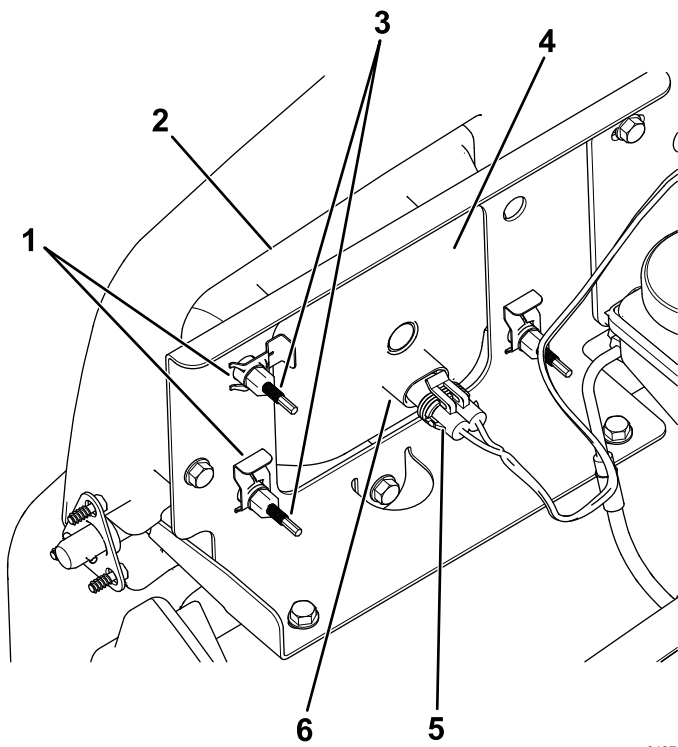
Nota: Guarde todas las piezas para la instalación del faro nuevo.

- Retire el faro desplazándolo hacia adelante y pasándolo por el hueco del parachoques delantero (Figura 48).
- Introduzca el faro nuevo a través del hueco del parachoques (Figura 48).

Nota: Asegúrese de que las clavijas quedan alineadas con los taladros del soporte de montaje, detrás del parachoques.

- Sujete el conjunto del faro con los conectores rápidos que se retiraron en el paso (4).
- Conecte el conector eléctrico del arnés de cables al conector del conjunto de la lámpara (Figura 48).
- Ajuste los faros para orientar las haces según se desee; consulte [Ajuste de los faros \(página 45\)](#).

Ajuste de los faros

Utilice el procedimiento siguiente para ajustar la posición de las haces de luz después de cambiar o reinstalar un faro.

- Aparque la máquina en una superficie nivelada con los faros a unos 7.5 m (25') de una pared (Figura 49).
- Mida la distancia entre el suelo y el centro del faro y haga una señal en la pared a la misma altura.
- Gire la llave a la posición de CONECTADO y encienda los faros.
- Tome nota de la zona iluminada por los faros en la pared.

La parte más brillante del haz del faro debe estar a 20 cm (8") por debajo de la señal hecha en la pared (Figura 49).



Figura 49

g312734

- En la parte trasera del faro, gire los tornillos de ajuste (Figura 48) para pivotar el conjunto y ajustar de la posición del haz de luz.
- Conecte la batería y cierre el capó; consulte [Conexión de la batería \(página 44\)](#).

Mantenimiento del sistema de transmisión

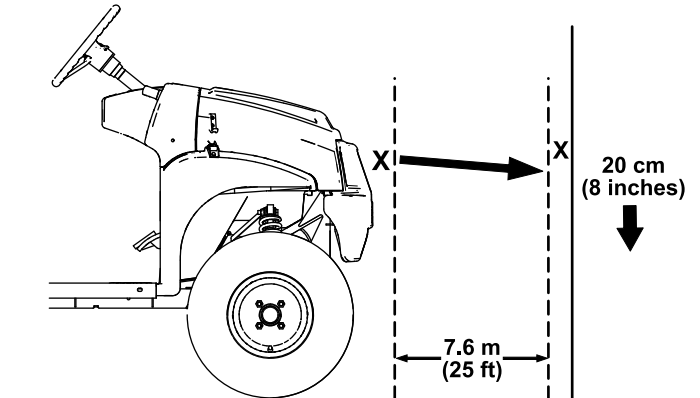
Mantenimiento de los neumáticos

Intervalo de mantenimiento: Cada 100 horas—Compruebe la condición de los neumáticos y las llantas.

Cada 100 horas—Apriete las tuercas de las ruedas.

1. Inspeccione los neumáticos y las llantas en busca de señales de daños y desgaste.

Nota: Puesto que los neumáticos o las llantas pueden resultar dañados en incidencias producidas durante el uso, como por ejemplo golpear un bordillo, es necesario inspeccionar los neumáticos después de dichas incidencias.

2. Apriete las tuercas de las ruedas a 108–122 N·m (80–90 pies-libra).

Inspección de los componentes de dirección y suspensión

Intervalo de mantenimiento: Cada 100 horas—Inspeccione los componentes de la dirección y la suspensión en busca de componentes sueltos o dañados.

Con el volante en la posición central (Figura 50), gire el volante a la izquierda o a la derecha. Si gira el volante más de 13 mm (½") a la izquierda o a la derecha y los neumáticos no giran, compruebe que los siguientes componentes de dirección y suspensión no están sueltos o dañados:

- Unión entre el eje de dirección y la cremallera

Importante: Inspeccione la condición y la integridad del retén del eje del piñón (Figura 51).

- Barras de acoplamiento de la cremallera de dirección



Figura 50

1. Volante en la posición central
2. 13 mm (½") desde el centro del volante

g313199

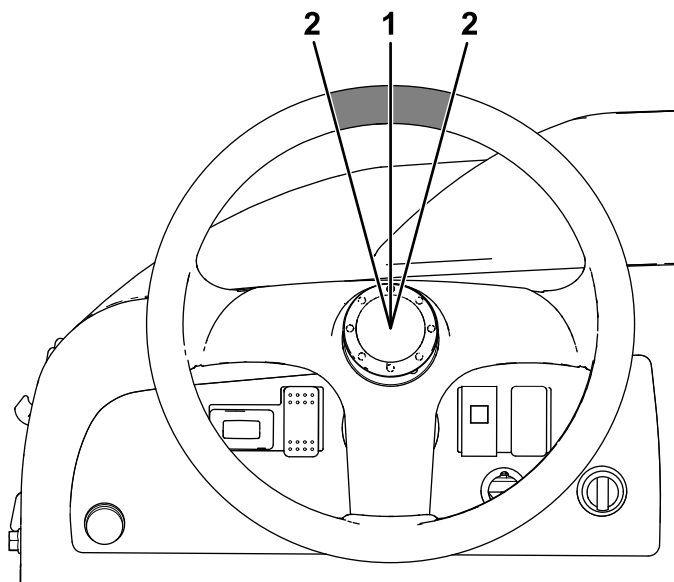

Figura 51

1. Retén del eje del piñón

g313201

Ajuste de la convergencia de las ruedas delanteras

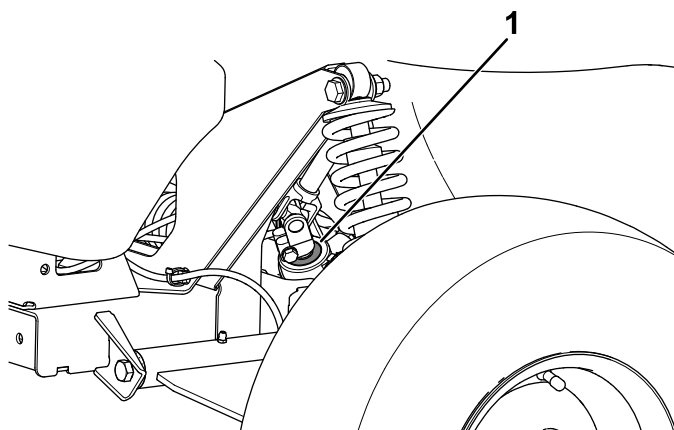
Intervalo de mantenimiento: Cada 100 horas/Cada año (lo que ocurra primero)—Compruebe la caída y la convergencia de las ruedas delanteras.

Preparación para ajustar la caída o la convergencia

1. Compruebe la presión de los neumáticos para asegurarse de que están inflados a 0.82 bar (12 psi).

- Añada peso en el asiento del conductor equivalente al peso medio de los operadores que utilizarán la máquina, o haga que un operador se siente en el asiento. El peso o el operador deberá permanecer en el asiento durante todo el procedimiento de ajuste.
- En una superficie nivelada, haga rodar la máquina en línea recta hacia atrás unos 2 m – 3 m (6' – 12'), y luego hacia adelante en línea recta hasta la posición de partida. De esta manera, la suspensión se asentará en su posición de funcionamiento.

Ajuste de la caída

Herramientas proporcionadas por el propietario: llave de gancho, Pieza Toro 132-5069; consulte a su distribuidor autorizado Toro.

Importante: Realice los ajustes de caída solo si está utilizando un accesorio delantero o si produce un desgaste irregular de los neumáticos.

- Compruebe la caída en cada rueda; debe estar lo más cerca posible de una caída neutra (cero).

Nota: Los neumáticos deben estar alineados con el dibujo apoyado uniformemente sobre el suelo para que el desgaste sea uniforme.

- Si la caída de la rueda está mal, utilice la llave de gancho para girar el collarín del amortiguador para alinear la rueda (Figura 52).



Figura 52

- Muelle del amortiguador
- Collarín
- Longitud del muelle

Ajuste de la convergencia de las ruedas delanteras

Importante: Antes de ajustar la convergencia, asegúrese de que la caída está lo más cerca posible de una caída neutra; consulte [Ajuste de la caída \(página 47\)](#).

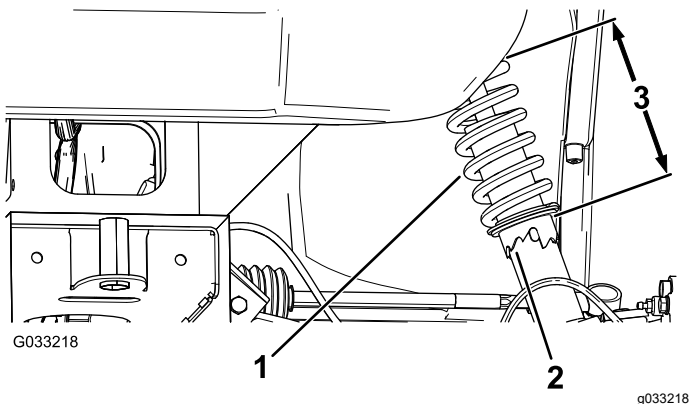
- Mida la distancia entre los neumáticos delanteros a la altura del eje, en la parte delantera y trasera de las ruedas (Figura 53).



Figura 53

- Línea central de los neumáticos – detrás
- Línea central de los neumáticos – delante
- Línea central del eje

- Si la distancia no es de 0–6 mm (0–¼"), afloje las contratuercas en el extremo exterior de las bielass (Figura 54).

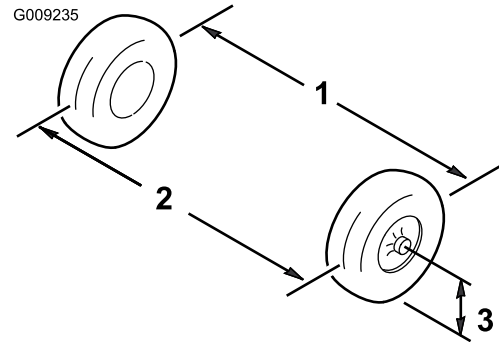

Figura 54

- Biela
- Contratuerca

- Gire ambas bielass para mover la parte delantera del neumático hacia dentro o hacia fuera.
- Apriete las contratuercas de las bielass cuando el ajuste sea correcto.
- Asegúrese de que el volante tiene un recorrido completo en ambas direcciones.

Comprobación del nivel de fluido del transeje

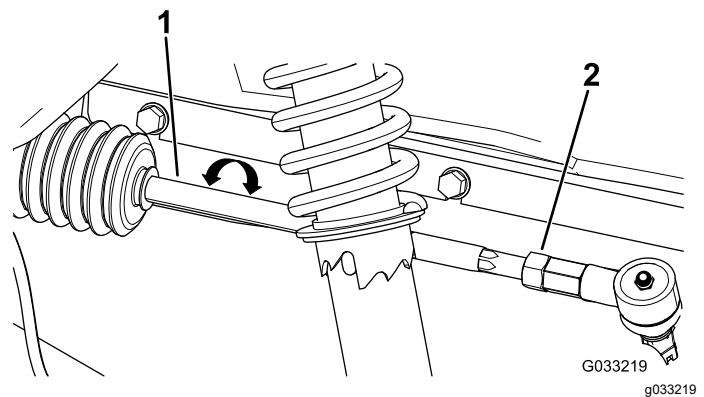
Intervalo de mantenimiento: Cada 100 horas

Tipo de fluido: SAE 10W-30 (servicio API SJ o superior)

- Aparque la máquina en una superficie nivelada, mueva la transmisión a la posición de PUNTO

MUERTO, ponga el freno de estacionamiento, apague el motor y retire la llave.

2. Retire el perno del orificio indicador del nivel (Figura 55).

Nota: El nivel de fluido del transeje debe llegar al borde inferior del orificio indicador del nivel.



Figura 55

1. Orificio indicador del nivel

3. Si el nivel de fluido del transeje no está al nivel del borde inferior del orificio indicador de nivel, llene el depósito con el fluido especificado; consulte [Cambio del fluido del transeje \(página 48\)](#).

Cambio del fluido del transeje

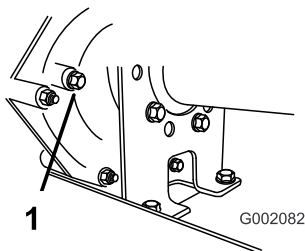
Intervalo de mantenimiento: Cada 800 horas/Cada año (lo que ocurra primero)

Tipo de fluido: SAE 10W-30 (servicio API SJ o superior)

Capacidad de fluido: 1.4 litros (1.5 cuartos US)

1. Aparque la máquina en una superficie nivelada, mueva la transmisión a la posición de PUNTO MUERTO, ponga el freno de estacionamiento, apague el motor y retire la llave.
2. Limpie la zona alrededor de los tapones de vaciado y llenado con un trapo (Figura 56).



Figura 56

1. Tapón de vaciado
2. Tapón de llenado

3. Coloque un recipiente de vaciado con capacidad de 2 litros (2.1 cuartos) o más debajo del tapón de vaciado.
4. Retire el indicador girándolo en sentido antihorario (Figura 56).

Nota: Guarde el tapón de llenado y la junta para su instalación en el paso 8.

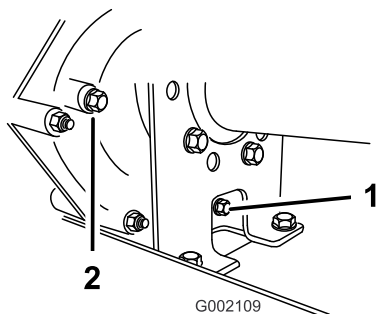
5. Retire el indicador girándolo en sentido antihorario (Figura 56).

Nota: Guarde el tapón de vaciado y la junta para su instalación en el paso 6.

Nota: Deje que el fluido se drene completamente del transeje.

6. Instale y apriete el tapón de vaciado y la junta en el orificio de llenado de la transmisión (Figura 56).

Nota: Elimine el fluido usado en un centro de reciclaje homologado.

7. Llene el depósito (Figura 57) a través del orificio de llenado con aproximadamente 1.4 litros (1.5 cuartos US) del fluido especificado, hasta que el nivel de fluido de la transmisión esté enrasado con el borde inferior de la rosca (Figura 56).



Figura 57

1. Llenado de fluido

8. Instale y apriete el tapón y la junta en el orificio de llenado de la transmisión (Figura 56).
9. Arranque el motor y empiece a trabajar con la máquina.
10. Compruebe el nivel de fluido y añada más fluido si el nivel no llega a las roscas del orificio de llenado (Figura 56).

Comprobación y ajuste del punto muerto

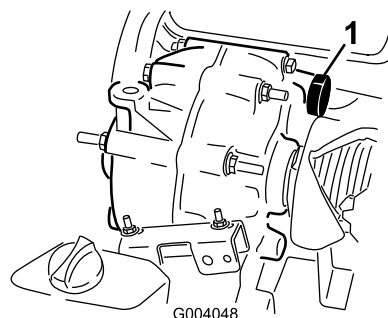
Intervalo de mantenimiento: Cada 100 horas

Para realizar operaciones de mantenimiento de rutina y/o diagnósticos del motor, debe ponerse el transeje

en PUNTO MUERTO (Figura 58). El selector de marchas de la máquina dispone de una posición de PUNTO MUERTO, que controla el punto muerto del transeje. Tome las siguientes medidas para asegurarse de que la palanca de cambios acciona correctamente el punto muerto del transeje:

1. Mueva la transmisión a la posición de PUNTO MUERTO.
2. Asegúrese de que la pletina de punto muerto está en posición de PUNTO MUERTO (nivelada respecto al soporte de montaje del cable situado debajo del soporte del cambio de marchas) girando el embrague arrastrado (Figura 58).

Nota: La máquina no debe desplazarse ni hacia adelante ni hacia atrás. Si lo hace, mueva manualmente la pletina de punto muerto a la posición de PUNTO MUERTO.



Figura 58

1. Pletina de punto muerto
2. Contratuercas

3. Gire 1 de las contratuercas (Figura 58) para obtener un espacio de 0.762 mm – 1.524 mm (0.030" – 0.060") entre la parte inferior de la tuerca/arandela y la pletina de punto muerto.

Nota: Debe sujetar el eje roscado por debajo de la pletina para ajustar la posición de la contratuerca.

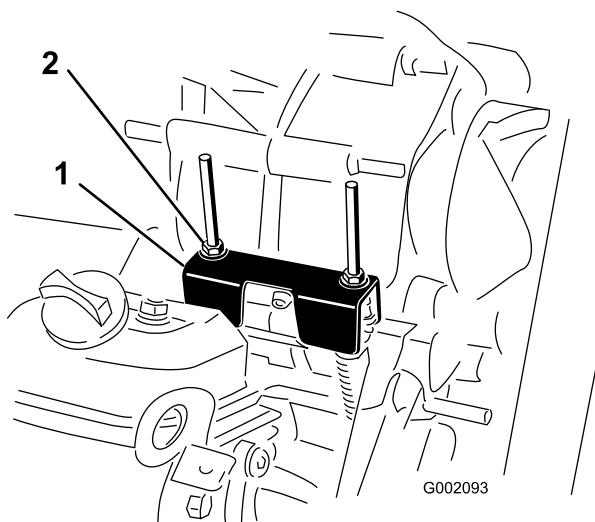
4. Gire la otra contratuerca para obtener una distancia de 0.76 mm – 1.52 mm (0.03" – 0.06") entre la parte inferior de la tuerca/arandela y la pletina de punto muerto.
5. Tire hacia arriba de cada cable de cambio y asegúrese de que hay una distancia de 0.76 mm – 1.52 mm (0.03" – 0.06") entre la tuerca/arandela y la pletina de punto muerto (Figura 59).

Nota: Si no hay espacio, ajuste las tuercas hasta obtener el espacio especificado.



Figura 59

1. Pletina de punto muerto
2. Tirar hacia arriba
3. Protector del cable
4. Distancia de 0.76 a 1.52 mm (0.03" a 0.06")
5. **Mal** – ajustar hasta obtener un espacio de 0.76 mm – 1.52 mm (0.03" – 0.06")

6. Arranque el motor y cambie varias veces a ADELANTE, ATRÁS y PUNTO MUERTO, para asegurarse de que la pletina de punto muerto funciona correctamente.

Mantenimiento del embrague de la transmisión principal

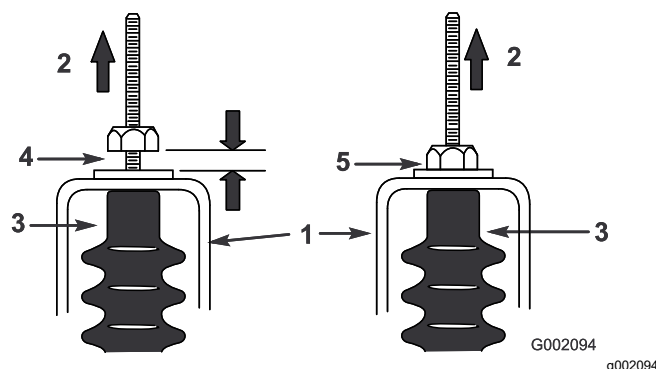
Intervalo de mantenimiento: Cada 400 horas/Cada año (lo que ocurra primero)

⚠ CUIDADO

El polvo que hay en el embrague se levantará y podría dañar sus ojos, o usted podría inhalarlo y tener dificultades para respirar.

Lleve lentes de seguridad y una máscara de polvo u otra protección ocular y respiratoria mientras realiza este procedimiento.

1. Eleve y enganche la plataforma de carga.
2. Retire los 3 pernos que sujetan la cubierta al embrague, y retire la cubierta (Figura 60).

Nota: Guarde la cubierta y los pernos para la instalación.



Figura 60

g011947

1. Cubierta
2. Pernos

3. Limpie a fondo el interior de la cubierta y los componentes interiores del embrague usando aire comprimido.
4. Instale la tapa del embrague, fijándola con los 3 pernos (Figura 60) que retiró en 2.
5. Baje la plataforma de carga.

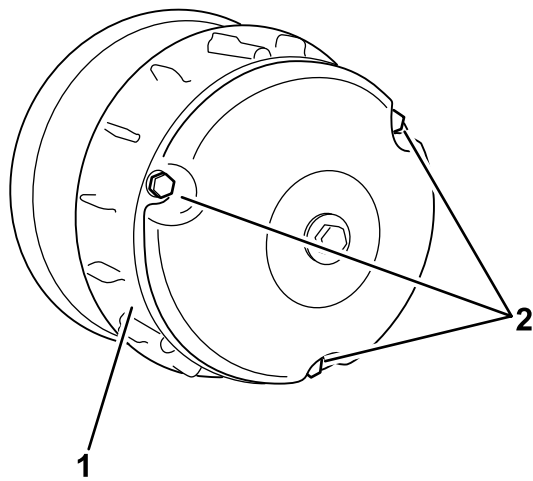
Reducción de la velocidad máxima

⚠ CUIDADO

El polvo que hay en el embrague se levantará y podría dañar sus ojos, o usted podría inhalarlo y tener dificultades para respirar.

Lleve lentes de seguridad y una máscara de polvo u otra protección ocular y respiratoria mientras realiza este procedimiento.

1. Eleve y enganche la plataforma de carga; consulte [Elevación de la plataforma de carga \(página 19\)](#).
2. Retire los pernos que sujetan la tapa del embrague primario, como se muestra en la [Figura 61](#).

Importante: Extreme las precauciones al retirar la tapa del embrague; el muelle está bajo presión.

Importante: Tome nota de la orientación de la X en las tapas del embrague y en los embragues para la instalación posterior.

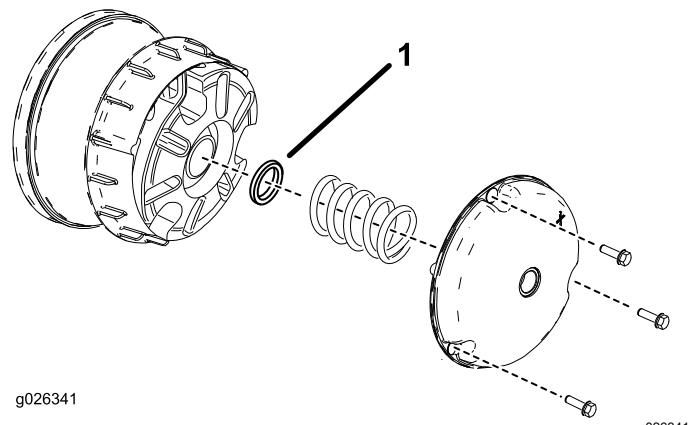

g026341

g026341

Figura 61

1. Espaciador del embrague

3. Retire el muelle.
4. Añada o retire espaciadores para ajustar la velocidad máxima. Utilice la tabla siguiente para determinar el número de espaciadores necesarios.

Espaciadores	Velocidad máxima
2 (estándar)	26 km/h (16 mph) (estándar)
3	19 km/h (12 mph)
4	14 km/h (9 mph)
5	10 km/h (6 mph)
6	6 km/h (4 mph)

Importante: No utilice la máquina sin tener colocados al menos 2 espaciadores de embrague.

5. Instale el muelle y la tapa del embrague.

Importante: Asegúrese de que la X está en su posición original.

6. Apriete los pernos a 179–228 N·m (132–168 pies-libra).

Mantenimiento del sistema de refrigeración

Seguridad del sistema de refrigeración

- La ingestión del refrigerante del motor puede causar envenenamiento; manténgalo fuera del alcance de niños y animales domésticos.
- Una descarga de refrigerante caliente bajo presión, o cualquier contacto con el radiador caliente y los componentes que lo rodean, puede causar quemaduras graves.
 - Siempre deje que el motor se enfríe durante al menos 15 minutos antes de retirar el tapón del radiador.
 - Utilice un trapo al abrir el tapón del radiador, y ábralo lentamente para permitir la salida del vapor.
- No haga funcionar la máquina sin tener colocadas las cubiertas.
- Mantenga alejados del ventilador y la correa de transmisión en movimiento los dedos, las manos y la ropa suelta.
- Apague el motor y retire la llave antes de realizar cualquier tarea de mantenimiento.

Limpieza de las zonas de refrigeración del motor

Intervalo de mantenimiento: Cada 100 horas Limpie el sistema de refrigeración con el doble de frecuencia en condiciones de uso especiales; consulte [Mantenimiento de la máquina en condiciones de operación especiales](#) (página 28).

Importante: La operación del motor con la rejilla giratoria bloqueada, las aletas de refrigeración sucias o atascadas, o sin las cubiertas de ventilación dañará el motor debido al sobrecalentamiento.

Importante: No limpie nunca el motor con un lavador a presión porque el agua podría contaminar el sistema de combustible.

Limpie la rejilla giratoria, las aletas de refrigeración y las superficies externas del motor.

Nota: Limpie los componentes de refrigeración del motor más a menudo en condiciones de mucho polvo y suciedad.

Mantenimiento de los frenos

Inspección de los frenos

Intervalo de mantenimiento: Cada 100 horas

Importante: Los frenos constituyen un componente de seguridad de la máquina de importancia vital. Inspecciónelos minuciosamente en los intervalos de mantenimiento recomendados para asegurar un nivel óptimo de rendimiento y seguridad.

- Inspeccione las pastillas de freno en busca de desgaste y daños. Si el grosor de la pastilla es inferior a 1.6 mm (1/16"), cambie la pastilla.
- Inspeccione el soporte y los demás componentes por si hubiera señales de desgaste o deformación excesivos. Sustituya cualquier componente deformado.
- Compruebe el nivel del líquido de frenos; consulte [Comprobación del nivel del líquido de frenos](#) (página 53).

Ajuste de la palanca del freno de estacionamiento

Intervalo de mantenimiento: Cada 200 horas

1. Retire la empuñadura de la palanca del freno de estacionamiento ([Figura 62](#)).



Figura 62

- | | |
|-----------------------------|---|
| 1. Empuñadura | 3. Tornillo de fijación |
| 2. Pomo de ajuste del freno | 4. Palanca del freno de estacionamiento |

2. Afloje el tornillo de fijación que sujeta el pomo de ajuste del freno a la palanca del freno de estacionamiento ([Figura 62](#)).
3. Gire el pomo de ajuste del freno hasta que se requiera una fuerza de 133–156 N

(30–35 lbf) para accionar la palanca de freno de estacionamiento (Figura 62).

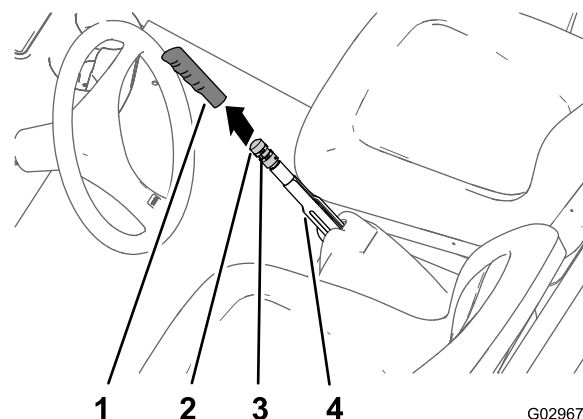
Nota: Si después de girar el pomo de ajuste del freno por todo su recorrido, no puede obtener la fuerza de 133–156 N (30–35 lbf) necesaria para aplicar el freno de estacionamiento, realice el procedimiento de ajuste de los cables de freno; consulte [Ajuste de los cables de los frenos](#) (página 52).

4. Apriete el tornillo de fijación e instale la empuñadura (Figura 62).

Ajuste de los cables de los frenos

1. Retire la empuñadura de la palanca del freno de estacionamiento (Figura 62).
2. Afloje el tornillo de fijación (Figura 62) que sujeta el pomo de ajuste del freno a la palanca del freno de estacionamiento, quite el freno de estacionamiento y afloje el pomo de ajuste del freno.
3. En la parte inferior de la máquina, afloje 4 vueltas la contratuerca trasera del ajustador roscado del cable del freno de estacionamiento (Figura 63).



Figura 63

- | | |
|--------------------------------|---|
| 1. Contratuerca delantera | 4. Ajustador roscado (cable del freno de estacionamiento) |
| 2. Contratuerca trasera | 5. Parte delantera de la máquina |
| 3. Soporte del cable del freno | |

4. Apriete la contratuerca delantera (Figura 63).
5. Gire el pomo de ajuste del freno (Figura 62) hasta que se requiera una fuerza de 133–156 N (30–35 lbf) para accionar la palanca de freno de estacionamiento.
 - Si no puede ajustar el pomo de ajuste del freno **aflojándolo** para aplicar la palanca del freno de estacionamiento con una fuerza de 133–156 N (30–35 lbf), realice el procedimiento siguiente:

- A. Afloje 1 vuelta la contratuerca delantera (Figura 63) del ajustador roscado del cable del freno de estacionamiento.
- B. Apriete la contratuerca trasera (Figura 63).
- C. Gire el pomo de ajuste del freno (Figura 62) hasta que se requiera una fuerza de 133–156 N (30–35 lbf) para accionar la palanca de freno de estacionamiento.
- D. Repita los pasos A a C hasta 2 veces más para obtener una fuerza de 133–156 N (30–35 lbf) en el freno de estacionamiento.

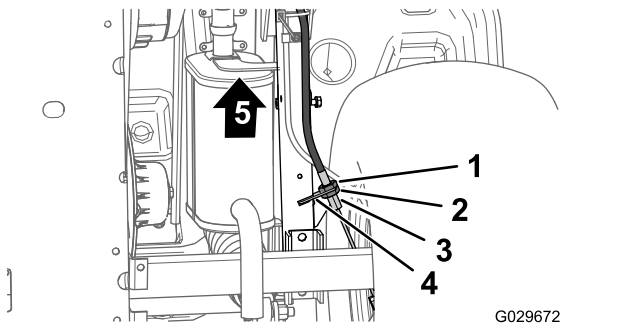
- Si no puede ajustar el pomo de ajuste del freno **apretándolo** para aplicar la palanca del freno de estacionamiento con una fuerza de 133–156 N (30–35 lbf), realice el procedimiento siguiente:

- A. Afloje 1 vuelta la contratuerca trasera (Figura 63) del ajustador roscado del cable del freno de estacionamiento.
- B. Apriete la contratuerca delantera (Figura 63).
- C. Gire el pomo de ajuste del freno (Figura 62) hasta que se requiera una fuerza de 133–156 N (30–35 lbf) para accionar la palanca de freno de estacionamiento.
- D. Repita los pasos A a C hasta 3 veces más para obtener una fuerza de 133–156 N (30–35 lbf) en el freno de estacionamiento.

Nota: Si no es posible ajustar el cable del freno de estacionamiento lo suficiente para situar el pomo de ajuste del freno en su intervalo de ajuste, compruebe el desgaste de las pastillas de freno.

- Apriete el tornillo de fijación e instale la empuñadura (Figura 62).

Comprobación del nivel del líquido de frenos

Intervalo de mantenimiento: Cada vez que se utilice o diariamente—Comprobación del nivel del líquido de frenos. Compruebe el nivel del líquido de frenos antes de arrancar el motor por primera vez.

Tipo de líquido de frenos: DOT 3

1. Aparque la máquina en una superficie nivelada.
2. Ponga el freno de estacionamiento.
3. Apague el motor y retire la llave.
4. Levante el capó para acceder al cilindro del freno principal y al depósito (Figura 64).



Figura 64

1. Cuello de llenado (depósito)
2. Tapón del depósito
3. Líquido de frenos DOT 3

5. Mire el nivel de aceite en el lateral del depósito (Figura 65).

Nota: El nivel debe estar por encima de la línea Mínimo.

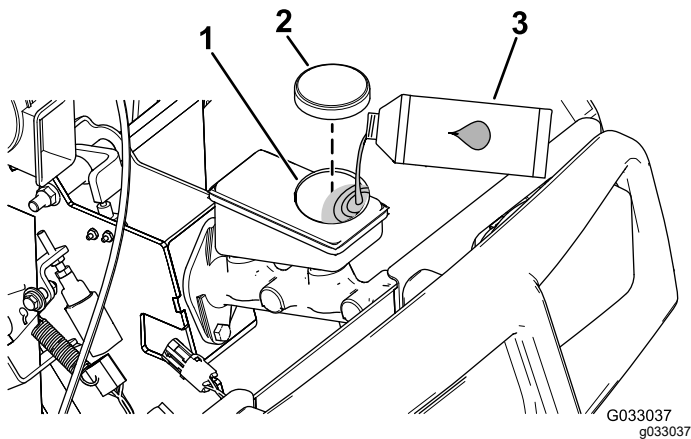

Figura 65

1. Depósito del líquido de frenos
2. Línea Mínimo

6. Si el nivel de fluido es bajo, haga lo siguiente:
 - A. Limpie la zona alrededor del tapón del depósito y retire el tapón (Figura 64).
 - B. Añada líquido de frenos DOT 3 al depósito hasta que el nivel esté por encima de la línea Mínimo (Figura 65).

Nota: No llene demasiado el depósito del líquido de frenos.

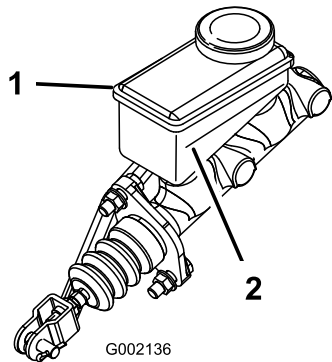
 - C. Coloque el tapón del depósito (Figura 64).
7. Cierre el capó.

Cambio del líquido de frenos

Intervalo de mantenimiento: Cada 1000 horas

Póngase en contacto con su distribuidor Toro autorizado.

Mantenimiento de las correas

Mantenimiento de la correa de transmisión

Comprobación de la correa de transmisión

Intervalo de mantenimiento: Después de las primeras 8 horas

Cada 200 horas

1. Aparque la máquina en una superficie nivelada, ponga el freno de estacionamiento, apague el motor y retire la llave.
2. Eleve la plataforma y asegúrela con la varilla de sujeción.
3. Mueva la transmisión a la posición de PUNTO MUERTO.
4. Haga girar la correa e inspecciónela (Figura 66) para asegurarse de que no está excesivamente desgastada o dañada.

Nota: Cambie la correa si está excesivamente desgastada o dañada; consulte [Sustitución de la correa de transmisión](#) (página 54).



Figura 66

1. Correa de transmisión
2. Embrague primario
3. Embrague secundario

5. Baje la plataforma de carga.

Sustitución de la correa de transmisión

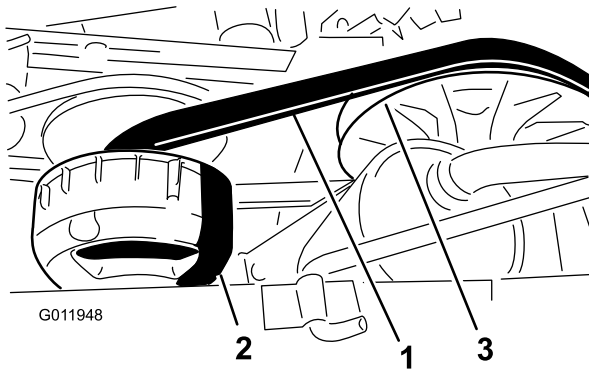
1. Eleve la plataforma de carga.
2. Ponga la transmisión en PUNTO MUERTO, ponga el freno de estacionamiento, gire el interruptor de encendido a la posición de APAGADO y retire la llave.

3. Haga girar la correa y llévela sobre el embrague secundario (Figura 66).

4. Retire la correa del embrague primario (Figura 66).

Nota: Deseche la correa usada.

5. Coloque la correa nueva sobre el embrague primario (Figura 66).

6. Haga girar la correa y llévela sobre el embrague secundario (Figura 66).

7. Baje la plataforma de carga.

Ajuste de la correa del generador de arranque

Intervalo de mantenimiento: Después de las primeras 8 horas

Cada 200 horas

1. Eleve la plataforma de carga.
2. Afloje la tuerca del pivote del generador de arranque (Figura 67).



Figura 67

1. Alojamiento del embrague primario
2. Correa de transmisión
3. Soporte del pivote del generador
4. Tuerca del pivote
5. Generador de arranque
6. Correa del generador de arranque

3. Coloque una palanca entre el soporte del motor y el motor de arranque.

4. Aplique presión descendente sobre la palanca para hacer girar el motor de arranque hacia abajo en la ranura, hasta que la tensión de la correa sólo permita una desviación de 6 mm (1/4") con una fuerza de 44 N·m (10 pies-libra) (Figura 67).

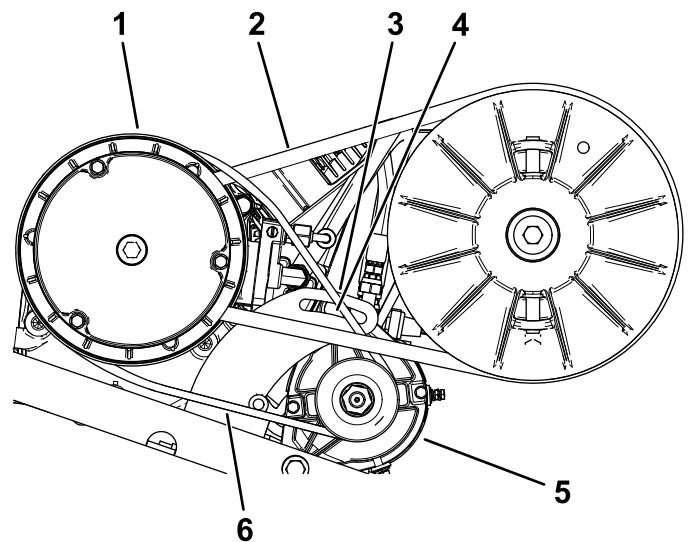
5. Apriete la tuerca del pivote a mano y retire la palanca (Figura 67).
6. Apriete la tuerca del pivote a 88–115 N·m (65–85 pies-libra).
7. Baje la plataforma de carga.

Mantenimiento del chasis

Ajuste de los enganches de la plataforma de carga

Si el enganche de la plataforma de carga está mal ajustado, la plataforma vibrará hacia arriba y hacia abajo al conducir la máquina. Puede ajustar los topes de los enganches para lograr un buen ajuste entre la plataforma de carga y el chasis.

1. Afloje la contratuerca del extremo del tope del enganche (Figura 68).

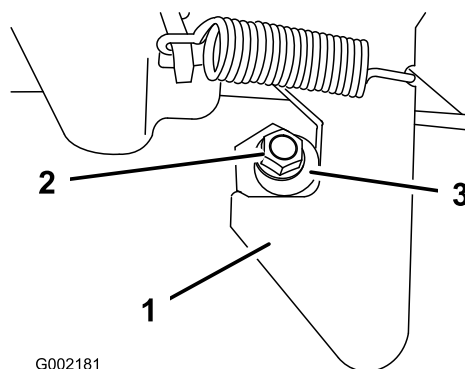

G002181

g002181

Figura 68

- | | |
|-----------------|----------------------|
| 1. Cierre | 3. Clavija de cierre |
| 2. Contratuerca | |

2. Gire el tope del enganche en sentido horario hasta que quede apretado contra el enganche (Figura 68).
3. Apriete el perno a 19.7–25.4 N·m (175–225 pulgadas-libra).
4. Repita los pasos 1 a 3 con el enganche del otro lado de la máquina.

Limpieza

Lavado de la máquina

Intervalo de mantenimiento: Cada vez que se utilice o diariamente—Lavado de la máquina.

Lave la máquina cuando sea necesario con agua sola o con detergente suave. Puede utilizar un trapo para lavar la máquina.

Importante: No utilice agua salobre o reciclada para limpiar la máquina.

Importante: No utilice equipos de lavado a presión para lavar la máquina. Los equipos de lavado a presión pueden dañar el sistema eléctrico, hacer que se desprendan pegatinas importantes, o eliminar grasa necesaria en los puntos de fricción. Evite el uso excesivo de agua cerca del panel de control, el motor y la batería.

Importante: No lave la máquina con el motor en marcha. Si se lava la máquina con el motor en marcha, pueden producirse daños internos en el motor.

Almacenamiento

Seguridad durante el almacenamiento

- Apague la máquina, retire la llave y espere a que se detenga todo movimiento antes de dejar el puesto del operador. Deje que se enfríe la máquina antes de hacer trabajos de ajuste, mantenimiento, limpieza o almacenamiento.
- No guarde la máquina o un recipiente de combustible en un lugar donde pudiera haber una llama desnuda, chispas o una llama piloto, por ejemplo en un calentador de agua u otro electrodoméstico.

Almacenamiento de la máquina

Intervalo de mantenimiento: Cada 200 horas—Inspeccione el freno de servicio y el freno de estacionamiento.

Cada 400 horas—Inspeccione visualmente los frenos para comprobar el desgaste de las zapatillas.

Después de las primeras 50 horas

Cada 600 horas/Cada año (lo que ocurra primero)

1. Coloque la máquina en una superficie nivelada, ponga el freno de estacionamiento, apague el motor y retire la llave.
2. Limpie la suciedad de toda la máquina, incluyendo el exterior del motor.
3. Inspeccione los frenos; consulte [Inspección de los frenos \(página 51\)](#).
4. Revise el limpiador de aire; consulte [Mantenimiento del filtro de aire \(página 33\)](#).
5. Selle la entrada del limpiador de aire y la salida del tubo de escape con cinta impermeabilizante.
6. Cambie el aceite del motor; consulte [Mantenimiento del aceite de motor \(página 35\)](#).
7. Enjuague el depósito de combustible con combustible limpio y nuevo.
8. Vuelva a fijar todos los elementos del sistema de combustible.
9. Compruebe la presión de los neumáticos; consulte [Comprobación de la presión de los neumáticos \(página 16\)](#).
10. Compruebe el anticongelante y añada una solución al 50 % de agua y anticongelante según

sea necesario dependiendo de la temperatura mínima prevista para su zona.

11. Retire la batería de la máquina y cárguela completamente; consulte [Carga de las baterías \(página 44\)](#).

Nota: No conecte los cables de la batería a los bornes de la batería durante el almacenamiento.

Importante: La batería debe estar completamente cargada para evitar que se congele y sufra daños a temperaturas por debajo de 0 °C (32 °F). Una batería completamente cargada mantiene su carga durante aproximadamente 50 días a temperaturas inferiores a los 4 °C (40 °F). Si la temperatura va a estar por debajo de los 4 °C (40 °F), cárguela cada 30 días.

12. Revise y apriete todos los pernos, tuercas y tornillos. Repare o sustituya cualquier pieza dañada.
13. Pinte las superficies que estén arañadas o donde esté visible el metal.

Nota: Puede adquirir la pintura en su Servicio Técnico Autorizado.

14. Guarde la máquina en un garaje o almacén seco y limpio.
15. Cubra la máquina para protegerla y para conservarla limpia.

Aviso de privacidad – EEE/RU

Uso de su información personal por Toro

The Toro Company ("Toro") respeta su privacidad. Cuando compra nuestros productos, podemos recopilar cierta información personal sobre usted, bien directamente, bien a través de su concesionario o empresa Toro local. Toro utiliza esta información para satisfacer sus obligaciones contractuales, por ejemplo para registrar su garantía, procesar su reclamación bajo la garantía o ponerse en contacto con usted si se produce la retirada de un producto – y para propósitos comerciales legítimos, como por ejemplo evaluar la satisfacción de los clientes, mejorar nuestros productos u ofrecerle información sobre productos que pueden ser de su interés. Toro puede compartir su información con nuestras filiales, afiliados, concesionarios u otros socios comerciales respecto a cualquiera de estas actividades. También podemos divulgar información personal cuando lo exija la ley o en relación con la venta, la compra o la fusión de una empresa. Nunca venderemos su información personal a ninguna otra empresa con fines de marketing.

Retención de su información personal

Toro mantendrá su información personal durante el tiempo en que sea pertinente para los fines anteriores y con arreglo a lo estipulado en la legislación vigente. Si desea obtener más información sobre los periodos de retención aplicables, por favor póngase en contacto con legal@toro.com.

Compromiso de Toro con la seguridad

Su información personal puede ser procesada en los EUA o en otro país cuyas leyes de protección de datos pueden ser menos estrictas que las de su país de residencia. Si transferimos su información fuera de su país de residencia, tomaremos las medidas legalmente estipuladas para asegurar que existan medidas de seguridad adecuadas para proteger su información y para garantizar que se trate de forma segura.

Acceso y rectificación

Usted puede tener derecho a corregir o revisar sus datos personales, o a oponerse a o restringir el procesamiento de sus datos. Para hacerlo, póngase en contacto con nosotros por correo electrónico a legal@toro.com. Si tiene preguntas sobre la forma en que Toro ha manejado su información, sugerimos que se ponga en contacto con nosotros directamente. Por favor, observe que los residentes en Europa tienen derecho a reclamar ante su Autoridad de protección de datos.

Información sobre las Advertencias de la Proposición 65 de California

¿Qué significa esta advertencia?

Puede ver un producto a la venta que lleva una etiqueta de advertencia como la siguiente:



ADVERTENCIA: Cáncer y daños reproductivos – www.p65Warnings.ca.gov.

¿Qué es la Proposición 65?

La Proposición 65 afecta a cualquier empresa que tenga presencia en California, que venda productos en California, o que fabrique productos que podrían ser introducidos o vendidos en California. Esta ley exige que el Gobernador de California mantenga y publique una lista de sustancias químicas identificadas como causantes de cáncer, defectos de nacimiento u otros daños reproductivos. La lista, que se actualiza anualmente, incluye cientos de productos químicos que se encuentran en muchos artículos de uso diario. El propósito de la Proposición 65 es informar al público sobre la exposición a estos productos químicos.

La Proposición 65 no prohíbe la venta de productos que contengan estos productos químicos, sino que requiere la presencia de advertencias en el producto, el envase y la documentación suministrada con el producto. Además, una advertencia de la Proposición 65 no significa que el producto contravenga ninguna norma o requisito de seguridad. De hecho, el gobierno de California ha aclarado que una advertencia bajo la Proposición 65 “no es lo mismo que una decisión legal sobre la “seguridad” o la “inseguridad” de un producto”. Muchos de estos productos químicos han sido utilizados durante años en productos de uso diario sin que se hayan producido daños documentados. Para obtener más información, visite <https://oag.ca.gov/prop65/faqs-view-all>.

Una advertencia de la Proposición 65 significa que una empresa (1) ha evaluado la exposición y ha concluido que supera el nivel de “sin riesgo significativo”; o (2) ha optado por proporcionar una advertencia basándose en sus conocimientos respecto a la presencia de un producto químico de los incluidos en la lista, sin intentar evaluar la exposición.

¿Esta ley es aplicable en todas partes?

Las advertencias de la Proposición 65 sólo son obligatorias bajo la legislación de California. Estas advertencias se ven por toda California en una gran variedad de entornos, incluyendo entre otros restaurantes, tiendas de alimentación, hoteles, escuelas y hospitales, y en una amplia variedad de productos. Además, algunos minoristas de Internet y de la venta por correo incluyen advertencias de la Proposición 65 en sus sitios web o en sus catálogos.

¿Qué diferencia hay entre las advertencias de California y los límites federales?

Las normas de la Proposición 65 son a menudo más exigentes que las normas federales o internacionales. Varias sustancias requieren una advertencia bajo la Proposición 65 a niveles muy inferiores a los límites federales. Por ejemplo, el nivel exigido por la Proposición 65 para las advertencias sobre el plomo es de 0.5 µg/día, que es muy inferior a lo que exigen las normas federales e internacionales.

¿Por qué no llevan la advertencia todos los productos similares?

- Los productos vendidos en California deben llevar etiquetas bajo la Proposición 65, mientras que otros productos similares que se venden en otros lugares no las necesitan.
- Una empresa puede estar obligada a incluir advertencias de Proposición 65 en sus productos como condición de un acuerdo tras un procedimiento legal relacionado con la Proposición 65, pero otras empresas que fabrican productos similares no tienen necesariamente la misma obligación.
- La aplicación de la Proposición 65 no es uniforme.
- Algunas empresas pueden optar por no proporcionar advertencias porque concluyen que no están obligadas a hacerlo bajo la Proposición 65; la falta de advertencias en un producto no significa que el producto esté libre de los productos químicos incluidos en la lista a niveles similares.

¿Por qué incluye Toro esta advertencia?

Toro ha optado por proporcionar a los consumidores la mayor cantidad posible de información para que pueda tomar decisiones informadas sobre los productos que compran y utilizan. Toro proporciona advertencias en ciertos casos basándose en sus conocimientos sobre la presencia de uno o más productos químicos de la lista, sin evaluar el nivel de exposición, puesto que la lista no incluye límites de exposición para todos los productos químicos que contiene. Aunque la exposición que provocan los productos Toro puede ser insignificante, o estar dentro de los límites de la categoría “sin riesgo significativo”, Toro ha optado por proporcionar las advertencias de la Proposición 65 por simple precaución. Además, si Toro no proporcionara estas advertencias, podría ser demandada por el Estado de California o por particulares bajo la Proposición 65, y estar sujeta a importantes sanciones.



La Garantía Toro

Garantía limitada de dos años o 1500 horas.

Condiciones y productos cubiertos

The Toro Company garantiza su producto Toro Commercial ("Producto") contra defectos de materiales o mano de obra durante 2 años o 1500 horas de operación*, lo que ocurra primero. Esta garantía es aplicable a todos los productos exceptuando los Aireadores (estos productos tienen otras garantías). Cuando exista una condición cubierta por la garantía, repararemos el producto sin coste alguno para usted, incluyendo diagnóstico, mano de obra, piezas y transporte. El periodo de la garantía empieza en la fecha en que el Producto es entregado al comprador original al por menor. *Producto equipado con horímetro.

Instrucciones para obtener asistencia bajo la garantía

Usted es responsable de notificar al Distribuidor de Commercial Products o al Concesionario Autorizado de Commercial Products al que compró el Producto tan pronto como exista una condición cubierta por la garantía, en su opinión. Si usted necesita ayuda para localizar a un Distribuidor de Commercial Products o a un Concesionario Autorizado, o si tiene alguna pregunta sobre sus derechos o responsabilidades bajo la garantía, puede dirigirse a:

Toro Commercial Products Service Department
8111 Lyndale Avenue South
Bloomington, MN 55420-1196, EUA

952-888-8801 o 800-952-2740
E-mail: commercial.warranty@toro.com

Responsabilidades del propietario

Como propietario del producto, usted es responsable del mantenimiento y los ajustes requeridos, indicados en su *Manual de operador*. Las reparaciones de los problemas causados por no realizar el mantenimiento y los ajustes requeridos no están cubiertos por esta garantía.

Elementos y condiciones no cubiertos

No todos los fallos o averías de productos que se producen durante el periodo de garantía son defectos de materiales o de mano de obra. Esta garantía no cubre:

- Los fallos o averías del Producto que se produzcan como consecuencia del uso de piezas de repuesto que no sean de la marca Toro, o de la instalación y el uso de accesorios o productos adicionales o modificados que no sean de la marca Toro.
- Los fallos del Producto que se producen como resultado de no realizar el mantenimiento y/o los ajustes recomendados.
- Los fallos de productos que se producen como consecuencia de la operación del Producto de manera abusiva, negligente o temeraria.
- Piezas no defectuosas consumidas durante el uso. Algunos ejemplos de piezas que se consumen o gastan durante la operación normal del Producto incluyen, pero no se limitan a, forros y pastillas de freno, forros de embrague, cuchillas, molinetes, rodillos y sus cojinetes (sellados o engrasables), contracuchillas, bujías, ruedas giratorias y sus cojinetes, neumáticos, filtros, correas, y determinados componentes de fumigadores tales como diafragmas, boquillas, caudalímetros o válvulas de retención.
- Fallos producidos por influencia externa, incluyendo pero sin limitarse a condiciones meteorológicas, prácticas de almacenamiento, contaminación, el uso de combustibles, refrigerantes, lubricantes, aditivos, fertilizantes, agua o sustancias químicas sin homologar.
- Fallos o problemas de rendimiento debidos al uso de combustibles (p.ej. gasolina, diésel o biodiésel) que no cumplen las normas industriales correspondientes.
- Ruido, vibraciones, desgaste y deterioro normales. El "desgaste normal" incluye, pero no se limita a daños a asientos debido a desgaste o abrasión, desgaste de superficies pintadas, calcomanías o ventanas rayadas.

Países fuera de Estados Unidos o Canadá

Los clientes que compraron productos Toro exportados de los Estados Unidos o Canadá deben ponerse en contacto con su Distribuidor Toro para obtener pólizas de garantía para su país, provincia o estado. Si por cualquier razón usted no está satisfecho con el servicio ofrecido por su distribuidor, o si tiene dificultad en obtener información sobre la garantía, póngase en contacto con un Servicio Técnico Autorizado de Toro.

Piezas

Las piezas cuya sustitución está prevista como mantenimiento requerido están garantizadas hasta la primera sustitución programada de dicha pieza. Las piezas sustituidas bajo esta garantía están cubiertas durante el periodo de la garantía original del producto y pasan a ser propiedad de Toro. Toro tomará la decisión final de reparar o sustituir cualquier pieza o conjunto. Toro puede utilizar piezas remanufacturadas en las reparaciones efectuadas bajo esta garantía.

Garantía de las baterías de ciclo profundo y de iones de litio:

Las baterías de ciclo profundo y de iones de litio producen un determinado número total de kilowatios-hora durante su vida. Las técnicas de uso, recarga y mantenimiento pueden alargar o acortar la vida total de la batería. A medida que se consuman las baterías de este producto, se irá reduciendo paulatinamente la cantidad de trabajo útil entre intervalos de carga, hasta que la batería se desgaste del todo. La sustitución de baterías que se han desgastado debido al consumo normal es responsabilidad del propietario del producto. Nota: (batería de iones de litio solamente): Consulte la garantía de la batería si desea más información.

Garantía de por vida del cigüeñal (ProStripe modelo 02657 solamente)

Un ProStripe equipado con un disco de fricción genuino de Toro y un embrague del freno de la cuchilla Crank-Safe (conjunto integrado de embrague del freno de la cuchilla (BBC) + disco de fricción) como equipo original y utilizado por el comprador original con arreglo a los procedimientos recomendados de operación y mantenimiento está cubierto por una garantía de por vida contra la curvatura del cigüeñal del motor. Las máquinas equipadas con arandelas de fricción, unidades de embrague del freno de la cuchilla (BBC) y otros dispositivos similares no están cubiertos por la garantía de por vida del cigüeñal.

El mantenimiento corre por cuenta del propietario

La puesta a punto del motor, la lubricación, la limpieza y el abrillantado, la sustitución de filtros y refrigerante, y la realización del mantenimiento recomendado son algunas de las tareas de revisión normales que requieren los productos Toro y que corren por cuenta del propietario.

Condiciones Generales

La reparación por un Distribuidor o Concesionario Autorizado Toro es su único remedio bajo esta garantía.

The Toro Company no es responsable de daños indirectos, incidentales o consecuentes en conexión con el uso de los productos Toro cubiertos por esta garantía, incluyendo cualquier coste o gasto por la provisión de equipos de sustitución o servicio durante periodos razonables de mal funcionamiento o no utilización hasta la terminación de reparaciones bajo esta garantía. Salvo la garantía de emisiones citada a continuación, en su caso, no existe otra garantía expresa. Cualquier garantía implícita de mercantilidad y adecuación a un uso determinado queda limitada a la duración de esta garantía expresa.

Algunos estados no permiten exclusiones de daños incidentales o consecuentes, ni limitaciones sobre la duración de una garantía implícita, de manera que las exclusiones y limitaciones arriba citadas pueden no serle aplicables a usted. Esta garantía le otorga a usted derechos específicos que le correspondan por ley; es posible que usted tenga otros derechos que varían de un estado a otro.

Nota respecto a la garantía de emisiones

Es posible que el Sistema de Control de Emisiones de su Producto esté cubierto por otra garantía independiente que cumpla los requisitos establecidos por la U.S. Environmental Protection Agency (EPA) y/o el California Air Resources Board (CARB). Las limitaciones horarias estipuladas anteriormente no son aplicables a la Garantía del Sistema de Emisiones. Consulte la Declaración de Garantía de Control de Emisiones del Motor proporcionada con su producto o incluida en la documentación del fabricante del motor.