



**Count on it.**

**Manuel de l'utilisateur**

## Véhicule utilitaire Workman® UTX à moteur diesel

N° de modèle 08102—N° de série 415260000 et suivants

N° de modèle 08102TC—N° de série 415260000 et suivants

N° de modèle 08103—N° de série 415260000 et suivants

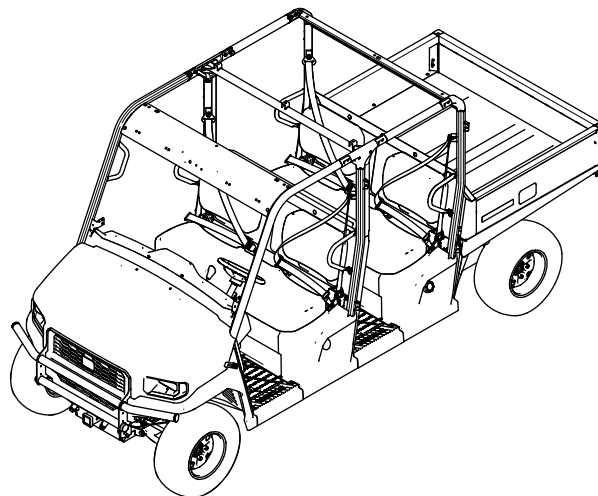
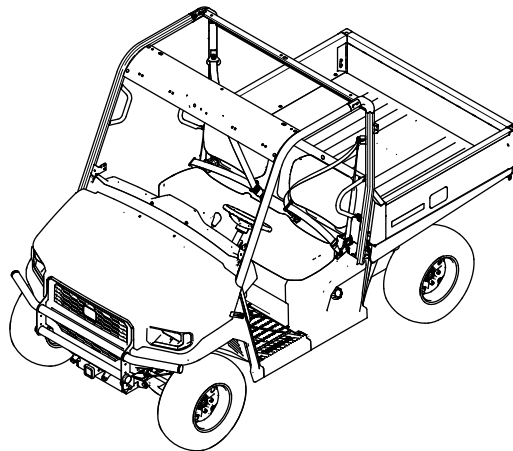

Ce produit est conforme à toutes les directives européennes pertinentes. Pour plus de renseignements, reportez-vous à la Déclaration de conformité spécifique du produit fournie séparément.

Vous commettez une infraction à la section 4442 ou 4443 du Code des ressources publiques de Californie si vous utilisez cette machine dans une zone boisée, broussailleuse ou recouverte d'herbe, à moins d'équiper le moteur d'un pare-étincelles en bon état, tel que défini dans la section 4442, ou à moins que le moteur soit construit, équipé et entretenu correctement pour prévenir les incendies.

Le manuel du propriétaire du moteur ci-joint est fourni à titre informatif concernant la réglementation de l'Agence américaine pour la protection de l'environnement (EPA) et la réglementation antipollution de l'état de Californie relative aux systèmes antipollution, à leur entretien et à leur garantie. Vous pouvez vous en procurer un nouvel exemplaire en vous adressant au constructeur du moteur.

## ⚠ ATTENTION

### CALIFORNIE

#### Proposition 65 - Avertissement

L'état de Californie considère les gaz d'échappement des moteurs diesel et certains de leurs composants comme susceptibles de provoquer des cancers, des malformations congénitales et autres troubles de la reproduction.

Les bornes de la batterie et accessoires connexes contiennent du plomb et des composés de plomb. L'état de Californie considère ces substances chimiques comme susceptibles de provoquer des cancers et des troubles de la reproduction. Lavez-vous les mains après avoir manipulé la batterie.

blesser. Vous êtes responsable de l'utilisation sûre et correcte du produit.

Rendez-vous sur [www.Toro.com](http://www.Toro.com) pour tout document de formation à la sécurité et à l'utilisation des produits, pour tout renseignement concernant un produit ou un accessoire, pour obtenir l'adresse des dépositaires ou pour enregistrer votre produit.

Pour obtenir des prestations de service, des pièces Toro d'origine ou des renseignements complémentaires, munissez-vous des numéros de modèle et de série du produit et contactez un dépositaire-réparateur ou le service client Toro agréé. La [Figure 1](#) indique l'emplacement des numéros de modèle et de série du produit. Inscrivez les numéros dans l'espace réservé à cet effet.

**Important:** Avec votre appareil mobile, vous pouvez scanner le code QR sur l'autocollant du numéro de série (le cas échéant) pour accéder à l'information sur la garantie, les pièces détachées et autres renseignements concernant le produit.

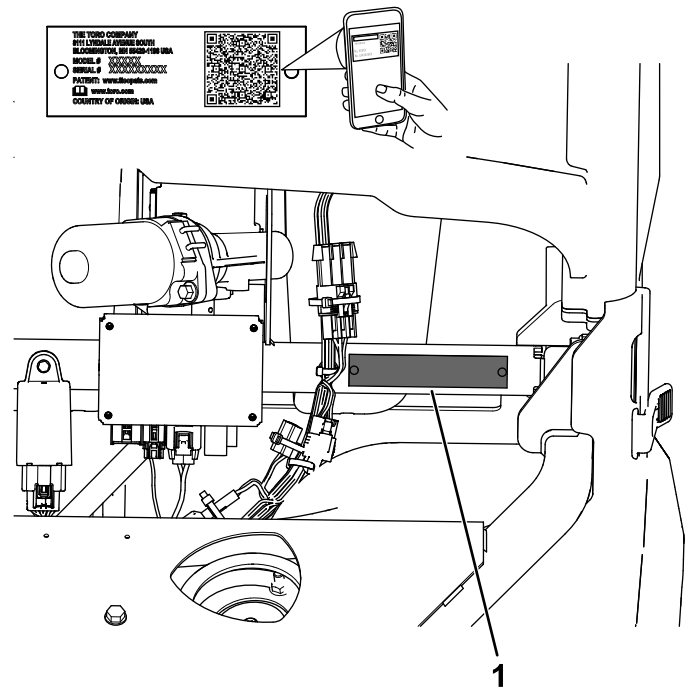

Figure 1

1. Emplacement des numéros de modèle et de série

N° de modèle \_\_\_\_\_

N° de série \_\_\_\_\_

## Introduction

Ce véhicule utilitaire est principalement destiné à un usage hors route pour le transport de personnes et de matériaux. L'utilisation de ce produit à d'autres fins que celle prévue peut être dangereuse pour vous-même et toute personne à proximité.

Lisez attentivement cette notice pour apprendre comment utiliser et entretenir correctement votre produit, et éviter ainsi de l'endommager ou de vous

Ce manuel utilise deux termes pour faire passer des renseignements essentiels. **Important** pour attirer l'attention sur une information d'ordre mécanique spécifique, et **Remarque** pour souligner une information d'ordre général méritant une attention particulière.

Le symbole de sécurité (Figure 2) apparaît à la fois dans ce manuel et sur la machine pour identifier d'importants messages de sécurité dont il est nécessaire de tenir compte pour éviter les accidents. Ce symbole apparaît avec la mention **Danger**, **Attention** ou **Prudence**.

- **Danger** signale un danger immédiat qui, s'il n'est pas évité, **entraînera obligatoirement** des blessures graves ou mortelles.
- **Attention** signale un danger potentiel qui, s'il n'est pas évité, **risque d'entraîner** des blessures graves ou mortelles.
- **Prudence** signale un danger potentiel qui, s'il n'est pas évité, **peut éventuellement entraîner** des blessures légères ou modérées.



**Figure 2**  
Symbole de sécurité

g000502

## Table des matières

Sécurité .....	4
Consignes de sécurité générales .....	4
Autocollants de sécurité et d'instruction .....	5
Mise en service .....	8
1 Montage du volant .....	8
2 Connexion de la batterie .....	9
3 Passage du mode clignotant américain (US) au mode européen (UE) .....	10
4 Conversion de l'indicateur de vitesse des mi/h aux km/h .....	10
5 Contrôle des niveaux de liquides et de la pression des pneus .....	11
6 Montage du système de protection antiretournement (ROPS) .....	11
7 Montage du système de protection antiretournement (ROPS) .....	29
8 Rodage des freins .....	52
Vue d'ensemble du produit .....	53
Commandes .....	53
Caractéristiques techniques .....	59
Accessoires/outils .....	59
Avant l'utilisation .....	60
Consignes de sécurité avant l'utilisation .....	60
Procédures d'entretien quotidien .....	60

Contrôle de la pression des pneus .....	60
Ajout de carburant .....	61
Rodage d'une machine neuve .....	61
Pendant l'utilisation .....	62
Consignes de sécurité pendant l'utilisation .....	62
Utilisation du plateau de chargement .....	64
Démarrage du moteur .....	65
Conduite de la machine .....	66
Utilisation du régulateur de vitesse .....	66
Réglage du régulateur de vitesse de déplacement .....	67
Arrêt de la machine .....	67
Arrêt du moteur .....	67
Utilisation du mode 4 roues motrices/blocage du ou des différentiels .....	67
Contrôle de l'accélérateur quand la position P (STATIONNEMENT) est sélectionnée .....	69
Charger le plateau de chargement .....	69
Après l'utilisation .....	70
Consignes de sécurité après l'utilisation .....	70
Transport de la machine .....	70
Remorquage de la machine .....	70
Tracter une remorque .....	71
Entretien .....	72
Consignes de sécurité pendant l'entretien .....	72
Programme d'entretien recommandé .....	73
Liste de contrôle pour l'entretien journalier .....	75
Entretien de la machine dans des conditions d'utilisation spéciales .....	75
Procédures avant l'entretien .....	76
Préparation de la machine à l'entretien .....	76
Levage de la machine .....	76
Accès au capot .....	76
Lubrification .....	77
Graissage de la machine .....	77
Entretien du moteur .....	79
Consignes de sécurité concernant le moteur .....	79
Entretien du filtre à air .....	79
Contrôle du niveau, vidange de l'huile moteur et remplacement du filtre à huile .....	79
Contrôle et réglage de la tension de la courroie d'alternateur .....	81
Étalonnage de l'actionneur d'accélérateur .....	82
Entretien du système d'alimentation .....	83
Remplacement du filtre à carburant/séparateur d'eau .....	83
Contrôle des conduites et raccords d'alimentation .....	84
Entretien du système électrique .....	84
Consignes de sécurité concernant le système électrique .....	84
Entretien de la batterie .....	84

# Sécurité

## Consignes de sécurité générales

Ce produit peut vous blesser. Respectez toujours toutes les consignes de sécurité pour éviter des blessures graves.

- Vous devez lire et comprendre le contenu de ce *Manuel de l'utilisateur* avant de démarrer la machine. Assurez-vous que tous les utilisateurs de ce produit en connaissent le maniement et comprennent les mises en garde.
- Le transport d'une lourde charge et/ou l'ajout d'accessoires sur le véhicule peut compromettre sa stabilité, selon la quantité et la répartition du matériau.
- Accordez toute votre attention à l'utilisation de la machine. Ne vous livrez à aucune activité risquant de vous distraire, au risque de causer des dommages corporels ou matériels.
- N'approchez pas les mains ou les pieds des composants mobiles de la machine.
- N'utilisez pas la machine si tous les capots et autres dispositifs de protection appropriés ne sont pas en place et en bon état de marche.
- N'admettez personne, notamment les enfants, dans le périmètre de travail. Ne confiez jamais l'utilisation de la machine aux enfants de moins de 16 ans, à moins qu'ils ne soient détenteurs d'un permis de conduire délivré par l'État.
- Arrêtez la machine, coupez le moteur et enlevez la clé avant de faire un entretien ou le plein de carburant.

Entretien des fusibles .....	88
Entretien du système d'entraînement .....	89
Entretien des pneus.....	89
Contrôle des composants de la direction et de la suspension .....	89
Contrôle/réglage de la géométrie des roues avant.....	89
Réglage de la hauteur d'assiette avant.....	90
Contrôle du niveau de liquide de la boîte-pont.....	91
Vidange du liquide de la boîte-pont .....	91
Contrôle du niveau d'huile du différentiel avant.....	92
Vidange de l'huile du différentiel avant .....	92
Entretien du système de refroidissement .....	93
Consignes de sécurité concernant le circuit de refroidissement .....	93
Contrôle du niveau de liquide de refroidissement moteur .....	93
Nettoyage du circuit de refroidissement .....	94
Contrôle des flexibles du liquide de refroidissement .....	95
Vidange du liquide de refroidissement moteur.....	95
Entretien des freins .....	96
Contrôle des freins .....	96
Contrôle du niveau de liquide de frein.....	96
Vidange du liquide de frein.....	97
Entretien des courroies .....	97
Entretien de la courroie d'entraînement.....	97
Nettoyage .....	98
Lavage de la machine.....	98
Remisage .....	99
Consignes de sécurité concernant le remisage .....	99
Remisage de la machine .....	99
Dépistage des défauts .....	100

# Autocollants de sécurité et d'instruction



Des autocollants de sécurité et des instructions bien visibles par l'opérateur sont placés près de tous les endroits potentiellement dangereux. Remplacez tout autocollant endommagé ou manquant.

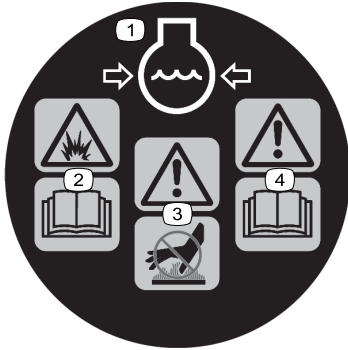

**161-5218**

decal161-5218

- |   |  |
|---|--|
| 1. Liquide de refroidissement du moteur sous pression             | 3. Attention – ne touchez pas la surface chaude.         |
| 2. Risque d'explosion – lisez le <i>Manuel de l'utilisateur</i> . | 4. Attention – lisez le <i>Manuel de l'utilisateur</i> . |

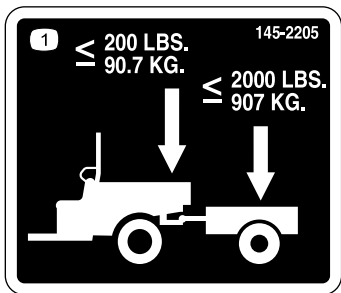

**145-2205**

decal145-2205

1. Le poids à la flèche ne doit pas dépasser 90,7 kg (200 lb); la charge de transport ne doit pas dépasser 907 kg (2 000 lb).



**145-2215**

decal145-2215

- |   |   |
|---|---|
| 1. Attention – Lisez le <i>Manuel de l'utilisateur</i> , attachez la ceinture de sécurité et évitez de faire basculer la machine. | 2. Attention – ne pas percer ou souder. |
|---|---|



decal144-1143

144-1143

1. Attention – lisez le *Manuel de l'utilisateur*.
2. Attention – tous les utilisateurs doivent être formés à l'utilisation de la machine.
3. Attention – portez des protecteurs d'oreilles.
4. Risque de collision – n'utilisez pas la machine sur la voie publique.
5. Attention – n'autorisez pas les personnes de moins de 16 ans à utiliser la machine.
6. Attention – n'utilisez pas la machine sous l'emprise de l'alcool, de drogues ou de médicaments.
7. Risque de chute – ne transportez pas de passagers dans le plateau de chargement; ne transportez pas de passagers supplémentaires entre les sièges.
8. Risque d'incendie – coupez le moteur avant de remplir le réservoir de carburant.
9. Attention – placez le levier sélecteur à la position P (STATIONNEMENT), tournez la clé à la position Arrêt et enlevez-la avant de quitter la machine.

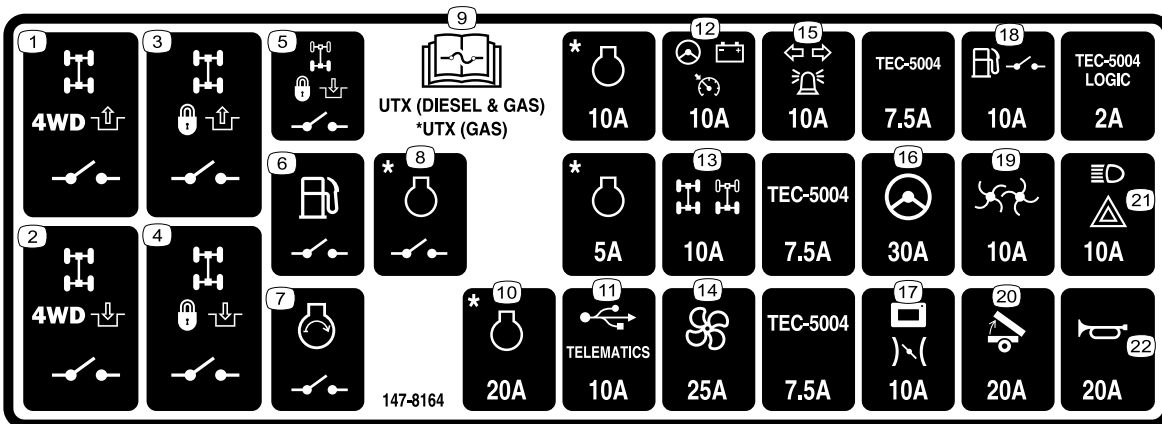

decal147-8164

147-8164

**Remarque:** \* Modèles à essence seulement

1. Relais de blocage du différentiel avant et de désengagement du mode 4 roues motrices
2. Relais de blocage du différentiel avant et d'engagement du mode 4 roues motrices
3. Relais de désengagement de blocage du différentiel avant
4. Relais d'engagement de blocage du différentiel avant
5. Relais d'engagement de blocage du différentiel arrière
6. Relais d'alimentation en carburant
7. Relais de démarreur
8. Relais du moteur
9. Lisez le *Manuel de l'utilisateur* pour tout renseignement sur les fusibles.
10. Alimentation du moteur (modèles à essence seulement)
11. USB/télématique
12. Activation alternateur, direction assistée et capteur de vitesse
13. Différentiels avant et arrière
14. Ventilateur de refroidissement
15. Feux de position et clignotants
16. Direction assistée
17. Affichage et accélérateur
18. Relais d'alimentation en carburant
19. Saleuse
20. Levage du plateau
21. Phares et feux de détresse
22. Avertisseur sonore

# WORKMAN - UTX DIESEL MODELS: 08102, 08102TC, 08103

1 F	1.65 BAR (24 PSI)	5	SAE 10W-30	2.3 L (2.4 qt)	135-4181	250	9	110-9049	-	500	13
2	≤ 226 kg (500 LBS) > 226 kg (500 LBS)	6	-	-	108-3810	250*	F	10	80W-90	0.15 L (5 oz)	1000
3 R	1.65 BAR (24 PSI) 2.21 BAR (32 PSI)	7	145-2048	1.21 L (41 oz)	-	500	11	DOT 3	-	1000**	
4	*, **	8	145-7789	-	-	500	12	50% (ELC) ETHYLENE GLYCOL w/OAT 50% DISTILLED WATER	-	1000**	

147-8166

decal147-8166

**Remarque:** \* Remplacer plus fréquemment s'il y a beaucoup de saleté ou de poussière.

\*\* 1 000 heures ou tous les 5 ans, la première échéance prévalant

- |  |                             |  |            |
|--|-----------------------------|--|------------|
| 1. Pression des pneus avant  | 5. Huile moteur et filtre   | 9. Filtre à carburant/séparateur d'eau | 13. Heures |
| 2. Pression des pneus arrière (varie suivant la charge sur le plateau)         | 6. Filtre à air moteur      | 10. Liquide de différentiel avant      |            |
| 3. Pression des pneus arrière  | 7. Liquide de la boîte-pont | 11. Liquide de frein                   |            |
| 4. Lisez le <i>Manuel de l'utilisateur</i> avant de procéder à tout entretien. | 8. Courroie d'entraînement  | 12. Liquide de refroidissement moteur  |            |

Pour modèles standard (2 personnes)



144-1144

decal144-1144

- |   |   |
|---|---|
| 1. Risque d'écrasement – ne transportez pas de passagers. | 2. Attention – lisez le <i>Manuel de l'utilisateur</i> , poids maximum 567 kg (1 250 lb). |
|---|---|



decalbatterysymbols

## Symboles utilisés sur la batterie

Certains ou tous les symboles suivants figurent sur la batterie.

Pour modèles multi-places (4 personnes)



144-2293

decal144-2293

- |   |   |  |  |
|---|---|--|--|
| 1. Risque d'écrasement – ne transportez pas de passagers. | 2. Attention – lisez le <i>Manuel de l'utilisateur</i> , poids maximum 453 kg (1 000 lb). | 1. Risque d'explosion  | 6. Tenez tout le monde à bonne distance de la batterie.  |
|   |   | 2. Restez à distance des flammes nues ou des étincelles, et ne fumez pas | 7. Portez une protection oculaire; les gaz explosifs peuvent causer la cécité et d'autres blessures. |
|   |   | 3. Liquide caustique/risque de brûlure chimique                          | 8. L'acide de la batterie peut causer la cécité ou des brûlures graves.                              |
|   |   | 4. Portez une protection oculaire.                                       | 9. Rincez immédiatement les yeux avec de l'eau et consultez un médecin rapidement.                   |
|   |   | 5. Lisez le <i>Manuel de l'utilisateur</i> .                             | 10. Contient du plomb – ne mettez pas au rebut   |

# Mise en service

**Remarque:** Les côtés gauche et droit de la machine sont déterminés d'après la position d'utilisation normale.

# 1

## Montage du volant

### Modèles TC seulement

**Pièces nécessaires pour cette opération:**

1	Volant
1	Couvercle

## Procédure

1. Si le couvre-moyeu est monté sur le volant, déposez-le.
2. Retirez le contre-écrou ( $\frac{1}{2}$  po) de l'arbre de direction.
3. Centrez bien les roues.
4. Glissez le volant sur l'arbre de direction.
5. Fixez le volant sur l'arbre au moyen du contre-écrou ( $\frac{1}{2}$  po) retiré précédemment; serrez le contre-écrou à un couple de 24 à 30 N·m (18 à 22 pi-lb).
6. Reposez le couvre-moyeu sur le volant.

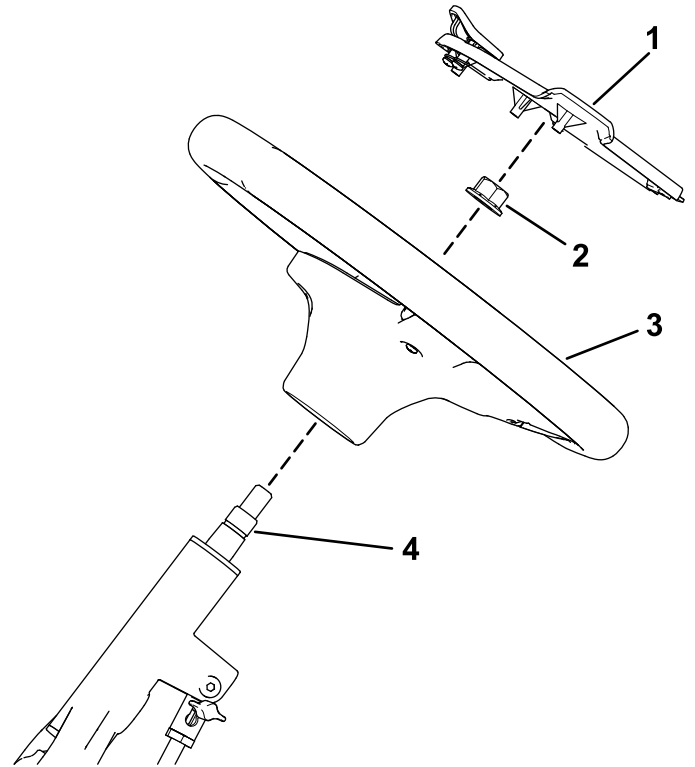

**Figure 3**

1. Couvercle
2. Contre-écrou ( $\frac{1}{2}$  po)
3. Volant
4. Arbre de direction

g463560



# 2

## Connexion de la batterie

### Modèles TC seulement

Aucune pièce requise

### Procédure

#### ⚠ ATTENTION

S'ils sont mal acheminés, les câbles de la batterie peuvent subir des dommages ou endommager la machine et produire des étincelles. Les étincelles risquent de provoquer l'explosion des gaz de la batterie et de vous blesser.

- Débranchez toujours le câble négatif (noir) de la batterie avant le câble positif (rouge).
  - Connectez toujours le câble positif (rouge) de la batterie avant le câble négatif (noir).
1. Branchez le câble positif (rouge) de la batterie à la borne positive (+) de la batterie et fixez-le en place avec les boulons et les écrous (Figure 4).
  2. Placez ensuite le capuchon isolant sur la borne positive (Figure 4).
- Remarque:** Le capuchon isolant évite d'éventuels courts-circuits à la masse.
3. Branchez le câble négatif (noir) de la batterie à la borne négative (-) de la batterie, et fixez-le en place avec les boulons et les écrous (Figure 4).

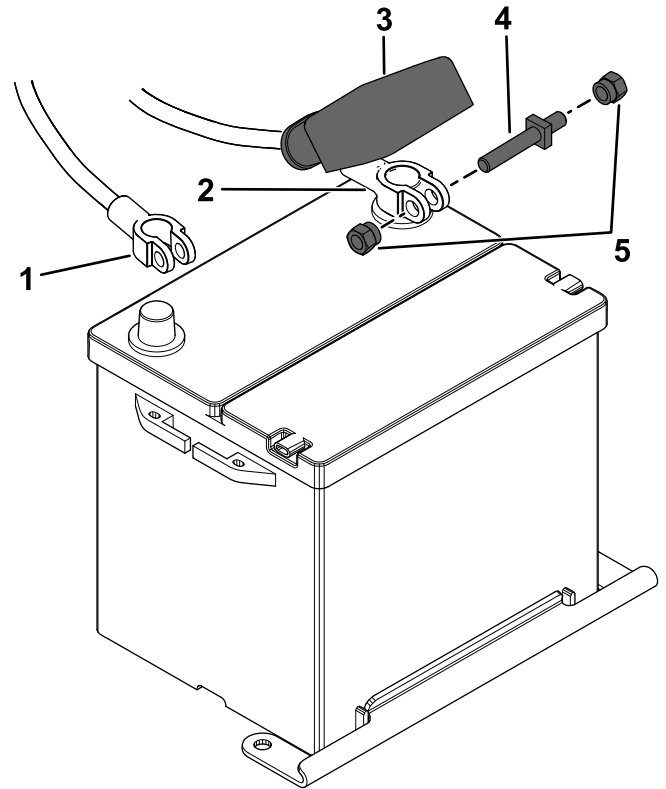

Figure 4

g464081

1. Câble négatif (noir) de la batterie
2. Câble positif de la batterie
3. Capuchon isolant (câble positif de la batterie)
4. Boulon
5. Écrous (rouge)

# 3

## Passage du mode clignotant américain (US) au mode européen (UE)

### Modèles internationaux seulement

Aucune pièce requise

### Procédure

Débranchez la connexion volante US située sous le capot (Figure 5).

**Remarque:** Attachez le fil débranché avec un attache-câble.

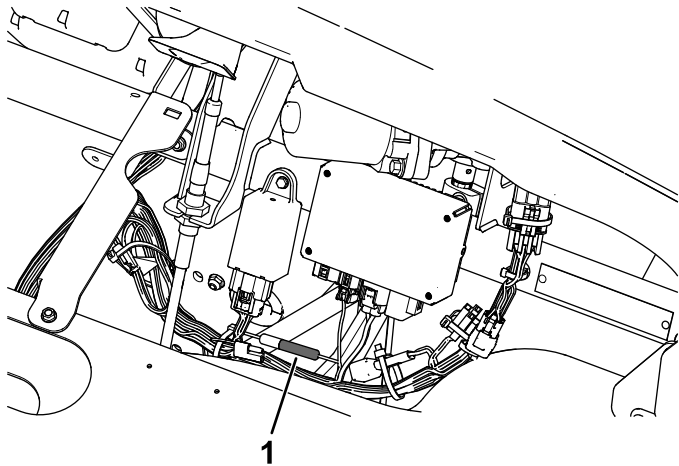

Figure 5

g400894

1. Connexion volante US par défaut

# 4

## Conversion de l'indicateur de vitesse des mi/h aux km/h

Aucune pièce requise

### Procédure

1. Placez le levier sélecteur à la position P (STATIONNEMENT).
2. Tournez le commutateur d'allumage en position CONTACT.
3. Appuyez sur le bouton d'affichage pendant 3 à 10 secondes, puis relâchez-le pour faire passer le compteur de vitesse des mi/h aux km/h.

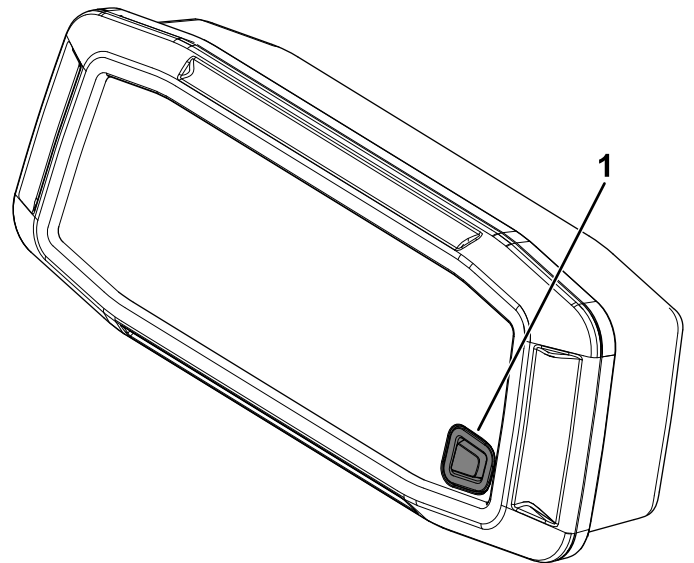

Figure 6

g367226

1. Bouton

# 5

## Contrôle des niveaux de liquides et de la pression des pneus

Aucune pièce requise

### Procédure

1. Contrôlez le niveau d'huile moteur avant le premier démarrage du moteur; voir [Contrôle du niveau d'huile moteur \(page 80\)](#).
2. Contrôlez le niveau de liquide de la boîte-pont avant le premier démarrage du moteur; voir [Contrôle du niveau de liquide de la boîte-pont \(page 91\)](#).
3. Contrôlez le niveau d'huile du différentiel avant le premier démarrage du moteur; voir [Contrôle du niveau d'huile du différentiel avant \(page 92\)](#).
4. Contrôlez le niveau de liquide de refroidissement avant le premier démarrage du moteur; voir [Contrôle du niveau de liquide de refroidissement moteur \(page 93\)](#).
5. Contrôlez le niveau de liquide de frein avant le premier démarrage du moteur; voir [Contrôle du niveau de liquide de frein \(page 96\)](#).
6. Contrôlez la pression des pneus; voir [Contrôle de la pression des pneus \(page 60\)](#).

# 6

## Montage du système de protection antiretournement (ROPS)

Pour modèles standard (2 personnes)

### Pièces nécessaires pour cette opération:

1	Barre avant gauche de l'arceau de sécurité
1	Barre avant droite de l'arceau de sécurité
1	Barre arrière gauche de l'arceau de sécurité
1	Barre arrière droite de l'arceau de sécurité
1	Barre transversale avant
1	Barre transversale arrière
1	Panneau de siège
2	Retenue d'épaule
8	Boulon à tête hexagonale ( $\frac{3}{8}$ x 1 $\frac{1}{4}$ po)
12	Boulon de carrosserie (5/16 x $\frac{3}{4}$ po)
4	Boulon à tête hexagonale à embase (5/16 x $\frac{3}{4}$ po)
10	Boulon à tête hexagonale à embase ( $\frac{1}{4}$ x $\frac{3}{4}$ po)
2	Boulon à tête hexagonale à embase ( $\frac{1}{4}$ x 1 po)
2	Boulon à tête ronde (5/16 x 1 $\frac{1}{2}$ po)
2	Boulon à embase ( $\frac{3}{8}$ x 2 $\frac{1}{4}$ po)
14	Contre-écrou (5/16 po)
10	Contre-écrou ( $\frac{3}{8}$ po)
2	Contre-écrou ( $\frac{1}{4}$ po)
2	Contre-écrou (7/16 po)
1	Capot d'admission CVT

# Procédure

1. Levez le plateau de chargement (Figure 7).

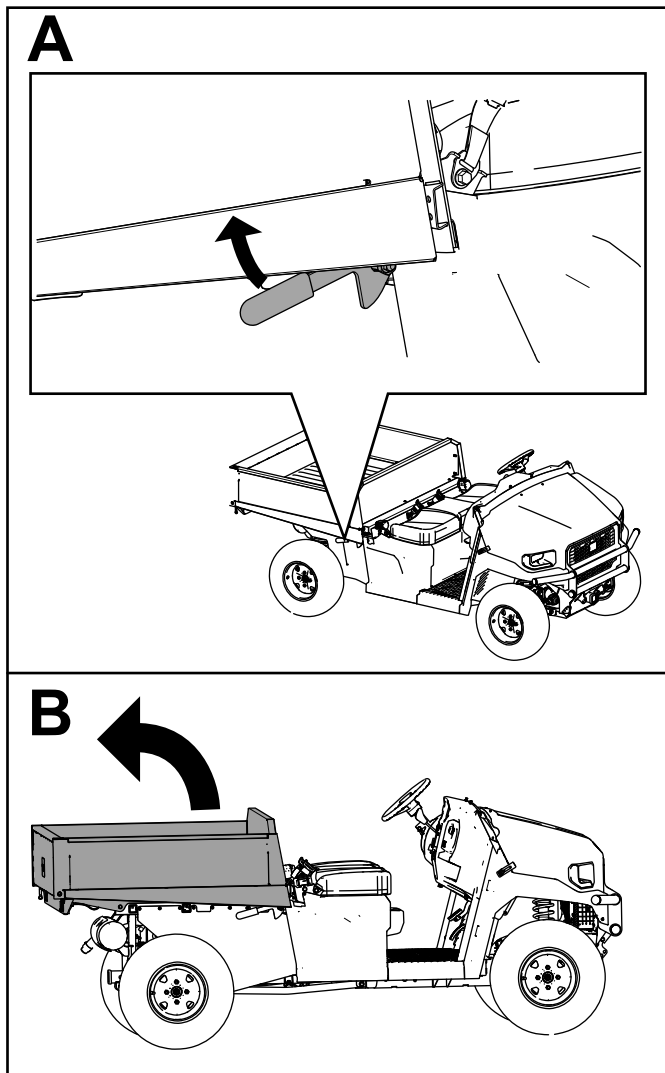

Figure 7

g361797

2. Ouvrez le capot (Figure 8).

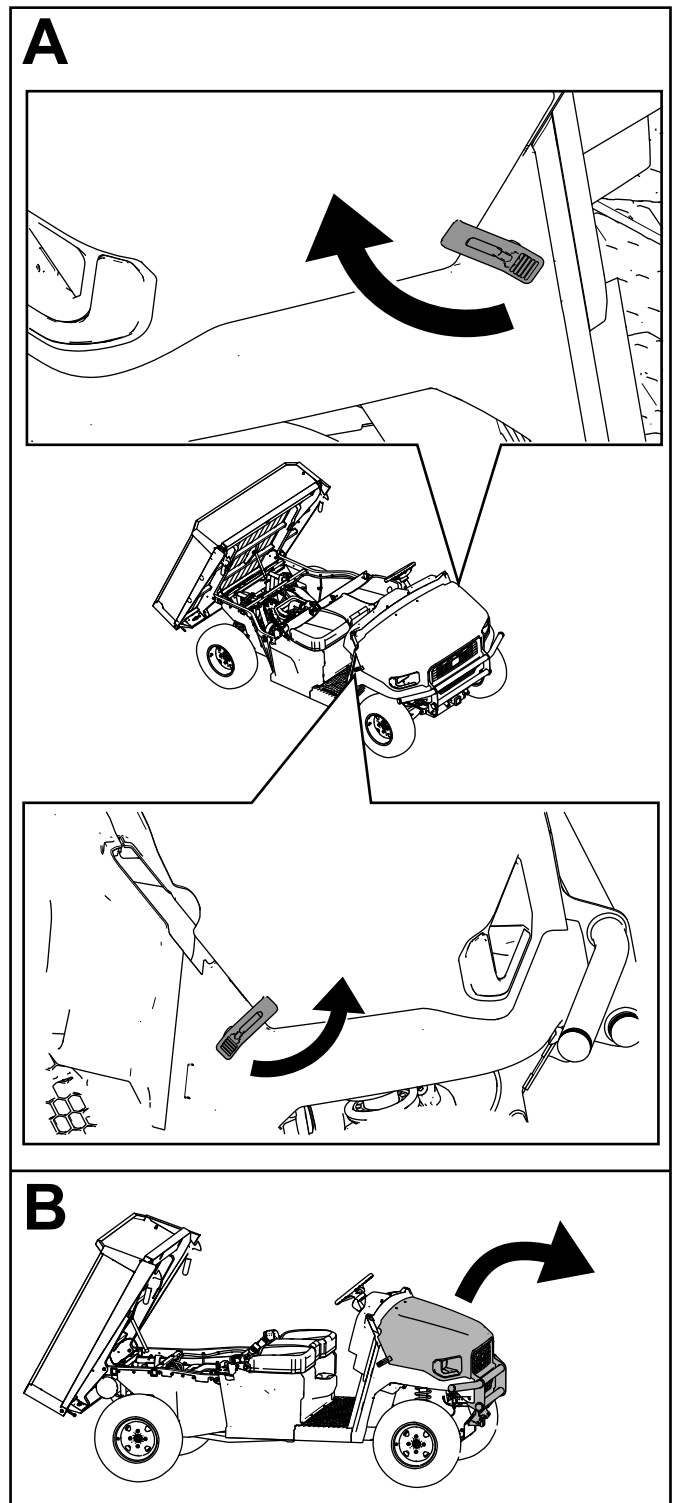

Figure 8

g361798

3. Retirez les boulons à tête hexagonale à embase ( $\frac{1}{4} \times \frac{3}{4}$  po) et les fixations à tête Torx T30 des panneaux de base gauche et droit du siège (Figure 9).

**Remarque:** Attendez d'atteindre le bout de l'attache avant de retirer le bouchon.

Retirez le bouchon du réservoir de carburant du panneau de base gauche du siège (Figure 10).

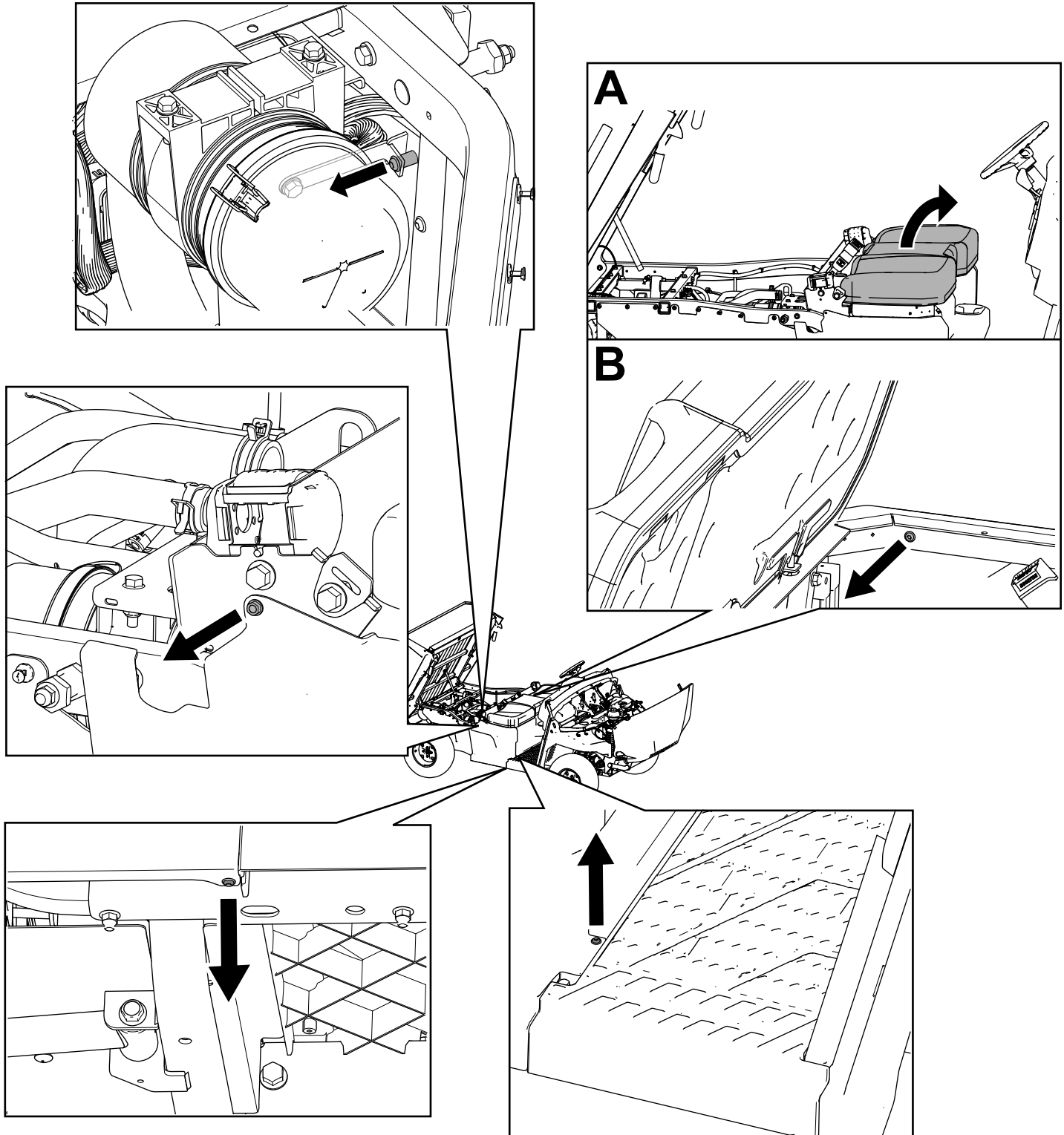

Figure 9

g361802

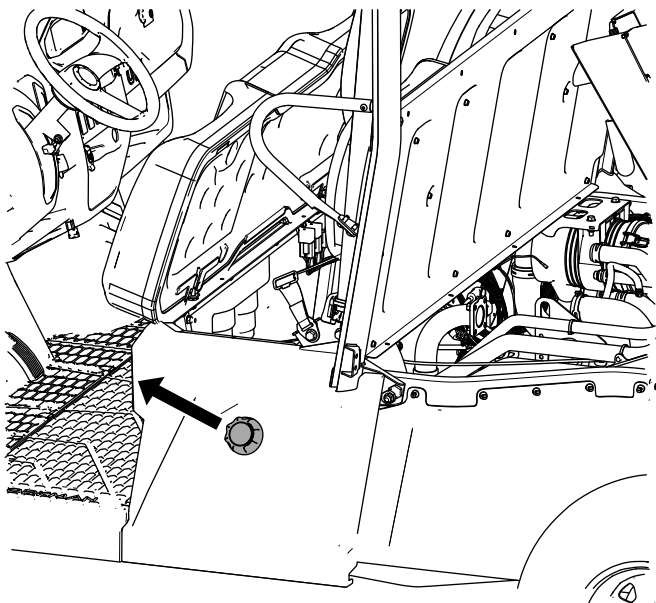

Figure 10

g364231

4. Retirez le contre-écrou ( $\frac{3}{8}$  po) et la goupille de verrouillage des tubes arrière droit et gauche du cadre (Figure 11).

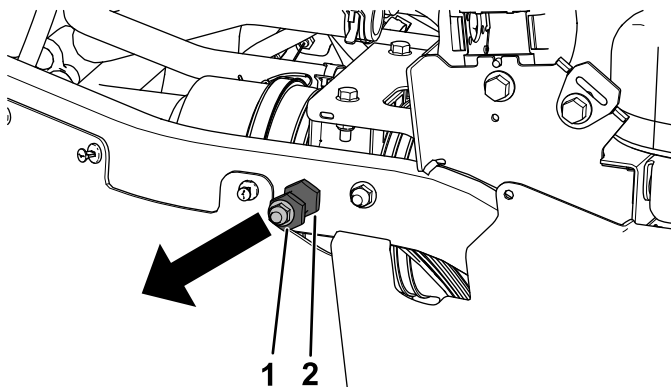

Figure 11

g361803

1. Contre-écrou ( $\frac{3}{8}$  po)      2. Goupille de verrouillage

5. Fixez légèrement la barre arrière droite de l'arceau de sécurité sur le tube arrière droit du cadre à l'aide de 1 boulon à embase ( $\frac{3}{8}$  x  $2\frac{1}{4}$  po) et de 1 contre-écrou ( $\frac{3}{8}$  po), comme montré à la Figure 12.

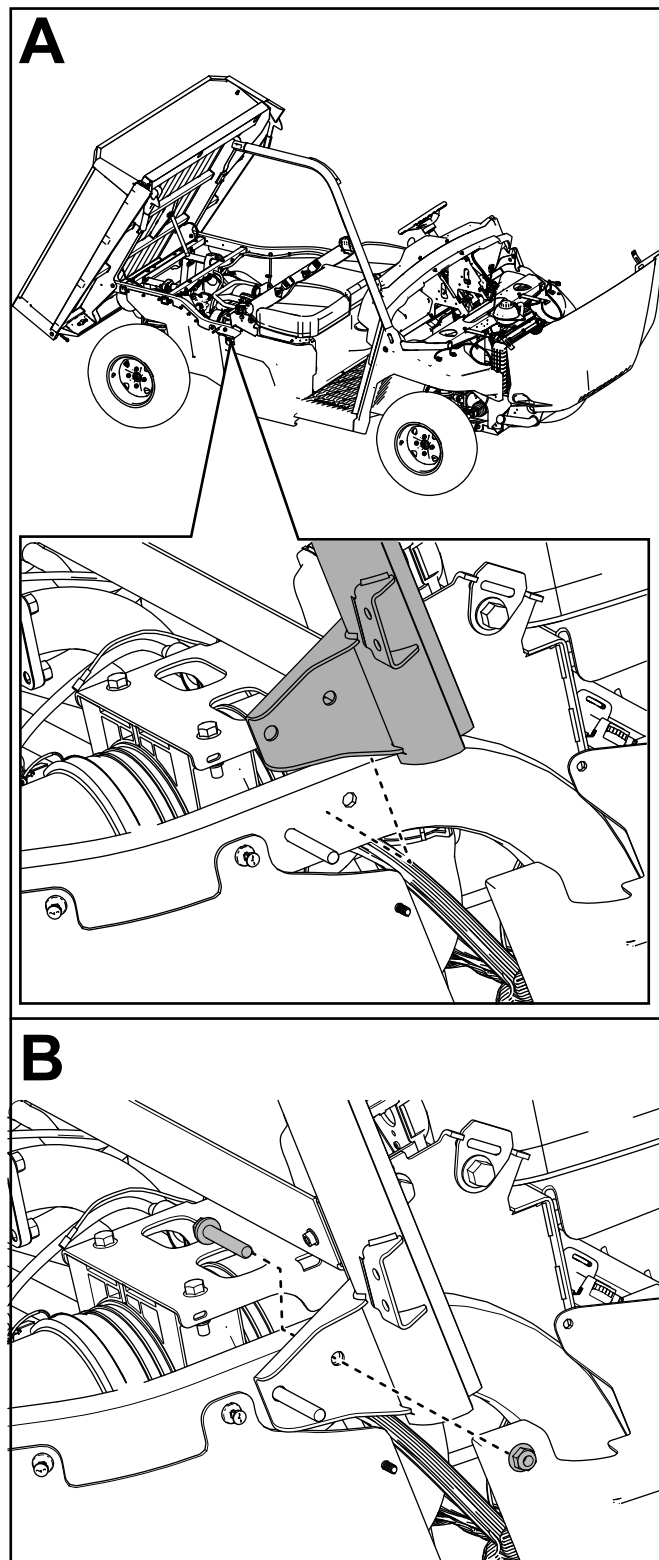

Figure 12

g361804

6. Répétez les opérations 3 à 5 pour la barre arrière gauche de l'arceau de sécurité.
7. Fixez légèrement la barre avant droite de l'arceau de sécurité sur son support à l'aide de 2 boulons à tête hexagonale ( $\frac{3}{8}$  x  $1\frac{1}{4}$  po) et de 2 contre-écrous ( $\frac{3}{8}$  po), comme montré à la Figure 13.

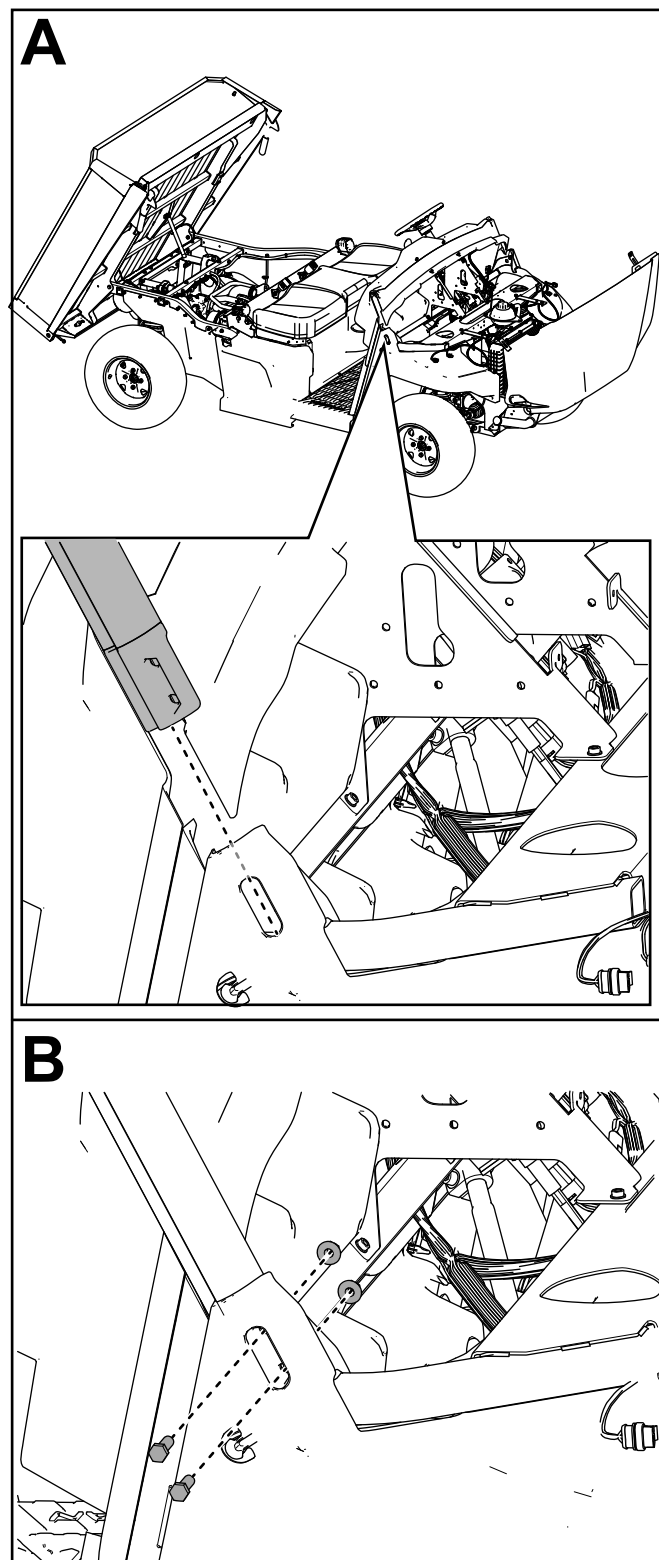
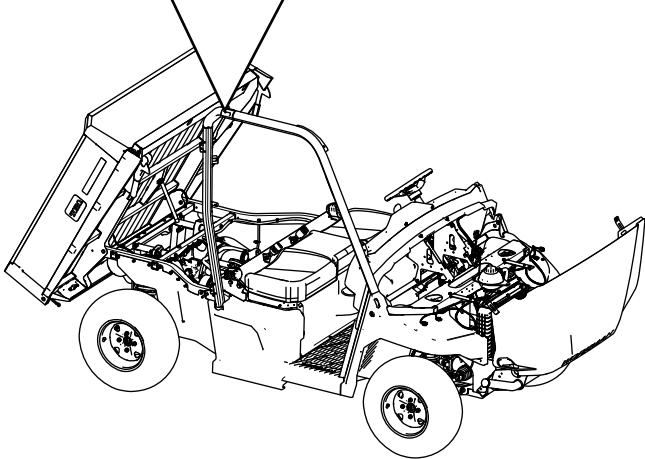
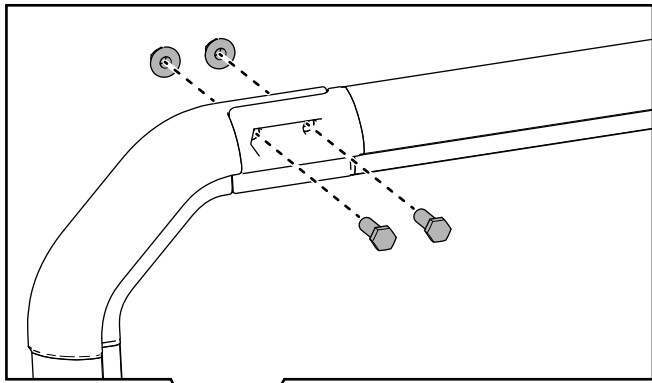

Figure 13

g361799

8. Fixez légèrement la barre avant droite de l'arceau de sécurité à la barre arrière droite à l'aide de 2 boulons à tête hexagonale ( $\frac{3}{8}$  x  $1\frac{1}{4}$  po) et de 2 contre-écrous ( $\frac{3}{8}$  po), comme montré à la Figure 14.



**Figure 14**

g361800

9. Fixez légèrement la barre avant droite de l'arceau de sécurité sur la planche de bord à l'aide de 1 boulon à tête hexagonale à embase ( $\frac{1}{4}$  x 1 po) et de 1 contre-écrou ( $\frac{1}{4}$  po), comme montré à la [Figure 15](#).

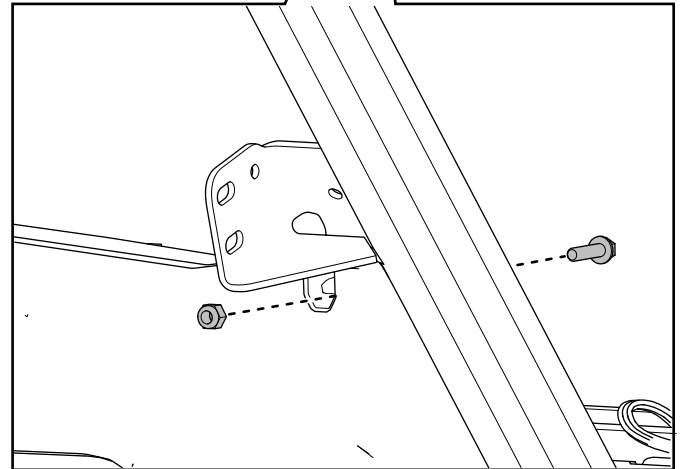
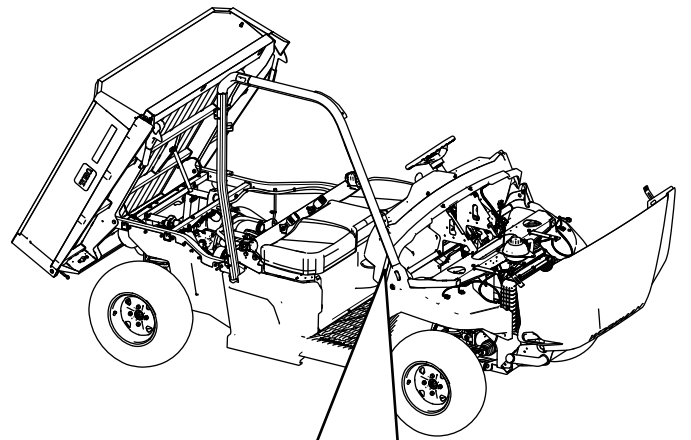

**Figure 15**

g361801

10. Répétez les opérations 7 à 9 pour la barre avant gauche de l'arceau de sécurité.
11. Fixez la barre transversale avant aux barres avant de l'arceau de sécurité à l'aide de 4 boulons de carrosserie ( $\frac{5}{16}$  x  $\frac{3}{4}$  po) et 4 contre-écrous ( $\frac{5}{16}$  po), comme montré à la [Figure 16](#).



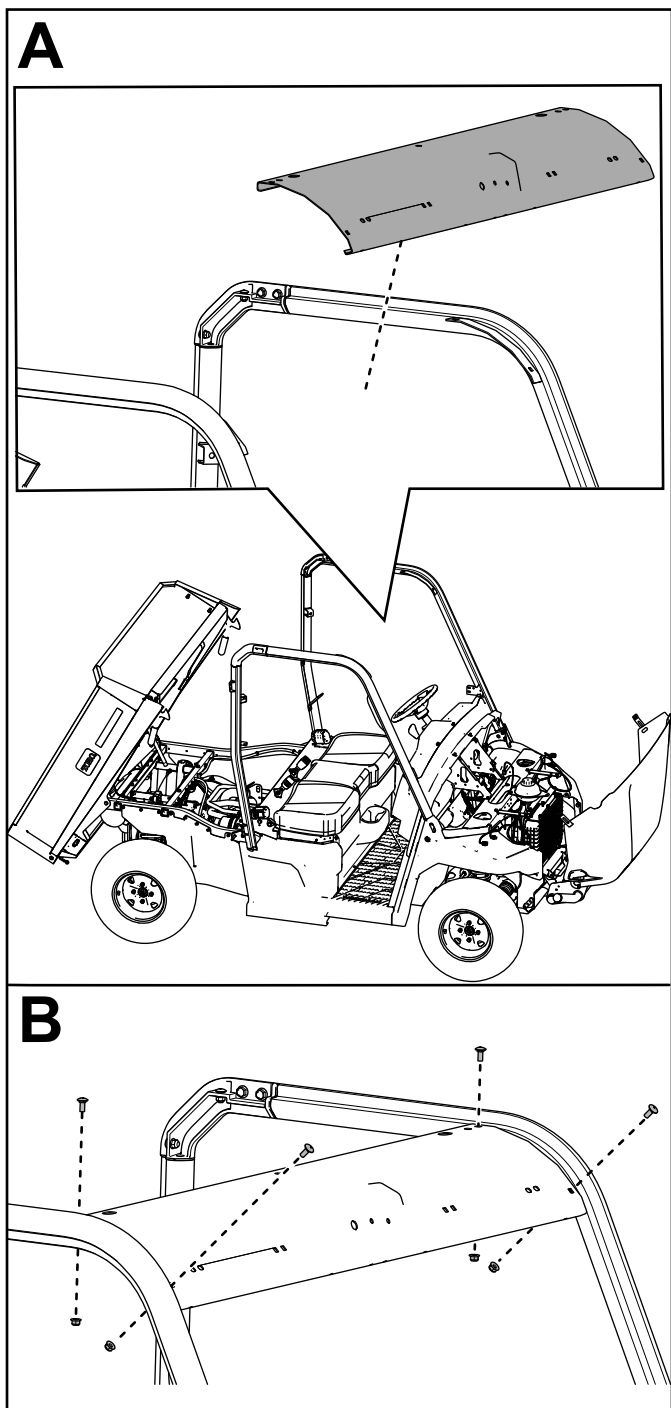

Figure 16

g361807

12. Fixez la barre transversale arrière aux barres arrière de l'arceau de sécurité à l'aide de 4 boulons de carrosserie (5/16 x 3/4 po) et 4 contre-écrous (5/16 po), comme montré à la Figure 17.

Veillez à monter la barre transversale à la position indiquée à la Figure 17.

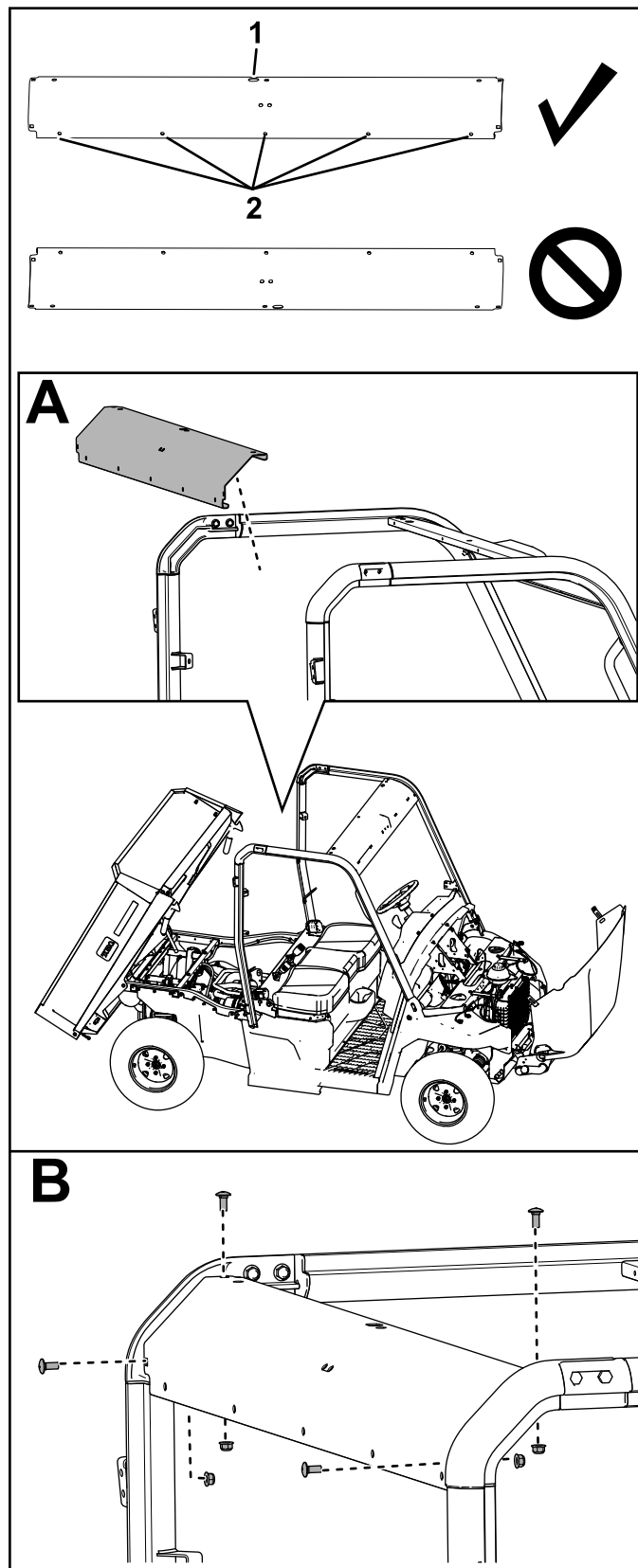

Figure 17

g361808

1. Placer le cran en haut      2. Placer les trous en bas

13. Fixez le panneau de siège aux barres arrière de l'arceau de sécurité à l'aide de 4 boulons de

carrosserie (5/16 x 3/4 po) et 4 contre-écrous (5/16 po), comme montré à la [Figure 18](#).

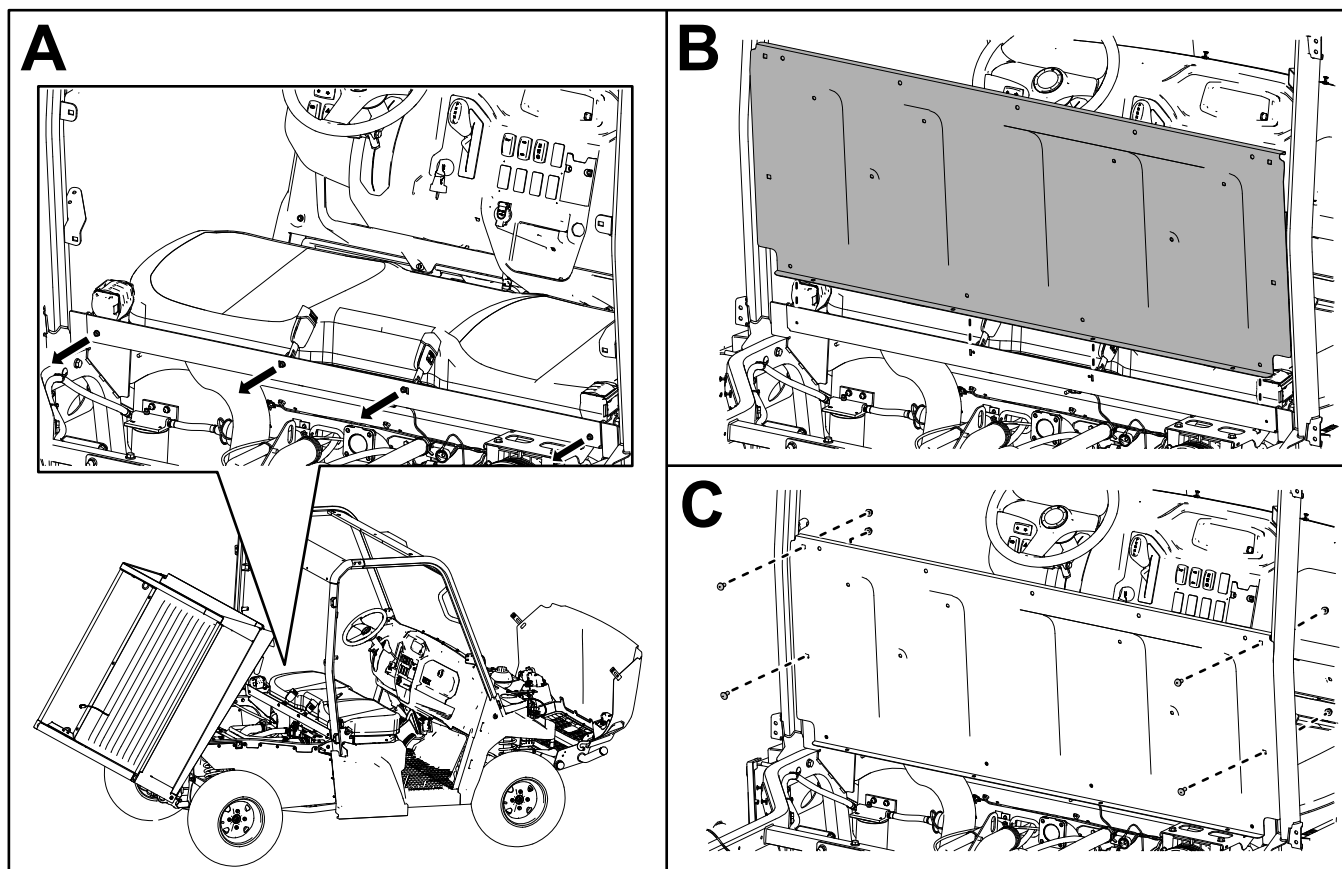
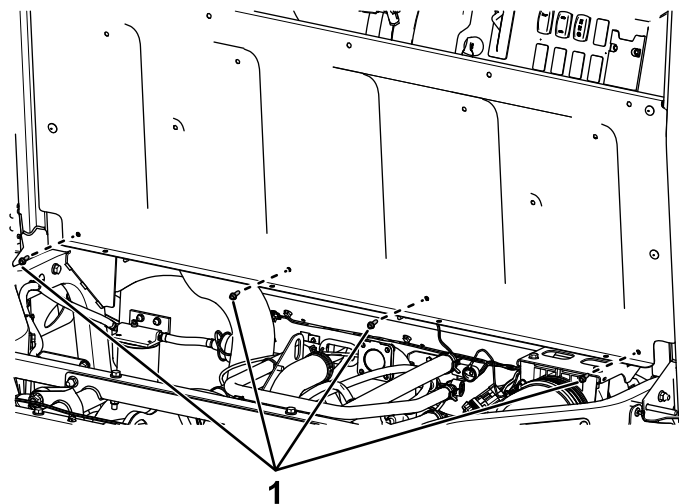

Figure 18

g362076

14. Fixez le panneau de siège au profilé transversal arrière du cadre à l'aide de 4 boulons à tête hexagonale à embase ( $\frac{1}{4} \times \frac{3}{4}$  po), comme montré à la [Figure 19](#).



g361809

**Figure 19**

1. Boulons à tête hexagonale à embase ( $\frac{1}{4} \times \frac{3}{4}$  po)
-

15. Serrez les fixations aux couples spécifiés à la Figure 20.

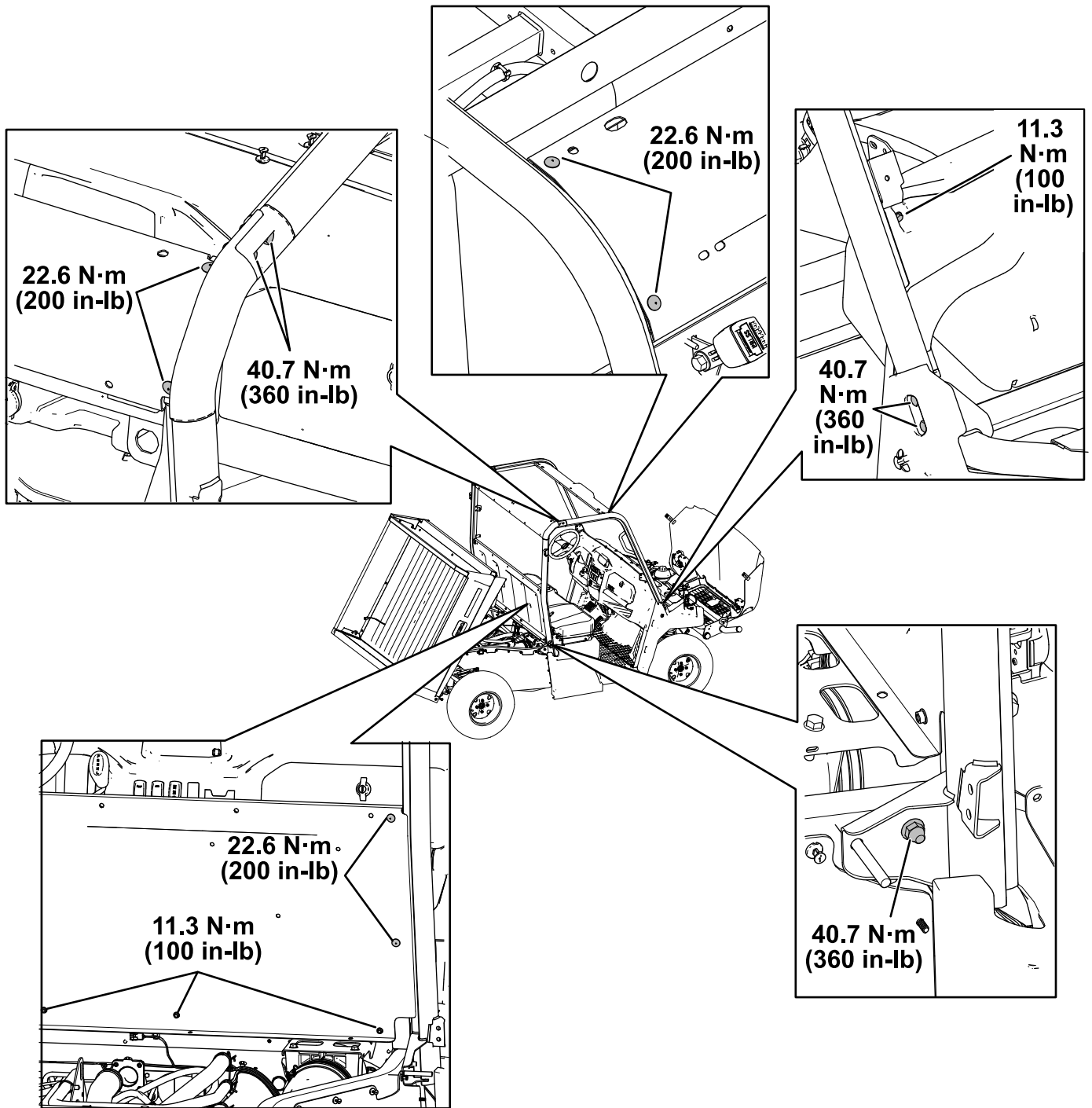

Figure 20

g362077

16. Fixez les 2 retenues d'épaules sur les barres arrière de l'arceau de sécurité à l'aide de 4 vis autotaraudeuses (5/16 x 3/4 po), 2 boulons à tête ronde (5/16 x 1 1/2 po) et 2 contre-écrous (5/16 po), comme montré à la [Figure 21](#).

Serrez les contre-écrous (5/16 po) à 22,6 N·m (200 po-lb), comme indiqué à la [Figure 21](#).

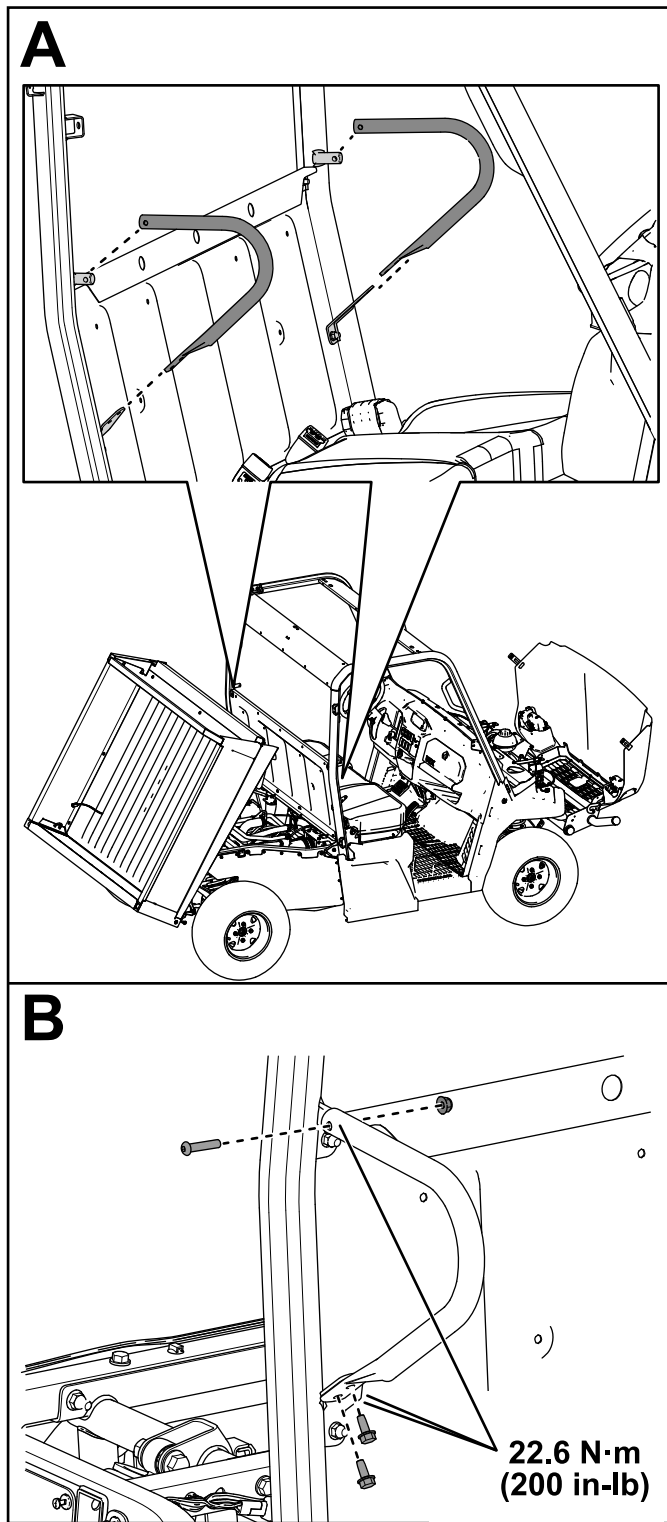

Figure 21

17. Fixez la ceinture de sécurité droite comme suit :

- A. Retirez le cache de la partie supérieure de la ceinture de sécurité ([Figure 22](#)).

- B. Insérez la ceinture de sécurité dans son support sur l'arceau de sécurité et fixez-la en place avec un contre-écrou (7/16 po), comme montré à la [Figure 22](#).

Serrez le contre-écrou (7/16 po) à 48,8 N·m (432 po-lb), comme montré à la [Figure 22](#).

- C. Remettez le bouchon en place ([Figure 22](#)).

- D. Répétez ces opérations pour la ceinture de sécurité gauche.

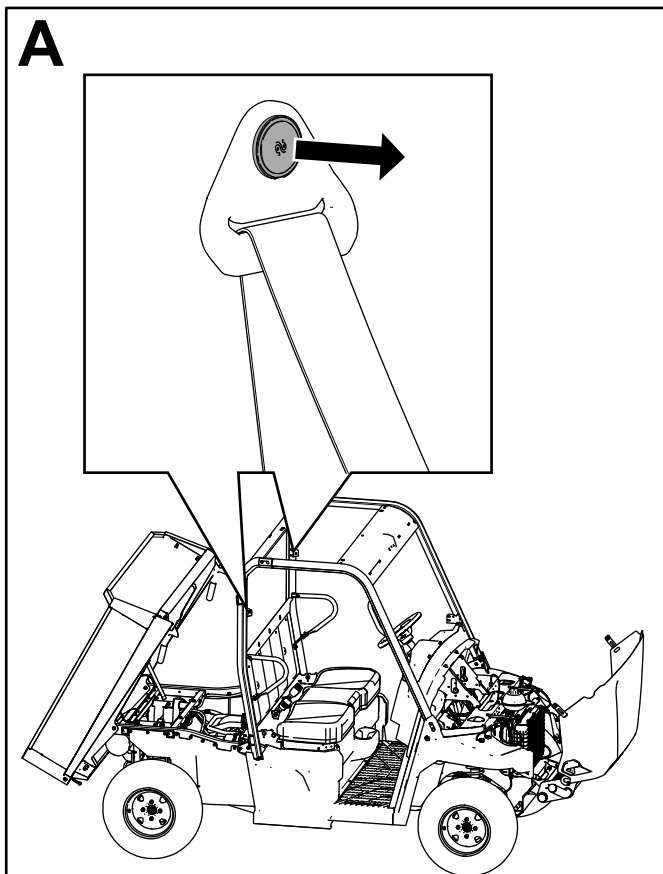

18. Installez le capot d'admission CVT et les dossiers de siège comme suit :

- A. Retirez les 2 boulons à embase ( $\frac{1}{4} \times \frac{3}{8}$  po) du capot d'admission CVT (Figure 23).

Conservez les boulons.

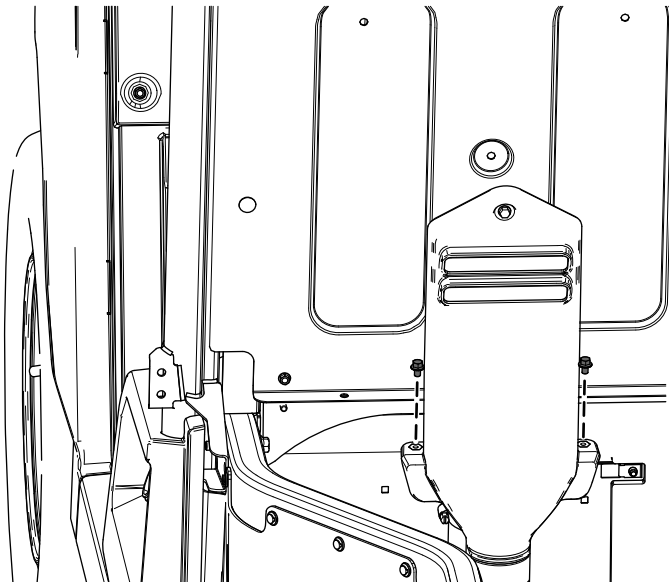
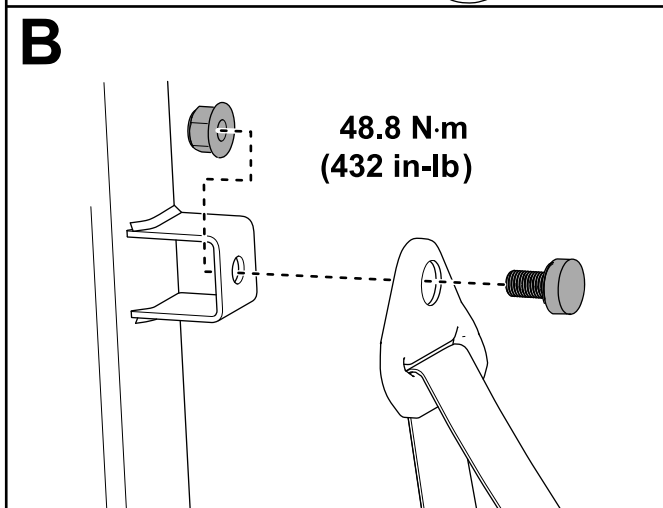

Figure 23

g464082



- B. Insérez le boulon captif fixé au capot d'admission CVT dans le trou du panneau de siège indiqué (Figure 24).

Ne serrez pas le boulon à ce stade.

Si le panneau de siège de la machine **n'a pas** de trous pour le capot d'admission CVT, passez à l'opération **C**.

Si le panneau de siège de la machine **a** des trous pour le capot d'admission CVT, passez à l'opération **E**.

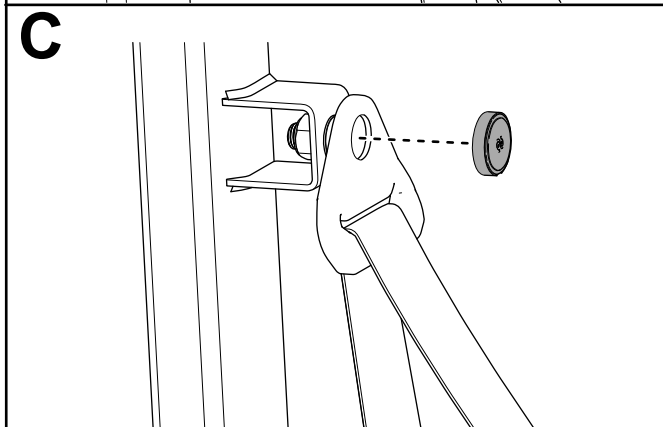

Figure 22

g361796

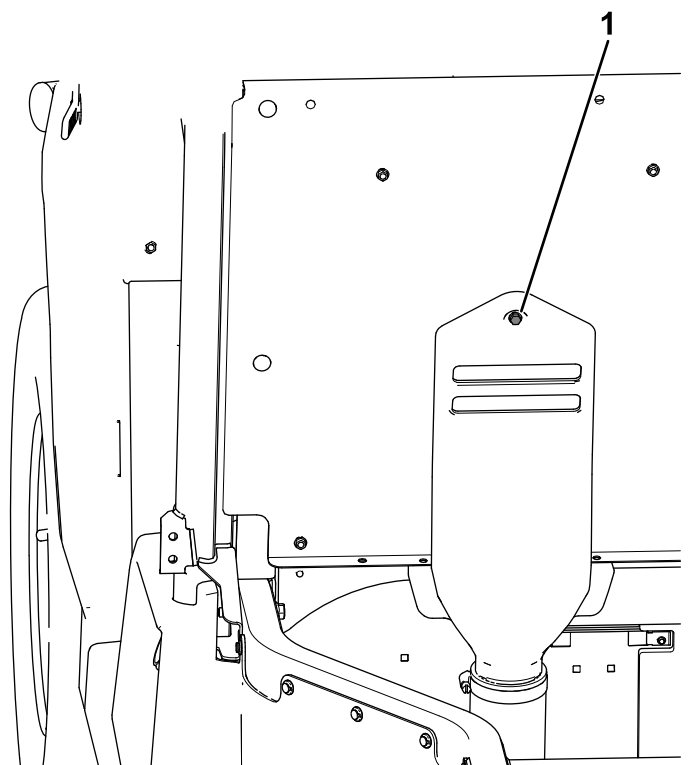

Figure 24

1. Boulon captif

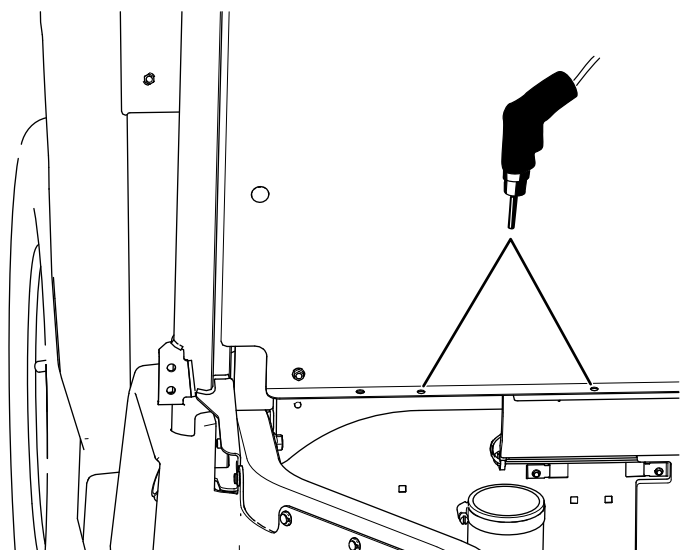

Figure 26

E. Fixez les 2 dossiers de siège au panneau de siège à l'aide de 5 boulons à tête hexagonale à embase ( $\frac{1}{4} \times \frac{3}{4}$  po), comme montré à la Figure 27.

Ne placez pas de boulon dans le trou central gauche du panneau du siège.

C. Utilisez le capot comme gabarit et marquez l'emplacement des 2 trous (Figure 25).

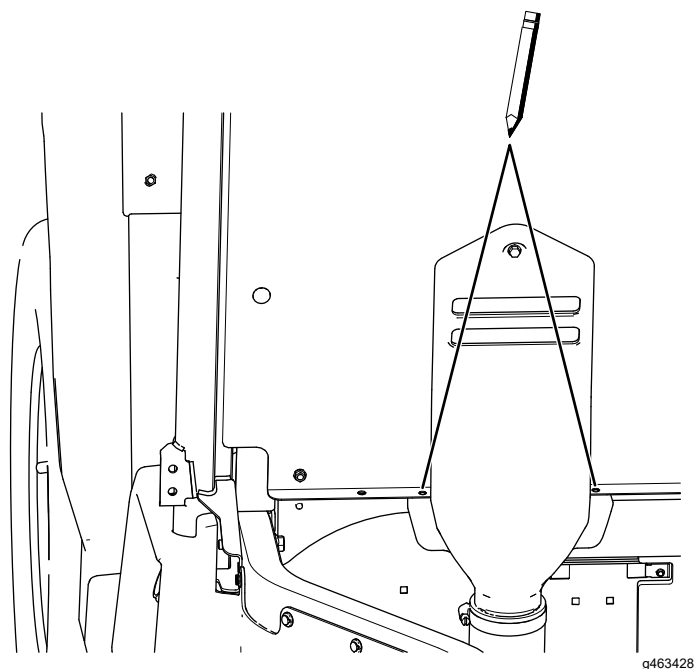

Figure 25

D. Déplacez le capot d'admission CVT et percez les 2 trous ( $\frac{11}{32}$  po) dans le panneau du siège (Figure 26).

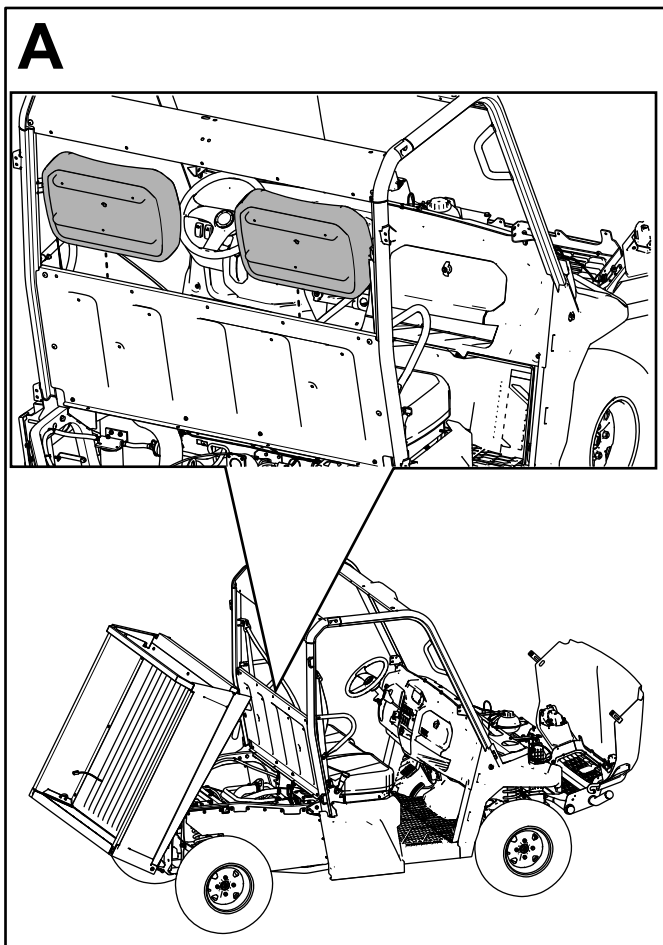
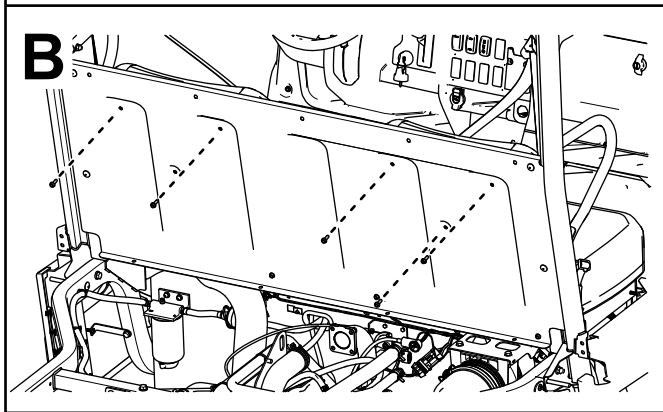

Figure 27

g463427



- F. Insérez le boulon captif fixé au capot d'admission CVT dans le trou du panneau de siège indiqué (Figure 28).

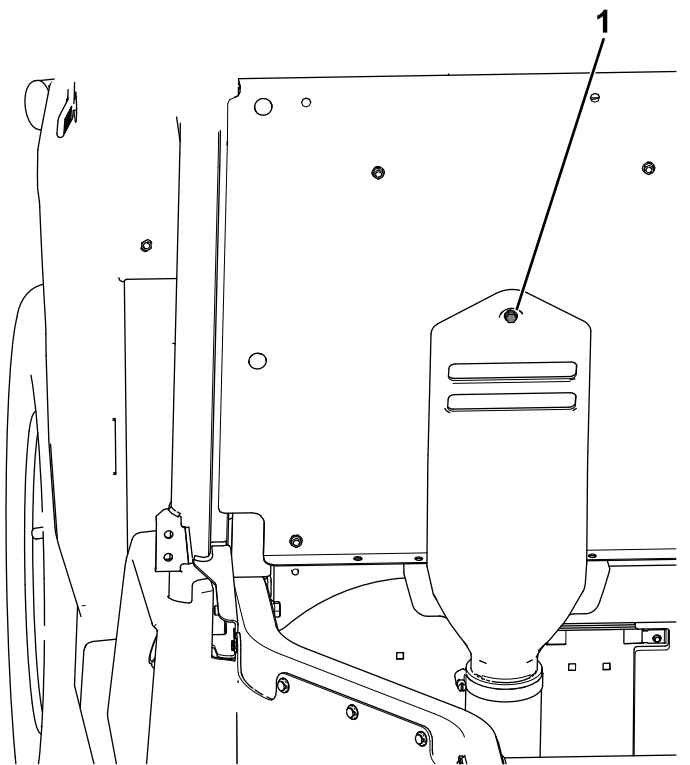

Figure 28

g463425

- G. Fixez le bas du capot d'admission CVT au panneau du siège à l'aide des 2 boulons à embase ( $\frac{1}{4} \times \frac{3}{8}$  po) retirés précédemment, comme montré à la Figure 29.

Serrez les 2 boulons à tête hexagonale à embase ( $\frac{1}{4} \times \frac{3}{8}$  po) à 5,4 N·m (48 po-lb).

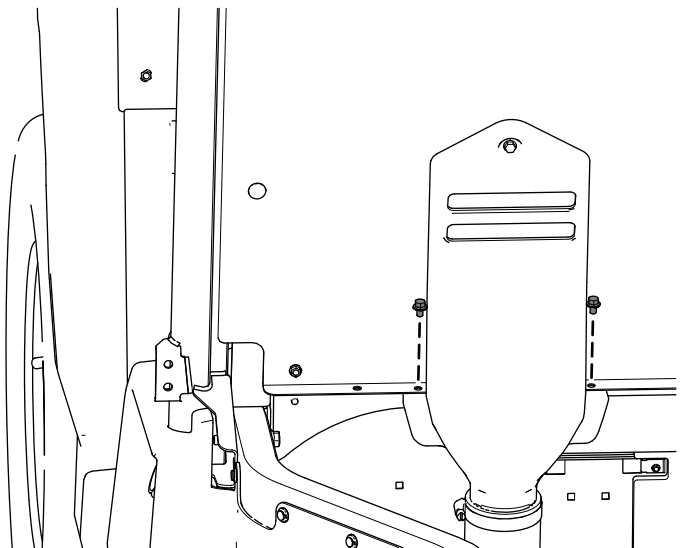

Figure 29

g463429

- H. Serrez les 5 boulons à tête hexagonale à embase ( $\frac{1}{4} \times \frac{3}{4}$  po) et le boulon captif fixés au capot d'admission CVT à 5,4 N·m (48 po-lb), comme montré à la Figure 30.



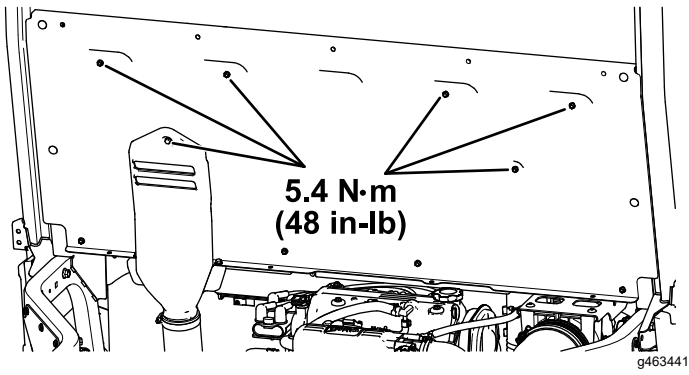

Figure 30

19. Installez les contre-écrous ( $\frac{3}{8}$  po) et les goupilles de verrouillage retirés précédemment sur les tubes arrière droit et gauche du cadre (Figure 31).

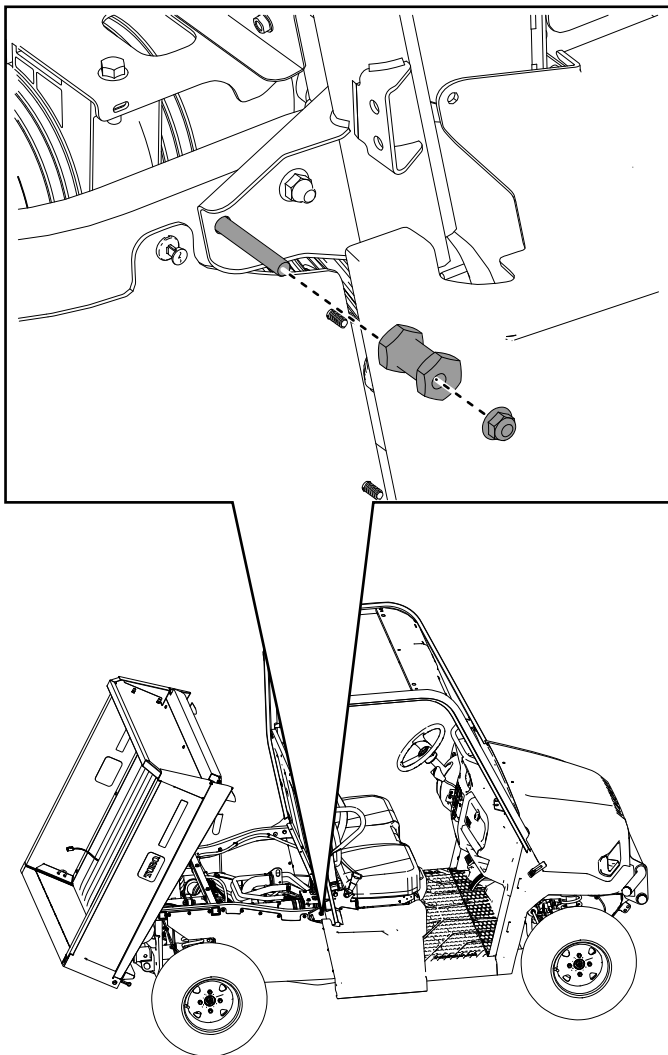

Figure 31

20. Ajustez le serrage de l'écrou d'alignement du verrou du plateau de chargement jusqu'à ce

qu'il ne reste plus d'espace et que le plateau se verrouille solidement (Figure 32).

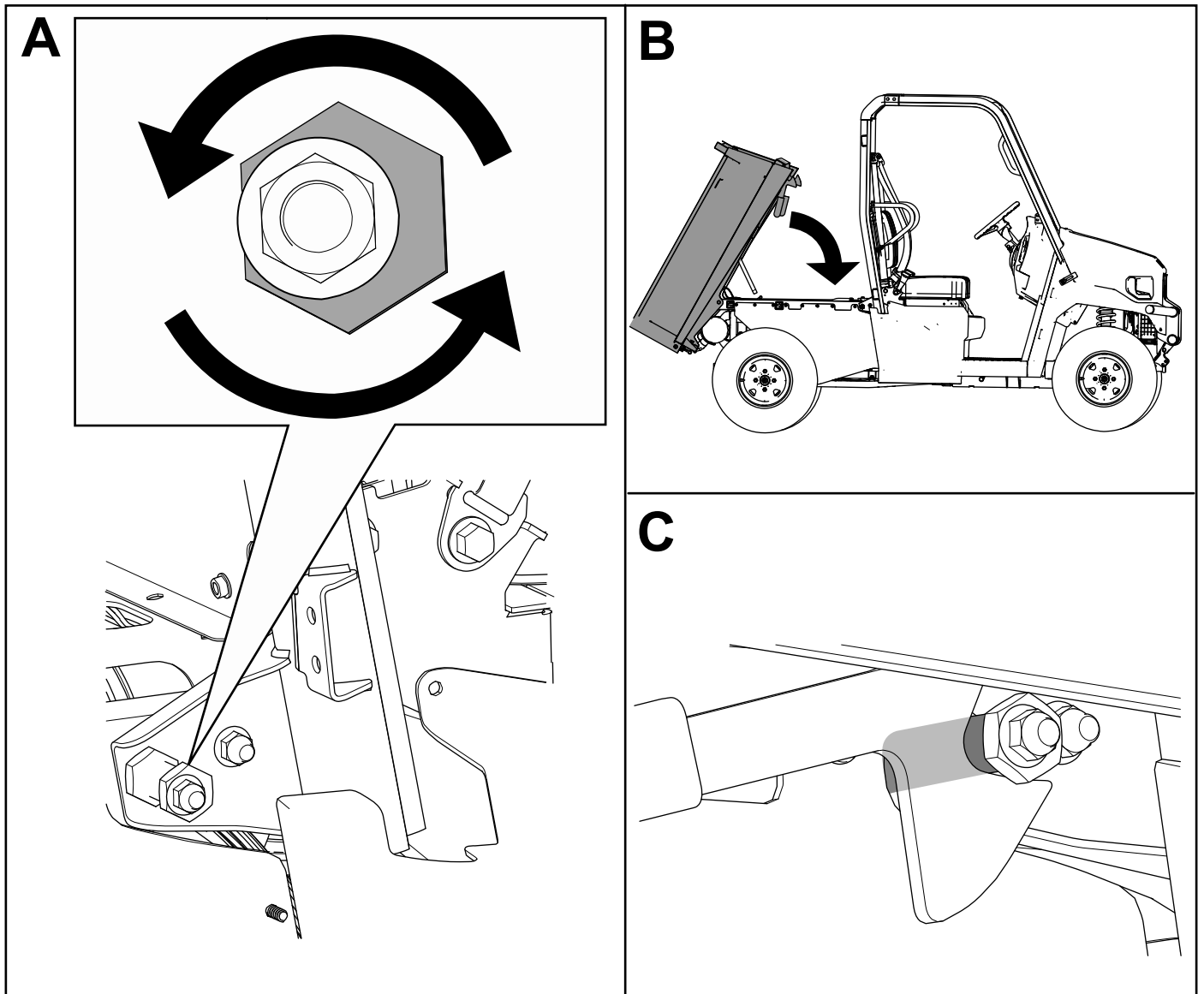
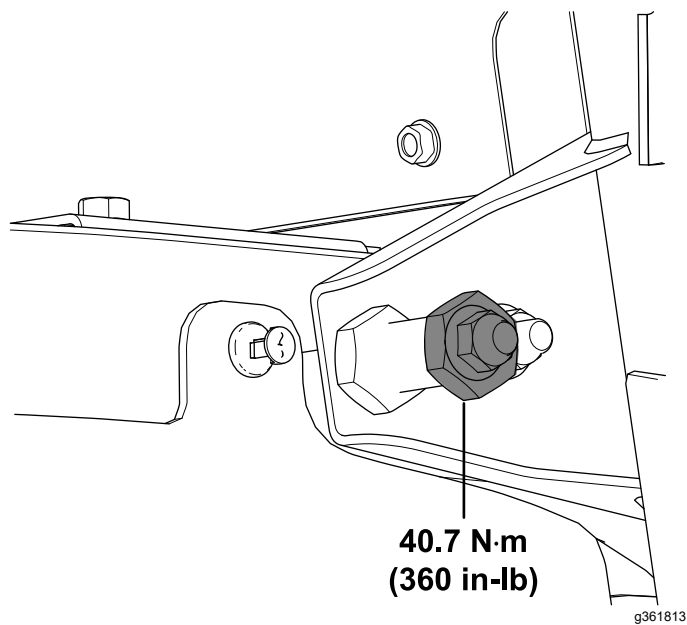

Figure 32

g361794

21. Serrez le contre-écrou ( $\frac{3}{8}$  po) à 40,7 N·m (360 po-lb), comme montré à la [Figure 33](#).



**Figure 33**

22. Fixez les panneaux droit et gauche de la base du siège à l'aide des boulons à tête hexagonale à embase ( $\frac{1}{4}$  x  $\frac{3}{4}$  po) retirés précédemment, comme montré à la [Figure 34](#).

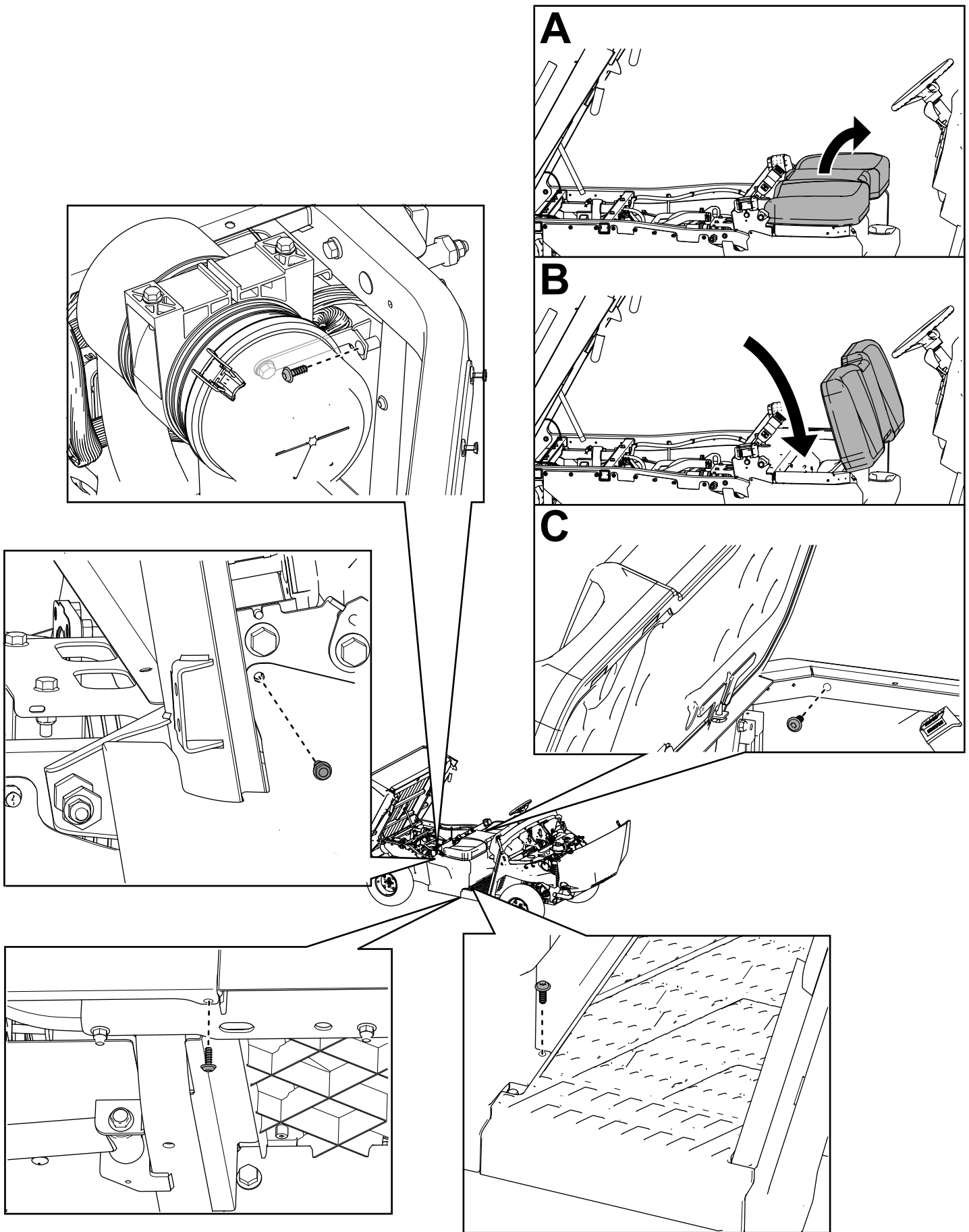

Figure 34

g361811

23. Remettez le bouchon du réservoir de carburant sur panneau de base gauche du siège (Figure 35).

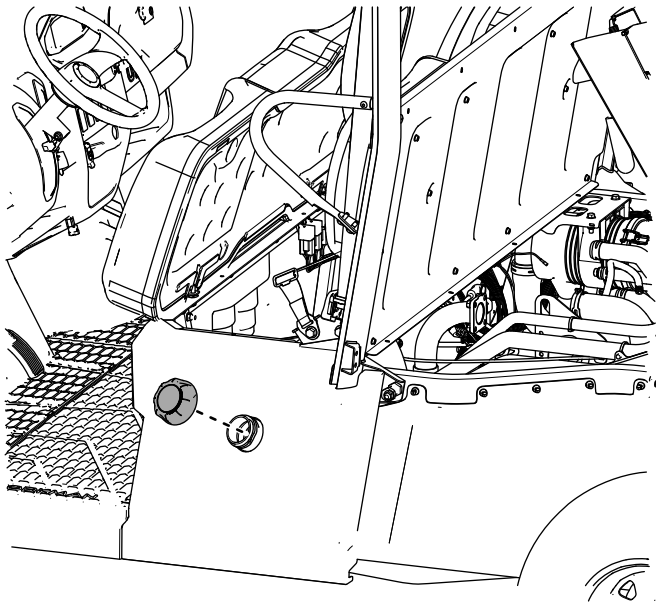

Figure 35

# 7

## Montage du système de protection antiretourneement (ROPS)

Pour modèles multi-places (4 personnes)

Pièces nécessaires pour cette opération:

1	Barre avant gauche de l'arceau de sécurité
1	Barre avant droite de l'arceau de sécurité
1	Barre arrière gauche de l'arceau de sécurité
1	Barre arrière droite de l'arceau de sécurité
1	Barre centrale gauche de l'arceau de sécurité
1	Barre centrale droite de l'arceau de sécurité
2	Connecteur d'arceau de sécurité
1	Poignée de siège arrière
1	Barre transversale avant
1	Barre transversale centrale
1	Barre transversale arrière
2	Panneau de siège
4	Retenue d'épaule
20	Boulon à tête hexagonale ( $\frac{3}{8}$ x 1 $\frac{1}{4}$ po)
16	Boulon de carrosserie (5/16 x $\frac{3}{4}$ po)
8	Boulon à tête hexagonale à embase (5/16 x $\frac{3}{4}$ po)
24	Boulon à tête hexagonale à embase ( $\frac{1}{4}$ x $\frac{3}{4}$ po)
2	Boulon à tête hexagonale à embase ( $\frac{1}{4}$ x 1 po)
4	Boulon à tête ronde (5/16 x 1 $\frac{1}{2}$ po)
2	Boulon à embase ( $\frac{3}{8}$ x 2 $\frac{1}{4}$ po)
4	Boulon à embase ( $\frac{3}{8}$ x 1 po)
20	Contre-écrou (5/16 po)
26	Contre-écrou ( $\frac{3}{8}$ po)
2	Contre-écrou ( $\frac{1}{4}$ po)
4	Contre-écrou (7/16 po)
4	Clip ( $\frac{1}{4}$ po)
1	Capot d'admission CVT

# Procédure

1. Levez le plateau de chargement (Figure 36).

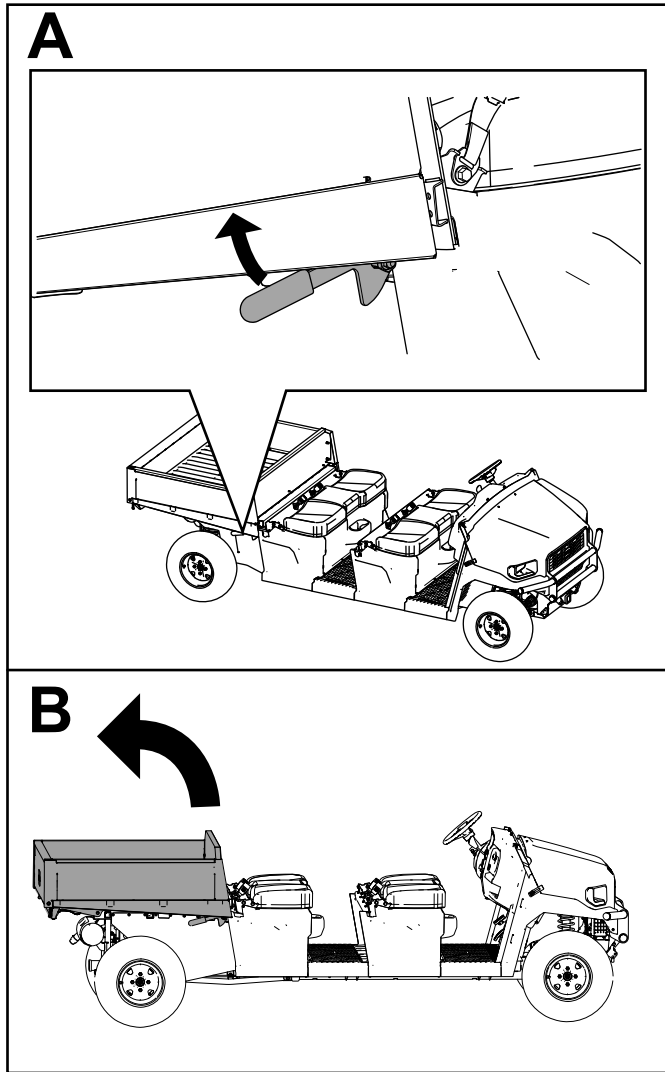

Figure 36

g364836

2. Ouvrez le capot (Figure 37).

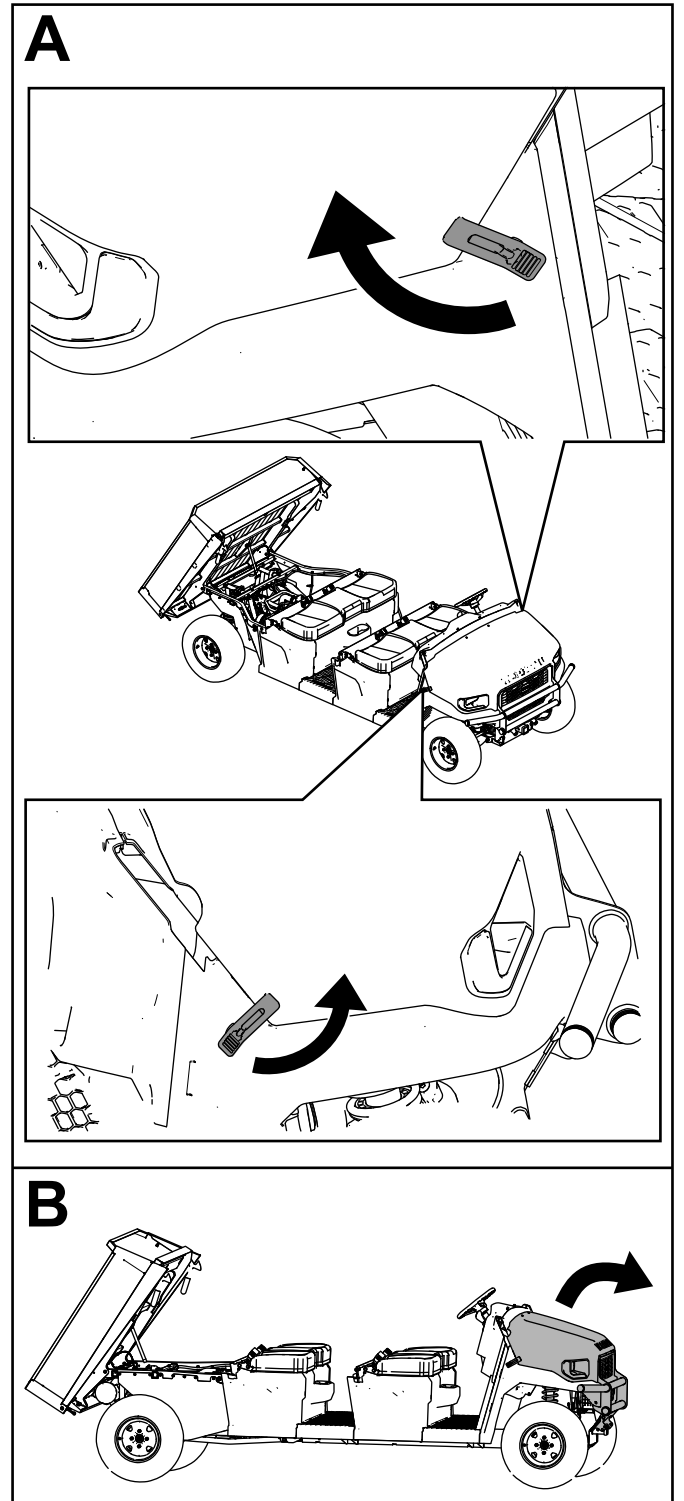

Figure 37

g364837

3. Retirez les boulons à tête hexagonale à embase ( $\frac{1}{4} \times \frac{3}{4}$  po) et les fixations à tête Torx T30 des 2 panneaux de base gauches et des 2 panneaux de base droits du siège (Figure 38).

Retirez le bouchon du réservoir de carburant du panneau de base arrière gauche du siège (Figure 39).

**Remarque:** Attendez d'atteindre le bout de l'attache avant de retirer le bouchon.

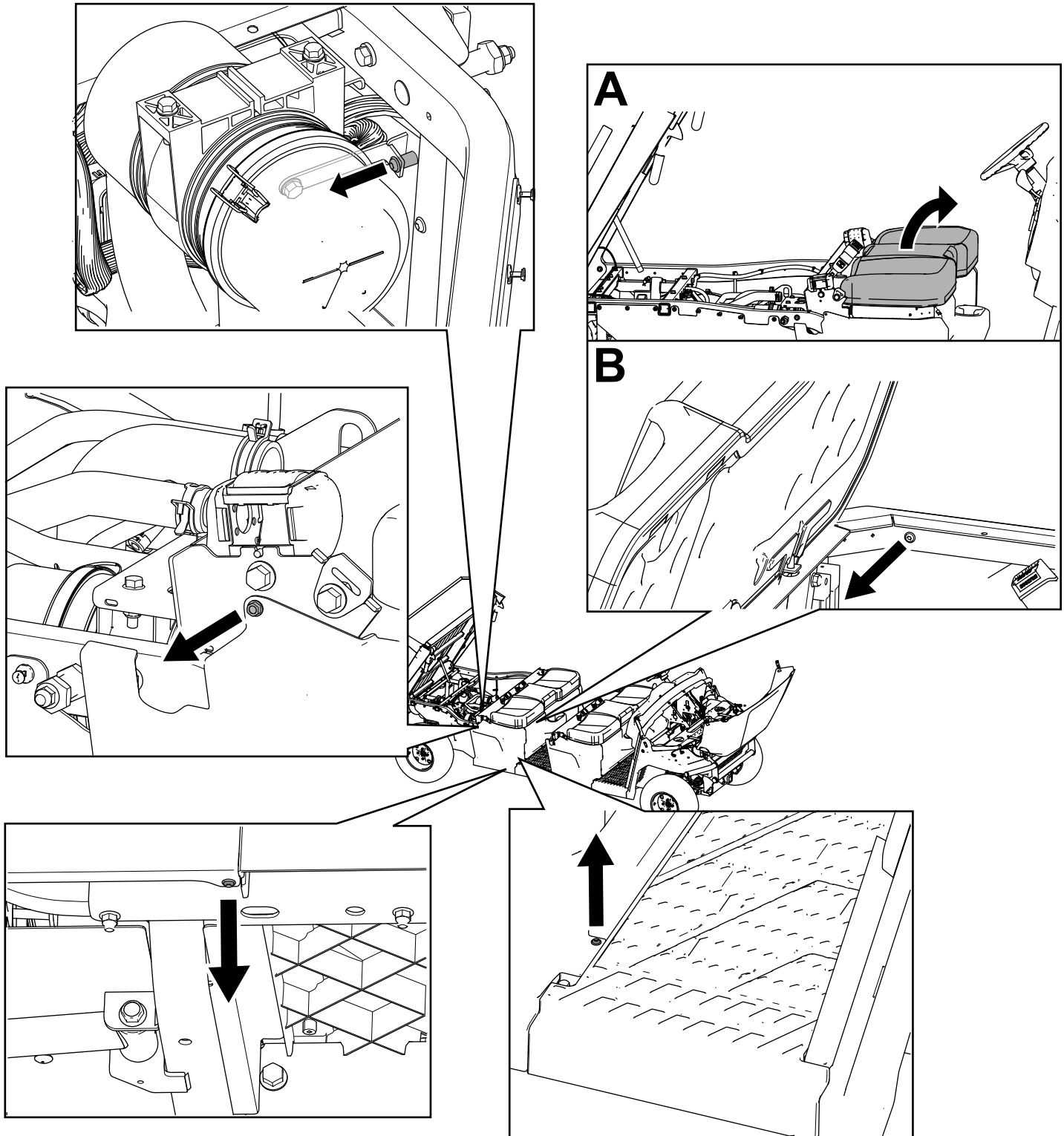

Figure 38

g364843

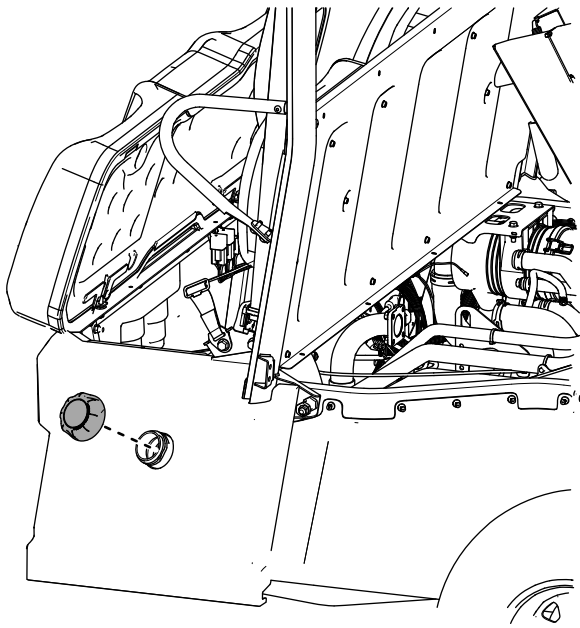

Figure 39

g401266

4. Retirez les 4 boulons à tête hexagonale à embase (5/16 x 1 po) qui fixent le plancher et déposez le plancher (Figure 40).

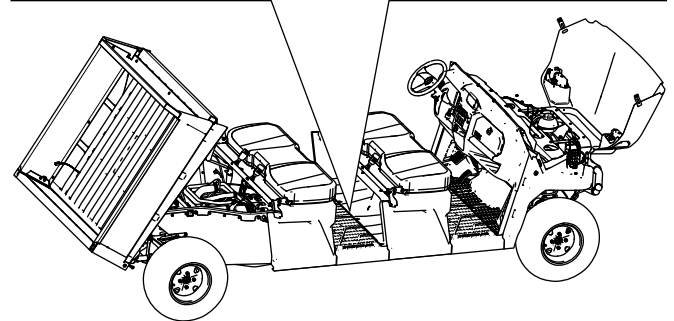
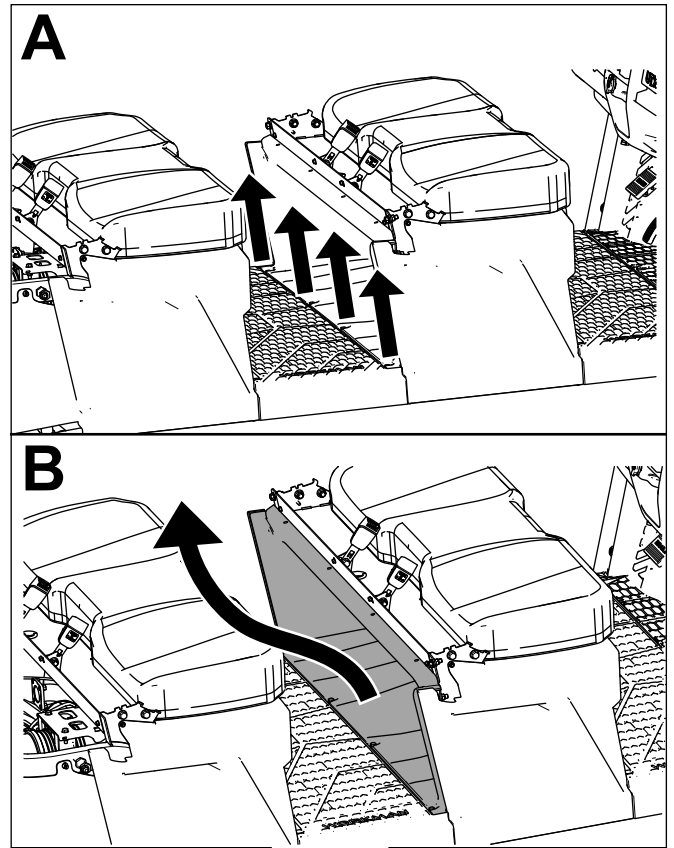
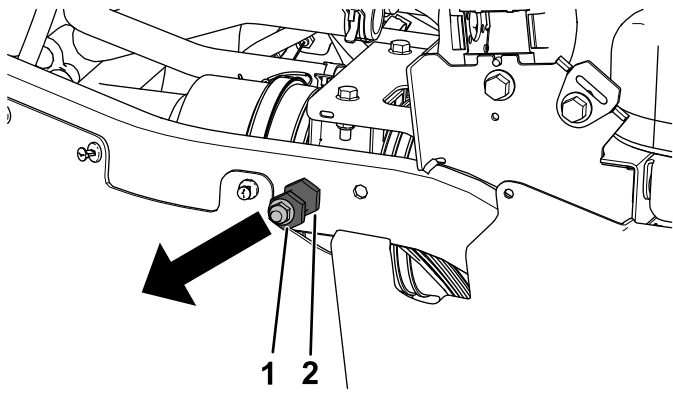

Figure 40

g364842

5. Retirez le contre-écrou (3/8 po) et la goupille de verrouillage des tubes arrière droit et gauche du cadre (Figure 41).



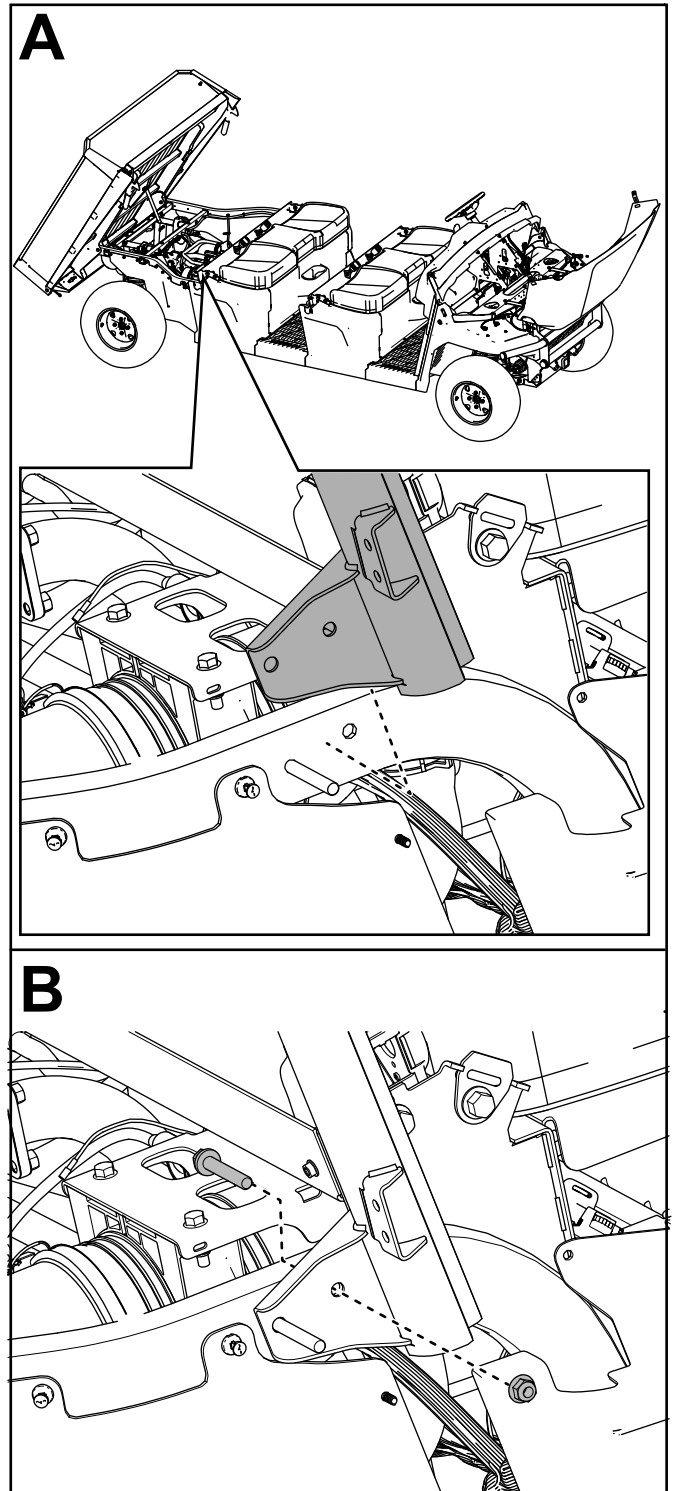

**Figure 41**

g364844

1. Contre-écrou ( $\frac{3}{8}$  po)      2. Goupille de verrouillage

6. Fixez légèrement la barre arrière droite de l'arceau de sécurité sur le tube arrière droit du cadre à l'aide de 1 boulon à embase ( $\frac{3}{8}$  x  $2\frac{1}{4}$  po) et de 1 contre-écrou ( $\frac{3}{8}$  po), comme montré à la [Figure 42](#).



**Figure 42**

g364845

7. Répétez l'opération 6 du côté gauche.
8. Fixez légèrement le connecteur de la barre droite de l'arceau de sécurité à la barre arrière droite à l'aide de 2 boulons à tête hexagonale ( $\frac{3}{8}$  x  $1\frac{1}{4}$  po) et de 2 contre-écrous ( $\frac{3}{8}$  po), comme montré à la [Figure 43](#).

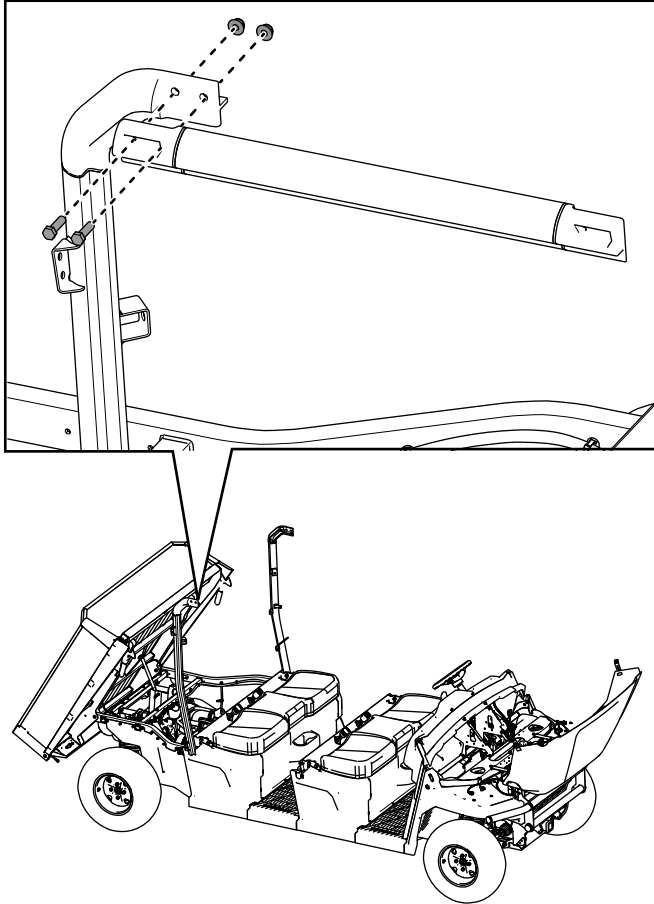

Figure 43

g364840

9. Répétez l'opération 8 du côté gauche.

10. Fixez légèrement la barre avant droite de l'arceau de sécurité sur son support à l'aide de 2 boulons à tête hexagonale ( $\frac{3}{8}$  x  $1\frac{1}{4}$  po) et de 2 contre-écrous ( $\frac{3}{8}$  po), comme montré à la [Figure 44](#).

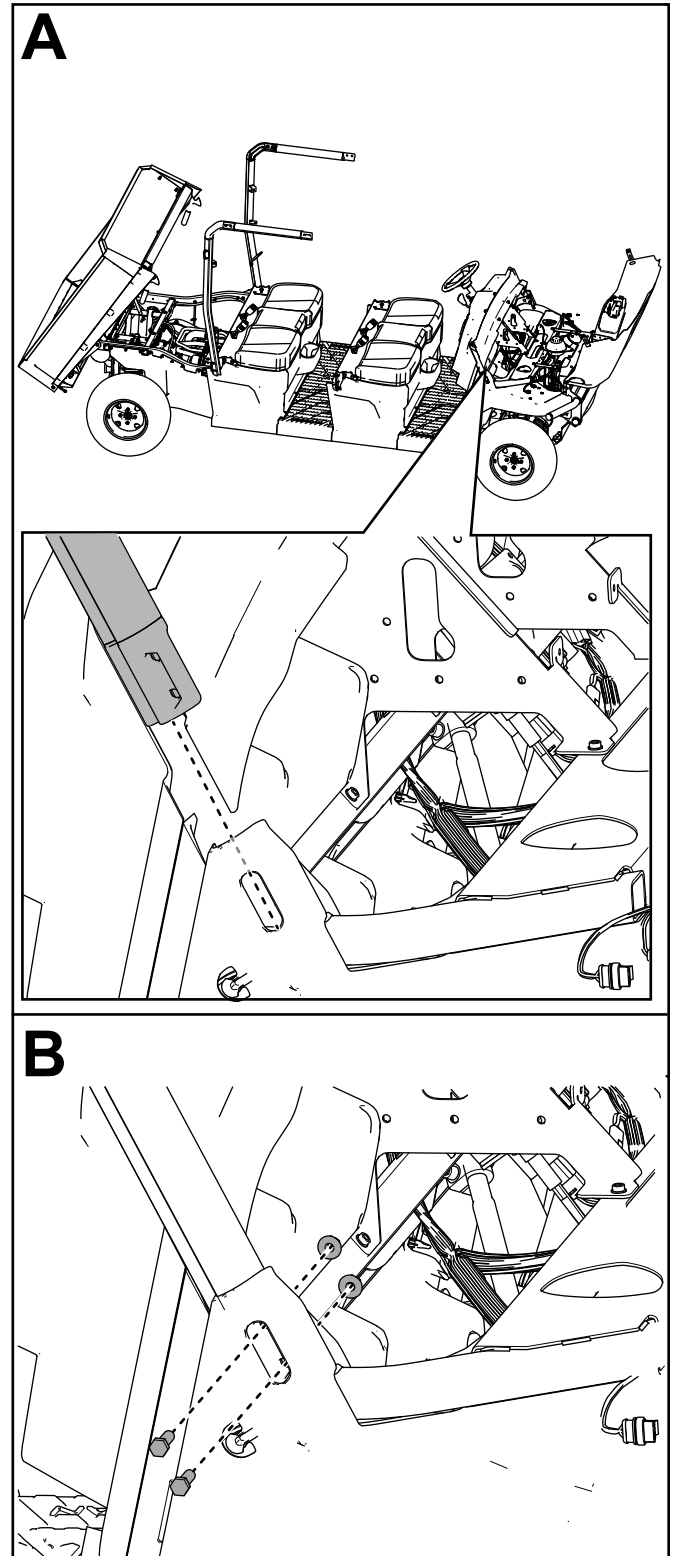

Figure 44

g364838

11. Fixez légèrement la barre avant droite de l'arceau de sécurité sur la planche de bord à l'aide de 1 boulon à tête hexagonale à embase ( $\frac{1}{4}$  x 1 po) et de 1 contre-écrou ( $\frac{1}{4}$  po), comme montré à la [Figure 45](#).

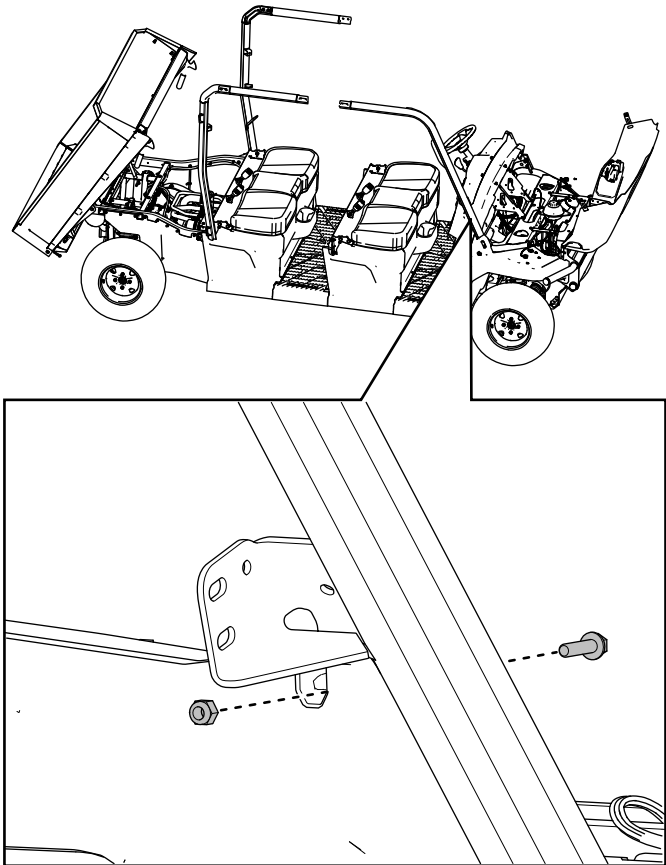

Figure 45

g364839

12. Fixez légèrement le haut de la barre centrale droite de l'arceau de sécurité aux barres avant et arrière droites à l'aide de 4 boulons à tête hexagonale ( $\frac{3}{8}$  x  $1\frac{1}{4}$  po) et de 4 contre-écrous ( $\frac{3}{8}$  po), comme montré à la [Figure 46](#).

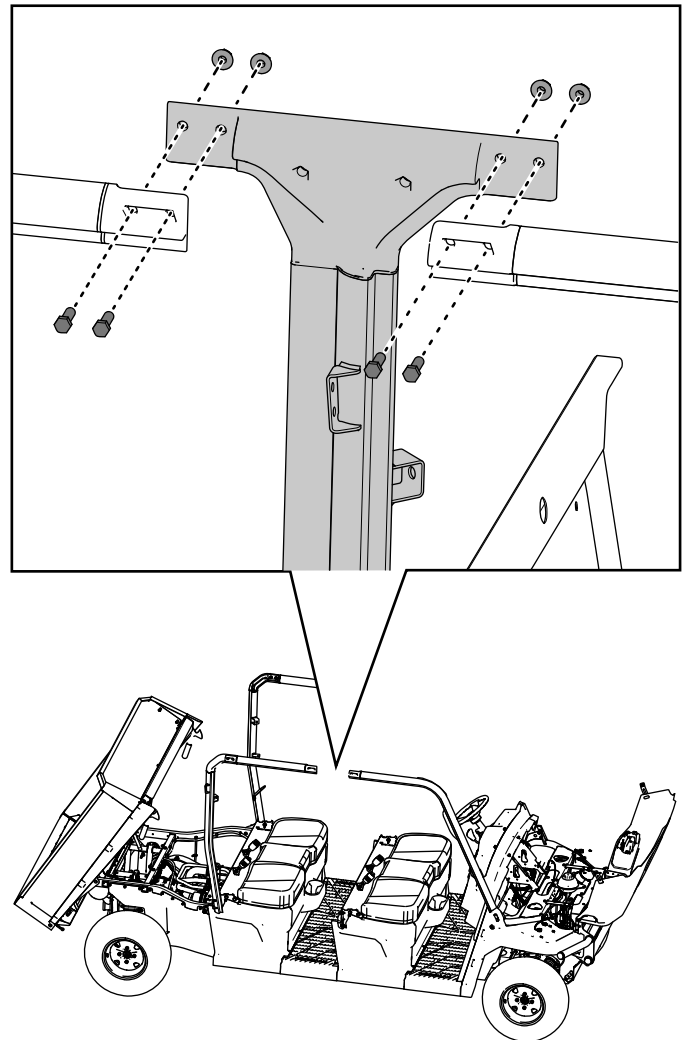

Figure 46

g364867

13. Fixez légèrement le bas de la barre centrale droite de l'arceau de sécurité à la base du siège à l'aide de 2 boulons à embase ( $\frac{3}{8}$  x 1 po) et de 2 contre-écrous ( $\frac{3}{8}$  po), comme montré à la Figure 47.

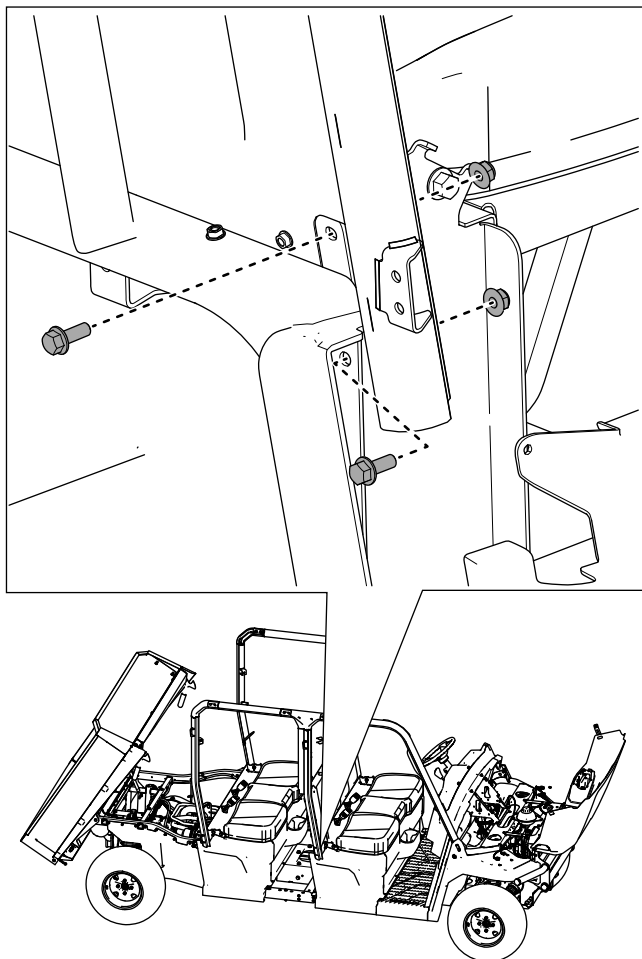

Figure 47

g364848

14. Répétez les opérations 10 à 13 du côté gauche.

15. Fixez la barre transversale avant aux barres avant de l'arceau de sécurité à l'aide de 4 boulons de carrosserie ( $\frac{5}{16}$  x  $\frac{3}{4}$  po) et 4 contre-écrous ( $\frac{5}{16}$  po), comme montré à la Figure 48.

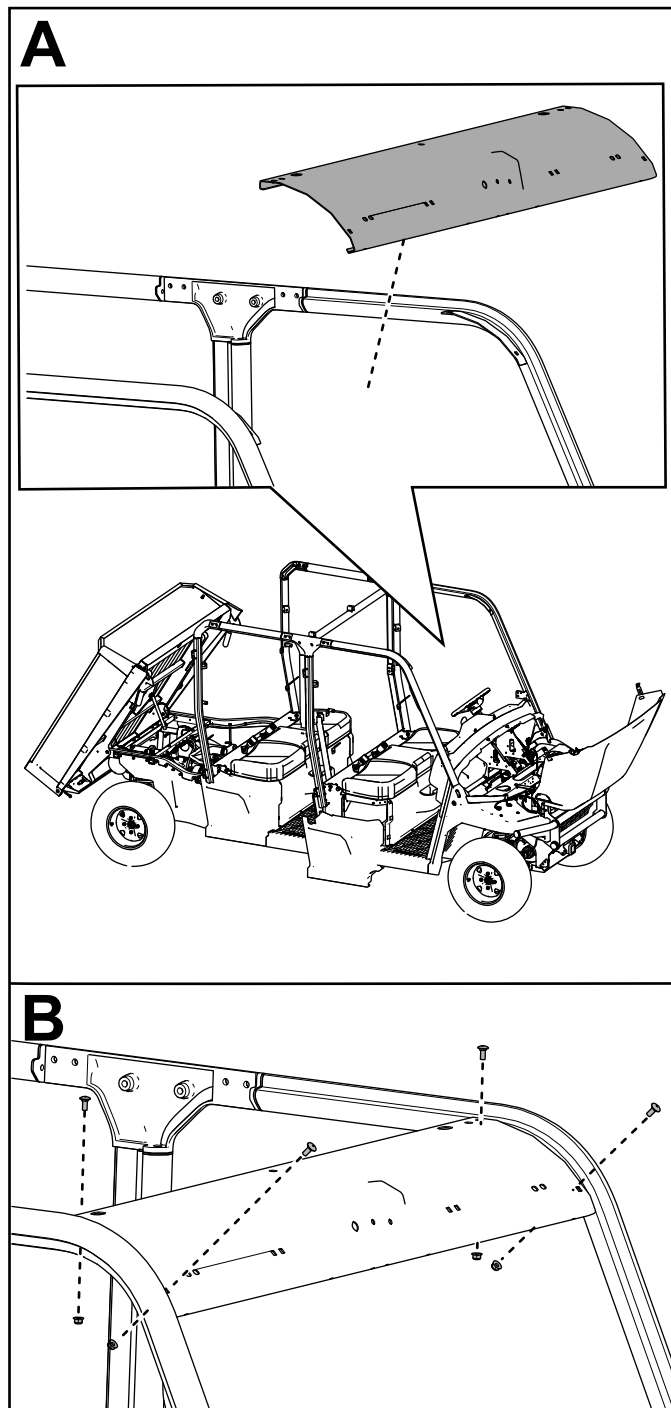

Figure 48

g364850

16. Fixez la barre transversale centrale à la barre centrale de l'arceau de sécurité à l'aide de 4 boulons à tête hexagonale ( $\frac{3}{8}$  x  $1\frac{1}{4}$  po) e 4 contre-écrous ( $\frac{3}{8}$  po), comme montré à la [Figure 49](#).

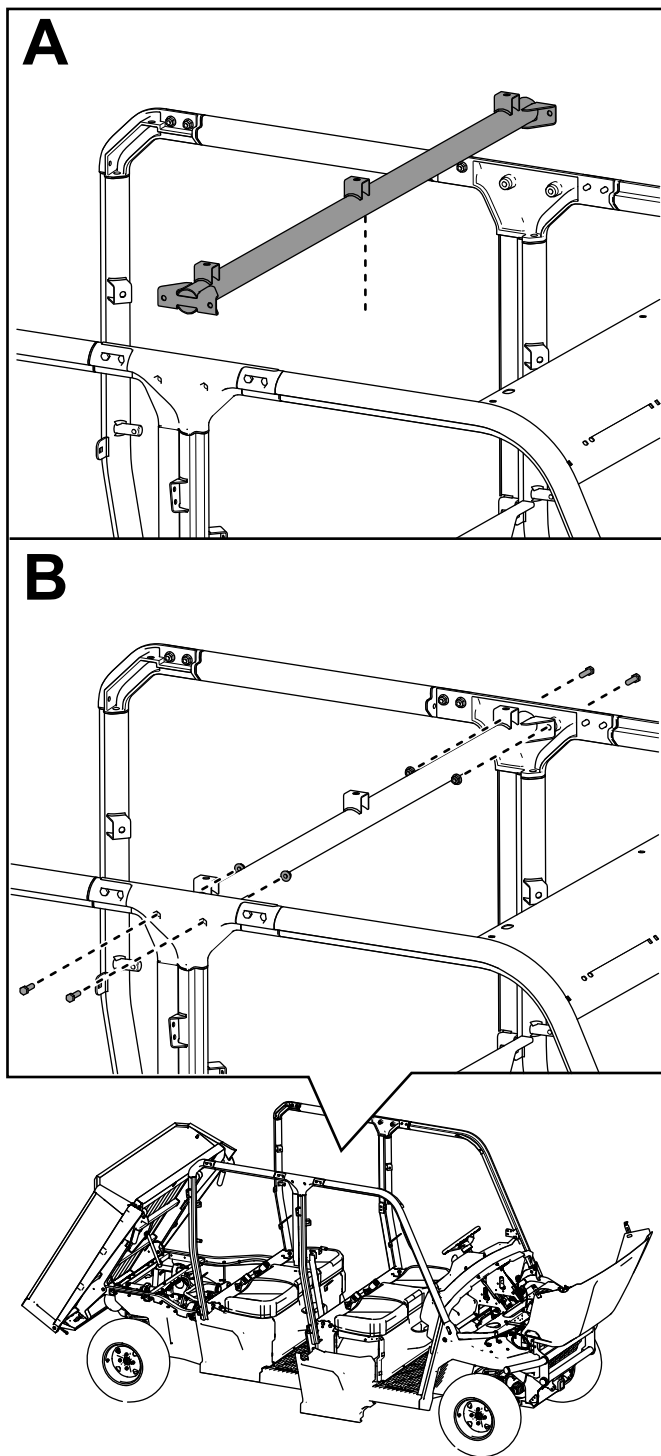
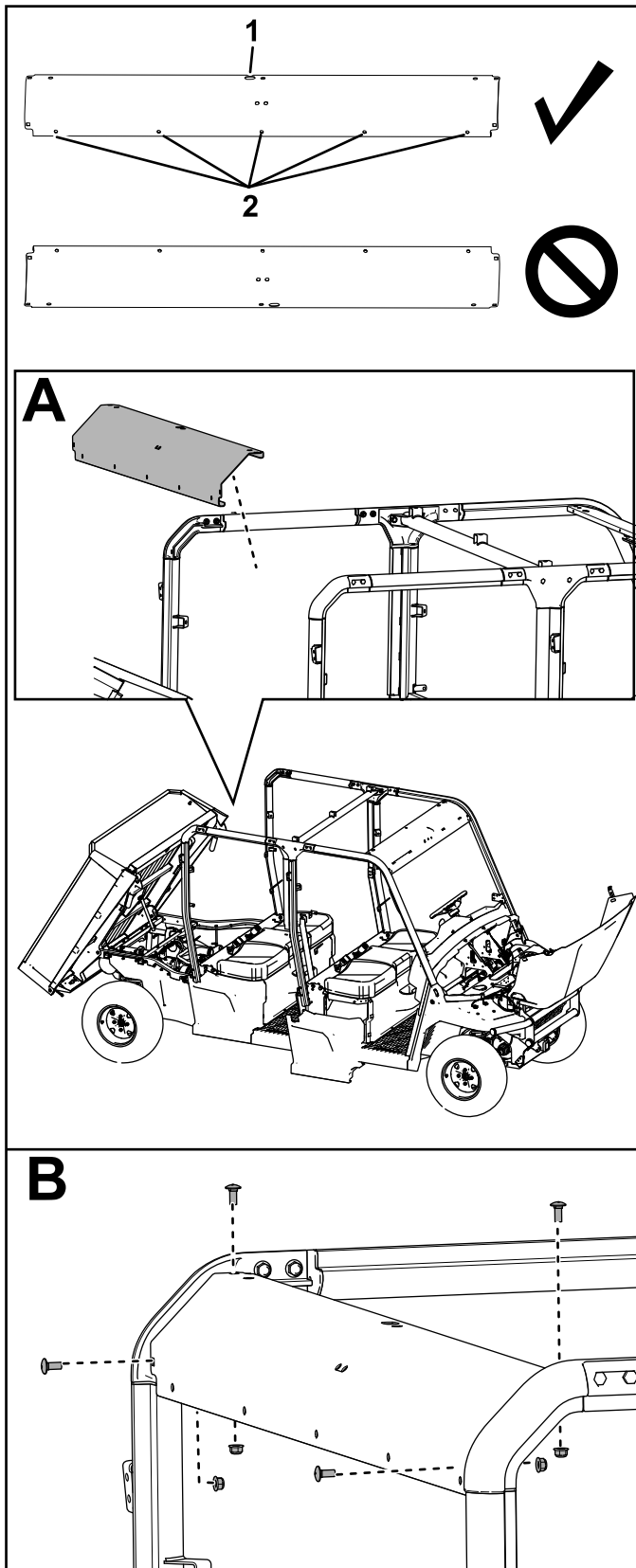

Figure 49

g364851

17. Fixez la barre transversale arrière aux barres arrière de l'arceau de sécurité à l'aide de 4 boulons de carrosserie ( $\frac{5}{16}$  x  $\frac{3}{4}$  po) et 4 contre-écrous ( $\frac{5}{16}$  po), comme montré à la [Figure 50](#).

Veillez à monter la barre transversale à la position indiquée à la [Figure 50](#).



g364852

**Figure 50**

1. Placer le cran en haut      2. Placer les trous en bas

18. Fixez légèrement un panneau de siège aux barres arrière de l'arceau de sécurité à l'aide de 4 boulons de carrosserie (5/16 x 3/4 po) et 4 contre-écrous (5/16 po), comme montré à la [Figure 51](#).

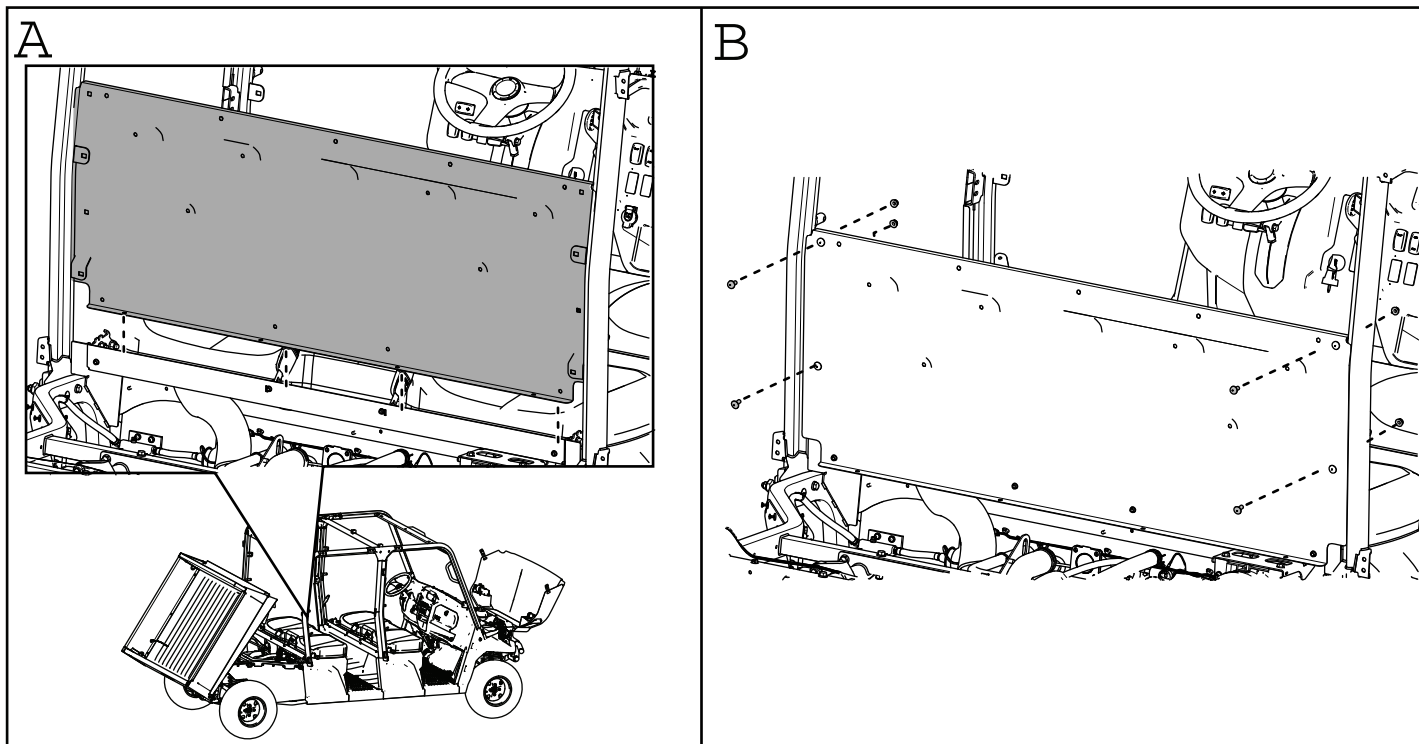
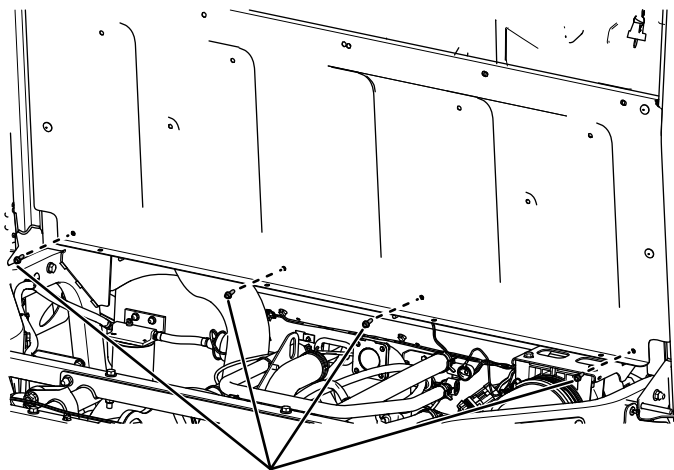

Figure 51

g364854

19. Fixez un panneau de siège au profilé transversal arrière du cadre à l'aide de 4 boulons à tête hexagonale à embase (1/4 x 3/4 po), comme montré à la [Figure 52](#).

Serrez les 4 boulons à tête hexagonale à embase (1/4 x 3/4 po) à 11,3 N·m (100 po-lb).



**11.3 N·m  
(100 in-lb)**

Figure 52

g364853

20. Fixez légèrement la partie centrale du panneau de siège aux barres centrales de l'arceau de sécurité à l'aide de 2 boulons de carrosserie (5/16 x 3/4 po) et 2 contre-écrous (5/16 po), comme montré à la [Figure 53](#).

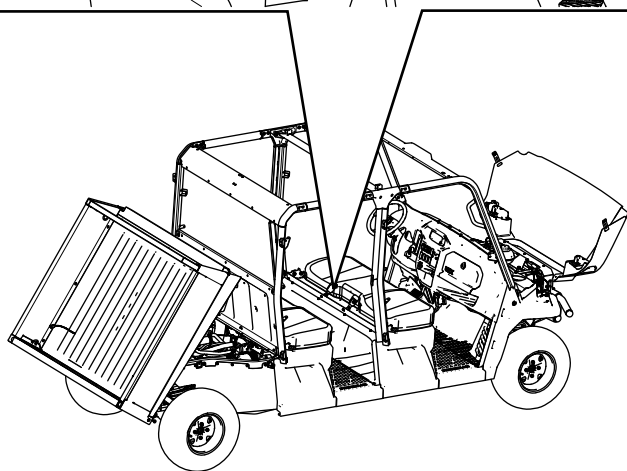
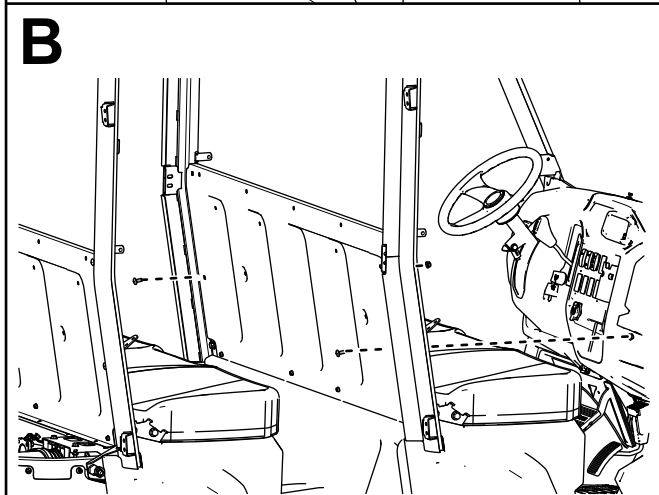
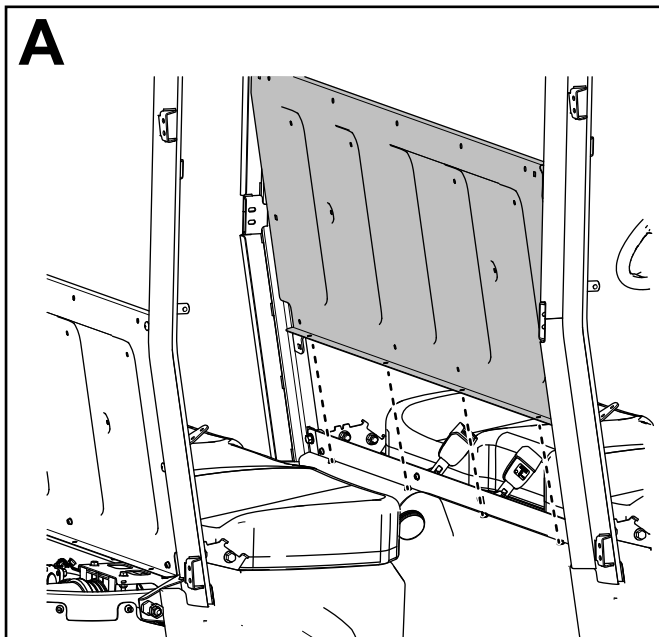

Figure 53

g364841

21. Fixez légèrement la poignée de siège arrière sur le panneau de siège central à l'aide de 2 boulons de carrosserie (5/16 x 3/4 po) et 2 contre-écrous (5/16 po), comme montré à la [Figure 54](#).

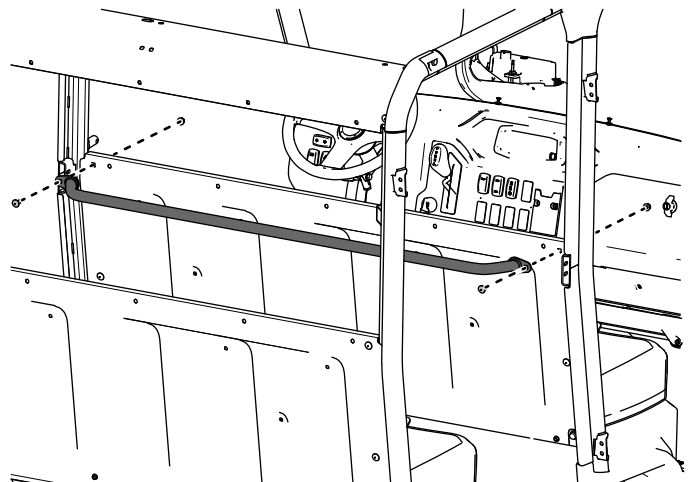

Figure 54

g364856

22. Installez les 4 clips (1/4 po) sur le panneau de siège central ([Figure 55](#)).

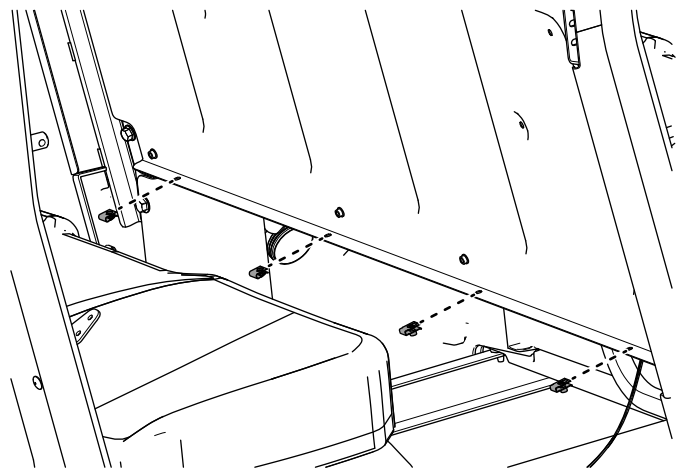

Figure 55

g364834



23. Fixez le panneau de siège central sur le plancher et les 4 clips ( $\frac{1}{4}$  po) à l'aide de 4 boulons à tête hexagonale à embase ( $\frac{1}{4} \times \frac{3}{4}$  po), comme montré à la **Figure 56**.

Serrez les 4 boulons à tête hexagonale à embase ( $\frac{1}{4} \times \frac{3}{4}$  po) à 11,3 N·m (100 po-lb).

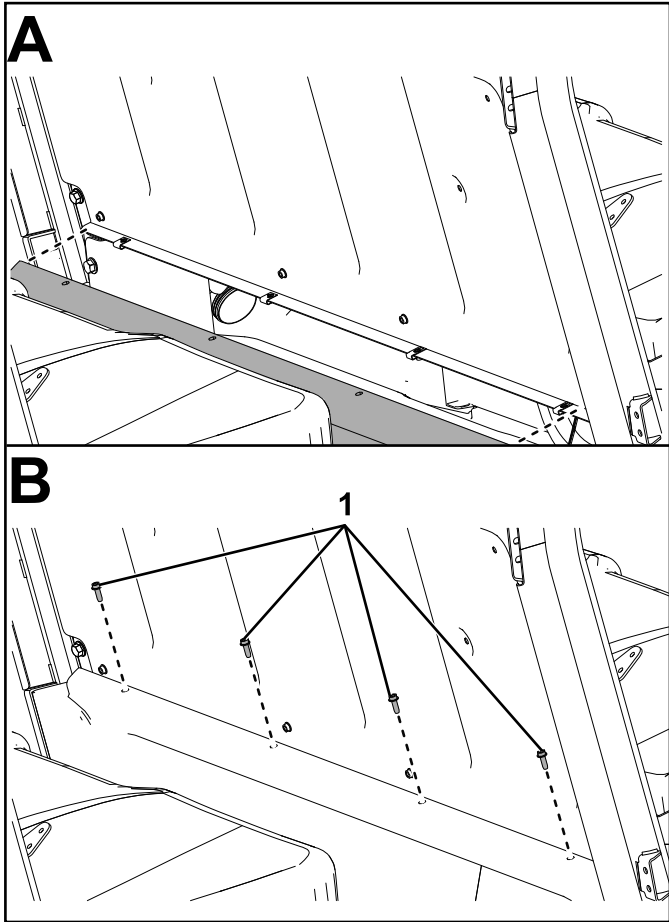

**Figure 56**

g364849

24. Fixez le bas du plancher à l'aide des 4 boulons à tête hexagonale à embase ( $\frac{5}{16} \times 1$  po) retirés précédemment, comme montré à la **Figure 57**.

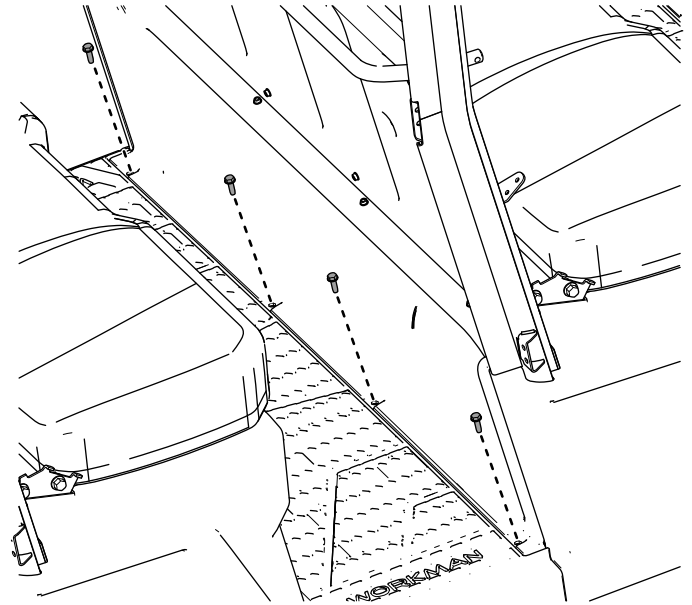

**Figure 57**

g364855

25. Serrez les fixations aux couples spécifiés à la Figure 58.

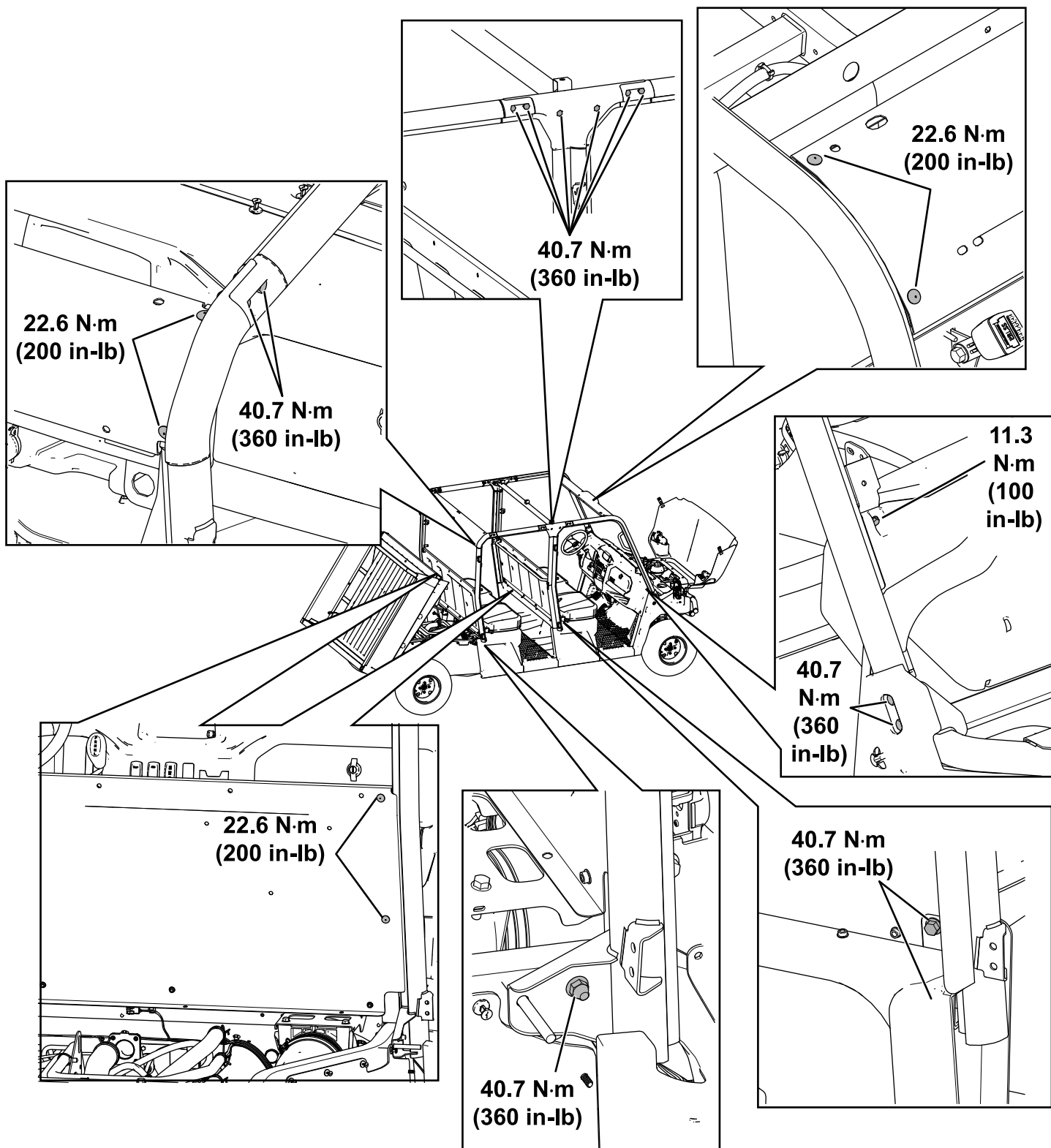

Figure 58

g364859

26. Fixez les 4 retenues d'épaules sur les barres arrières et les barres centrales de l'arceau de sécurité à l'aide de 8 vis autotaraudeuses (5/16 x 3/4 po), 4 boulons à tête ronde (5/16 x 1 1/2 po) et 4 contre-écrous (5/16 po), comme montré à la [Figure 59](#).

Serrez les contre-écrous (5/16 po) à 22,6 N·m (200 po-lb), comme indiqué à la [Figure 59](#).

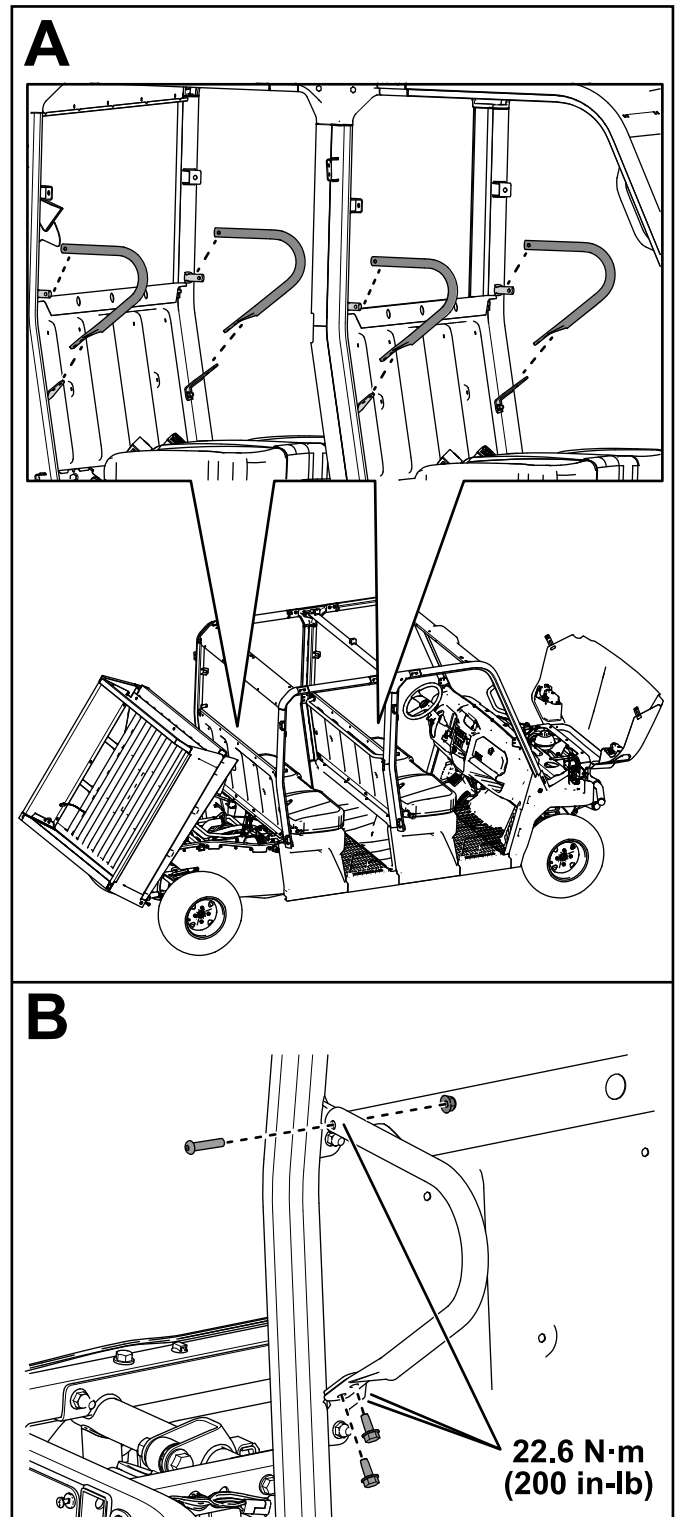

Figure 59

27. Fixez les ceintures de sécurité droites comme suit :

A. Retirez le cache de la partie supérieure de la ceinture de sécurité (Figure 60).

B. Insérez la ceinture de sécurité dans son support sur l'arceau de sécurité et fixez-la en place avec un contre-écrou (7/16 po), comme montré à la Figure 60.

Serrez le contre-écrou (7/16 po) à 48,8 N·m (432 po-lb), comme montré à la Figure 60.

C. Remettez le bouchon en place (Figure 60).

D. Répétez ces opérations pour les ceintures de sécurité gauches.

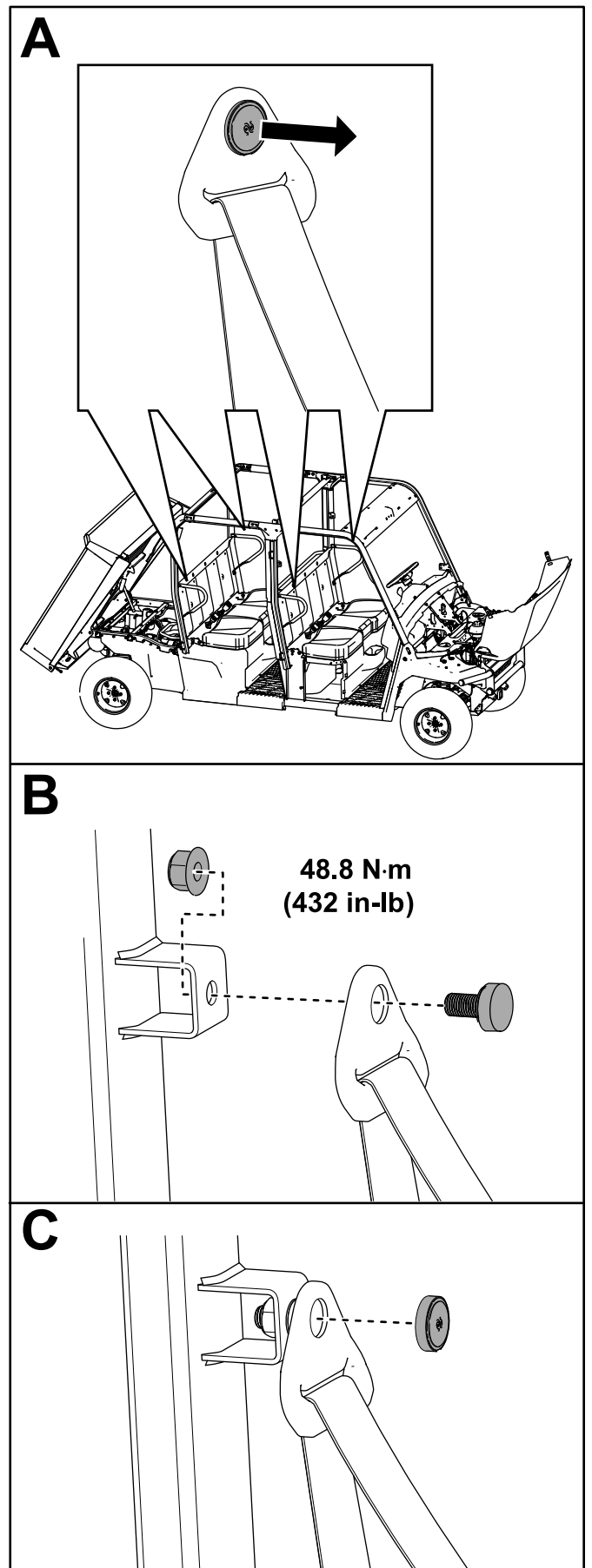

Figure 60

g364833

28. Installez le capot d'admission CVT et les dossiers de siège comme suit :

A. Retirez les 2 boulons à embase ( $\frac{1}{4} \times \frac{3}{8}$  po) du capot d'admission CVT (Figure 61).

Conservez les boulons.

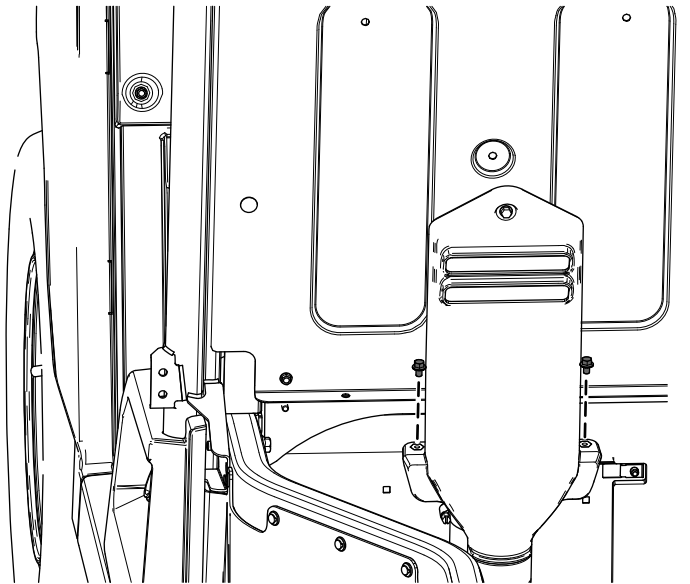

Figure 61

g464082

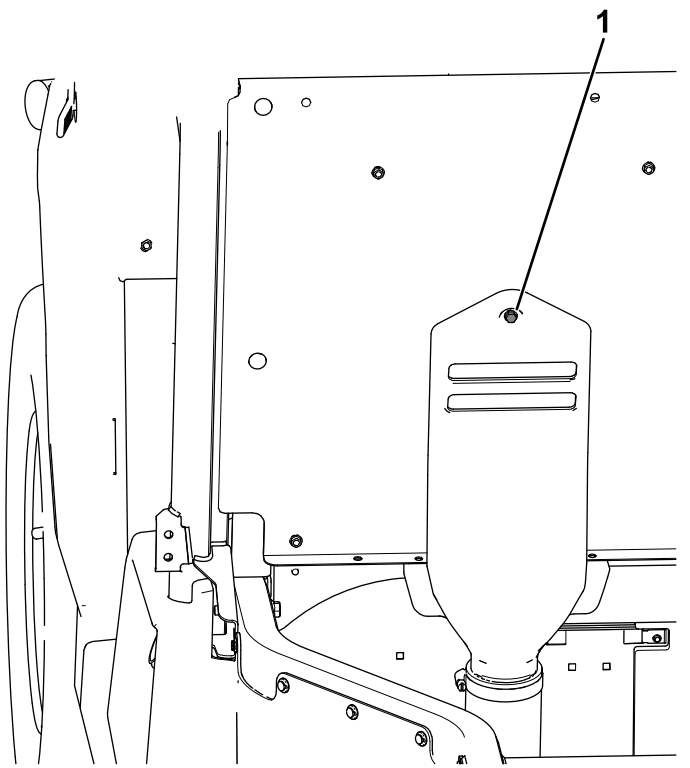

Figure 62

g463425

1. Boulon captif

B. Insérez le boulon captif fixé au capot d'admission CVT dans le trou du panneau de siège indiqué (Figure 62).

Ne serrez pas le boulon à ce stade.

Si le panneau de siège de la machine **n'a pas** de trous pour le capot d'admission CVT, passez à l'opération **C**.

Si le panneau de siège de la machine **a** des trous pour le capot d'admission CVT, passez à l'opération **E**.

C. Utilisez le capot comme gabarit et marquez l'emplacement des 2 trous (Figure 63).

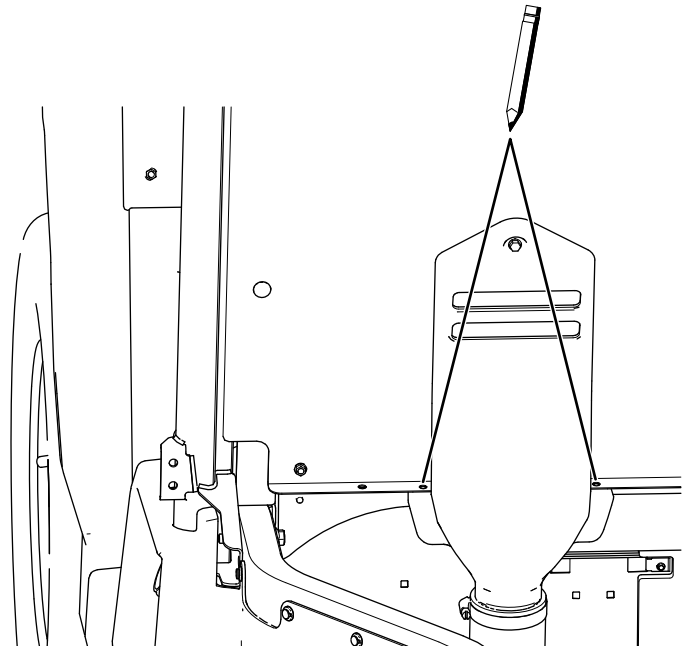

Figure 63

g463428

- D. Déplacez le capot d'admission CVT et percez les 2 trous (11/32 po) dans le panneau du siège (Figure 64).

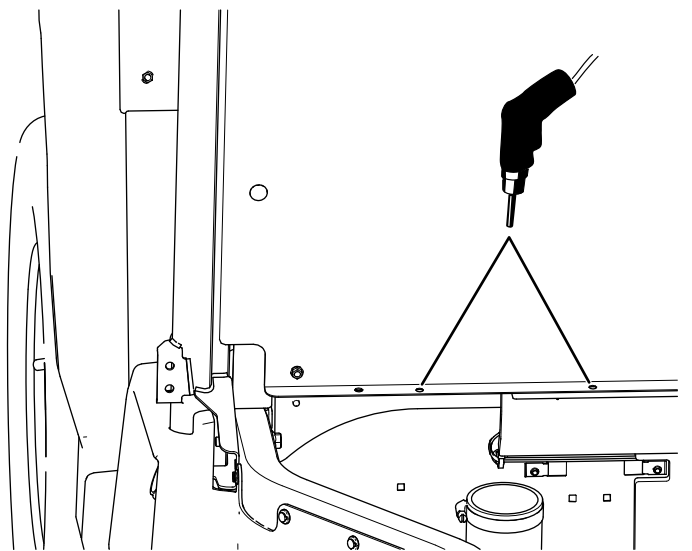

Figure 64

g463424

- E. Fixez les 4 dossiers de siège aux panneaux de siège à l'aide de 11 boulons à tête hexagonale à embase (1/4 x 3/4 po), comme montré à la Figure 65.

Ne placez pas de boulon dans le trou central gauche du panneau du siège.

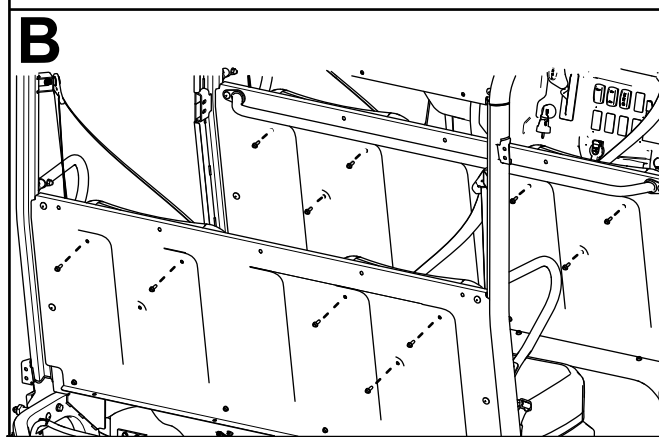
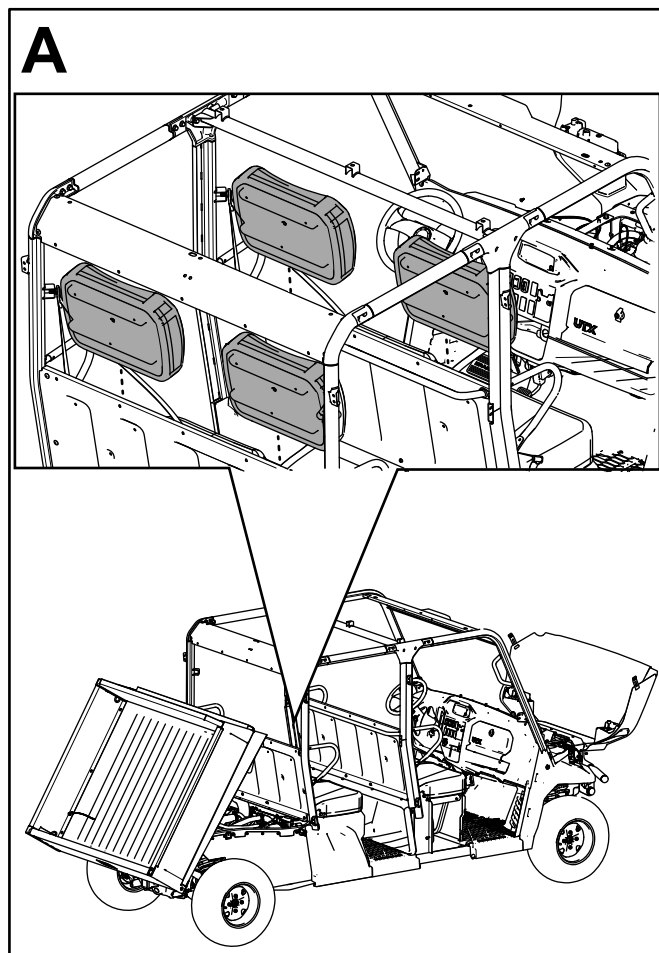

Figure 65

g463658

- F. Insérez le boulon captif fixé au capot d'admission CVT dans le trou du panneau de siège indiqué (Figure 66).

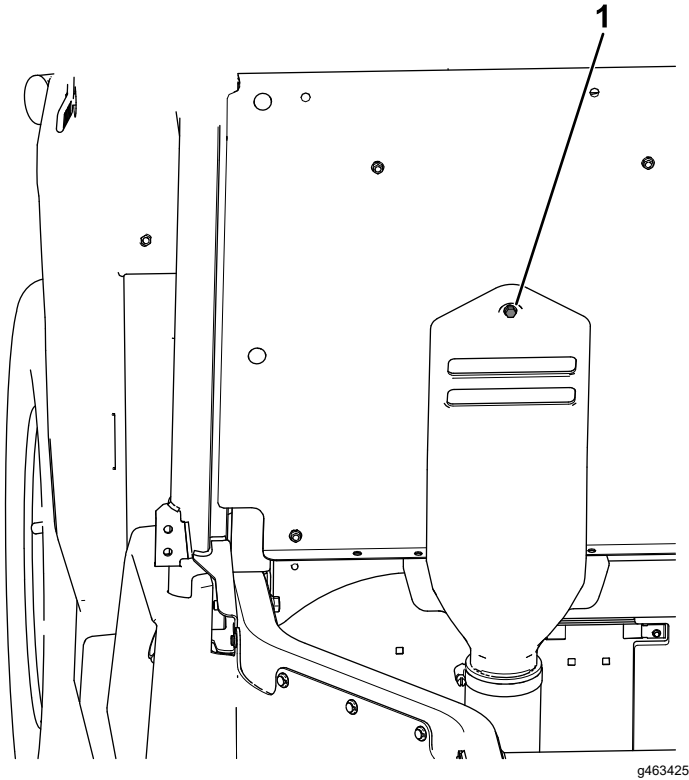

Figure 66

1. Boulon captif

- H. Serrez les 11 boulons à tête hexagonale à embase ( $\frac{1}{4} \times \frac{3}{4}$  po) et le boulon captif fixés au capot d'admission CVT à 5,4 N·m (48 po-lb), comme montré à la Figure 68.

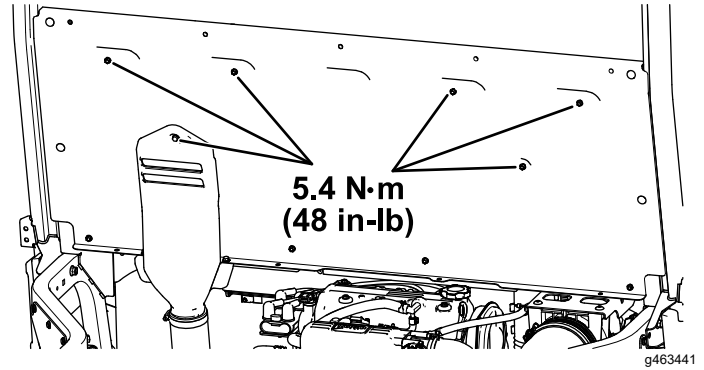

Figure 68

29. Installez les contre-écrous ( $\frac{3}{8}$  po) et les goupilles de verrouillage retirés précédemment sur les tubes arrière droit et gauche du cadre (Figure 69).

- G. Fixez le bas du capot d'admission CVT au panneau du siège à l'aide des 2 boulons à embase ( $\frac{1}{4} \times \frac{3}{8}$  po) retirés précédemment, comme montré à la Figure 67.

Serrez les 2 boulons à tête hexagonale à embase ( $\frac{1}{4} \times \frac{3}{8}$  po) à 5,4 N·m (48 po-lb).

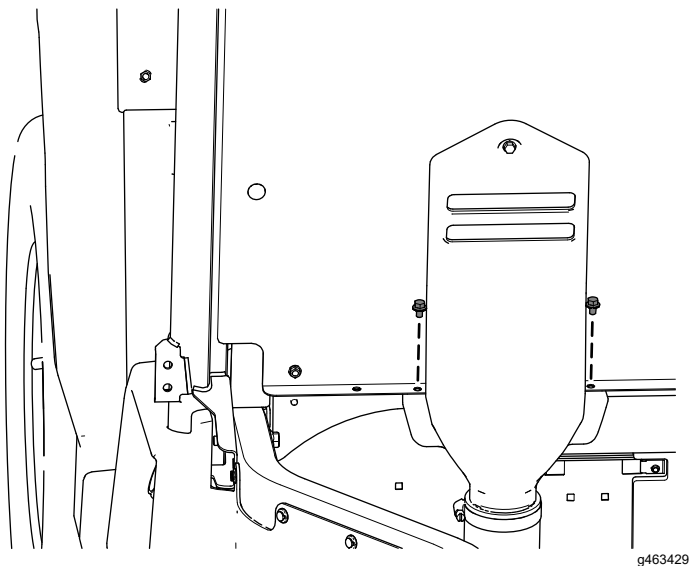
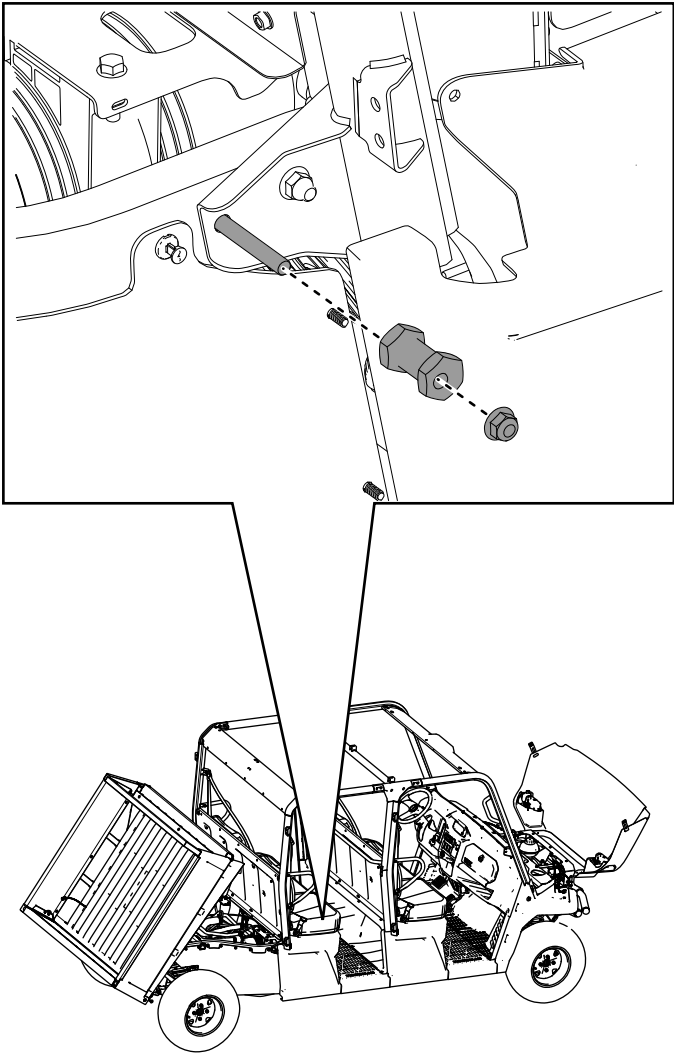

Figure 67



**Figure 69**

g364832



30. Ajustez le serrage de l'écrou d'alignement du verrou du plateau de chargement jusqu'à ce

qu'il ne reste plus d'espace et que le plateau se verrouille solidement (Figure 70).

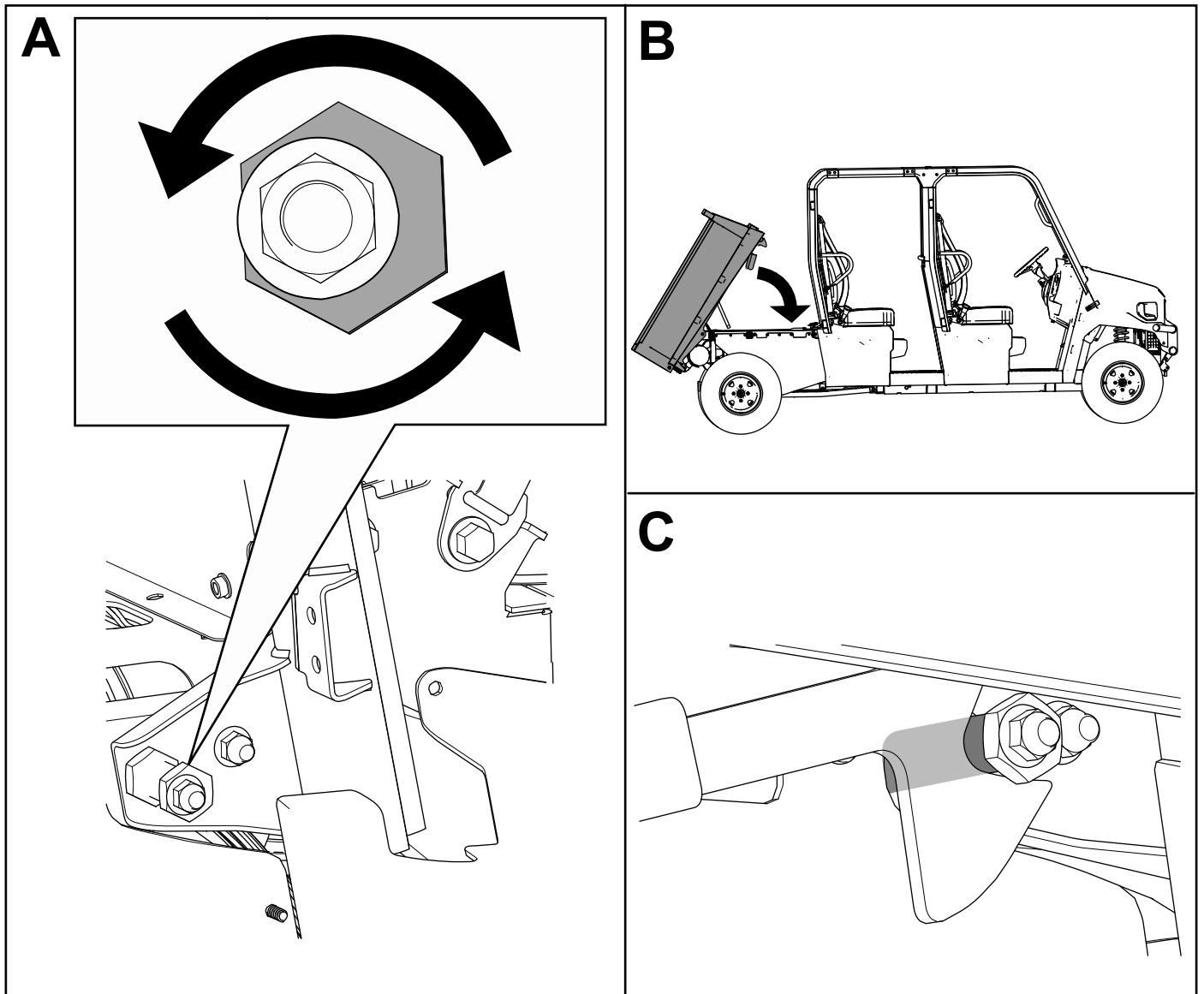
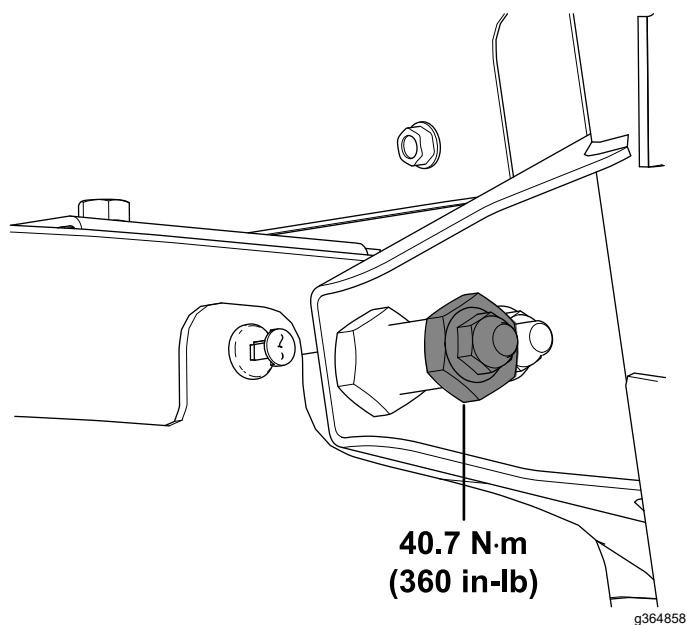

Figure 70

g364830

31. Serrez le contre-écrou ( $\frac{3}{8}$  po) à 40,7 N·m (360 po-lb), comme montré à la [Figure 71](#).



**Figure 71**

32. Fixez les 2 panneaux droits et les 2 panneaux gauches de base du siège à l'aide des boulons à tête hexagonale à embase ( $\frac{1}{4} \times \frac{3}{4}$  po) retirés précédemment, comme montré à la [Figure 72](#).

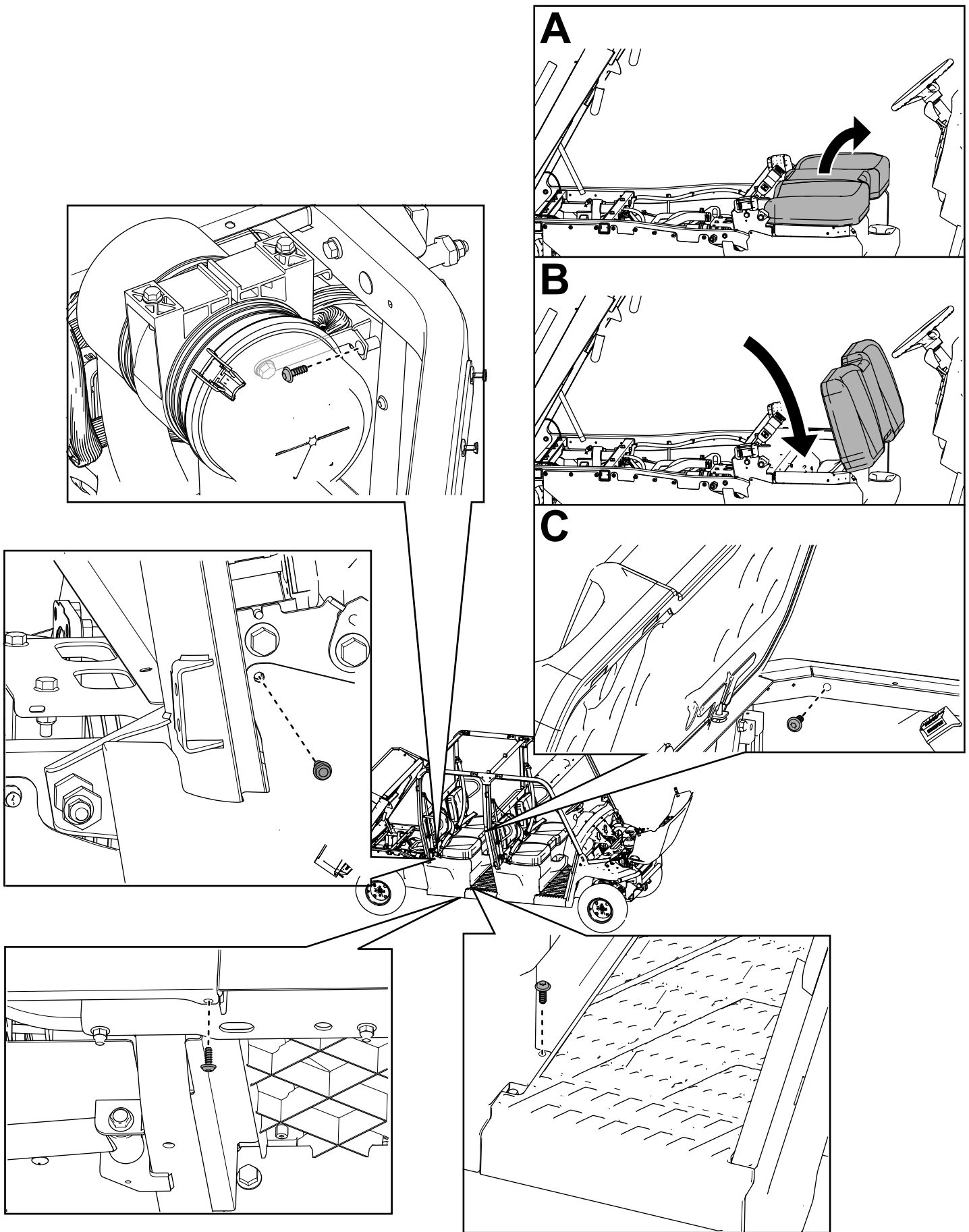

Figure 72

g364831

33. Remettez le bouchon du réservoir de carburant sur panneau de base arrière gauche du siège (Figure 73).

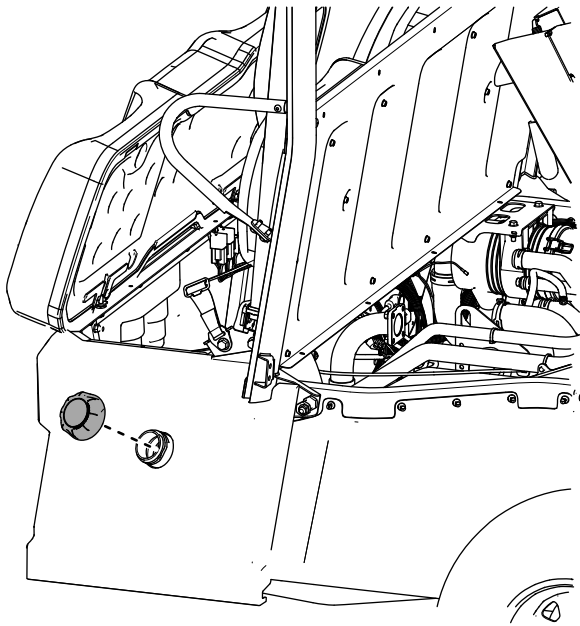

Figure 73

# 8

## Rodage des freins

Aucune pièce requise

### Procédure

Pour assurer l'efficacité optimale du système de freinage, rodez les freins avant d'utiliser la machine.

1. Amenez la machine à la vitesse maximum, appuyez rapidement sur la pédale de frein pour arrêter la machine sans bloquer les roues.
2. Répétez 10 fois cette procédure, avec 1 minute d'intervalle entre chaque arrêt pour éviter de faire surchauffer les freins.

# Vue d'ensemble du produit

## Commandes

Familiarisez-vous avec toutes les commandes avant de mettre le moteur en marche et d'utiliser la machine.

### Panneau de commande

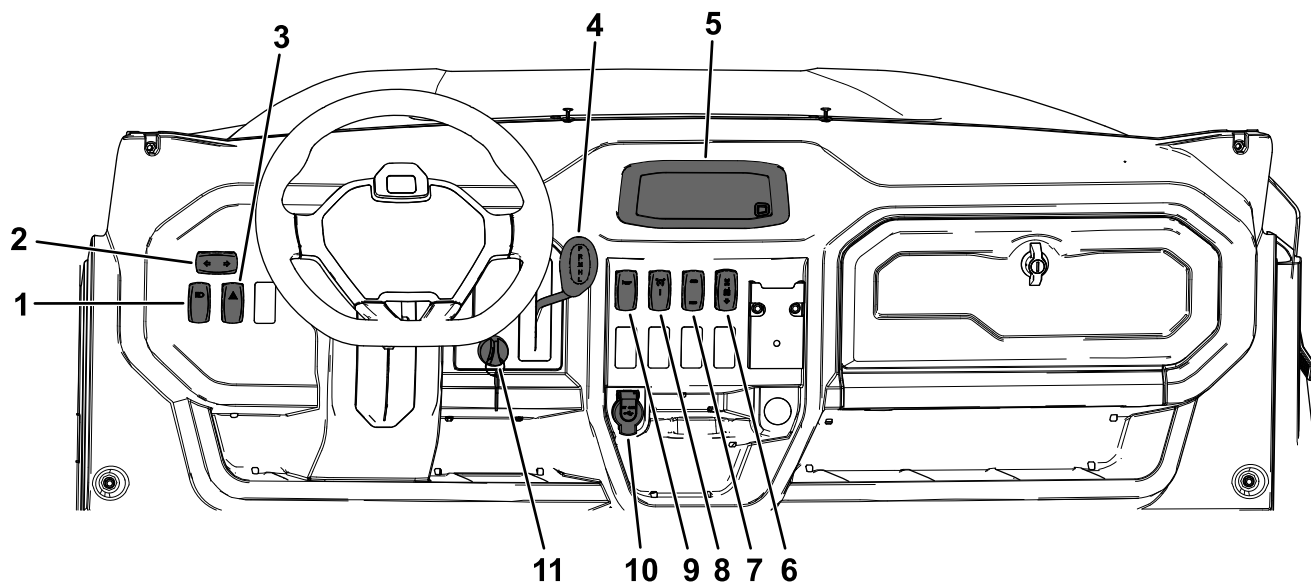

Figure 74

g463676

- |                                      |  |   |                            |
|--------------------------------------|--|---|----------------------------|
| 1. Interrupteur des phares           | 4. Levier sélecteur                        | 7. Sélecteur de modes 2 roues motrices/4 roues motrices | 10. Prise USB              |
| 2. Commande des clignotants          | 5. Affichage                               | 8. Commande du régulateur de vitesse                    | 11. Commutateur d'allumage |
| 3. Interrupteur des feux de détresse | 6. Interrupteur de blocage du différentiel | 9. Interrupteur d'avertisseur sonore                    |                            |

### Commutateur d'allumage

Le commutateur d'allumage (Figure 74) sert à démarrer et arrêter le moteur. Pour couper le moteur, tournez la clé dans le sens antihoraire à la position ARRÊT.

Le commutateur d'allumage a 3 positions : ARRÊT, CONTACT et DÉMARRAGE. Tournez le commutateur d'allumage dans le sens horaire à la position DÉMARRAGE pour engager le démarreur. Relâchez le commutateur d'allumage quand le moteur démarre. Le commutateur d'allumage revient automatiquement à la position CONTACT.

### Interrupteur des phares

Appuyez sur le haut de l'interrupteur (Figure 74) pour allumer les phares ou sur le bas pour les éteindre.

### Commande des clignotants

Appuyez sur le côté gauche de la commande des clignotants (Figure 74) pour allumer le clignotant gauche, et sur le côté droit pour allumer le clignotant droit.

**Remarque:** Les clignotants sont éteints quand la commande est à la position centrale.

### Interrupteur des feux de détresse

Appuyez sur le haut de l'interrupteur (Figure 74) pour allumer les feux de détresse et sur le bas pour les éteindre.

## Commande du régulateur de vitesse

Appuyez sur le haut de l'interrupteur du régulateur de vitesse (Figure 74) pour programmer la vitesse voulue; voir [Utilisation du régulateur de vitesse \(page 66\)](#).

## Sélecteur de blocage des différentiels

Utilisez le sélecteur de blocage des différentiels (Figure 74) pour engager ou désengager les différentiels avant et/ou arrière; voir [Utilisation du mode 4 roues motrices/blocage du ou des différentiels \(page 67\)](#).

## Sélecteur de mode 2 roues motrices/4 roues motrices

Utilisez le sélecteur de modes 2 roues motrices/4 roues motrices (Figure 74) pour alterner entre les deux modes; voir [Utilisation du mode 4 roues motrices/blocage du ou des différentiels \(page 67\)](#)

## Interrupteur d'avertisseur sonore

Appuyez sur cet interrupteur (Figure 74) pour actionner l'avertisseur sonore.

## Prise USB

Cette prise (Figure 74) permet d'alimenter des appareils mobiles.

## Levier sélecteur

Utilisez le levier sélecteur (Figure 74) pour sélectionner au choix la position **P** (STATIONNEMENT), **R** (MARCHE ARRIÈRE), **N** (POINT MORT), **H** (GAMME HAUTE EN MARCHE AVANT) et **L** (GAMME BASSE EN MARCHE AVANT).

**Important:** Attendez que la machine soit à l'arrêt et le moteur tourne au ralenti avant de sélectionner la MARCHE ARRIÈRE, la GAMME HAUTE ou la GAMME BASSE pour éviter d'endommager la transmission.

# Affichage

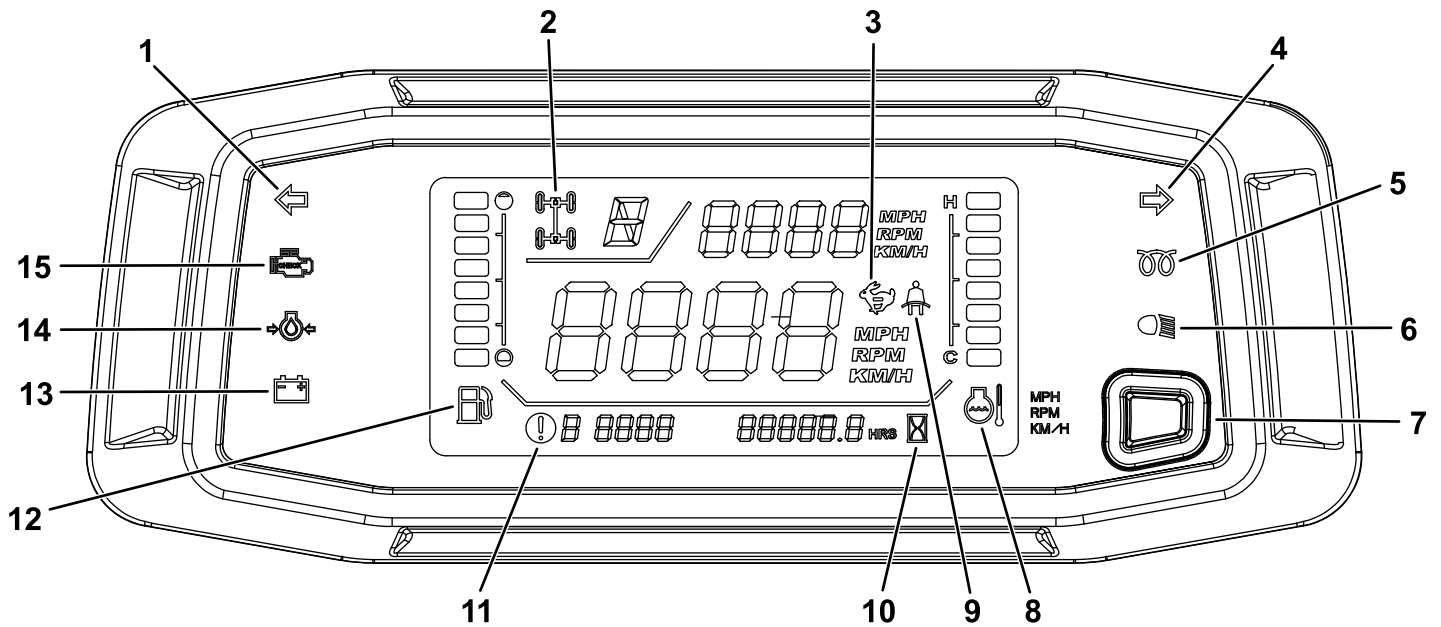

Figure 75

g355852

- |  |                                   |
|--|-----------------------------------|
| 1. Témoin de clignotant gauche   | 9. Témoin de ceinture de sécurité |
| 2. Témoin de modes 2 roues motrices/4 roues motrices / blocage des différentiels | 10. Compteur horaire              |
| 3. Témoin du régulateur de vitesse/limitation de vitesse                         | 11. Témoin de code d'anomalie     |
| 4. Témoin de clignotant droit  | 12. Jauge de carburant            |
| 5. Témoin de préchauffage (modèles à moteur diesel seulement)                    | 13. Témoin de charge              |
| 6. Témoin des phares   | 14. Témoin de pression d'huile    |
| 7. Bouton d'affichage/commande du régulateur de vitesse de déplacement           | 15. Témoin d'anomalie moteur      |
| 8. Thermomètre et témoin de liquide de refroidissement                           |                                   |

## Témoin des clignotants

Le clignotant gauche ou droit est activé quand vous appuyez sur le coté gauche ou droit de la commande des clignotants (Figure 75).

## Témoin de modes 2 roues motrices/4 roues motrices / blocage des différentiels

**Remarque:** Lorsque le témoin (Figure 75) clignote, cela indique que le réglage n'est pas engagé ou est inactif; quand il reste allumé, le réglage est engagé/actif.

Voir la Figure 76 et le tableau correspondant pour savoir comment utiliser le sélecteur de modes 2 roues motrices/4 roues motrices et le sélecteur de blocage des différentiels en même temps.

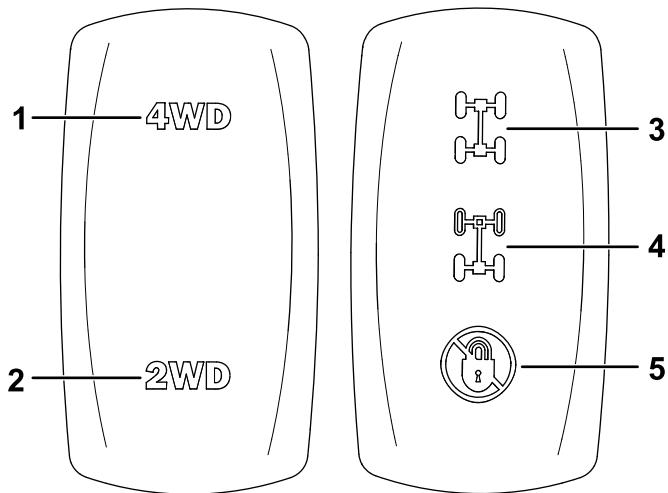

Figure 76

g388483

- |  |  |
|--|--|
| 1. Position supérieure – mode 4 roues motrices engagé                      | 4. Position centrale – blocage du différentiel arrière seulement |
| 2. Position inférieure – mode 2 roues motrices engagé                      | 5. Position inférieure – déblocage du ou des différentiels       |
| 3. Position supérieure – blocage des différentiels avant et arrière engagé |  |

Position du sélecteur de modes 2 roues motrices/4 roues motrices	Position du sélecteur de blocage des différentiels	Résultat
2	5	Pas de témoin
2	4	
2	3	(clignote – configuration inactive)
1	5	
1	4	
1	3	

## Témoin du régulateur de vitesse/limitation de vitesse

Le témoin s'allume si le régulateur de vitesse est programmé (Figure 75).

Si la vitesse de pointe de la machine est limitée, le témoin s'allume. La vitesse est limitée dans les cas suivants :

- Le régulateur de vitesse est programmé.
- Un code d'anomalie est affiché.
- Une ceinture de sécurité n'est pas attachée.

## Témoin de préchauffage

Le témoin de préchauffage (Figure 75) s'allume lorsque vous tournez la clé de contact en position CONTACT et que la bougie de préchauffage est activée.

Lorsque le témoin de préchauffage s'éteint (après 5 à 10 secondes environ), vous pouvez démarrer le moteur.

## Témoin des phares

Ce témoin s'allume quand les phares sont ALLUMÉS.

## Témoin de ceinture de sécurité

Ce témoin s'allume quand l'utilisateur n'a pas attaché sa ceinture de sécurité.



**Remarque:** Si la ceinture de sécurité n'est pas attachée, la vitesse de la machine est limitée.

## Témoin de code d'anomalie

Le témoin s'allume et le code d'anomalie correspondant s'affiche en cas de défaut de la machine.

**Important:** N'utilisez pas la machine si un code d'anomalie s'affiche, au risque de causer de graves dommages. Contactez un dépositaire Toro agréé.

## Compteur horaire

Le compteur horaire indique le nombre total d'heures de fonctionnement de la machine. Le compteur horaire (Figure 75) se déclenche dès que le moteur tourne.

**Remarque:** Pour obtenir l'indication du compteur kilométrique, contactez votre distributeur Toro agréé.

## Témoin de pression d'huile

Le témoin de pression d'huile (Figure 75) s'allume quand la pression de l'huile moteur descend en dessous du niveau admissible alors que le moteur tourne.

**Important:** Si le témoin clignote ou reste allumé, arrêtez la machine, coupez le moteur et vérifiez le niveau d'huile. Si, après avoir fait l'appoint, le témoin reste allumé une fois le moteur remis en marche, coupez immédiatement le moteur et demandez conseil à votre dépositaire-réparateur agréé .

Vérifiez le fonctionnement du témoin comme suit :

1. Placez le levier sélecteur à la position P (STATIONNEMENT).
2. Tournez la clé de contact à la position CONTACT /PRÉCHAUFFAGE, mais ne démarrez pas le moteur.

**Remarque:** Le témoin de pression d'huile doit s'allumer. S'il ne s'allume pas, il se peut que l'affichage et/ou le témoin soit défectueux.

**Remarque:** Si vous venez de démarrer ou de couper le moteur, il peut s'écouler quelques secondes avant que le témoin s'allume ou s'éteigne.

## Thermomètre et témoin de liquide de refroidissement

Le thermomètre indique la température du liquide de refroidissement du moteur et ne fonctionne que si

le commutateur d'allumage est tourné à la position CONTACT (Figure 75).

Les 8 barres du thermomètre de liquide de refroidissement clignotent et un code d'anomalie s'affiche si le moteur surchauffe.

## Témoin de charge

Ce témoin s'allume quand la batterie se décharge. Si le témoin s'allume en cours d'utilisation, arrêtez la machine, coupez le moteur et recherchez les causes possibles, par exemple la courroie d'alternateur (Figure 75).

**Important:** Si la courroie d'alternateur est détendue ou cassée, n'utilisez pas la machine avant d'avoir réglé ou réparé la courroie. Le moteur risque d'être endommagé si vous ne procédez pas ainsi.

Vérifiez le fonctionnement des témoins comme suit :

- Placez le levier sélecteur à la position P (STATIONNEMENT).
- Tournez la clé de contact à la position CONTACT /PRÉCHAUFFAGE, mais ne démarrez pas le moteur. Les témoins de liquide de refroidissement, de charge et de pression d'huile doivent s'allumer. Si un des témoins ne s'allume pas, le système est défectueux et vous devez le réparer.

## Jauge de carburant

La jauge de carburant indique la quantité de carburant dans le réservoir. Elle ne fonctionne que lorsque le commutateur d'allumage est à la position CONTACT (Figure 75).

Une seule barre indique que le niveau de carburant est bas, tandis qu'une barre clignotante indique que le réservoir de carburant est presque vide.

## Compte-tours

Le compte-tours indique le régime du moteur (Figure 75).

## Indicateur de vitesse

L'indicateur de vitesse indique la vitesse de déplacement de la machine (Figure 75).

## Bouton d'affichage/commande du régulateur de vitesse de déplacement

Appuyez sur le bouton (Figure 75) pendant 0 à 3 secondes pour intervertir les emplacements du compte-tours et de l'indicateur de vitesse.

Appuyez sur le bouton (Figure 75) pendant 3 à 10 secondes pour faire passer le compteur de vitesse des mi/h aux km/h.

Appuyez sur le bouton pendant 10 secondes ou plus pour régler le régulateur de vitesse de déplacement; voir [Réglage du régulateur de vitesse de déplacement](#) (page 67).

## Témoin d'anomalie moteur

Le témoin d'anomalie moteur s'allume pour signaler un dysfonctionnement du moteur; voir [Dépistage des défauts](#) (page 100).

## Pédale d'accélérateur

Utilisez la pédale d'accélérateur (Figure 77) pour varier la vitesse de déplacement de la machine quand un rapport est sélectionné. Appuyez sur la pédale d'accélérateur pour augmenter le régime moteur et la vitesse de déplacement. Relâchez la pédale pour réduire le régime moteur et la vitesse de déplacement.

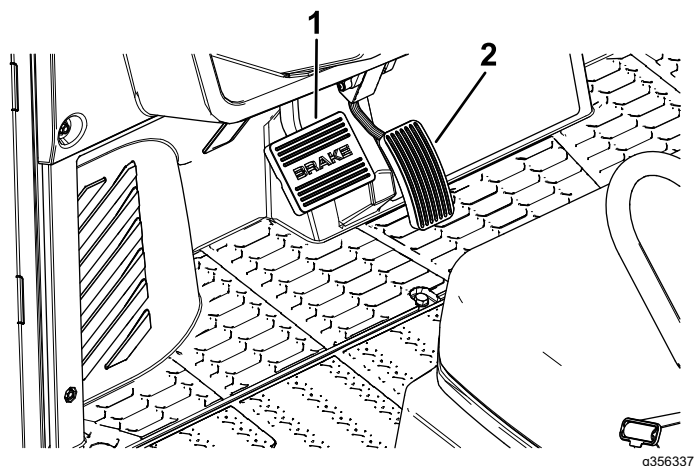

Figure 77

1. Pédale de frein                      2. Pédale d'accélérateur

## Pédale de frein

Elle permet d'arrêter la machine ou de réduire la vitesse de déplacement (Figure 77).

### **▲ PRUDENCE**

Un accident est possible si vous utilisez la machine alors que les freins sont usés ou ne sont pas purgés correctement.

Si la pédale en bout de course se trouve à moins de 25 mm (1 po) du plancher, purgez et/ou réparez les freins.

# Caractéristiques techniques

**Remarque:** Les spécifications et la conception peuvent faire l'objet de modifications sans préavis.

<b>Largeur hors tout</b>	154 cm (60½ po)
<b>Longueur hors tout</b>	Modèle 08102 : 314 cm (123½ po) Modèle 08102TC : 314 cm (123½ po) Modèle 08103 : 405 cm (159½ po)
<b>Poids à vide en ordre de marche</b> – Le poids total d'un véhicule opérationnel avec l'équipement d'origine tel qu'il a été fabriqué, rempli au maximum de carburant, d'huile moteur, des liquides de transmission et de différentiels, et de liquide de refroidissement, mais sans le poids de l'utilisateur, des passagers, des accessoires, des outils et de la charge.	Modèle 08102 : 884 kg (1 949 lb) Modèle 08102TC : 884 kg (1 949 lb) Modèle 08103 : 994 kg (2 191 lb)
<b>Poids brut du véhicule (PBV)</b> – Le poids total maximum autorisé du véhicule, y compris le poids à vide en ordre de marche plus les poids combinés de tous les occupants du véhicule, les charges transportées, le poids à la flèche de la remorque et le poids de toutes les options, tous les outils et/ou tous les accessoires. L'installation d'options, d'outils et/ou d'accessoires peut réduire la capacité de charge autorisée en dessous de la limite indiquée.	1814 kg (4 000 lb)
<b>Capacité du plateau de chargement</b> – Charge de transport maximale, sans outils et/ou accessoires.	Modèle 08102 : 567 kg (1 250 lb) Modèle 08102TC : 567 kg (1 250 lb) Modèle 08103 : 454 kg (1 000 lb)
<b>Capacité de remorquage</b>	Poids à la flèche : 91 kg (200 lb) Poids maximum de la remorque : 907 kg (2 000 lb)
<b>Garde au sol</b>	23 cm (9 po) sans charge ou utilisateur
<b>Empattement</b>	Modèle 08102 : 203 cm (80 po) Modèle 08102TC : 203 cm (80 po) Modèle 08103 : 295 cm (116 po)
<b>Hauteur</b>	201 cm (75 po) jusqu'en haut du système ROPS
<b>Longueur du plateau de chargement</b>	Intérieur : 113 cm (44½ po) Extérieur : 127 cm (50 po)
<b>Largeur du plateau de chargement</b>	Intérieur : 142 cm (56 po) Extérieur : 151 cm (59½ po)
<b>Hauteur intérieure du plateau de chargement</b>	28 cm (11 po)
<b>Régime moteur</b>	Ralenti : 1 200 à 1 300 tr/min Ralenti accéléré : 3 790 à 3 890 tr/min

## Accessoires/outils

Une sélection d'outils et accessoires agréés par Toro est disponible pour augmenter et améliorer les capacités de la machine. Pour obtenir la liste de tous les accessoires et outils agréés, contactez votre dépositaire-réparateur ou votre distributeur Toro agréé, ou rendez-vous sur [www.Toro.com](http://www.Toro.com).

Pour garantir un rendement optimal et conserver la certification de sécurité de la machine, utilisez uniquement des pièces de rechange et accessoires Toro d'origine. Les pièces de rechange et accessoires d'autres constructeurs peuvent être dangereux et leur utilisation risque d'annuler la garantie de la machine.

# Utilisation

## Avant l'utilisation

### Consignes de sécurité avant l'utilisation

#### Consignes de sécurité générales

- Ce véhicule n'est pas un jouet. N'autorisez jamais les enfants de moins de 16 ans (à moins qu'ils ne soient détenteurs d'un permis de conduire délivré par l'État), ou les personnes non qualifiées ou qui ne sont pas physiquement aptes, à utiliser la machine ou à en faire l'entretien. La réglementation locale peut imposer un âge minimum pour les utilisateurs. Le propriétaire de la machine doit assurer la formation de tous les utilisateurs et mécaniciens.
- Familiarisez-vous avec le maniement correct du matériel, les commandes et les symboles de sécurité.
- Avant de quitter la position d'utilisation, coupez le moteur de la machine, enlevez la clé et attendez l'arrêt complet de tout mouvement. Laissez refroidir la machine avant de la régler, d'en faire l'entretien, de la nettoyer ou de la remiser.
- Apprenez à arrêter la machine et à couper le moteur rapidement.
- Assurez-vous que le nombre d'occupants (vous et votre ou vos passagers) n'est pas supérieur au nombre de poignées de maintien prévues sur la machine. Les jeunes enfants ne doivent pas voyager assis sur les genoux d'une autre personne.
- Tous les passagers doivent comprendre et suivre les instructions et mises en garde données dans le *Manuel de l'utilisateur*.
- Assurez-vous que tous les dispositifs de protection et tous les autocollants sont présents. Réparez ou remplacez tous les dispositifs de sécurité et remplacez tous les autocollants illisibles ou manquants. N'utilisez pas la machine s'ils sont absents et ne fonctionnent pas correctement.

#### Consignes de sécurité concernant le carburant

- Faites preuve de la plus grande prudence quand vous manipulez du carburant, en raison de son inflammabilité et du risque d'explosion des vapeurs qu'il dégage.
- Éteignez cigarettes, cigares, pipes et autres sources d'étincelles.

- Utilisez exclusivement un bidon à carburant homologué.
- N'enlevez pas le bouchon du réservoir de carburant et n'ajoutez pas de carburant quand le moteur tourne ou est encore chaud.
- N'ajoutez pas de carburant et ne vidangez pas le réservoir dans un local fermé.
- Ne remisez pas la machine ni les bidons de carburant à proximité d'une flamme nue, d'une source d'étincelles ou d'une veilleuse, telle celle d'un chauffe-eau ou autre appareil.
- Si vous renversez du carburant, ne mettez pas le moteur en marche. Évitez toute source possible d'inflammation jusqu'à dissipation complète des vapeurs de carburant.

### Procédures d'entretien quotidien

**Périodicité des entretiens:** À chaque utilisation ou une fois par jour

Avant de démarrer la machine chaque jour, effectuez les procédures décrites à la section [Entretien \(page 72\)](#).

### Contrôle de la pression des pneus

**Périodicité des entretiens:** À chaque utilisation ou une fois par jour

#### **▲ DANGER**

**La stabilité de la machine sur les pentes est réduite si les pneus ne sont pas suffisamment gonflés. Celle-ci risque alors de se retourner et de vous blesser, parfois mortellement.**

**Veillez toujours à utiliser une pression de gonflage suffisante.**

Voir dans la liste suivante les spécifications de gonflage des pneus recommandées :

- **Pression de gonflage des pneus avant :** approximativement 1,65 bar (24 psi)
- **Pression de gonflage des pneus arrière avec charge de 227 kg (500 lb) ou moins sur le plateau :** 1,65 bar (24 psi)
- **Pression de gonflage des pneus arrière avec une charge de plus de 227 kg (500 lb) sur le plateau :** 2,21 bar (32 psi)

**Important:** Ne dépassez pas la pression de gonflage maximale indiquée sur le flanc des pneus.

**Important:** Vérifiez fréquemment que les pneus sont gonflés à la pression correcte. Si les pneus ne sont pas gonflés à la pression correcte, ils s'useront prématurément et la transmission 4 roues motrices peut alors coincer.

La Figure 78 montre un exemple d'usure du pneu causée par un gonflage insuffisant.

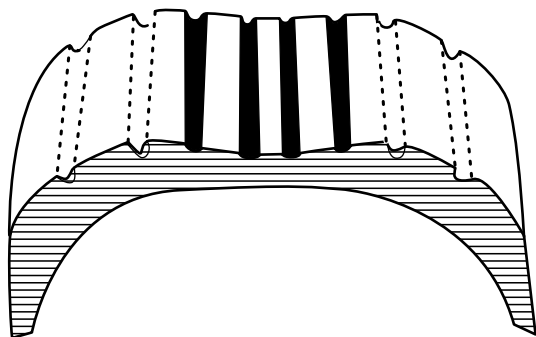

Figure 78

g395582

La Figure 79 montre un exemple d'usure du pneu causée par un gonflage excessif.

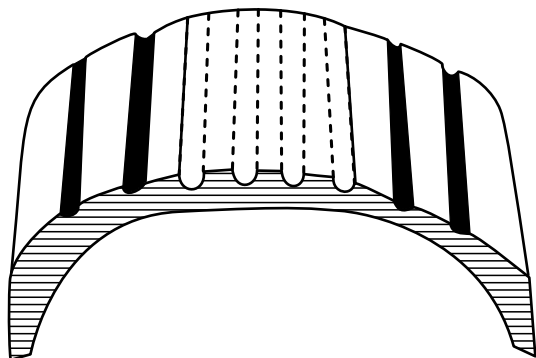

Figure 79

g395581

## Ajout de carburant

### Carburant recommandé

Le moteur fonctionne avec du carburant diesel propre et neuf ayant un indice de cétane minimum de 40. Pour garantir la fraîcheur du carburant, n'achetez pas plus que la quantité normalement consommée en 1 mois.

Utilisez du carburant diesel de qualité été (n° 2-D) si la température ambiante est supérieure à -7 °C (20 °F) et du carburant diesel de qualité hiver (n° 1-D ou mélange n° 1-D/2-D) en dessous de cette température. L'usage de carburant de qualité hiver à basses températures réduit le point d'éclair et procure des caractéristiques d'écoulement à froid qui facilitent

le démarrage et réduisent le colmatage du filtre à carburant.

L'usage de carburant diesel de qualité été au-dessus de -7 °C (20 °F) contribue à prolonger la vie des composants de la pompe.

**Important:** N'utilisez jamais de kérosène ou d'essence à la place du carburant diesel sous peine d'endommager le moteur.

## Remplissage du réservoir de carburant

**Capacité du réservoir de carburant :** 32 litres (8,5 gallons américains)

1. Nettoyez la surface autour du bouchon du réservoir de carburant.
2. Enlevez le bouchon du réservoir de carburant.
3. Remplissez le réservoir jusqu'à 2,5 cm (1 po) environ sous la base du goulot de remplissage, puis remettez le bouchon en place.

**Remarque:** Ne remplissez pas excessivement le réservoir de carburant.

4. Revissez fermement le bouchon du réservoir de carburant.
5. Essuyez le carburant éventuellement répandu.

## Rodage d'une machine neuve

**Au cours des 50 premières heures,** appliquez les consignes suivantes pour assurer le bon fonctionnement de la machine :

- Si le moteur est froid, laissez-le tourner pendant environ 15 secondes avant d'utiliser la machine.  
**Remarque:** Prévoyez plus de temps pour le réchauffement du moteur lorsque la température ambiante est basse.
- Lorsque vous avez fini d'utiliser la machine, laissez refroidir le moteur pendant environ 15 secondes avant de le couper.
- Veillez à roder les freins; voir [8 Rodage des freins \(page 52\)](#).
- Contrôlez les niveaux de liquides plus fréquemment durant cette procédure.
- Variez la vitesse de la machine en cours d'utilisation et évitez d'accélérer trop rapidement.
- L'utilisation d'une huile moteur spéciale rodage n'est pas nécessaire. L'huile moteur d'origine est

du même type que celle qui est spécifiée pour les entretiens courants.

## ***Pendant l'utilisation***

### **Consignes de sécurité pendant l'utilisation**

#### **Consignes de sécurité générales**

- Le propriétaire/l'utilisateur est responsable des accidents pouvant entraîner des dommages corporels et matériels et peut les prévenir.
- Les passagers ne doivent s'asseoir qu'aux emplacements désignés. Ne transportez pas de passagers sur le plateau de chargement. N'admettez personne, notamment les enfants, dans le périmètre de travail.
- Portez une tenue adéquate, y compris une protection oculaire, un pantalon, des chaussures solides à semelle antidérapante et des protecteurs d'oreilles. Attachez les cheveux longs et ne portez pas de bijoux ni de vêtements amples.
- Portez un casque homologué quand vous utilisez la machine sur un terrain accidenté ou irrégulier, ou à hautes vitesses.
- Accordez toute votre attention à l'utilisation de la machine. Ne vous livrez à aucune activité risquant de vous distraire, au risque de causer des dommages corporels ou matériels.
- N'utilisez pas la machine si vous êtes malade ou fatigué(e), ni sous l'emprise de l'alcool, de drogues ou de médicaments.
- Utilisez la machine uniquement à l'extérieur ou dans un lieu bien ventilé.
- Ne dépassez pas le poids brut (PBV) maximum de la machine.
- Si le plateau transporte une lourde charge, redoublez de prudence en roulant, lorsque vous freinez ou changez de direction.
- Le transport de charges surdimensionnées sur le plateau réduit la stabilité de la machine. Ne dépassez pas la capacité de transport du plateau de chargement.
- Le transport d'une charge qui ne peut pas être arrimée sur le plateau peut affecter la direction, le freinage et la stabilité de la machine. Lorsque vous transportez une charge qui ne peut pas être arrimée sur la machine, changez de direction et freinez avec prudence.
- Ralentissez et allégez la charge transportée sur les terrains accidentés et inégaux, ainsi que près de bordures, trous et autres accidents de terrain. Le chargement peut se déplacer et rendre la machine instable.
- Vous et vos passagers devez rester assis pendant le déplacement de la machine. Gardez les mains sur le volant; les passagers doivent se tenir aux poignées de maintien prévues à cet effet. Gardez toujours les bras et les jambes à l'intérieur de la machine.
- Utilisez la machine uniquement quand la visibilité est bonne. Méfiez-vous des trous, ornières, bosses, rochers ou autres obstacles cachés. Les irrégularités du terrain peuvent provoquer le retournement de la machine. L'herbe haute peut masquer les accidents du terrain. Faites preuve de prudence à l'approche de tournants sans visibilité, de buissons, d'arbres ou d'autres objets susceptibles de gêner la vue.
- Ne conduisez pas la machine près de fortes dénivellations, de fossés ou de berges. La machine pourrait se retourner brusquement si une roue passe par-dessus une dénivellation quelconque et se retrouve dans le vide, ou si un bord s'effondre.
- Méfiez-vous des obstacles en surplomb, tels que branches d'arbres, jambages de portes, passerelles, etc.
- Avant de faire marche arrière, vérifiez que la voie est libre juste derrière la machine et sur sa trajectoire.
- Cette machine n'est pas conçue ni prévue pour être utilisée sur la voie publique. Son utilisation peut être dangereuse et peut constituer une infraction à la réglementation locale.
- Lorsque vous utilisez la machine sur la voie publique, respectez le code de la route et utilisez les accessoires supplémentaires éventuellement exigés par la loi, tels éclairages, clignotants, panneau « véhicule lent » (SMV) et autres.
- Si la machine vibre de façon anormale, arrêtez-la immédiatement, coupez le moteur, attendez l'arrêt complet de tout mouvement et recherchez d'éventuels dommages. Réparez tout dommage de la machine avant de recommencer à travailler.
- L'arrêt de la machine peut demander plus de temps sur les surfaces mouillées que sur les surfaces sèches. Pour sécher les freins par temps de pluie, conduisez lentement sur une surface plane en appuyant légèrement sur la pédale de frein.
- L'utilisation de différents modes sur des surfaces revêtues, par exemple le mode 2 ou 4 roues motrices, et le transport de passagers et d'une charge peuvent modifier le comportement de la machine.
- Si vous conduisez la machine à grande vitesse et que vous freinez brusquement, les roues arrière

peuvent se bloquer et vous risquez alors de perdre le contrôle de la machine.

- Une conduite inadéquate et/ou des manœuvres brusques pendant la conduite à haute vitesse augmente le risque de renversement ou de retournement de la machine.
- Ne touchez pas le moteur, la transmission, le silencieux ou le collecteur d'échappement pendant que le moteur tourne ou juste après son arrêt au risque de vous brûler.
- Ne laissez pas la machine en marche sans surveillance.
- Avant de quitter la position d'utilisation :
  - Garez la machine sur une surface plane et horizontale.
  - Placez le levier sélecteur à la position P (STATIONNEMENT).
  - Coupez le moteur de la machine et enlevez la clé.
  - Attendez l'arrêt complet de tout mouvement.
- N'utilisez pas la machine si la foudre menace.
- Utilisez uniquement des accessoires et équipements agréés par The Toro® Company.

## Consignes de sécurité concernant la structure de protection antiretournement (ROPS)

- La structure ROPS est un dispositif de sécurité intégral. Ne retirez pas le système ROPS de la machine.
- Attachez toujours votre ceinture de sécurité pour éviter/minimiser les blessures possibles pour vous et vos passagers en cas d'accident; assurez-vous qu'elle est attachée et que vous pouvez la détacher rapidement en cas d'urgence.
- Vérifiez soigneusement où se trouvent les obstacles en hauteur et ne les touchez pas.
- Maintenez la structure ROPS en bon état en vérifiant minutieusement et régulièrement si elle est endommagée et en maintenant toutes les fixations bien serrées.
- Remplacez les composants endommagés de la structure ROPS. Ne les réparez pas et ne les modifiez pas.

## Consignes de sécurité avec plusieurs passagers

- Ne dépassez pas le poids brut (PVB) de la machine. Votre poids, celui de vos passagers et celui de la charge transportée contribuent tous au poids brut total de la machine.

- Les passagers ne doivent s'asseoir qu'aux emplacements désignés. N'autorisez personne à s'asseoir sur le plateau de chargement.
- Vous et vos passagers devez rester assis, ceintures de sécurité attachées, pendant le déplacement de la machine.
- Le fait d'allonger la machine augmente le rayon de braquage; pour cette raison, prévoyez un espace suffisant pour manœuvrer la machine.

## Consignes de sécurité concernant l'utilisation sur les pentes

Les pentes augmentent significativement les risques de perte de contrôle et de basculement de la machine pouvant entraîner des accidents graves, voire mortels.

- Examinez le site avec attention pour identifier les pentes permettant d'utiliser la machine sans risque, et établissez vos propres procédures et règles de travail à appliquer sur les pentes en question. Faites toujours preuve de bon sens et de discernement quand vous réalisez cette étude.
- N'utilisez pas la machine sur une pente si vous ne vous sentez pas à l'aise.
- Déplacez-vous à vitesse réduite et progressivement sur les pentes. Ne changez pas brusquement de vitesse ou de direction.
- Évitez d'utiliser la machine sur les terrains humides. Les pneus pourraient perdre en adhérence. La machine peut se retourner avant que les pneus perdent de l'adhérence.
- Montez et descendez toujours les pentes en ligne droite.
- Si la machine commence à perdre de la puissance pendant la montée d'une pente, freinez progressivement et redescendez lentement la pente en ligne droite et en marche arrière.
- Il est dangereux de faire demi-tour en montant ou descendant une pente. Si vous devez tourner sur une pente, faites-le lentement et avec prudence.
- Les lourdes charges compromettent la stabilité de la machine sur les pentes. Allégez la charge transportée et ralentissez sur les pentes ou si le centre de gravité de la charge est très élevé. Arrimez solidement la charge sur le plateau de chargement de la machine pour l'empêcher de se déplacer. Redoublez de prudence lorsque vous transportez des charges qui se déplacent facilement (liquide, pierres, sable, etc.).
- Évitez de démarrer, de vous arrêter ou de tourner sur les pentes, surtout quand vous transportez une charge. Il faut plus longtemps à la machine pour s'arrêter sur une pente que sur une surface horizontale. Si vous devez arrêter la machine, évitez les variations de vitesse soudaines qui

pourraient la faire se renverser ou se retourner.  
Ne freinez pas brutalement en marche arrière, car la machine pourrait se retourner.

## Consignes de sécurité concernant le chargement et le déchargement

- Ne dépassez pas le poids nominal brut (PNBV) de la machine lorsque le plateau est chargé et/ou lorsque vous tractez une remorque.
- Répartissez la charge uniformément sur le plateau pour améliorer la stabilité et le contrôle de la machine.
- Avant de décharger le plateau, vérifiez que personne ne se trouve derrière la machine.
- Ne déchargez pas le plateau quand la machine est garée transversalement sur une pente. La modification de la répartition de la charge peut causer le retournement de la machine.

## Utilisation du plateau de chargement

### Lever le plateau de chargement

#### ⚠ ATTENTION

Le plateau levé peut retomber et blesser toute personne qui travaille dessous.

- Déchargez le plateau avant de le lever.
- Assurez-vous que le plateau de chargement est complètement levé et stable avant de travailler dessous.

#### ⚠ ATTENTION

Ne conduisez pas la machine en laissant le plateau de chargement levé, car elle pourrait se renverser ou se retourner facilement. Vous risquez d'endommager la structure du plateau de chargement si vous conduisez la machine en le laissant levé.

- Conduisez la machine avec le plateau de chargement baissé.
- Baissez le plateau de chargement après l'avoir déchargé.

#### ⚠ PRUDENCE

Si une charge est regroupée à l'arrière du plateau, celui-ci peut basculer brusquement lorsque vous relâchez le levier et vous blesser ou blesser des personnes à proximité.

- Centrez les charges sur le plateau si possible.
- Maintenez le plateau de chargement baissé et assurez-vous que personne n'est penché au-dessus ou ne se tient juste derrière lorsque vous relâchez le levier.
- Déchargez complètement le plateau avant de le lever pour effectuer l'entretien de la machine.

Levez le levier en arrière pour élever le plateau de chargement (Figure 80).

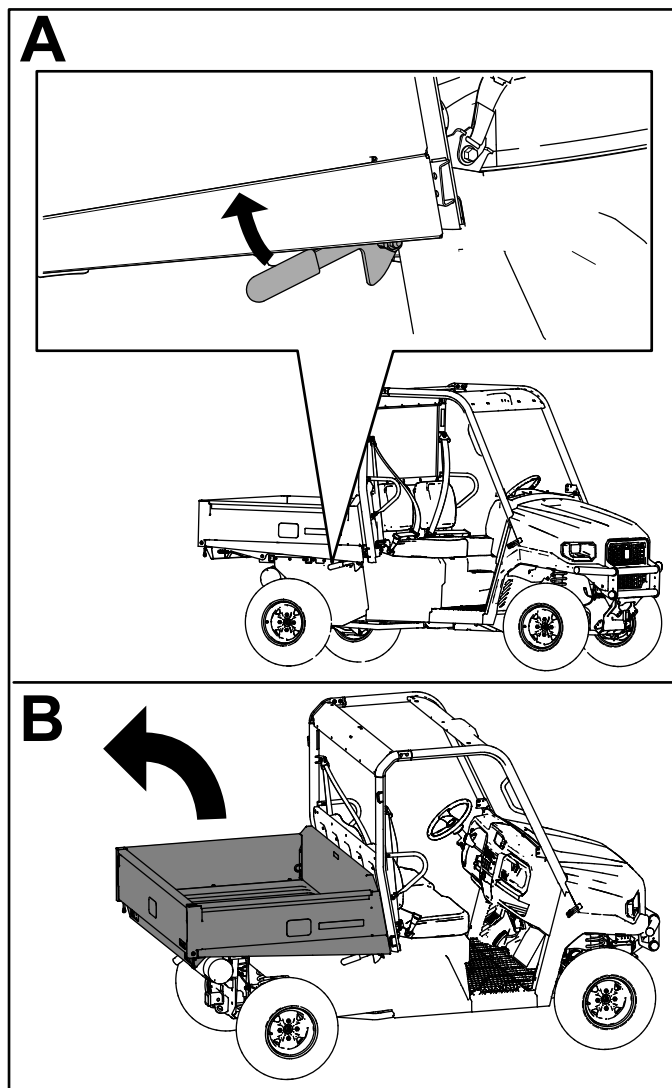

Figure 80

g398990



## Abaissement du plateau de chargement

### ⚠ ATTENTION

Le plateau de chargement peut être lourd. Il peut écraser les mains ou d'autres parties du corps.

N'approchez pas les mains ni aucune autre partie du corps du plateau de chargement pendant qu'il s'abaisse.

Appuyez doucement sur le plateau de chargement jusqu'à ce qu'il soit fermement verrouillé en place.

## Ouverture du hayon

1. Assurez-vous que le plateau est baissé et verrouillé.
2. Soulevez le hayon des deux mains en le prenant par le bord supérieur (Figure 81).

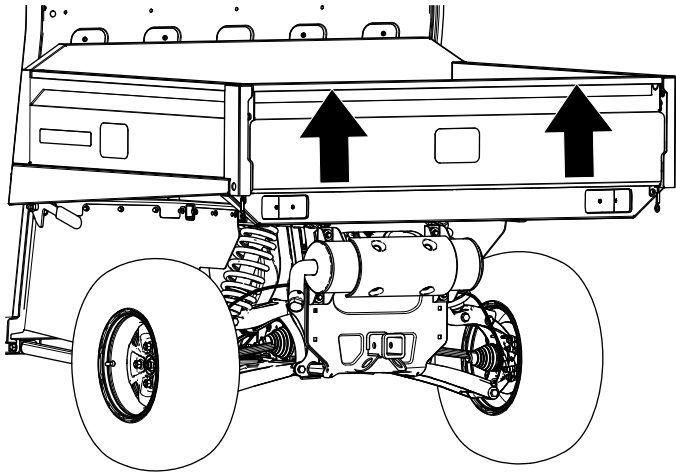

Figure 81

g356658

3. Baissez le hayon jusqu'à ce qu'il soit au même niveau que le fond du plateau de chargement (Figure 82).

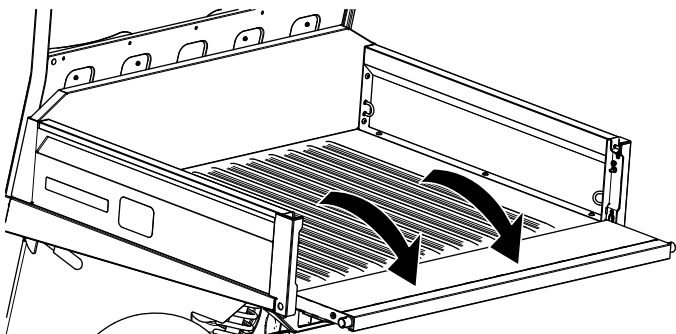

Figure 82

g356659

## Fermeture du hayon

Après avoir déchargé des matériaux en vrac (sable, pierres pour aménagement paysager ou copeaux de bois) du plateau, une petite partie peut rester coincée au niveau des charnières du hayon. Effectuez la procédure suivante avant de refermer le hayon.

1. Enlevez à la main autant des débris logés dans les charnières que possible.
2. Inclinez le hayon à environ 45° (Figure 83).

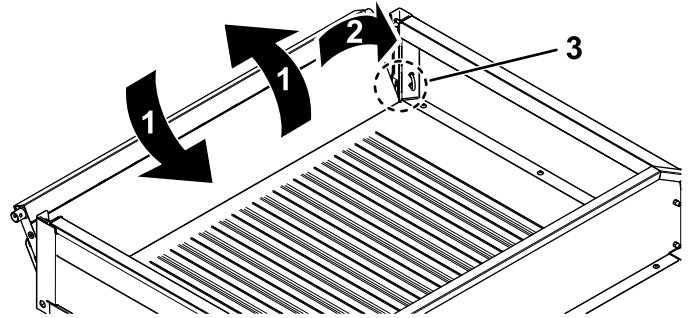

Figure 83

g356661

1. Faites pivoter le hayon d'avant en arrière plusieurs fois.
2. Inclinez le hayon à environ 45°.
3. Charnière

3. Agitez légèrement le hayon pour le faire pivoter d'avant en arrière plusieurs fois (Figure 83).

**Remarque:** Cela facilite l'élimination des débris présents aux niveaux des charnières.

4. Baissez le hayon et vérifiez qu'il ne reste aucun débris au niveau des charnières.
5. Répétez les opérations 1 à 4 jusqu'à ce qu'il ne reste plus de débris dans les charnières.
6. Faites pivoter le hayon vers le haut et soulevez-le dans les encoches du plateau de chargement.

## Démarrage du moteur

**Important:** Ne poussez pas ou ne remorquez pas la machine pour la faire démarrer. Cela risque d'endommager la transmission.

1. Asseyez-vous sur le siège du conducteur et vérifiez que la machine est à la position P (STATIONNEMENT).
2. Tournez le commutateur d'allumage en position CONTACT.

**Remarque:** Lorsque le témoin de préchauffage s'éteint (après 5 à 10 secondes environ), le moteur est prêt à démarrer.

3. Sans appuyer sur la pédale d'accélérateur, appuyez sur la pédale de frein.
4. Tournez le commutateur d'allumage en position CONTACT.

Vous ne pouvez pas démarrer le moteur si vous n'appuyez pas sur la pédale de frein.

**Remarque:** Relâchez la clé dès que le moteur démarre et laissez-la revenir à la position CONTACT.

**Remarque:** Pour éviter de provoquer la défaillance prématurée du démarreur, ne l'actionnez pas plus de 10 secondes de suite. Si le moteur ne démarre pas au bout de 10 secondes, tournez la clé à la position ARRÊT. Contrôlez les commandes et la procédure de démarrage, patientez encore 10 secondes, puis répétez la procédure de démarrage.

## Conduite de la machine

1. Appuyez sur la pédale de frein.
2. Sélectionnez le rapport voulu avec le levier sélecteur.
3. Relâchez la pédale de frein et enfoncez progressivement la pédale d'accélérateur.

**Important:** Arrêtez toujours la machine avant de changer de rapport.

Consultez le tableau ci-dessous pour déterminer la vitesse de déplacement dans chaque rapport de la machine à vide.

Rapport	Vitesse maximale (km/h)	Vitesse maximale (mi/h)
R (MARCHE ARRIÈRE)	0 à 24	0 à 15
H (GAMME HAUTE EN MARCHE AVANT)	0 à 40	0 à 25
L (GAMME BASSE EN MARCHE AVANT)	0 à 24	0 à 15

**Remarque:** Ne laissez pas le commutateur d'allumage à la position CONTACT pendant une période prolongée sans mettre le moteur en marche, sinon la batterie se déchargera.

## Utilisation du régulateur de vitesse

Pour utiliser le régulateur de vitesse, vous devez attacher votre ceinture de sécurité et rouler à la vitesse de déplacement indiquée ci-dessous en fonction du rapport sélectionné.

- **H (gamme haute en marche avant)** – 6 km/h (4 mi/h) ou plus
- **H (gamme basse en marche avant)** – 3 km/h (2 mi/h) ou plus

1. Placez la commande du régulateur de vitesse à la position ACTIVÉE (Figure 84).
2. Lorsque vous roulez à la vitesse souhaitée, appuyez sur le haut de la commande du régulateur de vitesse pour activer/programmer le régulateur de vitesse (Figure 84).

Pour augmenter la vitesse programmée sur le régulateur de vitesse, appuyez sur le haut de la commande jusqu'à ce que la vitesse voulue soit atteinte (Figure 84).

**Remarque:** Appuyez une fois sur la commande pour augmenter la vitesse de déplacement de 1 km/h (1 mi/h) à la fois.

Pour désactiver le régulateur de vitesse, appuyez sur le bas de la commande (position DÉACTIVÉE) (Figure 84).

**Remarque:** Lorsque vous appuyez sur la pédale de frein, le régulateur de vitesse est désactivé.

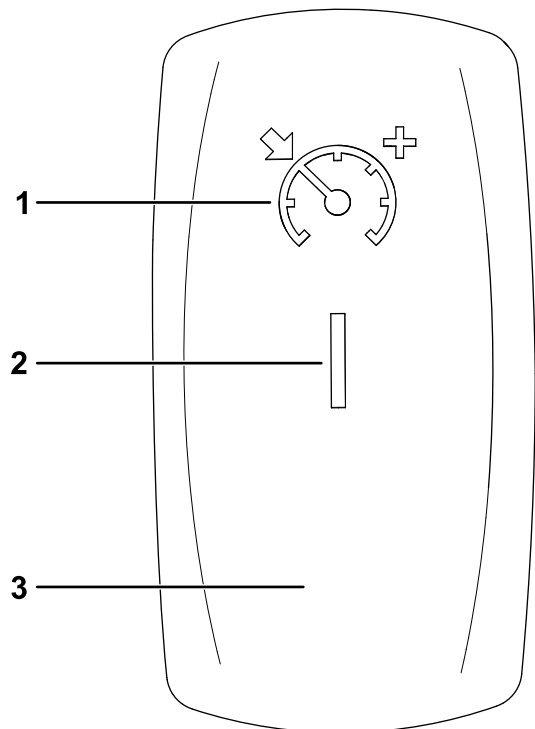

Figure 84

g391453

1. Réglage du régulateur de vitesse/augmentation de la vitesse de croisière
2. Position ACTIVÉE
3. Position DÉACTIVÉE

## Réglage du régulateur de vitesse de déplacement

1. Appuyez sur le bouton (Figure 85) pendant au moins 10 secondes.

La vitesse programmée va clignoter.

2. Appuyez une fois sur la commande pour augmenter la vitesse de déplacement de 1 km/h (1 mi/h) à la fois.

**Remarque:** La vitesse de déplacement maximale que vous pouvez atteindre est 40 km/h (25 mi/h), tandis que la vitesse minimale est 8 km/h (5 mi/h).

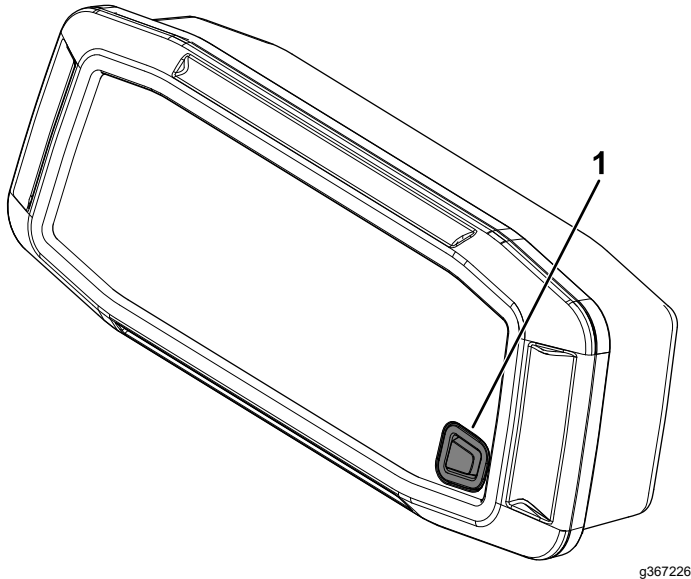

Figure 85

1. Bouton

## Arrêt de la machine

Pour arrêter la machine, relâchez la pédale d'accélérateur et appuyez sur la pédale de frein.

## Arrêt du moteur

1. Arrêtez la machine.
2. Placez le levier sélecteur à la position P (STATIONNEMENT).
3. Tournez la clé à la position ARRÊT et enlevez-la.

## Utilisation du mode 4 roues motrices/blocage du ou des différentiels

### ⚠ ATTENTION

**Vous pouvez perdre le contrôle de la machine, l'endommager ou endommager le gazon si vous n'utilisez pas le mode 4 roues motrices/le blocage du ou des différentiels correctement.**

- La machine doit rouler à 16 km/h (10 mi/h) ou moins pour engager le mode 4 roues motrices.
- La machine doit rouler à 8 km/h (5 mi/h) ou moins pour engager le blocage du ou des différentiels.
- Vous pouvez désengager le mode 4 roues motrices/le blocage du ou des différentiels pendant que la machine se déplace. Le mode 4 roues motrices/le blocage du ou des différentiels peut rester engagé quand une charge sur essieu est présente. Le mode 4 roues motrices/le blocage du ou des différentiels est désengagé dès que la charge sur essieu est supprimée.
- Utilisez le mode 4 roues motrices/le blocage du ou des différentiels uniquement lorsque cela est nécessaire pour améliorer la motricité.

## ▲ ATTENTION

Si la machine se renverse ou se retourne sur une pente, cela entraînera de graves blessures.

- Le supplément de motricité procuré par le mode 4 roues motrices/le blocage ou des différentiels peut suffire à vous placer dans des situations dangereuses, par exemple en montant des pentes trop raides pour vous permettre de faire demi-tour. Utilisez le mode 4 roues motrices/le blocage du ou des différentiels avec précaution, surtout sur les pentes à fort pourcentage.
- Si vous utilisez le mode 4 roues motrices/le blocage du ou des différentiels pour prendre un virage à faible rayon ou à grande vitesse et que la roue arrière intérieure se décolle du sol, vous risquez de perdre le contrôle de la machine qui peut alors patiner. N'utilisez le mode 4 roues motrices/le blocage du ou des différentiels qu'à vitesse réduite.

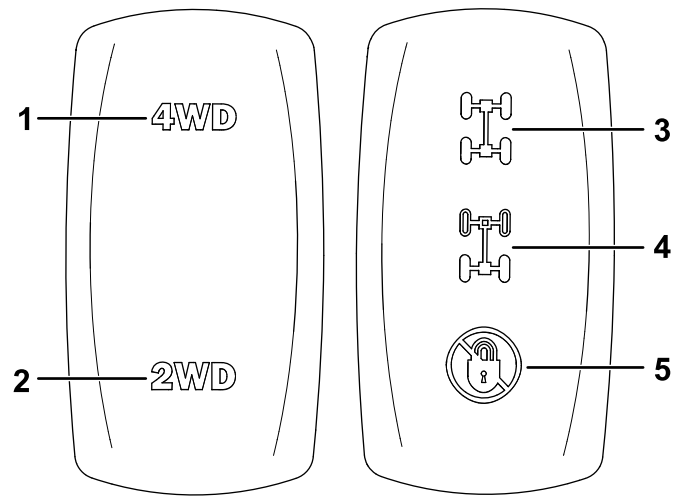

g388483

Figure 86

1. Position supérieure – mode 4 roues motrices engagé
2. Position inférieure – mode 2 roues motrices engagé
3. Position supérieure – blocage des différentiels avant et arrière
4. Position centrale – blocage du différentiel arrière
5. Position inférieure – déblocage du ou des différentiels

## Engagement du mode 4 roues motrices

1. Assurez-vous que la machine roule à 16 km/h (10 mi/h) ou moins et que vous n'appuyez pas sur la pédale d'accélérateur.
2. Appuyez sur le haut du sélecteur de modes 2 roues motrices/4 roues motrices (Figure 86) pour engager le mode 4 roues motrices.

**Remarque:** Vous pouvez désengager le mode 4 roues motrices quelle que soit la vitesse de déplacement de la machine.

## Désengagement du mode 4 roues motrices

Sans appuyer sur la pédale d'accélérateur, désengagez le mode 4 roues motrices en appuyant sur le bas du sélecteur de modes 2 roues motrices/4 roues motrices (Figure 86).

**Remarque:** L'icône du mode 4 roues motrices ne s'allume pas sur l'affichage quand ce mode est désengagé.

**Remarque:** Vous pouvez désengager le mode 4 roues motrices pendant que la machine se déplace. Le mode 4 roues motrices peut rester engagé quand une charge sur essieu est présente. Le mode 4 roues motrices est désengagé dès que la charge sur essieu supprimée.

## Engagement du blocage du ou des différentiels

1. Assurez-vous que la machine roule à 8 km/h (5 mi/h) ou moins et que vous n'appuyez pas sur la pédale d'accélérateur.
2. Placez la commande de blocage des différentiels à la position centrale pour bloquer le différentiel arrière (Figure 86).

Placez la commande de blocage des différentiels à la position supérieure pour bloquer les différentiels avant et arrière (Figure 86).

**Remarque:** Le blocage du ou des différentiels n'est actif que si vous appuyez sur la commande.

**Remarque:** L'icône de blocage du ou des différentiels s'affiche quand vous engagez le blocage du différentiel.

## Désengagement du blocage du ou des différentiels

Sans appuyer sur la pédale d'accélérateur, désengagez le blocage du ou des différentiels en appuyant sur le bas de la commande de blocage (Figure 86).

**Remarque:** L'icône de blocage du ou des différentiels ne s'allume pas sur l'affichage quand le blocage est désengagé.

**Remarque:** Vous pouvez désengager le blocage du ou des différentiels pendant que la machine se déplace. Le blocage du ou des différentiels peut rester engagé quand une charge sur essieu est présente. Le blocage du ou des différentiels est désengagé dès que vous supprimez la charge sur essieu.

## Contrôle de l'accélérateur quand la position P (STATIONNEMENT) est sélectionnée

Si vous faites chauffer le moteur par temps froid ou s'il est nécessaire de charger la batterie à l'aide du moteur, procédez comme suit :

1. Placez le levier sélecteur à la position P (STATIONNEMENT).
2. Appuyez sur la pédale de frein et appuyez simultanément sur la pédale d'accélérateur avec l'autre pied.

**Remarque:** La commande d'accélérateur ne fonctionne pas à la position N (POINT MORT).

## Charger le plateau de chargement

Respectez les consignes suivantes pour charger le plateau et utiliser la machine :

- Respectez la capacité de charge de la machine et limitez le poids de la charge transportée sur le plateau comme décrit à la section [Caractéristiques techniques \(page 59\)](#), et comme indiqué sur l'étiquette du poids nominal brut de la machine.

**Remarque:** La charge nominale spécifiée n'est valable que si la machine est utilisée sur une surface plane.

- Allégez la charge transportée sur le plateau de chargement lorsque vous utilisez la machine sur un terrain en pente ou accidenté.
- Allégez la charge transportée sur le plateau si elle est haute (et que son centre de gravité est élevé), par exemple un tas de briques, des éléments en bois pour aménagements paysagers ou des sacs d'engrais. Répartissez la charge aussi bas que possible pour qu'elle ne réduise pas la visibilité derrière la machine pendant l'utilisation.
- Maintenez les charges au centre du plateau en procédant comme suit :
  - Répartissez la charge uniformément d'un côté à l'autre du plateau de chargement.

**Important:** La charge est plus susceptible de basculer si elle est rassemblée d'un seul côté sur le plateau.

- Répartissez la charge uniformément de l'avant à l'arrière du plateau.

**Important:** Vous risquez de perdre le contrôle de la direction ou la machine risque de basculer si vous placez la charge derrière l'essieu arrière car l'adhérence des roues avant sera alors réduite.

- Redoublez de prudence lorsque vous transportez des charges surdimensionnées sur le plateau de chargement, surtout s'il est impossible de centrer le poids de la charge.
- Dans la mesure du possible, arrimez la charge sur le plateau pour l'empêcher de bouger.
- Lorsque vous transportez du liquide, faites preuve de prudence quand vous montez ou descendez une pente, quand vous changez de vitesse ou que vous arrêtez la machine soudainement, ou quand vous traversez des surfaces accidentées.

Le plateau de chargement a une capacité de charge de 0,45 m<sup>3</sup> (15,9 pi<sup>3</sup>). La quantité (le volume) de matériau que le plateau peut transporter sans dépasser les charges nominales de la machine peut varier largement suivant la densité du matériau en question.

Les volumes de charge maximum pour divers matériaux sont indiqués dans le tableau suivant :

Matériau	Densité	Capacité de charge maximale du plateau (sur surface horizontale)
Gravier, sec	1522 kg/m <sup>3</sup> (95 lb/pi <sup>3</sup> )	Niveau maximum

Gravier, humide	1922 kg/m <sup>3</sup> (120 lb/pi <sup>3</sup> )	3/4 plein
Sable, sec	1442 kg/m <sup>3</sup> (90 lb/pi <sup>3</sup> )	Niveau maximum
Sable, humide	1922 kg/m <sup>3</sup> (120 lb/pi <sup>3</sup> )	3/4 plein
Bois	721 kg/m <sup>3</sup> (45 lb/pi <sup>3</sup> )	Niveau maximum
Écorce	<721 kg/m <sup>3</sup> (<45 lb/pi <sup>3</sup> )	Niveau maximum
Terre, compacte	1602 kg/m <sup>3</sup> (100 lb/pi <sup>3</sup> )	3/4 plein (approximativement)

## Après l'utilisation

### Consignes de sécurité après l'utilisation

#### Consignes de sécurité générales

- Avant de quitter la position d'utilisation :
  - Garez la machine sur une surface plane et horizontale.
  - Placez le levier sélecteur à la position P (STATIONNEMENT).
  - Coupez le moteur de la machine et enlevez la clé.
  - Attendez l'arrêt complet de tout mouvement.
- Laissez refroidir la machine avant de la régler, d'en faire l'entretien, de la nettoyer ou de la remiser.
- Ne remisez pas la machine à proximité d'une flamme nue, d'une source d'étincelles ou d'une veilleuse, telle celle d'un chauffe-eau ou autre appareil.
- Maintenez toutes les pièces de la machine en bon état de marche et toutes les fixations bien serrées.
- Faites l'entretien de la ou des ceintures de sécurité et nettoyez-les au besoin.
- Remplacez tous les autocollants usés, endommagés ou manquants.

## Transport de la machine

- Procédez avec prudence pour charger la machine sur une remorque ou un camion, ainsi que pour la décharger.
- Utilisez des rampes d'une seule pièce pour charger la machine sur une remorque ou un camion.
- Arrimez solidement la machine.

L'emplacement des points d'arrimage sur la machine est indiqué à la [Figure 87](#) et la [Figure 88](#).

**Remarque:** Chargez la machine sur la remorque en dirigeant l'avant vers l'avant de la remorque.

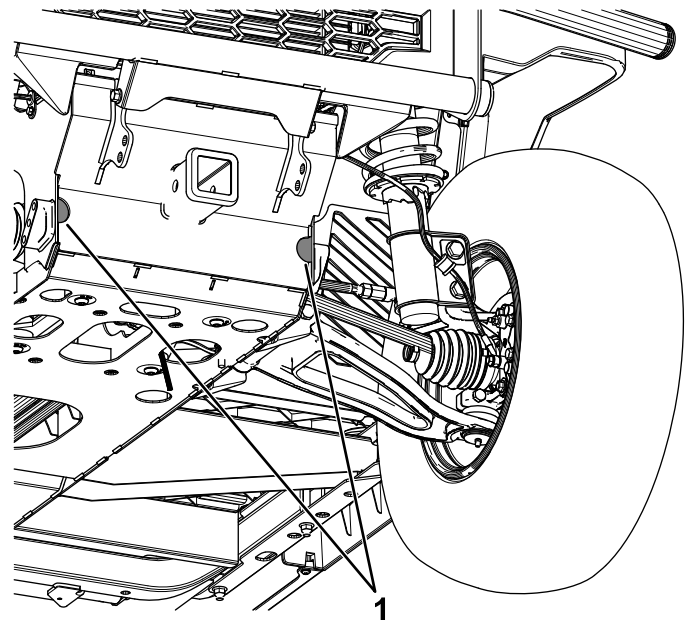

Figure 87

g356657

1. Emplacements des points d'attache avant

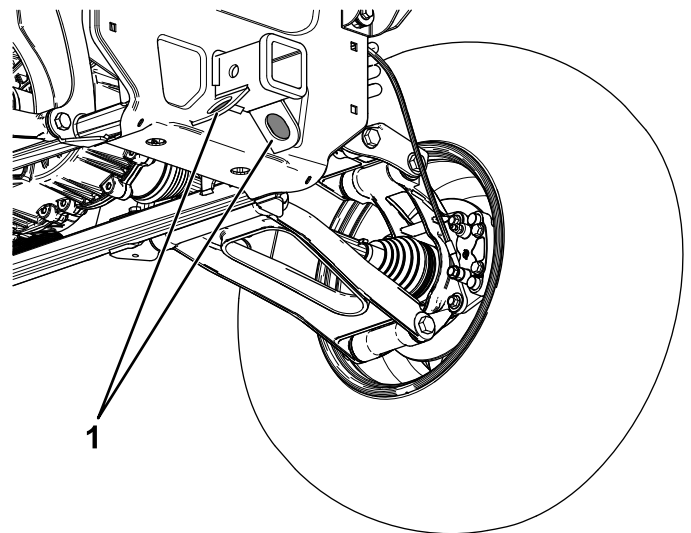

Figure 88

g356660

1. Emplacement des points d'attache arrière

## Remorquage de la machine

En cas d'urgence, vous pouvez remorquer la machine sur une courte distance; toutefois cette procédure ne doit pas être employée de manière habituelle.

## **▲ ATTENTION**

**Le remorquage à des vitesses excessives peut entraîner la perte du contrôle de la direction et provoquer des accidents.**

**Ne remorquez jamais la machine à plus de 8 km/h (5 mi/h).**

**Remarque: La direction assistée peut ne pas fonctionner, ce qui rend le braquage difficile.**

Le remorquage de la machine nécessite l'intervention de 2 personnes. Si vous devez déplacer la machine sur une longue distance, faites-la transporter par camion ou chargez-la sur une remorque.

1. Accrochez un câble de remorquage à la flèche d'attelage à l'avant du cadre de la machine (Figure 87).
2. Placez le levier sélecteur à la position N (POINT MORT).

## **Tracter une remorque**

La machine peut tracter des remorques et des accessoires. Contactez votre dépositaire Toro agréé pour connaître les attelages de remorquage disponibles.

Votre machine peut tracter des remorques ayant un poids brut maximum de 907 kg (2 000 lb).

Lorsque vous chargez la remorque, placez toujours environ 60 % de la charge vers l'avant de l'essieu de la remorque. Le poids à la flèche d'attelage de la machine ne doit pas dépasser 91 kg (200 lb).

Lorsque vous transportez une charge ou tractez une remorque, ne surchargez pas la machine ou la remorque. Cela pourrait diminuer les performances du véhicule ou endommager les freins, l'essieu, le moteur, la boîte-pont, la direction, la suspension, la structure de la caisse ou les pneus.

**Important: Pour réduire le risque de dommages subis par la courroie d'entraînement, utilisez la position L (GAMME BASSE) pour le remorquage.**

# Entretien

## Consignes de sécurité pendant l'entretien

- Ne confiez pas l'entretien de la machine à des personnes non qualifiées.
  - Avant de quitter la position d'utilisation :
    - Garez la machine sur une surface plane et horizontale.
    - Placez le levier sélecteur à la position P (STATIONNEMENT).
    - Coupez le moteur de la machine et enlevez la clé.
    - Attendez l'arrêt complet de tout mouvement.
  - Laissez refroidir la machine avant de la régler, d'en faire l'entretien, de la nettoyer ou de la remiser.
  - Soutenez la machine avec des chandelles chaque fois que vous devez travailler dessous.
  - Ne travaillez pas sous le plateau levé sans mettre la béquille de sécurité en place.
  - Vérifiez l'état de la machine dans son ensemble et maintenez toutes les fixations serrées au couple prescrit.
  - Pour réduire les risques d'incendie, débarrassez la machine de tout excès de graisse, débris d'herbe, feuilles et saletés.
  - Si possible, n'effectuez aucun entretien pendant que le moteur tourne. Ne vous approchez pas des pièces mobiles.
  - Si le moteur de la machine doit tourner pour effectuer un réglage, n'approchez pas les mains, les pieds et autres parties du corps, ou les vêtements du moteur et des pièces mobiles. N'autorisez personne à s'approcher de la machine.
  - Nettoyez les coulées éventuelles d'huile ou de carburant.
  - Maintenez toutes les pièces de la machine en bon état de marche et toutes les fixations serrées au couple correct. Remplacez tous les autocollants usés ou endommagés.
  - Ne cherchez jamais à modifier la fonction prévue d'un dispositif de sécurité ni à réduire la protection qu'il assure.
  - Ne faites pas tourner le moteur à une vitesse excessive en modifiant le réglage du régulateur. Pour garantir la sécurité et la précision du fonctionnement, demandez à un dépositaire Toro agréé de contrôler le régime moteur maximum avec un compte-tours.
- Si la machine nécessite une réparation importante ou si vous avez besoin de renseignements, adressez-vous à un distributeur Toro agréé.
  - Toute modification de la machine susceptible d'en altérer le fonctionnement, les performances, la durabilité ou l'utilisation peut entraîner des blessures parfois mortelles. Une telle utilisation risque d'annuler la garantie produit offerte par The Toro® Company.



# Programme d'entretien recommandé

Périodicité d'entretien	Procédure d'entretien
Après les 50 premières heures de fonctionnement	<ul style="list-style-type: none"> <li>• Contrôlez et réglez la tension de la courroie d'alternateur.</li> <li>• Serrez les écrous de roues.</li> </ul>
À chaque utilisation ou une fois par jour	<ul style="list-style-type: none"> <li>• Vérifiez que la ou les ceintures de sécurité ne sont pas usées, coupées ou autrement endommagées. Remplacez la ou les ceintures de sécurité en cas de mauvais fonctionnement d'un composant.</li> <li>• Contrôlez la pression des pneus.</li> <li>• Contrôlez le niveau d'huile moteur.</li> <li>• Vérifiez le niveau du liquide de refroidissement.</li> <li>• Nettoyez les débris sur le moteur et le radiateur.</li> <li>• Contrôlez le niveau de liquide de frein. Contrôlez le niveau de liquide de frein avant de démarrer le moteur.</li> </ul>
Toutes les 100 heures	<ul style="list-style-type: none"> <li>• Vérifiez l'état des pneus et des jantes.</li> <li>• Vérifiez si des composants de la direction et la suspension sont desserrés ou endommagés.</li> <li>• Contrôlez la géométrie des roues avant.</li> <li>• Contrôlez les freins.</li> </ul>
Toutes les 250 heures	<ul style="list-style-type: none"> <li>• Graissez la machine (graissez plus fréquemment pour les applications intensives)</li> <li>• Remplacez l'élément filtrant du filtre à air. (plus fréquemment si l'atmosphère est poussiéreuse ou sale).</li> <li>• Vidangez l'huile moteur et remplacez le filtre.</li> <li>• Contrôlez et réglez la tension de la courroie d'alternateur.</li> <li>• Serrez les écrous de roues.</li> <li>• Contrôlez le niveau de liquide de la boîte-pont.</li> <li>• Contrôlez la courroie d'entraînement et nettoyez les embrayages.</li> </ul>
Toutes les 500 heures	<ul style="list-style-type: none"> <li>• Étalonnez l'actionneur d'accélérateur.</li> <li>• Remplacez la cartouche du filtre à carburant du filtre à carburant/séparateur d'eau (plus fréquemment si l'environnement est sale ou poussiéreux).</li> <li>• Contrôlez les conduites et les raccords d'alimentation.</li> <li>• Vidangez le liquide de la boîte-pont.</li> <li>• Contrôlez le niveau d'huile du différentiel avant.</li> <li>• Vérifiez que les flexibles de liquide de refroidissement ne sont pas fissurés, gonflés ou détériorés.</li> <li>• Remplacez la courroie d'entraînement.</li> </ul>
Toutes les 1000 heures	<ul style="list-style-type: none"> <li>• Vidangez l'huile du différentiel avant.</li> <li>• Vidangez le liquide de refroidissement moteur.</li> <li>• Vidangez le liquide de frein.</li> </ul>

**Remarque:** Téléchargez gratuitement un exemplaire du schéma électrique recherché en vous rendant sur [www.Toro.com](http://www.Toro.com) et en cherchant votre machine sous le lien Manuels sur la page d'accueil.

**Important:** Reportez-vous au manuel du propriétaire du moteur pour toutes procédures d'entretien supplémentaires.

### **⚠ ATTENTION**

Un mauvais entretien de la machine peut entraîner la défaillance prématurée des divers systèmes et vous blesser ou blesser toute personne à proximité.

Maintenez la machine bien entretenue et en bon état de marche, conformément aux instructions du présent manuel.

### **⚠ PRUDENCE**

Ne confiez l'entretien, les réparations, les réglages et les contrôles de la machine qu'à du personnel qualifié et autorisé.

- Évitez les risques d'incendie et prévoyez du matériel de sécurité incendie dans la zone de travail. Ne vérifiez pas les niveaux de liquides, les fuites de carburant, d'électrolyte ou de liquide de refroidissement à l'aide d'une flamme nue.
- N'utilisez pas de récipients ouverts contenant du carburant ou des solvants inflammables pour nettoyer les pièces.

### **⚠ PRUDENCE**

Si vous laissez la clé dans le commutateur d'allumage, quelqu'un pourrait mettre le moteur en marche accidentellement et vous blesser gravement, ainsi que toute personne à proximité.

Coupez le moteur et enlevez la clé du commutateur d'allumage avant d'effectuer un entretien.

# Liste de contrôle pour l'entretien journalier

Copiez cette page pour pouvoir vous en servir régulièrement.

Entretiens à effectuer	Pour la semaine du :						
	Lundi	Mardi	Mercredi	Jeudi	Vendredi	Samedi	Dimanche
Contrôlez le fonctionnement du levier sélecteur.							
Contrôlez le niveau de carburant.							
Contrôlez le niveau d'huile moteur.							
Contrôlez le niveau de liquide de frein.							
Contrôlez le niveau de liquide de la boîte-pont.							
Contrôlez le filtre à air.							
Contrôlez les ailettes de refroidissement du moteur.							
Vérifiez les bruits anormaux en provenance du moteur.							
Vérifiez les bruits de fonctionnement anormaux.							
Contrôlez la pression des pneus.							
Recherchez les fuites éventuelles.							
Vérifiez le fonctionnement des instruments.							
Vérifiez le fonctionnement de l'accélérateur.							
Lavez la machine.							
Retouchez les peintures endommagées.							

## Entretien de la machine dans des conditions d'utilisation spéciales

**Important:** Doublez la fréquence des entretiens si vous utilisez la machine dans les conditions suivantes :

- Utilisation dans le désert
- Utilisation sous climat froid – en dessous de 10 °C (50 °F)
- Traction d'une remorque
- Utilisation fréquente dans une atmosphère poussiéreuse
- Travaux de construction
- Après une utilisation prolongée dans la boue, le sable, l'eau ou autres environnements sales, effectuez les opérations suivantes :

- Faites vérifier et nettoyer vos freins dès que possible. Cela évite que des particules abrasives causent une usure excessive.
- Lavez la machine avec de l'eau pure ou additionnée de détergent doux.

**Important:** Ne nettoyez pas la machine avec de l'eau saumâtre ou recyclée.

## Procédures avant l'entretien

### Préparation de la machine à l'entretien

1. Garez la machine sur une surface plane et horizontale.
2. Placez le levier sélecteur à la position P (STATIONNEMENT).
3. Levez et videz le plateau de chargement.
4. Coupez le moteur et enlevez la clé.
5. Laissez refroidir la machine avant d'effectuer tout entretien.
6. Débranchez le câble négatif (–) de la borne de la batterie.

### Levage de la machine

#### **▲ DANGER**

Une machine en appui sur un cric peut être instable; elle peut tomber et blesser la personne qui se trouve dessous.

- Ne démarrez pas le moteur quand la machine est soutenue par un cric, car les vibrations du moteur ou la rotation des roues pourraient la faire tomber du cric.
- Retirez toujours la clé du commutateur avant de descendre de la machine.
- Calez les roues quand la machine est soutenue par un cric.

Lorsque vous soulevez l'avant de la machine, placez toujours une cale en bois (ou un objet similaire) entre le cric et le cadre de la machine.

Le point de levage au cric à l'avant de la machine est situé au niveau de la plaque intérieure du cadre avant (Figure 89).

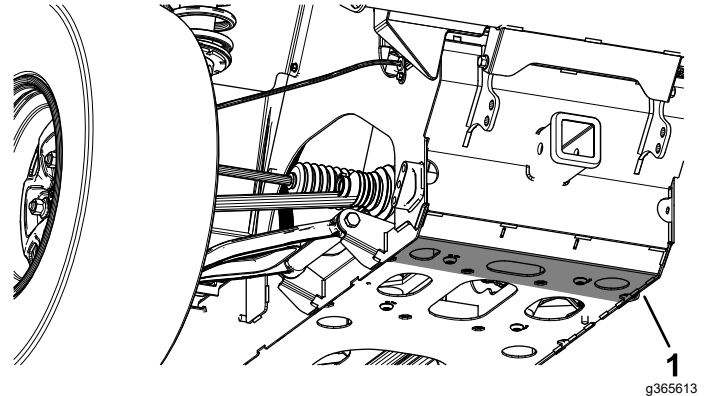

Figure 89

1. Point de levage avant

Le point de levage au cric à l'arrière de la machine est situé au niveau du support du berceau arrière (Figure 90).

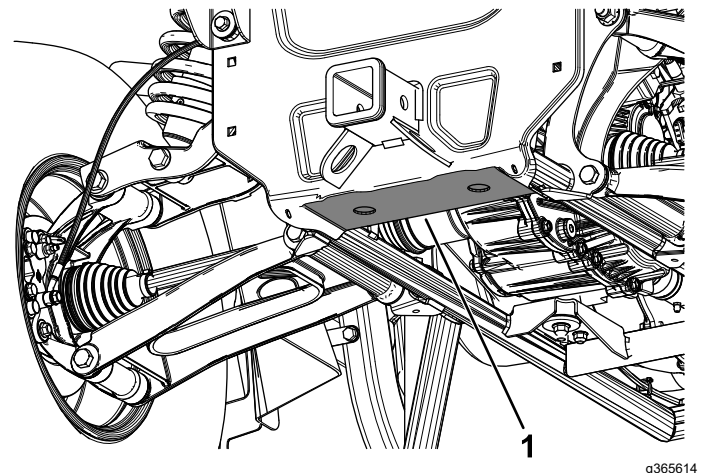

Figure 90

1. Point de levage arrière

### Accès au capot

#### Ouverture du capot

1. Soulevez la poignée des loquets en caoutchouc de chaque côté du capot.
2. Ouvrez le capot.

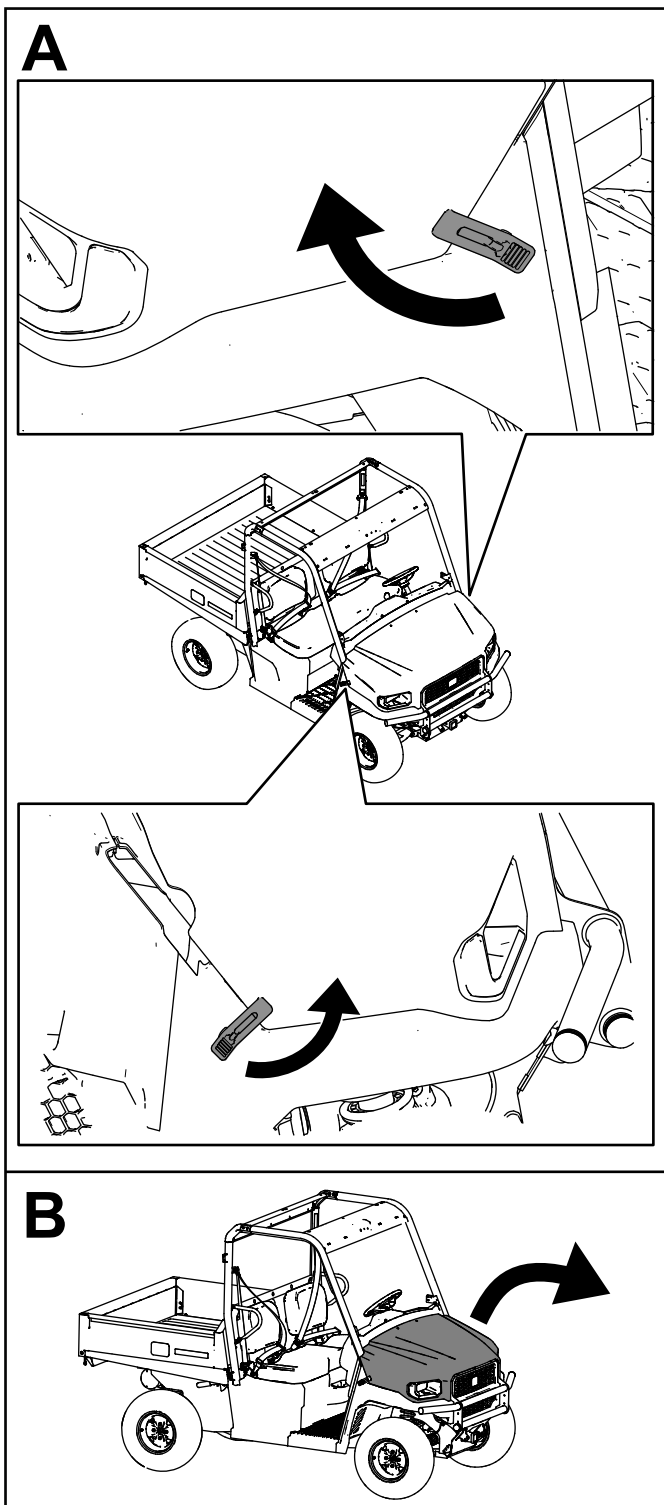

Figure 91

g398991

## Lubrification

### Graissage de la machine

**Périodicité des entretiens:** Toutes les 250 heures—Graissez la machine (graissez plus fréquemment pour les applications intensives)

**Type de graisse :** graisse au lithium n° 2

1. Essuyez les graisseurs avec un chiffon pour éviter que des impuretés ne pénètrent dans le roulement ou la bague.
2. Avec un pistolet de graissage, injectez de la graisse dans les graisseurs de la machine.
3. Essuyez tout excès de graisse sur la machine.

Emplacements et nombre de graisseurs :

- **Pivots de bras de commande avant (2);** voir [Figure 92](#)

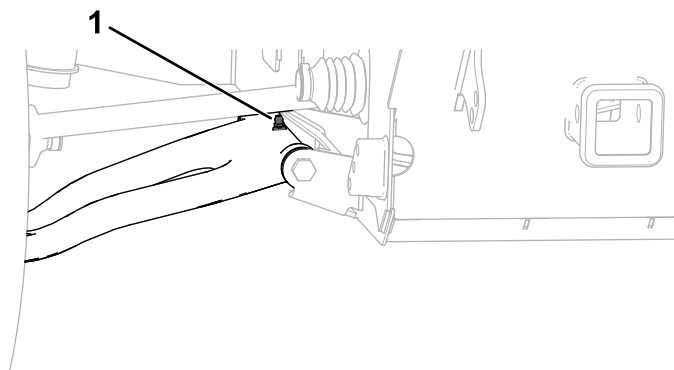

g390951

Figure 92

Côté droit montré

1. Graisseur de pivot de bras de commande avant

- **Pivots de bras de commande arrière (4);** voir [Figure 93](#)

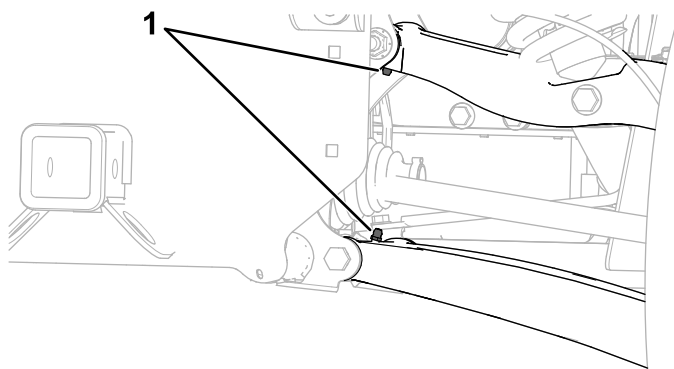

g390953

Figure 93

Côté droit montré

1. Graisseurs de pivots de bras de commande arrière

### Fermeture du capot

1. Baissez le capot avec précaution.
2. Fixez le capot en place en alignant les loquets en caoutchouc sur les ancrages de verrouillage de chaque côté du capot ([Figure 91](#)).

- **Rotules (2);** voir [Figure 94](#)

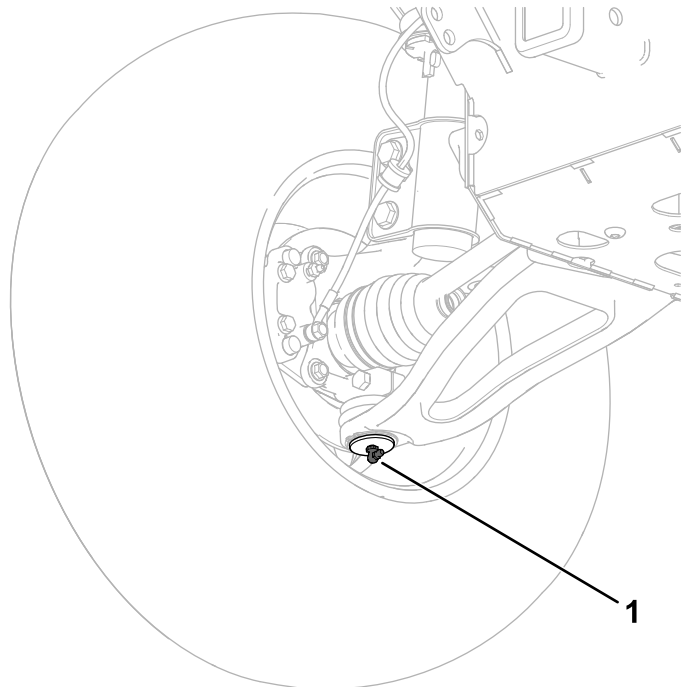
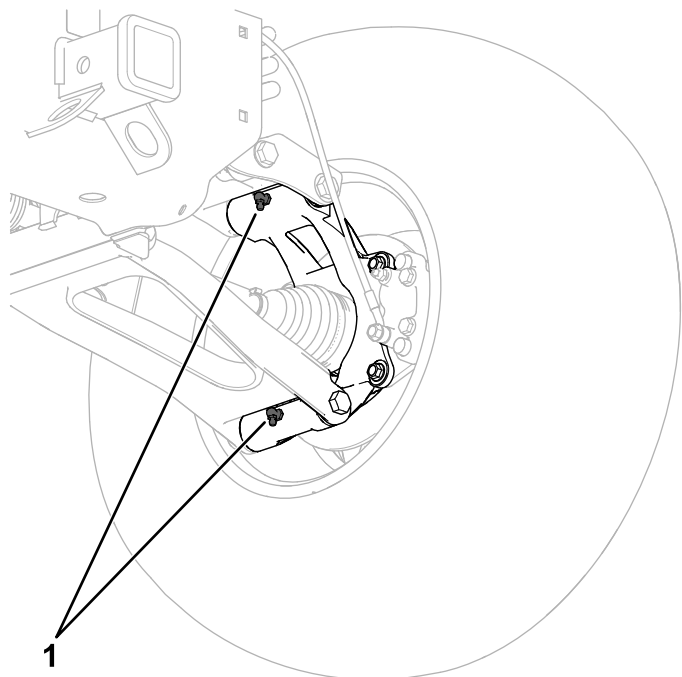

**Figure 94**  
Côté droit montré

g390950

1. Graisseur de rotule

- **Pivots de fusée arrière (4);** voir [Figure 95](#)



**Figure 95**  
Côté droit montré

g390952

1. Graisseurs de pivots de fusée arrière

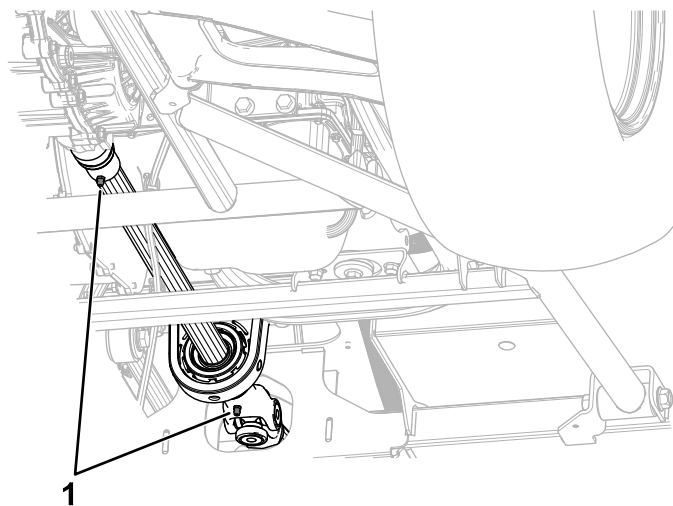

**Figure 96**

g357005

1. Graisseurs d'arbre de transmission

- **Arbre de transmission (2);** voir [Figure 96](#)

# Entretien du moteur

## Consignes de sécurité concernant le moteur

- Avant de vérifier le niveau d'huile ou de faire l'appoint d'huile dans le carter, coupez le moteur, enlevez la clé et attendez l'arrêt complet de toutes les pièces mobiles.
- Gardez les mains, les pieds, le visage et toute autre partie du corps ainsi que les vêtements à l'écart du silencieux et autres surfaces brûlantes.

## Entretien du filtre à air

**Périodicité des entretiens:** Toutes les 250 heures—Remplacez l'élément filtrant du filtre à air. (plus fréquemment si l'atmosphère est poussiéreuse ou sale).

Vérifiez périodiquement le filtre à air et les flexibles pour maintenir une protection maximale du moteur et garantir une durée de vie utile maximale. Recherchez sur le boîtier du filtre à air des dommages susceptibles d'occasionner des fuites d'air. Remplacez le boîtier du filtre s'il est endommagé.

1. Ouvrez les dispositifs de verrouillage du filtre à air et détachez le couvercle du boîtier du filtre (Figure 97).

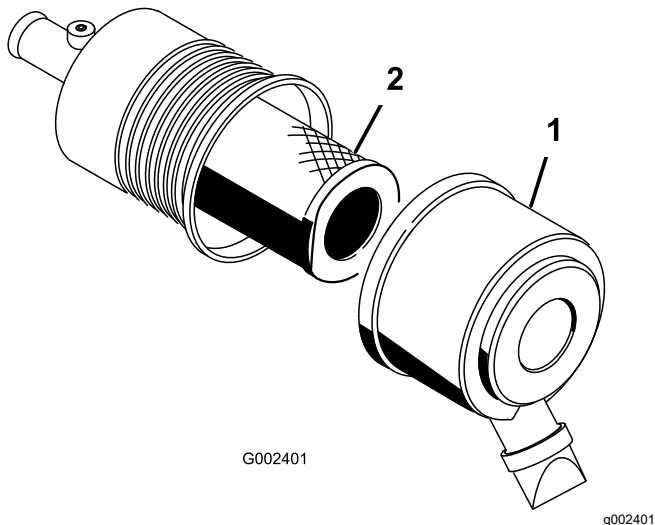

Figure 97

1. Couvercle du filtre à air
2. Filtre

2. Appuyez de chaque côté du capuchon protecteur pour l'ouvrir et vider la poussière.
3. Sortez l'élément filtrant du boîtier du filtre avec précaution (Figure 97).

**Remarque:** Évitez de cogner l'élément à l'intérieur du boîtier.

**Remarque:** N'essayez pas de nettoyer l'élément filtrant.

4. Vérifiez l'état de l'élément filtrant de rechange en le plaçant devant une lumière forte.

**Remarque:** Les trous éventuels apparaîtront sous forme de points brillants. Vérifiez que l'élément n'est pas déchiré ni couvert d'une pellicule grasse, et que le joint de caoutchouc n'est pas endommagé. N'utilisez pas le filtre s'il est endommagé.

**Remarque:** Pour ne pas endommager le moteur, ne le faites jamais tourner sans le filtre à air et sans le couvercle du filtre à air.

5. Insérez le filtre sur le tube du boîtier avec précaution (Figure 97).

**Remarque:** Assurez-vous qu'il est bien engagé en appuyant sur le rebord extérieur.

6. Reposez le couvercle du filtre à air, le côté en haut, et verrouillez-le (Figure 97).

## Contrôle du niveau, vidange de l'huile moteur et remplacement du filtre à huile

**Périodicité des entretiens:** À chaque utilisation ou une fois par jour

Toutes les 250 heures—Vidangez l'huile moteur et remplacez le filtre.

**Remarque:** Vidangez l'huile plus souvent si vous travaillez dans des conditions très poussiéreuses ou sableuses.

**Remarque:** Débarrassez-vous de l'huile moteur et du filtre à huile usagés dans un centre de recyclage agréé.

## Spécifications de l'huile moteur

À la livraison, le carter moteur contient de l'huile; vérifiez toutefois le niveau d'huile avant le premier démarrage du moteur. Contrôlez le niveau d'huile au début de chaque journée de travail ou à chaque utilisation de la machine.

**Type d'huile :** huile moteur Toro haute qualité (Toro Premium Engine Oil)

Si vous utilisez une autre huile, choisissez une huile moteur de haute qualité à basse teneur en cendres conforme ou supérieure aux spécifications suivantes :

- Classe de service API CJ-4 ou mieux
- Classe de service ACEA E6
- Classe de service JASO DH-2

**Important:** L'utilisation d'une huile moteur autre qu'une huile API CJ-4 ou mieux, ACEA E6 ou JASO DH-2 peut entraîner le colmatage du filtre à particules diesel ou endommager le moteur.

**Capacité du carter :** 2,3 L (2,4 ptes américaines) avec filtre neuf

**Viscosité/qualité de l'huile :** SAE 10W-30 (toutes températures)

**Remarque:** L'huile moteur de première qualité Toro est en vente chez votre distributeur. Voir le *Catalogue de pièces* ou un distributeur Toro agréé pour les numéros de référence.

## Contrôle du niveau d'huile moteur

1. Garez la machine sur une surface plane et horizontale.
2. Placez le levier sélecteur à la position P (STATIONNEMENT).
3. Coupez le moteur et enlevez la clé.
4. Levez le plateau de chargement.
5. Contrôlez le niveau d'huile moteur comme montré à la [Figure 98](#).

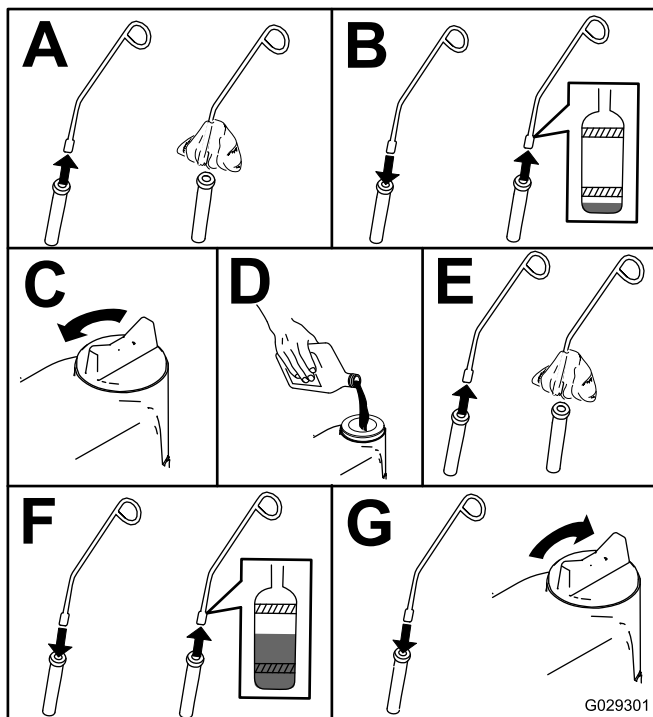

Figure 98

## Vidange de l'huile moteur et remplacement du filtre à huile

Dans la mesure du possible, faites tourner le moteur juste avant la vidange pour réchauffer l'huile, afin de faciliter l'écoulement et d'entraîner plus d'impuretés.

1. Garez la machine sur une surface plane et horizontale.
2. Placez le levier sélecteur à la position P (STATIONNEMENT).
3. Coupez le moteur et enlevez la clé.
4. Levez le plateau de chargement.
5. Vidangez l'huile moteur comme montré à la [Figure 99](#).

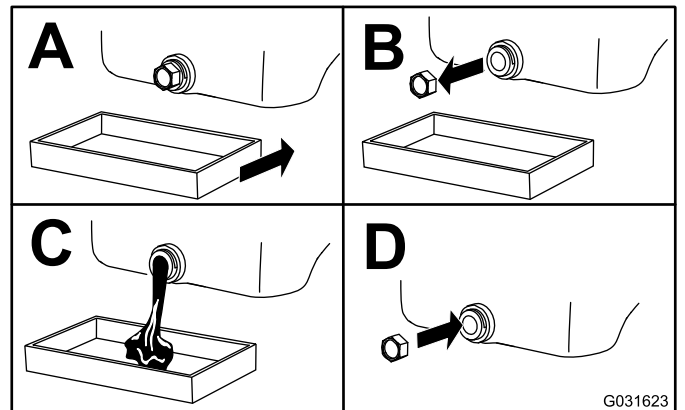

Figure 99

6. Remplacez le filtre à huile moteur comme montré à la [Figure 100](#).



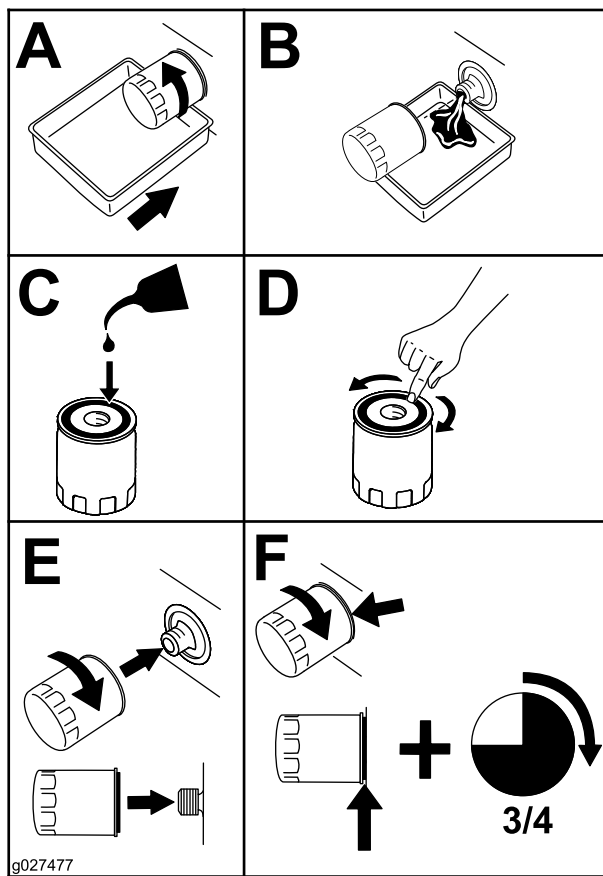

Figure 100

7. Remplissez le carter moteur d'huile; voir [Spécifications de l'huile moteur \(page 79\)](#).

## Contrôle et réglage de la tension de la courroie d'alternateur

**Périodicité des entretiens:** Après les 50 premières heures de fonctionnement—Contrôlez et réglez la tension de la courroie d'alternateur.

Toutes les 250 heures—Contrôlez et réglez la tension de la courroie d'alternateur.

1. Poussez la courroie vers l'intérieur avec le doigt ou une règle en exerçant une force d'environ 98 N (22 lbf) pour vérifier la flèche.

La tension de la courroie peut être vérifiée en 3 points ([Figure 101](#)). La flèche correcte à chaque point est la suivante :

- **Position 1** – 9 à 13 mm (5/16 à 1/2 po)
- **Position 2** – 7 à 10 mm (1/4 à 3/8 po)
- **Position 3** – 10 à 14 mm (3/8 à 1/2 po)

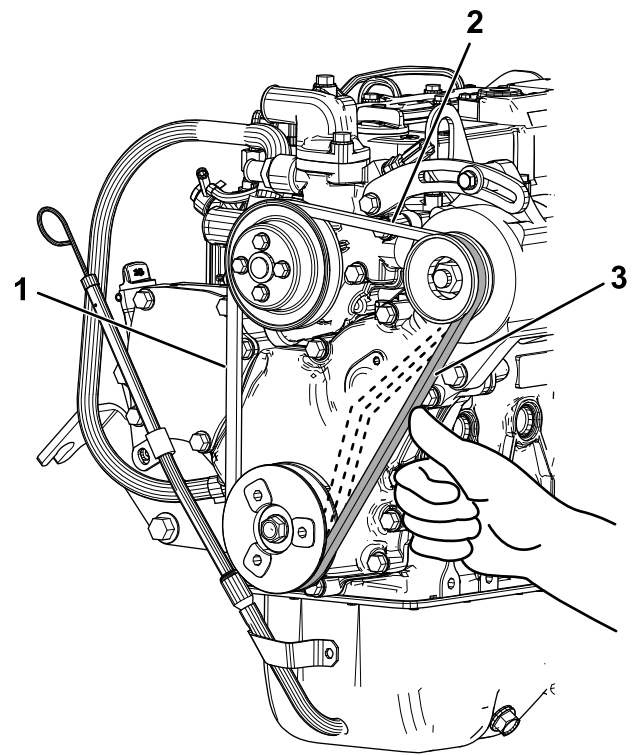

Figure 101

1. 9 à 13 mm (5/16 à 1/2 po)
2. 7 à 10 mm (1/4 à 3/8 po)
3. 10 à 14 mm (3/8 à 1/2 po)

2. Si nécessaire, réglez la tension de la courroie comme suit :
3. Desserrez les boulons et les écrous, puis déplacez l'alternateur à l'aide d'une clé pour tendre la courroie correctement ([Figure 102](#)).
4. Serrez les boulons et les écrous de réglage ([Figure 102](#)).

# Étalonnage de l'actionneur d'accélérateur

**Périodicité des entretiens:** Toutes les 500 heures—Étalonnez l'actionneur d'accélérateur.

1. Garez la machine sur une surface plane et horizontale.
2. Placez le levier sélecteur à la position P (STATIONNEMENT).
3. Le moteur en marche et la pédale de frein relâchée, appuyez sur le bouton de l'écran d'affichage pendant 10 secondes (Figure 104).

L'indication de km/h ou mi/h se met à clignoter sur l'affichage.

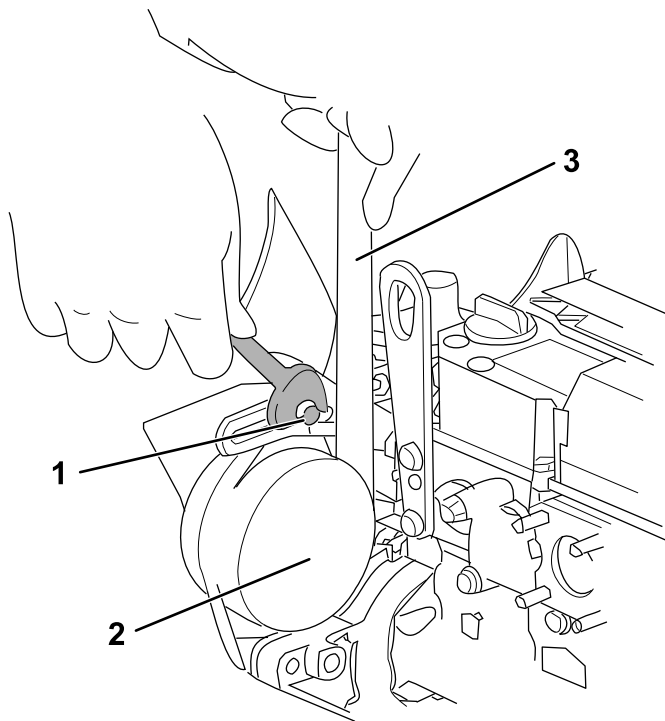

g366768

**Figure 102**

1. Boulon de réglage
2. Alternateur
3. Clé

5. Tendez la courroie correctement.

Assurez-vous qu'il existe un jeu suffisant entre la courroie et le bas de la gorge de la poulie. Remplacez la courroie si ce n'est pas le cas (Figure 103).

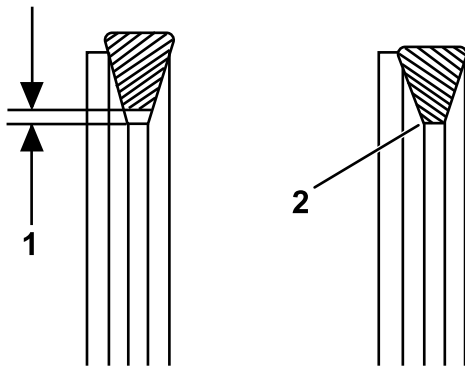

g366767

**Figure 103**

1. Exemple de **jeu** entre la courroie et le bas de la gorge de la poulie
2. Exemple d'**absence de jeu** entre la courroie et le bas de la gorge de la poulie

6. Vérifiez que la courroie n'est pas fissurée, usée et/ou imbibée d'huile. Remplacez-les si nécessaire.

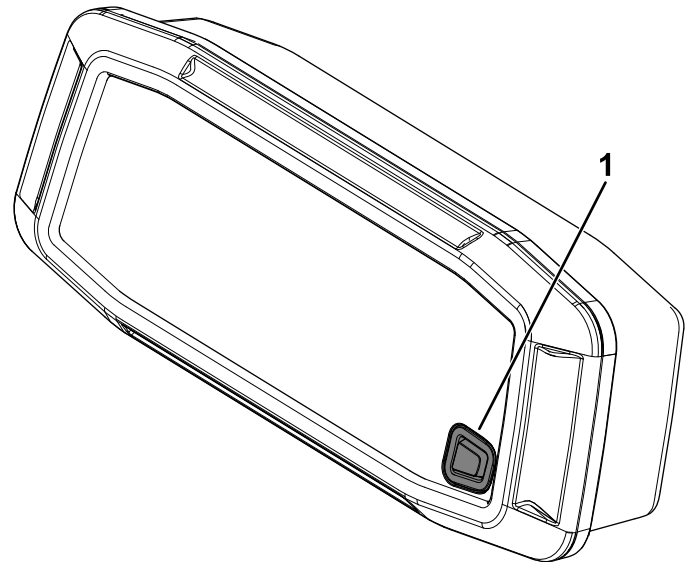

g367226

**Figure 104**

1. Bouton de l'écran d'affichage

4. Tout en maintenant le bouton de l'écran d'affichage enfoncé, tournez la clé de la position CONTACT à la position DÉMARRAGE, puis relâchez-le simultanément.

L'angle de l'actionneur d'accélérateur se met à augmenter (1 degré toutes les 2 secondes). Lorsque le processus d'étalonnage est terminé, un nouvel écart est créé et l'angle affiché est à nouveau zéro.

Le processus d'étalonnage s'effectue en approximativement 30 à 60 secondes.

**Remarque:** Ne touchez à rien pendant le processus d'étalonnage, car cela aurait pour effet de l'annuler et vous devrez alors recommencer la procédure.

**Remarque:** Pendant l'étalonnage, le régime moteur (tr/min) doit rester constant. Ce n'est

qu'à la fin du processus d'étalonnage, que vous pourrez éventuellement entendre le régime moteur augmenter légèrement. Si le régime moteur augmente continuellement, il existe peut-être un problème et le régime moteur ne communique pas avec le contrôleur TEC.

## Entretien du système d'alimentation

### Remplacement du filtre à carburant/séparateur d'eau

**Périodicité des entretiens:** Toutes les 500 heures—Remplacez la cartouche du filtre à carburant du filtre à carburant/séparateur d'eau (plus fréquemment si l'environnement est sale ou poussiéreux).

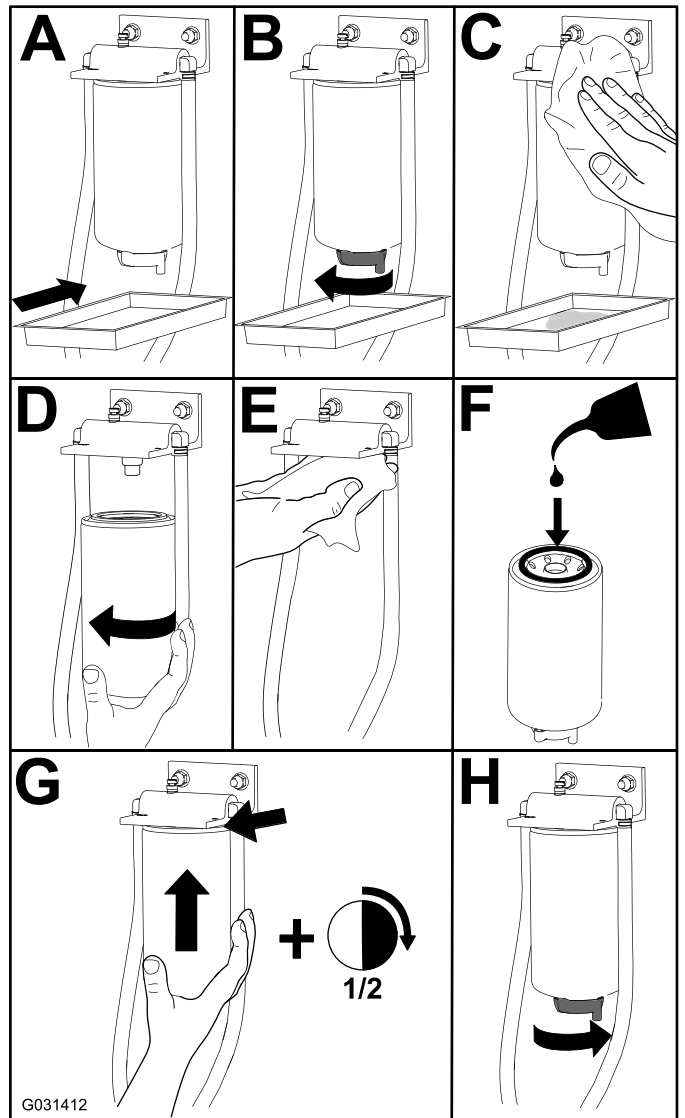

Figure 105

## Contrôle des conduites et raccords d'alimentation

**Périodicité des entretiens:** Toutes les 500 heures/Une fois par an (la première échéance prévalant)

Vérifiez que les conduites de carburant, les raccords et les colliers ne présentent pas de fuites, ne sont pas détériorés, endommagés ou desserrés.

**Remarque:** Réparez les fuites ou les composants endommagés du système d'alimentation avant d'utiliser la machine.

## Entretien du système électrique

### Consignes de sécurité concernant le système électrique

- Débranchez la batterie avant de réparer la machine. Débranchez la borne négative de la batterie avant la borne positive. Rebranchez la borne positive avant la borne négative.
- Chargez la batterie dans un endroit dégagé et bien aéré, à l'écart des flammes ou sources d'étincelles. Débranchez le chargeur avant de brancher ou de débrancher la batterie. Portez des vêtements de protection et utilisez des outils isolés.

### Entretien de la batterie

**Tension batterie :** 12 V avec 300 A de démarrage à froid à -18 °C (0 °F).

- Maintenez toujours la batterie propre et chargée au maximum.
- Si les bornes de la batterie sont corrodées, nettoyez-les avec un mélange constitué de 4 volumes d'eau pour 1 volume de bicarbonate de soude.
- Enduisez les bornes de la batterie d'une mince couche de graisse pour éviter la corrosion.

## ⚠ DANGER

L'électrolyte contient de l'acide sulfurique, dont l'ingestion est mortelle et qui cause de graves brûlures.

- Ne buvez jamais l'électrolyte et évitez tout contact avec les yeux, la peau ou les vêtements. Portez une protection oculaire et des gants en caoutchouc.
- Faites le plein d'électrolyte à proximité d'une arrivée d'eau propre, de manière à pouvoir rincer abondamment la peau en cas d'accident.
- Chargez la batterie dans un lieu bien aéré pour permettre aux gaz produits pendant la charge de se dissiper.
- Comme ces gaz sont explosifs, gardez la batterie à l'écart des flammes nues ou sources d'étincelles; ne fumez pas près de la batterie.
- L'inhalation des gaz peut provoquer des nausées.
- Débranchez le chargeur de la prise électrique avant de brancher les fils du chargeur sur les bornes de la batterie ou de les débrancher.

## Débranchement de la batterie

### ⚠ ATTENTION

Les bornes de la batterie ou les outils en métal peuvent causer des courts-circuits au contact des pièces métalliques de la machine et produire des étincelles. Les étincelles peuvent provoquer l'explosion des gaz de la batterie et vous blesser.

- Lors du retrait ou de la mise en place de la batterie, évitez que les bornes touchent les parties métalliques de la machine.
- Évitez de créer des courts-circuits entre les bornes de la batterie et les parties métalliques de la machine avec des outils en métal.

Débranchez le câble négatif (-) de la borne de la batterie (Figure 106).

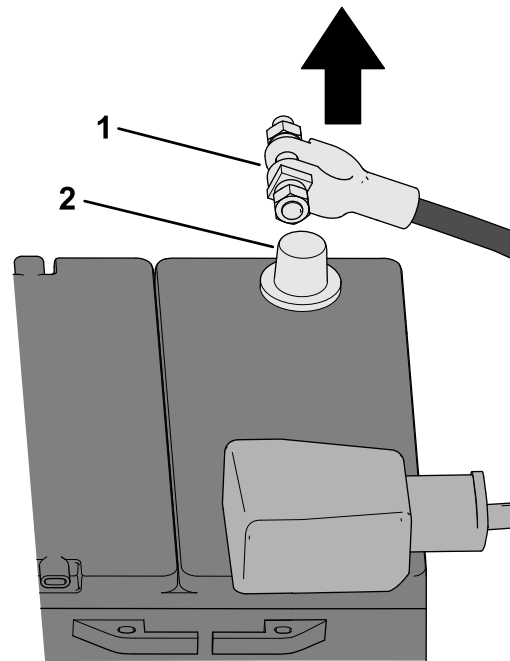

Figure 106

g365494

1. Câble négatif (-)

2. Borne de la batterie

## Retrait de la batterie

### ⚠ ATTENTION

S'ils sont mal acheminés, les câbles de la batterie peuvent subir des dommages ou endommager la machine et produire des étincelles. Les étincelles risquent de provoquer l'explosion des gaz de la batterie et de vous blesser.

- Débranchez toujours le câble négatif (noir) de la batterie avant le câble positif (rouge).
- Connectez toujours le câble positif (rouge) de la batterie avant le câble négatif (noir).

1. Débranchez les câbles de la batterie (Figure 107).

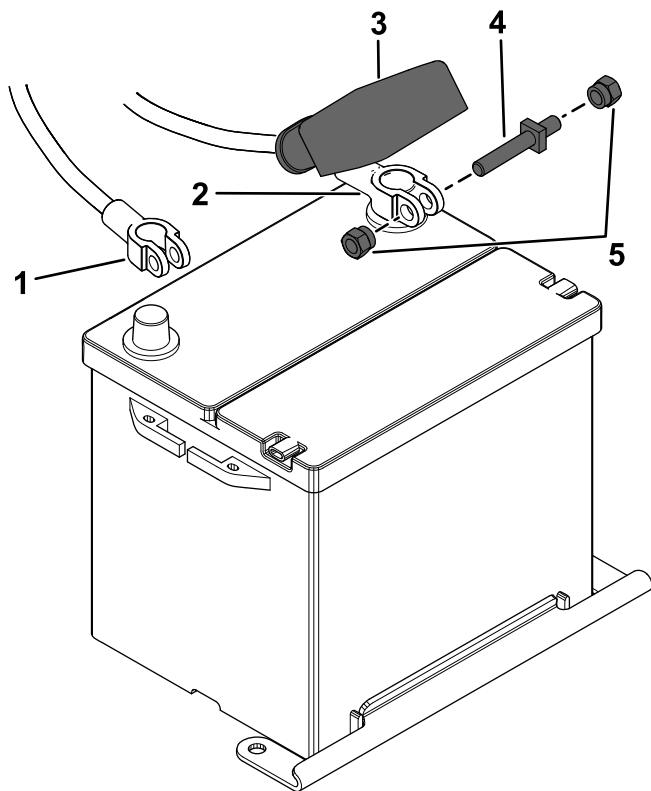

Figure 107

g464081

- |  |           |
|--|-----------|
| 1. Câble négatif (noir) de la batterie             | 4. Boulon |
| 2. Câble positif de la batterie (rouge)            | 5. Écrous |
| 3. Capuchon isolant (câble positif de la batterie) |           |

- Desserrez le contre-écrou qui fixe le dispositif de retenue de la batterie et déposez la batterie de son support (Figure 108).

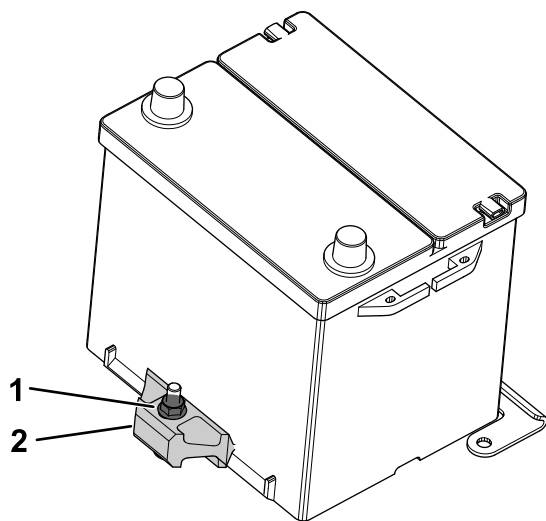

Figure 108

g463677

- |                 |                                      |
|-----------------|--------------------------------------|
| 1. Contre-écrou | 2. Dispositif de retenue de batterie |
|-----------------|--------------------------------------|

## Mise en place de la batterie

- Placez la batterie sur son support et fixez-la au dispositif de retenue en serrant le contre-écrou (Figure 108).
- Rebranchez les câbles de la batterie (Figure 107).

## Connexion de la batterie

Branchez le câble négatif (–) de la batterie sur la borne de batterie (Figure 109).

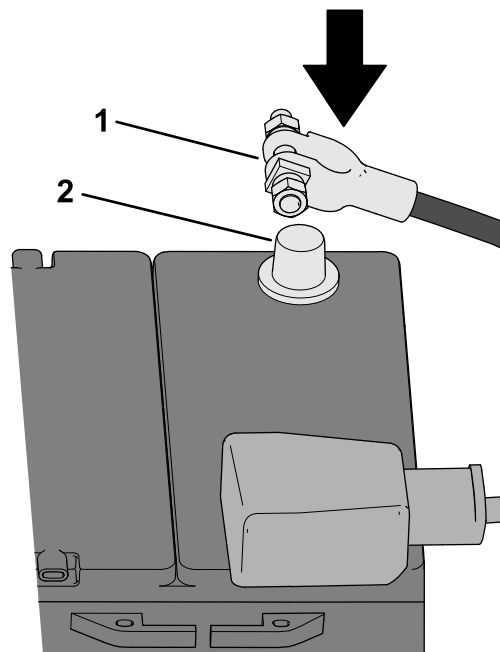

Figure 109

g365493

- |                      |                         |
|----------------------|-------------------------|
| 1. Câble négatif (–) | 2. Borne de la batterie |
|----------------------|-------------------------|

## Charge de la batterie

### ⚠ ATTENTION

La batterie en charge produit des gaz susceptibles d'exploser.

- Gardez la batterie à l'écart des flammes et des étincelles.
- Ne fumez jamais près de la batterie.

**Important:** La batterie doit toujours être chargée au maximum. Cela est particulièrement important pour prévenir la dégradation de la batterie si la température tombe en dessous de 0 °C (32 °F).

- Déposez la batterie de la machine; voir [Retrait de la batterie \(page 85\)](#).
- Connectez un chargeur de batterie de 3 à 4 A aux bornes de la batterie. Chargez la batterie

à un régime de 3 à 4 A pendant 4 à 8 heures (12 V).

**Remarque:** Ne chargez pas la batterie excessivement.

3. Mettez la batterie en place; voir [Mise en place de la batterie \(page 86\)](#).

## Remisage de la batterie

Si vous remisez la machine pendant plus d'un mois de suite, enlevez la batterie et chargez-la au maximum. Rangez-la sur une étagère ou remettez-la sur la machine. Ne rebranchez pas les câbles si vous remettez la batterie sur la machine. Rangez la batterie dans un endroit frais pour éviter qu'elle ne se décharge trop rapidement. Pour protéger la batterie du gel, maintenez-la chargée au maximum.

# Entretien des fusibles

Les fusibles du système électrique de la machine sont situés sous le siège (Figure 110).

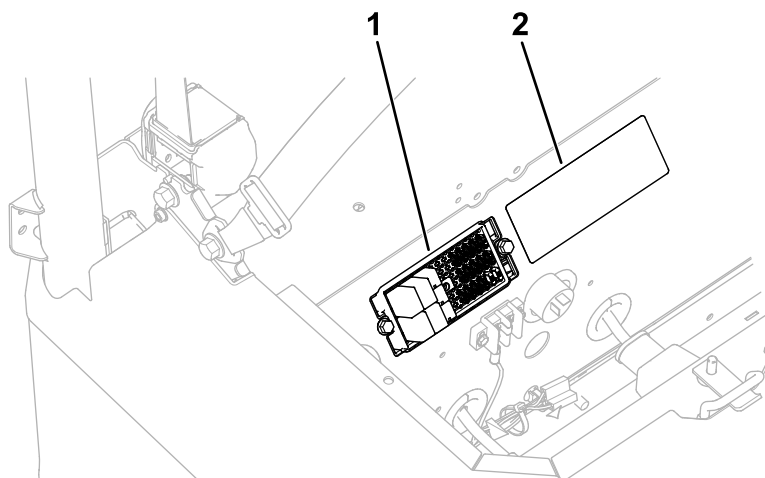

Figure 110

g388509

1. Porte-fusibles

2. Autocollant des fusibles

Voir la Figure 111 pour l'emplacement des fusibles.

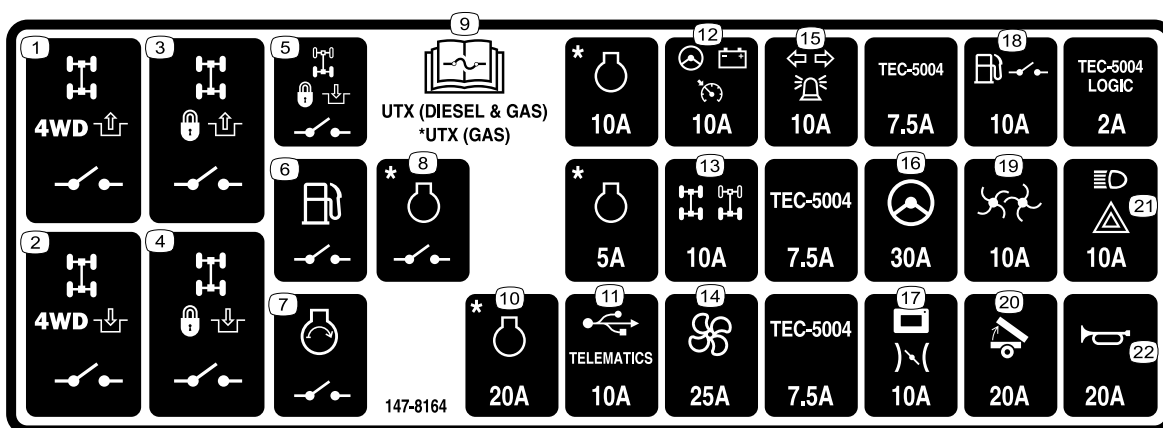

Figure 111

g463444

- |   |  |
|---|--|
| 1. Relais de blocage du différentiel avant et de désengagement du mode 4 roues motrices | 12. Activation alternateur, direction assistée et capteur de vitesse |
| 2. Relais de blocage du différentiel avant et d'engagement du mode 4 roues motrices     | 13. Différentiels avant et arrière                                   |
| 3. Relais de désengagement de blocage du différentiel avant                             | 14. Ventilateur de refroidissement                                   |
| 4. Relais d'engagement de blocage du différentiel avant                                 | 15. Feux de position et clignotants                                  |
| 5. Relais d'engagement de blocage du différentiel arrière                               | 16. Direction assistée   |
| 6. Relais d'alimentation en carburant   | 17. Affichage et accélérateur  |
| 7. Relais de démarreur  | 18. Relais d'alimentation en carburant                               |
| 8. Relais du moteur   | 19. Saleuse  |
| 9. Lisez le <i>Manuel de l'utilisateur</i> pour tout renseignement sur les fusibles.    | 20. Levage du plateau  |
| 10. Alimentation du moteur (modèles à essence seulement)                                | 21. Phares et feux de détresse                                       |
| 11. USB/télématique   | 22. Avertisseur sonore   |



# Entretien du système d'entraînement

## Entretien des pneus

**Périodicité des entretiens:** Toutes les 100 heures—Vérifiez l'état des pneus et des jantes.

Après les 50 premières heures de fonctionnement—Serrez les écrous de roues.

Toutes les 250 heures—Serrez les écrous de roues.

1. Vérifiez l'état et l'usure des pneus et des jantes.

**Remarque:** Les accidents de conduite, comme une collision contre une bordure de trottoir, peuvent endommager un pneu ou une jante et dérégler également la géométrie des roues. Pour cette raison, vérifiez l'état des pneus après tout accident.

2. Serrez les écrous de roues à un couple de 108 à 122 N·m (80 à 90 pi-lb).

## Contrôle des composants de la direction et de la suspension

**Périodicité des entretiens:** Toutes les 100 heures—Vérifiez si des composants de la direction et la suspension sont desserrés ou endommagés.

Le volant étant centré (Figure 112), tournez-le vers la gauche ou la droite. Si vous tournez le volant de plus de 13 mm (½ po) à gauche ou à droite et que les roues ne tournent pas, vérifiez le serrage et l'état des composants de la direction et de la suspension :

- Joint de l'arbre de direction sur la crémaillère de direction.

**Important:** Vérifiez l'état et la fixation du joint de l'arbre de pignon (Figure 113).

- Bielles de crémaillère de direction

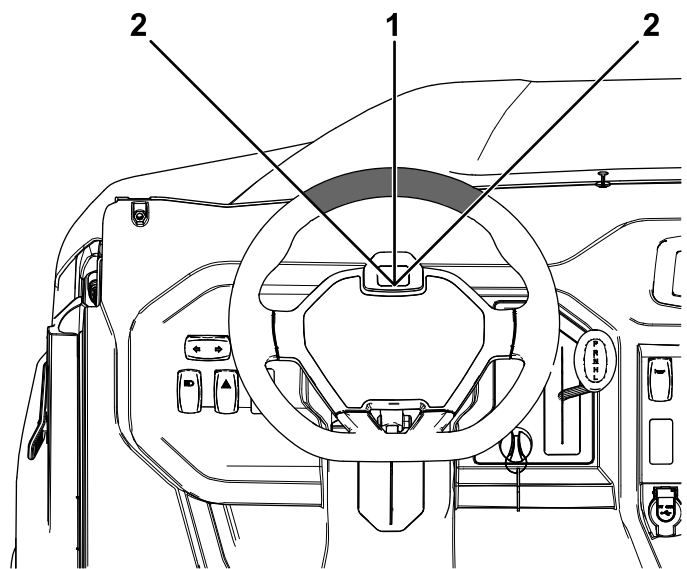

Figure 112

1. Volant centré
2. 13 mm (½ po) à partir du centre du volant

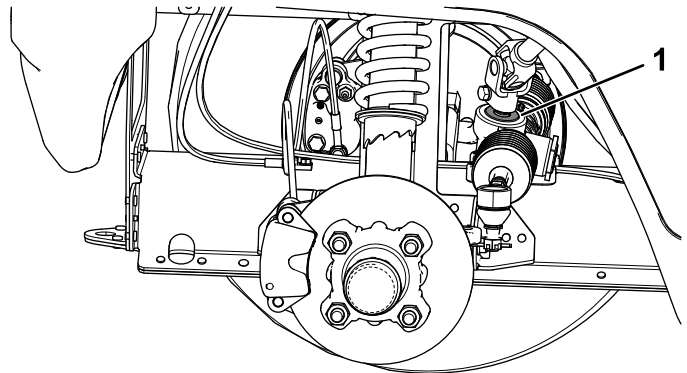

Figure 113

1. Joint d'arbre de pignon

## Contrôle/réglage de la géométrie des roues avant

**Périodicité des entretiens:** Toutes les 100 heures/Une fois par an (la première échéance prévalant)—Contrôlez la géométrie des roues avant.

### Contrôle de la géométrie des roues avant

1. Vérifiez que les pneus avant sont gonflés à la pression correcte; voir [Contrôle de la pression des pneus \(page 60\)](#).
2. Placez une masse équivalente au poids moyen de l'utilisateur sur le siège du conducteur ou demandez à l'utilisateur de s'asseoir sur le

siège. La masse ou l'utilisateur doit rester sur le siège pendant toute la procédure de réglage.

3. Sur une surface plane et horizontale, faites reculer la machine en ligne droite de 2 à 3 m (6 à 10 pi), puis repartez dans l'autre sens en ligne droite jusqu'à la position de départ. Cela permet à la suspension de se stabiliser à la position d'utilisation.
4. Placez les roues avant en position ligne droite.
5. Mesurez la distance entre les roues avant à hauteur d'essieu, à l'avant et à l'arrière des roues (Figure 114).

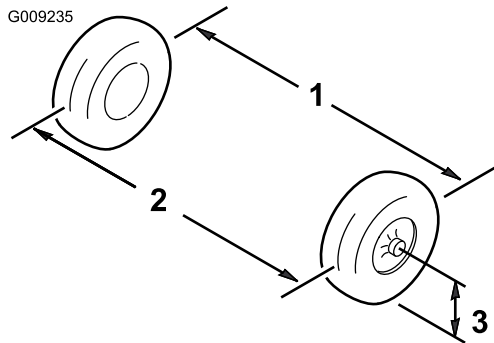

Figure 114

1. Entraxe de roue – à l'arrière
2. Entraxe de roue – à l'avant
3. Hauteur de l'axe de l'essieu

6. Si la valeur n'est pas à  $\pm 6$  mm ( $\pm 1/4$  po) du zéro, passez à [Réglage de la géométrie des roues avant \(page 90\)](#).

## Réglage de la géométrie des roues avant

**Important:** Avant de régler la géométrie des roues, vérifiez que la hauteur de la machine est aussi proche de zéro que possible; voir [Réglage de la hauteur d'assiette avant \(page 90\)](#).

1. Desserrez les écrous de blocage à l'extrémité extérieure des biellettes (Figure 115)
2. Tournez les biellettes de façon à déplacer l'avant de la roue vers l'intérieur ou l'extérieur.
3. Resserrez les écrous de blocage des biellettes quand le réglage correct est obtenu.
4. Assurez-vous que le volant effectue toute sa course dans les deux sens.

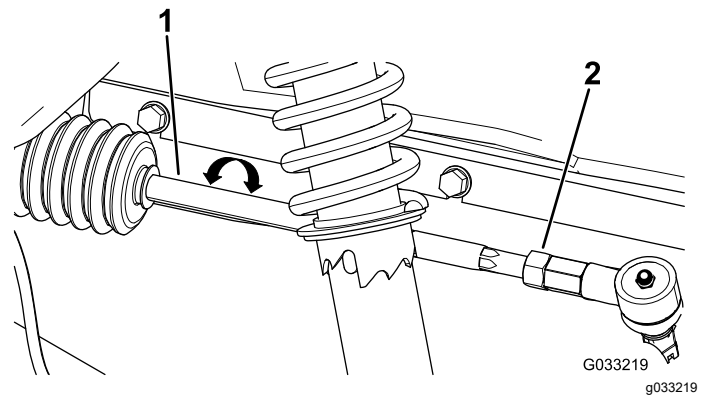

Figure 115

1. Bielle
2. Écrou de blocage

5. Contrôlez la valeur mesurée; voir [Contrôle de la géométrie des roues avant \(page 89\)](#).

Si la valeur mesurée n'est à  $\pm 6$  mm ( $\pm 1/4$  po) de zéro, répétez les opérations de réglage de la géométrie des roues avant.

## Réglage de la hauteur d'assiette avant

**Outils fournis par le propriétaire de la machine :** clé de réglage de ressort (réf. Toro 139-4678); voir un distributeur Toro agréé.

**Important:** Ne réglez la hauteur qu'en cas d'usure inégale des pneus ou si vous ajoutez du poids à l'avant de la machine (par ex. en ajoutant un chasse-neige BOSS).

1. Si vous ajoutez du poids à l'avant de la machine, réglez la hauteur d'assiette.

Vérifiez que les pneus avant sont gonflés à la pression correcte; voir [Contrôle de la pression des pneus \(page 60\)](#).

La garde au sol doit être de 23 cm (9 po) pour des jantes et pneus standard ou 25 cm (10 po) pour les jantes et pneus des plus gros accessoires.

2. Si la garde au sol n'est pas correcte, utilisez la clé de réglage de ressort pour tourner le collet sur l'amortisseur et orienter la roue correctement (Figure 116).

**Remarque:** Si le collet est difficile à tourner, élevez l'avant de la machine; voir [Levage de la machine \(page 76\)](#).

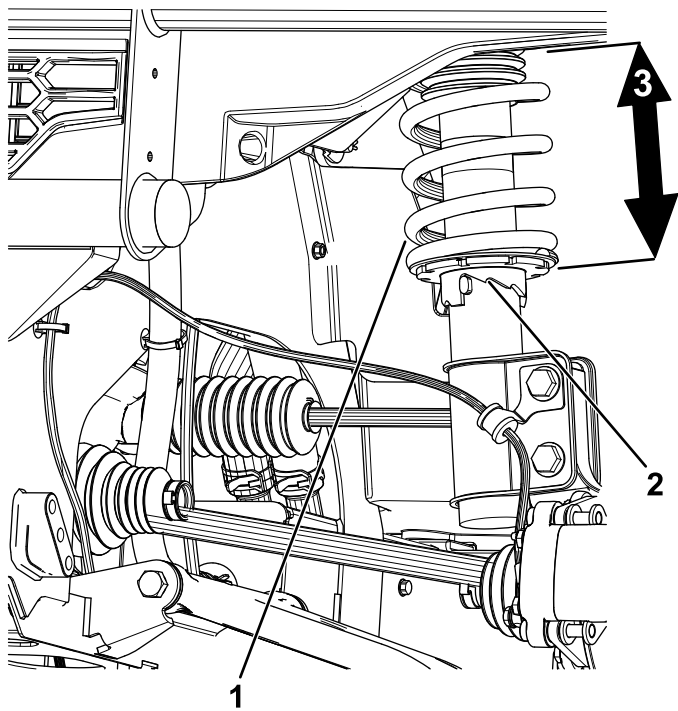

Figure 116

g364721

1. Ressort d'amortisseur
2. Collet
3. Longueur du ressort

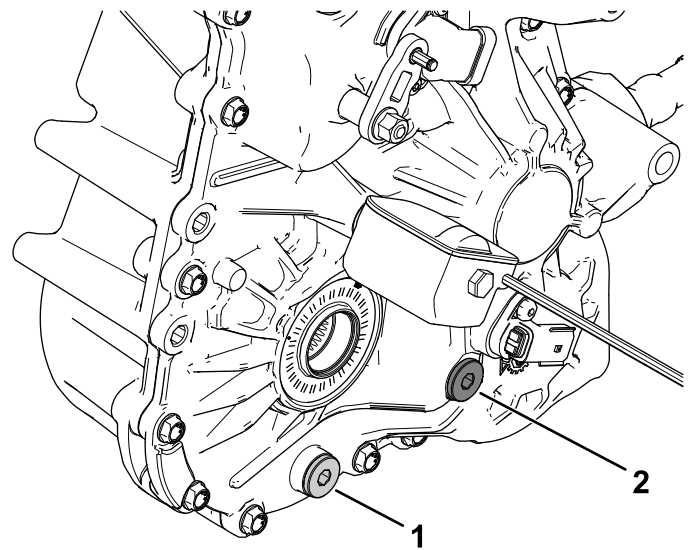

Figure 117

g362542

1. Bouchon de vidange
2. Bouchon de remplissage

## Contrôle du niveau de liquide de la boîte-pont

**Périodicité des entretiens:** Toutes les 250 heures

**Type de liquide :** liquide de boîte-pont synthétique Toro haute qualité (réf. Toro 145-2048)

1. Garez la machine sur une surface plane et horizontale.
2. Placez le levier sélecteur à la position P (STATIONNEMENT).
3. Coupez le moteur et enlevez la clé.
4. Enlevez le bouchon de remplissage de la boîte-pont (Figure 117).

**Remarque:** Le niveau de liquide doit atteindre la base du bouchon de remplissage.

5. Si le niveau de liquide est trop bas, enlevez le bouchon de remplissage et ajoutez le liquide spécifié jusqu'à ce qu'il ressorte par l'orifice (Figure 117).
6. Remettez le bouchon de remplissage en place et serrez-le à un couple de 14 à 30 N·m (10 à 22 pi-lb).

## Vidange du liquide de la boîte-pont

**Périodicité des entretiens:** Toutes les 500 heures

**Type de liquide :** liquide de boîte-pont synthétique Toro haute qualité (réf. Toro 145-2048)

**Capacité de liquide :** 1,21 L (41 oz liq.)

1. Placez un bac de vidange sous le bouchon de vidange (Figure 117).
2. Enlevez le bouchon de remplissage (Figure 117).

**Remarque:** Conservez le bouchon de remplissage et le joint pour la repose à l'opération 6.

3. Enlevez le bouchon de vidange pour permettre à tout le liquide de s'écouler (Figure 117).

**Remarque:** Conservez le bouchon de vidange pour la repose à l'opération 4.

4. Remettez le bouchon de remplissage en place et serrez-le à un couple de 14 à 30 N·m (10 à 22 pi-lb).
5. Remplissez la boîte-pont avec le liquide et la quantité spécifiés jusqu'à ce qu'il soit au même niveau que l'orifice de remplissage.
6. Remettez le bouchon de remplissage en place et serrez-le à un couple de 14 à 30 N·m (10 à 22 pi-lb).

# Contrôle du niveau d'huile du différentiel avant

**Périodicité des entretiens:** Toutes les 500 heures—Contrôlez le niveau d'huile du différentiel avant.

**Type de liquide :** huile pour engrenages 80W-90

1. Garez la machine sur une surface plane et horizontale.
2. Placez le levier sélecteur à la position P (STATIONNEMENT).
3. Coupez le moteur et enlevez la clé.
4. Retirez le bouchon de contrôle sur le différentiel avant (Figure 118).

**Remarque:** Le niveau d'huile doit être au même niveau que le bas du bouchon de contrôle.

5. Si le niveau d'huile est trop bas, vous devez ajouter l'huile spécifiée par l'ouverture du bouchon de contrôle (Figure 118).
6. Remettez le bouchon de contrôle en place et serrez-le à un couple de 15 à 25 N·m (11 à 18 pi-lb).

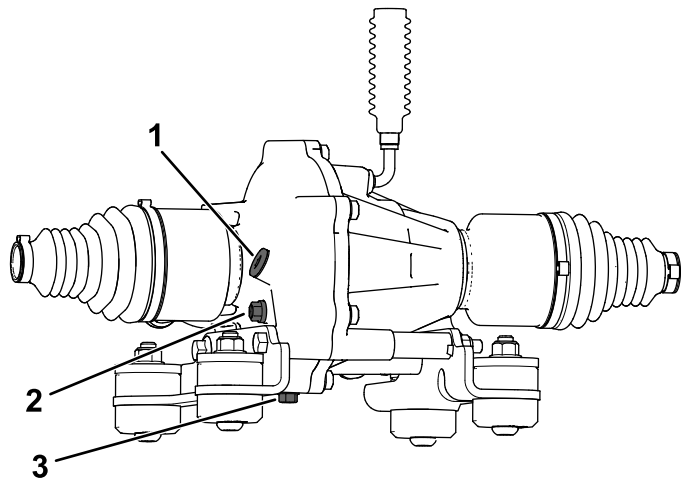

Figure 118

1. Bouchon de remplissage
2. Bouchon de contrôle
3. Bouchon de vidange

# Vidange de l'huile du différentiel avant

**Périodicité des entretiens:** Toutes les 1000 heures—Vidangez l'huile du différentiel avant.

**Type de liquide :** huile pour engrenages 80W-90

**Capacité de liquide :** 0,15 L (5 oz liq.)

1. Garez la machine sur une surface plane et horizontale.
2. Placez le levier sélecteur à la position P (STATIONNEMENT).
3. Coupez le moteur et enlevez la clé.
4. Placez un bac de vidange sous le bouchon de vidange (Figure 118).
5. Enlevez le bouchon de remplissage (Figure 118).

**Remarque:** Conservez le bouchon de remplissage et le joint pour la repose à l'opération 9.

6. Enlevez le bouchon de vidange pour permettre à tout le liquide de s'écouler (Figure 118).

**Remarque:** Conservez le bouchon de vidange pour la repose à l'opération 7.

7. Remettez le bouchon de vidange en place et serrez-le à un couple de 15 à 25 N·m (11 à 18 pi-lb).
8. Remplissez le différentiel avant avec le liquide et la quantité spécifiés.
9. Remettez le bouchon de remplissage en place et serrez-le à un couple de 15 à 25 N·m (11 à 18 pi-lb).
10. Attendez environ 5 minutes pour que l'huile se stabilise, puis contrôlez le niveau; [Contrôle du niveau d'huile du différentiel avant \(page 92\)](#).

# Entretien du système de refroidissement

## Consignes de sécurité concernant le circuit de refroidissement

- L'ingestion de liquide de refroidissement moteur peut être toxique; rangez-le hors de la portée des enfants et des animaux.
- Les projections de liquide de refroidissement brûlant sous pression ou le contact avec le radiateur brûlant et les pièces qui l'entourent peuvent causer des brûlures graves.
  - Laissez toujours refroidir le moteur pendant au moins 15 minutes avant d'enlever le bouchon de radiateur.
  - Servez-vous d'un chiffon pour ouvrir le bouchon du radiateur et desserrez-le lentement pour permettre à la vapeur de s'échapper.
- N'utilisez jamais la machine sans les capots de protection.
- N'approchez pas les doigts, les mains ou les vêtements du ventilateur et de la courroie d'entraînement en rotation.
- Coupez le moteur et enlevez la clé avant d'effectuer des entretiens.

## Contrôle du niveau de liquide de refroidissement moteur

**Périodicité des entretiens:** À chaque utilisation ou une fois par jour—Vérifiez le niveau du liquide de refroidissement.

**Type de liquide de refroidissement :** 50 % d'éthylène-glycol et 50 % d'eau distillée utilisant la technologie des acides organiques (OAT).

### ⚠ ATTENTION

Si le moteur vient de tourner, le liquide de refroidissement sous pression peut s'échapper et vous brûler.

- N'enlevez pas le bouchon du radiateur si le moteur est en marche.
- Servez-vous d'un chiffon pour ouvrir le bouchon du radiateur et desserrez-le lentement pour permettre à la vapeur de s'échapper.

1. Garez la machine sur une surface plane et horizontale.
2. Placez le levier sélecteur à la position P (STATIONNEMENT).
3. Coupez le moteur et enlevez la clé.
4. Contrôlez le niveau de liquide de refroidissement dans le réservoir (Figure 119).

**Remarque:** Le niveau de liquide de refroidissement varie selon sa température.

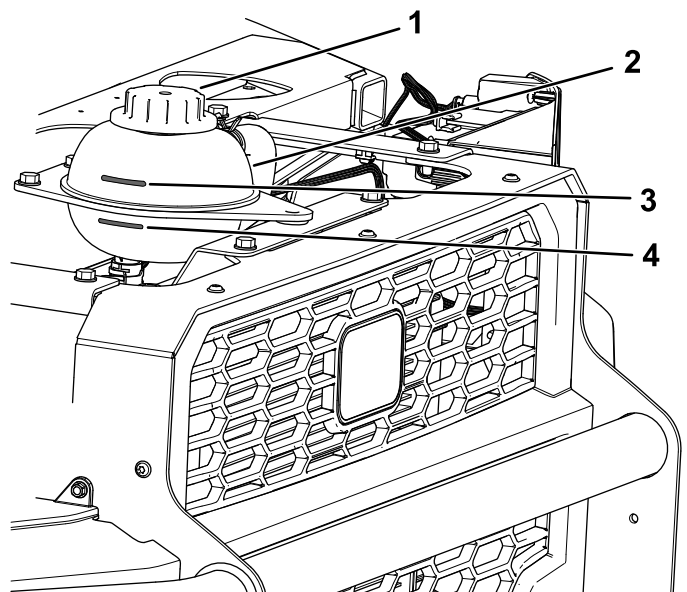

Figure 119

- |   |  |
|---|--|
| 1. Bouchon du réservoir de liquide de refroidissement | 3. Niveau de remplissage quand le liquide de refroidissement est chaud |
| 2. Réservoir de liquide de refroidissement            | 4. Niveau de remplissage quand le liquide de refroidissement est froid |

5. Si le niveau de liquide de refroidissement est trop bas, retirez le bouchon du réservoir et ajoutez un antigel constitué de 50 % d'éthylène-glycol et 50 % d'eau distillée utilisant la technologie des acides organiques (OAT).

**Ne remplissez pas excessivement.**

6. Serrez le bouchon du réservoir de liquide de refroidissement à la main jusqu'au déclic.

# Nettoyage du circuit de refroidissement

**Périodicité des entretiens:** À chaque utilisation ou une fois par jour—Nettoyez les débris sur le moteur et le radiateur.

1. Garez la machine sur une surface plane et horizontale.
2. Placez le levier sélecteur à la position P (STATIONNEMENT).
3. Coupez le moteur et enlevez la clé.
4. Nettoyez soigneusement le moteur.
5. Retirez les 7 vis qui fixent la grille et déposez la grille (Figure 120).

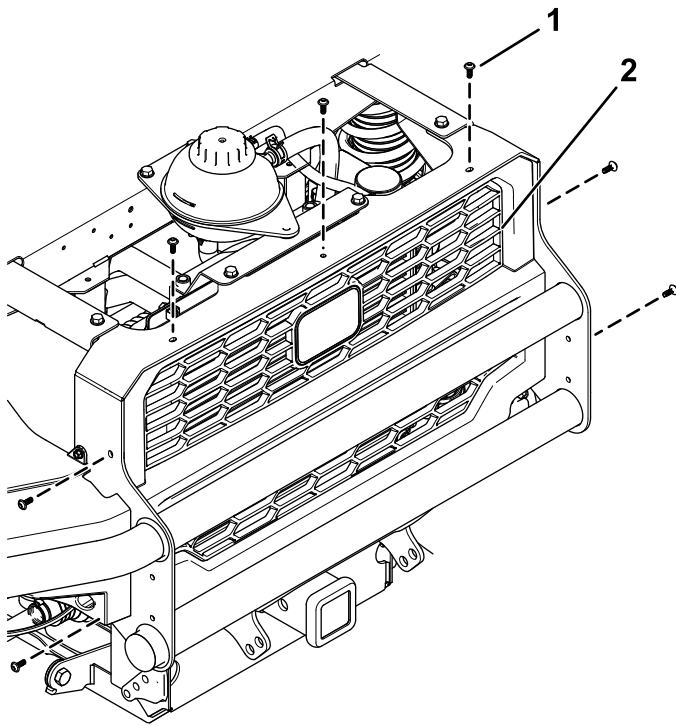

g365212

**Figure 120**

1. Vis                                  2. Grille

- 
6. Nettoyez le radiateur à l'air comprimé.

**Remarque:** Soufflez sur les débris du radiateur pour l'en débarrasser.

7. Reposez la grille et fixez-la avec les 7 vis retirées précédemment (Figure 120).

# Contrôle des flexibles du liquide de refroidissement

**Périodicité des entretiens:** Toutes les 500 heures

Vérifiez que les flexibles de liquide de refroidissement ne sont pas fissurés, gonflés ou détériorés.

Remplacez les flexibles s'ils sont fissurés, gonflés ou détériorés.

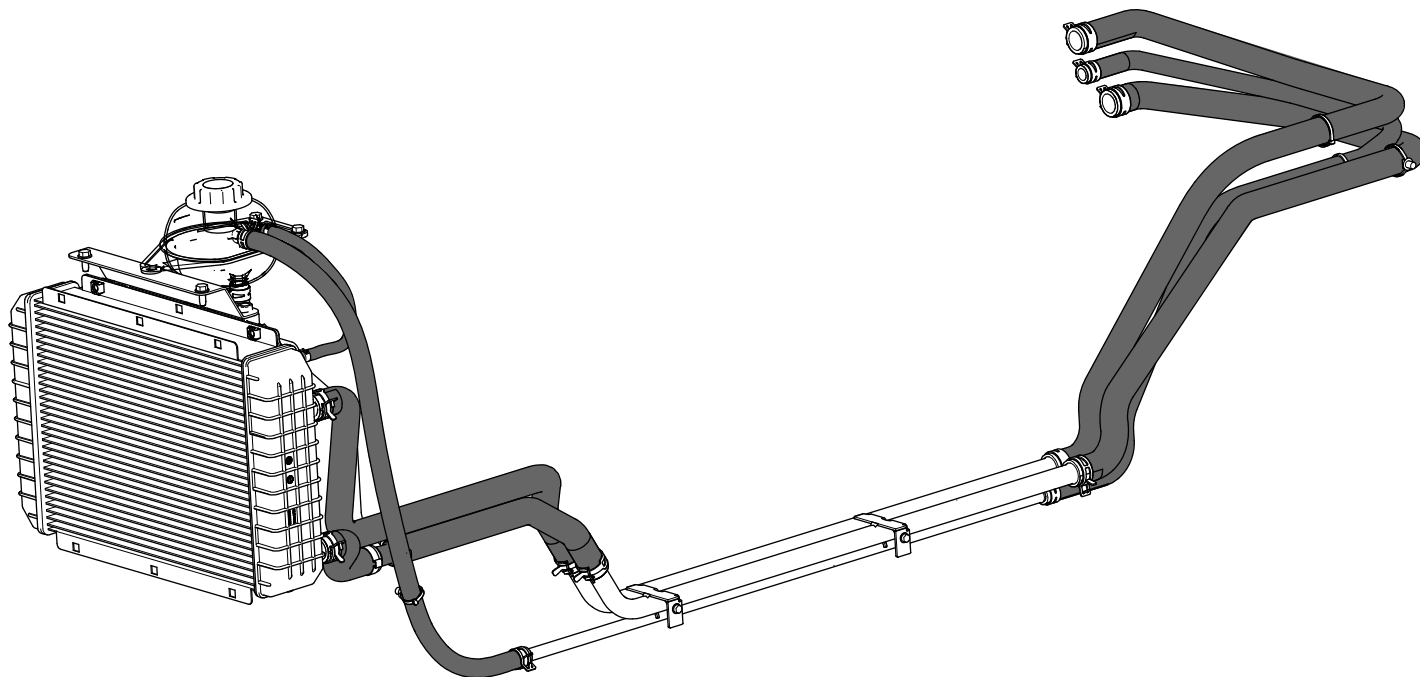

Figure 121

g401265

---

## Vidange du liquide de refroidissement moteur

**Périodicité des entretiens:** Toutes les 1000 heures/Tous les 5 ans (la première échéance prévalant)—Vidangez le liquide de refroidissement moteur.

Contactez un dépositaire Toro agréé.

# Entretien des freins

## Contrôle des freins

Périodicité des entretiens: Toutes les 100 heures

### ⚠ PRUDENCE

Lorsque la machine vient de fonctionner, les composants des freins peuvent être chauds. Vous risquez de vous brûler à leur contact.

Laissez refroidir les composants avant de contrôler les freins.

**Important:** Les freins sont un des composants de sécurité essentiels de la machine. Vérifiez-les attentivement aux intervalles d'entretien recommandés pour garantir des performances et une sécurité optimales.

- Contrôlez l'état et l'usure de la garniture de frein. Remplacez la garniture (plaquette de frein) si elle fait moins de 1,6 mm (1/16 po), d'épaisseur.
- Vérifiez si le support de garniture et d'autres composants semblent excessivement usés ou déformés. Remplacez les composants déformés.
- Contrôlez le niveau de liquide de frein; voir [Contrôle du niveau de liquide de frein \(page 96\)](#).

## Contrôle du niveau de liquide de frein

**Périodicité des entretiens:** À chaque utilisation ou une fois par jour—Contrôlez le niveau de liquide de frein. Contrôlez le niveau de liquide de frein avant de démarrer le moteur.

**Type de liquide de frein :** DOT 3

1. Garez la machine sur une surface plane et horizontale.
2. Placez le levier sélecteur à la position P (STATIONNEMENT).
3. Coupez le moteur et enlevez la clé.
4. Soulevez le capot pour accéder au maître-cylindre de frein et au réservoir ([Figure 122](#)).

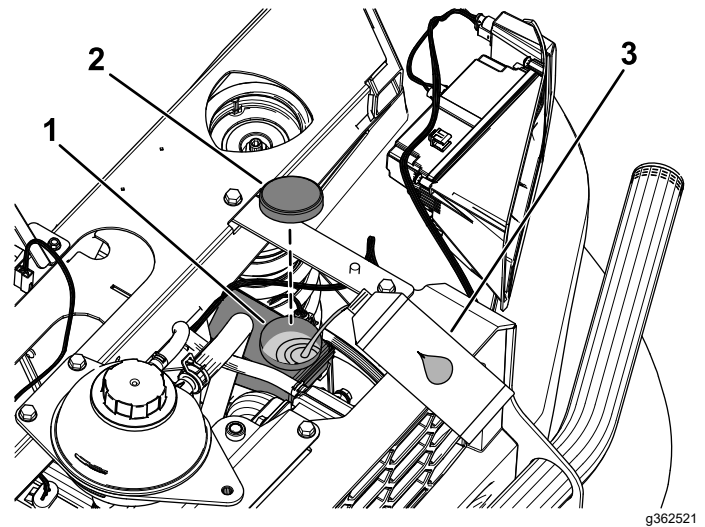

Figure 122

1. Goulot de remplissage (réservoir)
2. Bouchon du réservoir
3. Liquide de frein DOT 3

5. Observez le repère de niveau sur le côté du réservoir ([Figure 123](#)).

**Remarque:** Le niveau doit se situer au-dessus du repère du minimum.

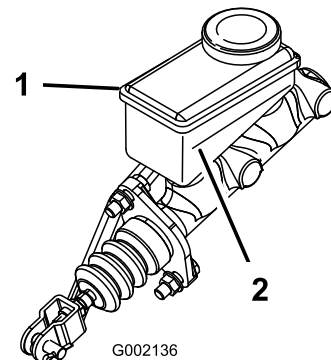

Figure 123

1. Réservoir de liquide de frein
2. Repère minimum

6. Si le niveau de liquide est trop bas, procédez comme suit :
  - A. Nettoyez la surface autour du bouchon du réservoir et enlevez le bouchon ([Figure 122](#)).
  - B. Versez du liquide de frein DOT 3 dans le réservoir jusqu'à ce que le niveau dépasse le repère minimum ([Figure 123](#)).

**Remarque:** Ne remplissez pas excessivement le réservoir de liquide de frein.

- C. Remettez le bouchon du réservoir ([Figure 122](#)).



7. Fermez le capot.

## Vidange du liquide de frein

**Périodicité des entretiens:** Toutes les 1000 heures/Tous les 5 ans (la première échéance prévalant)—Vidangez le liquide de frein.

Contactez un dépositaire Toro agréé.

## Entretien des courroies

### Entretien de la courroie d'entraînement

#### Contrôle de la courroie d'entraînement et nettoyage des embrayages

**Périodicité des entretiens:** Toutes les 250 heures

1. Garez la machine sur une surface plane et horizontale.
2. Placez le levier sélecteur à la position P (STATIONNEMENT).
3. Coupez le moteur et enlevez la clé.
4. Levez le plateau de chargement.
5. Débloquez les 6 clips élastiques qui fixent le protège-courroie et déposez celui-ci ([Figure 124](#)).

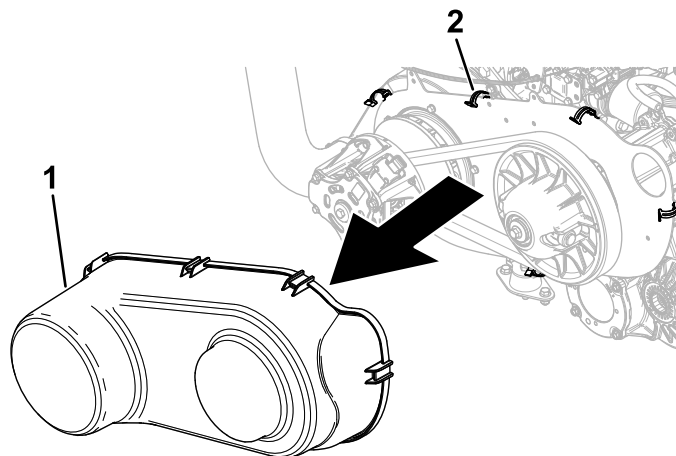

g366144

**Figure 124**

1. Protège-courroie
2. Clip élastique

6. Faites tourner la courroie ([Figure 125](#)) pour vérifier qu'elle n'est pas excessivement usée ou endommagée.

**Remarque:** Remplacez la courroie si elle est excessivement usée ou endommagée; voir [Remplacement de la courroie d'entraînement](#) (page 98).

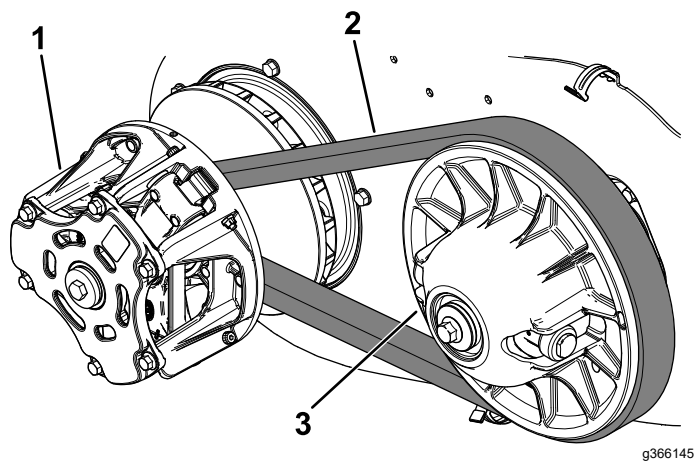

Figure 125

- |                            |                         |
|----------------------------|-------------------------|
| 1. Embrayage principal     | 3. Embrayage secondaire |
| 2. Courroie d'entraînement |                         |

7. Nettoyez soigneusement les embrayages à l'air comprimé (Figure 125).
8. Reposez le protège-courroie (Figure 124).
9. Baissez le plateau de chargement.

## Remplacement de la courroie d'entraînement

**Périodicité des entretiens:** Toutes les 500 heures—Remplacez la courroie d'entraînement.

1. Garez la machine sur une surface plane et horizontale.
2. Placez le levier sélecteur à la position P (STATIONNEMENT).
3. Coupez le moteur et enlevez la clé.
4. Levez le plateau de chargement.
5. Débloquez les 6 clips élastiques qui fixent le protège-courroie et déposez celui-ci (Figure 124).
6. Tirez sur le haut de la courroie pour écarter l'embrayage secondaire, puis faites tourner et acheminez la courroie par-dessus l'embrayage secondaire (Figure 125).
7. Enlevez la courroie de l'embrayage primaire (Figure 125).

**Remarque:** Mettez la courroie usagée au rebut.

8. Placez la courroie neuve sur l'embrayage principal (Figure 125).
9. Faites tourner la courroie et faites-la passer sur l'embrayage secondaire (Figure 125).
10. Reposez le protège-courroie (Figure 124).
11. Baissez le plateau de chargement.

## Nettoyage

### Lavage de la machine

Au besoin, lavez la machine seulement avec de l'eau ou en y ajoutant un détergent doux. Vous pouvez laver la machine à l'aide d'un chiffon.

**Important:** Ne nettoyez pas la machine avec de l'eau saumâtre ou recyclée.

**Important:** Ne lavez pas la machine au jet haute pression. Cela pourrait endommager le système électrique, décoller des autocollants importants ou enlever la graisse nécessaire aux points de frottement. N'utilisez pas trop d'eau près du panneau de commande, du moteur et de la batterie.

**Important:** Ne lavez pas la machine pendant que le moteur tourne. Cela pourrait endommager les pièces internes du moteur.

# Remisage

## Consignes de sécurité concernant le remisage

- Avant de quitter la position d'utilisation, coupez le moteur, enlevez la clé et attendez l'arrêt complet de tout mouvement. Laissez refroidir la machine avant de la régler, d'en faire l'entretien, de la nettoyer ou de la remiser.
- Ne remisez pas la machine ni les bidons de carburant à proximité d'une flamme nue, d'une source d'étincelles ou d'une veilleuse, telle celle d'un chauffe-eau ou autre appareil.

## Remisage de la machine

1. Placez la machine sur une surface plane et horizontale, placez le levier sélecteur à la position P (STATIONNEMENT), coupez le moteur et enlevez la clé du commutateur d'allumage.
2. Enlevez toutes les saletés et impuretés déposées sur la machine, notamment sur le moteur.  
**Important:** Vous pouvez laver la machine avec de l'eau et un détergent doux. Ne lavez pas la machine au jet d'eau haute pression. Le lavage au jet haute pression peut endommager le système électrique ou enlever la graisse nécessaire aux points de frottement. N'utilisez pas trop d'eau, surtout près du panneau de commande, des feux, du moteur et de la batterie.
3. Faites l'entretien du filtre à air; voir [Entretien du filtre à air \(page 79\)](#).
4. Graissez la machine; voir [Graissage de la machine \(page 77\)](#).
5. Vidangez l'huile moteur et remplacez le filtre à huile; voir [Vidange de l'huile moteur et remplacement du filtre à huile \(page 80\)](#).
6. Contrôlez la pression des pneus; voir [Contrôle de la pression des pneus \(page 60\)](#).
7. Pour remiser la machine à long terme (3 mois ou plus), préparez le circuit d'alimentation comme suit :
  - A. Ajoutez un additif stabilisateur/conditionneur à base de pétrole dans le réservoir de carburant. N'utilisez pas de stabilisateur à base d'alcool (éthanol ou méthanol).

**Important:** Ne conservez pas le carburant additionné de

**stabilisateur/conditionneur plus longtemps que recommandé par le fabricant du stabilisateur de carburant.**

- B. Faites tourner le moteur pendant 5 minutes pour faire circuler le carburant traité dans tout le circuit d'alimentation.
- C. Coupez le moteur, laissez-le refroidir et vidangez le réservoir de carburant.
- D. Redémarrez le moteur et laissez-le tourner jusqu'à ce qu'il s'arrête.
- E. Redémarrez le moteur et laissez-le tourner jusqu'à ce qu'il ne veuille plus redémarrer.
- F. Débarrassez-vous correctement du carburant vidangé. Le recyclage doit être conforme à la réglementation locale en matière d'environnement.

8. Vérifiez la protection antigel et ajoutez un mélange 50/50 d'eau et d'antigel en fonction de la température minimale anticipée dans la région.
9. Déposez la batterie du châssis et chargez-la au maximum; voir [Retrait de la batterie \(page 85\)](#).

**Remarque:** Ne laissez pas les câbles connectés aux bornes de la batterie durant le remisage.

**Important:** La batterie doit être chargée au maximum pour éviter de geler et de subir des dommages à des températures inférieures à 0 °C (32 °F). Une batterie chargée au maximum conserve sa charge durant environ 50 jours à des températures inférieures à 4 °C (40 °F). Si la température dépasse 4 °C (40 °F), vérifiez le niveau d'eau dans la batterie et chargez-la tous les 30 jours.

10. Contrôlez et resserrez toutes les fixations. Réparez ou remplacez toute pièce endommagée.
11. Peignez toutes les surfaces métalliques éraflées ou mises à nu avec de la peinture en vente chez un dépositaire Toro agréé.
12. Rangez la machine dans un endroit propre et sec, comme un garage ou une remise.
13. Enlevez la clé du commutateur d'allumage et rangez-la en lieu sûr, hors de la portée des enfants.
14. Couvrez la machine pour la protéger et la garder propre.

# Dépistage des défauts

Problème	Cause possible	Mesure corrective
Le moteur de se lance pas.	<ol style="list-style-type: none"> <li>1. Vous n'appuyez pas sur la pédale de frein.</li> <li>2. La batterie est à plat et/ou il y a une mauvaise connexion sur la batterie.</li> </ol>	<ol style="list-style-type: none"> <li>1. Appuyez sur la pédale de frein.</li> <li>2. Contrôlez les connexions de la batterie. Si la batterie est à plat, remplacez-la.</li> </ol>
Le démarreur fonctionne, mais le moteur ne démarre pas.	<ol style="list-style-type: none"> <li>1. Le réservoir de carburant est vide.</li> <li>2. Le système d'alimentation contient des impuretés, de l'eau ou du carburant altéré.</li> <li>3. Le filtre à air est encrassé ou colmaté.</li> </ol>	<ol style="list-style-type: none"> <li>1. Remplissez le réservoir de carburant.</li> <li>2. Contactez un dépositaire Toro agréé.</li> <li>3. Nettoyez ou remplacez le filtre à air.</li> </ol>
La direction assistée est dure.	<ol style="list-style-type: none"> <li>1. Un fusible du système électrique est défectueux.</li> <li>2. Le contrôleur de la direction assistée est débranché.</li> <li>3. Le moteur et/ou le contrôleur de la direction assisté est défectueux.</li> </ol>	<ol style="list-style-type: none"> <li>1. Examinez et remplacez le fusible.</li> <li>2. Rebranchez le contrôleur de la direction assistée.</li> <li>3. Remplacez le moteur et/ou le contrôleur de la direction assistée; contactez votre distributeur Toro agréé.</li> </ol>
L'accélérateur ne répond pas.	<ol style="list-style-type: none"> <li>1. Le levier sélecteur est à la position P (STATIONNEMENT), N (POINT MORT) ou entre deux rapports.</li> <li>2. La fonction « pas de ceinture de sécurité » est réglée à 0 km/h ou mi/h.</li> <li>3. Le capteur de position de rapport est défectueux ou endommagé.</li> </ol>	<ol style="list-style-type: none"> <li>1. Amenez le levier sélecteur à la position marche avant.</li> <li>2. Attachez la ceinture de sécurité.</li> <li>3. Contactez un dépositaire Toro agréé.</li> </ol>
Le mode 4 roues motrices/le blocage du ou des différentiels ne fonctionnent pas.	<ol style="list-style-type: none"> <li>1. Un fusible du système électrique est défectueux.</li> <li>2. La fonction a été désactivée lors de l'installation du logiciel.</li> <li>3. Les commandes et/ou le(s) différentiel(s) sont débranchés.</li> <li>4. L'actionneur/le solénoïde est défectueux.</li> </ol>	<ol style="list-style-type: none"> <li>1. Examinez et remplacez le fusible.</li> <li>2. Contactez un dépositaire Toro agréé.</li> <li>3. Vérifiez et rebranchez le faisceau.</li> <li>4. Contactez un dépositaire Toro agréé.</li> </ol>
La fonction régulateur de vitesse ne s'active pas.	<ol style="list-style-type: none"> <li>1. Vous n'avez pas attaché votre ceinture de sécurité.</li> <li>2. Vous ne roulez pas à la vitesse minimale de la machine.</li> </ol>	<ol style="list-style-type: none"> <li>1. Attachez la ceinture de sécurité.</li> <li>2. Augmentez la vitesse de la machine pour activer le régulateur de vitesse.</li> </ol>
Les embrayages s'engagent brutalement.	<ol style="list-style-type: none"> <li>1. La courroie est neuve.</li> <li>2. Les embrayages sont encrassés.</li> </ol>	<ol style="list-style-type: none"> <li>1. Prévoyez 10 heures de rodage pour la courroie.</li> <li>2. Nettoyez les embrayages.</li> </ol>
L'accélération semble trop lente quand le moteur tourne au régime maximum (tr/min).	<ol style="list-style-type: none"> <li>1. La courroie glisse et/ou est endommagée.</li> <li>2. Les embrayages sont encrassés.</li> </ol>	<ol style="list-style-type: none"> <li>1. Contrôlez la courroie et remplacez-la si nécessaire.</li> <li>2. Nettoyez les embrayages.</li> </ol>
La batterie est déchargée.	<ol style="list-style-type: none"> <li>1. La courroie du moteur est détendue et/ou endommagée.</li> <li>2. Vérifiez s'il existe une mauvaise connexion électrique à l'alternateur.</li> <li>3. L'alternateur est défectueux.</li> <li>4. La batterie est à plat et/ou il y a une mauvaise connexion sur la batterie.</li> </ol>	<ol style="list-style-type: none"> <li>1. Contrôlez la courroie et remplacez-la si nécessaire.</li> <li>2. Contrôlez la connexion du faisceau.</li> <li>3. Contactez un dépositaire Toro agréé.</li> <li>4. Contrôlez les connexions de la batterie. Si la batterie est à plat, remplacez-la.</li> </ol>

<b>Problème</b>	<b>Cause possible</b>	<b>Mesure corrective</b>
L'affichage du compte-tour est sporadique/irrégulier.	<ol style="list-style-type: none"> <li>1. La courroie du moteur est détendue et/ou endommagée.</li> <li>2. Vérifiez s'il existe une mauvaise connexion électrique à l'alternateur.</li> <li>3. L'alternateur est défectueux.</li> </ol>	<ol style="list-style-type: none"> <li>1. Contrôlez la courroie et remplacez-la si nécessaire.</li> <li>2. Contrôlez la connexion du faisceau.</li> <li>3. Contactez un dépositaire Toro agréé.</li> </ol>
Le moteur n'atteint pas le régime maximum quand la machine roule.	<ol style="list-style-type: none"> <li>1. Le câble est trop tendu et/ou l'assemblage dans le système d'est tassé.</li> </ol>	<ol style="list-style-type: none"> <li>1. Effectuez la procédure d'étalonnage de l'accélérateur.</li> </ol>

## Codes d'anomalie de la machine

<b>Problème</b>	<b>Cause possible</b>	<b>Mesure corrective</b>
Un code d'anomalie s'affiche.	<ol style="list-style-type: none"> <li>1. La machine présente un problème.</li> </ol>	<ol style="list-style-type: none"> <li>1. N'utilisez pas la machine si un code d'anomalie s'affiche, au risque de causer de graves dommages. Contactez un dépositaire Toro agréé.</li> </ol>

# Proposition 65 de Californie – Information concernant cet avertissement

## En quoi consiste cet avertissement?

Certains produits commercialisés présentent une étiquette d'avertissement semblable à ce qui suit :



**AVERTISSEMENT : Cancer et troubles de la reproduction –**  
[www.p65Warnings.ca.gov](http://www.p65Warnings.ca.gov).

## Qu'est-ce que la Proposition 65?

La Proposition 65 s'applique à toute société exerçant son activité en Californie, qui vend des produits en Californie ou qui fabrique des produits susceptibles d'être vendus ou importés en Californie. Elle stipule que le Gouverneur de Californie doit tenir et publier une liste des substances chimiques connues comme causant des cancers, malformations congénitales et/ou autres troubles de la reproduction. Cette liste, qui est mise à jour chaque année, comprend des centaines de substances chimiques présentes dans de nombreux objets du quotidien. La Proposition 65 a pour objet d'informer le public quant à l'exposition à ces substances chimiques.

La Proposition 65 n'interdit pas la vente de produits contenant ces substances chimiques, mais impose la présence d'avertissements sur tout produit concerné, sur son emballage ou sur la documentation fournie avec le produit. D'autre part, un avertissement de la Proposition 65 ne signifie pas qu'un produit est en infraction avec les normes ou exigences de sécurité du produit. D'ailleurs, le gouvernement californien a clairement indiqué qu'un avertissement de la Proposition 65 « n'est pas une décision réglementaire quant au caractère « sûr » ou « dangereux » d'un produit ». Bon nombre de ces substances chimiques sont utilisées dans des produits du quotidien depuis des années, sans aucun effet nocif documenté. Pour plus de renseignements, rendez-vous sur <https://oag.ca.gov/prop65/faqs-view-all>.

Un avertissement de la Proposition 65 signifie qu'une société a soit (1) évalué l'exposition et conclu qu'elle dépassait le « niveau ne posant aucun risque significatif »; soit (2) choisi d'émettre un avertissement simplement sur la base de sa compréhension quant à la présence d'une substance chimique de la liste, sans tenter d'en évaluer l'exposition.

## Cette loi s'applique-t-elle partout?

Les avertissements de la Proposition 65 sont exigés uniquement en vertu de la loi californienne. Ces avertissements sont présents dans tout l'état de Californie, dans des environnements très variés, notamment mais pas uniquement les restaurants, magasins d'alimentations, hôtels, écoles et hôpitaux, et sur un vaste éventail de produits. En outre, certains détaillants en ligne et par correspondance fournissent des avertissements de la Proposition 65 sur leurs sites internet ou dans leurs catalogues.

## Quelles différences entre les avertissements de Californie et les limites fédérales?

Les normes de la Proposition 65 sont souvent plus strictes que les normes fédérales et internationales. Diverses substances exigent un avertissement de la Proposition 65 à des niveaux bien inférieurs aux limites d'intervention fédérales. Par exemple, la norme de la Proposition 65 en matière d'avertissements pour le plomb se situe à 0,5 µg/jour, soit bien moins que les normes fédérales et internationales.

## Pourquoi l'avertissement ne figure-t-il pas sur tous les produits semblables?

- Pour les produits commercialisés en Californie, l'étiquetage Proposition 65 est exigé, tandis qu'il ne l'est pas sur des produits similaires commercialisés ailleurs.
- Il se peut qu'une société impliquée dans un procès lié à la Proposition 65 et parvenant à un accord soit obligée d'utiliser les avertissements de la Proposition 65 pour ses produits, tandis que d'autres sociétés fabriquant des produits semblables peuvent ne pas être soumises à cette obligation.
- L'application de la Proposition 65 n'est pas uniforme.
- Certaines sociétés peuvent choisir de ne pas indiquer d'avertissements car elles considèrent qu'elles n'y sont pas obligées au titre de la Proposition 65; l'absence d'avertissements sur un produit ne signifie pas que le produit ne contient pas de substances de la liste à des niveaux semblables.

## Pourquoi cet avertissement apparaît-il sur les produits Toro?

Toro a choisi de fournir aux consommateurs le plus d'information possible afin qu'ils puissent prendre des décisions éclairées quant aux produits qu'ils achètent et utilisent. Toro fournit des avertissements dans certains cas d'après ses connaissances quant à la présence de l'une ou plusieurs des substances chimiques de la liste, sans en évaluer le niveau d'exposition, car des exigences de limites ne sont pas fournies pour tous les produits chimiques de la liste. Bien que l'exposition avec les produits Toro puisse être négligeable ou parfaitement dans les limites « sans aucun risque significatif », par mesure de précaution, Toro a décidé de fournir les avertissements de la Proposition 65. De plus, en l'absence de ces avertissements, la société Toro pourrait être poursuivie en justice par l'État de Californie ou par des particuliers cherchant à faire appliquer la Proposition 65, et donc assujettie à d'importantes pénalités.

## **Déclaration de confidentialité EEE/R-U**

### **Utilisation de vos données personnelles par Toro**

La société The Toro Company (« Toro ») respecte votre vie privée. Lorsque vous achetez nos produits, nous pouvons recueillir certaines données personnelles vous concernant, soit directement soit par l'intermédiaire de votre société ou dépositaire Toro local(e). Toro utilise ces données pour s'acquitter d'obligations contractuelles, par exemple pour enregistrer votre garantie, traiter une réclamation au titre de la garantie ou vous contacter dans l'éventualité d'un rappel de produit, mais aussi à des fins commerciales légitimes, par exemple pour mesurer la satisfaction des clients, améliorer nos produits ou vous transmettre des renseignements sur des produits susceptibles de vous intéresser. Toro pourra partager les données personnelles que vous lui aurez communiquées avec ses filiales, dépositaires ou autres partenaires commerciaux dans le cadre de ces activités. Nous pouvons aussi être amenés à divulguer des données personnelles si la loi l'exige ou dans le cadre de la cession, de l'acquisition ou de la fusion d'une société. Nous ne vendrons jamais vos données personnelles à aucune autre société à des fins commerciales.

### **Conservation de vos données personnelles**

Toro conservera vos données personnelles aussi longtemps que nécessaire pour répondre aux fins susmentionnées et conformément aux dispositions légales applicables. Pour plus de renseignements sur les durées de conservation applicables, veuillez contacter [legal@toro.com](mailto:legal@toro.com).

### **L'engagement de Toro en matière de sécurité**

Vos renseignements personnels peuvent être traités aux États-Unis ou dans tout autre pays où la législation concernant la protection des données peut être moins rigoureuse que celle de votre propre pays de résidence. Chaque fois que nous transférerons vos renseignements hors de votre pays de résidence, nous prendrons toutes les dispositions légales requises pour mettre en place toutes les garanties nécessaires visant à la protection et au traitement sécurisé de vos renseignements.

### **Droits d'accès et de rectification**

Vous pouvez être en droit de corriger ou de consulter vos données personnelles, ou encore de vous opposer à leur traitement, ou d'en limiter la portée. Pour ce faire, veuillez nous contacter par courriel à [legal@toro.com](mailto:legal@toro.com). Si vous avez la moindre inquiétude concernant la manière dont Toro a traité vos renseignements, nous vous encourageons à nous en faire part directement. Veuillez noter que les résidents européens ont le droit de porter plainte auprès de leur Autorité de protection des données.



## La garantie Toro

Garantie limitée de 2 ans ou 1 500 heures

### Conditions et produits couverts

The Toro Company certifie que votre produit commercial Toro (« Produit ») ne présente aucun vice de matériau ou de fabrication pendant une période de 2 ans ou 1 500 heures de service\*, la première échéance prévalant. Cette garantie s'applique à tous les produits à l'exception des Aérateurs (veuillez-vous reporter aux déclarations de garantie séparées de ces produits). Dans l'éventualité d'un problème couvert par la garantie, nous nous engageons à réparer le Produit gratuitement, frais de diagnostic, pièces, main-d'œuvre et transport compris. La période de garantie commence à la date de réception du Produit par l'acheteur d'origine.

\*Produit équipé d'un compteur horaire.

### Comment faire intervenir la garantie

Il est de votre responsabilité de signaler le plus tôt possible à votre Distributeur de produits commerciaux ou au Dépositaire de produits commerciaux agréé qui vous a vendu le Produit, toute condition couverte par la garantie. Pour obtenir l'adresse d'un Distributeur de produits commerciaux ou d'un Dépositaire agréé, ou pour tout renseignement concernant vos droits et responsabilités vis à vis de la garantie, veuillez nous contacter à l'adresse suivante :

Toro Commercial Products Service Department  
8111 Lyndale Avenue South  
Bloomington, MN 55420-1196, États-Unis  
+1-952-888-8801 ou +1-800-952-2740  
Courriel : commercial.warranty@toro.com

### Responsabilités du propriétaire

À titre de propriétaire du produit, vous êtes responsable des entretiens et réglages nécessaires mentionnés dans le *Manuel de l'utilisateur*. Les réparations du produit consécutives au non respect des entretiens et réglages exigés ne sont pas couvertes au titre de la présente garantie.

### Ce que la garantie ne couvre pas

Les défaillances ou anomalies de fonctionnement survenant au cours de la période de garantie ne sont pas toutes dues à des défauts de matériaux ou des vices de fabrication. Cette garantie ne couvre pas :

- Les défaillances du Produit dues à l'utilisation de pièces qui ne sont pas d'origine ou au montage et à l'utilisation d'accessoires et produits ajoutés ou modifiés d'une autre marque.
- Les défaillances du Produit dues au non respect du programme d'entretien et/ou des réglages recommandés.
- Les défaillances du Produit dues à une utilisation abusive, négligente ou dangereuse.
- Les pièces d'usure normale (consommables) qui ne sont pas défectueuses. Par exemple, les pièces consommées ou usées durant le fonctionnement normal du Produit, notamment mais pas exclusivement : plaquettes et garnitures de freins, garnitures d'embrayage, lames, cylindres, galets et roulements (étanches ou graissables), contre-lames, bougies, roues pivotantes et roulements, pneus, filtres, courroies, et certains composants des pulvérisateurs, notamment membranes, buses, débitmètres et clapets antiretour.
- Les défaillances attribuables à une influence extérieure, y compris mais de manière non exhaustive : les conditions atmosphériques, les pratiques de remisage, la contamination, l'utilisation de carburants, liquides de refroidissement, lubrifiants, additifs, engrais, eau ou produits chimiques non agréés.
- Les défaillances ou mauvaises performances causées par l'utilisation de carburants (essence, carburant diesel ou biodiesel par exemple) non conformes à leurs normes industrielles respectives.
- Les bruits, vibrations, usure et détérioration normaux. L'usure normale comprend, mais pas exclusivement, les dommages des sièges dus à l'usure ou l'abrasion, l'usure des surfaces peintes, les autocollants ou vitres rayés.

### Pays autres que les États-Unis et le Canada

Pour les produits Toro exportés des États-Unis ou du Canada, demandez à votre distributeur (dépositaire) Toro la police de garantie applicable dans votre pays, région ou état. Si, pour une raison quelconque, vous n'êtes pas satisfait(e) des services de votre distributeur, ou si vous avez du mal à vous procurer des renseignements concernant la garantie, adressez-vous à votre centre d'entretien Toro agréé.

### Pièces

Les pièces à remplacer dans le cadre de l'entretien courant seront couvertes par la garantie jusqu'à la date du premier remplacement prévu. Les pièces remplacées au titre de cette garantie bénéficient de la durée de garantie du produit d'origine et deviennent la propriété de Toro. Toro se réserve le droit de prendre la décision finale concernant la réparation ou le remplacement de pièces ou ensembles existants. Toro se réserve le droit d'utiliser des pièces remises à neuf pour les réparations couvertes par la garantie.

### Garantie de la batterie ion-lithium et à décharge profonde :

Les batteries ion-lithium et à décharge profonde disposent d'un nombre de kilowatt-heures spécifique à fournir au cours de leur vie. Les techniques d'utilisation, de recharge et d'entretien peuvent contribuer à augmenter ou réduire la vie totale des batteries. À mesure que les batteries de ce produit sont consommées, la proportion de travail utile qu'elles offrent entre chaque recharge diminue lentement jusqu'à leur épuisement complet. Le remplacement de batteries usées, suite à une consommation normale, est la responsabilité du propriétaire du produit. Remarque (batterie ion-lithium seulement) : voir la garantie de la batterie pour plus de renseignements.

### Garantie à vie du vilebrequin (modèle ProStripe 02657 seulement)

Le modèle ProStripe, équipé en première monte d'un disque de friction et du débrayage de frein de lame avec protection de vilebrequin (ensemble débrayage de frein de lame [BBC] + disque de friction) Toro d'origine, et utilisé par le premier acheteur en conformité avec les procédures d'utilisation et d'entretien recommandées, bénéficie d'une garantie à vie contre la flexion du vilebrequin. Les machines équipées de rondelles de friction, du débrayage du frein de lame (BBC) et autres équipements de ce type ne sont pas couvertes par la garantie à vie du vilebrequin.

### Entretien aux frais du propriétaire

La mise au point du moteur, le graissage, le nettoyage et le polissage, le remplacement des filtres, du liquide de refroidissement et les entretiens recommandés font partie des services normaux requis par les produits Toro qui sont aux frais du propriétaire.

### Conditions générales

La réparation par un distributeur ou un dépositaire Toro agréé est le seul dédommagement auquel cette garantie donne droit.

**The Toro Company décline toute responsabilité en cas de dommages accessoires, consécutifs ou indirects liés à l'utilisation des produits Toro couverts par cette garantie, notamment en ce qui concerne les coûts et dépenses encourus pour se procurer un équipement ou un service de substitution durant une période raisonnable pour cause de défaillance ou d'indisponibilité en attendant la réparation sous garantie. Il n'existe aucune autre garantie expresse, à part la garantie spéciale du système antipollution, le cas échéant. Toutes les garanties implicites relatives à la qualité marchande et à l'aptitude à l'emploi sont limitées à la durée de la garantie expresse.**

L'exclusion de la garantie des dommages secondaires ou indirects, ou les restrictions concernant la durée de la garantie implicite, ne sont pas autorisées dans certains états et peuvent donc ne pas s'appliquer dans votre cas. Cette garantie vous accorde des droits spécifiques, auxquels peuvent s'ajouter d'autres droits qui varient selon les états.

### Note concernant la garantie du système antipollution

Le système antipollution de votre Produit peut être couvert par une garantie séparée répondant aux exigences de l'agence américaine de défense de l'environnement (EPA) et/ou de la direction californienne des ressources atmosphériques (CARB). Les limitations d'heures susmentionnées ne s'appliquent pas à la garantie du système antipollution. Reportez-vous à la Déclaration de garantie de conformité à la réglementation antipollution fournie avec votre produit ou figurant dans la documentation du constructeur du moteur.