



**Count on it.**

Form No. 3421-990 Rev B

**Bruksanvisning**

**Reelmaster® 7000-D-traktorenhet  
med fyrhjulsdrift**

Modellnr 03781—Serienr 400400001 och högre



Denna produkt uppfyller kraven i alla relevanta europeiska direktiv. Mer information finns i den separata produktspecifika försäkran om överensstämmelse.

Det är ett brott mot avsnitt 4442 eller 4443 i Kaliforniens Public Resource Code att använda eller köra motorn på skogs-, busk- eller grästäck mark om motorn inte är utrustad med en gnistsläckare som är i fullgott skick, vilket anges i avsnitt 4442, eller utan att motorn är konstruerad, utrustad och underhållen för att förhindra brand.

Den bifogade bruksanvisningen till motorn tillhandahålls för information om den amerikanska miljömyndigheten EPA:s (US Environmental Protection Agency) och Kaliforniens lagstiftning om utsläppskontroll för emissionssystem, underhåll och garanti. Extra bruksanvisningar kan beställas från motortillverkaren.

## ⚠ VARNING

### KALIFORNIEN Proposition 65 Varning

**Avgaserna från dieselmotorer och vissa avgaskomponenter innehåller ämnen som av den amerikanska delstaten Kalifornien anses orsaka cancer, fosterskador och andra fortplantningsskador.**

**Batteripoler och kabelanslutningar med tillbehör innehåller bly och blyföreningar, kemikalier som den amerikanska delstaten Kalifornien anser kan orsaka cancer och fortplantningsskador. Tvätta händerna efter hantering.**

**Användning av produkten kan orsaka kemikalieexponering som av den amerikanska delstaten Kalifornien anses orsaka cancer, fosterskador och andra fortplantningsskador.**

Läs den här informationen noga så att du lär dig att använda och underhålla produkten på rätt sätt och för att undvika person- och produktskador. Du är ansvarig för att produkten används på ett korrekt och säkert sätt.

**Viktigt:** För att öka säkerheten och prestandan samt säkerställa en korrekt hantering av maskinen måste du noggrant läsa och fullständigt förstå innehållet i denna *bruksanvisning*. Om du inte följer driftanvisningarna eller inte genomgår tillbörlig utbildning kan detta leda till personskador. Du hittar mer information om säker användning, bland annat i form av säkerhetsråd och utbildningsmaterial på <https://www.toro.com/sv-se>.

Om du behöver utbildningsmaterial för säkerhet och drift, information om tillbehör, hjälp med att hitta en återförsäljare eller om du vill registrera din produkt kan du kontakta Toro via [www.toro.com](http://www.toro.com).

Kontakta en auktoriserad återförsäljare eller Toros kundservice och ha produktens modell- och serienummer till hands om du har behov av service, Toro originaldelar eller ytterligare information. **Figur 1** visar var på produktens främre rambalk som modell- och serienumren sitter. Skriv numren i det tomma utrymmet.

**Viktigt:** Skanna rutkoden på serienummerplåten (i förekommande fall) med en mobil enhet för att få tillgång till information om garanti, reservdelar och annat.

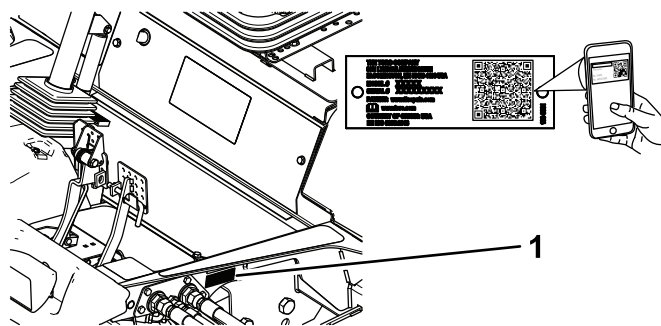

Figur 1

1. Plats för modell- och serienummer

## Introduktion

Maskinen är en åkgräsklippare med en knivcylinder som är avsedd att användas av yrkesförare som har anlitats för kommersiellt arbete. Den är främst konstruerad för att klippa gräs på väl underhållna golfbanor, parkgräsmattor, sportanläggningar och kommersiella anläggningar. Den är inte avsedd för att klippa snår, gräs och annat längs med motorvägen eller för jordbruksändamål.

Modellnr \_\_\_\_\_  
Serienr \_\_\_\_\_

I den här bruksanvisningen anges potentiella risker och alla säkerhetsmeddelanden har markerats med en varningssymbol (**Figur 2**), som anger fara som kan leda till allvarliga personskador eller dödsfall om föreskrifterna inte följs.



Figur 2

g000502

1. Varningsymbol

Två ord används också i den här bruksanvisningen för att markera information. **Viktigt** anger speciell teknisk information och **Observera** anger allmän information som bör ges särskild uppmärksamhet.

## Innehåll

Säkerhet .....	4
Allmän säkerhet.....	4
Intyg om motoremission.....	4
Säkerhets- och instruktionsdekaler .....	4
Montering .....	10
1 Justera stöddvalsarna.....	11
2 Byta ut varningsdekalen för CE-överensstämmelse .....	11
3 Montera motorhuvslåset för CE-överensstämmelse .....	11
4 Montera klippenheterna .....	13
5 Justera gräsutjämningsfjädern.....	16
6 Använda klippenhetens stöd .....	17
7 Smörja maskinen .....	18
8 Kontrollera vätskenivåerna .....	18
9 Använda mätstången.....	18
Produktöversikt .....	19
Reglage .....	19
Specifikationer .....	26
Specifikationer – traktorenhet .....	26
Redskap/tillbehör.....	26
Körning .....	27
Säkerhet före användning.....	27
Fylla på bränsletanken.....	27
Kontrollera hydraulsystemet .....	28
Kontrollera nivån för motorolja .....	28
Kontrollera kylsystemet .....	29
Kontrollera däcktrycket .....	30
Säkerhet under användning.....	30
Starta motorn.....	31
Stänga av motorn .....	31
Justera lyftarmens motvikt.....	32
Justera lyftarmens vändläge.....	32
Fälla ned störtbågen .....	32
Kontrollera säkerhetsströmbrytarna .....	33
Säkerhet efter användning.....	34
Skjuta på eller bogsera maskinen .....	34
Transportera maskinen.....	35
Identifiera fästpunkterna .....	35
Hitta domkraftspunkterna .....	36
Driftgenskaper .....	36
Arbetstips .....	36

Underhåll .....	38
Rekommenderat underhåll .....	38
Kontrollista för dagligt underhåll.....	39
Förberedelser för underhåll .....	40
Säkerhet före underhåll .....	40
Demontera huvan .....	40
Smörjning .....	41
Smörja lager och bussningar .....	41
Motorunderhåll .....	43
Motorsäkerhet .....	43
Serva luftrenaren .....	43
Serva motoroljan och filtret .....	44
Justera gasreglaget.....	44
Underhålla bränslesystemet .....	45
Tömma bränsletanken.....	45
Kontrollera bränsleledningarna och anslutningarna .....	45
Utföra service på vattenseparatorn .....	46
Rengöra bränsleintagsfiltret.....	46
Underhålla elsystemet .....	46
Säkerhet för elsystemet .....	46
Ladda och ansluta batteriet.....	46
Service av batteriet .....	47
Kontrollera säkringarna .....	48
Underhålla drivsystemet .....	49
Kontrollera hjulmuttrarnas åtdragning.....	49
Kontrollera planetväxlarnas ändspelrum.....	49
Kontrollera planetväxeloljan .....	49
Byta planetväxeloljan.....	50
Kontrollera bakaxelns oljenivå .....	51
Byta oljan i bakaxeln .....	52
Kontrollera smörjmedlet i bakaxelns växellåda.....	52
Justera drivningens neutralinställning.....	52
Kontrollera bakhjulens skränkning .....	53
Underhålla kylsystemet .....	54
Säkerhet för kylsystemet .....	54
Utföra service på motorns kylsystem.....	54
Underhålla bromsarna .....	55
Justera fotbromsarna.....	55
Underhålla remmarna .....	55
Serva generatorremmen.....	55
Underhålla hydraulsystemet .....	56
Säkerhet för hydraulsystemet .....	56
Kontrollera hydraulvätskenivån .....	56
Byta hydraulvätskan .....	57
Byta hydraulfiltret.....	57
Kontrollera hydraulledningarna och slangarna .....	58
Underhålla klippenheten .....	59
Klippenhetssäkerhet.....	59
Slipa klippenheterna .....	59
Förvaring .....	60
Förbereda traktorenheten.....	60
Motorpreparering.....	60

# Säkerhet

Maskinen har utformats för att uppfylla eller överträffa SS-EN ISO 5395:2013 (när lämpliga dekaler har applicerats och delar installerats) och ANSI B71.4-2017.

## Allmän säkerhet

Maskinen kan slita av händer och fötter och kasta omkring föremål. Följ alltid alla säkerhetsanvisningar för att undvika allvarliga personskador.

Det kan medföra fara för dig och kringstående om maskinen används i andra syften än vad som avsetts.

- Läs och se till att du har förstått innehållet i den här *bruksanvisningen* innan du startar motorn.
- Var fullt koncentrerad på maskinen när du använder den. Delta inte i aktiviteter som kan distrahera dig, eftersom personskador eller skador på egendom då kan uppstå.
- Håll händer och fötter på avstånd från maskinens rörliga delar.

- Kör endast maskinen om skydd och andra säkerhetsanordningar sitter på plats och fungerar.
- Håll avstånd till utkastaröppningen. Håll kringstående och husdjur på säkert avstånd från maskinen.
- Håll barn på säkert avstånd från arbetsområdet. Låt aldrig barn använda maskinen.
- Stanna maskinen och stäng av motorn innan du utför service på, tankar eller rensar maskinen.

Felaktigt bruk eller underhåll av maskinen kan leda till personskador. För att minska risken för skador ska du alltid följa säkerhetsanvisningarna och uppmärksamma varningssymbolen. Symbolen betyder Var försiktig, Varning eller Fara – anvisning om personsäkerhet. Underlåtenhet att följa anvisningarna kan leda till personskador eller dödsfall.

Ytterligare säkerhetsinformation finns i den här *bruksanvisningen*.

## Intyg om motoremission

Maskinens motor uppfyller kraven i EU Stage 3A.

## Säkerhets- och instruktionsdekaler



Säkerhetsdekaler och anvisningarna är fullt synliga för föraren och finns nära alla potentiella farozoner. Ersätt dekaler som har skadats eller saknas.

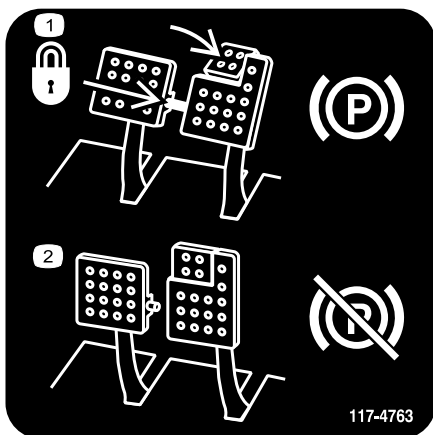

117-4763

decal117-4763

1. Lägg i parkeringsbromsen genom att säkra ihop bromspedalerna med låspinnen, trycka på båda parkeringsbromspedalerna och ansätta fotpedalen.
2. Lossa parkeringsbromsen genom att koppla ur låspinnen och släppa upp pedalerna.



93-6680

decal93-6680



93-6686

decal93-6686

1. Hydraulvätska
2. Läs *bruksanvisningen*.

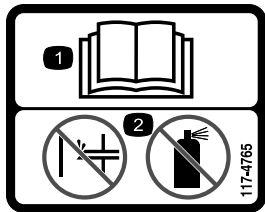

117-4765

decal117-4765

1. Läs *bruksanvisningen*.
2. Använd inte starthjälp.



93-6688

decal93-6688

1. Varning! Läs *Bruksanvisningen* innan du utför underhåll.
2. Risk för skärskador på händer och fötter – stäng av motorn och vänta tills alla rörliga delar har stannat.

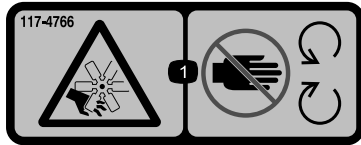

117-4766

decal117-4766

1. Kapnings-/avslitningsrisk, fläkt – håll dig borta från rörliga delar.

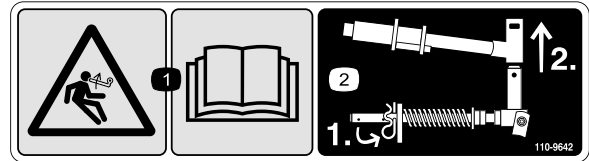

110-9642

decal110-9642

1. Risk med lagrad energi – läs *bruksanvisningen*.
2. Flytta saxpinnen till hålet närmast stängbeslaget och demontera sedan lyftarmen och svängoket.

**CALIFORNIA SPARK ARRESTER WARNING**

Operation of this equipment may create sparks that can start fires around dry vegetation. A spark arrester may be required. The operator should contact local fire agencies for laws or regulations relating to fire prevention requirements. 117-2718

117-2718

decal117-2718



106-6755

decal106-6755

1. Motorns kylvätska under tryck.
2. Explosionsrisk – läs *bruksanvisningen*.
3. Varning – rör inte den heta ytan.
4. Varning – läs i *bruksanvisningen*.



98-4387

decal98-4387

1. Varning – bär hörselskydd.

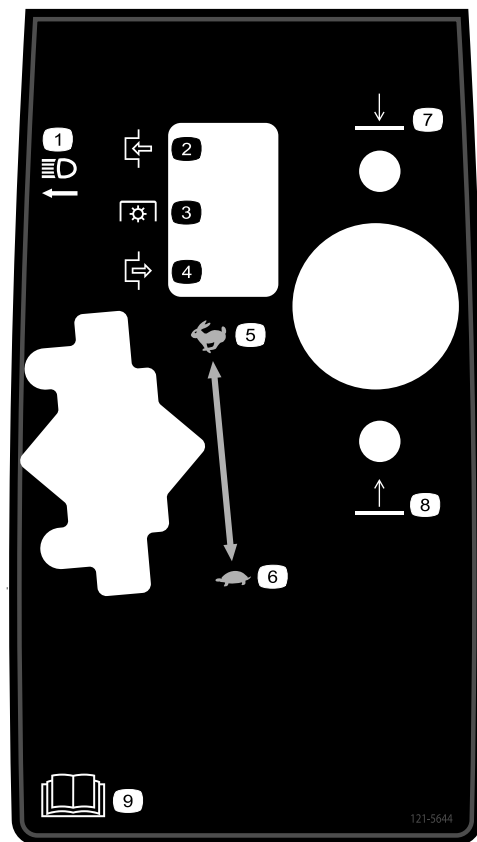

121-5644

decal121-5644

1. Ljusomkopplare
2. Koppla in
3. Kraftuttag
4. Koppla ur
5. Snabbt
6. Långsamt
7. Sänka
8. Höja
9. Läs *bruksanvisningen*.

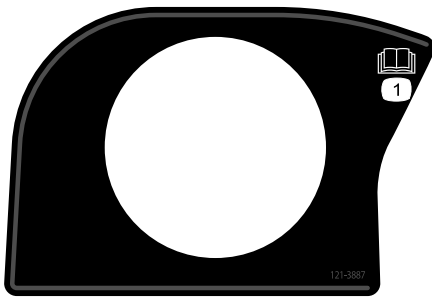

121-3887

decal121-3887

1. Läs bruksanvisningen.

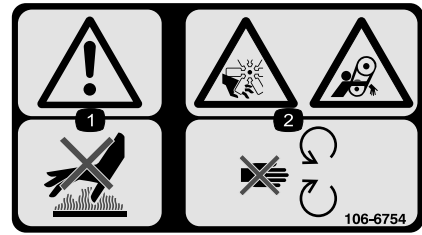

106-6754

decal106-6754

1. Varning – rör inte den heta ytan.
2. Avkapnings-/avslitningsrisk i fläkten och risk för att fastna i remmen – håll avstånd till rörliga delar.

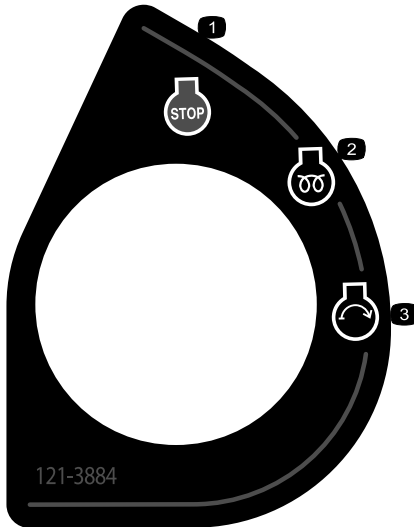

121-3884

decal121-3884

1. Motor – stopp
2. Motor – förvärmning
3. Motor – start

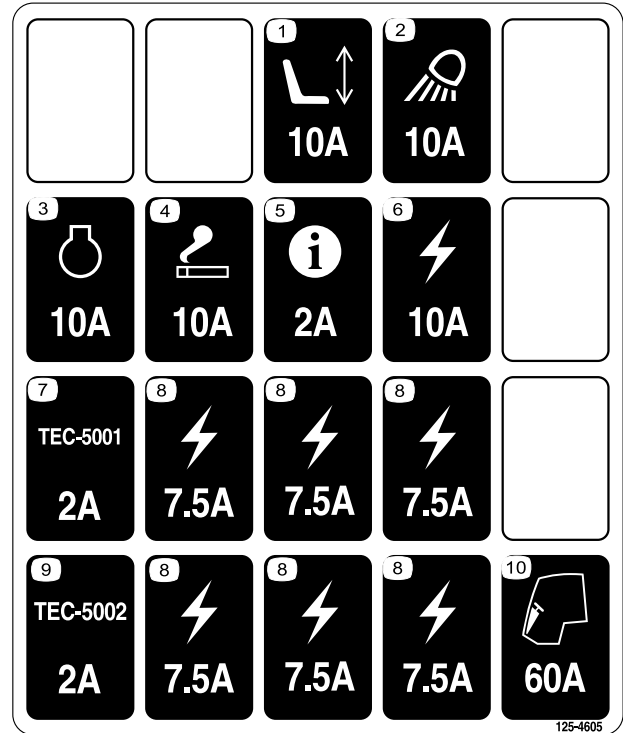

125-4605

decal125-4605

1. Eldrivet säte (10 A)
2. Arbetsbelysning (10 A)
3. Motor (10 A)
4. Cigaretttändare (10 A)
5. InfoCenter (2 A)
6. Strömförsörjning (10 A)
7. Styrenhet (2 A)
8. Strömförsörjning (7,5 A)
9. Styrenhet (2 A)
10. Förvärmning av motorn (60 A)

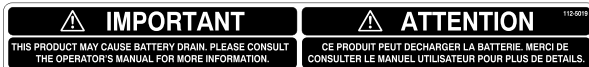

112-5019

decal112-5019

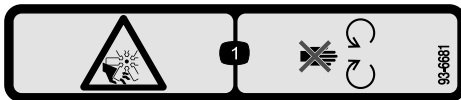

93-6681

decal93-6681

1. Kapnings-/avslitningsrisk – håll avståndet till rörliga delar.

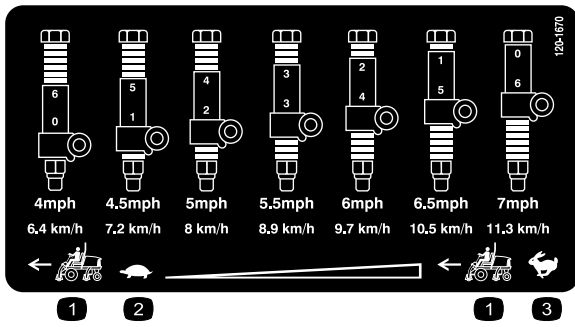

**120-1670**

1. Traktorenhetens hastighet
2. Långsamt
3. Snabbt

decal120-1670



**Batterisymboler**

Vissa eller samtliga av dessa symboler finns på batteriet.

1. Explosionsrisk
2. Ingen eld, öppna lågor eller rökning
3. Brännskaderisk p.g.a. frätande vätskor/kemiska ämnen
4. Använd ögonskydd.
5. Läs *bruksanvisningen*.
6. Håll kringstående på säkert avstånd från batteriet.
7. Använd ögonskydd; explosiva gaser kan orsaka blindhet och andra personskador.
8. Batterisyra kan orsaka blindhet eller allvarliga brännskador.
9. Spola ögonen omedelbart med vatten och sök läkarhjälp snabbt.
10. Innehåller bly – får inte kastas i hushållssoporna.

decalbatterysymbols

**REELMASTER 7000 QUICK REFERENCE AID**

**CHECK/SERVICE (DAILY)**

1. ENGINE OIL LEVEL
2. HYDRAULIC OIL FLUID LEVEL
3. ENGINE COOLANT LEVEL
4. FUEL - DIESEL ONLY
5. FUEL/WATER SEPARATOR
6. RADIATOR SCREEN
7. AIR CLEANER
8. BRAKE FUNCTION
9. TIRE PRESSURE: 12-15 PSI/.83-1.03 BAR  
WHEEL NUT TORQUE: 93 FT/LB (127 N·m)

**CHECK/SERVICE (SEE OPERATOR'S MANUAL)**

10. BATTERY
11. BELTS (FAN, ALT.)
12. PLANETARY GEAR DRIVE
13. INTERLOCK SYSTEM
14. REAR AXLE
15. ENGINE OIL DRAIN
16. GREASING

**SPECIFICATIONS/CHANGE INTERVALS**

SEE OPERATOR'S MANUAL FOR INITIAL CHANGES.	FLUID TYPE	CAPACITY	CHANGE INTERVAL		FILTER PART NO.
			FLUID	FILTER	
A ENGINE OIL	15W-40 CH-4 03781	10 QUARTS	250 HOURS	250 HOURS	115-9527
	15W-40 CJ-4 03780	6 QUARTS			125-7025
B HYDRAULIC FLUID	ISO VG 46/68	8.25 GALLONS	800 HOURS	800 HOURS	75-1310
C HYDRAULIC FILTER				800 HOURS	94-2621
D HYDRAULIC BREATHER				800 HRS/YRLY	115-9793
E FUEL SYSTEM	> 32 F NO. 2 DIESEL	22 GALLONS	800 HOURS DRAIN/FLUSH	400 HOURS/YEARLY	110-9049 03781
	< 32 F NO. 1 DIESEL				125-2915 03780
F ENGINE COOLANT	50% WATER 50% ETHYL GLYCOL	9 QUARTS	DRAIN & FLUSH EVERY 2 YRS.		
G PRIMARY AIR FILTER				SEE SERVICE INDICATOR	108-3814
H SAFETY AIR FILTER				SEE OPERATOR'S MANUAL	108-3816
I REAR AXLE	85W-140	80 OUNCES	800 HOURS		110-3812 VEH
J PLANETARY DRIVE	85W-140	20 OUNCES	800 HOURS		

**130-1651**

1. Mer information om hur du servar maskinen finns i *bruksanvisningen*.

decal130-1651

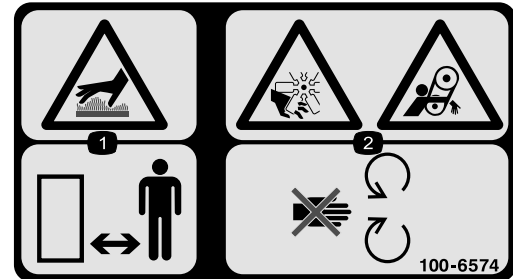

**100-6574**

1. Risk för het yta – håll händer, impeller. Risk för kringstående på avstånd.
2. Risk för skärskador på händer, impeller. Risk för att fastna i remmen – håll avstånd till rörliga delar.

decal100-6574

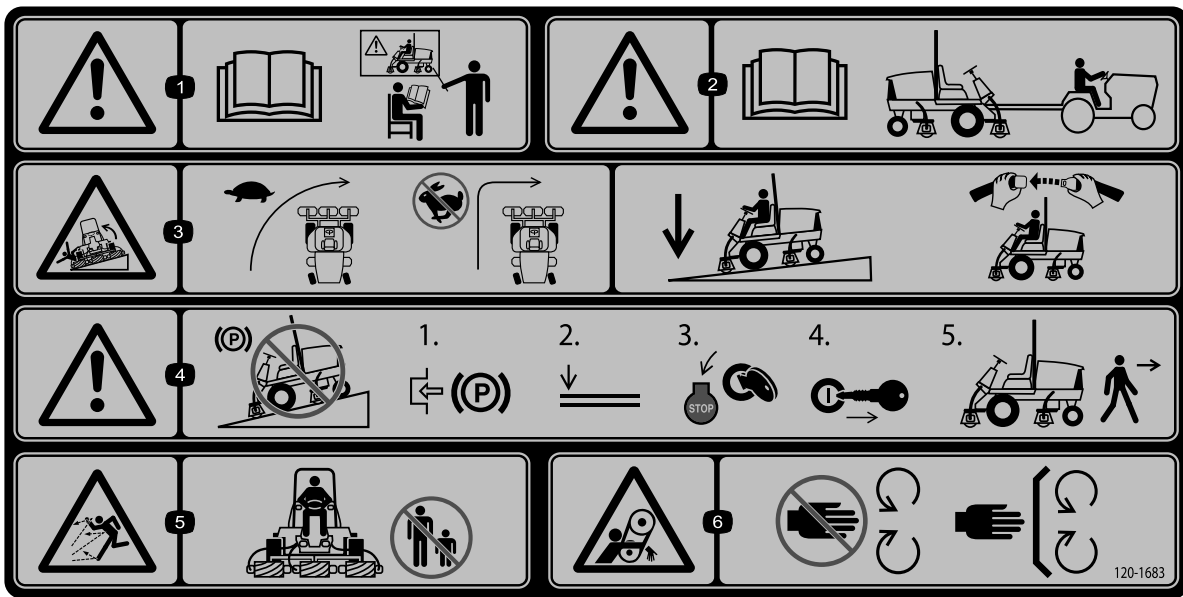

### 120-1683

decal120-1683

1. Varning – läs *bruksanvisningen*. Alla förare ska utbildas innan de kör maskinen.
2. Varning – läs *bruksanvisningen* innan du bogserar maskinen.
3. Vältrisk – kör långsamt när du vänder, sväng inte tvärt i hög hastighet, sänk ned klippenheterna när du kör nedför sluttningar, använd vältskyddssystemet och säkerhetsbältet.
4. Varning – parkera inte maskinen i sluttningar. Koppla in parkeringsbromsen, sänk ned klippenheterna, stäng av motorn och ta ut nyckeln ur tändningslåset innan du kliver ur maskinen.
5. Risk för kringflygande föremål – håll kringstående på avstånd.
6. Risk för att fastna i rem – håll avstånd till rörliga delar och se till att alla skydd sitter på plats.

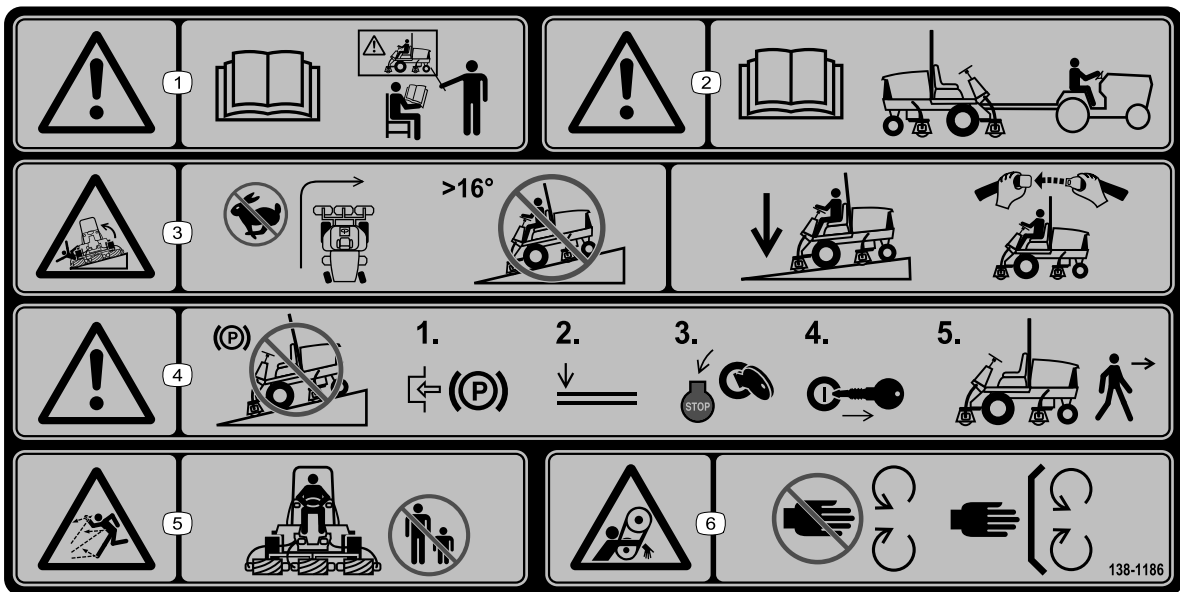

decal138-1186

138-1186

(Fästs över artikelnr 120-1683 för CE)

**Obs:** Maskinen har testats och uppfyller branschstandardens krav på statisk stabilitet i sidled och i längdriktning, och den högsta rekommenderade lutningen anges på dekalen. Gå igenom instruktionerna för körning av maskinen i sluttningar i bruksanvisningen och beakta aktuella förutsättningar för att fastställa om maskinen kan användas under de förhållanden som för närvarande råder på arbetsplatsen. Förändringar i terrängen kan leda till att maskinens manövrering i sluttningar förändras. Om möjligt ska klippenheterna hållas nedsänkta mot marken när du kör maskinen i sluttningar. Om klippenheterna höjs vid körning i sluttningar kan maskinen bli ostadig.

1. Varning – läs *bruksanvisningen*. Använd endast maskinen om du har genomgått lämplig utbildning.
2. Varning – läs *bruksanvisningen* innan du bogserar maskinen.
3. Vältrisk – sväng inte i hög hastighet; kör inte i sluttningar vars lutning överstiger 16 grader.
4. Sänk ned klippenheterna om du ska köra nedför en sluttning; använd ett överrullningsskydd och ta på dig säkerhetsbältet.
5. Varning – parkera inte maskinen i sluttningar. Lägg i parkeringsbromsen, sänk ned klippenheterna, stäng av motorn och ta ut nyckeln ur tändningslåset innan du kliver ur maskinen.
6. Risk för utslungade föremål – håll kringstående personer på behörigt avstånd från maskinen.
7. Risk för att fastna, rem – håll avståndet till rörliga delar och se till att alla skydd sitter på plats.

# Montering

## Lösa delar

Använd diagrammet nedan för att kontrollera att alla delar finns med.

Tillvägagångssätt	Beskrivning	Antal	Användning
<b>1</b>	Inga delar krävs	–	Justera stödvalsarna.
<b>2</b>	Varningsdekal	1	Byt ut dekalen för CE-överensstämmelse.
<b>3</b>	Motorhuvslåsfäste Nit Skruv (¼ x 2 tum) Planbricka (¼ tum) Låsmutter (¼ tum)	1 2 1 2 1	Montera motorhuvslåset för europeisk CE-överensstämmelse.
<b>4</b>	Höger främre slangstyrning Vänster främre slangstyrning	1 1	Montera klippenheterna.
<b>5</b>	Inga delar krävs	–	Justera gräsutjämningsfjädersn.
<b>6</b>	Klippenhetens stöd	1	Använda klippenhetens stöd.
<b>7</b>	Inga delar krävs	–	Smörja maskinen
<b>8</b>	Inga delar krävs	–	Kontrollera smörjmedelsnivån för bakaxeln samt hydraulvätske- och motoroljenivåerna.
<b>9</b>	Mätstång	1	Justera klippenheten med hjälp av mätstången.

## Media och extradelar

Beskrivning	Antal	Användning
Bruksanvisning	1	Läs bruksanvisningen innan du använder maskinen.
Bruksanvisning till motorn	1	Läs bruksanvisningen innan du startar motorn.
Överensstämmelseförklaring	1	Detta dokument anger CE-överensstämmelse.

**Obs:** Vänster och höger sida på maskinen är lika med förarens vänstra respektive högra sida vid normal körning.

# 1

## Justera stödvalsarna

Inga delar krävs

### Tillvägagångssätt

Beroende på vilken bredd klippenheterna som ska monteras på traktorenheten har justerar du stödvalsarna enligt följande:

Parkera maskinen på ett plant underlag, koppla in parkeringsbromsen, stäng av motorn och ta ut nyckeln.

- Om du använder 69 cm klippenheter ska du montera rullarna i de övre fästhålerna på stödenhetens kanaler (Figur 3).
- Om du använder 81 cm breda klippenheter ska du montera rullarna i de nedre fästhålerna på stödenhetens kanaler (Figur 3).

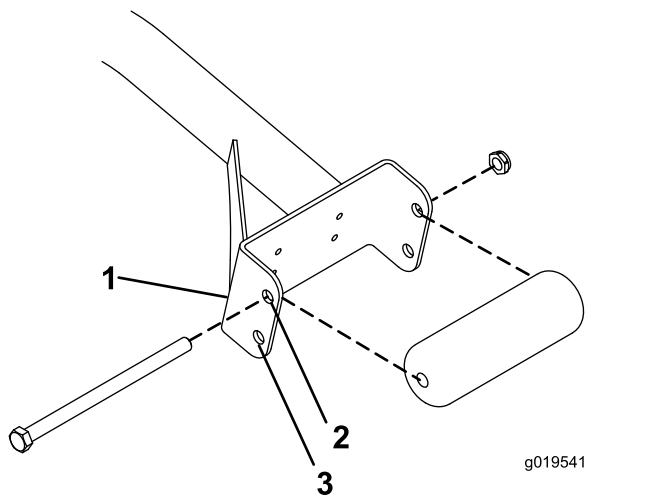

Figur 3

1. Stödenhetens kanal
2. Använd det här hålet för 69 cm breda klippenheter.
3. Använd det här hålet för 81 cm breda klippenheter.

# 2

## Byta ut varningsdekalen för CE-överensstämmelse

Delar som behövs till detta steg:

1	Varningsdekal
---	---------------

### Tillvägagångssätt

Fäst CE-varningsdekalen (artikelnr 138–1186) ovanpå standarvarningsdekalen (artikelnr 120–1683) på maskiner som måste följa CE-bestämmelserna.

# 3

## Montera motorhuvslåset för CE-överensstämmelse

Delar som behövs till detta steg:

1	Motorhuvslåsfäste
2	Nit
1	Skruv ( $\frac{1}{4}$ x 2 tum)
2	Planbricka ( $\frac{1}{4}$ tum)
1	Låsmutter ( $\frac{1}{4}$ tum)

### Tillvägagångssätt

1. Kroka av motorhuvsspärren från dess fäste (Figur 4).

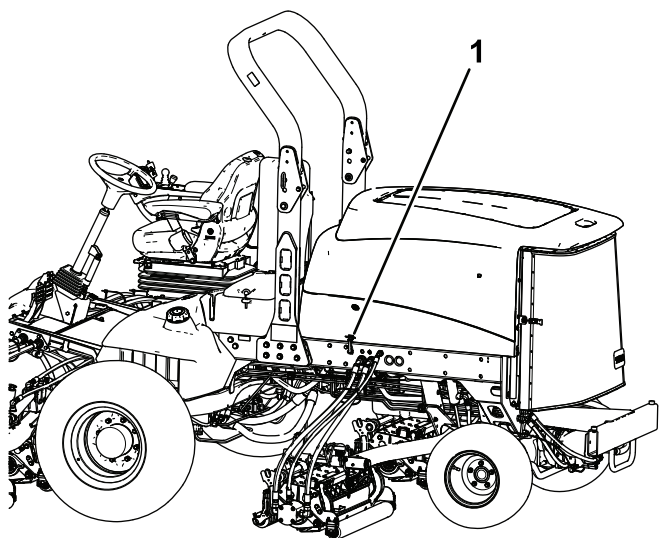

Figur 4

g200373

1. Motorhuvsspärr

2. Ta bort de två nitarna som fäster motorhuvslåsfästet på motorhuvven (Figur 5).

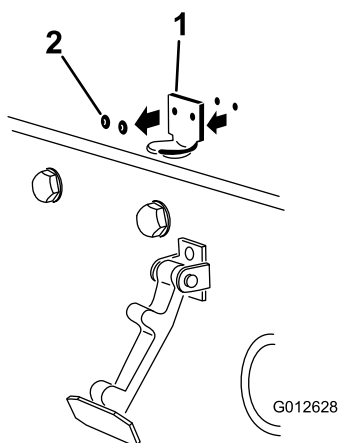

Figur 5

g012628

1. Motorhuvslåsfästet
2. Nitar

3. Kroka av motorhuvslåsfästet på motorhuvven.
4. Placera CE-låsfästet och motorhuvslåsfästet på motorhuvven när du passar in monteringshålen.

**Obs:** Låsfästet måste ligga mot motorhuvven (Figur 5).

Ta inte bort skruv- och mutterenheten från låsfästets arm.

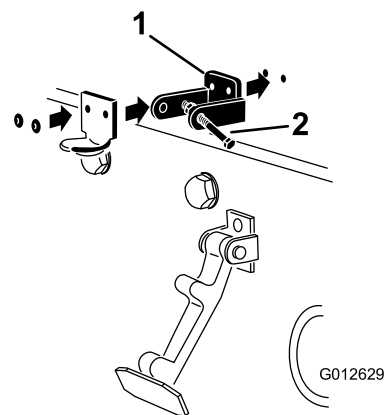

Figur 6

g012629

1. CE-låsfäste
2. Skruv- och mutterenhät

5. Rikta in brickorna mot hålen på motorhuvens insida.
6. Nita fast fästena och brickorna på motorhuvven (Figur 6).
7. Kroka fast spärren på motorhuvslåsfästet (Figur 7).

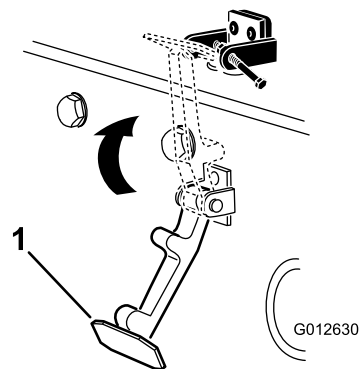

Figur 7

g012630

1. Motorhuvsspärr

8. Skruva i skruven i den andra armen på motorhuvslåsfästet för att låsa spärren på plats (Figur 8).

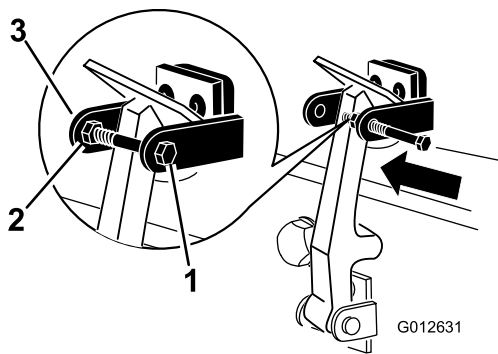

Figur 8

g012631

1. Bult
2. Mutter
3. Arm på motorhuvslåsfästet

9. Dra åt skruven ordentligt, men dra inte åt muttern.

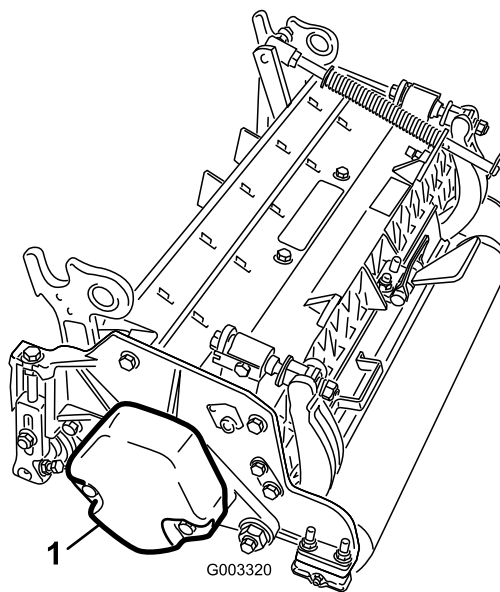

Figur 9

g003320

1. Motvikt

6. Kontrollera att gräsutjämningsfjäders är monterad på samma sida som cylinderns drivmotor på alla klippenheter. Gör följande för att ändra fjäderns placering:

- A. Demontera de två vagnskruvar och muttrar som håller fast stångbeslaget på klippenhetens flikar (Figur 10).

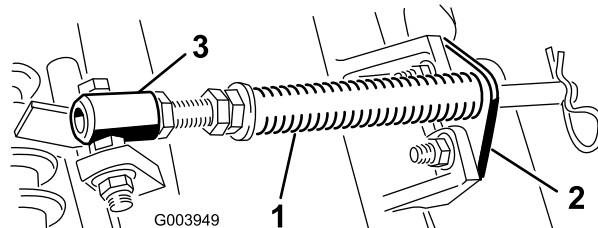

Figur 10

g003949

1. Gräsutjämningsfjäder
2. Stångbeslag
3. Fjädersrör

- B. Demontera den flänsmutter som håller fast fjädersrörets bult på bärramens flik (Figur 10).
- C. Ta bort enheten.
- D. Montera fjädersrörets bult på bärramens motsatta flik, och fäst skruven med flänsmuttern.

**Obs:** Placera bultens huvud mot flikens yttre sida såsom visas i Figur 11.

# 4

## Montera klippenheterna

Delar som behövs till detta steg:

1	Höger främre slangstyrning
1	Vänster främre slangstyrning

### Tillvägagångssätt

1. Demontera cylindermotorerna från transportfästena.
2. Demontera transportfästena och kasta dem.
3. Ta ut klippenheterna ur kartongerna.
4. Montera och justera dem i enlighet med anvisningarna i *bruksanvisningen* till klippenheterna.
5. Kontrollera att motvikten (Figur 9) har monterats på rätt sida av klippenheten i enlighet med anvisningarna i *bruksanvisningen* till klippenheterna.

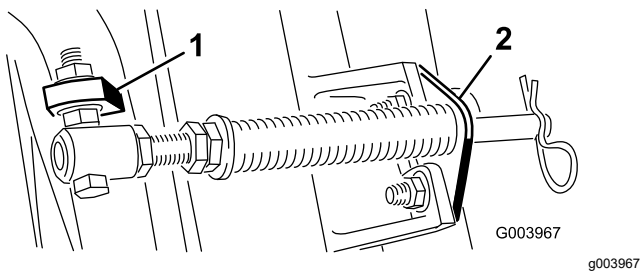

Figur 11

1. Bärramens motsatta flik 2. Stångbeslag

E. Montera stångbeslaget på klippenhetens flikar med hjälp av vagnskruvarna och muttrarna (Figur 11). Montera den vänstra slangstyrningen längst fram på klippenhetens flikar när du monterar stångbeslaget på klippenheten (Figur 13).

**Viktigt:** Använd stångbeslagets fästmuttrar när du monterar slangstyrningen längst fram på klippenhetens flikar på den fjärde (vänster fram) och femte (höger fram) klippenheten. Slangstyrningen ska luta mot klippenheten i mitten (Figur 12 till Figur 14).

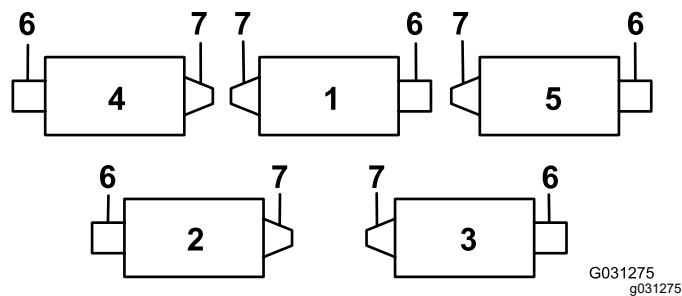

Figur 12

1. Klippenhet 1 5. Klippenhet 5  
2. Klippenhet 2 6. Cylindermotor  
3. Klippenhet 3 7. Vikt  
4. Klippenhet 4

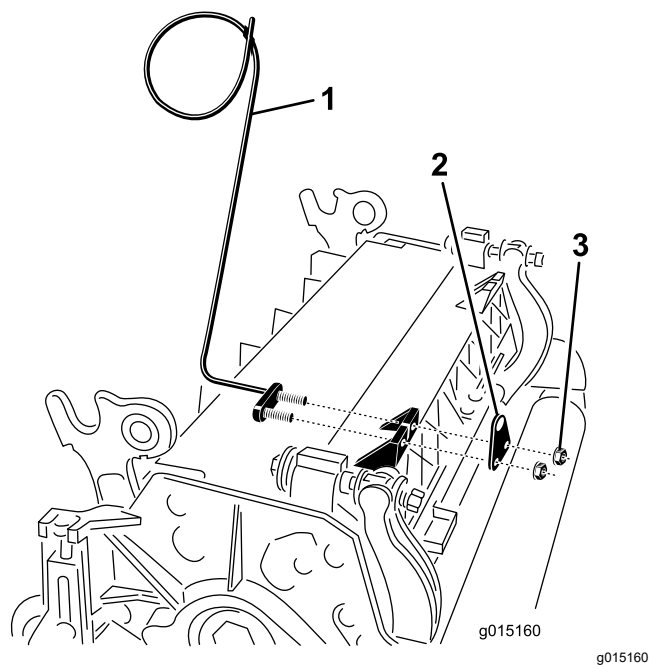

Figur 13

1. Slangstyrning (den vänstra 3. Muttrar visas)  
2. Stångbeslag

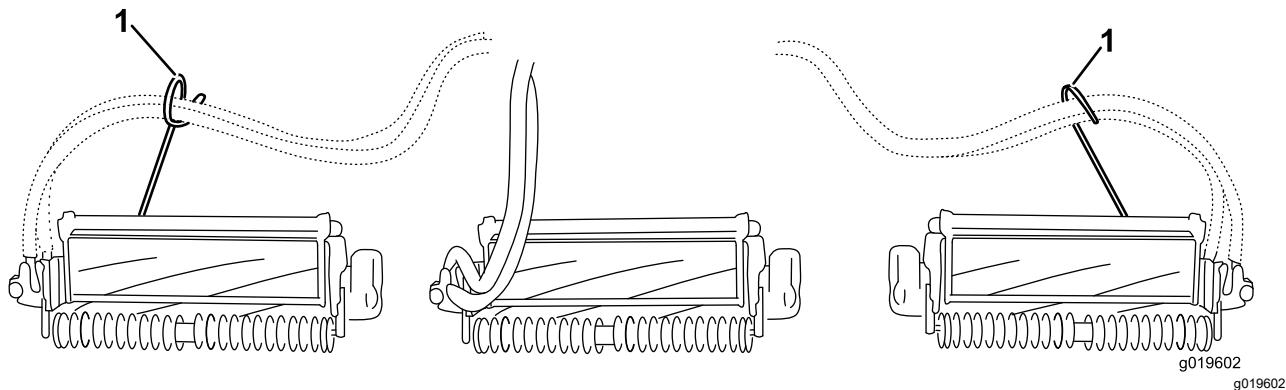

Figur 14

1. Slangstyrning (ska luta mot klippenheten i mitten)

**Obs:** Sätt hårnålssprinten i fjäderstångens hål bredvid stångbeslaget när du monterar eller demonterar klippenheterna. I annat fall måste du montera hårnålssprinten i hålet i stångens ände.

7. Öka styrningen på de bakre klippenheterna genom att ta bort de två vridbrickorna, insexskruvarna och flänslåsmutterarna (Figur 15) från de bakre klippenheternas bärramar (klippenhet 2 och 3). Se Figur 12.

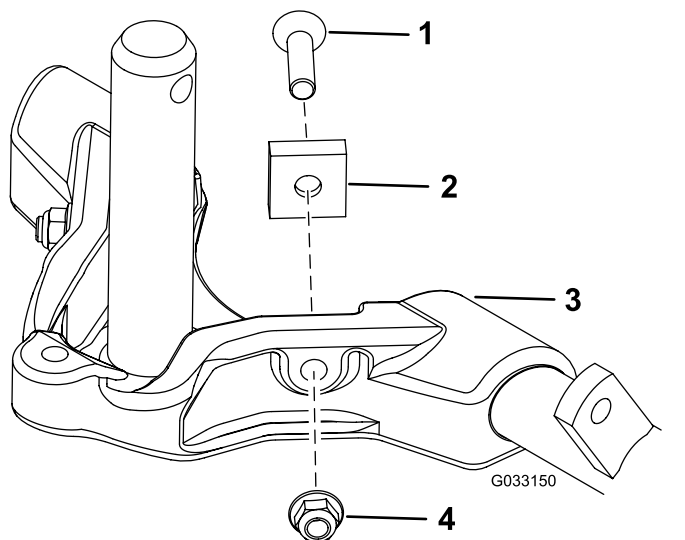

**Figur 15**

- |               |                        |
|---------------|------------------------|
| 1. Insexskruv | 3. Bärram              |
| 2. Vridbricka | 4. Låsmutter med fläns |

8. Sänk ned alla lyftarmar helt.  
9. Smörj bärramens axel med rent fett (Figur 16).

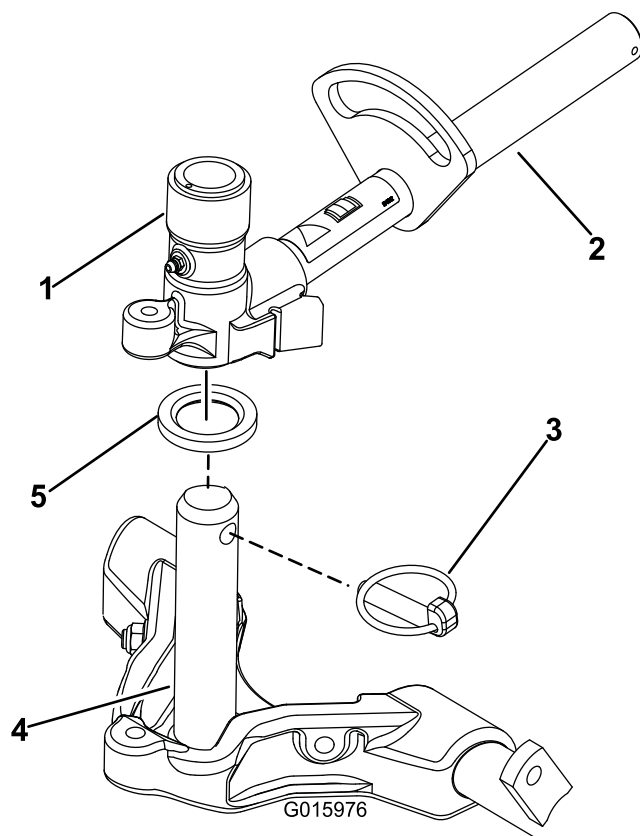

**Figur 16**

- |                       |                   |
|-----------------------|-------------------|
| 1. Lyftarmens svängok | 4. Bärramens axel |
| 2. Lyftarm            | 5. Tryckbricka    |
| 3. Sprint             |                   |

10. Vid montering av de främre klippenheterna ska en klippenhet skjutas in under lyftarmen samtidigt som bärramens axel förs upp och in i lyftarmens svängok (Figur 16).

Kontrollera att tryckbrickan sitter på plats på bärramens axel.

11. Fäst bärramens axel på lyftarmens ok med hjälp av sprinten (Figur 16).  
12. Lås fast styrningen på klippenheterna genom att fästa svängoket vid bärramen med låsstiftet (Figur 17).

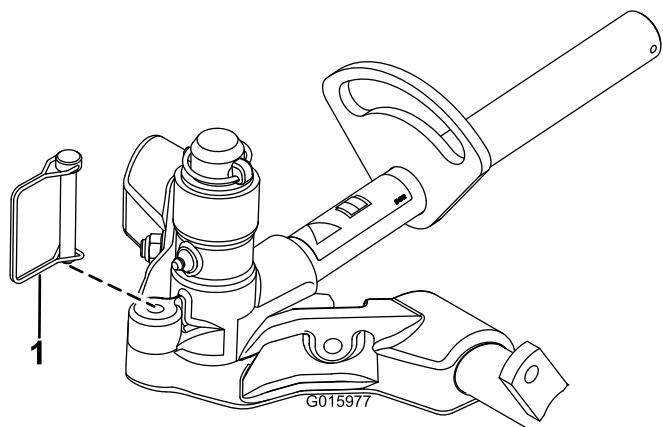

**Figur 17**

g015977

1. Låsstift

**Obs: Använd fast styrning vid klippning i slutningar.**

13. Följ anvisningarna nedan för att montera de bakre klippenheterna när klipphöjden är över 19 mm.
  - A. Ta bort hjulsprinten och bricka som håller fast lyftarmens svängaxel på lyftarmen, och skjut ut lyftarmens svängaxel ur lyftarmen (Figur 18).

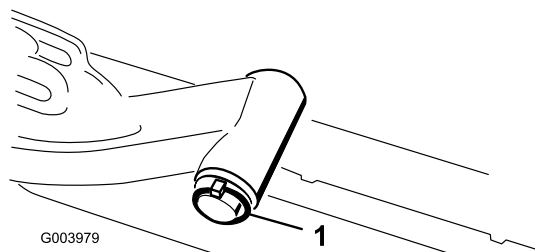

**Figur 18**

g003979

1. Hjulsprint och bricka på lyftarmens svängaxel

- B. Sätt i lyftarmens ok i bärramens axel (Figur 16).
  - C. Sätt i lyftarmens axel i lyftarmen och fäst den med bricka och hjulsprinten (Figur 18).
14. Fäst lyftarmens kedja på kedjefästet med låsstiftet (Figur 19).

**Obs:** Använd så många kedjelänkar som rekommenderas i *bruksanvisningen* till klippenheterna.

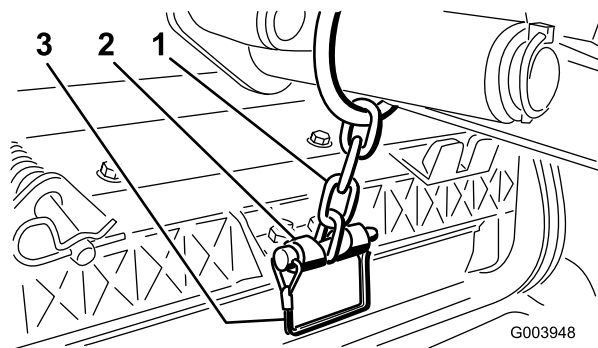

**Figur 19**

g003948

1. Lyftarmens kedja
2. Kedjefäste
3. Låsstift

15. Stryk på rent fett på cylindermotorns räfflade axel.
16. Olja in cylindermotorns o-ring och montera den på motorflänsen.
17. Montera motorn genom att vrida den medurs så att motorflänsarna går fria från skruvarna (Figur 20).

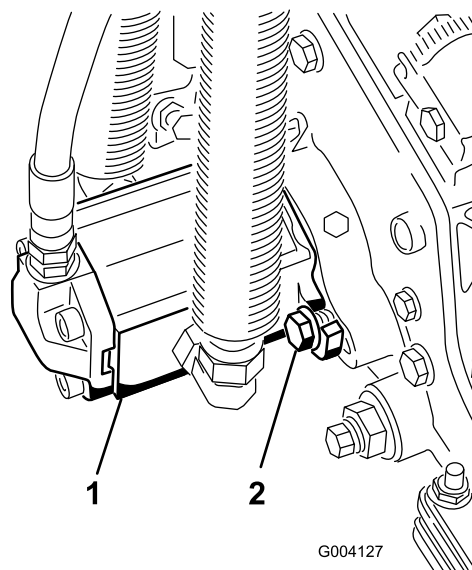

**Figur 20**

g004127

1. Cylindermotor
2. Monteringsbultar

18. Vrid motorn moturs så att skruvarna omges av flänsarna, och dra sedan åt skruvarna.

**Viktigt:** Se till att cylindermotorns slangar inte är vridna, har snott sig eller att de kan komma i kläm.

# 5

## Justera gräsutjämningsfjädern

Inga delar krävs

### Tillvägagångssätt

Gräsutjämningsfjädern (Figur 21) överför vikt från den främre till den bakre valse. Detta hjälper till att minska förekomsten av det vågformade mönster i gräsmattan som kallas för "ondulering" eller "bobbing".

**Viktig:** När du justerar fjädern ska klippenheten vara monterad på traktorenheten, riktad rakt fram och nedsänkt till verkstadsgolvet.

1. Se till att hårnålssprinten sitter i det bakre hålet på fjäderstången (Figur 21).

**Obs:** Vid service av klippenheten flyttar du hårnålssprinten till fjäderstångshålet bredvid gräsutjämningsfjädern.

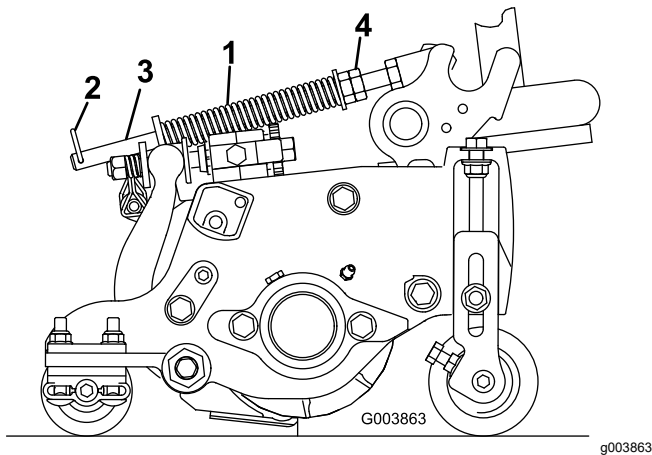

Figur 21

- |                         |                    |
|-------------------------|--------------------|
| 1. Gräsutjämningsfjäder | 3. Fjäderstång     |
| 2. Hårnålssprint        | 4. Sexkantsmuttrar |

2. Dra åt sexkantsmuttrarna på fjäderstångens främre ände tills fjäderns sammanpressade längd är 15,9 cm, se Figur 21.

**Obs:** Förkorta fjäderns längd med 13 mm om du ska använda maskinen i ojämn terräng. Detta medför en något minskad kontakt med marken.

**Obs:** Du måste ställa in gräsutjämningsinställningen på nytt om du ändrar klipphöjd eller klippintensitet.

# 6

## Använda klippenhetens stöd

Delar som behövs till detta steg:

1	Klippenhetens stöd
---	--------------------

### Tillvägagångssätt

När du välter klippenheten för att få tillgång till understålet eller cylindern ska du lägga klippenhetens bakdel på stödet, så att inte muttrarna på bakre delen av underknivstångens justerskruvar vilar mot arbetsytan (Figur 22).

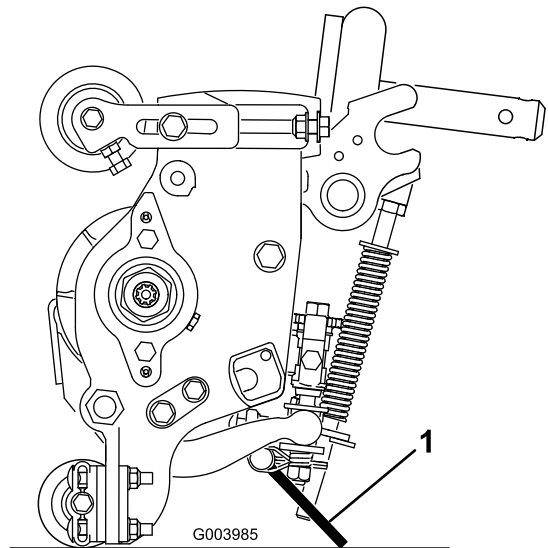

Figur 22

1. Stöd till klippenheten

Fäst stödet i kedjefästet med låsstiftet (Figur 23).

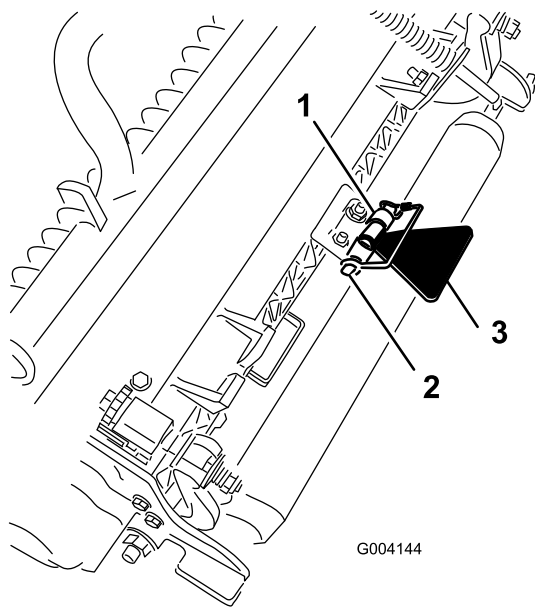

Figur 23

g004144

- |               |                       |
|---------------|-----------------------|
| 1. Kedjefäste | 3. Klippenhetens stöd |
| 2. Låsstift   |                       |

# 8

## Kontrollera vätskenivåerna

Inga delar krävs

### Tillvägagångssätt

1. Kontrollera smörjmedelsnivån för bakaxeln innan du startar motorn för första gången. Se [Kontrollera bakaxelns oljenivå \(sida 51\)](#).
2. Kontrollera hydraulvätskenivån innan du startar motorn för första gången. Se [Kontrollera hydraulsystemet \(sida 28\)](#).
3. Kontrollera motoroljenivån före och efter att du startar motorn för första gången. Se [Kontrollera nivån för motorolja \(sida 28\)](#).

# 7

## Smörja maskinen

Inga delar krävs

### Tillvägagångssätt

Smörj med fett för att säkerställa korrekt smörjning innan du använder maskinen. Se [Smörjning \(sida 41\)](#). Om man inte smörjer maskinen riktigt kommer dess komponenter att gå sönder i förtid.

# 9

## Använda mätstången

Delar som behövs till detta steg:

1	Mätstång
---	----------

### Tillvägagångssätt

Justera klippenheten med hjälp av mätstången. Mer information om justeringen finns i *bruksanvisningen till klippenheterna* ([Figur 24](#)).

# Produktöversikt

## Reglage

### Bromspedaler

De två fotpedalerna (Figur 25) sköter individuella hjulbromsar och underlättar svängning och körning i backar.

### Pedallåsspärr

Pedallåsspärren (Figur 25) kopplar samman pedalerna för att dra åt parkeringsbromsen.

### Parkeringsbromspedal

Lägg i parkeringsbromsen (Figur 25) genom att koppla ihop pedalerna med pedallåsspärren och trampa ner den högra bromspedalen samtidigt som du ansätter fotpedalen. Frigör parkeringsbromsen genom att trampa ner en av bromspedalerna tills parkeringsbromsspärren lossas.

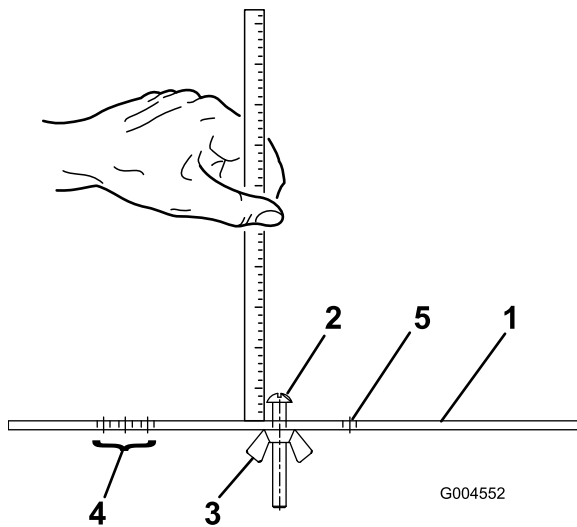

Figur 24

- |                        |   |
|------------------------|---|
| 1. Mätstång            | 4. Hål som används för inställning av trimmarens trimhöjd (HOG) |
| 2. Höjdjusteringsskruv | 5. Hål som inte används   |
| 3. Mutter              |   |

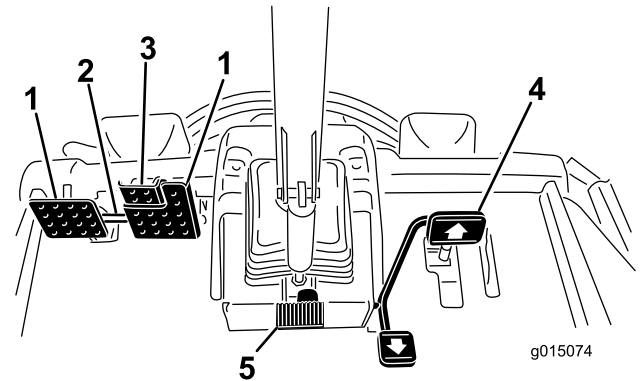

Figur 25

- |                         |                      |
|-------------------------|----------------------|
| 1. Bromspedal           | 4. Gaspedal          |
| 2. Pedallåsspärr        | 5. Rattlutningspedal |
| 3. Parkeringsbromspedal |                      |

### Gaspedal

Gaspedalen (Figur 25) reglerar körning framåt och bakåt. Tryck ned pedalens övre del för att köra framåt och dess undre del för att backa. Hastigheten står i proportion till hur mycket du trycker ned pedalerna. Om du vill köra i maxhastighet för du gasreglaget till det SNABBA läget och trampar ned pedalerna helt.

Du stannar maskinen genom att försiktigt lyfta foten från gaspedalen och låta pedalerna återgå till mittläget.

## Rattlutningspedal

Om du vill luta ratten mot dig ska du trampa ned fotpedalen (Figur 25) och dra ratten mot dig så att den sitter bekvämt, och sedan släppa upp pedalen.

## Klipphastighetsbegränsare

När klipphastighetsbegränsaren (Figur 26) vrids upp reglerar den klipphastigheten och gör så att klippenheterna kan kopplas in. Varje distansbricka justerar klipphastigheten med 0,8 km/h. Ju fler distansbrickor du sätter på skruven, desto långsammare rör sig maskinen. Vid transport ska du vrida ned klipphastighetsbegränsaren så att du får maximal transporthastighet.

## Hastighetsbegränsarskruvar

Justera skruven/skruvarna (Figur 26) för att begränsa hur långt framåt eller bakåt du kan trycka gaspedalen för att begränsa hastigheten.

**Viktigt:** Hastighetsbegränsarskruven måste stanna gaspedalen innan pumpen når fullt kolvslag, annars kan skador uppstå på pumpen.

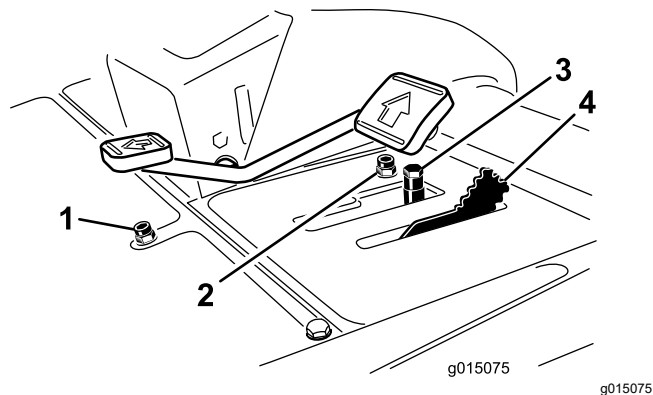

Figur 26

- |   |                              |
|---|------------------------------|
| 1. Hastighetsbegränsarskruva för backning       | 3. Distansbrickor            |
| 2. Hastighetsbegränsarskruva för körning framåt | 4. Klipphastighetsbegränsare |

## Reglagespak för höjning/sänkning av klippenheterna

Med det här reglaget (Figur 27) kan du höja och sänka klippenheterna samt starta och stoppa cylindrarna när du aktiverar dem i klippläget. Du kan inte sänka klippenheterna när spaken för klippning/transport har satts i transportläget.

## Tändningslås

Tändningslåset (Figur 27) har tre lägen: AV, PÅ/FÖRVÄRMNING och START.

## InfoCenter

På LCD-skärmen InfoCenter visas information om maskinen, t.ex. driftsstatus, diagnostik och övrig information (Figur 27).

## Kraftuttagsbrytare

Figur 27 Kraftuttagsbrytaren har två lägen: START och STOPP. Tryck kraftuttagsbrytaren framåt för att aktivera klippenhetens knivar. Tryck knappen bakåt för att avaktivera klippenhetens knivar.

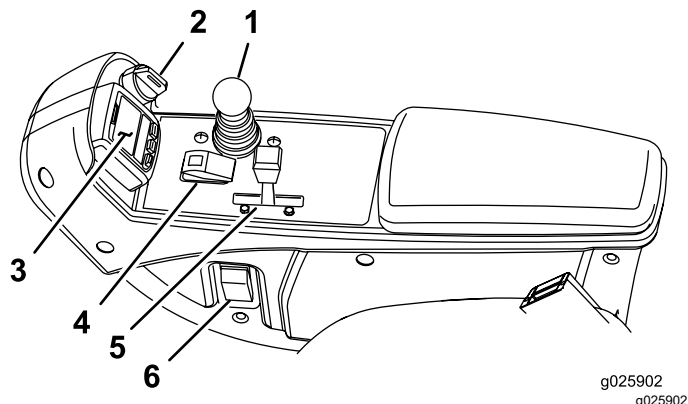

Figur 27

- |   |                          |
|---|--------------------------|
| 1. Reglagespak för höjning/sänkning av klippenheterna | 4. Kraftuttagsbrytare    |
| 2. Tändningslås                                       | 5. Motorvarvtalsbrytare  |
| 3. InfoCenter   | 6. Strålkastaromkopplare |

## Motorvarvtalsbrytare

För motorhastighetsomkopplaren (Figur 27) framåt för att öka motorvarvtalet, och dra reglaget bakåt för att minska motorvarvtalet.

## Strålkastaromkopplare

Vrid omkopplaren nedåt för att tända strålkastarna (Figur 27).

## Kraftuttag

Använd eluttaget (Figur 28) för att driva extra elutrustning på 12 V.

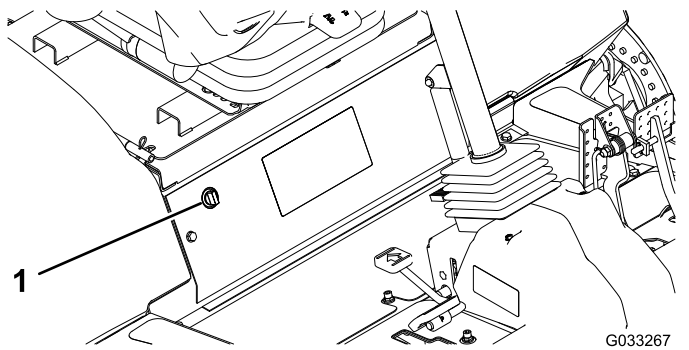

**Figur 28**

1. Eluttag

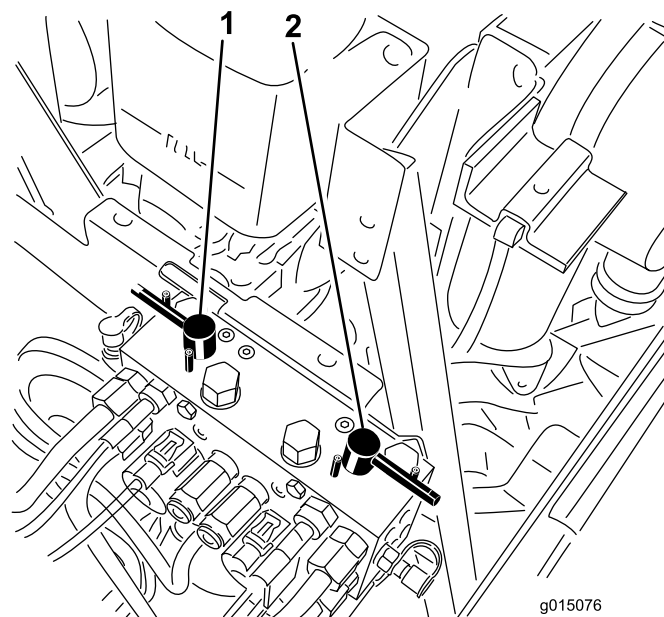

**Figur 30**

1. Främre slipningsspak 2. Bakre slipningsspak

## Påshållare

Använd påshållaren (Figur 29) för förvaring.

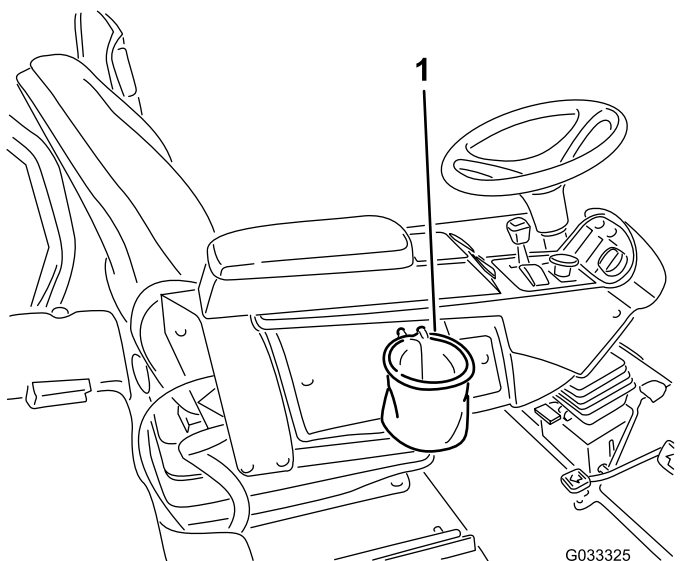

**Figur 29**

1. Påshållare

## Slipningsspakar

Använd slipningsspakarna för att slipa cylindrarna (Figur 30).

## Justera sätet

### Sätesjusteringsspak

Dra ut spaken för att skjuta sätet framåt eller bakåt (Figur 31).

### Justeringsvred för sätets armstöd

Vrid på ratten för att justera armstödet vinkel (Figur 31).

### Spak för att justera ryggstödet

Flytta spaken för att justera ryggstödet vinkel (Figur 31).

### Viktmätare

Viktmätaren anger när sätet har anpassats efter din vikt (Figur 31). Du kan justera höjden genom att ställa in fjädringen i det gröna området.

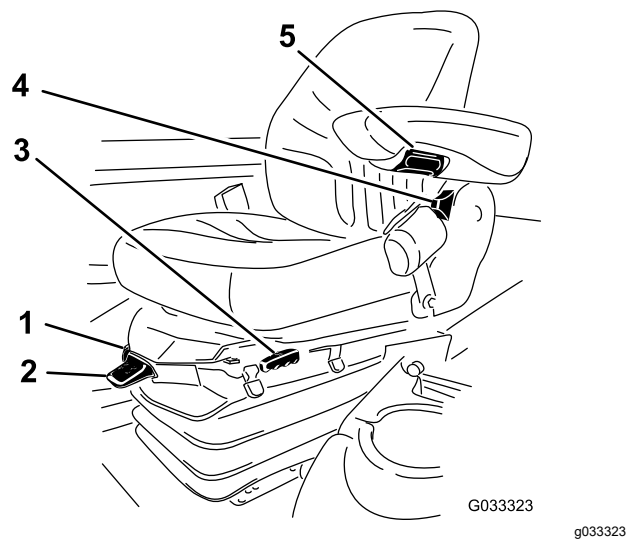

Figur 31

- |                        |                                      |
|------------------------|--------------------------------------|
| 1. Viktmätare          | 4. Spak för att justera ryggestödet  |
| 2. Viktjusteringsspak  | 5. Justeringsvred för sätets armstöd |
| 3. Sätesjusteringsspak |                                      |

### Viktjusteringsspak

Justera sätet efter din vikt (Figur 31). Dra upp spaken för att öka lufttrycket och tryck ner den för att minska lufttrycket. Sätet är korrekt justerat när viktmätaren är i det gröna området.

## Använda LCD-skärmen InfoCenter

LCD-skärmen InfoCenter visar information om maskinen, t.ex. driftsstatus, diagnostik och övrig information (Figur 32). InfoCenter har en startskärm och en huvudinformationsskärm. Du kan växla mellan startbilden och huvudinformationsbilden närsomhelst genom att trycka på någon av InfoCenter-knapparna och sedan välja lämplig riktningspil.

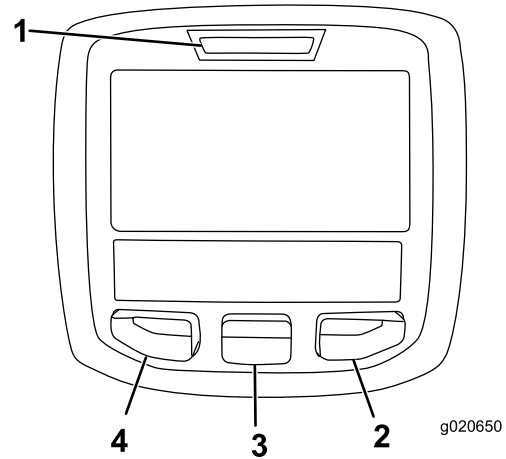





















Figur 32

- |                   |                 |
|-------------------|-----------------|
| 1. Indikatorlampa | 3. Mittknapp    |
| 2. Högerknapp     | 4. Vänsterknapp |













- Vänster knapp, menyåtkomst-/tillbakaknapp – tryck på den här knappen för att öppna InfoCenter-menyer. Du kan använda den för att gå ut ur meny som du använder.
- Mittenknapp – använd den här knappen för att bläddra nedåt i menyerna.
- Högerknapp – använd den här knappen för att öppna en meny där en högerpil visar att det finns mer innehåll.
- Manuell ändring av fläktens blåsriktning – tryck på vänster och höger knapp samtidigt för att aktivera funktionen.
- Pip – aktiveras när du sänker ned däck eller för meddelanden och fel.

**Obs:** Varje knappens funktion kan ändras beroende på vad tillfället kräver. Vid varje knapp visas en ikon som förklarar den aktuella funktionen.



## Ikonbeskrivning InfoCenter

	Anger när schemalagd service bör utföras
	Återstående timmar före service
	Återställ antalet servicetimmars 
	Infoikon
	Timmätare
	Snabbt
	Långsamt
	Ändring av fläktens blåsriktning – anger när fläktens blåsriktning ändras
	Luftintagsvärmaren är aktiv
	Höj upp klippenheterna
	Sänk ned klippenheterna
	Föraren måste sitta på stolen
	Parkeringsbromsindikator – anger när parkeringsbromsen är PÅ
<b>H</b>	Identifierar området som högt
<b>N</b>	Neutralläge
<b>L</b>	Identifierar området som lågt
	Kylvätsketemperatur – visar temperaturen på motorns kylvätska i antingen °C eller °F
	Temperatur (hög)
	Nekas eller ej tillåtet
	Kraftuttaget är inkopplat
	Motor, start
	Stopp eller avstängning

## Ikonbeskrivning InfoCenter (cont'd.)

	Motor
	Tändningslås
	Anger när klippenheterna sänks ned
	Anger när klippenheterna höjs upp
<b>PIN</b>	PIN-kod
	Hydraulvätsketemperatur – visar hydraulvätsketemperaturen
<b>CAN</b>	CAN-buss
	InfoCenter
<b>Bad</b>	Ogiltig eller misslyckad
	Lampa
<b>OUT</b>	Utmatning från TEC-styrenheten eller styrkabel i kablage
<b>HI</b>	Högt: över det tillåtna området
<b>LO</b>	Lågt: under det tillåtna området
<b>HI LO</b>	Utanför området
	Brytare
	Föraren måste frisläppa brytaren
	Föraren ska ändra till det angivna läget
Symbolerna kombineras ofta och skapar meningar. Vissa av exemplen visas nedan.	
	Föraren ska ställa maskinerna i neutralläget
	Motorstart nekad
	Motorn stängs av
	Motorns kylvätska är för varm

## Ikonbeskrivning InfoCenter (cont'd.)

	Hydrauloljan är för varm
 or 	Sitt ned eller lägg i parkeringsbromsen

 Endast tillgänglig med PIN-kod



## Använda menyerna

Tryck på menyåtkomstknappen i huvudskärmen för att få åtkomst till InfoCenters menysystem. Då kommer du till huvudmenyn. Se följande tabeller för en sammanfattning av vilka alternativ som finns tillgängliga från menyerna:

Huvudmeny	
Menyobjekt	Beskrivning
Fel	Felmenyn innehåller en lista med de senaste maskinfelen som uppstått. Läs <i>servicehandboken</i> eller kontakta en auktoriserad Toro-återförsäljare för mer information om felmenyn och den information som finns där.
Service	Service-menyn innehåller information om maskinen som t.ex. antal brukstimmar och andra liknande värden.
Diagnostik	Diagnostikmenyn visar statusen för alla brytare, givare och styrteffekt på maskinen. Du kan använda den här menyn för att felsöka vissa problem, eftersom du ser vilka maskinreglage som är på eller av.
Inställningar	Med hjälp av inställningsmenyn kan du anpassa och ändra konfigurationsvariabler på InfoCenter-skärmen.
Om	I menyn Om står maskinens modellnummer, artikelnummer och programvaruversion.

Service	
Menyobjekt	Beskrivning
Hours	Menyn Timmar anger det totala antal timmar som maskinen, motorn och kraftuttaget har varit på samt antalet timmar som maskinen har transporterats och när det är dags för service.
Antal	Menyn Antal anger händelser som maskinen har genomgått.

Diagnostik	
Menyobjekt	Beskrivning
Cutting Units	Anger indata, kvalificerare och utdata för höjning och sänkning av klippenheterna
Hi/Low Range	Anger indata, kvalificerare och utdata för körning i transportläge
Kraftuttag	Anger indata, kvalificerare och utdata för aktivering av PTO-kretsen
Engine Run	Anger indata, kvalificerare och utdata för start av motorn
Backlap	Anger indata, kvalificerare och utdata för hantering av slipningsfunktionen

Inställningar	
Menyobjekt	Beskrivning
Enheter	Styr enheterna som används på InfoCenter. Menyalternativen är brittiska standardenheter eller metriska
Språk	Styr språken som används på InfoCenter*
Bakgrundsbelysning	Styr LCD-skärmens ljusstyrka
Kontrast	Styr LCD-skärmens kontrast
Cylinderhastighet för främre slipningsspak	Styr hastigheten hos de främre cylindrarna i slipningsläge
Cylinderhastighet för bakre slipningsspak	Styr hastigheten hos de bakre cylindrarna i slipningsläge
Låsta menyer	Ger arbetsledaren/mechanikern åtkomst till låsta menyer med hjälp av ett lösenord
Auto. tomgång 	Styr den tid det tar innan motorn går på låg tomgång när maskinen inte används
Antal knivar 	Styr antalet knivar på cylindern för cylinderhastighet
Klipphast. 	Styr markhastigheten för bestämning av cylinderhastigheten
Klipphöjd 	Styr klipphöjden för bestämning av cylinderhastigheten
Varvtal för främre cylinder 	Visar de främre cylindrarnas beräknade hastighet. Cylindrarna kan också justeras manuellt
Varvtal för bakre cylinder 	Visar de bakre cylindrarnas beräknade hastighet. Cylindrarna kan också justeras manuellt

\* Endast text som är riktad till föraren är översatt. Skärmarna Fel, Service och Diagnostik visas vid

service. Rubrikerna är på det valda språket, men menyobjekten är på engelska.

 Låst under Låsta menyer – endast tillgänglig med PIN-kod

Om	
Menyobjekt	Beskrivning
Modell	Visar maskinens modellnummer
Art.nr	Visar maskinens artikelnummer
Maskinstyrenhetens versionsnummer	Visar versionsnumret för masterstyrenheten
InfoCenter-versionsnummer	Visar versionsnumret för InfoCenter
CAN-buss	Visar status för maskinens kommunikationsbuss

## Låsta menyer

Det finns fem inställningar för driftskonfigurering som kan justeras på inställningsmenyn i InfoCenter: Antal knivar, Klipphast., Klipphöjd, Varvtal för främre cylinder och Varvtal för bakre cylinder. Du kan spärra dessa inställningar med hjälp av den låsta menyn.

**Obs:** Den initiala lösenordskoden har programmerats av återförsäljaren vid leverans.

## Öppna inställningarna för den låsta menyn

1. Från huvudmenyn bläddrar du ned till inställningsmenyn och trycker på högerknappen.
2. I huvudmenyn bläddrar du ned till den låsta menyn och trycker på högerknappen.
3. För att ange lösenordet använder du mittknappen för att ange den första siffran och trycker på högerknappen för att gå till nästa siffra.
4. Använd mittknappen för att ange den andra siffran och tryck sedan på högerknappen för att gå till nästa siffra.
5. Använd mittknappen för att ange den tredje siffran och tryck sedan på högerknappen för att gå till nästa siffra.
6. Använd mittknappen för att ange den fjärde siffran och tryck sedan på högerknappen.
7. Tryck på mittknappen för att ange koden.
8. Om koden bekräftas och den låsta menyn är Upplåst visas PIN längst upp till höger på displayskärmen.

Möjligheten att visa och ändra inställningarna i den låsta menyn kan ändras. När den låsta menyn har

öppnats bläddrar du ned till Lås inställn. Om du ändrar Lås inställn. till AV med hjälp av högerknappen kan du visa och ändra inställningarna på den låsta menyn utan att ange lösenordet. Om du ändrar Lås inställn. till PÅ döljs de låsta alternativen och du måste ange ett lösenord för att ändra inställningarna i den låsta menyn. När lösenordet har ställts in måste tändningslåset stängas av och slås på igen för att funktionen ska sparas.

**Obs:** Kontakta återförsäljaren om du har glömt eller tappat bort lösenordet.

## Ställa in automatisk tomgång

1. Bläddra ned till Auto. tomgång i inställningsmenyn.
2. Tryck på högerknappen för att ändra tiden för automatisk tomgång mellan AV, 8 s, 10 s, 15 s, 20 s och 30 s.

## Ställa in antal knivar

1. Bläddra till Antal knivar på inställningsmenyn.
2. Tryck på högerknappen för att ändra antal knivar till 5, 8 eller 11 knivar.

## Ställa in klipphastigheten

1. Bläddra till Klipphast. på inställningsmenyn.
2. Tryck på högerknappen för att välja klipphastighet.
3. Välj lämplig klipphastighet för gaspedalens mekaniska klipphastighetsbegränsare med hjälp av mitten- och högerknappen.
4. Avsluta och spara klipphastighetsinställningen genom att trycka på vänsterknappen.

## Ställa in klipphöjden

1. Bläddra till Klipphöjd på inställningsmenyn.
  2. Välj Klipphöjd genom att trycka på högerknappen.
  3. Välj lämplig klipphöjdsinställning med hjälp av mitten- och högerknappen.
- Obs:** Om den exakta inställningen inte visas väljer du närmaste klipphöjdsinställning i listan som visas.
4. Avsluta och spara klipphöjdsinställningen genom att trycka på vänsterknappen.

## Ställa in de främre och bakre cylindrarnas hastighet

Hastigheten för de främre och bakre cylindrarna beräknas utifrån den information om antal knivar, klipp hastighet och klipp höjd som anges i InfoCenter, men du kan även ändra inställningen manuellt och därmed anpassa den efter olika klippförhållanden.

1. Bläddra till varvtalet för främre cylinder och/eller varvtalet för bakre cylinder.
2. Ändra värdet för cylinderhastighet genom att trycka på högerknappen. När hastighetsinställningen ändras kommer det värde för cylinderhastighet som har beräknats utifrån angiven information om antal knivar, klipp hastighet och klipp höjd fortsätta att visas på displayen tillsammans med det nya värdet.

Använd endast originalreservdelar och tillbehör från Toro för att garantera optimal prestanda och fortlöpande säkerhet för produkten. Det kan vara farligt att använda reservdelar och tillbehör från andra tillverkare och det kan göra produktgarantin ogiltig.

## Specifikationer

**Obs:** Delarnas specifikationer och utformning kan ändras utan föregående meddelande.

### Specifikationer – traktorenhet

Klippbredd, 69 cm breda klippenheter	307 cm
Klippbredd, 81 cm breda klippenheter	320 cm
Total maskinbredd med klippenheterna (69 cm) nedsänkta	345 cm
Total maskinbredd med klippenheterna (81 cm) nedsänkta	358 cm
Total maskinbredd med klippenheterna upplyfta (transport)	239 cm
Total längd	370 cm
Höjd med vältskydd	220 cm
Bandbredd, fram	229 cm
Bandbredd, bak	141 cm
Hjulbas	171 cm
Nettovikt (utan klippenheter och vätskor)	1 574 kg

## Redskap/tillbehör

Det finns ett urval av godkända Toro-redskap och -tillbehör som du kan använda för att förbättra och utöka maskinens kapacitet. Kontakta en auktoriserad serviceverkstad eller Toro-återförsäljare eller gå till [www.Toro.com](http://www.Toro.com) för att se en lista över alla godkända redskap och tillbehör.

# Körning

**Obs:** Vänster och höger sida på maskinen är lika med förarens vänstra respektive högra sida vid normal körning.

## Säkerhet före användning

### Allmän säkerhet

- Låt aldrig barn eller någon som inte har fått utbildning använda eller utföra underhåll på maskinen. Lokala föreskrifter kan begränsa förarens ålder. Det är ägaren som ansvarar för att utbilda alla förare och mekaniker.
- Lär dig hur du använder utrustningen på ett säkert sätt och bekanta dig med manöverorgan och säkerhetsskyltar.
- Lär dig att stanna maskinen och stänga av motorn snabbt.
- Kontrollera att förarkontroller, säkerhetsbrytare och skydd sitter fast och fungerar som de ska. Kör inte maskinen om dessa inte fungerar som de ska.
- Före klippning ska du alltid kontrollera att klippenheterna är i gott fungerande skick.
- Inspektera området där maskinen ska användas och ta bort föremål som maskinen kan slunga iväg.

### Bränslesäkerhet

- Var ytterst försiktig när du hanterar bränsle. Det är brandfarligt och dess ångor är explosiva.
- Släck alla cigaretter, cigarrer, pipor och allt annat som brinner.
- Använd endast en godkänd bränsledunk.
- Ta inte bort tanklocket och fyll inte på bränsle i bränsletanken medan motorn är igång eller fortfarande är varm.
- Fyll inte på eller tappa ut bränsle från maskinen i ett slutet utrymme.
- Förvara inte maskinen eller bränslebehållaren i närheten av en öppen låga, gnista eller tändlåga, t.ex. nära en varmvattenberedare eller någon annan utrustning.
- Om du spiller ut bränsle ska du inte försöka starta motorn. Undvik att skapa några gnistor tills bränsleångorna har skingrats.

# Fylla på bränsletanken

## Bränsletankens kapacitet

83 liter

## Bränslespecifikation

Underlåtenhet att följa nedanstående försiktighetsåtgärder kan skada motorn.

- Använd aldrig fotogen eller bensin istället för dieselbränsle.
- Blanda aldrig fotogen eller använd motorolja med dieselbränslet.
- Förvara aldrig bränsle i behållare med zinkplätning på insidan.
- Använd inte bränsletillsatser.

## Petroleumdiesel

Använd endast rent diesel eller biodiesel med lågt (<500 ppm) eller mycket lågt (<15 ppm) svavelinnehåll. Minsta cetantal ska vara 40. Köp inte mer bränsle än vad som går åt inom 180 dagar, så är det garanterat färskt.

Använd diesel för sommarbruk (nr 2-D) vid temperaturer över  $-7\text{ }^{\circ}\text{C}$  och diesel för vinterbruk (nr 1-D eller en blandning av nr 1-D/2-D) under  $-7\text{ }^{\circ}\text{C}$ . Användning av bränsle för vinterbruk vid lägre temperaturer ger lägre flampunkts- och flytpunktsegenskaper, vilket gör att maskinen startar lättare och att bränslefiltret inte sätts igen lika mycket.

Om bränsle för sommarbruk används vid temperaturer över  $-7\text{ }^{\circ}\text{C}$  bidrar det till att pumpen håller längre och har större effekt jämfört med bränsle för vinterbruk.

## Biodiesel

Maskinen kan också använda ett biodieselbränsle, upp till B20 (20 % biodiesel, 80 % petrodiesel). Petrodieselandelens svavelhalt ska vara låg eller mycket låg. Vidta följande säkerhetsåtgärder:

**Specifikation för biodieselbränsle:** ASTM D6751 eller SS-EN 14214

**Specifikation för bränsleblandning:** ASTM D975 eller SS-EN 590

Vidta följande säkerhetsåtgärder:

- Biodieselblandningar kan skada målade ytor.
- Använd B5 (andel biodiesel är 5 %) eller blandningar med mindre biodieselandel vid kallt väder.
- Kontrollera alla tätningar, slangar och packningar som kommer i kontakt med bränslet eftersom de kan försämrats med tiden.

- Bränslefiltret på maskinen kan bli igensatt ett tag efter byte till biodieselblandningar.
- Kontakta en auktoriserad Toro-återförsäljare för mer information om biodiesel.

## Fylla på bränsle

1. Parkera maskinen på ett plant underlag, sänk ner klippenheterna, stäng av motorn och ta ut nyckeln.
2. Gör rent runt tanklocket med hjälp av en ren trasa.
3. Ta bort locket från bränsletanken ([Figur 33](#)).

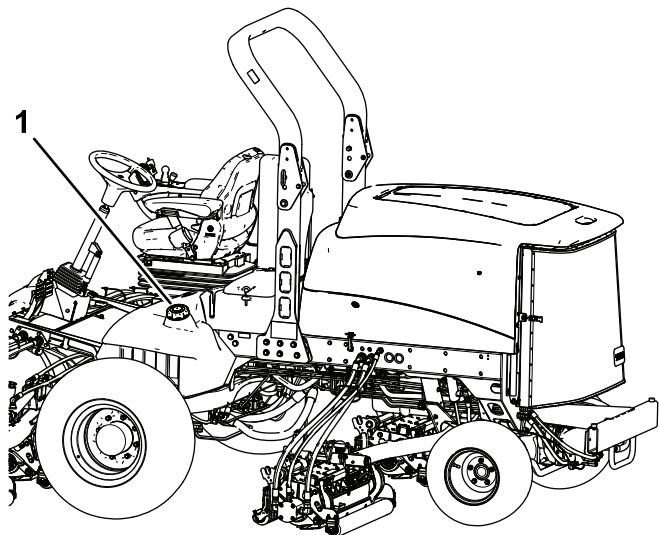

Figur 33

g200372

1. Tanklock

4. Fyll tanken med bränsle tills nivån ligger precis vid påfyllningsrörets nedersta del.
5. Sätt tillbaka tanklocket och dra åt ordentligt när du har fyllt på tanken.

**Obs:** Fyll om möjligt på tanken varje gång maskinen har använts. Detta minimerar eventuell ansamling av kondens i bränsletanken.

## Kontrollera hydraulsystemet

Innan du startar motorn och börjar använda maskinen bör du kontrollera hydraulsystemet; se [Kontrollera hydraulvätskenivån \(sida 56\)](#).

## Kontrollera nivån för motorolja

**Serviceintervall:** Varje användning eller dagligen

Motorn levereras med olja i vevhuset. Oljenivån måste dock kontrolleras innan och efter motorn startas första gången.

Vevhusets kapacitet är ca 9,5 liter med filter.

Använd högkvalitativ motorolja som uppfyller följande specifikationer:

- Nödvändig API-klassificering: CH-4, CI-4 eller högre.
- Rekommenderad olja: SAE 15W-40 (över -18 °C)
- Alternativ olja: SAE 10W-30 eller 5W-30 (alla temperaturer)

**Obs:** Toro Premium-motorolja finns tillgänglig att köpa från din återförsäljare med oljeviskositet på 15W-40 eller 10W-30. Se reservdelskatalogen för artikelnummer.

**Obs:** Det är bäst att kontrollera motoroljan när motorn är kall, innan den har startats för dagen. Om motorn redan har varit igång, ska du låta oljan rinna tillbaka ned till sumpen i minst 10 minuter innan du kontrollerar den. Fyll på olja tills nivån når upp till markeringen "Full" på oljestickan om nivån ligger på eller under markeringen "Add". **Fyll inte på för mycket i motorn.** Du behöver inte fylla på olja om nivån ligger mellan markeringarna Full och Add.

1. Parkera maskinen på en plan yta.
2. Lossa motorhuvsspärrarna och öppna huven ([Figur 34](#)).

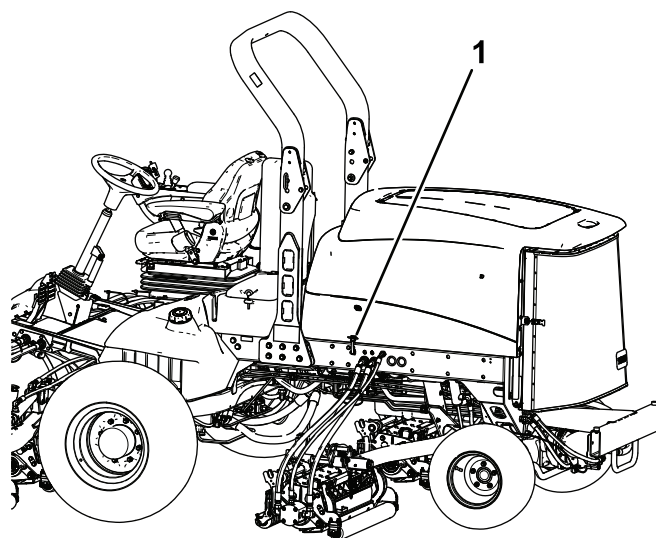

Figur 34

g200373

1. Motorhuvsspärr

3. Ta ut oljesticka, torka av den, sätt tillbaka den i röret och dra ut den igen.

Oljenivån ska ligga inom de säkra markeringarna (Figur 35).

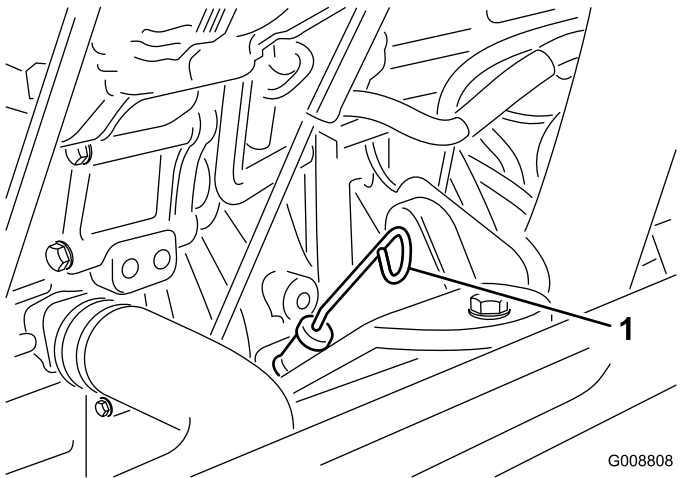

Figur 35

1. Oljesticka

4. Om oljenivån ligger under den säkra markeringen tar du av påfyllningslocket (Figur 36) och fyller på olja tills nivån når markeringen Full.

**Viktigt:** Fyll inte på för mycket i motorn.

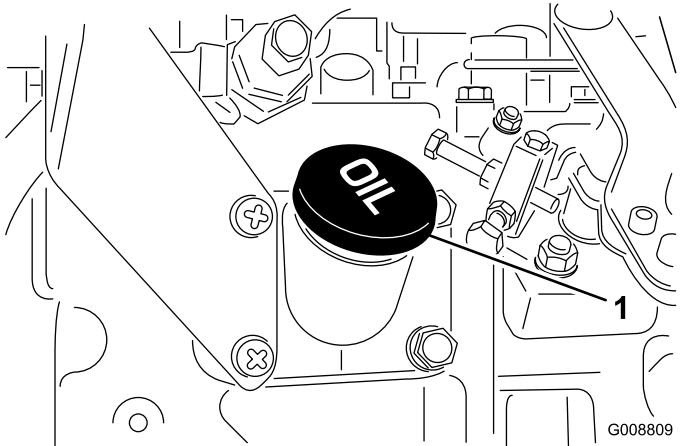

Figur 36

1. Oljepåfyllningslock

**Obs:** När du använder annan olja, bör du tappa ut all gammal olja ur vevhuset innan du fyller på ny olja.

5. Sätt tillbaka påfyllningslocket och oljesticka.
6. Stäng huven och lås den med spärrarna.

## Kontrollera kylsystemet

**Serviceintervall:** Varje användning eller dagligen

Kontrollera kylvätskenivån varje dag innan motorn startas. Systemet rymmer 12,3 liter.

1. Ta av kylarlocket försiktigt.

### ▲ VAR FÖRSIKTIG

Om motorn har varit igång kan det trycksatta, heta kylmedlet läcka ut och orsaka brännskador.

- Ta inte bort kylarlocket när motorn är igång.
- Ta hjälp av en trasa för att öppna kylarlocket och öppna locket sakta så att ånga kan komma ut.

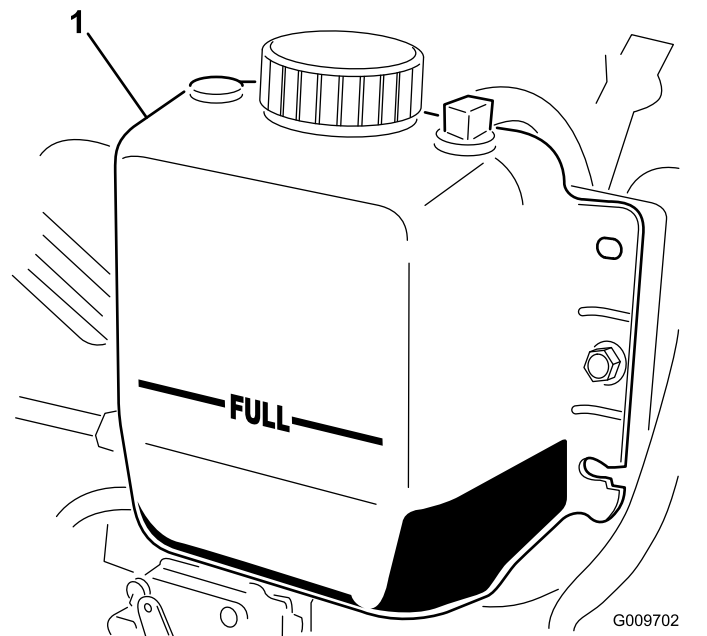

Figur 37

1. Expansionstank

2. Kontrollera kylvätskenivån i kylaren.

**Obs:** Kylaren ska fyllas upp till påfyllningsrörets översta del och expansionstanken ska fyllas upp till Full-markeringen (Figur 37).

3. Tillsätt en 50/50-blandning av vatten och frostskyddsmedel med etylenglykol om kylvätskenivån är låg.

**Obs:** Använd inte enbart vatten och inte heller alkohol-/metanolbaserade kylvätskor.

4. Sätt tillbaka kylarlocket och locket till expansionstanken.

# Kontrollera däcktrycket

**Serviceintervall:** Varje användning eller dagligen

Däcken levereras med förhöjt tryck. Lufta därför däcken en aning för att minska trycket. Lufttrycket i däcken ska vara 0,83–1,03 bar. Kontrollera däcktrycket dagligen.

**Viktigt: Upprätthåll rekommenderat tryck i alla däck för att få god klippkvalitet och korrekt maskindrif. Däcken får inte vara för löst pumpade.**

## Säkerhet under användning

### Allmän säkerhet

- Ägaren/operatören kan förebygga och ansvarar för olyckor som kan ge upphov till personskador eller skador på egendom.
- Använd lämpliga kläder, inklusive ögonskydd, långbyxor, halkfria och ordentliga skor samt hörselskydd. Sätt upp långt hår och använd inte hängande smycken.
- Kör inte maskinen om du är sjuk, trött eller påverkad av alkohol eller läkemedel.
- Låt aldrig passagerare åka på maskinen och håll kringstående personer och husdjur på avstånd från maskinen under drift.
- Använd endast maskinen om du har god sikt, så att du kan undvika gropar och dolda faror.
- Undvik att klippa vått gräs. Försämrat grepp kan göra att maskinen glider.
- Se till att alla drivenheter är i neutralläge, parkeringsbromsen är inkopplad och du sitter i förarsätet innan du startar motorn.
- Håll händer och fötter borta från klippenheterna. Håll alltid avstånd till utkastaröppningen.
- Titta bakåt och nedåt innan du backar för att se till att vägen är fri.
- Var försiktig när du närmar dig hörn med skymd sikt, buskage, träd eller andra objekt som kan försämrå sikten.
- Klipp inte gräset nära stup, diken eller flodbäddar. Maskinen kan välta plötsligt om ett hjul kör över en kant eller kanten ger med sig.
- Stoppa klippenheterna om du inte klipper.
- Stanna maskinen, stäng av motorn, ta ut nyckeln och undersök klippenheterna om du kör på ett föremål eller om maskinen vibrerar på ett onormalt sätt. Reparera alla skador innan du börjar köra maskinen igen.
- Sakta ned och var försiktig när du svänger och korsar vägar och trottoarer med maskinen. Lämna alltid företräde.

- Koppla ur drivningen till klippenheten och stäng av motorn innan du ställer in klipphöjden (om du inte kan justera den från förarplatsen).
- Låt aldrig motorn gå i ett utrymme där avgaser inte kan komma ut.
- Lämna aldrig en maskin som är i gång utan uppsikt.
- Innan du lämnar förarplatsen (till exempel för att tömma gräsuppsamlarna eller för att rensa utkastaren) ska du göra följande:
  - Ställ maskinen på en plan yta.
  - Koppla ur kraftuttaget och sänk ned redskapen.
  - Koppla in parkeringsbromsen.
  - Stäng av motorn och ta ut nyckeln.
  - Vänta tills alla rörliga delar har stannat.
- Använd inte maskinen när det finns risk för blixtnedslag.
- Använd inte maskinen som bogserfordon.
- Använd endast tillbehör, redskap och reservdelar som har godkänts av Toro®.

### Säkerhet för vältskyddssystemet

- **Ta inte bort vältskyddet från maskinen.**
- Kontrollera att säkerhetsbältet är fastspänt och att du kan knäppa upp det snabbt i en nödsituation.
- Var mycket uppmärksam på hinder som kan finnas ovanför dig och vidrör dem inte.
- Håll vältskyddet i säkert bruksskick genom att regelbundet inspektera det noga och kontrollera att det inte är skadat samt hålla alla fästelement åtdragna.
- Byt ut ett skadat vältskydd. Reparera eller ändra det inte.

### Maskiner med fällbar störtbåge

- Använd alltid säkerhetsbältet när störtbågen är uppfälld.
- Vältskyddet är en inbyggd säkerhetsanordning. Håll den fällbara störtbågen i upprätt låst läge, och använd säkerhetsbältet när du kör maskinen med störtbågen uppfälld.
- Störtbågen ska endast fällas ned tillfälligt när så behövs. Använd inte säkerhetsbältet när störtbågen är nedfälld.
- Tänk på att det inte finns något vältskydd när störtbågen är nedfälld.
- Kontrollera området som ska klippas och ha aldrig störtbågen nedfälld i närheten av sluttningar, stup eller vattendrag.

## Säkerhet i sluttningar

- Sluttningar är en betydande faktor vid olyckor som orsakas av att föraren förlorat kontrollen eller att maskinen välter, vilket kan innebära livsfara eller leda till allvarliga personskador. Det är föraren som är ansvarig för säker manövrering i sluttningar. Du måste vara extra försiktig när du kör maskinen i en sluttning.
- Utvärdera förhållandena på platsen för att bedöma om sluttningen är säker för körning av maskinen, bland annat genom att undersöka hela arbetsplatsen. Använd alltid sunt förnuft och ett gott omdöme när du utför kontrollen.
- Gå igenom instruktionerna för körning av maskinen i sluttningar i bruksanvisningen och beakta de förhållanden som du ska köra maskinen under för att fastställa om maskinen kan användas under de förhållanden som råder på den platsen och den dagen. Förändringar i terrängen kan leda till att maskinens manövrering i sluttningar förändras.
- Undvik att starta, stänga av eller svänga med maskinen i sluttningar. Undvik att göra plötsliga ändringar i hastighet eller riktning. Sväng långsamt och successivt.
- Använd inte maskinen under förhållanden där det råder tvekan om dragkraft, styrning eller stabilitet.
- Avlägsna eller märk ut hinder såsom diken, hål, fåror, gupp, stenar och andra dolda faror. Det kan finnas dolda hinder i högt gräs. Ojämn terräng kan göra att maskinen välter.
- Observera att maskinen kan tappa drivkraft om maskinen körs på vått gräs, tvärs över sluttningar eller nedför en sluttning. Drivhjul som tappar drivkraft kan leda till att maskinen glider och att du förlorar kontrollen över bromsning och styrning.
- Var mycket försiktig när du använder maskinen nära stup, diken, flodbäddar, farliga vattendrag eller andra faror. Maskinen kan välta plötsligt om ett hjul kör över en kant eller kanten ger med sig. Håll ett säkert avstånd mellan maskinen och riskfyllda områden.
- Identifiera faror nere vid slutet av sluttningen. Klipp sluttningen med en handgräsklippare om det finns faror.
- Om möjligt ska klippenheterna hållas nedsänkta mot marken när du kör maskinen i sluttningar. Om klippenheterna höjs vid körning i sluttningar kan maskinen bli ostadig.
- Var mycket försiktig när du använder gräsuppsamlingssystem och andra redskap. De kan ändra maskinens stabilitet och leda till att du förlorar kontrollen.

## Starta motorn

**Viktigt:** Lufta bränslesystemet om något av följande har inträffat:

- Motorn har stannat till följd av att bränslet har tagit slut.
  - Underhåll har utförts på komponenter i bränslesystemet.
1. Ta bort foten från gaspedalen och kontrollera att pedalen är i NEUTRALLÄGET.  
**Obs:** Kontrollera att parkeringsbromsen är inkopplad.
  2. För motorhastighetsknappen till läget för LAG TOMGÅNG.
  3. Vrid tändningsnyckeln till KÖRLÄGET.  
**Obs:** Glödstiftsindikatorn tänds.
  4. Vid tändningsnyckeln till STARTLÄGET när glödindikatorn slocknar.
  5. Släpp nyckeln omedelbart när motorn startar och låt den gå tillbaka till KÖRLÄGET.
  6. Justera motorhastigheten.

**Viktigt:** Kör inte startmotorn i mer än 15 sekunder åt gången, annars kan den gå sönder i förtid. Om motorn inte startar efter 15 sekunder vrider du nyckeln till AVSTÄNGT läge. Undersök reglagen och procedurerna igen, vänta i ytterligare 15 sekunder och upprepa startproceduren.

Om temperaturen är under  $-7^{\circ}\text{C}$  kan startmotorn vara på i 30 sekunder och sedan vara avstängd i 60 sekunder under två försök.

### **▲ VAR FÖRSIKTIG**

**Kontakt med rörliga delar kan orsaka personskador.**

**Stäng av motorn och vänta tills samtliga rörliga delar har stannat innan du kontrollerar om det finns oljeläckor, lösa delar eller andra problem.**

## Stänga av motorn

**Viktigt:** Låt motorn gå på tomgång i fem minuter innan du stänger av den efter arbete under full belastning. Detta gör att turboladdaren hinner svalna innan motorn stängs av. Om detta inte görs kan det resultera i turboladdningsproblem.

**Obs:** Sänk ned klippenheterna till marken när du parkerar maskinen. Detta frigör den hydrauliska belastningen från systemet, förhindrar slitage på systemets delar och förebygger även att klippenheterna sänks ned av misstag.

1. Ställ motorn i låg tomgång igen.
2. För kraftuttagsbrytaren till URKOPPLAT läge.
3. Koppla in parkeringsbromsen.
4. Vrid tändningsnyckeln till AV.
5. Ta ut nyckeln ur tändningslåset för att undvika oavsiktlig start.

## Justera lyftarmens motvikt

Du kan justera motvikten på den bakre klippenhetens lyftarmar för att kompensera för olika gräsförhållanden och bibehålla en jämn klipphöjd även om marken är ojämn eller i områden med mycket torrt gräs.

Varje motviktsfjäder kan justeras till en av fyra inställningar. För varje steg ökas eller minskas klippenhetens motvikt med 2,3 kg. Du kan placera fjädrarna på baksidan av det första fjäderdonet för att eliminera all motvikt (fjärde läget).

1. Parkera maskinen på ett plant underlag, sänk ned klippenheterna, koppla in parkeringsbromsen, stäng av motorn och ta ut nyckeln.
2. Sätt i ett rör eller liknande i den långa fjäderändan för att minska fjädrarnas spänning under justeringen (Figur 38).

### ⚠ VAR FÖRSIKTIG

Fjädrarna är spända och kan orsaka personskada.

Var försiktig när du justerar fjädrarna.

3. När du minskar fjädrarnas spänning ska du ta bort skruven och låsmuttern som håller fast fjäderdonet på fästet (Figur 38).

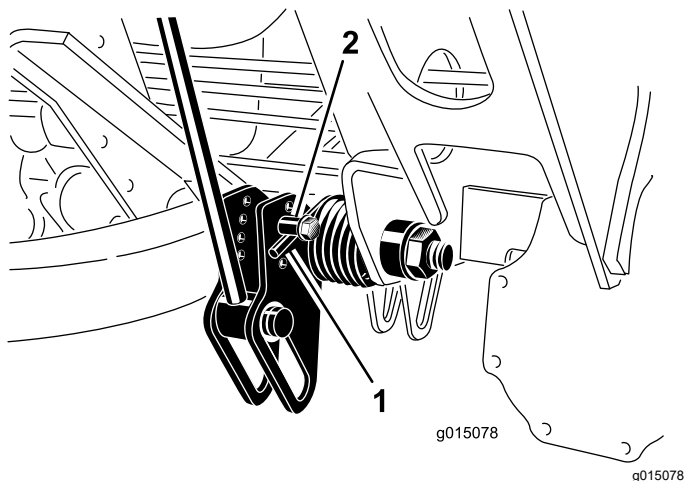

Figur 38

1. Fjäder
2. Fjäderdon

4. Flytta fjäderdonet till det hål som önskas och fäst det med en låsmutter.
5. Upprepa proceduren på den återstående fjädern.

## Justera lyftarmens vändläge

1. Parkera maskinen på ett plant underlag, sänk ned klippenheterna, koppla in parkeringsbromsen, stäng av motorn och ta ut nyckeln.
2. Lyftarmsbrytaren sitter bakom den främre högra lyftarmen (Figur 39).

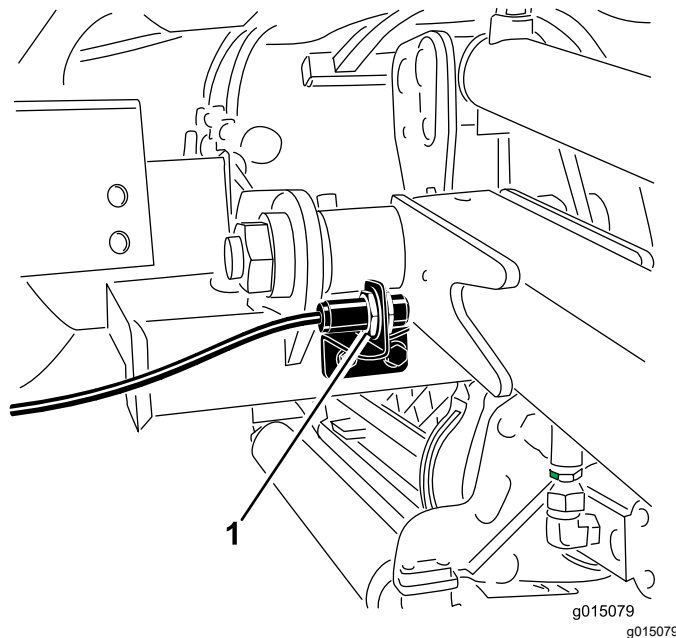

Figur 39

1. Omkopplare
3. Lossa brytarens fästsruvar (Figur 39) och flytta upp brytaren för att öka lyftarmens vändhöjd eller flytta ned den för att minska vändhöjden.
4. Dra åt fästsruvarna.

## Fälla ned störbågen

Du kan fälla ned störbågen för att komma åt områden där höjden är begränsad.

### ⚠ VARNING

Maskinen har inget vältskyddssystem när störbågen är nedfälld och ska inte betraktas som ett vältskyddssystem.

Bär inte säkerhetsbälte när störbågen är nedfälld.

1. Ställ maskinen på ett plant underlag, stäng av motorn, koppla in parkeringsbromsen och ta ut nyckeln.
2. Stötta den övre störbågsramens vikt samtidigt som du tar bort låssprintarna och sprintbultarna från tappfästena (Figur 40).

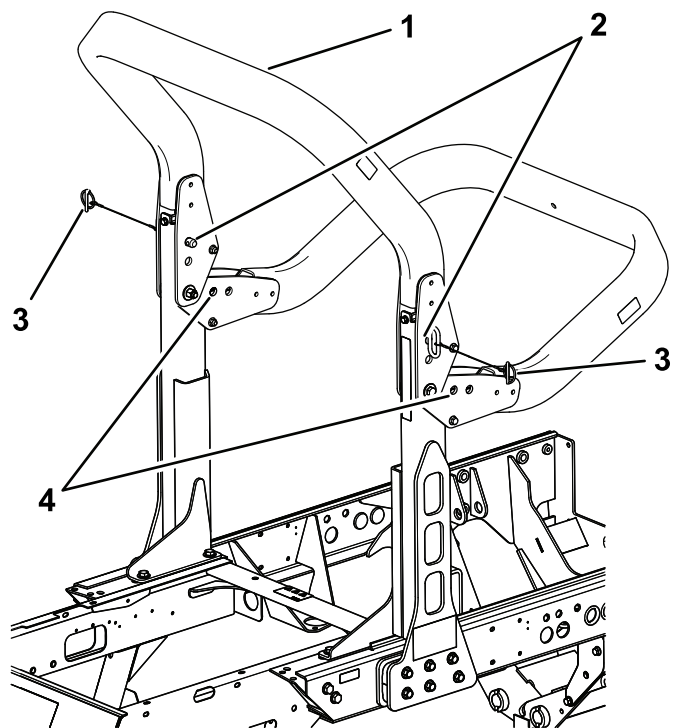

Figur 40

g200378

- |                 |                |
|-----------------|----------------|
| 1. Övre ram     | 3. Låssprintar |
| 2. Sprintbultar | 4. Nedre hål   |

3. Sänk försiktigt ner ramen tills den vilar på stoppen.
4. För in sprintbultarna i de nedre hålen och fäst med låssprintarna så att den övre ramen stötts i sitt nedsänkta läge.
5. Utför dessa instruktioner i omvänd ordning för att höja ramen.

### ⚠ VARNING

Vältskyddssystemet kanske inte är effektivt om vältskyddets fästbultsenheter är lösa, vilket kan orsaka allvarliga personskador eller dödsfall vid vältning.

Du måste montera och dra åt båda fästskruvarna helt i det upphöjda läget för att erhålla ett fullgott vältskydd.

### ⚠ VARNING

När du höjer och sänker vältskyddet kan fingrarna hamna i kläm mellan maskinen och vältskyddet.

När du höjer och sänker störbågen ska du vara försiktig så att du inte klämmer fingrarna mellan strukturens fasta och rörliga delar.

- Håll samtliga muttrar, bultar och skruvar korrekt åtdragna för att säkerställa att utrustningen är i säkert bruksskick.
- Byt ut slitna och skadade delar så att maskinen går att använda på ett säkert sätt.
- Kontrollera att säkerhetsbältet och fästelementen är i säkert bruksskick.
- Använd säkerhetsbälte när störbågen är uppfälld och inget säkerhetsbälte när störbågen är nedfälld.

**Viktigt:** Störbågen är en integrerad säkerhetsanordning. Ha störbågen i det uppfällda läget när du använder klipparen. Fäll ned störbågen tillfälligt endast när det är absolut nödvändigt.

## Kontrollera säkerhetsströmbrytarna

Serviceintervall: Varje användning eller dagligen

### ⚠ VAR FÖRSIKTIG

Om säkerhetsbrytarna är fränkopplade eller skadade kan maskinen plötsligt aktiveras vilket i sin tur kan leda till personskador.

- Gör inga otillåtna ändringar på säkerhetsbrytarna.
- Kontrollera säkerhetsbrytarnas funktion dagligen och byt ut eventuella skadade brytare innan maskinen körs.

Maskinen har säkerhetsbrytare i det elektriska systemet. Dessa brytare ska stänga av motorn när du kliver ur förarsätet när gaspedalen är nedtryckt. Du kan dock resa dig från sätet medan motorn är igång om gaspedalen är i neutralläget. Även om motorn fortsätter att vara igång om du kopplar ur kraftuttagsbrytaren och har släppt upp gaspedalen ska du stänga av motorn innan du kliver ur sätet.

För att kontrollera säkerhetsbrytarnas funktion utför du följande steg:

1. Kör maskinen sakta till ett stort, relativt öppet område.

2. Sänk ned klippenheterna, stäng av motorn och koppla in parkeringsbromsen.
3. Sitt på sätet och tryck på gaspedalen.
4. Försök att starta motorn.

**Obs:** Motorn ska inte gå runt. Om motorn dras runt är det fel på säkerhetssystemet. Åtgärda det innan maskinen används.

5. Sitt på sätet och starta motorn.
6. Res dig från sätet och för kraftuttagsbrytaren till läget på.

**Obs:** Kraftuttaget ska inte kopplas in. Om kraftuttaget kopplas in är det fel på säkerhetssystemet. Åtgärda det innan maskinen används.

7. Sitt på sätet, koppla in parkeringsbromsen och starta motorn.
8. Flytta gaspedalen så att den inte ligger i NEUTRALLÄGET.

**Obs:** Motorn ska stängas av. Om motorn inte stängs av är det fel på säkerhetssystemet. Åtgärda det innan maskinen används.

## Säkerhet efter användning

- Stäng av motorn och ta ut nyckeln. Vänta tills alla rörliga delar har stannat och låt maskinen svalna innan du justerar, rengör, reparerar eller ställer den i förvaring.
- Ta bort gräs och skräp från klippenheterna, ljuddämparna och motorrummet för att undvika eldsvåda. Torka upp eventuellt olje- eller bränslespill.
- Om klippenheterna är i transportläget ska du använda det positiva låset (om så utrustad) innan du lämnar maskinen utan uppsikt.
- Låt motorn svalna innan maskinen ställs undan i ett slutet utrymme.
- Stäng av bränsletillförseln på maskinen vid förvaring och transport.
- Förvara aldrig maskinen eller bränslebehållaren i närheten av en öppen låga, gnista eller tändlåga, t.ex. på en varmvattenberedare eller någon annan anordning.
- Håll alla maskindelar i gott bruksskick och samtliga beslag åtdragna, i synnerhet knivens fästelement.
- Byt ut alla slitna eller skadade dekal.

## Skjuta på eller bogsera maskinen

I nödfall kan du skjuta maskinen framåt genom att aktivera förbikopplingsventilen i den varierbara

hydraulpumpen och sedan ansluta en hydraulslang som förbikopplar backventilen, och därefter knuffa eller bogsera maskinen.

**Viktigt:** Skjut eller bogsera inte maskinen snabbare än 3–4,8 km/h och inte längre än 400 m eftersom transmissionen kan skadas. Förbikopplingsventilen måste alltid vara öppen när maskinen knuffas eller bogseras. Dessutom måste du montera en hydraulslang som kopplar förbi backventilen när du knuffar eller bogserar maskinen bakåt.

Om du behöver knuffa eller bogsera maskinen kommer du förmodligen att behöva flytta den både framåt och bakåt. Det är bäst att se till att maskinen kan knuffas eller bogseras både framåt och bakåt för att säkerställa att den inte skadas under åtgärden.

## Förbereda maskinen för att bli knuffad eller bogserad bakåt

**Viktigt:** Om du behöver knuffa eller bogsera maskinen bakåt måste du först koppla förbi backventilen i fyrhjulsdrevningens grenrör.

Följande Toro-delar behövs för att förbikoppla backventilen:

- Toro-artikelnr 59-7410, diagnoskoppling
  - Toro-artikelnr 354-79, lock till diagnoskoppling
  - Toro-artikelnr 95-8843, hydraulslang
  - Toro-artikelnr 95-0985, koppling (2)
  - Toro-artikelnr 340-77, hydraulkoppling (2)
1. Montera en diagnoskoppling i den omarkerade porten som sitter mellan portarna M8 och P2 på det bakre grenröret (Figur 41).

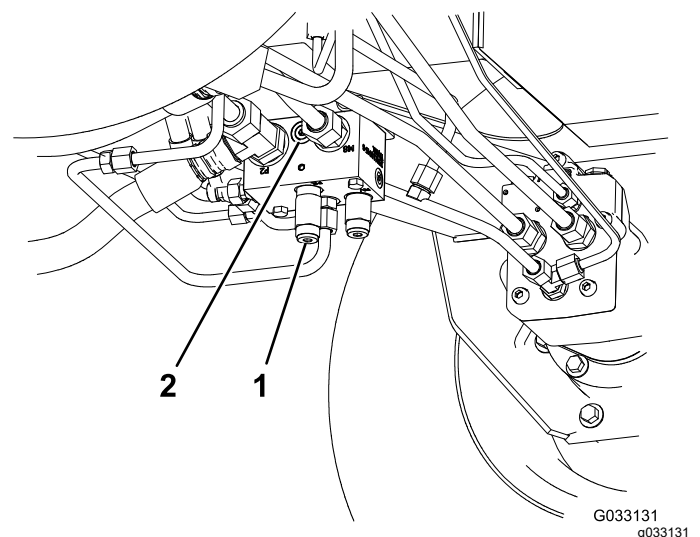

Figur 41

1. Bakre grenrör (bakom vänster framhjul)
2. Omarkerad port

2. Anslut en hydraulslang mellan diagnoskopplingen som monterades i det bakre grenröret och tryckkontrollporten för backdrift (Figur 42).

**Obs:** Använd de hydraulkopplingar och kopplingar som behövs för att montera slangen.

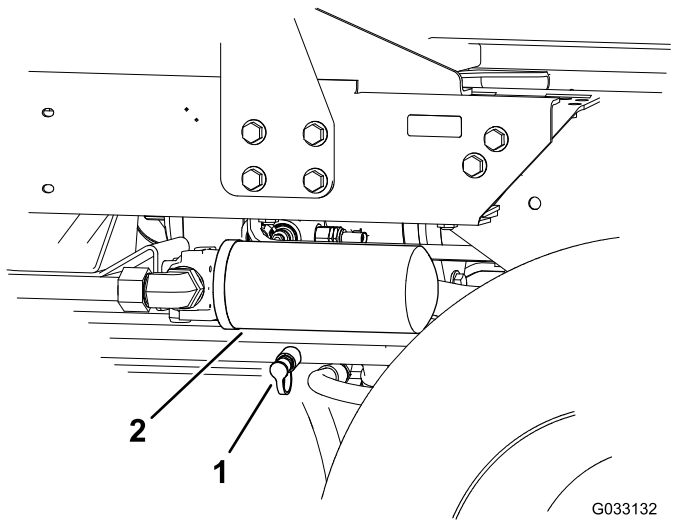

Figur 42

1. Tryckkontrollport för backdrift
2. Hydraulvätskereturfilter

3. Vrid förbikopplingsventilen 90° (¼ varv) i endera riktningen för att öppna den så att vätska kan avledas internt (Figur 43).

**Obs:** Eftersom vätskan leds förbi transmissionen kan du flytta maskinen långsamt utan att transmissionen skadas. Observera ventilens läge när du öppnar och stänger den.

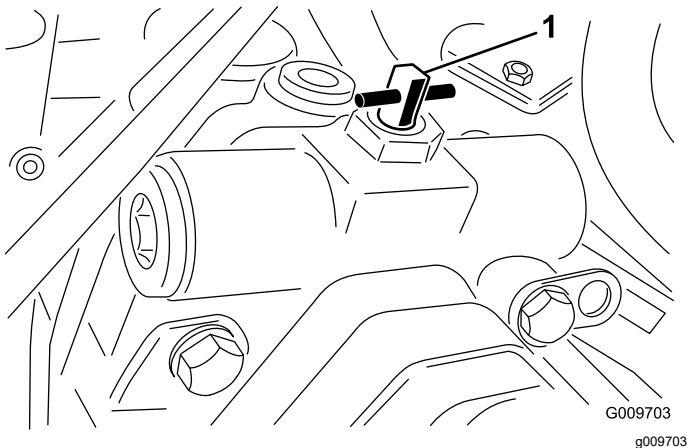

Figur 43

1. Förbikopplingsventil

4. När du har knuffat eller bogserat klart maskinen tar du bort hydraulslangen som du monterade.
5. Sätt på det befintliga locket på tryckkontrollporten för backdrift.

6. Sätt på diagnoskopplingslocket på kopplingen som du monterade på grenröret.
7. Vrid överströmningventilen 90° (¼ varv) innan motorn startas.

**Obs:** Använd ett åtdragningsmoment på högst 7–11 N·m för att stänga ventilen.

## Knuffa eller bogsera maskinen endast framåt

Om du endast behöver knuffa eller bogsera maskinen framåt räcker det med att vrida på överströmningventilen.

**Viktigt:** Se **Förbereda maskinen för att bli knuffad eller bogserad bakåt (sida 34)** om du behöver knuffa eller bogsera maskinen bakåt.

1. Öppna huven och avlägsna det mittersta höljet.
2. Vrid förbikopplingsventilen 90° (¼ varv) i endera riktningen för att öppna den så att vätska kan avledas internt (Figur 43).

**Obs:** Eftersom vätskan leds förbi transmissionen kan du flytta maskinen framåt långsamt utan att transmissionen skadas. Observera ventilens läge när du öppnar och stänger den.

3. Vrid överströmningventilen 90° (¼ varv) innan motorn startas.

**Obs:** Använd ett åtdragningsmoment på högst 7–11 N·m för att stänga ventilen.

## Transportera maskinen

- Använd ramper i fullbredd när du lastar maskinen på en släpvagn eller lastbil.
- Bind fast maskinen så att den sitter säkert.

## Identifiera fästpunkterna

Fästpunkterna finns på följande platser:

- På varje sida om ramen bakom de främre stegen.
- Bakre kofångare

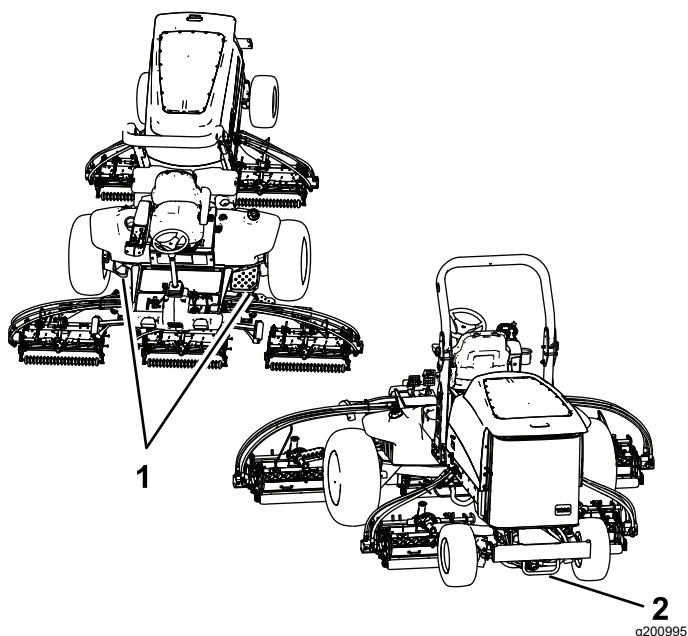

Figur 44

1. Främre fästpunkter      2. Bakre fästpunkt

motlutshjulet slutat att slira, vilket därmed ökar drivningen på medlutshjulet.

Var extra försiktig när du kör maskinen på lutande underlag. Se till att säteslåset är ordentligt säkrat, vältskyddet är upphöjt och spärrat och att säkerhetsbältet är fastsatt. Kör sakta och undvik tvära svängar i sluttningar så att du inte välter.

**Viktig:** Låt motorn gå på tomgång i 5 minuter innan du stänger av den efter arbete under full belastning. Detta gör att turboladdaren hinner svalna innan motorn stängs av. Om detta inte görs kan det resultera i turboladdningsproblem.

Koppla ur samtliga reglage och för gasreglaget till det LÅNGSAMMA läget innan du stänger av motorn. När du för gasreglaget till det LÅNGSAMMA läget sänks det höga motorvarvtalet samt bullernivån och vibrationerna minskar. Vrid nyckeln till AVSTÄNGT läge för att stänga av motorn.

## Arbetstips

### Bekanta dig med maskinen

Öva dig på att köra maskinen på ett öppet område innan du klipper gräs med den för första gången. Starta och stäng av motorn. Kör framåt och backa. Sänk och höj klippenheterna och koppla in och ur cylindrarna. När du har bekantat dig med maskinen övar du på att köra uppför och nedför sluttningar med olika hastigheter.

### Förstå varningssystemet

Om en varningslampa tänds under drift ska maskinen stannas omedelbart och problemet åtgärdas innan driften återupptas. Om maskinen körs med ett funktionsfel kan allvarliga skador uppstå.

### Gräsklippning

Starta motorn och sätt motorhastighetsknappen i det SNABBA läget. För klipphastighetsbegränsaren till KLIPPLÄGET. För kraftuttagsbrytaren till det INKOPPLADE läget och använd lyftbrytaren för att styra klippenheterna (de främre klippenheterna är inställda så att de sänks före de bakre klippenheterna). Tryck gaspedalen framåt för att köra framåt och klippa gräset.

### Köra maskinen i transportläget

För kraftuttagsbrytaren till det URKOPPLADE läget och höj upp klippenheterna till transportläget. För klipphastighetsbegränsaren till transportläget. Var försiktig när du kör mellan föremål så att du inte

## Hitta domkraftspunkterna

Domkraftspunkterna finns på följande platser:

- Framtill på maskinen, på ramen till respektive drivhjul (insida).
- Baktill på maskinen, vid axelcentrum

## Driftegenskaper

Öva på att köra maskinen eftersom den har en hydrostatisk transmission med egenskaper som skiljer sig från många andra gräsunderhållningsmaskiner.

Håll ett högt och konstant varvtal med hjälp av gaspedalen. Detta behövs för att upprätthålla tillräckligt med kraft för maskinen under körning. Sänk körhastigheten när belastningen på klippenheterna ökar, och öka hastigheten när belastningen minskar.

Låt därför gaspedalen gå bakåt när motorns varvtal minskar och tryck ner pedalen långsamt när varvtalet ökar. När du kör från ett arbetsområde till ett annat utan belastning och klippenheterna höjda bör du som en jämförelse ha gasreglaget i läget FAST och trycka ner gaspedalen långsamt men helt för att erhålla högsta möjliga hastighet.

Du kan använda bromsarna för att vända maskinen. Använd dem dock försiktigt, särskilt på mjukt eller vått gräs eftersom det kan riva upp gräsmattan. Bromsarna kan också bibehålla drivningen. Under vissa lutningsförhållanden slirar motlutshjulet och förlorar fästet. Om detta skulle ske trycker du med jämna mellanrum ner motlutspedalen gradvis tills

skadar maskinen eller klippenheterna av misstag.  
Var extra försiktig när du kör maskinen på lutande  
underlag. Kör sakta och undvik tvära svängar i  
sluttningar så att du inte välter.

# Underhåll

**Obs:** Vänster och höger sida på maskinen är lika med förarens vänstra respektive högra sida vid normal körning.

## Rekommenderat underhåll

Underhållsintervall	Underhållsförfarande
Efter de första 8 timmarna	<ul style="list-style-type: none"><li>• Dra åt hjulmuttrarna.</li></ul>
Efter de första 200 timmarna	<ul style="list-style-type: none"><li>• Byt olja i den främre planetväxeln.</li><li>• Byt oljan i bakaxeln.</li><li>• Byt de två hydraulfiltren.</li></ul>
Varje användning eller dagligen	<ul style="list-style-type: none"><li>• Kontrollera nivån för motorolja.</li><li>• Kontrollera kylsystemet.</li><li>• Kontrollera däcktrycket.</li><li>• Kontrollera säkerhetsströmbrytarna.</li><li>• Töm vatten eller andra föroreningar från vattenseparatorn.</li><li>• Ta bort skräp från motorområdet, oljekylaren och kylaren varje dag.</li><li>• Kontrollera hydraulvätskenivån.</li><li>• Undersök hydraulledningarna och slangarna dagligen och kontrollera om det finns läckor, vridna ledningar, lösa fäststöd, slitage, lösa beslag, väderslitage eller kemiskt slitage.</li></ul>
Var 50:e timme	<ul style="list-style-type: none"><li>• Smörj lager och bussningar.</li><li>• Kontrollera batteriets tillstånd.</li></ul>
Var 100:e timme	<ul style="list-style-type: none"><li>• Kontrollera generatorremmens tillstånd och spänning.</li></ul>
Var 200:e timme	<ul style="list-style-type: none"><li>• Dra åt hjulmuttrarna.</li></ul>
Var 250:e timme	<ul style="list-style-type: none"><li>• Byt motoroljan och oljefiltret.</li></ul>
Var 400:e timme	<ul style="list-style-type: none"><li>• Serva luftrenaren. Serva luftrenaren tidigare om serviceindikatorn är röd. Serva den oftare under extremt dammiga och smutsiga förhållanden.</li><li>• Kontrollera om bränsleledningarna eller anslutningarna har skadats eller försämrats på något annat sätt, eller om det finns lösa anslutningar.</li><li>• Byt ut bränslefilterskålen.</li><li>• Kontrollera planetväxlarnas ändspelrum.</li><li>• Kontrollera planetväxeloljans nivå (kontrollera om du upptäcker externa läckor).</li><li>• Kontrollera bakaxelns oljenivå. (Kontrollera även oljenivån innan du startar motorn första gången.)</li><li>• Kontrollera smörjmedlet i bakaxelns växellåda.</li></ul>
Var 800:e timme	<ul style="list-style-type: none"><li>• Töm och rengör bränsletanken.</li><li>• Byt olja i den främre planetväxeln eller årligen, beroende på vilket som inträffar först.</li><li>• Byt oljan i bakaxeln.</li><li>• Kontrollera bakhjulens skränkning.</li><li>• Byt hydraulvätskan.</li><li>• Byt de två hydraulfiltren.</li></ul>
Före förvaring	<ul style="list-style-type: none"><li>• Töm och rengör bränsletanken.</li><li>• Kontrollera däcktrycket.</li><li>• Kontrollera alla fästelement.</li><li>• Smörj eller olja samtliga smörjnipplar och svängpunkter.</li><li>• Måla i lackskador.</li></ul>

# Kontrollista för dagligt underhåll

Kopiera sidan och använd den regelbundet.

Kontrollpunkt	Vecka:						
	Mån.	Tis.	Ons.	Tors.	Fre.	Lör.	Sön.
Kontrollera säkerhetsbrytarnas funktion.							
Kontrollera bromsens funktion.							
Kontrollera motoroljenivån och bränslenivån.							
Kontrollera kylvätskenivån.							
Töm vatten-/bränsleseparatorn.							
Kontrollera luftfiltrets serviceindikator.							
Undersök om det finns skräp i kylaren, oljekylaren eller filtret.							
Undersök ovanliga motorljud. <sup>1</sup>							
Undersök missljud vid körning/användning.							
Kontrollera hydraulsystemets vätskenivå.							
Kontrollera att det inte finns skador på hydraulslangarna.							
Kontrollera att systemet inte har några oljeläckor.							
Kontrollera däcktrycket.							
Kontrollera instrumentfunktionerna.							
Kontrollera justeringen av cylinder mot understål.							
Kontrollera klipphöjdsinställningen.							

Kontrollpunkt	Vecka:						
	Mån.	Tis.	Ons.	Tors.	Fre.	Lör.	Sön.
Smörj alla smörjnipplar. <sup>2</sup>							
Bättra på skadad lack.							

1. Kontrollera glödstiftet och insprutarmnstyckena om motorn är svår att starta, ryker mycket eller går ojämnt.  
2. Omedelbart efter varje tvätt, oavsett intervallet i listan

## Anteckningar om särskilda problem

Kontrollen utförd av:		
Arti- kel	Datum	Information
1		
2		
3		
4		
5		
6		
7		
8		

**Viktigt:** Se bruksanvisningen till motorn respektive klippenheterna för ytterligare underhållsförfaranden.

**Obs:** Om du behöver ett el- eller hydraulschema för maskinen hittar du det på [www.Toro.com](http://www.Toro.com).

### **⚠ VAR FÖRSIKTIG**

Om du lämnar nyckeln i tändningslåset kan någon råka starta motorn av misstag och skada dig eller någon annan person allvarligt.

Ta ut nyckeln ur tändningslåset innan du utför något underhåll.

## Förberedelser för underhåll

### Säkerhet före underhåll

- Gör följande innan du justerar, rengör eller reparerar maskinen, eller när du lämnar den utan uppsikt:
  - Ställ maskinen på ett plant underlag.
  - Flytta gasreglaget till läget för låg tomgång.
  - Koppla ur klippenheterna.
  - Sänk klippenheterna.
  - Se till att drivningen är i neutralläge.
  - Koppla in parkeringsbromsen.
  - Stäng av motorn och ta ut nyckeln.
  - Vänta tills alla rörliga delar har stannat.

– Låt maskinens komponenter svalna innan du utför något underhåll.

- Utför om möjligt inget underhåll på maskinen medan motorn är igång. Håll dig på avstånd från rörliga delar.
- Stötta upp maskinen eller dess komponenter med domkrafter när så behövs.
- Lätta försiktigt på trycket i komponenter med upplagrad energi.

## Demontera huven

1. Öppna motorhuvsspärrarna (Figur 45) och öppna huven.

# Smörjning

## Smörja lager och bussningar

Serviceintervall: Var 50:e timme

Maskinen har smörjniplor som måste smörjas regelbundet med fett nr 2 på litiumbas. Om du använder maskinen under normala förhållanden ska samtliga lager och bussningar smörjas var 50:e körtimme eller omedelbart efter varje tvätt.

Smörjniplornas placering och antal är som följer:

- Bromsaxelns lager (5) (Figur 46)

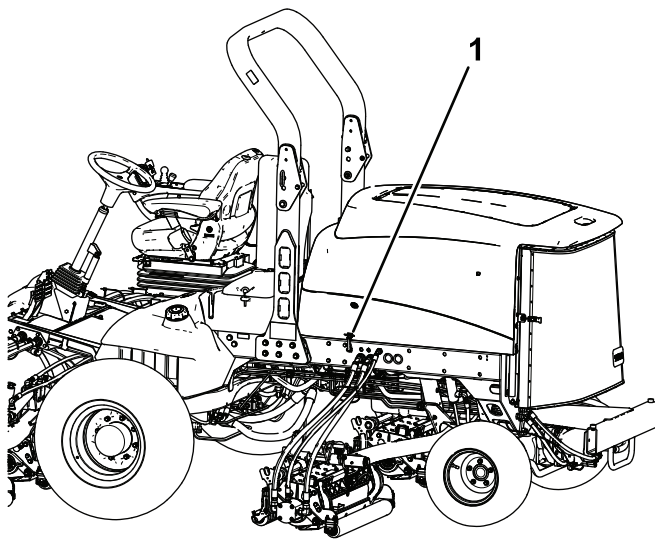

Figur 45

g200373

1. Motorhuvsspärr (2)

2. Ta bort saxpinnarna som fäster de bakre motorhuvsfästena till rampiggarna och lyft av huven.

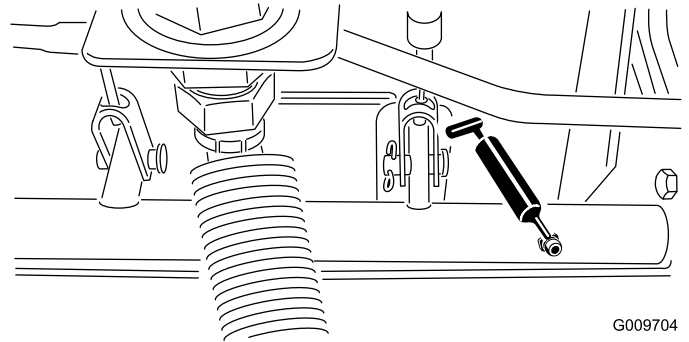

G009704  
g009704

Figur 46

- Bakre axeltappsbusningar (2) (Figur 47)

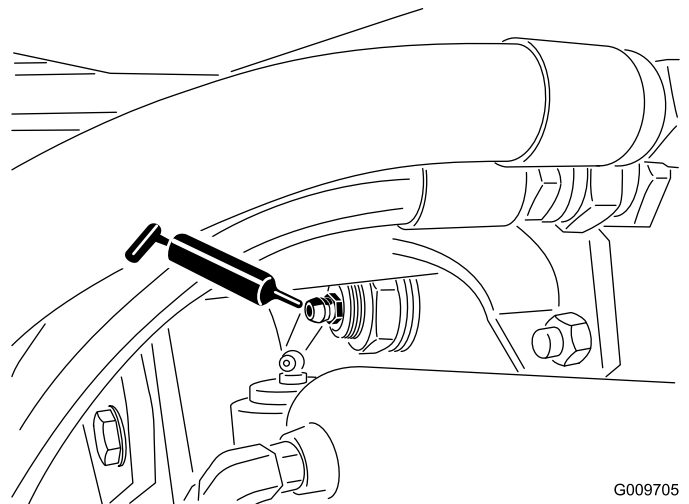

G009705  
g009705

Figur 47

- Styr cylinders kulleder (2) (Figur 48)

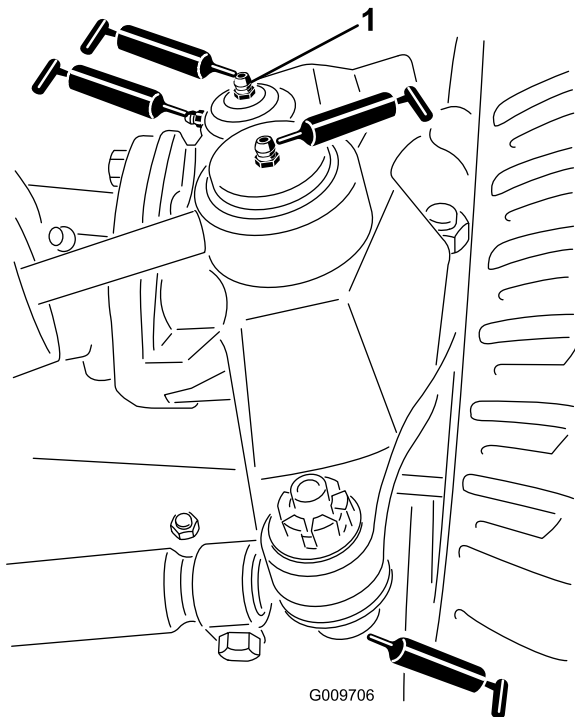

Figur 48

g009706

1. Översta nippeln på axeltappen

- Klippenhetens bärramar (två per klippenhet) (Figur 50)
- Klippenhetens lyftarmsvridfäste (ett per klippenhet) (Figur 50)

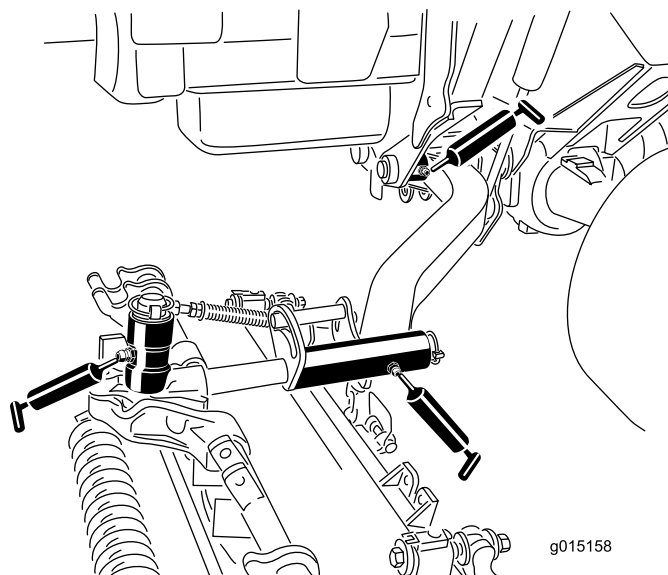

Figur 50

g015158

- Fästanordningarnas kulleder (2) (Figur 48)
- Axeltappsbusningar (2) (Figur 48). **Den översta nippeln på axeltappen ska bara smörjas en gång om året (2 pumpningar).**
- Lyftarmsbusningar (en per klippenhet) (Figur 49)

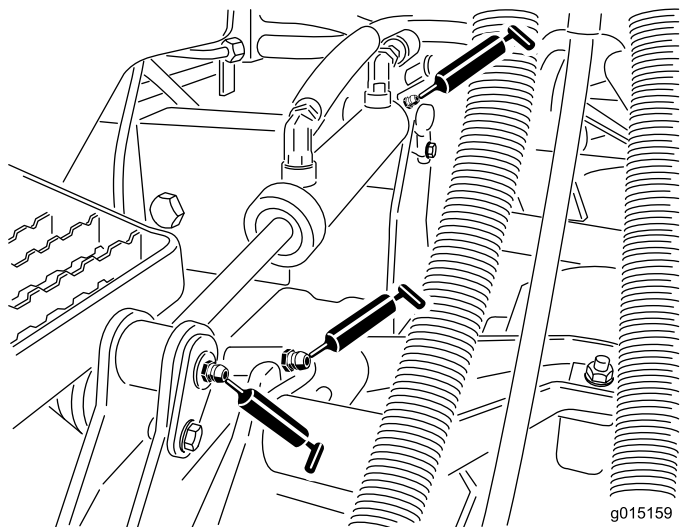

Figur 49

g015159

g015159

- Lyftcylinderbusningar (två per klippenhet) (Figur 49)
- Lyftarmens vridfästebusningar (en per klippenhet) (Figur 50)

# Motorunderhåll

## Motorsäkerhet

- Stäng av motorn innan du kontrollerar oljenivån eller fyller på olja i vevhuset.
- Ändra inte varvtalshållarens inställning och övervarva inte motorn.

## Serva luftrenaren

**Serviceintervall:** Var 400:e timme—Serva luftrenaren. Serva luftrenaren tidigare om serviceindikatorn är röd. Serva den oftare under extremt dammiga och smutsiga förhållanden.

Undersök om luftrenarhuset har skador som skulle kunna orsaka en luftläcka. Byt ut den om den är skadad. Kontrollera hela intagssystemet och leta efter läckor, skador eller lösa slangklämmor.

Utför service på luftrenarfiltret bara när serviceindikatorn (Figur 51) anger att det krävs. Om du byter ut luftfiltret tidigare ökar det risken för att smuts kommer in i motorn när filtret tas bort.

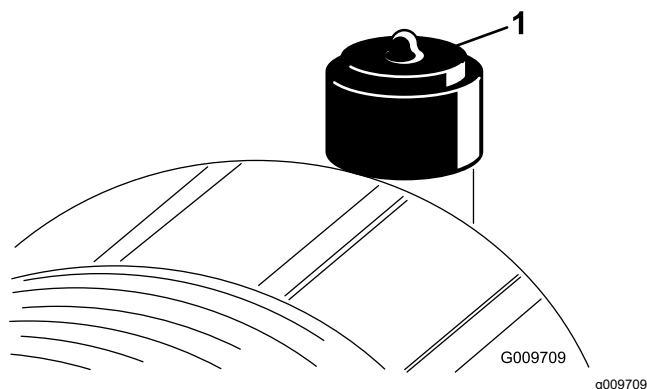

Figur 51

1. Serviceindikator

**Viktigt:** Säkerställ att kåpan sitter som den ska och sluter tätt runt luftrenarhuset.

1. Parkera maskinen på ett plant underlag, sänk ned klippenheterna, koppla in parkeringsbromsen, stäng av motorn och ta ut nyckeln.
2. Dra ut spärren och vrid luftrenarkåpan motsols (Figur 52).

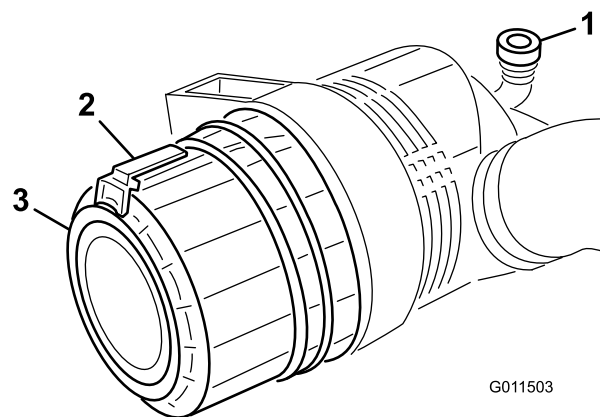

Figur 52

1. Serviceindikator
2. Spärr
3. Skydd

3. Ta bort kåpan från luftrenaren.
4. Använd lågtrycksluft (2,76 bar, ren och torr) innan du avlägsnar filtret för att ta bort stora ansamlingar skräp som packats mellan huvudfiltrets utsida och skålen. **Undvik att använda högtrycksluft eftersom den kan tvinga smutsen genom filtret och in i luftintagsröret.**
5. Ta bort och byt ut huvudfiltret (Figur 53).

Denna rengöringsprocess förhindrar att det kommer in skräp i luftintaget när huvudfiltret tas bort.

Vi rekommenderar inte att du rengör det använda filtret eftersom det då finns risk för att filtret skadas. Undersök om det nya filtret har några transportskador genom att kontrollera filtrets förseglade ände och själva filtret. **Använd inte ett skadat filter.**

Sätt i det nya filtret genom att trycka på dess yttre kant för att fästa det i skålen. **Tryck inte mitt på filtret där det är böjligt.**

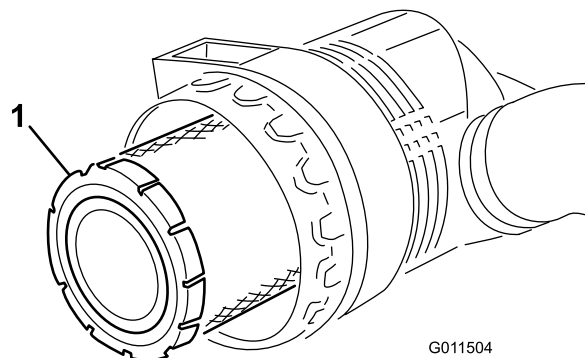

Figur 53

1. Huvudfilter

**Viktigt:** Försök aldrig att rengöra säkerhetsfiltret (Figur 54). Byt ut säkerhetsfiltret mot ett nytt var tredje gång huvudfiltret servas.

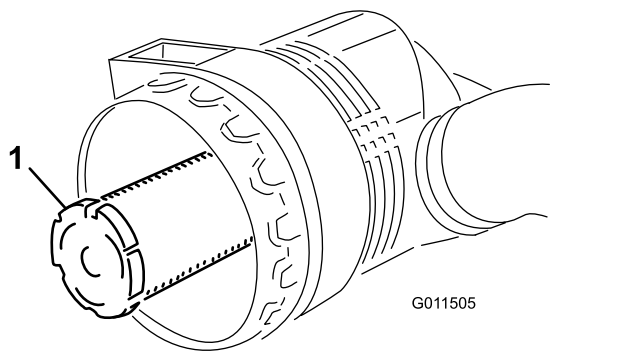

Figur 54

1. Säkerhetsfilter

6. Rengör smutsutblåsningens öppning i den avtagbara kåpan.
7. Demontera gummiutloppsventilen från kåpan, rengör håligheten och montera utloppsventilen.
8. Montera kåpan med gummiutloppsventilen i nedåtläge – mellan cirka klockan 5 till klockan 7 sett från änden.
9. Nollställ indikatorn (Figur 51) om den är röd.

## Serva motoroljan och filtret

Serviceintervall: Var 250:e timme

1. Parkera maskinen på ett plant underlag, sänk ned klippenheterna, koppla in parkeringsbromsen, stäng av motorn och ta ut nyckeln.
2. Ta bort avtappningspluggen (Figur 55) och låt oljan rinna ned i ett avtappningskärl.

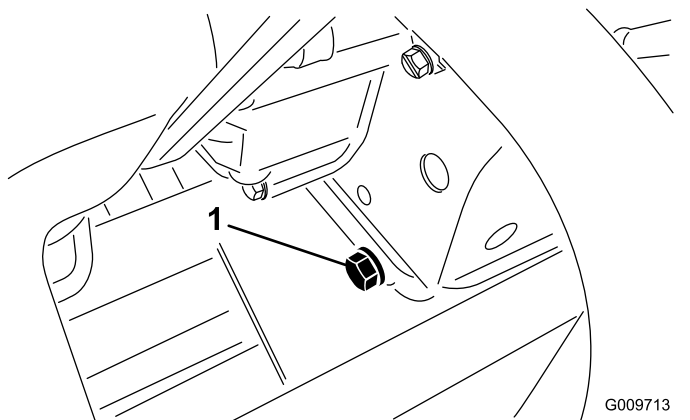

Figur 55

1. Avtappningsplugg

3. Sätt tillbaka avtappningspluggen när oljan har slutat att rinna.
4. Avlägsna oljefiltret (Figur 56).

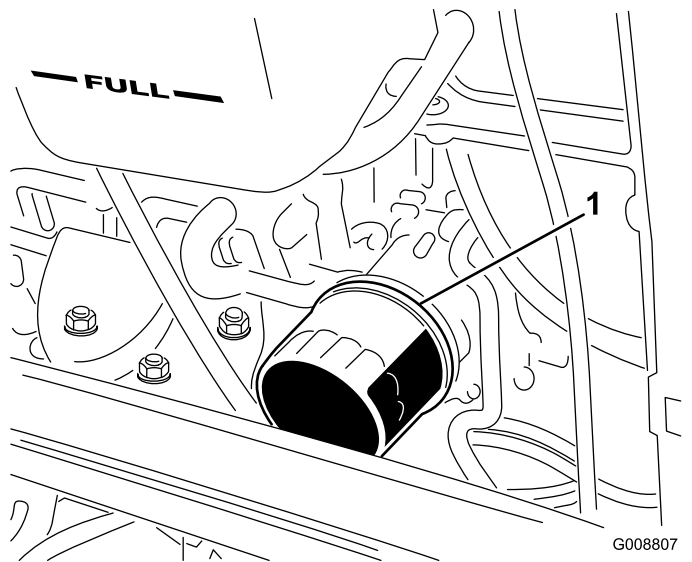

Figur 56

1. Oljefilter

5. Stryk på ett tunt lager ren olja på den nya filterpackningen innan du monterar den.

**Obs:** Dra inte åt filtret för hårt.

6. Fyll på olja i vevhuset, se [Kontrollera nivån för motorolja \(sida 28\)](#).

## Justera gasreglaget

Justera gasvajern (Figur 57) så att varvtalsspaken på motorn går emot inställningskruven för hög hastighet samtidigt som gasvajern kommer i kontakt med skårans ände på reglagearmen.

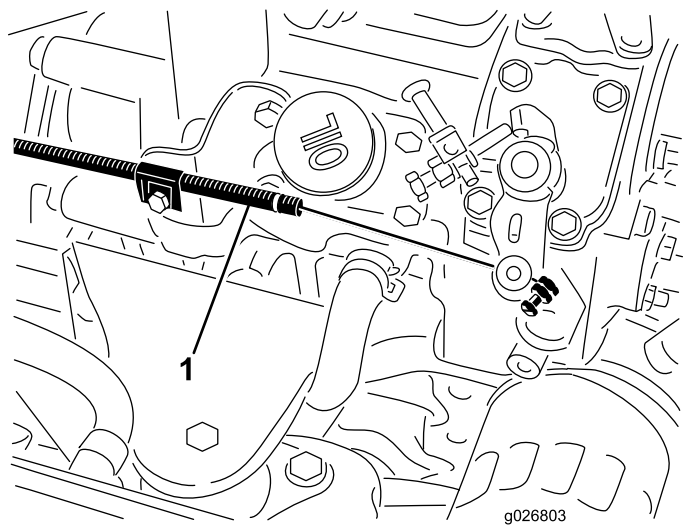

Figur 57

1. Gasvajer

## Underhålla bränslesystemet

### ⚠ FARA

Under vissa omständigheter är bränsle och bränsleångor mycket brandfarliga och explosiva. Bränslebrand eller explosion kan skada dig själv och andra och orsaka materiella skador.

- Fyll bränsletanken på en öppen plats utomhus när motorn är avstängd och kall. Torka upp utspillt bränsle.
- Fyll inte tanken helt full. Fyll bränsletanken med bränsle tills nivån ligger på 25 mm under påfyllningsrörets nedersta del. Det tomma utrymmet behövs för bränslets expansion.
- Rök aldrig när du handskas med bensin och håll dig borta från öppen eld eller platser där bensinångor kan antändas av gnistor.
- Förvara bränsle i en ren, säkerhetsgodkänd behållare och se till att locket sitter på.

## Tömma bränsletanken

**Serviceintervall:** Var 800:e timme

Före förvaring

Parkera maskinen på en plan yta, sänk ned klippenheterna, lägg i parkeringsbromsen, stäng av motorn och ta ur nyckeln.

Töm och rengör bränsletanken om bränslesystemet har förorenats eller om maskinen ska ställas i förvar under en längre period. Använd rent bränsle för att spola ur tanken.

## Kontrollera bränsleledningarna och anslutningarna

**Serviceintervall:** Var 400:e timme/Årligen (beroende på vilket som inträffar först)

Parkera maskinen på ett plant underlag, sänk ned klippenheterna, koppla in parkeringsbromsen, stäng av motorn och ta ut nyckeln.

Kontrollera om bränsleledningarna har skadats eller försämrats på något annat sätt, eller om det finns lösa anslutningar.

# Utföra service på vattenseparatorn

**Serviceintervall:** Varje användning eller dagligen—Töm vatten eller andra föroreningar från vattenseparatorn.

Var 400:e timme—Byt ut bränslefilterskålen.

1. Parkera maskinen på ett plant underlag, sänk ned klippenheterna, koppla in parkeringsbromsen, stäng av motorn och ta ut nyckeln.
2. Sätt en ren behållare under bränslefiltret.
3. Lossa avtappningspluggen längst ner på filterskålen.

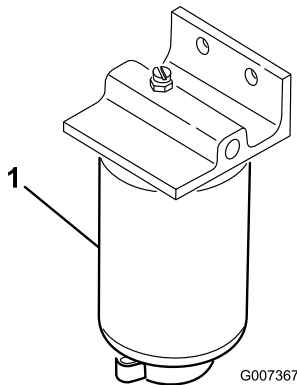

Figur 58

1. Filterskål

4. Rengör området där filterskålen ska monteras.
5. Avlägsna filterskålen och rengör fästytan.
6. Smörj packningen på filterskålen med ren olja.
7. Montera filterskålen för hand tills packningen vidrör fästytan och vrid sedan ytterligare ett halvt varv.
8. Dra åt avtappningspluggen längst ned på filterskålen.

# Rengöra bränsleintagsfiltret

Parkera maskinen på ett plant underlag, sänk ned klippenheterna, koppla in parkeringsbromsen, stäng av motorn och ta ut nyckeln.

Bränsleintagningsröret som sitter på bränsletankens insida är utrustad med ett filter för att förhindra att skräp kommer in i bränslesystemet. Demontera bränsleintagningsröret och rengör filtret vid behov.

# Underhålla elsystemet

## Säkerhet för elsystemet

- Koppla bort batteriet innan reparation utförs på maskinen. Lossa minuskabelanslutningen först och pluskabelanslutningen sist. Återanslut pluskabelanslutningen först och minuskabelanslutningen sist.
- Ladda batteriet i ett öppet och välventilerat utrymme, på avstånd från gnistor och öppna lågor. Koppla ur laddaren innan batteriet ansluts eller kopplas bort. Använd skyddskläder och isolerade verktyg.

## Ladda och ansluta batteriet

1. Parkera maskinen på ett plant underlag, sänk ned klippenheterna, koppla in parkeringsbromsen, stäng av motorn och ta ut nyckeln.
2. Lossa och höj förarens konsolpanel (Figur 59).

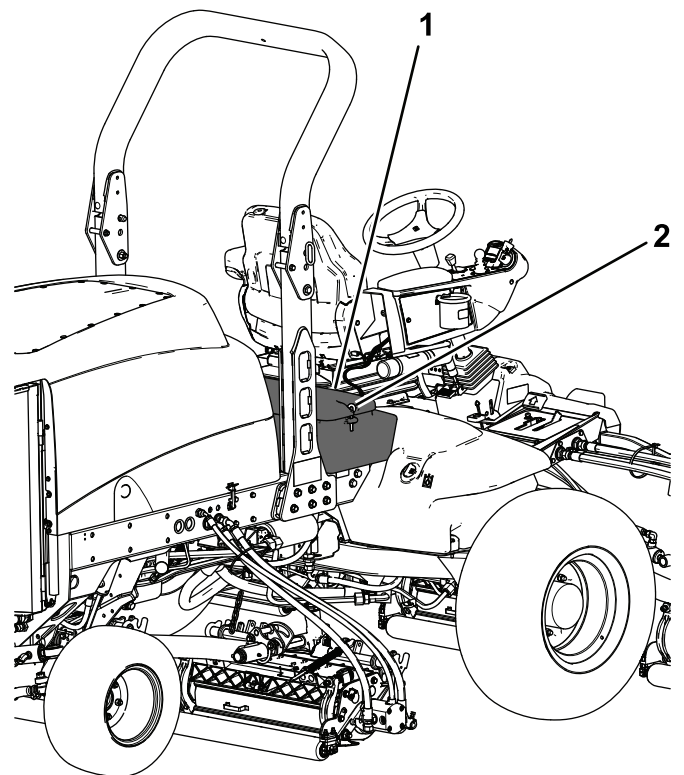

Figur 59

1. Förarens konsolpanel
2. Spärr

## ⚠ FARA

Batterielektrolyt innehåller svavelsyra som är dödligt vid förtäring och orsakar allvarliga brännskador.

- **Drick inte elektrolyten och undvik kontakt med hud, ögon och kläder. Använd skyddsglasögon för att skydda ögonen och gummihandskar för att skydda händerna.**
  - **Fyll på batteriet på en plats där du har tillgång till rent vatten och kan skölja av huden.**
3. Anslut en batteriladdare på 3–4 A till batteripolerna.
  4. Ladda batteriet med 3–4 A under 4–8 timmar.
  5. Koppla ur laddningsanordningen från eluttaget och batteripolerna när batteriet är laddat.

## ⚠ VARNING

Vid laddning av batteriet bildas explosiva gaser.

Rök aldrig nära batteriet och håll det borta från gnistor och lågor.

6. Fäst pluskabeln (röd) till plusanslutningen (+) och minuskabeln (svart) till minusanslutningen (-) på batteriet (Figur 60).

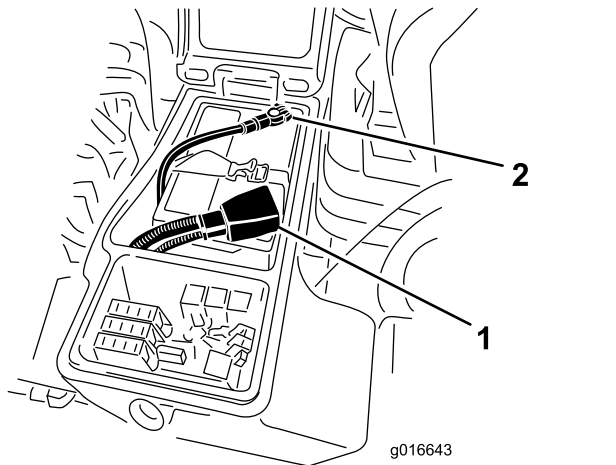

Figur 60

1. Pluskabel
2. Minuskabel

7. Fäst kablarna vid polerna med huvudsruvar och muttrar.  
Se till att plusanslutningen (+) går ända upp till polen och att kabeln sitter tätt emot batteriet. Kabeln får inte vidröra batterilocket.
8. Förhindra eventuell kortslutning genom att trä gummiiskon över plusanslutningen.

9. Fetta in båda batterianslutningar med smörjfett av typen Grafo 112X (skin-over), Toro-artikelnr 505-47, vaselin eller ett lättare fett för att förhindra korrosion.
10. Trä gummiiskon över den positiva anslutningen.
11. Stäng konsolpanelen och säkra spärren.

## ⚠ VARNING

Batteripolerna eller verktyg av metall kan kortslutas mot maskinkomponenter i metall och orsaka gnistor. Gnistor kan få batterigaserna att explodera, vilket kan leda till personskador.

- Vid avlägsnande eller installation av batteriet får du inte låta batterianslutningarna komma i kontakt med några av maskinens metalldelar.
- Låt inte metallverktyg kortslutas mellan batterianslutningarna och maskinens metalldelar.

## ⚠ VARNING

Felaktig dragning av batterikablarna kan skada maskinen och kablarna samt orsaka gnistor. Gnistor kan få batterigaserna att explodera, vilket kan leda till personskador.

- Lossa alltid batteriets minuskabel (svart) innan du lossar pluskabeln (röd).
- Anslut alltid pluskabeln (röd) innan minuskabeln (svart) ansluts.

## Service av batteriet

Serviceintervall: Var 50:e timme

**Viktigt:** Lossa minuskabeln från batteriet innan svetsning företas på maskinen så att skador på det elektriska systemet kan undvikas.

**Obs:** Kontrollera batteriets skick varje vecka eller var 50:e körtimme. Se till att hålla kabelanslutningarna och batterilådan rena eftersom ett smutsigt batteri långsamt kommer att laddas ur.

Rengör batteriet på följande sätt:

1. Parkera maskinen på ett plant underlag, sänk ned klippenheterna, koppla in parkeringsbromsen, stäng av motorn och ta ut nyckeln.
2. Ta bort batteriet från maskinen.

3. Tvätta hela lådan med en lösning bestående av natriumbikarbonat och vatten.
4. Skölj lådan med rent vatten.
5. Fetta in batteripoler och kabelskor med smörjfett av typen Grafo 112X (skinover) (Toro artikelnr 505-47) eller vaselin för att förhindra korrosion.

## Kontrollera säkringarna

Säkringarna sitter under förarens konsolpanel.

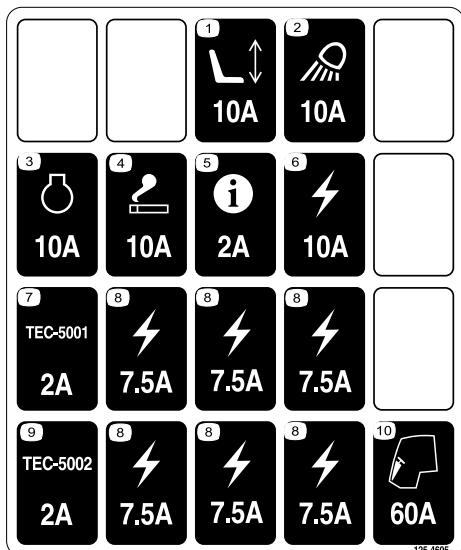

Figur 61

decal125-4605

Parkera maskinen på ett plant underlag, sänk ned klippenheterna, koppla in parkeringsbromsen, stäng av motorn och ta ut nyckeln.

Lossa spärren och fäll upp förarens konsolpanel (Figur 62) så att säkringarna friläggs (Figur 63).

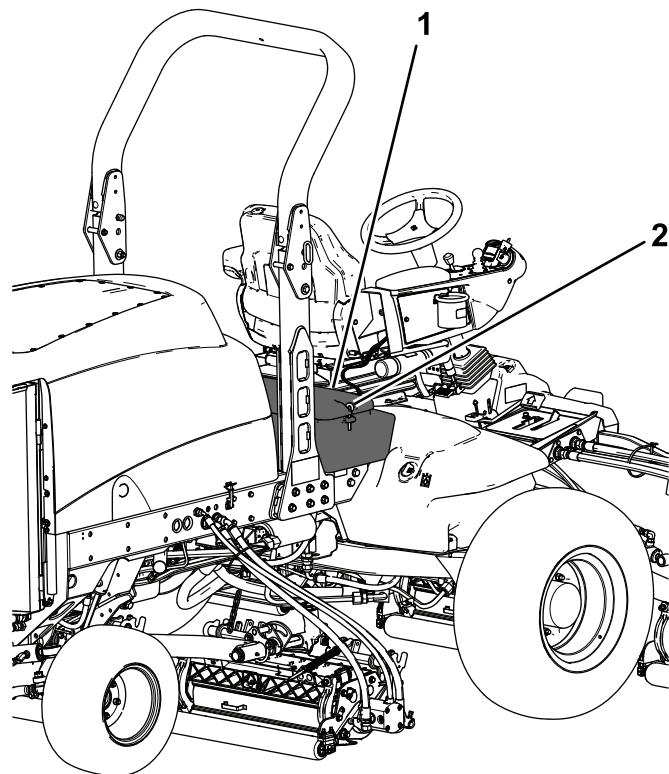

Figur 62

g200376

1. Förarens konsolpanel
2. Spärr

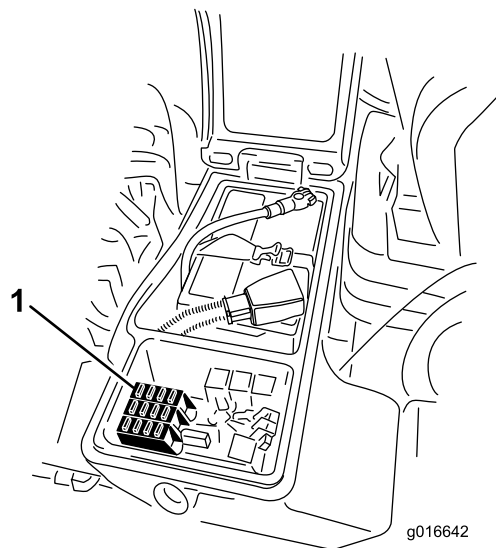

Figur 63

g016642

g016642

1. Säkringar

# Underhålla drivsystemet

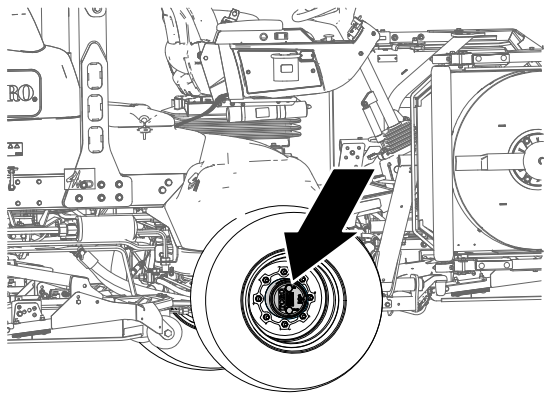

Figur 64

g225611

2. Blockera bakdäcken och höj upp maskinens front genom att stötta upp den främre axeln/ramen med domkrafter.

## ▲ FARA

En maskin på en domkraft kan bli instabil och halka av domkraften och skada personer som befinner sig under den.

- Starta inte motorn när maskinen stötts upp med en domkraft.
- Ta alltid ut nyckeln ur tändningslåset innan du kliver ut ur maskinen.
- Blockera hjulen när du stöttar upp maskinen med en domkraft.
- Stötta upp maskinen med domkrafter.

3. Ta tag i ett av de främre drivhjulerna och tryck det mot eller dra det från maskinen och observera eventuell rörelse.

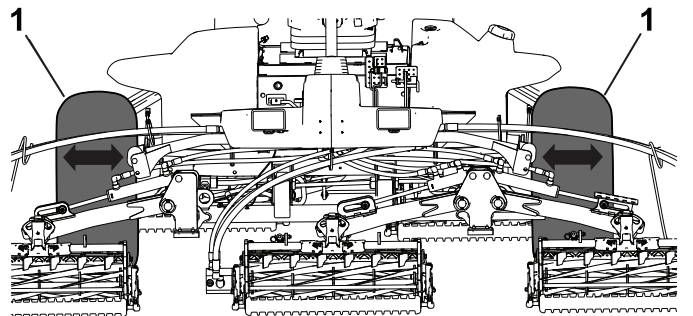

Figur 65

g229453

1. Främre drivhjul

4. Upprepa steg 3 för det andra drivhjulet.
5. Om något hjul rör sig kontaktar du en auktoriserad Toro-leverantör och låter denne bygga om planetväxeln.

## Kontrollera planetväxeloljan

**Serviceintervall:** Var 400:e timme (kontrollera om du upptäcker externa läckor).

**Oljespecifikation:** högkvalitativ SAE 85W-140-växelolja

1. Parkera maskinen på ett plant underlag och placera hjulet så att påfyllningspluggen är i läget klockan 12, kontrollpluggen är i läget klockan 3 och avtappningspluggen är i läget klockan 6 (Figur 66).

## Kontrollera hjulmuttrarnas åtdragning

**Serviceintervall:** Efter de första 8 timmarna

Var 200:e timme

Parkera maskinen på ett plant underlag, sänk ned klippenheterna, koppla in parkeringsbromsen, stäng av motorn och ta ut nyckeln.

### ▲ VARNING

Om hjulmuttrarna inte dras åt ordentligt kan hjulen fungera felaktigt eller falla av vilket kan leda till personskada.

Dra åt de främre och bakre hjulmuttrarna till mellan 115 och 136 N·m efter 1 till 4 timmars användning och återigen efter 8 timmars användning. Dra sedan åt muttrarna var 200:e timme.

**Obs:** De främre hjulmuttrarna är ½–20 UNF. De bakre hjulmuttrarna är M12 x 1,6–6H (metrisk).

## Kontrollera planetväxlarnas ändspelrum

**Serviceintervall:** Var 400:e timme

Det ska inte förekomma något ändspelrum i planetväxlarna/drivhjulen (dvs. hjulen ska inte röra sig när du trycker på dem eller drar i dem i en riktning som är parallell med axeln).

1. Ställ maskinen på ett plant underlag, koppla in parkeringsbromsen, sänk ned klippenheterna, stäng av motorn och ta ut nyckeln.

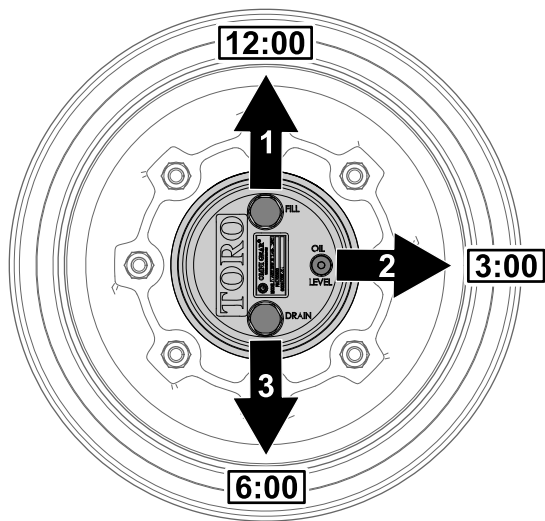

Figur 66

g225612

1. Påfyllningsplugg (läget klockan 12)
2. Kontrollplugg (läget klockan 3)
3. Avtappningsplugg (läget klockan 6)

2. Ta bort kontrollpluggen som sitter i läget klockan 3 (Figur 66).

Oljenivån ska vara vid botten av kontrollplugghålet.

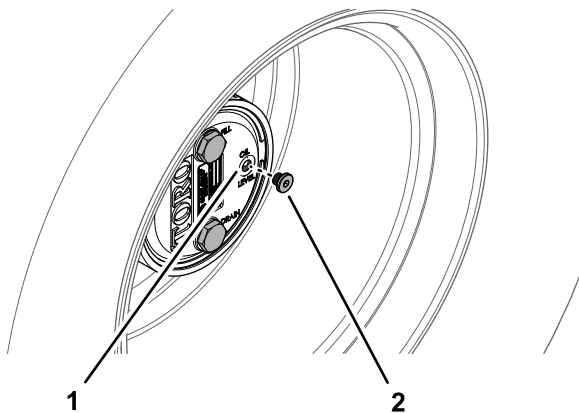

Figur 67

g225606

1. Kontrollpluggshål
2. Kontrollplugg

3. Om oljenivån är låg ska du ta bort påfyllningspluggen som är i läget klockan 12 och fylla på med olja tills den rinner ut ur hålet som är i läget klockan 3.

4. Kontrollera om O-ringen för pluggen/pluggarna är slitna eller skadade.

**Obs:** Byt ut O-ringen/ringarna vid behov.

5. Montera pluggen/pluggarna.
6. Upprepa steg 1 till 5 på planetväxeln på maskinens andra sida.

## Byta planetväxeloljan

**Serviceintervall:** Efter de första 200 timmarna

Var 800:e timme eller årligen, beroende på vilket som inträffar först.

**Oljespecifikation:** högkvalitativ SAE 85W-140-växelolja

**Smörjkapacitet för planetväxel och bromshus:** 0,65 l

## Tömma planetväxeln

1. Parkera maskinen på ett plant underlag och placera hjulet så att påfyllningspluggen är i läget klockan 12, kontrollpluggen är i läget klockan 3 och avtappningspluggen är i läget klockan 6. Se Figur 66 i [Kontrollera planetväxeloljan \(sida 49\)](#).
2. Ta bort påfyllningspluggen i läget klockan 12 och kontrollpluggen i läget klockan 3 (Figur 68).

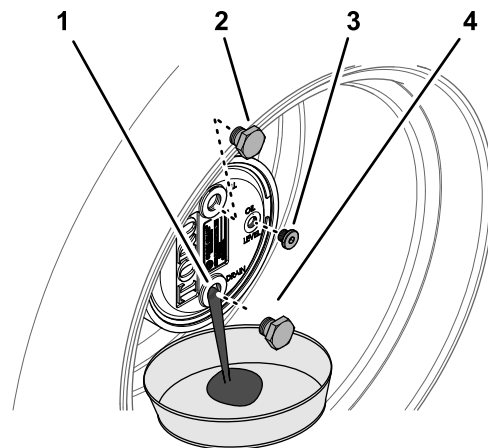

Figur 68

g225609

1. Avtappningspluggens hål
2. Påfyllningsplugg
3. Kontrollplugg
4. Avtappningsplugg

3. Placera ett avtappningskärl under planetnavet, ta bort avtappningspluggen i läget klockan 6 och låt oljan tappas ut helt (Figur 68).

4. Kontrollera om O-ringarna för påfyllnings-, kontroll- och avtappningspluggarna är slitna eller skadade.

**Obs:** Byt ut O-ringen/ringarna vid behov.

5. Montera avtappningspluggen i avtappningshålet på planetväxelhuset (Figur 68).
6. Placera ett avtappningskärl under bromshuset, ta bort avtappningspluggen och låt oljan tappas ut helt (Figur 69).

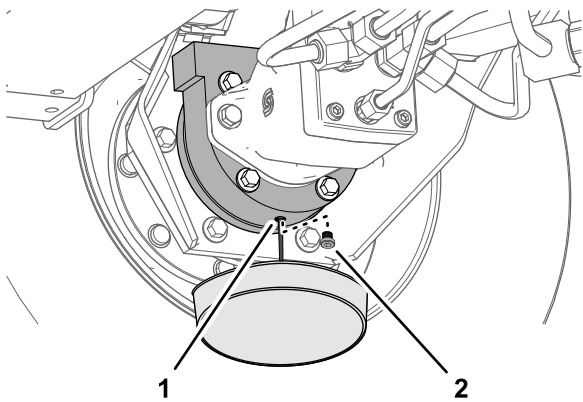

Figur 69

g225608

1. Avtappningshål (bromshuset)
2. Avtappningsplugg

7. Kontrollera om pluggens O-ring är sliten eller skadad och sätt tillbaka avtappningspluggen i bromshuset.

**Obs:** Byt ut O-ringens vid behov.

## Fylla på planetväxeln med olja

1. Fyll långsamt på planetväxeln med 0,65 liter högkvalitativ olja av typen SAE 85W-140 genom påfyllningspluggshålet.

**Viktigt:** Om planetväxeln blir full innan du tillsätter 0,65 liter olja ska du vänta i en timme, eller sätta tillbaka pluggen och flytta maskinen cirka tre meter så att oljan fördelas i bromssystemet. Ta sedan bort pluggen och fyll på resterande olja.

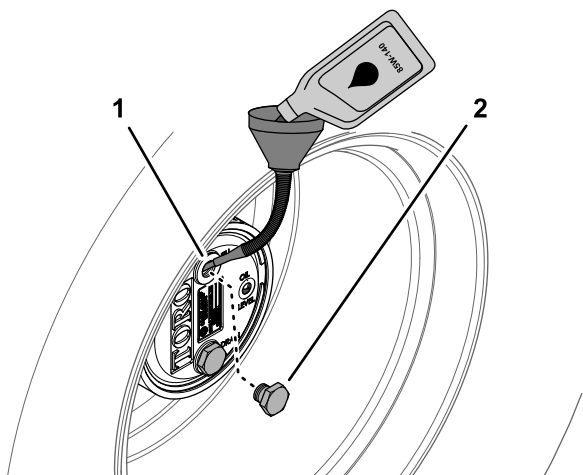

Figur 70

g225610

1. Påfyllningspluggshål (planetväxelhuset)
2. Påfyllningsplugg

2. Sätt tillbaka påfyllningspluggen och kontrollpluggen.

3. Torka av planetväxeln och bromshuset (Figur 71).

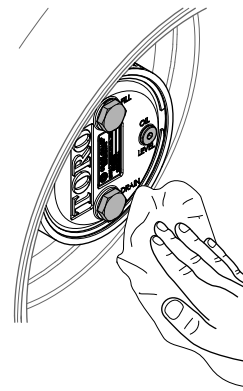

Figur 71

g225607

4. Upprepa steg 1 till 7 i [Tömma planetväxeln \(sida 50\)](#) och steg 1 till 3 i denna procedur för planetväxeln/bromsen på maskinens andra sida.

## Kontrollera bakaxelns oljenivå

**Serviceintervall:** Var 400:e timme (Kontrollera även oljenivån innan du startar motorn första gången.)

Bakaxeln är fylld med olja av typen SAE 85W-140 när den levereras från fabriken. Kapaciteten är 2,4 liter. Gör en visuell läckagekontroll varje dag.

1. Parkera maskinen på ett plant underlag, sänk ned klippenheterna, koppla in parkeringsbromsen, stäng av motorn och ta ut nyckeln.
2. Ta bort en kontrollplugg från axelns ena sida (Figur 72) och se till att oljan når upp till botten av hålet. Ta bort påfyllningspluggen (Figur 72) om nivån är låg, och tillsätt tillräckligt med olja så att nivån når botten av kontrollhålet.

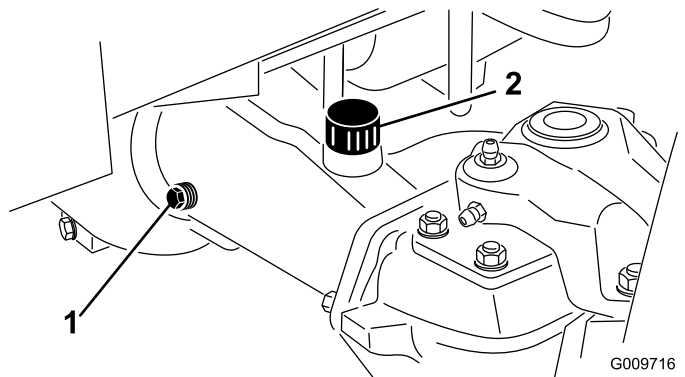

Figur 72

G009716  
g009716

1. Kontrollplugg
2. Påfyllningsplugg

# Byta oljan i bakaxeln

**Serviceintervall:** Efter de första 200 timmarna

Var 800:e timme

1. Parkera maskinen på ett plant underlag, sänk ned klippenheterna, koppla in parkeringsbromsen, stäng av motorn och ta ut nyckeln.
2. Gör rent runt de tre avtappningspluggarna, en i varje ände och en i mitten (**Figur 73**).

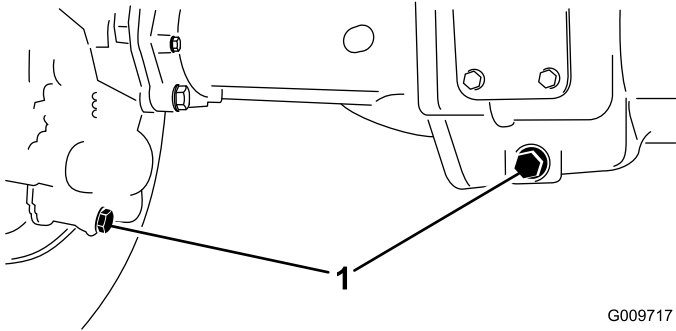

**Figur 73**

G009717  
g009717

1. Avtappningspluggar

3. Ta bort oljekontrollpluggarna och huvudaxelns luftningslock, så att oljan kan rinna ut lättare.
4. Ta bort avtappningspluggarna så att oljan kan rinna ned i kärnen.
5. Montera pluggarna.
6. Ta bort en kontrollplugg och fyll axeln med 2,37 liter olja av typen 85W-140, eller tills oljan nått upp till hålets botten.
7. Montera kontrollpluggen.

## Kontrollera smörjmedlet i bakaxelns växellåda

**Serviceintervall:** Var 400:e timme

Växellådan är fylld med olja av typen SAE 85W-140. Kontrollera oljenivån innan motorn startas för första gången och därefter var 400:e körtimme. Kapaciteten är 0,5 liter. Gör en visuell läckagekontroll varje dag.

1. Parkera maskinen på ett plant underlag, sänk ned klippenheterna, koppla in parkeringsbromsen, stäng av motorn och ta ut nyckeln.
2. Ta bort kontroll-/påfyllningspluggen på växellådans vänstra sida (**Figur 74**), och kontrollera att oljan når upp till botten av hålet. Fyll på tillräckligt med olja så att den når botten av hålet om nivån är för låg.

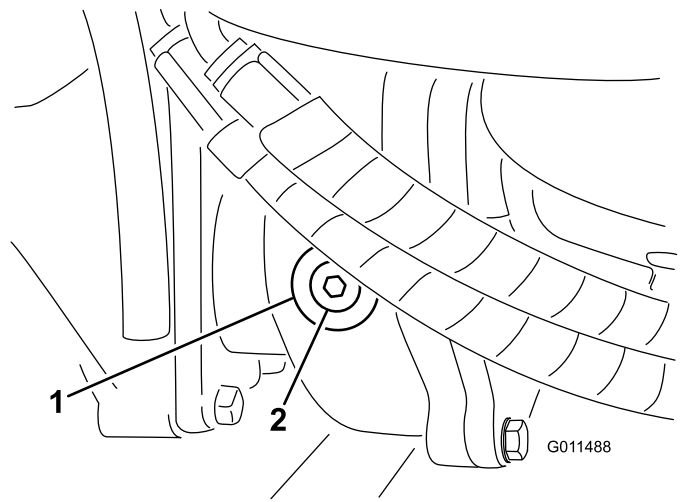

**Figur 74**

g011488

1. Växellåda
2. Kontroll-/påfyllningsplugg

## Justera drivningens neutralinställning

Maskinen får inte "krypa" när gaspedalen släpps upp. Om den ändå kryper är en justering nödvändig.

1. Parkera maskinen på ett plant underlag, stäng av motorn, för hastighetsreglaget till ett lågt läge och sänk ned klippenheterna.
2. Tryck endast ned höger bromspedal och lägg i parkeringsbromsen.
3. Hissa upp maskinens vänstra sida tills vänster framhjul lyfter från verkstadsgolvet. Stötta maskinen med domkrafter så att den inte kan ramla ned av misstag.
4. Starta motorn och låt den gå på låg tomgångshastighet.
5. Justera kontramuttrarna på pumpstavsändan för att flytta pumpkontrollröret framåt för att eliminera krypning framåt, eller bakåt för att eliminera krypning bakåt (**Figur 75**).

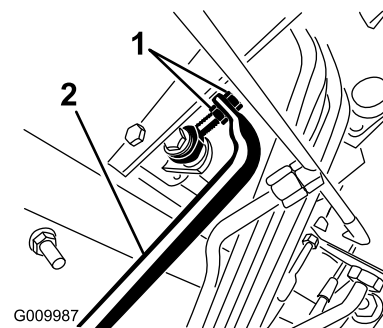

**Figur 75**

g009987

1. Kontramuttrar för pumpstav
2. Pumpkontrollrör

6. Dra åt kontramuttrarna för att säkra justeringen när rotationen har upphört.
7. Stäng av motorn och släpp höger broms.
8. Ta bort domkrafterna och sänk ned maskinen till verkstadsgolvet.
9. Testkör maskinen och kontrollera att den inte kryper.

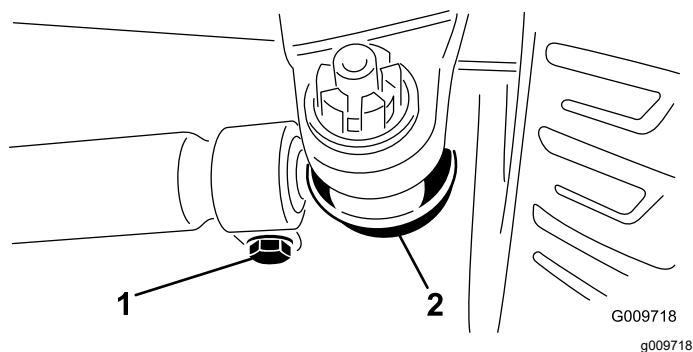

Figur 77

1. Dragstångsklämma
2. Kulled på dragstång

## Kontrollera bakhjulems skränkning

**Serviceintervall:** Var 800:e timme/Årligen (beroende på vilket som inträffar först)

1. Parkera maskinen på ett plant underlag, sänk ned klippenheterna, koppla in parkeringsbromsen, stäng av motorn och ta ut nyckeln.
2. Mät avståndet från mitt till mitt (vid axelhöjd) framtill och baktill på styrhjulen.

**Obs:** Det främre måttet ska vara 3 mm mindre än det bakre måttet (Figur 76).

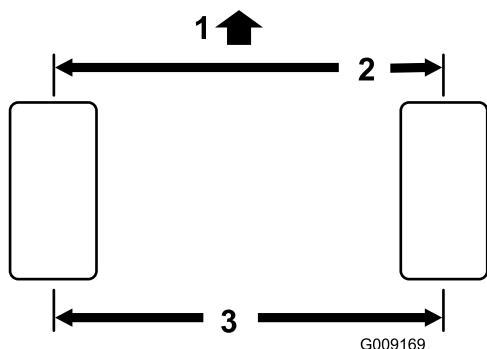

Figur 76

1. Traktorenhetens framsida
2. 3 mm mindre än hjulets bakre mått
3. Avstånd mitt till mitt

3. Justera skränkningen genom att ta bort saxpinnen och muttern från kullederna på dragstången (Figur 77).

4. Avlägsna kulleden på dragstången från stödet till axelhuset.
5. Lossa klämmorna på dragstångernas bägge ändar (Figur 77).
6. Vrid den lösgjorda kulleden inåt eller utåt ett helt varv.
7. Dra åt klämman i den lösa änden på dragstången.
8. Vrid hela dragstångsenheten åt samma håll (inåt eller utåt) ett helt varv.
9. Dra åt klämman vid den anslutna änden på dragstången.
10. Montera kulleden på stödet till axelhuset och dra åt muttern med fingrarna.
11. Mät skränkningen.
12. Upprepa proceduren om så behövs.
13. Dra åt muttern och montera en ny saxpinne när justeringen är korrekt.

# Underhålla kylsystemet

## Säkerhet för kylsystemet

- Förtäring av motorns kylvätska kan ge livshotande skador. Förvara den utom räckhåll för barn och husdjur.
- Het kylvätska som sprutas ut under tryck kan orsaka allvarliga brännskador, och detsamma gäller om man vidrör den heta kylaren eller närliggande delar.
  - Låt motorn svalna i minst 15 minuter innan du öppnar kylarlocket.
  - Ta hjälp av en trasa för att öppna kylarlocket och öppna locket sakta så att ånga kan komma ut.

## Utföra service på motorns kylsystem

**Serviceintervall:** Varje användning eller dagligen

Ta bort skräp från motorområdet, oljekylaren och kylaren varje dag. Rengör dem oftare vid smutsiga förhållanden.

1. Parkera maskinen på ett plant underlag, sänk ned klippenheterna, koppla in parkeringsbromsen, stäng av motorn och ta ut nyckeln.
2. Frigör och sväng upp bakpanelen (Figur 78).

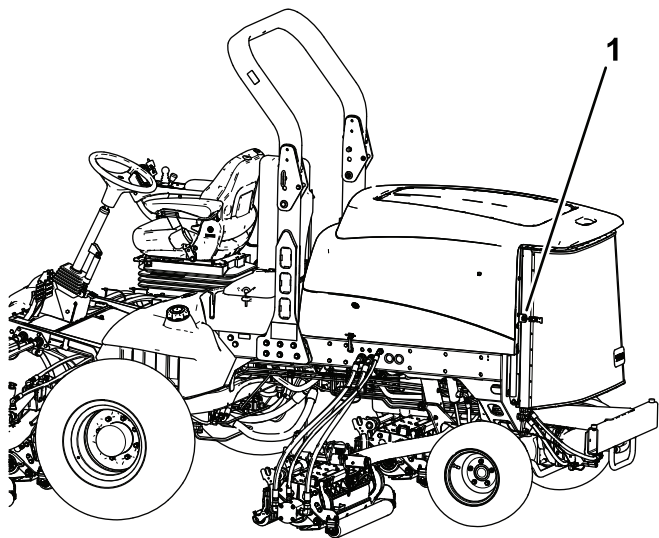

Figur 78

g200377

1. Spärrhake till bakre gallret

3. Rengör panelen noggrant och ta bort allt skräp.

**Obs:** Ta bort gångjärnsbultarna för att avlägsna panelen.

4. Rengör på båda sidor om oljekylaren/kylaren (Figur 79) ordentligt med tryckluft. Börja framifrån och blås skräpet bakåt. Rengör sedan bakifrån och blås framåt. Upprepa detta flera gånger tills allt skräp har försvunnit.

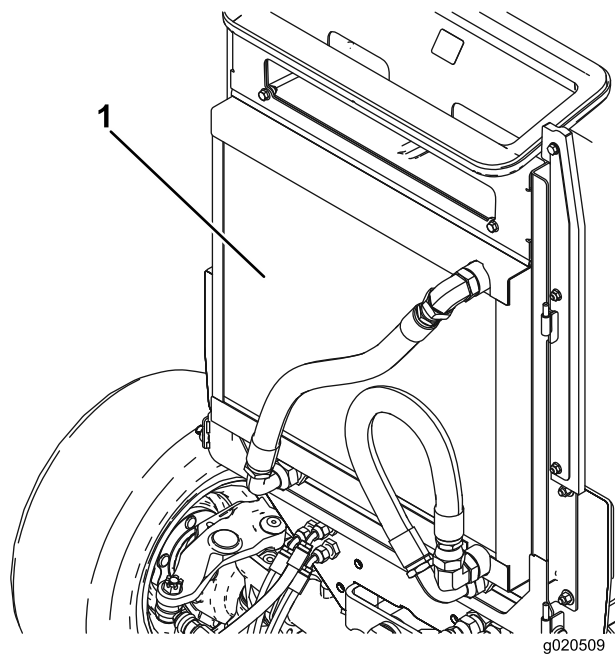

g020509

g020509

Figur 79

1. Oljekylare/kylare

**Viktigt:** Rengöring av kylaren/oljekylaren med vatten främjar för tidig uppkomst av rost och att skräp packas samman.

5. Stäng den bakre panelen och lås den med spärrhaken.

# Underhålla bromsarna

## Justera fotbromsarna

Justera fotbromsarna om bromspedalens rörelseavstånd överstiger 13 mm eller om bromsarna inte fungerar effektivt. Rörelseavståndet är det avstånd bromspedalen förflyttar sig innan bromsmotståndet känns av.

1. Parkera maskinen på ett plant underlag, sänk ned klippenheterna, koppla in parkeringsbromsen, stäng av motorn och ta ut nyckeln.
2. Koppla ur låsspärren från bromspedalen så att båda pedalerna fungerar oberoende av varandra.
3. För att minska bromspedalernas fria spel ska du dra åt bromsarna som följer:
  - A. Lossa fronthmuttern på den gängade änden av bromsvajern (Figur 80).

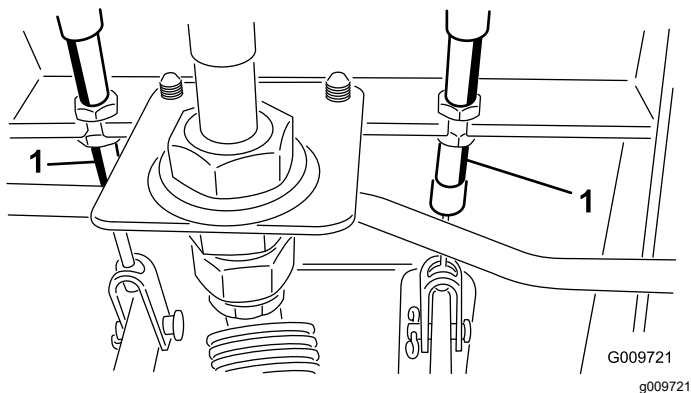

Figur 80

1. Bromskabel

- B. Dra åt den bakre muttern för att dra vajern bakåt tills bromspedalernas rörelseavstånd är mellan 0 och 13 mm.

**Obs:** Kontrollera att det inte finns någon spänning i bromsen när du släpper upp pedalen.

- C. Dra åt de främre muttrarna efter att bromsarna har justerats korrekt.

# Underhålla remmarna

## Serva generatorremmen

**Serviceintervall:** Var 100:e timme

1. Om remmen är korrekt spänd kan den böjas ned 10 mm med en kraft på 45 kg mittemellan remskivorna.
2. Om nedböjningen inte är 10 mm lossar du generatorns fästbultar (Figur 81).

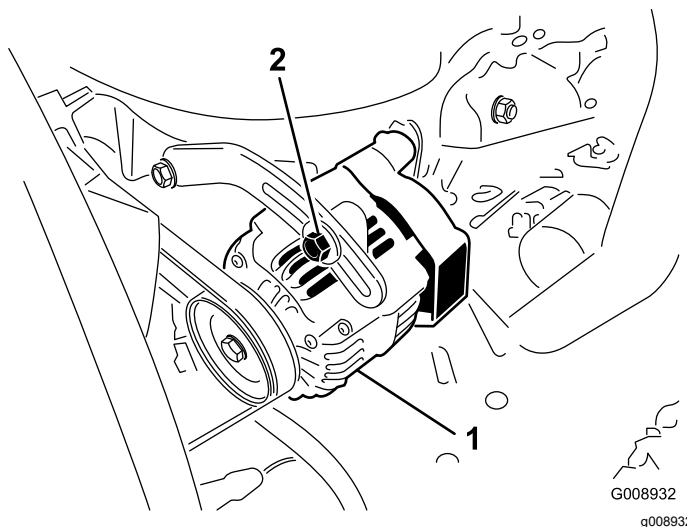

Figur 81

1. Generator
2. Fästskruv

3. Öka eller minska generatorremmens spänning och dra åt bultarna.
4. Kontrollera remmens nedböjning igen för att säkerställa att spännkraften är korrekt.

# Underhålla hydraulsystemet

## Säkerhet för hydraulsystemet

- Sök omedelbart läkare om du träffas av en stråle hydraulvätska och vätskan tränger in i huden. Vätska som trängt in i huden måste opereras bort inom några få timmar av en läkare.
- Se till att alla hydrauloljeslangar och -ledning är i gott skick och att alla hydraulanslutningar och -kopplingar är ordentligt åtdragna innan hydraulsystemet trycksätts.
- Håll kropp och händer borta från småläckor eller munstycken som sprutar ut hydraulvätska under högt tryck.
- Använd en kartong- eller pappersbit för att hitta hydraulläckor.
- Lätta på allt tryck i hydraulsystemet på ett säkert sätt innan något arbete utförs i hydraulsystemet.

## Kontrollera hydraulvätskenivån

**Serviceintervall:** Varje användning eller dagligen

Hydraultanken fylls på fabriken med ca 28,4 liter högkvalitativ hydraulvätska. Kontrollera hydraulvätskenivån innan motorn startas för första gången och därefter dagligen.

Vi rekommenderar hydraulvätska av typen **Toro Premium All Season** – Finns i dunkar om 19 liter eller fat om 208 liter. Artikelnummer finns i *reservdelskatalogen* eller hos en auktoriserad Toro-återförsäljare.

Alternativa vätskor: Om du inte har tillgång till Toro-vätskan kan du använda andra vedertagna petroleumbaserade vätskor, under förutsättning att de uppfyller nedanstående materialegenskaper och branschspecifikationer. Kontrollera med din hydraulvätskeleverantör att vätskan uppfyller dessa specifikationer.

**Obs:** Toro ansvarar inte för skador som uppstått till följd av att felaktiga vätskor använts. Använd därför endast produkter från välkända tillverkare som ansvarar för sina rekommendationer.

**Nötningsförhindrande flergradig hydraulvätska med hög viskositet/låg flytpunkt, ISO VG 46**

Materialegenskaper:

Viskositet, ASTM D445

cSt vid 40 °C: 44 till 50

cSt vid 100 °C: 7,9 till 9,1

Viskositetsindex,  
ASTM D2270

140 eller högre (høgt viskositetsindex anger en flerviktsvätska)

Flytpunkt, ASTM D97

-37 °C till -45 °C

FZG, steg för fel

11 eller bättre

Vatteninnehåll (ny vätska)

500 ppm (max.)

Branschspecifikationer:

Vickers I-286-S, Vickers M-2950-S, Denison HF-0,

Vickers 35 VQ 25 (Eaton ATS373-C)

Lämpliga hydraulvätskor måste vara angivna för mobila maskiner (i motsats till användning på en industriell anläggning), av flerviktstyp, med nötningsförhindrande ZnDTP- eller ZDDP-tillsatspaket (inte en askfri vätsketyp).

**Viktigt:** Den flergradiga hydraulvätskan ISO VG 46 har visat sig ge optimal prestanda vid en mängd olika temperaturförhållanden. Hydraulvätskan ISO VG 68 kan ge bättre prestanda vid användning i konstant höga omgivningstemperaturer, som 18 till 49 °C.

**Biologiskt nedbrytbar premiumhydraulvätska – MobilEAL EnviroSyn 46H**

**Viktigt:** Mobil EAL EnviroSyn 46H är den enda syntetiska, biologiskt nedbrytbara vätskan som har godkänts av Toro. Vätskan kan blandas med de elastomerer som används i Toros hydraulsystem och kan användas i många olika temperaturer. Vätskan kan blandas med traditionella vätskor, men för största möjliga biologiska nedbrytbarhet och prestanda bör hydraulsystemet sköljas noga så att inga traditionella vätskor finns kvar. Du kan köpa vätskan i dunkar om 19 liter eller fat om 208 liter hos en Mobil-återförsäljare.

**Viktigt:** Många hydraulvätskor är nästintill färglösa vilket gör det svårt att upptäcka läckor. Det finns en rödfärgstillsats till hydraulvätskan i flaskor om 20 ml. En flaska räcker till 15–22 liter hydraulvätska. Beställ artikelnr 44-2500 från en auktoriserad Toro-återförsäljare.

1. Parkera maskinen på ett plant underlag, sänk ned klippenheterna, koppla in parkeringsbromsen, stäng av motorn och ta ut nyckeln.
2. Gör rent omkring påfyllningsröret och hydraultanklocket ([Figur 82](#)).

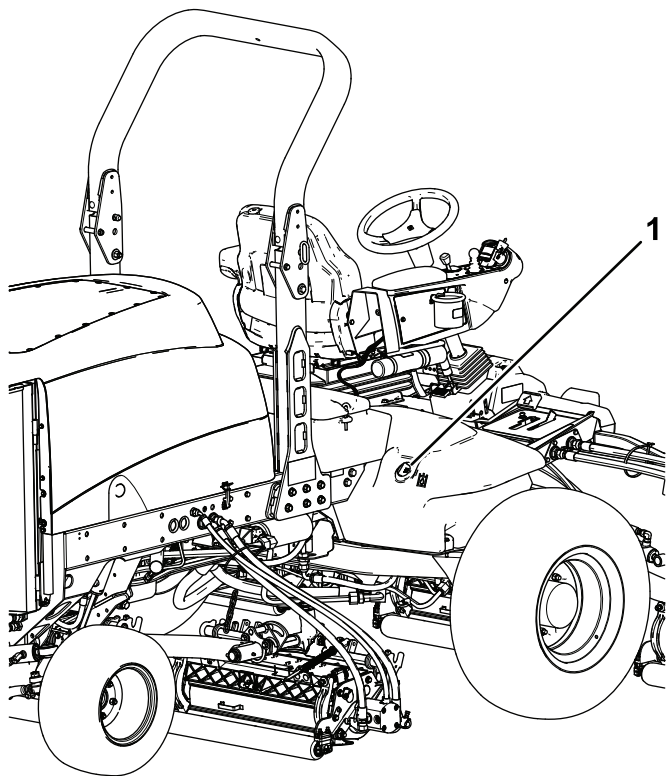

Figur 82

g200375

1. Hydraultanklock

3. Skruva av tanklocket på påfyllningsröret.
4. Ta ut oljestickan ur påfyllningsröret och torka av den med en ren trasa.
5. För in oljestickan i påfyllningsröret, och ta sedan ut den igen och kontrollera oljenivån.  
Nivån ska ligga mellan de två märkena på oljestickan.
6. Fyll på lämplig vätska så att nivån når upp till den övre markeringen om nivån är låg.
7. Sätt tillbaka oljestickan och locket på påfyllningsröret.

## Byta hydraulvätskan

**Serviceintervall:** Var 800:e timme

Om den är förorenad ska du kontakta en lokal Toro-återförsäljare, eftersom systemet måste spolas. Förorenad hydraulvätska ser mjölkaktig eller svart ut jämfört med ren vätska.

1. Parkera maskinen på ett plant underlag, sänk ned klippenheterna, koppla in parkeringsbromsen, stäng av motorn och ta ut nyckeln.
2. Öppna motorhuv.
3. Lossa returvätskan från behållarens botten och låt hydraulvätskan rinna ner i ett stort kärl.

4. Sätt tillbaka röret när hydraulvätskan slutar droppa.
5. Fyll tanken med ca 28,4 liter hydraulvätska. Se [Kontrollera hydraulvätskenivån \(sida 56\)](#).

**Viktigt:** Använd endast specificerade hydrauloljor. Andra oljor kan orsaka skador på systemet.

6. Sätt tillbaka tanklocket.
7. Starta motorn och använd samtliga hydraulreglage för att sprida hydrauloljan i hela systemet.
8. Kontrollera om det finns några läckor och stäng av motorn.
9. Kontrollera vätskenivån och fyll på tillräckligt så att nivån når upp till markeringen Full på oljestickan.

**Obs:** Fyll inte på för mycket vätska i hydraulsystemet.

## Byta hydraulfiltret

**Serviceintervall:** Efter de första 200 timmarna

Var 800:e timme

Använd Toro-ersättningsfilter med artikelnr 94-2621 på maskinens baksida (klippenhet) och artikelnr 75-1310 på dess framsida (laddning).

**Viktigt:** Om någon annan filtertyp används kan garantin för några av komponenterna bli ogiltig.

1. Parkera maskinen på ett plant underlag, sänk ned klippenheterna, koppla in parkeringsbromsen, stäng av motorn och ta ut nyckeln.
2. Rengör runt området där filtret monteras.
3. Placera ett kärl under filtret och avlägsna filtret ([Figur 83](#) och [Figur 84](#)).
4. Smörj den nya filterpackningen och fyll filtret med hydraulolja.

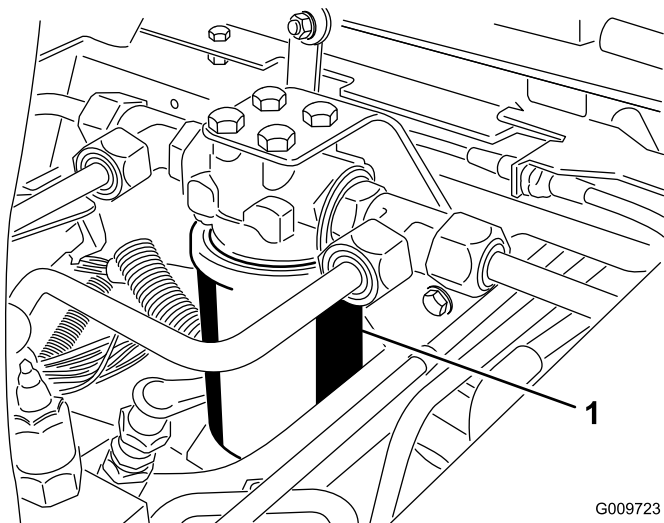

Figur 83

G009723  
g009723

1. Hydraulfilter

8. Stäng av motorn och undersök om det finns några läckor.

## Kontrollera hydraulledningarna och slangarna

**Serviceintervall:** Varje användning eller dagligen

Parkera maskinen på ett plant underlag, sänk ned klippenheterna, koppla in parkeringsbromsen, stäng av motorn och ta ut nyckeln.

Undersök hydraulledningarna och slangarna dagligen och kontrollera om det finns läckor, vridna ledningar, lösa fäststöd, slitage, lösa beslag, våderslitage och kemiskt slitage. Reparera alla eventuella skador innan du använder maskinen igen.

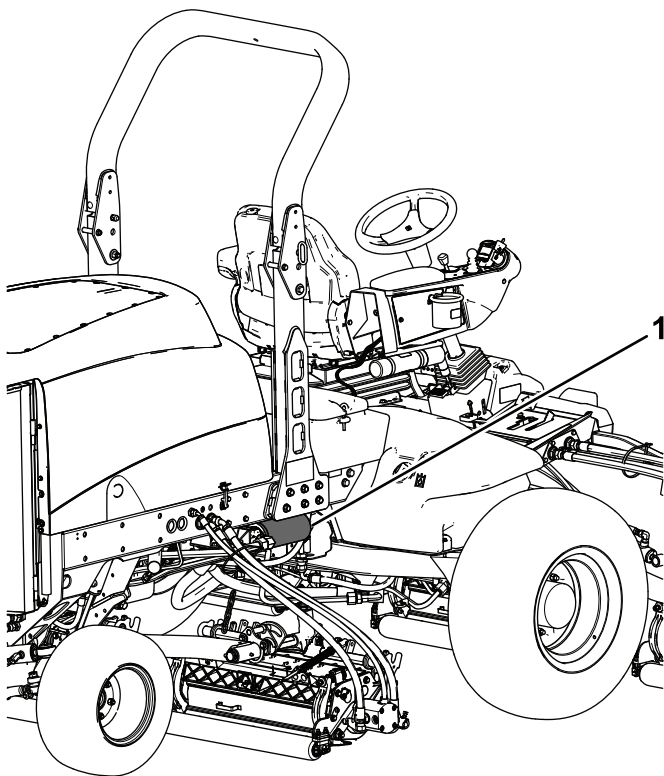

Figur 84

g200374

1. Hydraulfilter

5. Kontrollera att området där filtret ska monteras är rent.
6. Skruva fast filtret tills packningen vidrör fästplattan och dra sedan åt filtret ytterligare ett halvt varv.
7. Starta motorn och låt den gå i ca två minuter så att systemet luftas.

# Underhålla klippenheten

## Klippenhetssäkerhet

En sliten eller skadad klippenhet kan gå sönder och en bit av en cylinder eller understål kan slungas ut mot dig eller någon kringstående, vilket kan innebära livsfara eller leda till allvarliga personskador.

- Kontrollera med jämna mellanrum om klippenheterna är slitna eller skadade.
- Var försiktig när du inspekterar klippenheterna. Linda in knivarna i något material eller ta på dig handskar, och var försiktig när du hanterar cylindrarna eller understålen. Cylindrarna och understålen får endast bytas ut eller slipas – de ska aldrig rätas ut eller svetsas.
- Var försiktig när en cylinder roteras på maskiner med flera knivar, eftersom den kan få även andra knivar att börja rotera.

## Slipa klippenheterna

### ⚠ VARNING

Om man kommer i kontakt med cylindrar eller andra rörliga delar kan detta orsaka personskador.

- Håll fingrar, händer och kläder på avstånd från cylindrarna och andra rörliga delar.
- Försök aldrig att vrida cylindrarna för hand eller med foten när motorn är igång.

**Obs:** Under slipning arbetar samtliga främre enheter tillsammans och samtliga bakre enheter tillsammans.

1. Parkera maskinen på ett plant underlag, sänk ned klippenheterna, koppla in parkeringsbromsen, stäng av motorn och för kraftuttagsbrytaren till URKOPPLAT läge.
2. Lossa och höj upp huven för att frilägga reglagen.
3. Utför de första justeringarna av cylinder mot understål som behövs för slipning på samtliga klippenheter som ska slipas: se *bruksanvisningen* till klippenheterna.
4. Välj den främre, bakre eller bägge slipningsspakarna för att bestämma vilka enheter som ska slipas (**Figur 85**).
5. Starta motorn och låt den gå på låg tomgång.

### ⚠ FARA

Om motorns hastighet ändras under slipningen kan cylindrarna stanna.

- Ändra aldrig motorhastigheten under slipningen.
- Slipa endast när motorn går på låg tomgång.

### ⚠ FARA

Kontakt med klippenheterna kan leda till personskador.

Var noga med att hålla avstånd till klippenheterna innan du fortsätter med arbetet.

6. När kliphastighetsbegränsaren är i KLIPPLÄGET för du kraftuttagsbrytaren till det INKOPPLADE läget.
7. Tryck på lyftbrytaren för att starta slipningen på de angivna cylindrarna.
8. Stryk på slippasta med en borste med långt skaft.

**Obs:** Använd inte en borste med kort skaft.

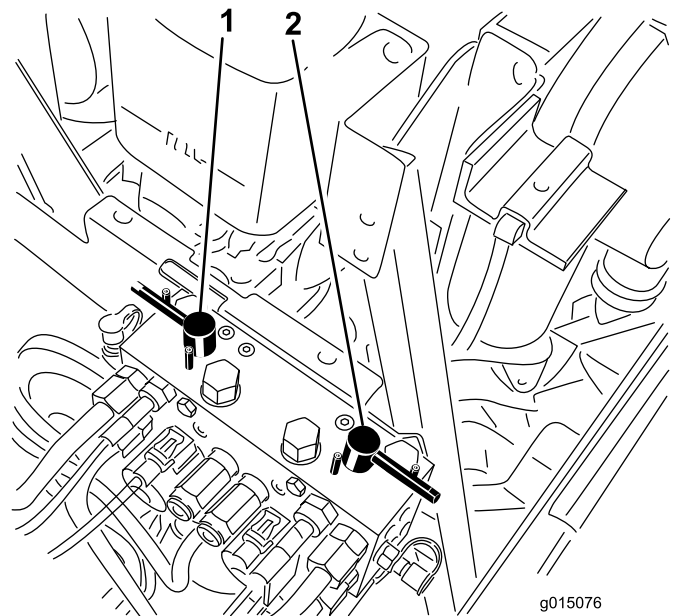

Figur 85

1. Främre slipningsspak
2. Bakre slipningsspak

9. Om cylindrarna stannar eller går ojämnt vid slipning kan du välja en högre hastighetsinställning tills cylindrarna stabiliseras.
10. Om du vill justera klippenheterna under slipningen ska du stänga av cylindrarna genom att trycka på den bakre delen av lyftbrytaren och

föra kraftuttagsbrytaren till det URKOPPLADE läget samt stänga av motorn. Upprepa steg 5 till 9 när du är klar med justeringarna.

11. Upprepa proceduren för alla klippenheter som ska slipas.
12. När du är klar ska du föra tillbaka slipningsreglagen till KLIPPLÄGET, fälla ned motorhuvuven och tvätta bort all slippasta från klippenheterna. Justera klippenhetscyllindern mot understålet efter behov. Sätt hastighetsreglagen för klippenheternas cylindrar i önskat klippläge.

**Viktigt:** Om slipningsbrytaren inte förs tillbaka till det AVSTÄNGDA läget efter slipningen kommer klippenheterna inte att höjas upp eller fungera som de ska.

**Obs:** Ytterligare instruktioner och procedurer för slipning finns i Toros *bruksanvisning om slipning av cylinder- och rotorklippare*, formulär 80–300SL.

**Obs:** Dra en fil över understålets framsida när slipningen har avslutats så blir skärebben bättre. Detta avlägsnar eventuella grader (skägg) eller ojämna kanter som kan uppstå på skärebben.

# Förvaring

## Förbereda traktorenheten

1. Parkera maskinen på ett plant underlag, sänk ned klippenheterna, koppla in parkeringsbromsen, stäng av motorn och ta ut nyckeln.
2. Rengör traktorenheten, klippenheterna och motorn ordentligt.
3. Kontrollera lufttrycket i däcken; se [Kontrollera däcktrycket \(sida 30\)](#).
4. Kontrollera alla fästelement. Dra åt dem vid behov.
5. Smörj eller olja samtliga smörjnipllar och svängpunkter. Torka av överflödigt fett.
6. Sandpappra lätt och måla i områden där färgen har skrapats av, flagat eller rostat. Reparera eventuella bucklor i metallchassit.
7. Serva batteriet och kablarna på följande sätt. Se [Säkerhet för elsystemet \(sida 46\)](#).
  - A. Ta bort batteriets kabelanslutningar från batteripolerna.
  - B. Rengör batteriet, kabelanslutningarna och polerna med en stålborste och bakpulverlösning.
  - C. Fetta in kabelanslutningarna och batteriposterna med smörjfett av typen Grafo 112X (skin-over) (Toro-artikelnr 505-47) eller vaselin för att förhindra korrosion.
  - D. Ladda långsamt upp batteriet i 24 timmar var 60:e dag för att förhindra att det blyulfateras.

## Motorpreparering

1. Töm motoroljan från kärlet och sätt tillbaka avtappningspluggen.
2. Ta bort och kasta oljefiltret. Montera ett nytt oljefilter.
3. Fyll på motorn med angiven motorolja.
4. Starta motorn och kör den på tomgång i cirka två minuter.
5. Stäng av motorn och ta ut nyckeln.
6. Spola bränsletanken med färskt, rent bränsle.
7. Dra åt alla anslutningar i bränslesystemet.
8. Rengör och serva luftrenaren ordentligt.
9. Täta luftrenarens inlopp och avgasutloppet med väderbeständig tejp.

10. Kontrollera frostskyddsmedlet och fyll på med en 50/50 blandning av vatten och frostskyddsmedel med etylenglykol om så behövs, så att du klarar de förväntade lägsta temperaturerna i ditt område.

# Anteckningar:

## Europeiskt sekretessmeddelande

De uppgifter som Toro registrerar

Toro Warranty Company (Toro) respekterar din integritet. För att kunna behandla dina garantianspråk och kontakta dig i händelse av att en produkt måste återkallas ber vi dig att uppges vissa personuppgifter, antingen direkt eller via din lokala Toro-återförsäljare.

Toros garantisystem körs på servrar som finns i USA där sekretesslagarna kanske inte ger samma skydd som i ditt land.

GENOM ATT UPPGE DINA PERSONUPPGIFTER FÖR OSS SAMTYCKER DU TILL ATT DE BEHANDLAS SÅ SOM BESKRIVS I DET HÄR SEKRETESSMEDDELANDET.

Så här använder Toro informationen

Toro kan använda dina personuppgifter för att behandla garantianspråk och för att kontakta dig i händelse av att en produkt återkallas. Toro kan vidarebefordra uppgifterna till sina dotterbolag, återförsäljare eller andra affärspartner i samband med någon av dessa aktiviteter. Vi säljer inte dina personuppgifter till något annat företag. Vi förbehåller oss rätten att vidarebefordra personuppgifter i syfte att efterleva tillämpliga lagar och uppfylla förfrågningar från vederbörliga myndigheter, administrera system på rätt sätt eller för vår egen eller andra användares säkerhet.

Så här sparas dina personuppgifter

Vi sparar dina personuppgifter så länge vi behöver dem för de syften de ursprungligen registrerades för, av andra legitima skäl (t.ex. för att följa föreskrifter) eller så länge som krävs enligt tillämplig lag.

Toros engagemang för att skydda dina personuppgifter

Vi vidtar skäliga försiktighetsåtgärder för att skydda dina personuppgifter. Vi vidtar också åtgärder för att bibehålla personuppgifternas aktuella status så att de är korrekta.

Åtkomst till och korrigerings av personuppgifter

Om du vill granska eller korrigera dina personuppgifter kan du kontakta oss via e-post på [legal@toro.com](mailto:legal@toro.com).

## Konsumenträtt i Australien

Australiensiska kunder hittar information rörande australiensisk konsumenträtt inuti förpackningen eller hos den lokala Toro-återförsäljaren.



## Toros garanti

### Två års begränsad garanti

#### Fel och produkter som omfattas

The Toro Company och dess dotterbolag Toro Warranty Company garanterar gemensamt, och i enlighet med ett avtal dem emellan, att din Toro-produkt ("produkten") är utan material- och tillverkningsfel i två år eller 1 500 arbetstimmar\*, beroende på vilket som inträffar först. Den här garantin gäller för alla produkter förutom luftare (och för dem finns det separata garantiförklaringar). Om ett fel som omfattas av garantin föreligger, kommer vi att reparera produkten utan kostnad för dig. Detta omfattar feldiagnos, arbete, reservdelar och transport. Den här garantin börjar gälla det datum då produkten levereras till den ursprungliga köparen i återförsäljariedet. \* Produkt som är utrustad med en timmätare.

#### Anvisningar för garantiservice

Du är ansvarig för att meddela produkt-distributören eller den auktoriserade återförsäljaren som du köpte produkten av så snart du tror att något fel som omfattas av garantin föreligger. Om du behöver hjälp med att hitta en produkt-distributör eller en auktoriserad återförsäljare, eller om du har några frågor som rör dina rättigheter och skyldigheter beträffande garantin, kan du kontakta oss på:

Toro Commercial Products Service Department  
Toro Warranty Company  
8111 Lyndale Avenue South  
Bloomington, MN 55420-1196  
  
+1-952-888-8801 eller +1-800-952-2740  
E-post: [commercial.warranty@toro.com](mailto:commercial.warranty@toro.com)

#### Ägarens ansvar

Som ägare till produkten är du ansvarig för att utföra det underhåll och de justeringar som krävs, i enlighet med anvisningarna i *bruksanvisningen*. Om du inte utför nödvändigt underhåll och nödvändiga justeringar kan detta leda till att ett eventuellt garantianspråk inte godkänns.

#### Produkter och fel som inte omfattas

Alla produkt- eller funktionsfel som inträffar inom garantiperioden beror inte på material- eller tillverkningsfel. Den här garantin omfattar inte följande:

- Produktfel som orsakas av att andra reservdelar än Toro-originaldelar används eller av att extra, modifierade tillbehör och produkter som inte har tillverkats av Toro monteras och används. I vissa fall erbjuder tillverkaren en separat garanti för sådana produkter.
- Produktfel som orsakas av underlåtenhet att utföra det underhåll och/eller de justeringar som rekommenderas. Garantianspråk kan komma att underkännas om Toro-produkten inte underhålls i enlighet med anvisningarna i stycket Rekommenderat underhåll i *bruksanvisningen*.
- Produktfel som orsakas av felaktig, slarvig eller vårdslös användning av produkten.
- Slitdelar som förbrukas vid användning, förutom om dessa visar sig vara defekta. Exempel på slitdelar som förbrukas eller slits ut vid normal användning av produkten omfattar, men är inte begränsade till, bromsklossar, bromsbelägg, lamellbelägg, knivar, cylindrar, valsar och lager (tätade eller smörjbara), understäl, tändstift, svänghjul och svänghjulsager, däck, filter, remmar samt vissa sprutkomponenter som membran, munstycken och backventiler m.m.
- Fel som orsakats av yttre påverkan. Yttre påverkan omfattar, men är inte begränsat till, väder, förvaringsomständigheter, föroreningar, användning av bränslen, kylvätskor, smörjmedel, tillsatser, konstgödningsmedel, vatten eller kemikalier m.m. som ej har godkänts.
- Fel eller problem med prestandan på grund av att bränslen (t.ex. bensen, diesel eller biodiesel) som inte uppfyller respektive industristandarder har använts.

#### Andra länder än USA och Kanada

Kunder som har köpt Toro-produkter som exporterats från andra länder än USA eller Kanada ska kontakta sin Toro-distributör (återförsäljare) för att få garantipolicyn för sitt eget land eller sin provins eller stat. Om du av någon anledning är missnöjd med din distributörs service eller har svårt att få garantiupplysningar kontaktar du Toro-importören.

- Normalt förekommande buller, vibrationer, slitage och försämringar.
- Normalt slitage omfattar, men är inte begränsat till, skador på säten till följd av slitage eller nötning, slitage på målade ytor, repor på dekalor och fönster m.m.

#### Reservdelar

Reservdelar som planeras att bytas ut i samband med nödvändigt underhåll omfattas endast av garantin under perioden fram till den planerade tidpunkten för utbytet av delen. Delar som byts ut i enlighet med den här garantin omfattas av garantin under hela den återstående produktgarantin och tillfaller Toro. Toro fattar det slutliga beslutet om huruvida en befintlig del eller enhet ska repareras eller bytas ut. Toro har rätt att använda omarbetade reservdelar vid garantireparationer.

#### Garanti för djupurladdnings- och litiumjonbatterier:

Djupurladdnings- och litiumjonbatterier har en total livslängd på ett visst antal kilowattimmar. Den totala livslängden kan förlängas eller förkortas genom olika drift-, laddnings- och underhållstekniker. I och med att batterierna i produkten används, förkortas användningstiden mellan laddningsintervallen gradvis till dess att batterierna är helt förbrukade. Det är ägaren till produkten som ansvarar för att ersätta batterier som förbrukas genom normal användning. Batterierna måste kanske bytas ut under garantiperioden, och det sker då på ägarens bekostnad. Obs! (endast litiumjonbatterier): Garantin för litiumjonbatterier är begränsad och beräknas proportionellt från år tre till fem baserat på användningstid och antal förbrukade kilowattimmar. Se *bruksanvisningen* för mer information.

#### Ägaren bekostar underhållet

Den vanliga service som krävs för Toro-produkter omfattar bland annat att finjustera motorn, smörja, rengöra och polera maskinen, byta filter och kylvätska samt att utföra det underhåll som rekommenderas. Sådan service får ägaren själv bekosta.

#### Allmänna villkor

Reparation av en auktoriserad Toro-distributör eller Toro-återförsäljare är den enda kompensation som du har rätt till under denna garanti.

**Varken The Toro Company eller Toro Warranty Company är ansvariga för indirekta eller oförutsedda skador eller följdskador i samband med användningen av de Toro-produkter som omfattas av denna garanti. Detta inkluderar alla kostnader eller utgifter för att tillhandahålla ersättningsutrustning eller service under rimliga perioder med funktionsfel eller avsaknad av möjlighet att använda produkten medan reparationer som omfattas av garantin utförs. Med undantag för den emissionsgaranti som nämns nedan, och endast om denna är tillämplig, finns ingen annan uttrycklig garanti. Alla indirekta garantier i fråga om säljbarhet och användningslämplighet är begränsade till denna uttryckliga garantis varaktighet.**

I vissa stater är det inte tillåtet att undanta oförutsedda skador eller följdskador, eller tidsbegränsa en indirekt garantis varaktighet, och i dessa fall är det möjligt att ovanstående undantag och begränsningar inte gäller. Denna garanti ger dig specifika juridiska rättigheter, och du kan även ha andra rättigheter som varierar från stat till stat.

#### Anmärkning om motorgarantin:

Emissionskontrollsystemet på produkten kan omfattas av en separat garanti som uppfyller de krav som fastställts av den amerikanska miljömyndigheten (Environmental Protection Agency, EPA) och/eller Kaliforniens luftskyddsmyndighet (California Air Resources Board, CARB). Tidsbegränsningarna som anges ovan är inte tillämpliga i fråga om garantin för emissionskontrollsystem. Se garantiförklaringen om emissionskontroll som medföljer produkten eller finns i motortillverkarens dokumentation för ytterligare information.