



Count on it.

Form No. 3421-983 Rev B

Manuel de l'utilisateur

Groupes de déplacement Reelmaster® 7000-D à 4 roues motrices

N° de modèle 03781—N° de série 400400001 et suivants



Ce produit est conforme à toutes les directives européennes pertinentes. Pour plus de renseignements, consultez la Déclaration de conformité spécifique du produit fournie séparément.

Vous commettez une infraction à la section 4442 ou 4443 du Code des ressources publiques de Californie si vous utilisez cette machine dans une zone boisée, broussailleuse ou recouverte d'herbe à moins d'équiper le moteur d'un pare-étincelles, tel que défini à la section 4442, maintenu en bon état de marche, ou à moins de construire, équiper et entretenir le moteur de manière à prévenir les incendies.

Le Manuel du propriétaire du moteur ci-joint est fourni à titre informatif concernant la réglementation de l'Agence américaine pour la protection de l'environnement (EPA) et la réglementation antipollution de l'état de Californie relative aux systèmes antipollution, à leur entretien et à leur garantie. Vous pouvez vous en procurer un nouvel exemplaire en vous adressant au constructeur du moteur.

▲ ATTENTION

CALIFORNIE

Proposition 65 - Avertissement

L'état de Californie considère les gaz d'échappement des moteurs diesel et certains de leurs composants comme susceptibles de provoquer des cancers, des malformations congénitales et autres troubles de la reproduction.

Les bornes de la batterie et accessoires connexes contiennent du plomb et des composés de plomb. L'état de Californie considère ces substances chimiques comme susceptibles de provoquer des cancers et des troubles de la reproduction. Lavez-vous les mains après avoir manipulé la batterie.

L'utilisation de ce produit peut entraîner une exposition à des substances chimiques considérées par l'état de Californie comme capables de provoquer des cancers, des anomalies congénitales ou d'autres troubles de la reproduction.

Cette machine est une tondeuse autoportée à cylindre prévue pour les utilisateurs professionnels employés à des applications professionnelles. Elle est principalement conçue pour tondre les pelouses régulièrement entretenues dans les parcs, les terrains de golf, les terrains de sports et les espaces verts commerciaux. Elle n'est pas conçue pour couper les broussailles et autre végétation sur le bord des routes ni pour des utilisations agricoles.

Lisez attentivement cette notice pour apprendre à utiliser et entretenir correctement votre produit, et éviter ainsi de l'endommager ou de vous blesser. Vous êtes responsable de l'utilisation sûre et correcte du produit.

Important: Pour maximiser la sécurité, les performances et le bon fonctionnement de cette machine, vous devez lire attentivement et comprendre parfaitement le contenu de ce *manuel de l'utilisateur*. Vous risquez de vous blesser si vous ne respectez pas les instructions d'utilisation ou si vous ne suivez pas une formation appropriée. Pour plus de renseignements sur les consignes de sécurité, y compris les conseils de sécurité et les documents de formation, rendez-vous sur www.Toro.com.

Vous pouvez contacter Toro directement sur le site www.Toro.com pour tout document de formation à la sécurité et à l'utilisation des produits, pour tout renseignement concernant un produit ou un accessoire, pour obtenir l'adresse des concessionnaires ou pour enregistrer votre produit.

Pour obtenir des prestations de service, des pièces d'origine Toro ou des renseignements complémentaires, munissez-vous des numéros de modèle et de série du produit et contactez un concessionnaire-réparateur agréé ou le service client Toro. La [Figure 1](#) indique l'emplacement des numéros de modèle et de série du produit sur le longeron avant droit du cadre du produit. Inscrivez les numéros dans l'espace réservé à cet effet.

Important: Avec votre appareil mobile, vous pouvez scanner le code QR sur la plaque du numéro de série (le cas échéant) pour accéder aux informations sur la garantie, les pièces détachées et autres renseignements sur le produit.

Introduction

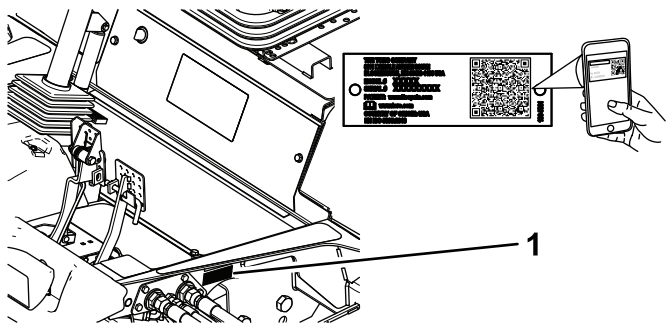

Figure 1

g233760

1. Emplacement des numéros de modèle et de série

N° de modèle _____
N° de série _____

Les mises en garde de ce manuel soulignent des dangers potentiels et sont signalées par le symbole de sécurité (Figure 2), qui indique un danger pouvant entraîner des blessures graves ou mortelles si les précautions recommandées ne sont pas respectées.



Figure 2

g000502

1. Symbole de sécurité

Ce manuel utilise deux termes pour faire passer des renseignements essentiels. **Important**, pour attirer l'attention sur des informations mécaniques spécifiques et **Remarque**, pour insister sur des informations d'ordre général méritant une attention particulière.

Table des matières

Sécurité	4
Consignes de sécurité générales	4
Certification antipollution du moteur	5
Autocollants de sécurité et d'instruction	5
Mise en service	11
1 Réglage des rouleaux de support	12
2 Remplacement de l'autocollant de sécurité pour assurer la conformité CE	12
3 Montage du verrou de capot pour assurer la conformité CE	12
4 Montage des unités de coupe	14
5 Réglage du ressort de compensation	17

6 Utilisation de la béquille de l'unité de coupe	18
7 Graissage de la machine	19
8 Contrôle des niveaux de liquides	19
9 Utilisation du gabarit	19
Vue d'ensemble du produit	20
Commandes	20
Caractéristiques techniques	27
Caractéristiques techniques du groupe de déplacement	27
Outils et accessoires	27
Utilisation	28
Contrôles de sécurité avant l'utilisation	28
Remplissage du réservoir de carburant	28
Contrôle du système hydraulique	29
Contrôle du niveau d'huile moteur	29
Contrôle du circuit de refroidissement	30
Contrôle de la pression des pneus	31
Consignes de sécurité pendant l'utilisation	31
Démarrage du moteur	33
Arrêt du moteur	33
Réglage de la compensation des bras de levage	33
Réglage de la position de changement de direction des bras de levage	34
Levage de l'arceau de sécurité	34
Contrôle des contacteurs de sécurité	35
Sécurité après l'utilisation	36
Pousser ou remorquer la machine	36
Transport de la machine	38
Identification des points d'attache	38
Identification des points de levage	38
Caractéristiques de fonctionnement	38
Conseils d'utilisation	39
Entretien	40
Programme d'entretien recommandé	40
Liste de contrôle pour l'entretien journalier	41
Procédures avant l'entretien	42
Consignes de sécurité avant l'entretien	42
Dépose du capot	43
Lubrification	43
Graissage des roulements et bagues	43
Entretien du moteur	45
Sécurité du moteur	45
Entretien du filtre à air	45
Vidange de l'huile moteur et remplacement du filtre	46
Réglage de l'accélérateur	47
Entretien du système d'alimentation	47
Vidange du réservoir de carburant	47
Contrôle des conduites et raccords d'alimentation	47
Entretien du séparateur d'eau	48
Nettoyage de la crépine d'admission de carburant	48
Entretien du système électrique	49

Sécurité

Cette machine est conçue pour satisfaire ou dépasser les exigences de la norme EN ISO 5395:2013 (quand les autocollants et les pièces appropriés sont présents) et de la norme ANSI B71.4-2017.

Consignes de sécurité générales

Ce produit peut sectionner les mains ou les pieds et projeter des objets. Respectez toujours toutes les consignes de sécurité pour éviter des blessures graves.

L'utilisation de ce produit à d'autres fins que celle prévue peut être dangereuse pour vous-même et toute personne à proximité.

- Vous devez lire et comprendre le contenu de ce *Manuel de l'utilisateur* avant de démarrer le moteur.
- Accordez toute votre attention à l'utilisation de la machine. Ne faites rien d'autre qui puisse vous distraire, au risque de causer des dommages corporels ou matériels.
- N'approchez pas les mains ou les pieds des composants mobiles de la machine.
- N'utilisez pas la machine s'il manque des capots ou d'autres dispositifs de protection, ou s'ils sont endommagés.
- Ne vous tenez pas devant l'ouverture d'éjection. Tenez tout le monde, y compris les animaux, à une distance suffisante de la machine.
- N'admettez jamais d'enfants dans le périmètre de travail. N'autorisez jamais les enfants à utiliser la machine.
- Arrêtez la machine et coupez le moteur avant de faire l'entretien, de faire le plein de carburant ou de déboucher la machine.

L'usage ou l'entretien incorrect de cette machine peut occasionner des accidents. Pour réduire les risques d'accidents et de blessures, respectez les consignes de sécurité qui suivent. Tenez toujours compte des mises en garde signalées par le symbole de sécurité et la mention Prudence, Attention ou Danger. Le non respect de ces instructions peut entraîner des blessures graves ou mortelles.

Vous trouverez d'autres consignes de sécurité, le cas échéant, en vous reportant aux sections respectives dans ce *Manuel de l'utilisateur*.

Consignes de sécurité relatives au système électrique	49
Charge et branchement de la batterie	49
Entretien de la batterie	50
Contrôle des fusibles	51
Entretien du système d'entraînement	52
Contrôle du couple de serrage des écrous de roues	52
Contrôle du jeu axial des trains planétaires	52
Contrôle du niveau de lubrifiant du train planétaire	52
Vidange de l'huile du train planétaire	53
Contrôle du niveau d'huile du pont arrière	54
Vidange de l'huile du pont arrière	55
Contrôle du niveau de lubrifiant dans le boîtier d'engrenages du pont arrière	55
Réglage du point mort de la transmission aux roues	56
Contrôle du pincement des roues arrière	56
Entretien du système de refroidissement	57
Consignes de sécurité relatives au système de refroidissement	57
Entretien du circuit de refroidissement moteur	57
Entretien des freins	59
Réglage des freins de service	59
Entretien des courroies	59
Entretien de la courroie d'alternateur	59
Entretien du système hydraulique	60
Consignes de sécurité relatives au système hydraulique	60
Contrôle du niveau de liquide hydraulique	60
Vidange du liquide hydraulique	61
Remplacement des filtres hydrauliques	61
Contrôle des flexibles et conduits hydrauliques	62
Entretien des unités de coupe	63
Sûreté des unités de coupe	63
Rodage des unités de coupe	63
Remisage	64
Préparation du groupe de déplacement	64
Préparation du moteur	64

Certification antipollution du moteur

Le moteur de cette machine est homologué UE
Niveau 3A.

Autocollants de sécurité et d'instruction



Des autocollants de sécurité et des instructions bien visibles par l'utilisateur sont placés près de tous les endroits potentiellement dangereux. Remplacez tout autocollant endommagé ou manquant.

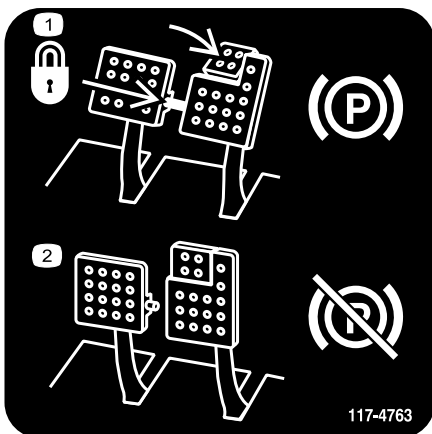

117-4763

decal117-4763

1. Pour serrer le frein de stationnement, immobilisez les pédales de frein à l'aide de la goupille de blocage, appuyez sur les pédales de frein et engagez la pédale actionnée en bout de pied.
2. Pour desserrer le frein de stationnement, désengagez la goupille de blocage et relâchez les pédales.

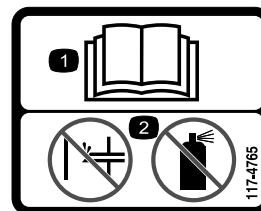

117-4765

decal117-4765

1. Lisez le *Manuel de l'utilisateur*.
2. Ne pas utiliser d'aides au démarrage.



117-4766

decal117-4766

1. Risque de coupure/mutilation par le ventilateur – ne vous approchez pas des pièces mobiles.



93-6680

decal93-6680

CALIFORNIA SPARK ARRESTER WARNING
Operation of this equipment may create sparks that can start fires around dry vegetation. A spark arrester may be required. The operator should contact local fire agencies for laws or regulations relating to fire prevention requirements. 117-2718

117-2718

decal117-2718



93-6686

decal93-6686

1. Liquide hydraulique
2. Lisez le *Manuel de l'utilisateur*.



106-6755

decal106-6755

1. Liquide de refroidissement du moteur sous pression.
2. Risque d'explosion – lisez le *Manuel de l'utilisateur*.
3. Attention – ne touchez pas la surface chaude.
4. Attention – lisez le *Manuel de l'utilisateur*.



98-4387

decal98-4387

1. Attention – portez des protecteurs d'oreilles.



93-6688

decal93-6688

1. Attention – lisez le *manuel de l'utilisateur* avant de procéder à l'entretien.
2. Risque de coupure des mains ou des pieds – coupez le moteur et attendez l'arrêt de toutes les pièces mobiles.

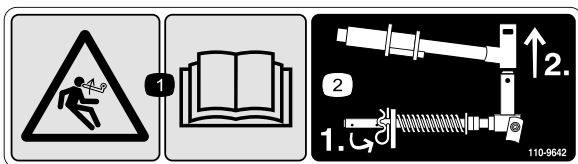

110-9642

decal110-9642

1. Risque de détente brusque – lisez le *Manuel de l'utilisateur*.
2. Insérez la goupille fendue dans le trou le plus proche du support de tige, puis déposez le bras de levage et le manchon de pivot.

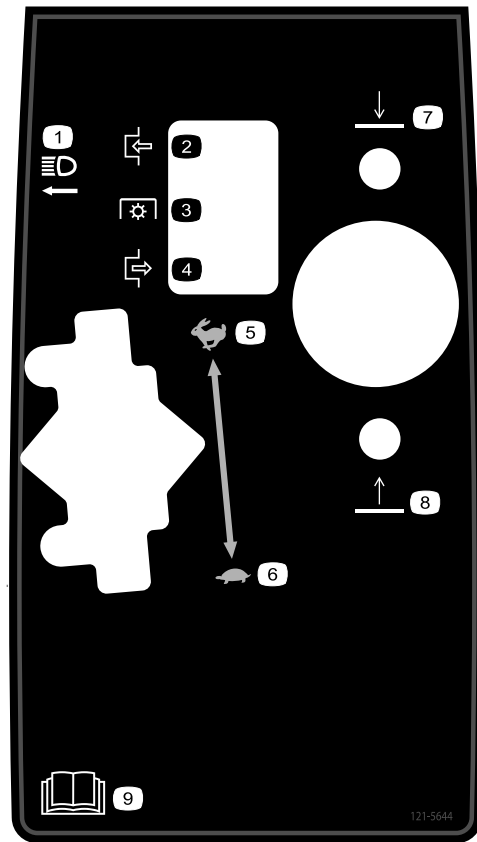

121-5644

decal121-5644

- | | |
|-----------------------------|--|
| 1. Interrupteur d'éclairage | 6. Bas régime |
| 2. Engager | 7. Abaisser |
| 3. Prise de force | 8. Lever |
| 4. Désengager | 9. Lisez le <i>Manuel de l'utilisateur</i> . |
| 5. Haut régime | |

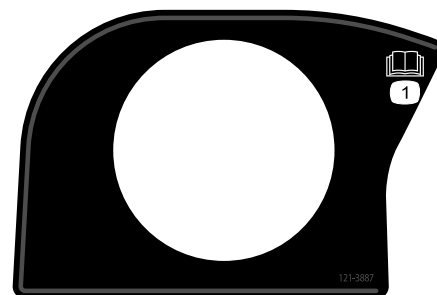

121-3887

decal121-3887

1. Lisez le *Manuel de l'utilisateur*.

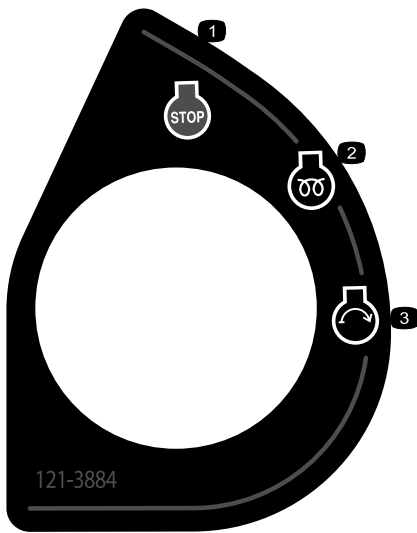

121-3884

decal121-3884

1. Arrêt du moteur
2. Préchauffage
3. Démarrage du moteur

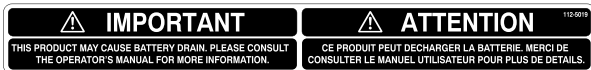

112-5019

decal112-5019

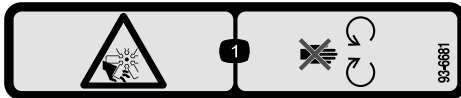

93-6681

decal93-6681

1. Risque de coupe/mutilation par le ventilateur – ne vous approchez pas des pièces mobiles.

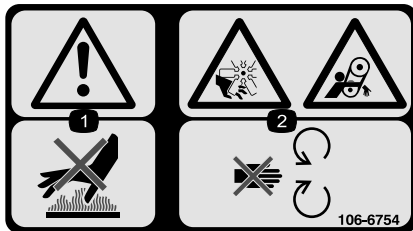

106-6754

decal106-6754

1. Attention – ne touchez pas la surface chaude.
2. Risque de coupe/mutilation par le ventilateur et de coincement par la courroie – ne vous approchez pas des pièces mobiles.

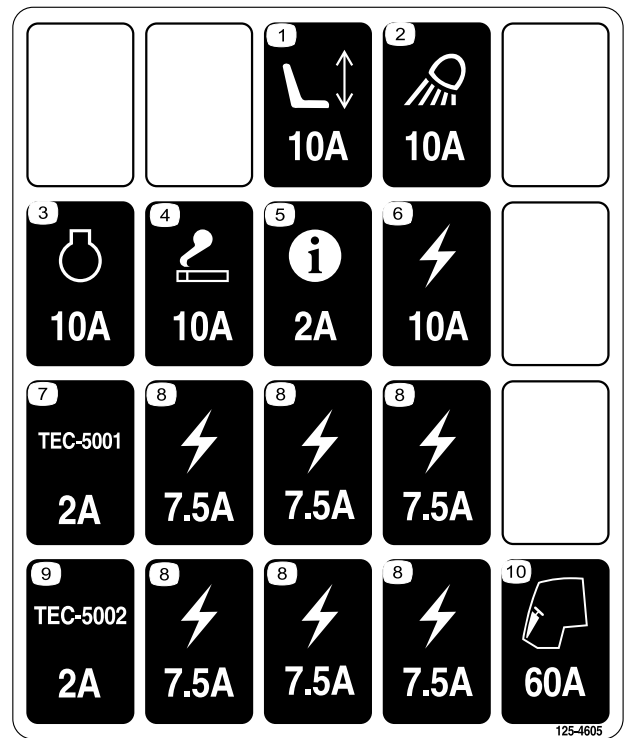

125-4605

decal125-4605

1. Siège à réglage électrique (10 A)
2. Projecteur de travail (10 A)
3. Moteur (10 A)
4. Allume-cigare (10 A)
5. InfoCenter (2 A)
6. Alimentation fournie (10 A)
7. Contrôleur (2 A)
8. Alimentation fournie (7,5 A)
9. Contrôleur (2 A)
10. Préchauffage du moteur (60 A)

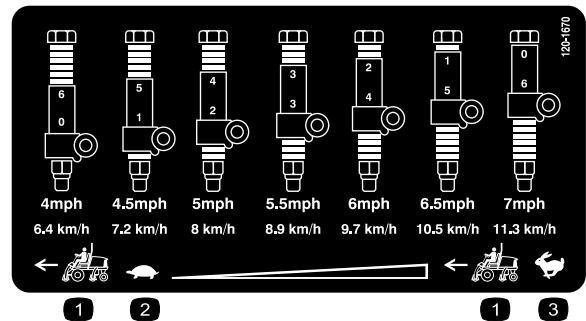

120-1670

decal120-1670

1. Vitesse du groupe de déplacement
2. Petite vitesse
3. Haut régime

REELMASTER 7000 QUICK REFERENCE AID

CHECK/SERVICE (DAILY)

1. ENGINE OIL LEVEL
2. HYDRAULIC OIL FLUID LEVEL
3. ENGINE COOLANT LEVEL
4. FUEL - DIESEL ONLY
5. FUEL/WATER SEPARATOR
6. RADIATOR SCREEN
7. AIR CLEANER
8. BRAKE FUNCTION
9. TIRE PRESSURE: 12-15 PSI/83-1,03 BAR
WHEEL NUT TORQUE: 93 FT/LB (127 N-m)

CHECK/SERVICE
(SEE OPERATOR'S MANUAL)

10. BATTERY
11. BELTS (FAN, ALT.)
12. PLANETARY GEAR DRIVE
13. INTERLOCK SYSTEM
14. REAR AXLE
15. ENGINE OIL DRAIN
16. GREASING

SPECIFICATIONS/CHANGE INTERVALS

SEE OPERATOR'S MANUAL FOR INITIAL CHANGES.	FLUID TYPE	CAPACITY	CHANGE INTERVAL		FILTER PART NO.
			FLUID	FILTER	
A ENGINE OIL	15W-40 CJ-4 03781	10 QUARTS	250 HOURS	250 HOURS	115-8527
	15W-40 CJ-4 03780	6 QUARTS			125-7025
B HYDRAULIC FLUID	ISO VG 46/68	8.25 GALLONS	800 HOURS	800 HOURS	75-1310
C HYDRAULIC FILTER			800 HOURS	800 HOURS	94-2621
D HYDRAULIC BREATHER			800 HRS/YRLY		115-9793
E FUEL SYSTEM	> 32 F NO. 2 DIESEL	22 GALLONS	800 HOURS	400 HOURS/	110-9049 03781
	< 32 F NO. 1 DIESEL		DRAIN/FLUSH	YEARLY	125-2915 03780
F ENGINE COOLANT	50% WATER 50% ETHYL GLYCOL	9 QUARTS	DRAIN & FLUSH EVERY 2 YRS.		
G PRIMARY AIR FILTER			SEE SERVICE INDICATOR		108-3814
H SAFETY AIR FILTER			SEE OPERATOR'S MANUAL		108-3816
I REAR AXLE	85W-140	80 OUNCES	800 HOURS		110-4812 VENT
J PLANETARY DRIVE	85W-140	20 OUNCES	800 HOURS		

130-1651

decal130-1651

1. Lisez le *Manuel de l'utilisateur* pour tout renseignement sur l'entretien de la machine.



decalbatterysymbols

Symboles utilisés sur la batterie

Certains ou tous les symboles suivants figurent sur la batterie.

1. Risque d'explosion
2. Restez à distance des flammes nues ou des étincelles, et ne fumez pas
3. Liquide caustique/risque de brûlure chimique
4. Portez une protection oculaire.
5. Lisez le *Manuel de l'utilisateur*.
6. Tenez tout le monde à une distance suffisante de la batterie.
7. Portez une protection oculaire ; les gaz explosifs peuvent causer la cécité et d'autres blessures.
8. L'acide de la batterie peut causer la cécité ou des brûlures graves.
9. Rincez immédiatement les yeux avec de l'eau et consultez un médecin rapidement.
10. Contient du plomb – ne mettez pas au rebut

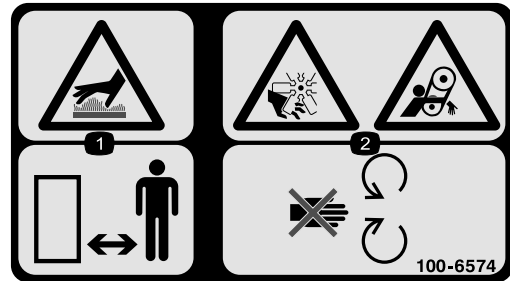

decal100-6574

100-6574

1. Surface chaude – n'autorisez personne à s'approcher.
2. Risque de mutilation des mains par la turbine ; risque de coincement par la courroie – ne vous approchez pas des pièces mobiles.

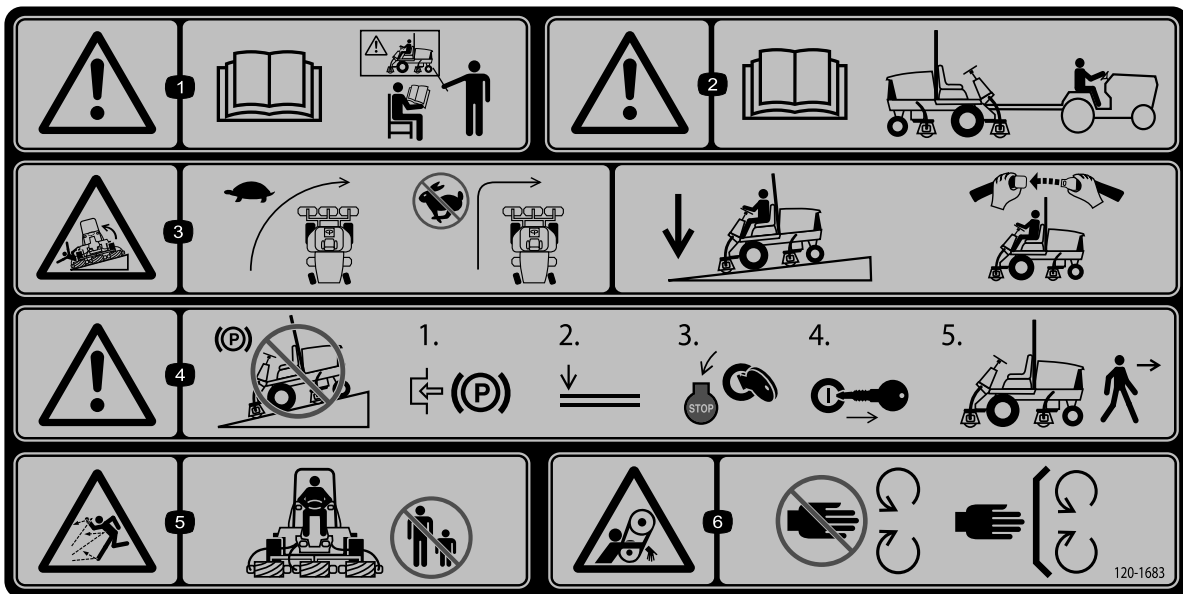

decal120-1683

120-1683

1. Attention – lisez le *Manuel de l'utilisateur* ; tous les utilisateurs doivent être formés à l'utilisation de la machine.
2. Attention – lisez le *Manuel de l'utilisateur* avant de remorquer la machine.
3. Risque de renversement – ralentissez avant de changer de direction ; ne prenez pas de virages serrés à grande vitesse ; abaissez les unités de coupe pour descendre des pentes ; utilisez un système de protection antiretournement et attachez la ceinture de sécurité
4. Attention – ne garez pas la machine sur une pente ; serrez le frein de stationnement, abaissez les unités de coupe, coupez le moteur et enlevez la clé avant de quitter la machine.
5. Risque de projection d'objets – n'autorisez personne à s'approcher de la machine.
6. Risque de coincement par la courroie – ne vous approchez pas des pièces mobiles et laissez toutes les protections et tous les capots en place.

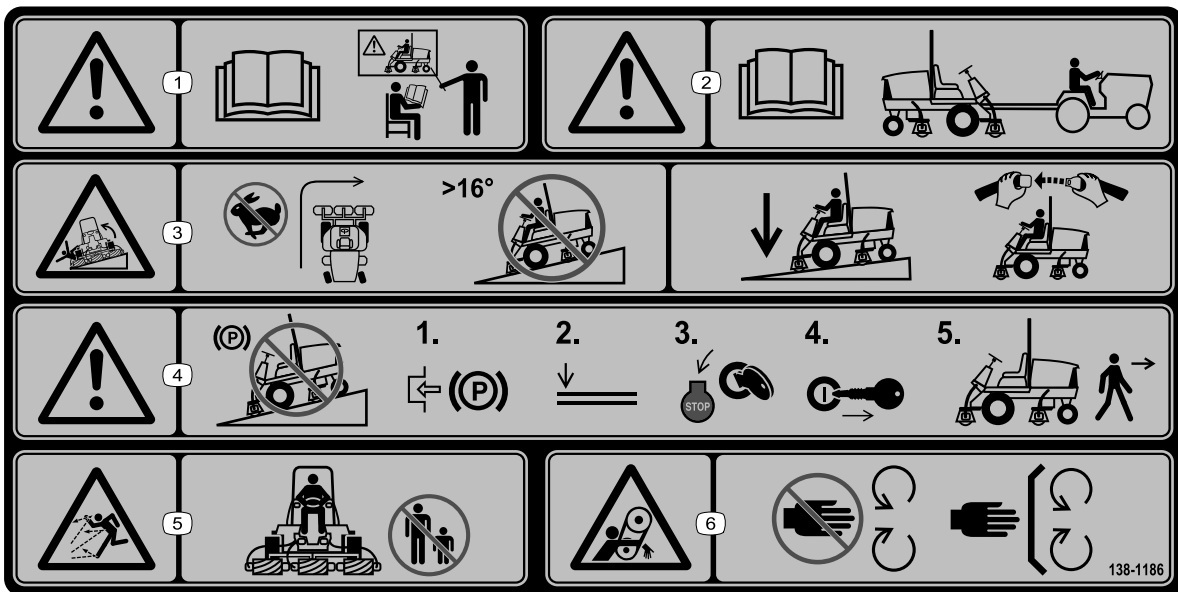

decal138-1186

138-1186

(À coller sur réf. 120-1683 pour CE)

Remarque: Cette machine est conforme au test de stabilité standard de l'industrie pour les essais de stabilité statique latérale et longitudinale par rapport à la pente maximale recommandée, indiquée sur l'autocollant. Lisez les instructions relatives à l'utilisation de la machine sur les pentes qui figurent dans le Manuel de l'utilisateur pour déterminer si les conditions d'utilisation et le site actuels se prêtent à l'utilisation de la machine. Les variations de terrain peuvent modifier le fonctionnement de la machine sur les pentes. Dans la mesure du possible, gardez les unités de coupe abaissées au sol quand vous utilisez la machine sur une pente. La machine peut devenir instable si vous levez les unités de coupe qu'elle se déplace sur une pente.

1. Attention – lisez le *manuel de l'utilisateur* ; n'utilisez pas cette machine à moins d'avoir les compétences nécessaires.
2. Attention – lisez le *Manuel de l'utilisateur* avant de remorquer la machine.
3. Risque de renversement – ne prenez pas de virages à grande vitesse ; ne traversez jamais de pentes de plus de 16 degrés.
4. Abaissez les unités de coupe dans les descentes ; utilisez un système de protection antiretourneement (ROPS) et bouclez la ceinture de sécurité.
5. Attention – ne garez pas la machine sur une pente ; serrez le frein de stationnement, abaissez les unités de coupe, coupez le moteur et enlevez la clé de contact avant de quitter la machine.
6. Risque de projection d'objets – tenez les spectateurs à bonne distance de la machine.
7. Risque de coincement par la courroie – ne vous approchez pas des pièces mobiles et laissez toutes les protections et capots en place.

Mise en service

Pièces détachées

Reportez-vous au tableau ci-dessous pour vérifier si toutes les pièces ont été expédiées.

Procédure	Description	Qté	Utilisation
1	Aucune pièce requise	–	Réglage des rouleaux de support.
2	Autocollant de sécurité	1	Remplacement de l'autocollant de sécurité pour assurer la conformité CE.
3	Support de loquet de capot Rivet Vis (1/4" x 2") Rondelle plate (1/4") Contre-écrou (1/4")	1 2 1 2 1	Montage du verrou du capot pour assurer la conformité CE.
4	Guide-flexible avant (côté droit) Guide-flexible avant (côté gauche)	1 1	Montage des unités de coupe.
5	Aucune pièce requise	–	Réglage du ressort de compensation.
6	Béquille de l'unité de coupe	1	Utilisation de la béquille de l'unité de coupe.
7	Aucune pièce requise	–	Graissez la machine.
8	Aucune pièce requise	–	Contrôle des niveaux d'huile moteur, d'huile hydraulique et de lubrifiant de pont arrière.
9	Gabarit	1	Pour régler l'unité de coupe.

Médias et pièces supplémentaires

Description	Qté	Utilisation
Manuel de l'utilisateur	1	À lire avant d'utiliser la machine.
Manuel du propriétaire du moteur	1	À consulter avant de mettre le moteur en marche.
Déclaration de conformité	1	Ce document indique la conformité CE.

Remarque: Les côtés gauche et droit de la machine sont déterminés d'après la position d'utilisation normale.

1

Réglage des rouleaux de support

Aucune pièce requise

Procédure

Selon la largeur des unités de coupe montés sur le groupe de déplacement, réglez les rouleaux de support comme suit :

Garez la machine sur une surface plane et horizontale, serrez le frein de stationnement, coupez le moteur et enlevez la clé du commutateur d'allumage.

- Pour les unités de coupe de 69 cm, placez les rouleaux dans les trous de fixation supérieurs des profilés du support (Figure 3).
- Pour les unités de coupe de 81 cm, placez les rouleaux dans les trous de fixation inférieurs des profilés du support (Figure 3).

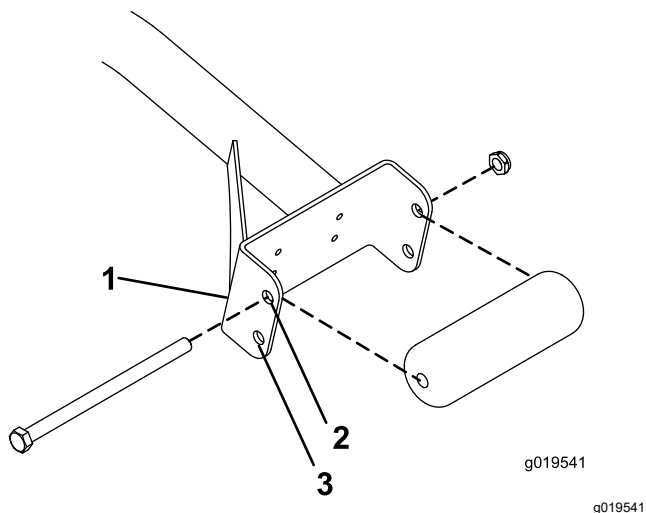

Figure 3

1. Profilé de support
2. Utilisez ce trou pour les unités de coupe de 69 cm
3. Utilisez ce trou pour les unités de coupe de 81 cm

2

Remplacement de l'autocollant de sécurité pour assurer la conformité CE

Pièces nécessaires pour cette opération:

1	Autocollant de sécurité
---	-------------------------

Procédure

Sur les machines devant satisfaire à la norme CE, apposez l'autocollant de sécurité CE (réf. 138-1186) sur l'autocollant de sécurité standard (réf. 120-1683).

3

Montage du verrou de capot pour assurer la conformité CE

Pièces nécessaires pour cette opération:

1	Support de loquet de capot
2	Rivet
1	Vis (1/4" x 2")
2	Rondelle plate (1/4")
1	Contre-écrou (1/4")

Procédure

1. Décrochez le loquet de capot de son support (Figure 4).

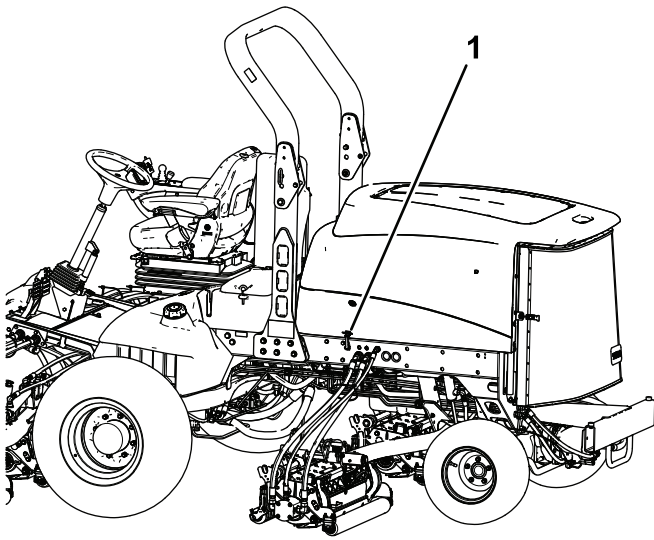

Figure 4

g200373

1. Loquet du capot

2. Retirez les 2 rivets qui fixent le support du loquet au capot (Figure 5).

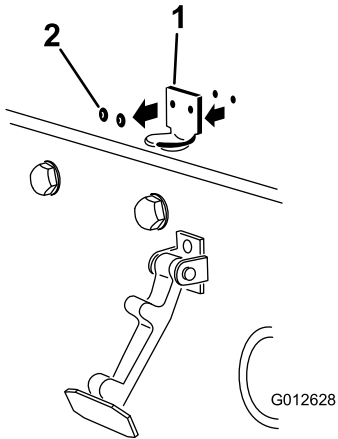

Figure 5

g012628

1. Support du loquet du capot
2. Rivets

3. Enlevez le support de loquet du capot.
4. Alignez les trous de montage, puis positionnez le support de loquet CE et le support de loquet du capot sur le capot.

Remarque: Le support de loquet doit être appuyé contre le capot (Figure 5).

Ne retirez pas le boulon et l'écrou du bras du support du loquet.

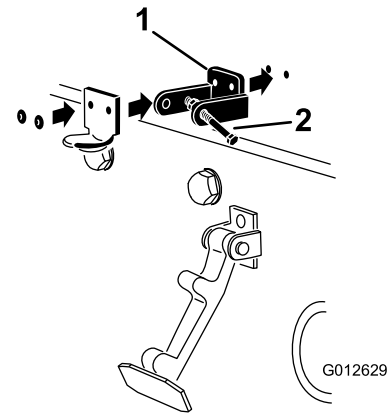

Figure 6

g012629

1. Support de loquet CE
2. Boulon et écrou

5. Placez les rondelles en face des trous à l'intérieur du capot
6. Rivez les supports et les rondelles sur le capot (Figure 6).
7. Accrochez le loquet du capot sur son support (Figure 7).

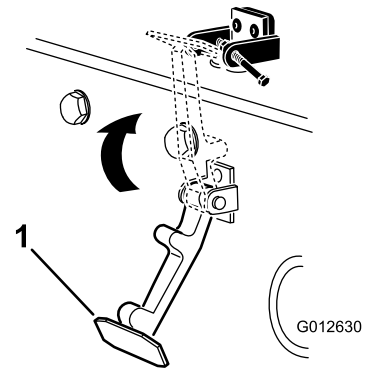

Figure 7

g012630

1. Loquet du capot

8. Vissez le boulon dans l'autre bras du support de loquet pour bloquer le loquet en position (Figure 8).

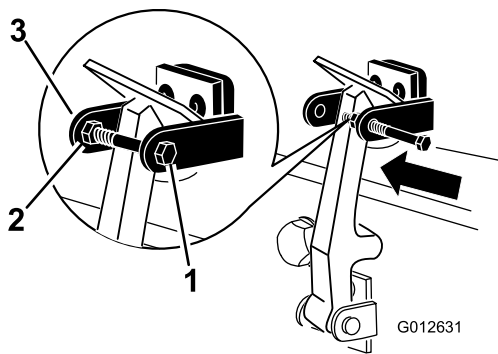

Figure 8

g012631

1. Boulon
2. Écrou
3. Bras du support de loquet du capot

9. Serrez fermement le boulon mais pas l'écrou.

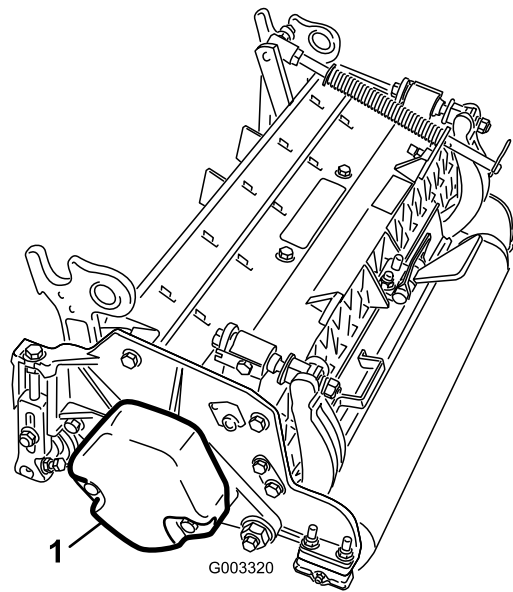

Figure 9

g003320

1. Contrepoids

6. Veillez à monter le ressort de compensation sur chaque unité de coupe du même côté que le moteur d'entraînement de cylindre. Pour changer la position du ressort, effectuez les opérations suivantes :

- A. Retirez les 2 boulons de carrosserie et les écrous qui fixent le support de tige aux pattes de l'unité de coupe (Figure 10).

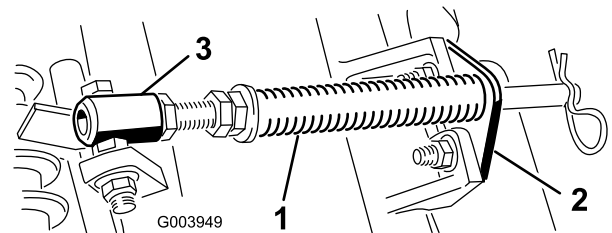

Figure 10

g003949

1. Ressort de compensation
2. Support de tige
3. Tube de ressort

- B. Retirez l'écrou à embase qui fixe le boulon du tube de ressort à la patte du bâti porteur (Figure 10).

C. Déposez le tout.

- D. Montez le boulon du tube de ressort sur la patte opposée du bâti porteur et fixez-le en position avec l'écrou à embase.

Remarque: Placez la tête du boulon sur le côté extérieur de la patte, comme montré à la Figure 11.

4

Montage des unités de coupe

Pièces nécessaires pour cette opération:

1	Guide-flexible avant (côté droit)
1	Guide-flexible avant (côté gauche)

Procédure

1. Déposez les moteurs de cylindre des supports de transport.
2. Enlevez les supports d'expédition et mettez-les au rebut.
3. Sortez les unités de coupe des cartons d'expédition.
4. Procédez à l'assemblage et au réglage comme expliqué dans le *Manuel de l'utilisateur* des unités de coupe.
5. Veillez à monter le contrepoids (Figure 9) du bon côté de l'unité de coupe, comme expliqué dans le *Manuel de l'utilisateur* de l'unité de coupe.

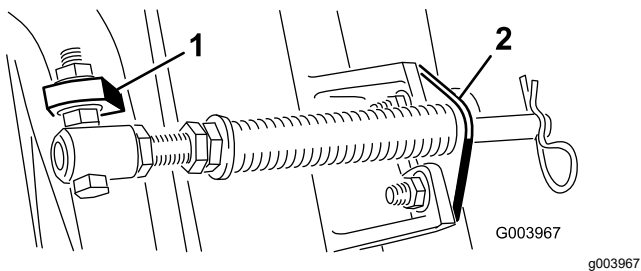

Figure 11

1. Patte opposée du bâti
2. Support de tige porteur

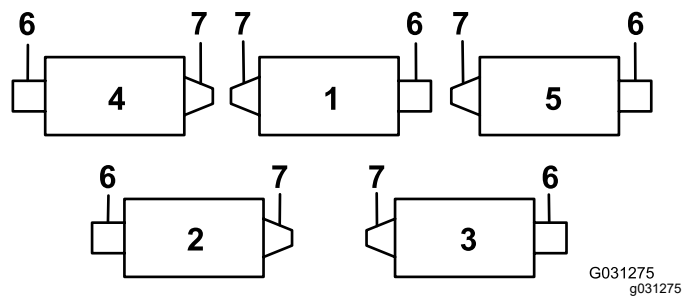

Figure 12

1. Unité de coupe n° 1
2. Unité de coupe n° 2
3. Unité de coupe n° 3
4. Unité de coupe n° 4
5. Unité de coupe n° 5
6. Moteur de cylindre
7. Masse

E. Montez le support de tige sur les pattes de l'unité de coupe à l'aide des boulons de carrosserie et des écrous (Figure 11). Sur l'unité de coupe, montez le guide-flexible gauche devant les pattes de l'unité quand vous posez le support de tige (Figure 13).

Important: Sur les unités de coupe n° 4 (avant gauche) et n° 5 (avant droit), utilisez les écrous de fixation du support de tige pour monter les guides de flexible devant les pattes de l'unité de coupe. Les guides de flexible doivent être inclinés vers l'unité de coupe centrale (Figure 12 à Figure 14).

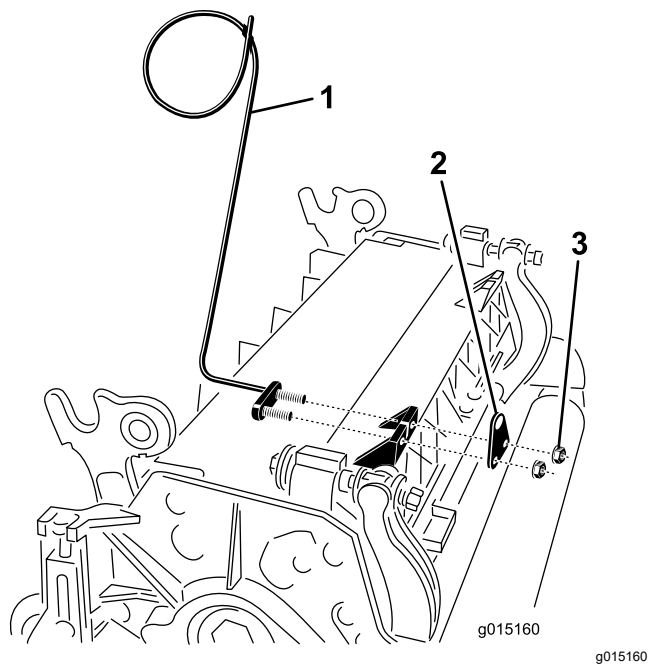

Figure 13

1. Guide-flexible (côté gauche représenté)
2. Support de tige
3. Écrous

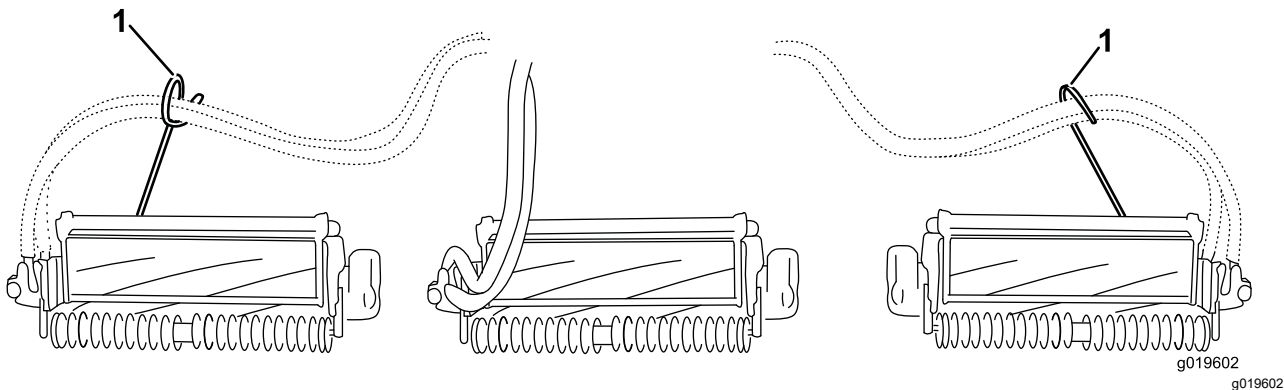

Figure 14

1. Guide-flexibles (chacun doit être incliné vers l'unité de coupe centrale).

Remarque: Lors de la mise en place ou du retrait des unités de coupe, vérifiez que la goupille fendue est insérée dans le trou de la tige de ressort situé près du support de la tige. Sinon, vous devez insérer la goupille fendue dans le trou au bout de la tige.

7. Augmentez la direction des unités de coupe arrière en retirant les 2 entretoises de pivot, les vis à tête creuse et les contre-écrous à embase (Figure 15) des bâtis porteur des unités de coupe arrière (n° 2 et n° 3) ; voir Figure 12.

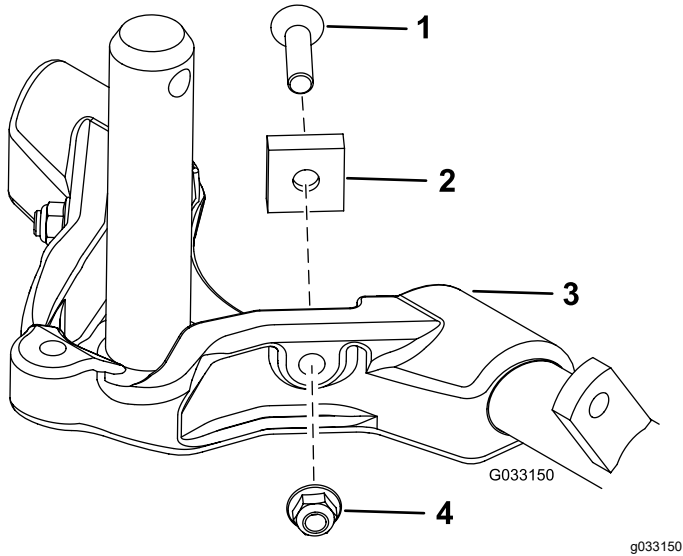

Figure 15

- | | |
|---------------------------------|--------------------------|
| 1. Vis à tête hexagonale creuse | 3. Bâti porteur |
| 2. Entretoise de pivot | 4. Contre-écrou à embase |

8. Abaissez complètement les bras de levage.
9. Enduisez l'arbre du bâti porteur de graisse propre (Figure 16).

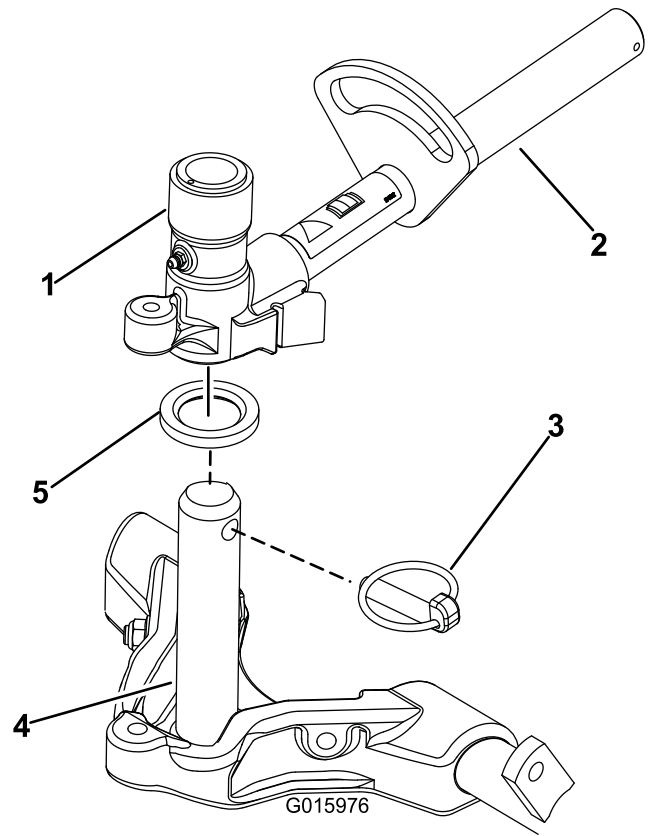

Figure 16

- | | |
|-------------------------------------|--------------------------|
| 1. Chape de pivot de bras de levage | 4. Arbre de bâti porteur |
| 2. Bras de levage | 5. Rondelle de butée |
| 3. Goupille Klik | |

10. Pour les unités de coupe avant, poussez une unité de coupe sous le bras de levage tout en insérant l'arbre du bâti porteur dans la chape de pivot du bras de levage (Figure 16).
Positionnez correctement la rondelle de butée sur l'arbre du bâti porteur.
11. Fixez l'arbre du bâti porteur à la chape du bras de levage avec la goupille Klik (Figure 16).
12. Pour verrouiller (fixer) la direction sur les unités de coupe, fixez la chape de pivot au bâti porteur avec la goupille à fermoir (Figure 17).

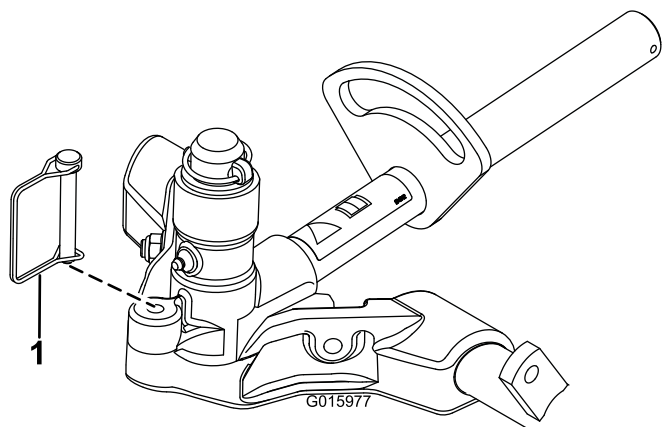

Figure 17

g015977

1. Goupille à fermoir

Remarque: Verrouillez la direction pour tondre à flanc de pente.

13. Procédez comme suit sur les unités de coupe arrière lorsque la hauteur de coupe est supérieure à 19 mm.

A. Retirez la goupille à anneau et la rondelle qui fixent l'axe de pivot du bras de levage au bras de levage, et sortez l'axe de pivot du bras (Figure 18).



Figure 18

g003979

1. Goupille à anneau et rondelle de l'axe de pivot du bras de levage

B. Insérez la chape du bras de levage sur l'arbre du bâti porteur (Figure 16).

C. Insérez l'axe du bras de levage dans le bras de levage et fixez-le à l'aide de la rondelle et de la goupille à anneau (Figure 18).

14. Fixez la chaîne du bras de levage au support de la chaîne avec la goupille à fermoir (Figure 19).

Remarque: Utilisez le nombre de maillons mentionné dans le *Manuel de l'utilisateur* de l'unité de coupe.

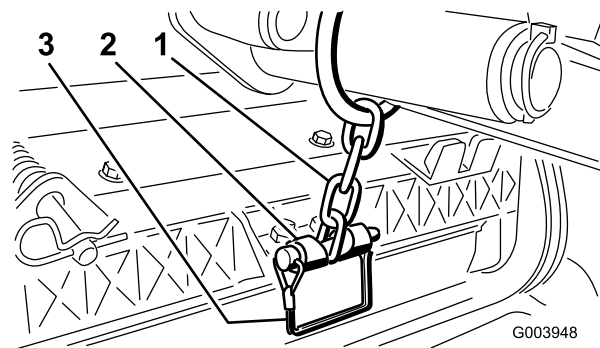

Figure 19

g003948

1. Chaîne du bras de levage
2. Support de chaîne
3. Goupille à fermoir

15. Enduisez de graisse propre l'arbre cannelé du moteur de cylindre.

16. Huilez le joint torique du moteur de cylindre et posez-le sur la bride du moteur.

17. Montez le moteur en le tournant dans le sens horaire jusqu'à ce que les brides passent les boulons (Figure 20).

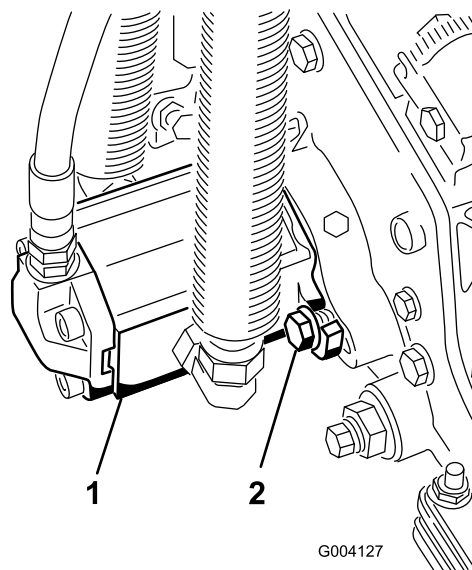

Figure 20

g004127

1. Moteur d'entraînement de cylindre
2. Boulons de montage

18. Tournez le moteur dans le sens antihoraire jusqu'à ce que les brides encerclent les boulons, puis serrez les boulons.

Important: Vérifiez que les flexibles du moteur de cylindre ne sont pas vrillés ni coudés et ne risquent pas d'être coincés.

5

Réglage du ressort de compensation

Aucune pièce requise

Procédure

Le ressort de compensation (Figure 21) transfère le poids du rouleau avant au rouleau arrière. Cela évite la formation d'ondulations à la surface de la pelouse.

Important: Effectuez le réglage des ressorts quand l'unité de coupe est montée sur le groupe de déplacement, dirigée droit devant et abaissée au sol.

1. Vérifiez que la goupille fendue est insérée dans le trou de la tige de ressort (Figure 21).

Remarque: Lors de l'entretien de l'unité de coupe, placez la goupille fendue dans le trou de la tige de ressort, près du ressort de compensation.

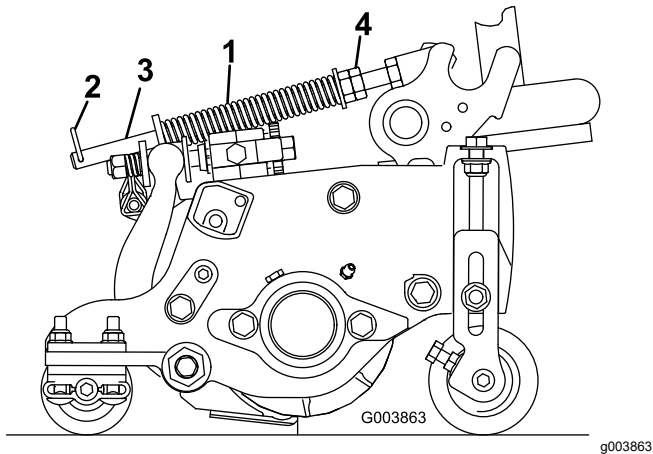

Figure 21

1. Ressort de compensation
2. Goupille fendue
3. Tige de ressort
4. Écrous hexagonaux

2. Serrez les écrous hexagonaux à l'extrémité avant de la tige de ressort jusqu'à ce que la longueur du ressort comprimé soit égale à 16 cm ; voir Figure 21.

Remarque: Si vous travaillez sur un terrain accidenté, réduisez la longueur du ressort de 13 mm. Le suivi des contours du terrain sera légèrement diminué.

Remarque: Vous devez réinitialiser le réglage de compensation si vous modifiez la hauteur de coupe ou l'agressivité de coupe.

6

Utilisation de la béquille de l'unité de coupe

Pièces nécessaires pour cette opération:

- | | |
|---|------------------------------|
| 1 | Béquille de l'unité de coupe |
|---|------------------------------|

Procédure

Chaque fois que vous basculez l'unité de coupe pour exposer la contre-lame et le cylindre, utilisez la béquille pour soutenir l'arrière de l'unité et empêcher ainsi les écrous situés à l'arrière des vis de réglage de la barre d'appui de reposer sur la surface de travail (Figure 22).

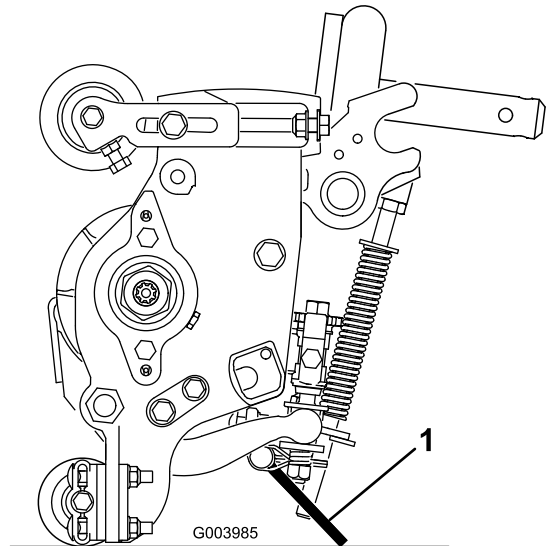

Figure 22

1. Béquille de l'unité de coupe

Fixez la béquille au support de chaîne avec la goupille à fermoir (Figure 23).

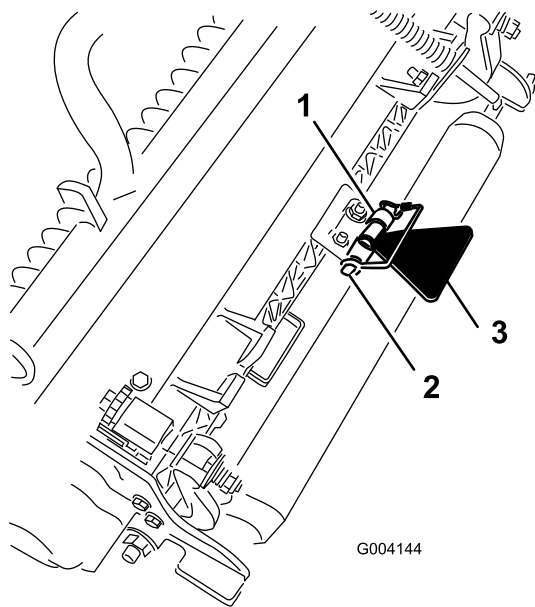

Figure 23

- | | |
|-----------------------|---------------------------------|
| 1. Support de chaîne | 3. Béquille de l'unité de coupe |
| 2. Goupille à fermail | |

8

Contrôle des niveaux de liquides

Aucune pièce requise

Procédure

1. Contrôlez le niveau de lubrifiant dans le pont arrière avant le tout premier démarrage du moteur ; voir [Contrôle du niveau d'huile du pont arrière \(page 54\)](#).
2. Contrôlez le niveau de liquide hydraulique avant le tout premier démarrage du moteur ; voir [Contrôle du système hydraulique \(page 29\)](#).
3. Contrôlez le niveau d'huile moteur avant et après le tout premier démarrage du moteur ; voir [Contrôle du niveau d'huile moteur \(page 29\)](#).

7

Graissage de la machine

Aucune pièce requise

Procédure

Avant d'utiliser la machine, graissez-la correctement pour assurer une bonne lubrification. Voir [Lubrification \(page 43\)](#). Si vous ne graissez pas la machine correctement, des pannes prématurées de pièces importantes se produiront.

9

Utilisation du gabarit

Pièces nécessaires pour cette opération:

1	Gabarit
---	---------

Procédure

Utilisez le gabarit pour régler l'unité de coupe. Pour les procédures de réglage, reportez-vous au *Manuel de l'utilisateur* de l'unité de coupe ([Figure 24](#)).

Vue d'ensemble du produit

Commandes

Pédales de frein

Les 2 pédales au pied (Figure 25) commandent les freins de roues individuels pour faciliter le braquage et l'adhérence à flancs de pentes.

Verrou de blocage des pédales

Le verrou de blocage (Figure 25) relie les pédales entre elles pour serrer le frein de stationnement.

Pédale de frein de stationnement

Pour serrer le frein de stationnement (Figure 25), reliez les pédales ensemble à l'aide du verrou de blocage, et enfoncez la pédale de frein droite tout en engageant la pédale actionnée en bout de pied. Pour desserrer le frein de stationnement, appuyez sur une des pédales de frein jusqu'à ce que le verrou se rétracte.

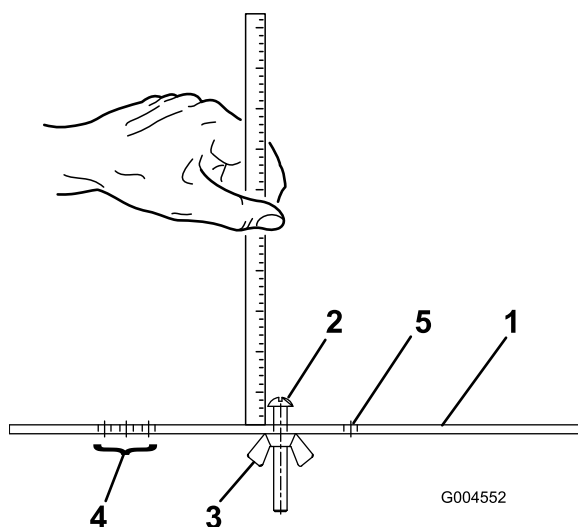

Figure 24

g004552

1. Gabarit
2. Vis de réglage de hauteur
3. Écrou
4. Trous de réglage de la hauteur de travail du groomer
5. Trou libre

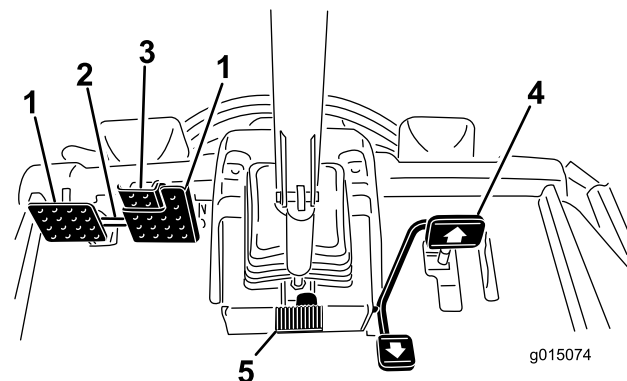

Figure 25

g015074

1. Pédale de frein
2. Verrou de blocage des pédales
3. Pédale de frein de stationnement
4. Pédale de déplacement
5. Pédale d'inclinaison du volant

Pédale de déplacement

La pédale de déplacement (Figure 25) commande le déplacement en marche avant et arrière. Appuyez sur le haut de la pédale pour avancer et sur le bas pour faire marche arrière. La vitesse de déplacement varie selon que la pédale est plus ou moins enfoncée. Pour vous déplacer à la vitesse maximale, appuyez à fond sur la pédale après avoir placé la commande d'accélérateur en position HAUT RÉGIME.

Pour immobiliser la machine, relâchez la pédale de déplacement et laissez-la revenir à la position centrale.

Pédale d'inclinaison du volant

Pour incliner le volant vers vous, appuyez sur la pédale (Figure 25) et tirez la colonne de direction vers vous à la position qui vous convient le mieux, puis relâchez la pédale.

Limiteur de vitesse de tonte

Lorsque le limiteur de vitesse de tonte (Figure 26) est basculé en avant, il régule la vitesse de tonte et permet d'engager les unités de coupe. Chaque entretoise modifie la vitesse de tonte de 0,8 km/h. Plus vous rajoutez d'entretoises sur le boulon, plus la vitesse de la machine diminue. Pour transporter la machine, abaissez le limiteur de vitesse pour obtenir la vitesse de transport maximale.

Vis du limiteur de vitesse

Réglez les vis (Figure 26) pour limiter la course de la pédale de déplacement en marche avant ou en marche arrière et limiter ainsi la vitesse.

Important: La vis du limiteur de vitesse doit arrêter la pédale de déplacement avant que la pompe arrive en bout de course, sinon la pompe risque d'être endommagée.

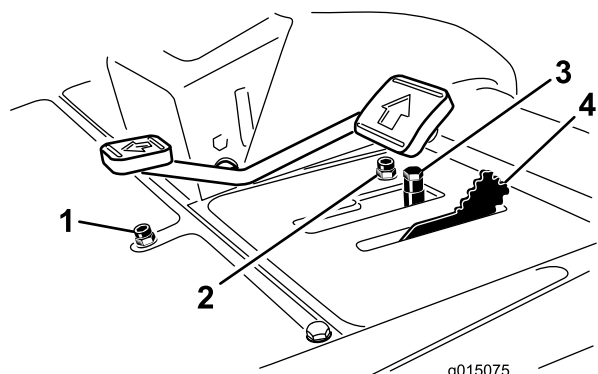

Figure 26

- | | |
|---|---------------------------------|
| 1. Vis du limiteur de vitesse en marche arrière | 3. Entretoises |
| 2. Vis du limiteur de vitesse en marche avant | 4. Limiteur de vitesse de tonte |

Levier multifonction

Ce levier (Figure 27) lève et abaisse les unités de coupe et démarre/arrête également les cylindres lorsque vous les activez en mode tonte. Vous ne pouvez pas abaisser les unités de coupe lorsque le levier de tonte/transport est en position transport.

Commutateur d'allumage

Le commutateur d'allumage (Figure 27) a 3 positions : ARRÊT, CONTACT/PRÉCHAUFFAGE et DÉMARRAGE.

InfoCenter

L'écran LCD de l'InfoCenter affiche des informations sur la machine, comme l'état de fonctionnement, ainsi que divers diagnostics et autres renseignements (Figure 27).

Commande de PDF

La commande de PDF (Figure 27) a 2 positions : DÉMARRAGE et ARRÊT. Poussez sur l'avant du bouton de commande de PDF pour engager les lames des unités de coupe. Poussez sur l'arrière du bouton de commande de PDF pour désengager les lames des unités de coupe.

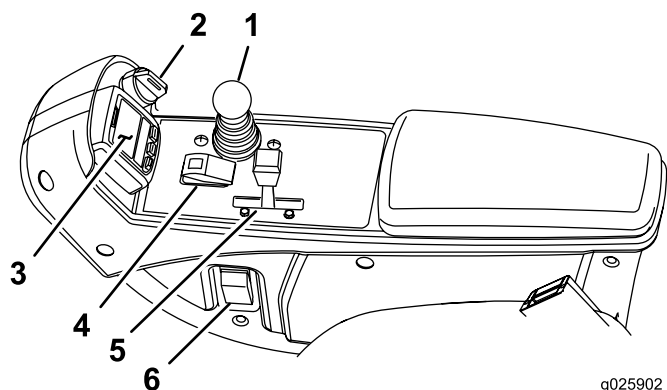

Figure 27

- | | |
|---------------------------|-------------------------------------|
| 1. Levier multifonction | 4. Commande de prise de force (PDF) |
| 2. Commutateur d'allumage | 5. Commande de régime moteur |
| 3. InfoCenter | 6. Interrupteur des phares |

Commande de régime moteur

Déplacez la commande de régime moteur (Figure 27) en avant pour augmenter le régime moteur, et en arrière pour le diminuer.

Interrupteur des phares

Pivotez l'interrupteur vers le bas pour allumer les phares (Figure 27).

Prise de courant

La prise de courant (Figure 28) sert à alimenter les accessoires électriques de 12 volts disponibles en option.

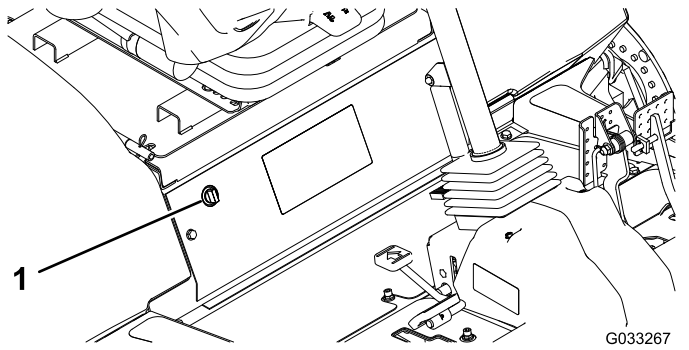

Figure 28

1. Prise de courant

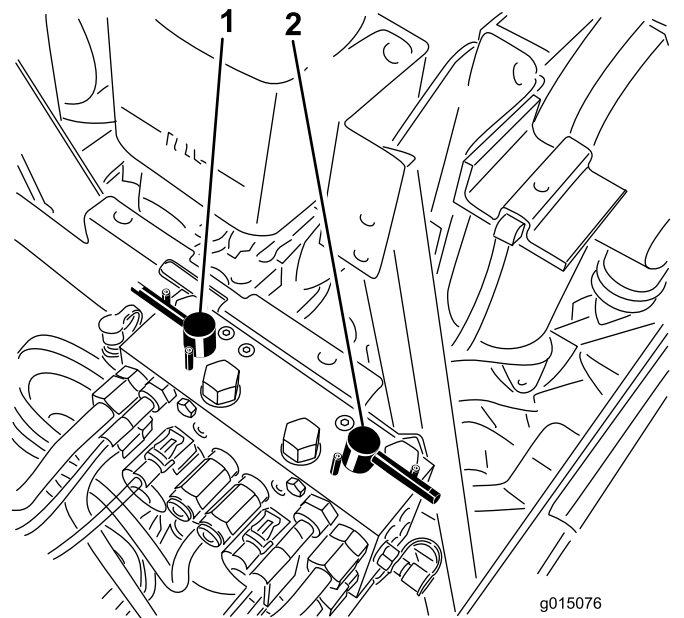

Figure 30

1. Levier de rodage avant
2. Levier de rodage arrière

Support de sac

Utilisez le support de sac (Figure 29) pour le rangement.

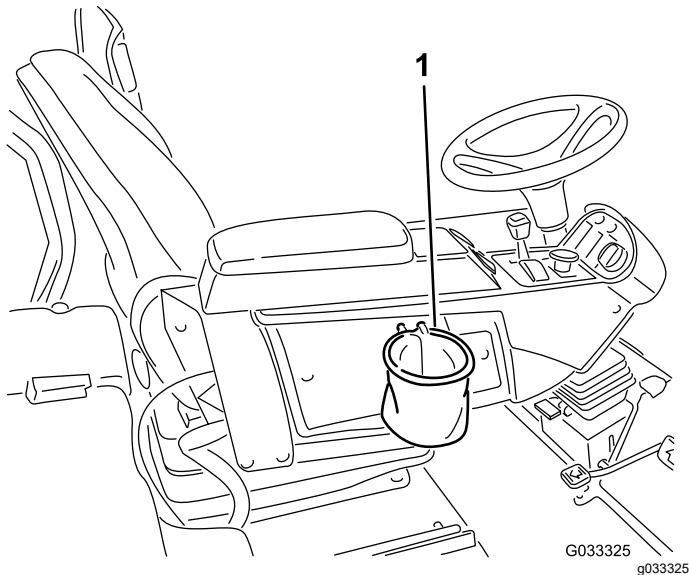

Figure 29

1. Support de sac

Leviers de rodage

Utilisez les leviers de rodage pour effectuer le rodage des cylindres (Figure 30).

Réglage du siège

Levier de réglage du siège

Tirez sur le levier pour faire coulisser le siège en avant ou en arrière (Figure 31).

Bouton de réglage d'accoudoir du siège

Tournez le bouton pour régler l'angle de l'accoudoir (Figure 31).

Levier de réglage du dossier du siège

Déplacez le levier pour ajuster l'angle du dossier (Figure 31).

Jauge de poids

La jauge de poids indique quand le siège est réglé pour votre poids (Figure 31). Vous pouvez régler la hauteur en plaçant la suspension dans la zone verte sur la jauge.

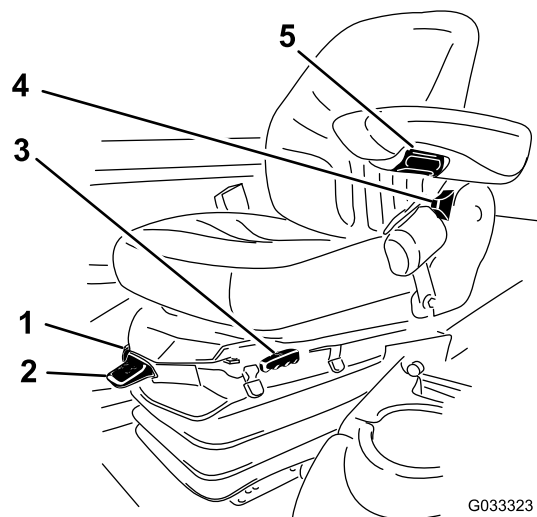

Figure 31

- | | |
|---|--|
| 1. Jauge de poids | 4. Levier de réglage du dossier du siège |
| 2. Levier de réglage pour le poids de l'utilisateur | 5. Bouton de réglage de l'accoudoir |
| 3. Levier de réglage du siège | |

Levier de réglage pour le poids de l'utilisateur

Permet de régler le siège en fonction de votre poids (Figure 31). Tirez sur le levier pour augmenter la pression d'air et abaissez-le pour réduire la pression d'air. Le réglage est correct lorsque la jauge de poids se trouve dans la zone verte.

Utilisation de l'écran LCD de l'InfoCenter

L'écran LCD de l'InfoCenter affiche des renseignements relatifs à la machine, comme l'état de fonctionnement, ainsi que divers diagnostics et autres données (Figure 32). L'InfoCenter comporte un écran de démarrage et un écran d'information principal. Vous pouvez alterner entre l'écran de démarrage et l'écran d'information principal à tout moment en appuyant sur l'une des touches de l'InfoCenter puis en sélectionnant la flèche de direction appropriée.

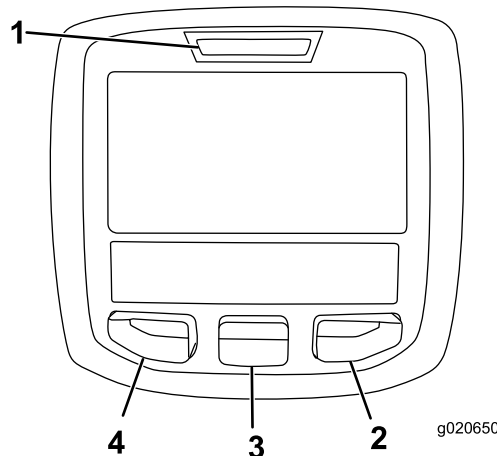

Figure 32

- | | |
|--------------------|-------------------|
| 1. Témoin lumineux | 3. Bouton central |
| 2. Bouton droit | 4. Bouton gauche |

- Bouton gauche : bouton d'accès aux menus/de retour – appuyez sur ce bouton pour accéder aux menus de l'InfoCenter. Il permet également de revenir en arrière et de quitter le menu actuellement utilisé.
- Bouton central – utilisez ce bouton pour faire défiler les menus.
- Bouton droit – utilisez ce bouton pour ouvrir un menu lorsqu'une flèche à droite indique un contenu supplémentaire.
- Rotation arrière manuelle – appuyez sur les boutons gauche et droit simultanément pour activer cette fonction.
- Avertisseur – activé lors de l'abaissement des unités ou en cas d'alertes et d'anomalies

Remarque: Chaque bouton peut changer de fonction selon les besoins du moment. Chaque bouton est repéré par une icône illustrant sa fonction actuelle.



Description des icônes de l'InfoCenter

SERVICE DUE	Indique quand un entretien programmé doit être effectué
	Heures restant avant l'entretien
	Réinitialiser les heures d'entretien
	icône d'information
	Compteur horaire
	Haut régime
	Basse vitesse
	Inversion du ventilateur – indique quand le sens de rotation du ventilateur est inversé
	Chauffage d'admission d'air actif
	Levage des unités de coupe
	Abaissement des unités de coupe
	L'utilisateur doit s'asseoir sur le siège
	Témoin de frein de stationnement – indique quand le frein de stationnement est serré
H	Identifie la gamme Haute
N	Point mort
L	Identifie la gamme Basse
	Thermomètre de liquide de refroidissement – indique la température du liquide de refroidissement en °C ou °F
	Température (chaude)
	Refusé ou non autorisé
	La PDF est engagée
	Démarrage du moteur

Description des icônes de l'InfoCenter (cont'd.)

	Arrêt ou arrêt d'urgence
	Moteur
	Commutateur d'allumage
	Indique l'abaissement des unités de coupe
	Indique le levage des unités de coupe
PIN	Code PIN
	Température d'huile hydraulique – indique la température de l'huile hydraulique
CAN	Bus CAN
	InfoCenter
Bad	Mauvais fonctionnement ou défaillance
	Ampoule
OUT	Sortie du contrôleur TEC ou câble de commande en faisceau
HI	Haute : supérieure à la gamme permise
LO	Basse : inférieure à la gamme permise
HI LO	Hors gamme
	Interrupteur
	L'utilisateur doit relâcher l'interrupteur
	L'utilisateur doit passer à l'état indiqué
Plusieurs symboles sont souvent associés pour former des phrases. Quelques exemples sont donnés ci-après.	
	L'utilisateur doit mettre la machine au point mort
	Démarrage du moteur refusé

Description des icônes de l'InfoCenter (cont'd.)

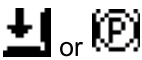
	Arrêt du moteur
	Liquide de refroidissement moteur trop chaud
	Surchauffe de l'huile hydraulique
	S'asseoir ou serrer le frein de stationnement

 Accessible uniquement en saisissant un code PIN

Utilisation des menus

Pour accéder au système de menus InfoCenter, appuyez sur le bouton d'accès au menu depuis l'écran principal. Cela vous amènera au menu principal. Reportez-vous aux tableaux ci-après pour le synopsis des options disponibles dans les différents menus :

Menu principal	
Option de menu	Description
Anomalies	Le menu Anomalies contient la liste des anomalies récentes de la machine. Reportez-vous au <i>Manuel d'entretien</i> ou adressez-vous à votre distributeur Toro agréé pour plus de renseignements sur le menu Anomalies et sur les données qu'il contient.
Entretien	Le menu Entretien contient des renseignements sur la machine, comme le nombre d'heures de fonctionnement et d'autres renseignements de ce type.
Diagnostics	Le menu Diagnostics indique l'état de chaque contacteur, capteur et sortie de commande de la machine. Il peut vous servir pour détecter certains problèmes, car il indique quelles commandes de la machine sont activées ou désactivées.
Réglages	Le menu Réglages vous permet de personnaliser et modifier les variables de configuration sur l'écran de l'InfoCenter.
À propos	Le menu À propos indique le numéro de modèle, le numéro de série et la version logicielle de votre machine.

Entretien	
Option de menu	Description
Hours	Ce menu indique le nombre d'heures de fonctionnement de la machine, du moteur et de la PDF, ainsi que le nombre d'heures de transport et restant avant le prochain entretien.
Counts	Ce menu indique les différents décomptes de la machine.

Diagnostics	
Option de menu	Description
Cutting Units	Indique les entrées, qualificateurs et sorties pour abaisser et élever les unités de coupe
Hi/Low Range	Indique les entrées, qualificateurs et sorties pour la conduite en mode transport
PTO	Indique les entrées, qualificateurs et sorties pour l'activation du circuit de PDF
Engine Run	Indique les entrées, qualificateurs et sorties pour le démarrage du moteur
Backlap	Indique les entrées, qualificateurs et sorties pour utiliser la fonction de rodage

Réglages	
Option de menu	Description
Unités	Cette option permet de choisir les unités utilisées sur l'InfoCenter. Les unités peuvent être métriques ou impériales
Langue	Permet de choisir la langue utilisée sur l'InfoCenter*
Rétroéclairage de l'écran LCD	Permet de régler la luminosité de l'affichage LCD
Contraste	Permet de régler le contraste de l'affichage LCD
Vitesse de rodage des cylindres avant	Commande la vitesse des cylindres avant en mode rodage
Vitesse de rodage des cylindres arrière	Commande la vitesse des cylindres arrière en mode rodage
Menus protégés	Permet au responsable/mécanicien d'accéder aux menus protégés par la saisie d'un code de passe

Ralenti automatique	Commande la durée autorisée avant le retour du moteur à bas régime quand la machine est à l'arrêt
Nombre de lames	Commande le nombre de lames sur le cylindre pour la vitesse du cylindre
Vitesse de tonte	Commande la vitesse de déplacement de la machine pour déterminer la vitesse des cylindres
Hauteur de coupe	Commande la hauteur de coupe pour déterminer la vitesse des cylindres
TR/MIN cyl. AV	Indique la position de vitesse calculée des cylindres avant. Les cylindres peuvent aussi être réglés manuellement
TR/MIN cyl. AR	Indique la position de vitesse calculée des cylindres arrière. Les cylindres peuvent aussi être réglés manuellement

* Seul le texte relatif à l'utilisateur est traduit. Les écrans Anomalies, Entretien et Diagnostics sont relatifs à l'entretien. Les titres sont dans la langue choisie, mais les options de menu sont en anglais.

Protégés sous Menus protégés – accessibles uniquement en saisissant un code PIN

À propos	
Option de menu	Description
Modèle	Indique le numéro de modèle de la machine
N° de série	Indique le numéro de série de la machine
Version du contrôleur machine	Indique la version du logiciel du contrôleur principal
Version de l'InfoCenter	Indique la version du logiciel de l'InfoCenter
Bus CAN	Indique l'état du bus de communication de la machine

Menus protégés

Cinq réglages de configuration du fonctionnement peuvent être sélectionnés dans le menu Réglages de l'InfoCenter : nombre de lames, vitesse de tonte, hauteur de coupe, TR/MIN cyl. AV et TR/MIN cyl. AR. Vous pouvez bloquer ces paramètres à partir du menu protégé.

Remarque: À la livraison de la machine, le code d'accès initial est programmé par votre distributeur.

Accès aux paramètres du menu protégé

1. Depuis le Menu principal, naviguez jusqu'au menu Réglages et appuyez sur le bouton droit.
2. Dans le menu Réglages, naviguez jusqu'au Menu protégé et appuyez sur le bouton droit.
3. Pour entrer le code d'accès, utilisez le bouton central pour saisir le premier chiffre, puis appuyez sur le bouton droit pour passer au chiffre suivant.
4. Utilisez le bouton central pour saisir le deuxième chiffre, puis appuyez sur le bouton droit pour passer au chiffre suivant.
5. Utilisez le bouton central pour saisir le troisième chiffre, puis appuyez sur le bouton droit pour passer au chiffre suivant.
6. Utilisez le bouton central pour saisir le quatrième chiffre, puis appuyez sur le bouton droit.
7. Appuyez sur le bouton central pour entrer le code.
8. Si le code a été accepté et que le menu protégé est déverrouillé, « PIN » apparaît dans le coin supérieur droit de l'écran.

Il est possible de modifier la capacité à visualiser et modifier les paramètres du menu protégé. Après avoir ouvert le menu protégé, naviguez jusqu'à « Protéger les param. ». À l'aide du bouton droit, vous pouvez changer l'option « Protéger les param. » à OFF (désactivée) afin de visualiser et modifier les réglages du menu protégé sans avoir à saisir le code d'accès. Si vous changez l'option « Protéger les param. » à ON (activée), les options protégées seront masquées et vous devrez saisir un code d'accès pour pouvoir modifier les réglages du menu protégé. Après avoir programmé le code d'accès, vous devez couper puis rétablir le contact pour activer et sauvegarder cette fonction.

Remarque: Si vous avez oublié ou égaré le code d'accès, adressez-vous à votre distributeur.

Réglage du ralenti automatique

1. Dans le menu Réglages, naviguez jusqu'à Auto Idle (ralenti automatique).
2. Appuyez sur le bouton droit pour modifier le délai de ralenti automatique et le régler à OFF (désactivé), 8S, 10S, 15S, 20S ou 30S.

Choix du nombre de lames

1. Dans le menu Réglages, naviguez jusqu'à l'option Nombre de lames
2. Appuyez sur le bouton droit pour choisir des cylindres à 5, 8 ou 11 lames.

Réglage de la vitesse de tonte

1. Dans le menu Réglages, naviguez jusqu'à l'option Vitesse de tonte
2. Appuyez sur le bouton droit pour sélectionner la vitesse de tonte.
3. À l'aide du bouton central et droit, sélectionnez la vitesse de tonte appropriée définie sur le limiteur de vitesse de tonte mécanique de la pédale de déplacement.
4. Appuyez sur le bouton gauche pour quitter l'option de vitesse de tonte et sauvegarder le réglage.

Réglage de la hauteur de coupe

1. Dans le menu Réglages, naviguez jusqu'à l'option Hauteur de coupe
2. Appuyez sur le bouton droit pour sélectionner la hauteur de coupe.
3. Utilisez les boutons central et droit pour sélectionner la hauteur de coupe voulue.

Remarque: Si le réglage exact de hauteur de coupe n'est pas affiché, sélectionnez la valeur la plus proche dans la liste proposée.

4. Appuyez sur le bouton gauche pour quitter l'option de hauteur de coupe et sauvegarder le réglage.

Réglage des vitesses des cylindres avant et arrière

Bien que les vitesses des cylindres avant et arrière soient calculées en entrant le nombre de lames, la vitesse de tonte et la hauteur de coupe dans l'InfoCenter, vous pouvez modifier manuellement le réglage pour tenir compte des différentes conditions de tonte.

1. Naviguez jusqu'à l'option TR/MIN cyl. AV, TR/MIN cyl. AR ou les deux.
2. Appuyez sur le bouton droit pour modifier la vitesse des cylindres. Une fois le réglage modifié, la vitesse des cylindres, calculée d'après le nombre de lames, la vitesse de tonte et la hauteur de coupe entrées précédemment, reste affichée, mais la nouvelle valeur est également affichée.

Caractéristiques techniques

Remarque: Les spécifications et la conception peuvent faire l'objet de modifications sans préavis.

Caractéristiques techniques du groupe de déplacement

Largeur de coupe, unités de coupe de 69 cm	307 cm
Largeur de coupe, unités de coupe de 81 cm	320 cm
Largeur hors tout, unités de coupe de 69 cm	345 cm
Largeur hors tout, unités de coupe de 81 cm	358 cm
Largeur hors tout, unités de coupe levées (transport)	239 cm
Longueur hors tout	370 cm
Hauteur avec ROPS	220 cm
Largeur de voie, avant	229 cm
Largeur de voie, arrière	141 cm
Empattement	171 cm
Poids net (sans unités de coupe et sans pleins)	1 574 kg

Outils et accessoires

Une sélection d'outils et d'accessoires agréés par Toro est disponible pour augmenter et améliorer les capacités de la machine. Pour obtenir la liste de tous les accessoires et outils agréés, contactez votre concessionnaire-réparateur ou votre distributeur Toro agréé, ou rendez-vous sur www.Toro.com.

Pour garantir un rendement optimal et conserver la certification de sécurité de la machine, utilisez uniquement des pièces de rechange et accessoires d'origine Toro. Les pièces de rechange et accessoires provenant d'autres constructeurs peuvent être dangereux, et leur utilisation risque d'annuler la garantie de la machine.

Utilisation

Remarque: Les côtés gauche et droit de la machine sont déterminés d'après la position d'utilisation normale.

Contrôles de sécurité avant l'utilisation

Consignes de sécurité générales

- Ne confiez jamais l'utilisation ou l'entretien de la machine à des enfants ou à des personnes non qualifiées. La réglementation locale peut imposer un âge minimum pour les utilisateurs. Le propriétaire de la machine doit assurer la formation de tous les utilisateurs et mécaniciens.
- Familiarisez-vous avec le maniement correct du matériel, les commandes et les symboles de sécurité.
- Apprenez à arrêter la machine et le moteur rapidement.
- Vérifiez toujours que les commandes de présence de l'utilisateur, les contacteurs de sécurité et les capots de protection sont en place et fonctionnent correctement. N'utilisez pas la machine s'ils ne fonctionnent pas correctement.
- Avant de tondre, vérifiez toujours que les unités de coupe sont en bon état de marche.
- Inspectez la zone de travail et débarrassez-la de tout objet pouvant être projeté par la machine.

Consignes de sécurité concernant le carburant

- Faites preuve de la plus grande prudence quand vous manipulez du carburant, en raison de son inflammabilité et du risque d'explosion des vapeurs qu'il dégage.
- Éteignez cigarettes, cigares, pipes et autres sources d'étincelles.
- Utilisez exclusivement un bidon à carburant homologué.
- N'enlevez pas le bouchon du réservoir de carburant et n'ajoutez pas de carburant pendant que le moteur tourne ou est encore chaud.
- N'ajoutez pas de carburant et ne vidangez pas le réservoir dans un local fermé.
- Ne rangez pas la machine ni les bidons de carburant à proximité d'une flamme nue, d'une source d'étincelles ou d'une veilleuse, telle celle d'un chauffe-eau ou autre appareil.
- Si vous renversez du carburant, ne mettez pas le moteur en marche. Évitez toute source possible

d'inflammation jusqu'à dissipation complète des vapeurs de carburant.

Remplissage du réservoir de carburant

Capacité du réservoir de carburant

83 litres

Spécifications relatives au carburant

Le moteur peut être endommagé si vous ne respectez pas les consignes qui suivent.

- N'utilisez jamais de kérosène ou d'essence à la place du gazole,
- Ne mélangez jamais de kérosène ou d'huile moteur usagée au gazole.
- Ne conservez jamais le carburant dans des récipients dont l'intérieur est galvanisé.
- N'utilisez pas d'additifs pour carburant.

Pétrodiesel

Utilisez uniquement du gazole propre et frais ou des carburants au biodiesel à faible (<500 ppm) ou ultra faible (<15 ppm) teneur en soufre. L'indice minimum de cétane doit être de 40. Pour garantir la fraîcheur du carburant, n'achetez pas plus que la quantité normalement consommée en 6 mois.

Utilisez du gazole de qualité été (n° 2-D) si la température ambiante est supérieure à -7 °C et du gazole de qualité hiver (n° 1-D ou mélange n° 1-D/2-D) si la température ambiante est inférieure à -7 °C. L'usage de carburant de qualité hiver à basses températures réduit le point d'éclair et les caractéristiques d'écoulement à froid, ce qui facilite le démarrage et réduit le colmatage du filtre à carburant.

L'usage de carburant de qualité été au-dessus de -7 °C contribue à prolonger la vie de la pompe à carburant et augmente la puissance comparé au carburant de qualité hiver.

Biodiesel

Cette machine peut aussi utiliser un mélange carburant et biodiesel jusqu'à B20 (20 % biodiesel, 80 % pétrodiesel). La partie pétrodiesel doit être à faible ou très faible teneur en soufre. Prenez les précautions suivantes :

Spécifications du carburant au biodiesel :
ASTM D6751 ou EN 14214

Spécifications du carburant au biodiesel :

ASTM D975 ou EN 590

Cela minimise la formation éventuelle de condensation à l'intérieur du réservoir.

Prenez les précautions suivantes :

- Les mélanges au biodiesel peuvent endommager les surfaces peintes.
- Utilisez du B5 (teneur en biodiesel de 5 %) ou un mélange de plus faible teneur par temps froid.
- Examinez régulièrement les joints et flexibles qui sont en contact avec le carburant, car ils peuvent se détériorer avec le temps.
- Le filtre à carburant de la machine peut se colmater pendant quelque temps après l'adoption de mélanges au biodiesel.
- Pour plus de renseignements sur le biodiesel, contactez votre distributeur Toro agréé.

Ajout de carburant

1. Garez la machine sur une surface plane et horizontale, abaissez les unités de coupe, coupez le moteur et retirez la clé de contact.
2. Nettoyez la surface autour du bouchon du réservoir de carburant avec un chiffon propre.
3. Retirez le bouchon du réservoir de carburant (Figure 33).

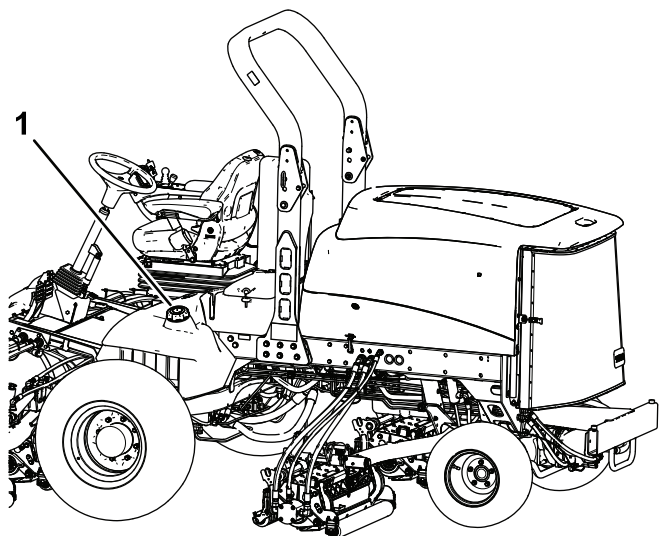

Figure 33

g200372

1. Bouchon du réservoir de carburant

4. Versez du gazole dans le réservoir jusqu'à ce que le liquide atteigne la base du goulot de remplissage.
5. Revissez solidement le bouchon du réservoir après avoir fait le plein.

Remarque: Dans la mesure du possible, faites le plein de carburant après chaque utilisation.

Contrôle du système hydraulique

Avant de mettre le moteur en marche et d'utiliser la machine, vérifiez le système hydraulique ; voir [Contrôle du niveau de liquide hydraulique \(page 60\)](#).

Contrôle du niveau d'huile moteur

Périodicité des entretiens: À chaque utilisation ou une fois par jour

Le moteur est expédié avec de l'huile dans le carter. Vérifiez toutefois le niveau d'huile avant et après le premier démarrage du moteur.

La capacité approximative du carter moteur avec filtre est de 9,5 litres.

Utilisez une huile moteur de qualité qui répond aux spécifications suivantes :

- Classification API requise : CH-4, CI-4 ou mieux.
- Huile préférée : SAE 15W-40 (au-dessus de -18 °C)
- Autre huile possible : SAE 10W-30 ou 5W-30 (toutes températures)

Remarque: L'huile moteur Toro Premium est en vente chez votre distributeur avec la viscosité 15W-40 ou 10W-30. Consultez le catalogue de pièces pour les numéros de référence.

Remarque: Le meilleur moment pour vérifier le niveau d'huile moteur est en début de journée, quand le moteur est froid avant sa mise en marche. Si le moteur a déjà tourné, attendez au moins 10 minutes que l'huile retourne dans le carter avant de contrôler le niveau. Si le niveau d'huile est à la même hauteur ou en dessous du repère minimum sur la jauge, faites l'appoint pour l'amener au repère maximum. **Ne remplissez pas le carter moteur excessivement.** Si le niveau d'huile se situe entre les repères maximum et minimum, il n'est pas nécessaire de faire l'appoint.

1. Garez la machine sur une surface plane et horizontale.
2. Déverrouillez les loquets du capot et ouvrez le capot (Figure 34).

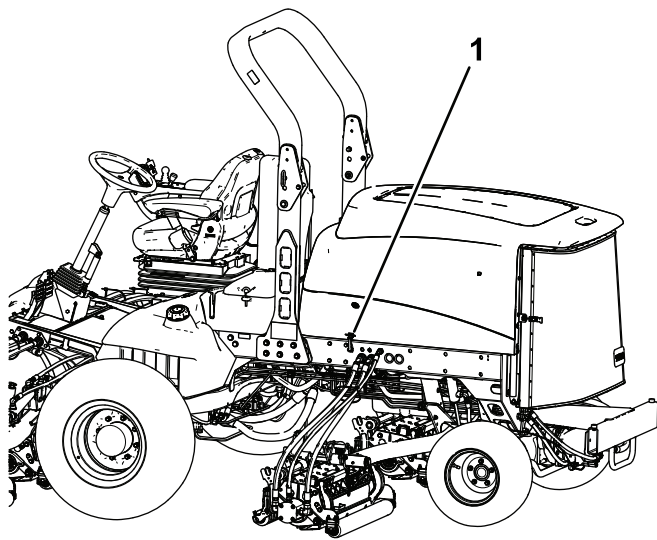

Figure 34

g200373

1. Loquet du capot

3. Sortez la jauge, essuyez-la sur un chiffon propre, replacez-la dans le goulot de remplissage, puis ressortez-la.

Le niveau d'huile doit se situer dans la plage de sécurité (Figure 35).

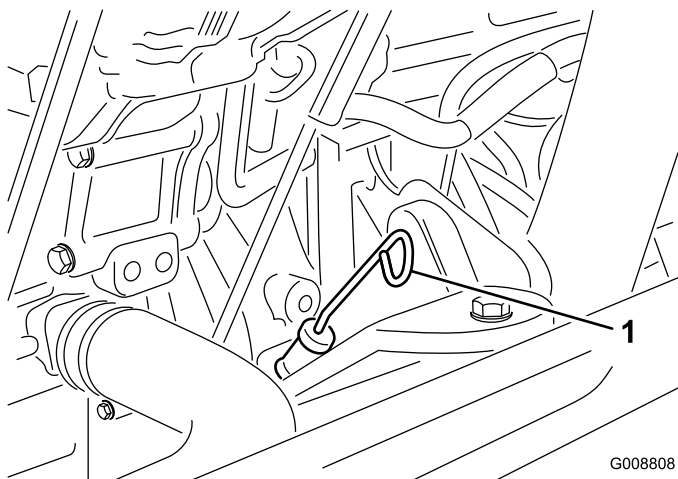

Figure 35

G008808

g008808

1. Jauge de niveau

4. Si le niveau d'huile ne se situe pas dans la plage de sécurité, enlevez le bouchon de remplissage (Figure 36) et faites l'appoint jusqu'à ce que le niveau correct soit atteint.

Important: Ne remplissez pas le carter moteur excessivement.

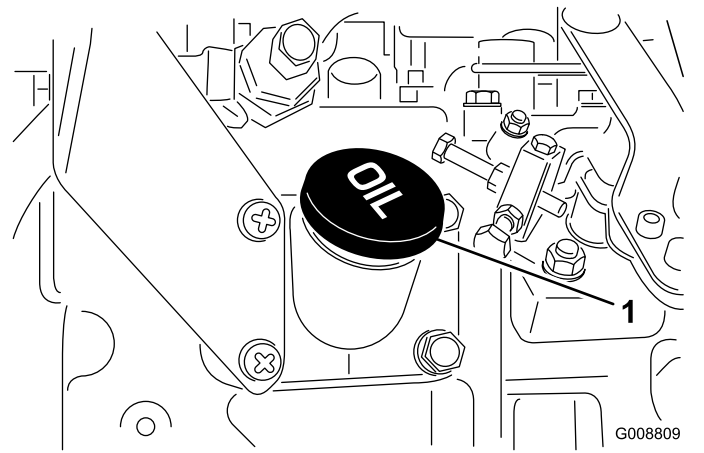

Figure 36

G008809

g008809

1. Bouchon de remplissage d'huile

Remarque: Si vous utilisez une huile différente, vidangez complètement le carter moteur avant de refaire le plein.

5. Remettez le bouchon de remplissage et la jauge en place.
6. Refermez et verrouillez le capot.

Contrôle du circuit de refroidissement

Périodicité des entretiens: À chaque utilisation ou une fois par jour

Contrôlez le niveau de liquide de refroidissement au début de chaque journée de travail. Le circuit de refroidissement a une capacité de 12,3 litres.

1. Enlevez le bouchon de radiateur avec précaution.

▲ PRUDENCE

Si le moteur vient de tourner, le liquide de refroidissement sous pression peut s'échapper et vous brûler.

- **N'enlevez pas le bouchon du radiateur si le moteur tourne.**
- **Servez-vous d'un chiffon pour ouvrir le bouchon du radiateur et desserrez-le lentement pour laisser la vapeur s'échapper.**

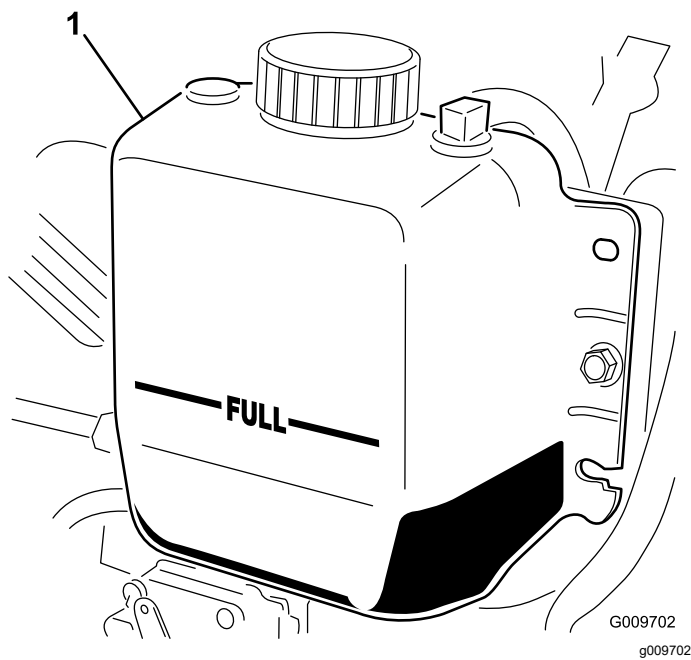

Figure 37

1. Vase d'expansion

2. Vérifiez le niveau du liquide de refroidissement dans le radiateur.

Remarque: Le radiateur doit être rempli jusqu'en haut du goulot de remplissage et le vase d'expansion jusqu'au repère maximum (Figure 37).

3. Si le niveau du liquide de refroidissement est trop bas, ajoutez un mélange 50/50 d'eau et d'antigel à l'éthylène glycol.

Remarque: N'utilisez pas seulement de l'eau pure ou des liquides de refroidissement à base d'alcool ou de méthanol.

4. Remettez en place les bouchons du radiateur et du vase d'expansion.

Contrôle de la pression des pneus

Périodicité des entretiens: À chaque utilisation ou une fois par jour

Les pneus sont surgonflés pour l'expédition. Il faut donc les dégonfler légèrement avant l'utilisation. Les pneus doivent être gonflés à une pression de 0,83 à 1,03 bar. Vérifiez la pression de gonflage des pneus chaque jour.

Important: Les pneus doivent être uniformément gonflés à la pression préconisée pour garantir de bons résultats et de bonnes performances. Veillez à toujours utiliser une pression de gonflage suffisante.

Consignes de sécurité pendant l'utilisation

Consignes de sécurité générales

- Le propriétaire/l'utilisateur est responsable des accidents pouvant entraîner des dommages corporels ou matériels et peut les prévenir.
- Portez des vêtements appropriés, y compris une protection oculaire, des chaussures solides à semelle antidérapante, un pantalon et des protecteurs d'oreilles. Si vos cheveux sont longs, attachez-les et ne portez pas de bijoux pendants.
- N'utilisez pas la machine si vous êtes fatigué, malade ou sous l'emprise de l'alcool, de drogues ou de médicaments.
- Ne transportez jamais de passagers sur la machine et tenez tout le monde, y compris les animaux, à l'écart de la machine pendant le travail.
- N'utilisez la machine que si la visibilité est bonne pour éviter les trous ou autres dangers cachés.
- Ne tondez pas l'herbe humide. La perte de motricité peut faire déraiser la machine.
- Avant de mettre le moteur en marche, assurez-vous que tous les embrayages sont au point mort, que le frein de stationnement est serré et que vous êtes au poste d'utilisation.
- N'approchez pas les pieds ni les mains des unités de coupe. Ne vous tenez jamais devant l'ouverture d'éjection.
- Avant de faire marche arrière, vérifiez que la voie est libre juste derrière la machine et sur sa trajectoire.
- Soyez prudent à l'approche de tournants sans visibilité, de buissons, d'arbres ou d'autres objets susceptibles de vous masquer la vue.
- Ne tondez pas à proximité de fortes dénivellations, fossés ou berges. La machine pourrait se retourner brusquement si une roue passe par-dessus une dénivellation quelconque et se retrouve dans le vide, ou si un bord s'effondre.
- Arrêtez les unités de coupe quand vous ne tondez pas.
- Arrêtez la machine, coupez le moteur, enlevez la clé et vérifiez l'état des lames si la machine a heurté un obstacle ou vibre de manière inhabituelle. Effectuez toutes les réparations nécessaires avant de réutiliser la machine.
- Ralentissez et faites preuve de prudence quand vous changez de direction, ainsi que pour traverser des routes et des trottoirs avec la machine. Cédez toujours le passage.

- Débrayez l'unité de coupe et coupez le moteur avant de régler la hauteur de coupe (à moins de pouvoir le faire depuis le poste de conduite).
- Ne faites jamais tourner le moteur dans un local ne permettant pas d'évacuer les gaz d'échappement.
- Ne laissez jamais la machine en marche sans surveillance.
- Avant de quitter le poste d'utilisation (y compris pour vider les bacs de ramassage ou pour déboucher la goulotte), effectuez la procédure suivante :
 - Garez la machine sur une surface plane et horizontale.
 - Désengagez la prise de force et abaissez les accessoires.
 - Serrez le frein de stationnement.
 - Coupez le moteur et enlevez la clé.
 - Attendez l'arrêt complet de toutes les pièces mobiles.
- N'utilisez pas la machine s'il y a risque d'orage.
- N'utilisez pas la machine comme véhicule tracteur.
- Utilisez uniquement les accessoires, équipements et pièces de rechange agréés par The Toro® Company.
- N'oubliez pas que la protection antiretournement est inexistante lorsque l'arceau de sécurité est abaissé.
- Examinez la zone de travail à l'avance et n'abaissez jamais l'arceau de sécurité repliable lorsque vous vous trouvez sur une pente, près de fortes dénivellations ou d'étendues d'eau.

Consignes de sécurité pour l'utilisation sur les pentes

- Les pentes augmentent significativement les risques de perte de contrôle et de retournement de la machine pouvant entraîner des accidents graves, voire mortels. L'utilisateur est responsable de la sécurité d'utilisation de la machine sur les pentes. L'utilisation de la machine sur une pente, quelle qu'elle soit, demande une attention particulière.
 - Vous devez évaluer l'état du terrain, l'étudier et le baliser pour déterminer si la pente permet d'utiliser la machine sans risque. Faites toujours preuve de bon sens et de discernement quand vous réalisez cette étude.
 - Lisez les instructions relatives à l'utilisation de la machine sur les pentes dans le Manuel de l'utilisateur pour déterminer si les conditions d'utilisation existantes et le site se prêtent à l'utilisation de la machine. Les variations de terrain peuvent modifier le fonctionnement de la machine sur les pentes.
 - Évitez de démarrer, de vous arrêter ou de tourner sur les pentes. Évitez de changer soudainement de vitesse ou de direction. Tournez lentement et graduellement.
 - N'utilisez pas la machine si l'adhérence, la direction ou la stabilité peuvent être compromises.
 - Enlevez ou balisez les obstacles tels que fossés, trous, ornières, bosses, rochers ou autres dangers cachés. L'herbe haute peut masquer les accidents du terrain. Les irrégularités du terrain peuvent provoquer le retournement de la machine.
 - Tenez compte du fait qu'une perte de l'adhérence peut se produire sur l'herbe humide, en travers des pentes ou dans les descentes. La perte d'adhérence des roues motrices peut faire patiner la machine et entraîner la perte du freinage et de la direction.
 - Faites preuve de la plus grande prudence lorsque vous utilisez la machine près de fortes dénivellations, de fossés, de berges, d'étendues d'eau ou autres dangers. La machine pourrait se retourner brusquement si une roue passe par-dessus une dénivellation quelconque et se retrouve dans le vide, ou si un bord s'effondre.
- ## Sécurité du système de protection antiretournement (ROPS)
- Ne retirez **pas** le système ROPS de la machine.
 - Attachez bien la ceinture de sécurité et apprenez à la détacher rapidement en cas d'urgence.
 - Vérifiez soigneusement où se trouvent les obstacles en hauteur et ne les touchez pas.
 - Maintenez le système ROPS en bon état en vérifiant minutieusement et régulièrement s'il est endommagé et en maintenant toutes les fixations bien serrées.
 - Remplacez le système ROPS s'il est endommagé. Ne le réparez pas et ne le modifiez pas.
- ## Machines avec arceau de sécurité repliable
- Attachez toujours la ceinture de sécurité quand l'arceau de sécurité est déployé.
 - Le système ROPS est un dispositif de sécurité intégré. Maintenez l'arceau de sécurité déployé et bloqué dans cette position, et attachez la ceinture de sécurité quand vous conduisez la machine avec l'arceau de sécurité déployé.
 - N'abaissez l'arceau de sécurité que momentanément et seulement en cas d'absolue nécessité. N'attachez pas la ceinture de sécurité lorsque l'arceau de sécurité est abaissé.

Établissez une zone de sécurité entre la machine et tout danger potentiel.

- Identifiez les dangers potentiels depuis le bas de la pente. Si vous constatez la présence de dangers, tondez la pente avec une machine à conducteur marchant.
- Dans la mesure du possible, gardez la ou les unités de coupe abaissées au sol quand vous utilisez la machine sur des pentes. La machine peut devenir instable si vous levez la ou les unités de coupe pendant son déplacement sur une pente.
- Redoublez de prudence quand des systèmes de ramassage ou d'autres accessoires sont montés sur la machine. Ils peuvent modifier la stabilité et entraîner la perte du contrôle de la machine.

Démarrage du moteur

Important: Purgez le système d'alimentation dans les cas suivants :

- Après un arrêt du moteur dû à une panne de carburant.
 - Après l'entretien des composants du circuit d'alimentation.
1. Enlevez le pied de la pédale de déplacement et vérifiez qu'elle revient à la position NEUTRE.

Remarque: Vérifiez que le frein de stationnement est serré.

2. Placez la commande d'accélérateur en position de RALENTI.
3. Tournez la clé en position CONTACT.

Remarque: Le témoin de préchauffage s'allume.

4. Quand le témoin s'éteint, tournez la clé en position DÉMARRAGE.
5. Relâchez la clé dès que le moteur démarre et laissez-la revenir en position CONTACT.
6. Réglage du régime moteur

Important: Pour éviter de provoquer une défaillance prématurée du démarreur, ne l'actionnez pas plus de 15 secondes de suite. Si le moteur refuse de démarrer après 15 secondes, tournez la clé en position ARRÊT, vérifiez de nouveau les commandes et les procédures, attendez encore 15 secondes et répétez la procédure de démarrage.

Si la température est inférieure à -7 °C, vous pouvez faire 2 autres tentatives espacées de 60 secondes en actionnant le démarreur pendant 30 secondes.

▲ PRUDENCE

Le contact avec des pièces mobiles peut entraîner des blessures.

Coupez le moteur et attendez l'arrêt de toutes les pièces mobiles avant de rechercher des fuites d'huile, des pièces desserrées ou autres anomalies.

Arrêt du moteur

Important: Laissez tourner le moteur au ralenti pendant 5 minutes avant de l'arrêter s'il vient de fonctionner à pleine charge. Cela permet au turbocompresseur de refroidir avant l'arrêt du moteur. Vous éviterez ainsi d'endommager le turbocompresseur.

Remarque: Abaissez les unités de coupe au sol chaque fois que vous garez la machine. Cela soulage le système de la charge hydraulique, prévient l'usure des pièces du système et évite l'abaissement accidentel des unités de coupe.

1. Rétablissez le régime de ralenti du moteur.
2. Placez la commande de PDF en position DÉSENGAGÉE.
3. Serrez le frein de stationnement.
4. Tournez la clé de contact en position ARRÊT.
5. Enlevez la clé du commutateur pour éviter tout démarrage accidentel.

Réglage de la compensation des bras de levage

Vous pouvez régler la compensation des bras de levage des unités de coupe arrière pour tenir compte des variations de l'état de la pelouse, et pour maintenir l'uniformité de la hauteur de coupe sur les terrains irréguliers ou dans les zones où le chaume a tendance à s'accumuler.

Vous pouvez régler chaque ressort de compensation à l'une de 4 positions. Chaque position augmente ou diminue la compensation sur chaque unité de coupe de 2,3 kg. Vous pouvez placer les ressorts à l'arrière du premier actionneur de ressort pour supprimer complètement la compensation (quatrième position).

1. Garez la machine sur une surface plane et horizontale, abaissez les unités de coupe, serrez le frein de stationnement, coupez le moteur et enlevez la clé.

- Insérez un tube ou un objet similaire sur l'extrémité longue du ressort pour détendre le ressort pendant le réglage (Figure 38).

⚠ PRUDENCE

Les ressorts sont tendus et peuvent causer des blessures.

Réglez les ressorts avec la plus grande prudence.

- Tout en détendant le ressort, retirez le boulon et le contre-écrou de fixation de l'actionneur de ressort au support (Figure 38).

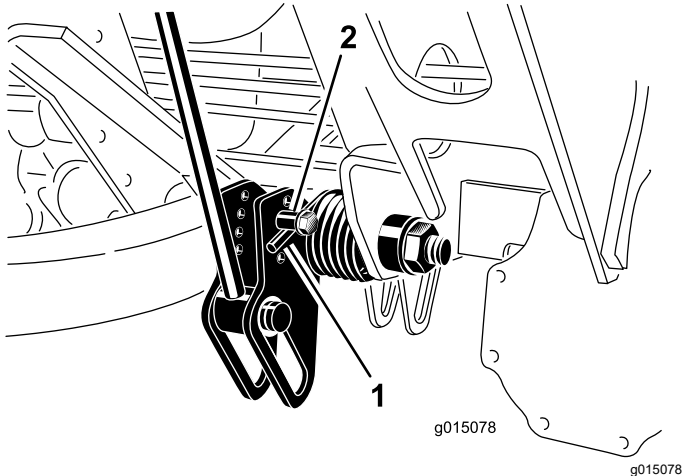

Figure 38

- Ressort
- Actionneur de ressort

- Placez l'actionneur de ressort dans le trou approprié et fixez-le avec le contre-écrou.
- Procédez de même pour l'autre ressort.

Réglage de la position de changement de direction des bras de levage

- Garez la machine sur une surface plane et horizontale, abaissez les unités de coupe, serrez le frein de stationnement, coupez le moteur et enlevez la clé.
- Le contacteur des bras de levage se trouve derrière le bras de levage avant droit (Figure 39).

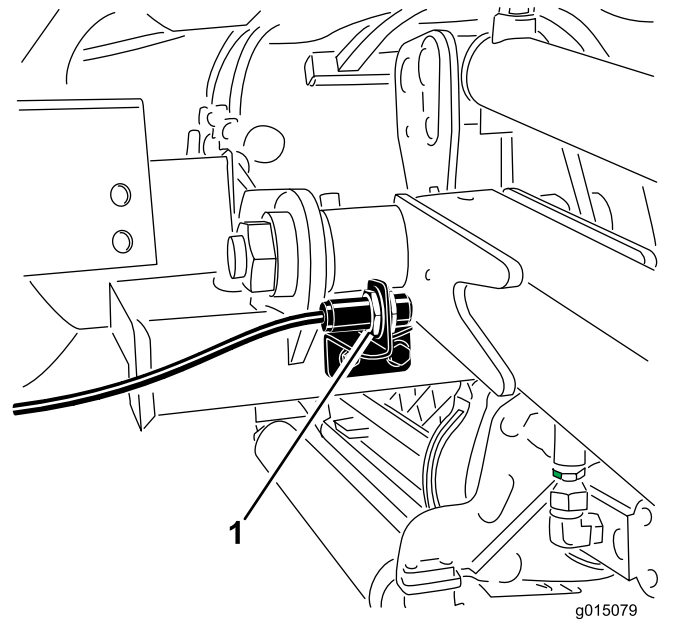

Figure 39

- Contacteur

- Desserrez les vis de fixation du contacteur (Figure 39) et montez le contacteur pour augmenter la hauteur du changement de direction des bras de levage ou abaissez-le pour réduire la hauteur du changement de direction.
- Serrez les vis de fixation.

Levage de l'arceau de sécurité

Vous pouvez abaisser l'arceau pour permettre le passage de la machine dans des zones à hauteur limitée.

⚠ ATTENTION

La machine ne bénéficie pas de la protection antiretourneement lorsque l'arceau de sécurité est abaissé ; le système ROPS est alors inefficace.

N'attachez pas la ceinture de sécurité lorsque l'arceau de sécurité est abaissé.

- Garez la machine sur une surface plane et horizontale, coupez le moteur, serrez le frein de stationnement et enlevez la clé de contact.
- Soutenez le poids du cadre supérieur de l'arceau de sécurité pendant que vous enlevez les goupilles de verrouillage et les axes de chape des supports de pivot (Figure 40).

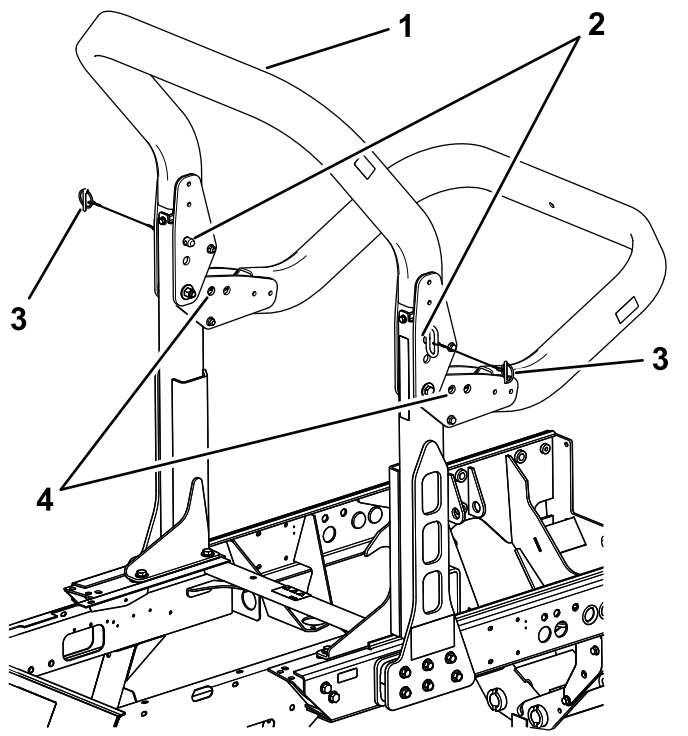

Figure 40

g200378

- | | |
|--------------------|------------------------------|
| 1. Cadre supérieur | 3. Goupilles de verrouillage |
| 2. Axes de chape | 4. Trous inférieurs |

3. Abaissez le cadre avec précaution jusqu'à ce qu'il repose sur les butées.
4. Insérez les axes de chape dans les trous inférieurs et fixez-les avec les goupilles de verrouillage pour soutenir le cadre supérieur en position abaissée.
5. Pour élever le cadre, suivez ces instructions dans l'ordre inverse.

⚠ ATTENTION

Le système de protection antiretournement (ROPS) peut être inefficace si les boulons de fixation sont desserrés ; des blessures graves ou mortelles sont alors possible en cas de retournement de la machine.

En position relevée, les deux boulons de retenue doivent être en place et serrés à fond pour assurer une protection complète en cas de retournement.

⚠ ATTENTION

Lorsque vous abaissez et élevez l'arceau de sécurité, vous pouvez vous pincer les doigts entre la machine et l'arceau.

Abaissez et relevez l'arceau de sécurité avec prudence pour éviter de vous coincer les doigts entre la partie fixe et la partie pivotante de la structure.

- Maintenez tous les écrous, boulons et vis correctement serrés pour garantir l'utilisation sûre de la machine.
- Remplacez les pièces usées ou endommagées pour éviter les accidents.
- Vérifiez le bon état de la ceinture de sécurité et de ses fixations.
- Attachez la ceinture de sécurité quand l'arceau de sécurité est relevé ; ne l'utilisez pas quand l'arceau est abaissé.

Important: L'arceau de sécurité est un dispositif de sécurité intégré. Gardez l'arceau de sécurité relevé quand vous utilisez la tondeuse. N'abaissez momentanément l'arceau de sécurité qu'en cas d'absolue nécessité.

Contrôle des contacteurs de sécurité

Périodicité des entretiens: À chaque utilisation ou une fois par jour

⚠ PRUDENCE

Si les contacteurs de sécurité sont déconnectés ou endommagés, la machine peut se mettre en marche inopinément et causer des blessures.

- Ne modifiez pas abusivement les contacteurs de sécurité.
- Vérifiez chaque jour le fonctionnement des contacteurs de sécurité et remplacez ceux qui sont endommagés avant d'utiliser la machine.

Le circuit électrique de la machine comprend des contacteurs de sécurité. Le rôle des contacteurs de sécurité est d'arrêter le moteur si vous quittez le siège alors que la pédale de déplacement est enfoncée. Vous pouvez cependant quitter le siège en laissant le moteur en marche si la pédale de déplacement est à la position neutre. Bien que le moteur continue de tourner si vous désengagez la prise de force et que vous relâchez la pédale de déplacement, vous devez le couper avant de quitter le siège.

Pour contrôler le fonctionnement des contacteurs de sécurité, procédez comme suit :

1. Conduisez la machine lentement jusqu'à un endroit dégagé et suffisamment grand.
2. Abaissez les unités de coupe au sol, coupez le moteur et serrez le frein de stationnement.
3. Asseyez-vous sur le siège et enfoncez la pédale de déplacement.
4. Essayez de mettre le moteur en marche.

Remarque: Le démarreur ne doit pas fonctionner. S'il fonctionne, cela signifie que le système de sécurité est défaillant et vous devez le réparer avant d'utiliser la machine.

5. Asseyez-vous sur le siège et mettez le moteur en marche.
6. Soulevez-vous du siège et amenez la commande PDF en position engagée.

Remarque: La PDF ne doit pas s'engager. Si elle s'engage, cela signifie que le système de sécurité est défaillant et vous devez le réparer avant d'utiliser la machine.

7. Asseyez-vous sur le siège, serrez le frein de stationnement et démarrez le moteur.
8. Sortez la pédale de déplacement de la position NEUTRE.

Remarque: Le moteur doit s'arrêter. S'il continue de tourner, cela signifie que le système de sécurité est défaillant. Il faut alors le réparer avant d'utiliser la machine.

Sécurité après l'utilisation

- Coupez le moteur et enlevez la clé. Attendez l'arrêt complet de toutes les pièces mobiles et laissez refroidir la machine, avant de la régler, la nettoyer, la remiser ou la réparer.
- Pour éviter les risques d'incendie, enlevez les débris d'herbe coupée et autres agglomérés sur les unités de coupe, les silencieux et le moteur. Nettoyez les coulées éventuelles d'huile ou de carburant.
- Si les unités de coupe sont en position de transport, utilisez le système de blocage mécanique positif (le cas échéant) avant de laisser la machine sans surveillance.
- Laissez refroidir le moteur avant de ranger la machine dans un local fermé.
- Fermez le robinet d'arrivée de carburant avant de remiser ou de transporter la machine.
- Ne remisez jamais la machine ni les bidons de carburant à proximité d'une flamme nue, d'une source d'étincelles ou d'une veilleuse, telle celle d'un chauffe-eau ou d'autres appareils.

- Maintenez toutes les pièces de la machine en bon état de marche et toutes les fixations bien serrées, surtout celles des lames.
- Remplacez tous les autocollants usés ou endommagés.

Pousser ou remorquer la machine

En cas d'urgence, vous pouvez pousser ou de remorquer la machine en actionnant la vanne de dérivation de la pompe hydraulique à cylindrée variable et en branchant un flexible hydraulique pour contourner le clapet de antiretour.

Important: Ne poussez pas et ne remorquez pas la machine à plus de 3 à 4,8 km/h ou sur plus de 400 m, au risque d'endommager les organes internes de la transmission. La vanne de dérivation doit être ouverte chaque fois que vous poussez ou remorquez la machine. Vous devez aussi brancher un flexible hydraulique pour contourner le clapet de antiretour chaque fois que vous poussez ou remorquez la machine.

S'il s'avère nécessaire de pousser ou de remorquer la machine, vous devrez probablement le faire en marche avant et en marche arrière. Pour ne pas endommager la transmission en poussant ou remorquant la machine, il est préférable de préparer la machine pour la poussée et le remorquage en marche avant et en marche arrière.

Préparation de la machine à la poussée ou au remorquage en marche arrière

Important: S'il s'avère nécessaire de pousser ou de remorquer la machine en marche arrière, vous devez d'abord mettre en dérivation le clapet antiretour du collecteur de la transmission à 4 roues motrices.

Les pièces Toro suivantes sont nécessaires pour contourner le clapet de antiretour.

- Raccord de diagnostics (réf. Toro 59-7410)
 - Chapeau de raccord de diagnostic (réf. Toro 354-79)
 - Flexible hydraulique (réf. Toro 95-8843)
 - Coupleur (ref. Toro 95-0985) (2)
 - Raccord hydraulique (ref. Toro 340-77) (2)
1. Montez un raccord de diagnostic dans l'orifice non identifié situé entre les orifices M8 et P2 sur le collecteur de déplacement arrière (Figure 41).

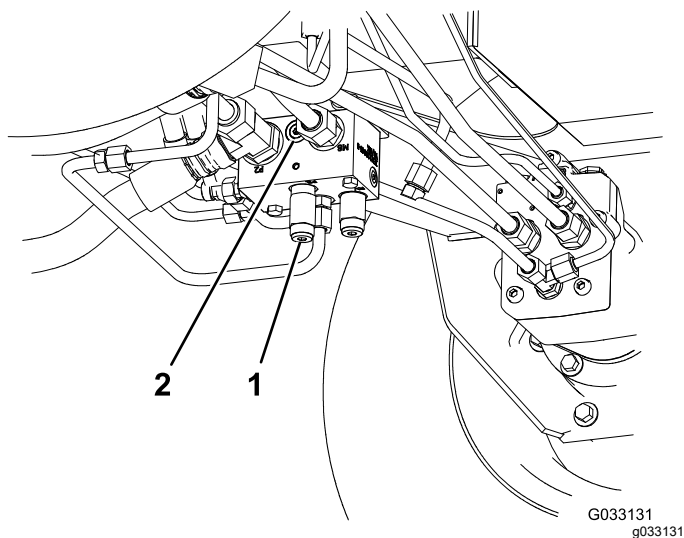

Figure 41

1. Collecteur de déplacement 2. Orifice non identifié arrière (derrière la roue avant gauche)

2. Branchez un flexible hydraulique entre le raccord de diagnostic monté dans le collecteur de déplacement arrière et la prise d'essai de pression de déplacement en marche arrière (Figure 42).

Remarque: Utilisez les raccords hydrauliques et les coupleurs nécessaires pour monter le flexible.

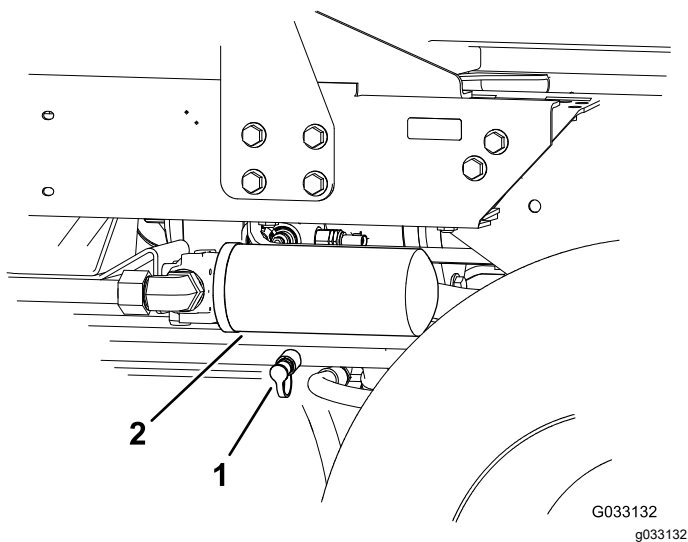

Figure 42

1. Prise d'essai de pression de déplacement en marche arrière 2. Filtre de retour de liquide hydraulique

3. Tournez la vanne de dérivation à 90° (un quart de tour) dans un sens ou dans l'autre pour l'ouvrir et faire dériver le liquide à l'intérieur (Figure 43).

Remarque: Comme le liquide contourne la transmission, vous pouvez déplacer la machine lentement sans endommager la transmission. Notez la position de la vanne quand vous l'ouvrez et la fermez.

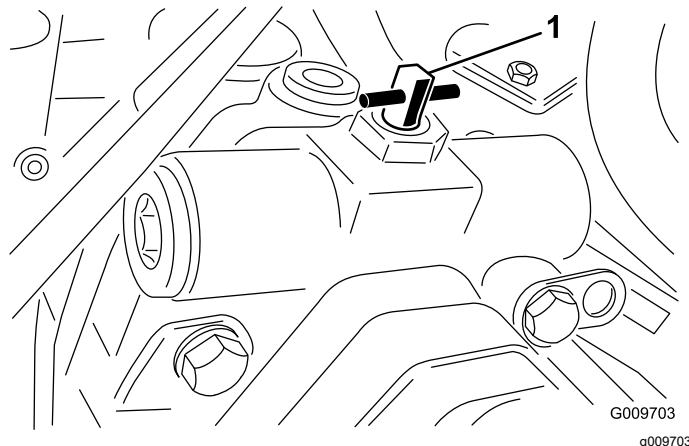

Figure 43

1. Vanne de dérivation

4. Lorsque vous avez fini de pousser ou remorquer la machine, débranchez le flexible hydraulique que vous avez installé.
5. Placez le bouchon existant sur la prise d'essai de pression de déplacement en marche arrière.
6. Placez le chapeau du raccord de diagnostic sur le raccord que vous avez monté sur le collecteur.
7. Tournez la vanne de dérivation de 90° (un quart de tour) dans l'autre sens avant de démarrer le moteur.

Remarque: Ne serrez pas la vanne à un couple de plus de 7 à 11 N·m pour la fermer.

Pousser ou remorquer la machine en marche avant seulement

S'il s'avère nécessaire de pousser ou de remorquer la machine en marche avant seulement, il vous suffit de tourner la vanne de dérivation.

Important: S'il s'avère nécessaire de pousser ou de remorquer la machine en marche arrière, voir [Préparation de la machine à la poussée ou au remorquage en marche arrière \(page 36\)](#).

1. Ouvrez le capot et déposez le carénage central.
2. Tournez la vanne de dérivation à 90° (un quart de tour) dans un sens ou dans l'autre pour l'ouvrir et faire dériver le liquide à l'intérieur (Figure 43).

Remarque: Comme le liquide contourne la transmission, vous pouvez déplacer la machine lentement en marche avant sans endommager la transmission.

Notez la position de la vanne quand vous l'ouvrez et la fermez.

3. Tournez la vanne de dérivation de 90° (un quart de tour) dans l'autre sens avant de démarrer le moteur.

Remarque: Ne serrez pas la vanne à un couple de plus de 7 à 11 N·m pour la fermer.

Transport de la machine

- Utilisez des rampes d'une seule pièce pour charger la machine sur une remorque ou un camion.
- Arrimez solidement la machine.

Identification des points d'attache

Les points d'attache se trouvent aux emplacements suivants :

- De chaque côté du cadre sous les marches avant
- Sur le pare-chocs arrière

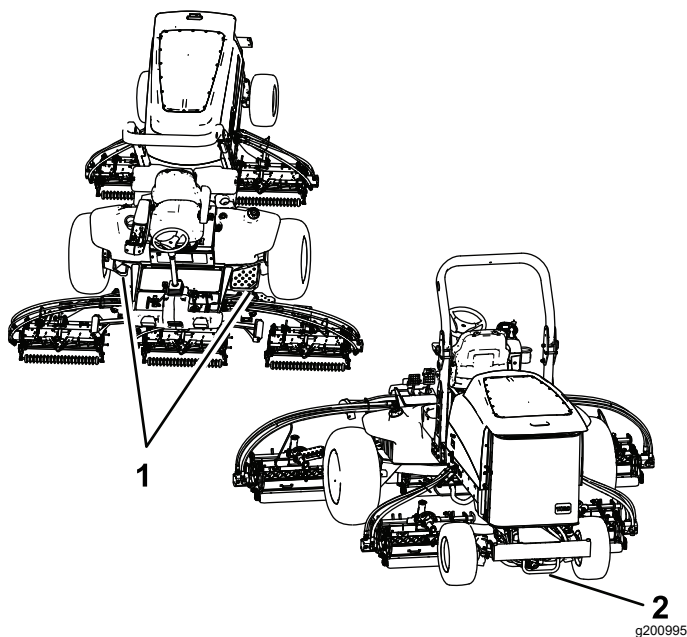

Figure 44

1. Points d'attache avant 2. Point d'attache arrière

Identification des points de levage

Les points de levage se trouvent aux emplacements suivants :

- Sur le cadre à l'intérieur de chaque roue motrice à l'avant de la machine
- Au centre du pont arrière à l'arrière de la machine.

Caractéristiques de fonctionnement

Entraînez-vous à l'utilisation de la machine, car elle est équipée d'une transmission hydrostatique et possède des caractéristiques très différentes de celles de nombreuses machines d'entretien des pelouses.

Pour maintenir une puissance suffisante pour la machine pendant l'utilisation, servez-vous de la pédale de déplacement pour maintenir un régime moteur élevé et constant. Réduisez la vitesse de déplacement lorsque la charge sur les unités de coupe augmente et augmentez-la lorsque la charge diminue.

À cet effet, relâchez la pédale de déplacement quand le régime moteur diminue et enfoncez lentement la pédale quand le régime moteur augmente. Par comparaison, lorsque vous vous rendez d'une zone de travail à l'autre à vide et avec les unités de coupe levées, placez la commande d'accélérateur en position Haut régime et appuyez lentement mais à fond sur la pédale de déplacement pour vous déplacer à la vitesse maximale.

Vous pouvez utiliser les freins pour faciliter le braquage de la machine. Utilisez-les cependant avec précaution sur l'herbe tendre ou humide, qui pourrait être arrachée. Les freins peuvent aussi maintenir la motricité. Par exemple, il peut arriver que la roue en amont patine et perde de son pouvoir de traction. Dans ce cas, appuyez progressivement et par intermittence sur la pédale de frein d'amont, jusqu'à ce que la roue correspondante arrête de patiner, ce qui a pour effet d'augmenter la traction sur la roue en aval.

Soyez particulièrement prudents lorsque vous travaillez sur des terrains en pente. Vérifiez que le siège est correctement verrouillé, que l'arceau de sécurité est levé et bloqué en position, et bouclez la ceinture de sécurité. Conduisez lentement et évitez de prendre des virages serrés sur les pentes, pour ne pas retourner la machine.

Important: Laissez le moteur tourner au ralenti pendant 5 minutes avant de l'arrêter s'il vient de fonctionner à pleine charge. Cela permet au turbocompresseur de refroidir avant l'arrêt du moteur. Vous éviterez ainsi d'endommager le turbocompresseur.

Avant de couper le moteur, débrayez toutes les commandes et placez la commande d'accélérateur en position BAS RÉGIME. La sélection de la position BAS RÉGIME réduit le régime moteur, le bruit et les vibrations de la machine. Tournez la clé de contact en position ARRÊT pour couper le moteur.

Conseils d'utilisation

Se familiariser avec la machine

Avant de commencer à tondre, entraînez-vous à utiliser la machine dans un endroit dégagé. Démarrez et arrêtez le moteur. Conduisez la machine en marche avant et en marche arrière. Abaissez et levez les unités de coupe, et engagez et désengagez les cylindres. Après vous être familiarisé avec la machine, entraînez-vous à travailler à différentes vitesses en montée et en descente.

Principe du système d'avertissement

Si un témoin s'allume pendant le fonctionnement, arrêtez la machine immédiatement et corrigez le problème avant de poursuivre. La machine risque d'être gravement endommagée si vous l'utilisez alors qu'elle est défectueuse.

La tonte

Mettez le moteur en marche et placez la commande de régime moteur en position HAUT RÉGIME. Amenez le limiteur de vitesse de tonte en position de TONTE. Amenez la commande de PDF en position ENGAGÉE et utilisez la commande de levage pour commander les unités de coupe (les unités de coupe avant sont programmées pour s'abaisser avant les unités arrière). Pour tondre en marche avant, appuyez sur la pédale de déplacement en marche avant.

Conduite de la machine en mode transport

Placez la commande de PDF en position DÉSENGAGÉE et levez les unités de coupe en position de transport. Amenez le limiteur de vitesse de tonte en position de transport. Lorsque vous passez entre deux obstacles, veillez à ne pas endommager la machine ou les unités de coupe accidentellement. Soyez particulièrement prudents lorsque vous travaillez sur des terrains en pente. Conduisez lentement et évitez de prendre des virages serrés sur les pentes, pour ne pas retourner la machine.

Entretien

Remarque: Les côtés gauche et droit de la machine sont déterminés d'après la position d'utilisation normale.

Programme d'entretien recommandé

Périodicité d'entretien	Procédure d'entretien
Après les 8 premières heures de fonctionnement	<ul style="list-style-type: none">• Serrez les écrous de roues.
Après les 200 premières heures de fonctionnement	<ul style="list-style-type: none">• Vidangez l'huile du train planétaire avant.• Vidangez l'huile du pont arrière.• Remplacez les 2 filtres hydrauliques.
À chaque utilisation ou une fois par jour	<ul style="list-style-type: none">• Contrôlez le niveau d'huile moteur.• Contrôlez le circuit de refroidissement.• Contrôlez la pression des pneus.• Contrôlez les contacteurs de sécurité.• Vidangez chaque jour l'eau ou autres impuretés qui se trouvent dans le séparateur d'eau.• Enlevez les débris qui se trouvent sur le moteur, le refroidisseur d'huile et le radiateur.• Contrôlez le niveau de liquide hydraulique.• Vérifiez que les conduites et flexibles hydrauliques ne présentent pas de fuites, ne sont pas pliés, usés, détériorés par les conditions atmosphériques ou les produits chimiques, et que les supports de montage et les raccords ne sont pas desserrés.
Toutes les 50 heures	<ul style="list-style-type: none">• Graissez les roulements et les bagues.• Contrôlez l'état la batterie.
Toutes les 100 heures	<ul style="list-style-type: none">• Contrôlez l'état et la tension de la courroie d'alternateur.
Toutes les 200 heures	<ul style="list-style-type: none">• Serrez les écrous de roues.
Toutes les 250 heures	<ul style="list-style-type: none">• Vidangez l'huile moteur et remplacez le filtre à huile.
Toutes les 400 heures	<ul style="list-style-type: none">• Faites l'entretien du filtre à air (avant cette échéance si l'indicateur de colmatage est rouge). Effectuez l'entretien plus fréquemment s'il y a beaucoup de poussière ou de saleté.• Vérifiez que les conduites et les raccords ne sont pas détériorés, endommagés ou desserrés.• Remplacez la cartouche du filtre à carburant.• Contrôlez le jeu axial des trains planétaires.• Contrôlez le niveau d'huile du train planétaire (recherchez une éventuelle fuite externe).• Contrôlez le niveau d'huile du pont arrière. (Contrôlez aussi le niveau d'huile avant le tout premier démarrage du moteur.)• Contrôlez le niveau de lubrifiant dans le boîtier d'engrenages du pont arrière.
Toutes les 800 heures	<ul style="list-style-type: none">• Vidangez et nettoyez le réservoir de carburant.• Vidangez l'huile du train planétaire avant ou une fois par an, la première échéance prévalant.• Vidangez l'huile du pont arrière.• Contrôlez le pincement des roues arrière.• Vidangez le liquide hydraulique.• Remplacez les 2 filtres hydrauliques.
Avant le remisage	<ul style="list-style-type: none">• Vidangez et nettoyez le réservoir de carburant.• Contrôlez la pression des pneus.• Contrôlez toutes les fixations.• Lubrifiez tous les graisseurs et points de pivot.• Peignez les surfaces écaillées.

Liste de contrôle pour l'entretien journalier

Copiez cette page pour pouvoir vous en servir régulièrement.

Entretiens à effectuer	Pour la semaine du :						
	Lun.	Mar.	Mer.	Jeu.	Ven.	Sam.	Dim.
Vérifiez le fonctionnement du système de sécurité.							
Vérifiez le fonctionnement des freins.							
Contrôlez les niveaux d'huile moteur et de carburant.							
Contrôlez le niveau de liquide de refroidissement.							
Vidangez le séparateur d'eau/de carburant.							
Contrôlez l'indicateur de colmatage du filtre à air.							
Vérifiez la propreté du radiateur, du refroidisseur d'huile et de la grille.							
Vérifiez les bruits anormaux en provenance du moteur. ¹							
Vérifiez les bruits de fonctionnement anormaux.							
Contrôlez le niveau de liquide hydraulique.							
Vérifiez l'état des flexibles hydrauliques.							
Recherchez des fuites éventuelles.							
Contrôlez la pression des pneus.							
Vérifiez le fonctionnement des instruments.							

Entretiens à effectuer	Pour la semaine du :						
	Lun.	Mar.	Mer.	Jeu.	Ven.	Sam.	Dim.
Vérifiez le réglage cylindre/contre-lame.							
Vérifiez le réglage de la hauteur de coupe.							
Lubrifiez tous les graisseurs. ²							
Retouchez les peintures endommagées.							

1. Contrôlez la bougie de préchauffage et les injecteurs si le moteur a du mal à démarrer, ne tourne pas régulièrement ou produit une fumée excessive.

2. Immédiatement après chaque lavage, quelle que soit la fréquence d'entretien indiquée

Notes concernant les problèmes constatés

Contrôle effectué par :		
Point contrôlé	Date	Information
1		
2		
3		
4		
5		
6		
7		
8		

Important: Reportez-vous au Manuel du propriétaire du moteur et au *Manuel de l'utilisateur* des unités de coupe pour tout renseignement sur les procédures d'entretien complémentaires.

Remarque: Pour vous procurer un schéma électrique ou hydraulique pour votre machine, consultez le site www.Toro.com.

▲ PRUDENCE

Si vous laissez la clé dans le commutateur d'allumage, quelqu'un pourrait mettre le moteur en marche accidentellement et vous blesser gravement, ainsi que toute personne à proximité.

Avant tout entretien, retirez la clé de contact.

Procédures avant l'entretien

Consignes de sécurité avant l'entretien

- Avant de régler, nettoyer, réparer ou quitter la machine, effectuez la procédure suivante :

- Garez la machine sur une surface plane et horizontale.
- Placez la commande d'accélérateur en position de ralenti.
- Débrayez les unités de coupe.
- Abaissement des unités de coupe
- Vérifiez que la pédale de déplacement est en position neutre.

- Serrez le frein de stationnement.
- Coupez le moteur et enlevez la clé.
- Attendez l'arrêt complet de toutes les pièces mobiles.
- Laissez refroidir les composants de la machine avant d'effectuer toute opération d'entretien.
- Si possible, n'effectuez aucun entretien quand le moteur est en marche. Ne vous approchez pas des pièces mobiles.
- Utilisez des chandelles pour soutenir la machine ou ses composants au besoin.
- Libérez la pression emmagasinée dans les composants avec précaution.

Dépose du capot

1. Ouvrez les loquets (Figure 45) du capot et faites pivoter celui-ci pour l'ouvrir.

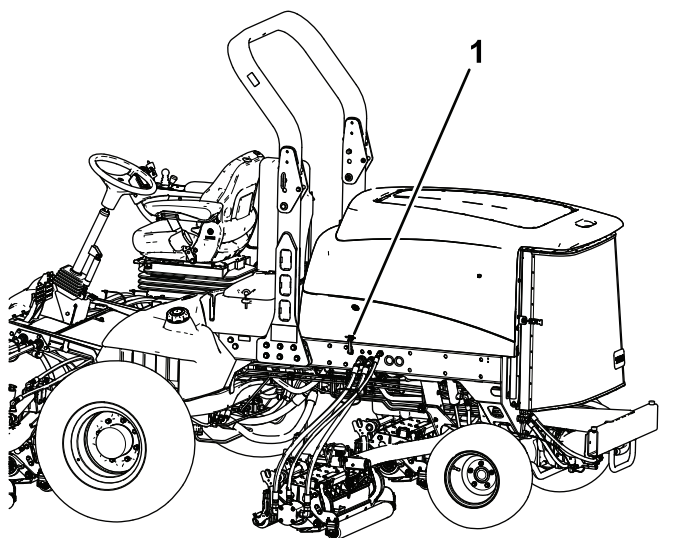

Figure 45

g200373

1. Loquet du capot (2)

2. Retirez les goupilles fendues qui fixent les supports arrière du capot aux ergots du cadre, et soulevez le capot.

Lubrification

Graissage des roulements et bagues

Périodicité des entretiens: Toutes les 50 heures

Les graisseurs de la machine doivent être lubrifiés régulièrement avec de la graisse au lithium n° 2. Si les conditions de travail sont normales, lubrifiez tous les roulements et toutes les bagues toutes les 50 heures de fonctionnement ou immédiatement après chaque lavage.

Emplacements et nombre de graisseurs :

- Roulements d'axes de pivots de freins (5) (Figure 46)

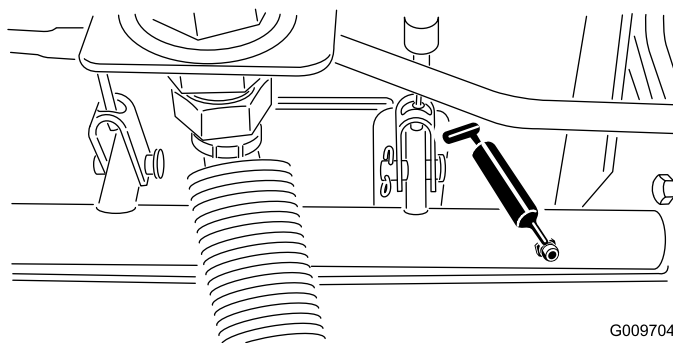

G009704

g009704

Figure 46

- Bagues de pivot de pont arrière (2) (Figure 47).

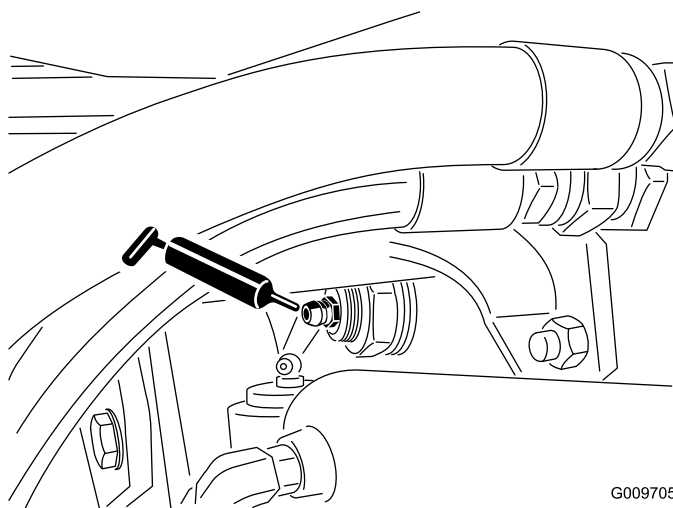

G009705

g009705

Figure 47

- Rotules de vérin de direction (2) (Figure 48)

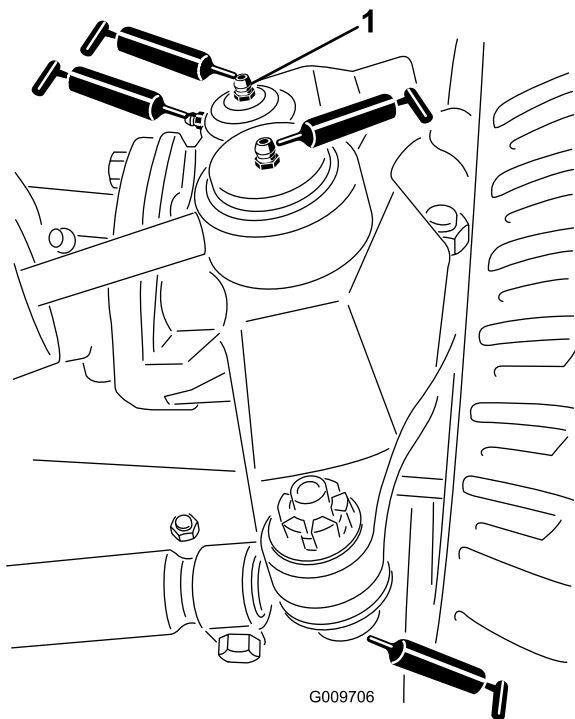

Figure 48

1. Graisseur supérieur sur pivot de fusée

- Bagues de pivot de bras de levage (1 par unité de coupe) (Figure 50)
- Bâti porteur d'unité de coupe (2 par unité de coupe) (Figure 50)
- Pivot de bras de levage d'unité de coupe (1 par unité de coupe) (Figure 50)

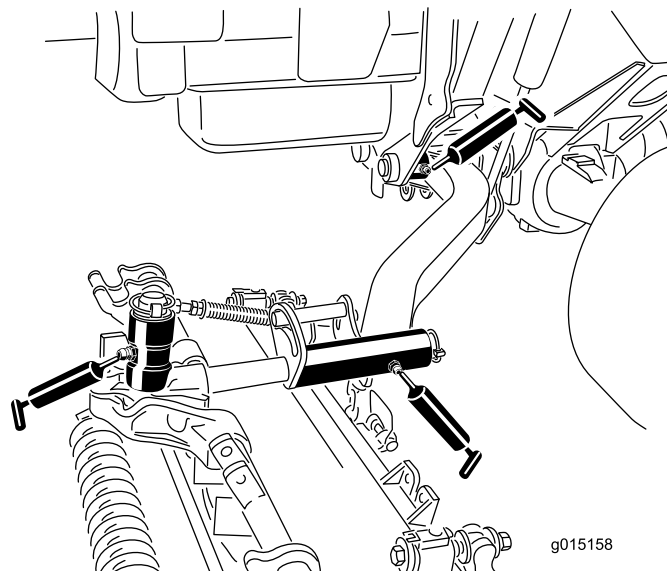

Figure 50

- Rotules de biellettes (2) (Figure 48)
- Bagues de pivots de fusées (2) (Figure 48). **Le graisseur supérieur du pivot de fusée ne doit être lubrifié qu'une fois par an (2 injections de graisse).**
- Bagues de bras de levage (1 par unité de coupe) (Figure 49)

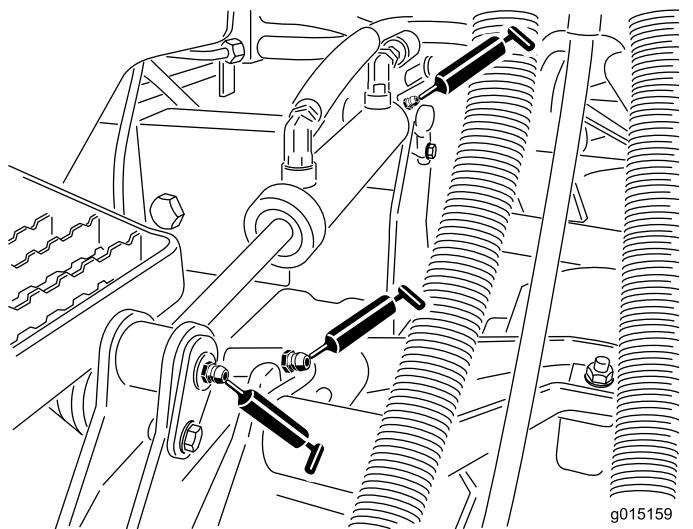

Figure 49

- Bagues de vérin de levage (2 par unité de coupe) (Figure 49)

Entretien du moteur

Sécurité du moteur

- Coupez le moteur avant de contrôler le niveau d'huile ou d'ajouter de l'huile dans le carter.
- Ne modifiez pas le réglage du régulateur et ne faites pas tourner le moteur à un régime excessif.

Entretien du filtre à air

Périodicité des entretiens: Toutes les 400 heures—Faites l'entretien du filtre à air (avant cette échéance si l'indicateur de colmatage est rouge). Effectuez l'entretien plus fréquemment s'il y a beaucoup de poussière ou de saleté.

Vérifiez si le boîtier du filtre à air présente des dommages susceptibles d'occasionner des fuites d'air. Remplacez-le s'il est endommagé. Vérifiez que le système d'admission ne présente pas de fuites, de dommages ou de colliers de flexible desserrés.

Faites l'entretien du filtre à air uniquement quand l'indicateur de colmatage (Figure 51) indique que cela est nécessaire. Changer le filtre à air prématurément ne fait qu'accroître le risque de contamination du moteur par des impuretés quand le filtre est déposé.

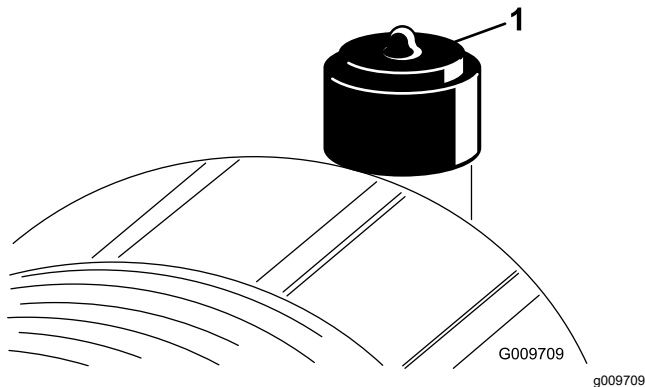

Figure 51

1. Indicateur de colmatage

Important: Le couvercle doit être parfaitement ajusté sur le boîtier du filtre à air.

1. Garez la machine sur une surface plane et horizontale, abaissez les unités de coupe, serrez le frein de stationnement, coupez le moteur et enlevez la clé.
2. Tirez le verrou vers l'extérieur et tournez le couvercle du filtre à air dans le sens antihoraire (Figure 52).

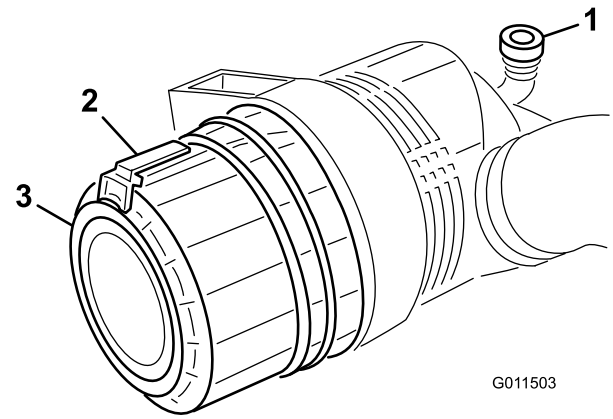

Figure 52

1. Indicateur de colmatage
2. Attache
3. Couvercle

3. Déposez le couvercle du boîtier du filtre à air.
4. Avant de déposer le filtre, utilisez de l'air comprimé à basse pression (2,76 bar) propre et sec pour éliminer toute accumulation importante de débris entre l'extérieur du préfiltre et la cartouche. **N'utilisez pas d'air sous haute pression car il pourrait forcer des impuretés à travers le filtre et dans le canal d'admission.**

Cette procédure de nettoyage évite de déplacer des débris dans l'admission lors de la dépose du préfiltre.

5. Déposez et remplacez le préfiltre (Figure 53).

Il est déconseillé de nettoyer les éléments usagés car cela risque d'endommager le matériau du filtre. Vérifiez que l'élément de rechange n'a pas été endommagé pendant le transport. Vérifiez l'extrémité d'étanchéité du filtre et du boîtier. **N'utilisez pas l'élément s'il est endommagé.**

Insérez l'élément de rechange en appuyant sur le bord extérieur pour l'engager dans la cartouche. **N'appuyez pas sur la partie centrale flexible du filtre.**

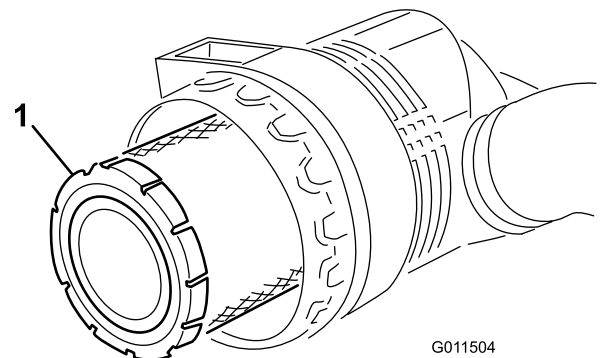

Figure 53

1. Préfiltre

Important: N'essayez jamais de nettoyer l'élément de sécurité (Figure 54). Remplacez-le une fois sur trois, quand vous effectuez l'entretien du préfiltre.

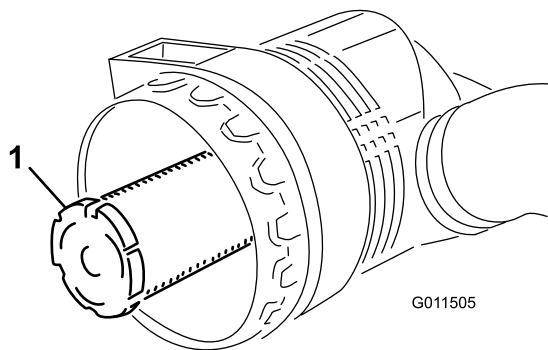

Figure 54

g011505

1. Élément de sécurité

6. Nettoyez l'orifice d'éjection d'impuretés situé dans le couvercle amovible.
7. Retirez la valve de sortie en caoutchouc du couvercle, nettoyez la cavité et remettez la valve en place.
8. Montez le couvercle en dirigeant la valve de sortie en caoutchouc vers le bas, entre les positions 5:00 et 7:00 heures environ vu de l'extrémité.
9. Réarmez l'indicateur de colmatage (Figure 51) s'il est rouge.

Vidange de l'huile moteur et remplacement du filtre

Périodicité des entretiens: Toutes les 250 heures

1. Garez la machine sur une surface plane et horizontale, abaissez les unités de coupe, serrez le frein de stationnement, coupez le moteur et enlevez la clé.
2. Retirez le bouchon de vidange (Figure 55) et laissez couler l'huile dans un bac de vidange.

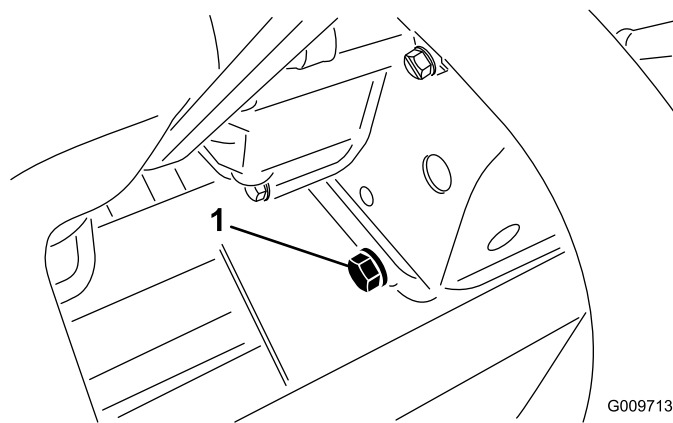

Figure 55

G009713

g009713

1. Bouchon de vidange

3. Remettez le bouchon de vidange en place lorsque la vidange est terminée.
4. Déposez le filtre à huile (Figure 56).

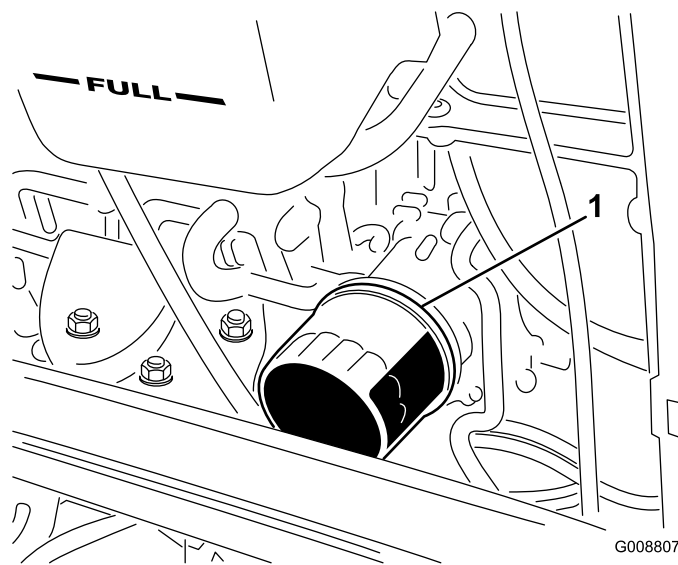

Figure 56

G008807

g008807

1. Filtre à huile

5. Appliquez une fine couche d'huile propre sur le joint du filtre de rechange avant de le mettre en place.

Remarque: Ne serrez pas le filtre excessivement.

6. Rajoutez de l'huile dans le carter moteur ; voir [Contrôle du niveau d'huile moteur \(page 29\)](#).

Réglage de l'accélérateur

Régalez le câble d'accélérateur (Figure 57) de sorte que le levier du régulateur sur le moteur touche le boulon de réglage de haut régime en même temps que la commande d'accélérateur touche l'extrémité de la fente dans le bras de commande.

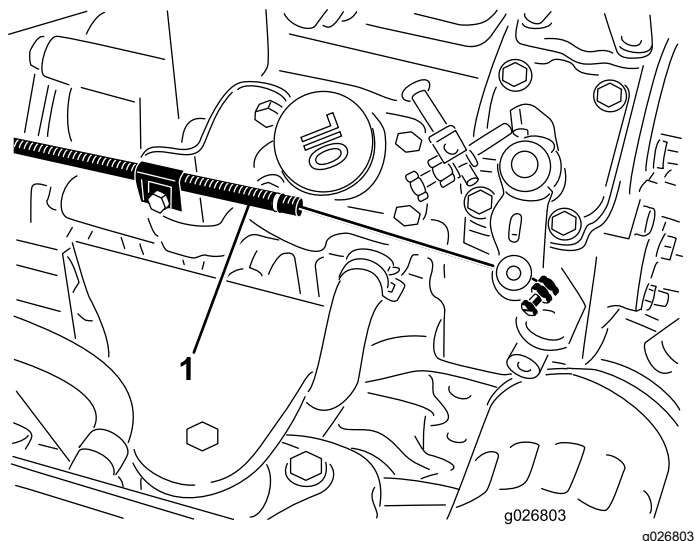

Figure 57

1. Câble d'accélérateur

Entretien du système d'alimentation

⚠ DANGER

Dans certaines conditions, le carburant et les vapeurs qu'il dégage sont extrêmement inflammables et explosifs. Un incendie ou une explosion causé(e) par du carburant peut vous brûler, ainsi que d'autres personnes, et causer des dommages matériels.

- Faites le plein du réservoir à l'extérieur, dans un endroit bien dégagé, moteur arrêté et froid. Essuyez tout carburant répandu.
- Ne remplissez pas complètement le réservoir de carburant. Remplissez le réservoir de carburant jusqu'à 25 mm au-dessous du haut du réservoir, pas du goulot de remplissage. L'espace au-dessus doit rester vide pour permettre au carburant de se dilater.
- Ne fumez jamais en manipulant du carburant et tenez-vous à l'écart des flammes nues ou sources d'étincelles qui pourraient enflammer les vapeurs de carburant.
- Stockez le carburant dans un bidon de sécurité propre et homologué qui doit être maintenu bouché.

Vidange du réservoir de carburant

Périodicité des entretiens: Toutes les 800 heures

Avant le remisage

Garez la machine sur une surface plane et horizontale, abaissez les unités de coupe, serrez le frein de stationnement, coupez le moteur et enlevez la clé.

Vidangez et nettoyez le réservoir si le circuit d'alimentation est contaminé ou si vous prévoyez de remiser la machine pendant une période prolongée. Rincez le réservoir avec du carburant neuf.

Contrôle des conduites et raccords d'alimentation

Périodicité des entretiens: Toutes les 400 heures/Une fois par an (la première échéance prévalant)

Garez la machine sur une surface plane et horizontale, abaissez les unités de coupe, serrez le frein de stationnement, coupez le moteur et enlevez la clé.

Vérifiez que les conduites et les raccords ne sont pas détériorés, endommagés ou desserrés.

Entretien du séparateur d'eau

Périodicité des entretiens: À chaque utilisation ou une fois par jour—Vidangez chaque jour l'eau ou autres impuretés qui se trouvent dans le séparateur d'eau.

Toutes les 400 heures—Remplacez la cartouche du filtre à carburant.

1. Garez la machine sur une surface plane et horizontale, abaissez les unités de coupe, serrez le frein de stationnement, coupez le moteur et enlevez la clé.
2. Placez un bac de vidange propre sous le filtre à carburant.
3. Dévissez le bouchon de vidange en bas de la cartouche du filtre.

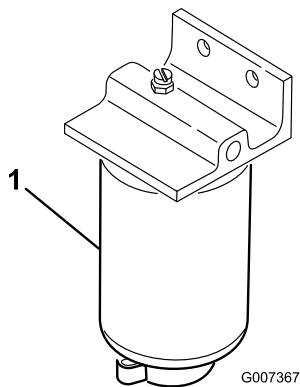

Figure 58

1. Cartouche de filtre

4. Nettoyez la surface autour des supports de la cartouche du filtre.
5. Déposez la cartouche et nettoyez la surface de montage.
6. Lubrifiez le joint de la cartouche avec de l'huile propre.
7. Installez la cartouche à la main jusqu'à ce que le joint rejoigne la surface de montage, puis serrez la cartouche d'un demi-tour supplémentaire.
8. Serrez le bouchon de vidange au bas de la cartouche du filtre.

Nettoyage de la crépine d'admission de carburant

Garez la machine sur une surface plane et horizontale, abaissez les unités de coupe, serrez le frein de stationnement, coupez le moteur et enlevez la clé.

Le tube d'admission de carburant se trouve dans le réservoir de carburant. Il est muni d'une crépine qui empêche les débris de pénétrer dans le système d'alimentation. Retirez le tube et nettoyez la crépine selon les besoins.

Entretien du système électrique

Consignes de sécurité relatives au système électrique

- Débranchez la batterie avant de réparer la machine. Débranchez toujours la borne négative avant la borne positive. Rebranchez la borne positive avant la borne négative.
- Chargez la batterie dans un endroit dégagé et bien aéré, à l'écart des flammes ou sources d'étincelles. Débranchez le chargeur du secteur avant de brancher ou de débrancher la batterie. Portez des vêtements de protection et utilisez des outils isolés.

Charge et branchement de la batterie

1. Garez la machine sur une surface plane et horizontale, abaissez les unités de coupe, serrez le frein de stationnement, coupez le moteur et enlevez la clé.
2. Déverrouillez et soulevez le panneau de la console (Figure 59).

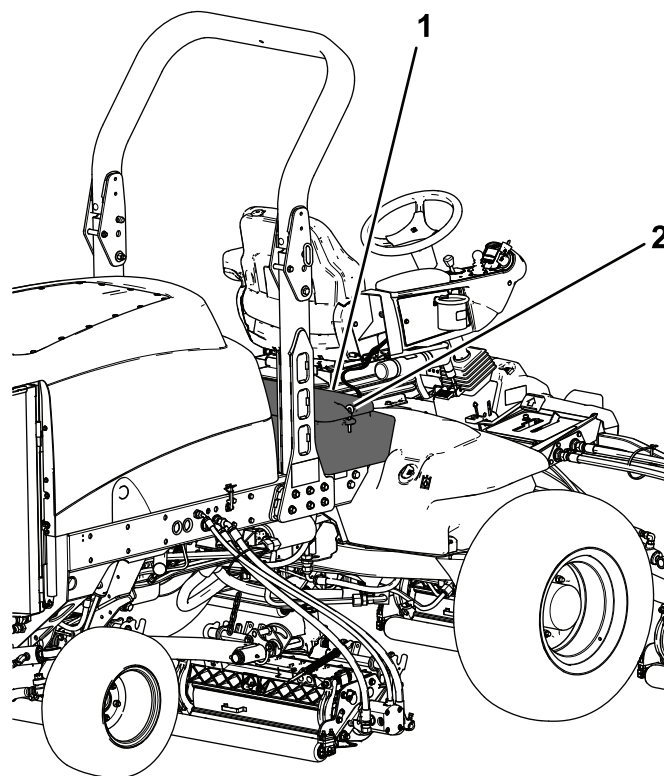

Figure 59

g200376

1. Panneau de la console
2. Verrou

▲ DANGER

L'électrolyte contient de l'acide sulfurique, dont l'ingestion est mortelle et qui cause de graves brûlures.

- **Ne buvez jamais l'électrolyte et évitez tout contact avec les yeux, la peau ou les vêtements. Portez des lunettes de protection et des gants en caoutchouc.**
- **Faites le plein d'électrolyte à proximité d'une arrivée d'eau propre, de manière à pouvoir rincer abondamment la peau en cas d'accident.**

3. Raccordez un chargeur de 3 à 4 ampères aux bornes de la batterie.
4. Chargez la batterie au régime de 3 à 4 ampères durant 4 à 8 heures.
5. Une fois la batterie chargée, débranchez le chargeur du secteur et des bornes de la batterie.

⚠ ATTENTION

La batterie en charge produit des gaz qui peuvent exploser.

Ne fumez jamais à côté de la batterie et tenez-la à l'écart de toutes flammes ou sources d'étincelles.

6. Raccordez le câble positif (rouge) de la batterie à la borne positive (+) et le câble négatif (noir) à la borne négative (-) (Figure 60).

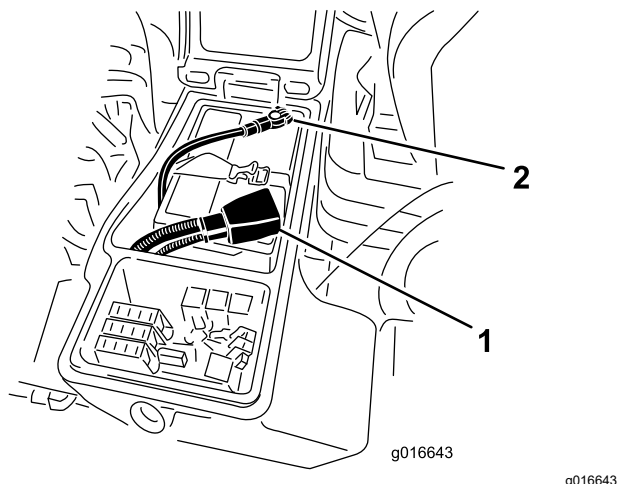

Figure 60

1. Câble positif de la batterie 2. Câble négatif de la batterie

7. Fixez les câbles aux bornes au moyen des vis et des écrous.

Assurez-vous que le collier du câble positif (+) est bien engagé sur la borne de la batterie et que le câble est placé tout près de la batterie. Le câble ne doit pas toucher le couvercle de la batterie.

8. Placez le capuchon en caoutchouc sur la borne positive pour éviter les courts-circuits.
9. Pour prévenir la corrosion, enduisez les bornes de la batterie de graisse Grafo 112X (Skin-Over) (réf. Toro 505-47), de vaseline ou de graisse légère.
10. Placez ensuite le capuchon de caoutchouc sur la borne positive.
11. Fermez et verrouillez le panneau de la console.

⚠ ATTENTION

Les bornes de la batterie ou les outils en métal peuvent causer des courts-circuits au contact des pièces métalliques et produire des étincelles. Les étincelles peuvent provoquer l'explosion des gaz de la batterie et vous blesser.

- Lors du retrait ou de la mise en place de la batterie, les bornes ne doivent toucher aucune partie métallique de la machine.
- Évitez de créer des courts-circuits entre les bornes de la batterie et les parties métalliques de la machine avec des outils en métal.

⚠ ATTENTION

S'ils sont mal acheminés, les câbles de la batterie peuvent subir des dommages ou endommager la machine et produire des étincelles. Les étincelles peuvent provoquer l'explosion des gaz de la batterie et vous blesser.

- Débranchez toujours le câble négatif (noir) de la batterie avant le câble positif (rouge).
- Branchez toujours le câble positif (rouge) de la batterie avant le câble négatif (noir).

Entretien de la batterie

Périodicité des entretiens: Toutes les 50 heures

Important: Avant d'effectuer des soudures sur la machine, débranchez le câble négatif de la batterie pour éviter d'endommager le système électrique.

Remarque: Vérifiez l'état de la batterie une fois par semaine ou toutes les 50 heures de fonctionnement. Les bornes et le bac doivent être propres, car une batterie encrassée se décharge lentement.

Nettoyez la batterie comme suit :

1. Garez la machine sur une surface plane et horizontale, abaissez les unités de coupe, serrez le frein de stationnement, coupez le moteur et enlevez la clé.
2. Retirez la batterie de la machine.
3. Lavez le bac complet avec un mélange d'eau et de bicarbonate de soude.
4. Rincez le bac à l'eau propre.

- Pour prévenir la corrosion, enduisez les bornes de la batterie et les connecteurs des câbles de graisse Grafo 112X (Skin-Over) (réf. Toro 505-47) ou de vaseline.

Contrôle des fusibles

Les fusibles sont situés sous le panneau de commande.

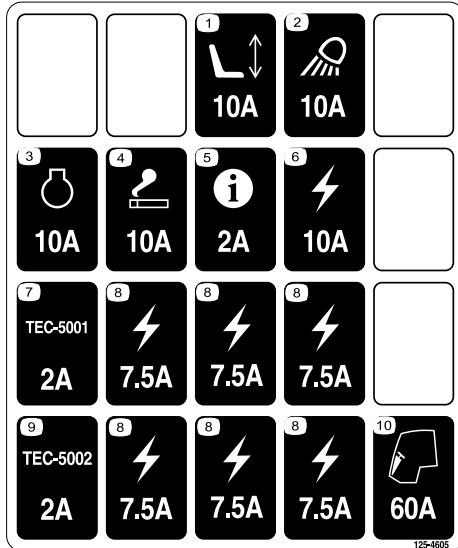

Figure 61

decal125-4605

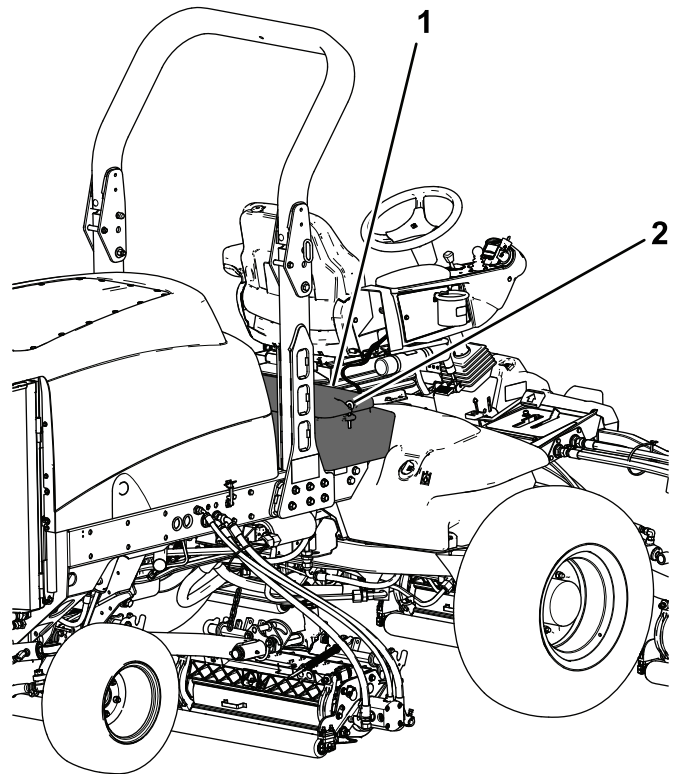

Figure 62

g200376

- Panneau de la console
- Verrou

Garez la machine sur une surface plane et horizontale, abaissez les unités de coupe, serrez le frein de stationnement, coupez le moteur et enlevez la clé.

Déverrouillez et soulevez le panneau de la console (Figure 62) pour exposer les fusibles (Figure 63).

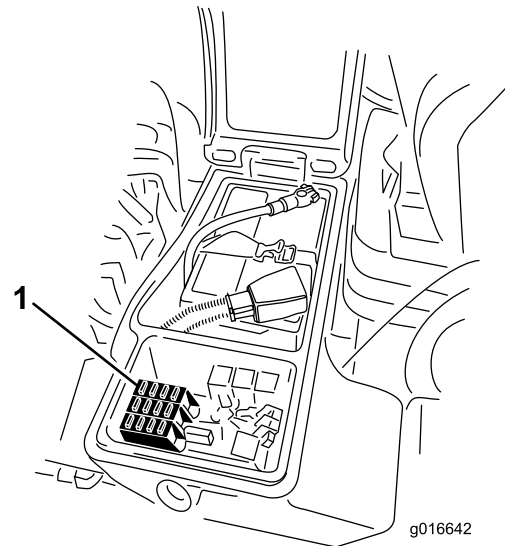

Figure 63

g016642

g016642

- Fusibles

Entretien du système d'entraînement

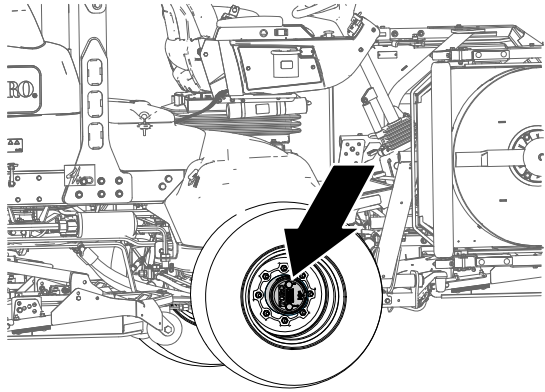

Figure 64

g225611

Contrôle du couple de serrage des écrous de roues

Périodicité des entretiens: Après les 8 premières heures de fonctionnement

Toutes les 200 heures

Garez la machine sur une surface plane et horizontale, abaissez les unités de coupe, serrez le frein de stationnement, coupez le moteur et enlevez la clé.

⚠ ATTENTION

Un mauvais couple de serrage des écrous de roues peut entraîner une défaillance de la machine ou la perte d'une roue, et causer des blessures graves.

Serrez les écrous des roues avant et arrière à un couple de 115 à 136 N·m après 1 à 4 heures de fonctionnement, puis de nouveau après 8 heures de fonctionnement. Resserrez-les toutes les 200 heures par la suite.

Remarque: Les écrous des roues avant sont du type 1/2–20 UNF. Les écrous des roues arrière sont du type M12 x 1,6-6H (métrique).

Contrôle du jeu axial des trains planétaires

Périodicité des entretiens: Toutes les 400 heures

Les trains planétaires/roues motrices ne doivent présenter aucun jeu axial (les roues ne doivent

pas bouger lorsque vous les tirez ou les poussez parallèlement à l'essieu).

1. Garez la machine sur une surface plane et horizontale, serrez le frein de stationnement, abaissez les unités de coupe, coupez le moteur et enlevez la clé.
2. Calez les roues arrière et soulevez l'avant de la machine, puis soutenez l'essieu avant/le cadre avec des chandelles.

⚠ DANGER

Une machine en appui sur un cric peut être instable ; elle peut tomber et blesser la personne qui se trouve dessous.

- Ne mettez pas le moteur en marche lorsque la machine est soutenue par un cric.
- Retirez toujours la clé du commutateur d'allumage avant de descendre de la machine.
- Calez les roues lorsque vous levez la machine au cric.
- Soutenez la machine avec des chandelles.

3. Saisissez une des roues motrices avant et tirez/poussez-la en direction et à l'opposé de la machine en vérifiant l'absence de jeu.

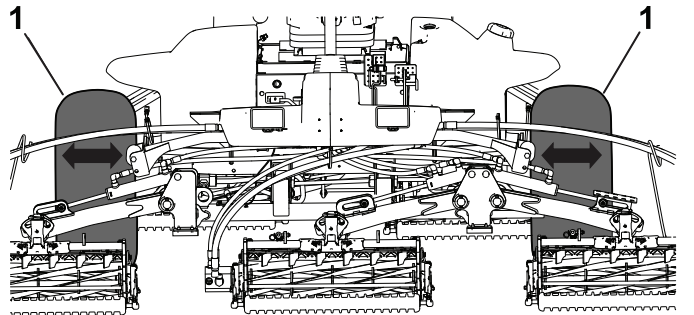

Figure 65

g229453

1. Roues motrices avant

4. Répétez l'opération 3 pour l'autre roue motrice.
5. Si une roue bouge, demandez à votre distributeur Toro agréé de remettre le train planétaire en état.

Contrôle du niveau de lubrifiant du train planétaire

Périodicité des entretiens: Toutes les 400 heures (recherchez une éventuelle fuite externe).

Lubrifiant spécifié : lubrifiant pour engrenages de haute qualité SAE 85W-140.

1. Garez la machine sur une surface plane et horizontale, tournez la roue de sorte que le bouchon de remplissage soit à la position 12 heures, le bouchon de contrôle soit à la position 3 heures et le bouchon de vidange soit à la position 6 heures (Figure 66).

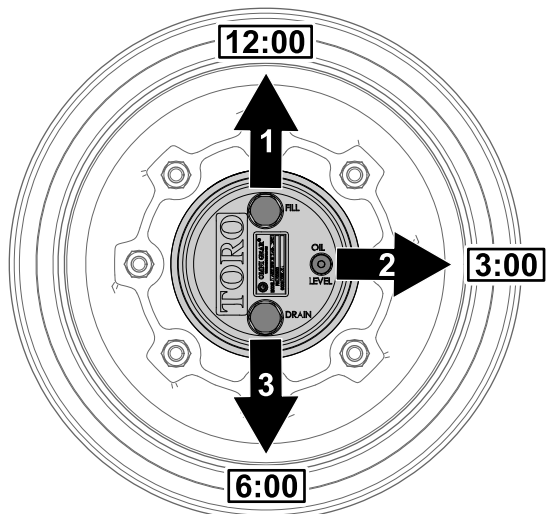

Figure 66

g225612

1. Bouchon de remplissage (position 12 heures)
2. Bouchon de contrôle (position 3 heures)
3. Bouchon de vidange (position 6 heures)

2. Retirez le bouchon de contrôle à la position 3 heures (Figure 66).

Le niveau d'huile doit atteindre le bas de l'orifice de contrôle.

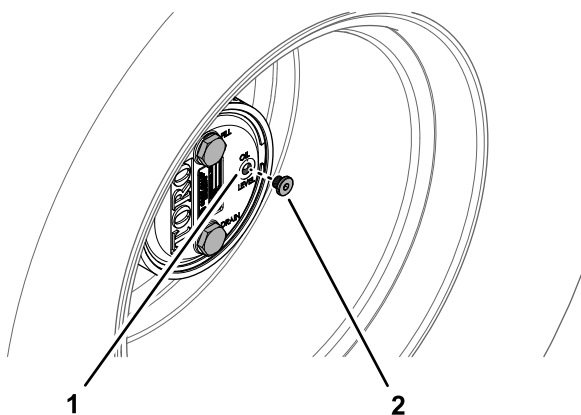

Figure 67

g225606

1. Orifice du bouchon de contrôle
2. Bouchon de contrôle

3. Si le niveau d'huile est trop bas, retirez le bouchon de remplissage de la position 12 heures et faites l'appoint d'huile jusqu'à ce qu'elle s'écoule par l'orifice à la position 3 heures.

4. Vérifiez l'état et l'usure des joints toriques des bouchons.

Remarque: Remplacez le(s) joint(s) torique(s) au besoin.

5. Remettez le(s) bouchon(s) en place.
6. Répétez les opérations 1 à 5 pour le train planétaire de l'autre côté de la machine.

Vidange de l'huile du train planétaire

Périodicité des entretiens: Après les 200 premières heures de fonctionnement

Toutes les 800 heures ou une fois par an, la première échéance prévalant.

Lubrifiant spécifié : lubrifiant pour engrenages de haute qualité SAE 85W-140.

Capacité du carter de train planétaire et de frein : 0,65 litre

Vidange du train planétaire

1. Garez la machine sur une surface plane et horizontale, tournez la roue de sorte que le bouchon de remplissage soit à la position 12 heures, le bouchon de contrôle soit à la position 3 heures et le bouchon de vidange soit à la position 6 heures ; voir Figure 66 sous Contrôle du niveau de lubrifiant du train planétaire (page 52).
2. Enlevez le bouchon de remplissage de la position 12 heures et le bouchon de contrôle de la position 3 heures (Figure 68).

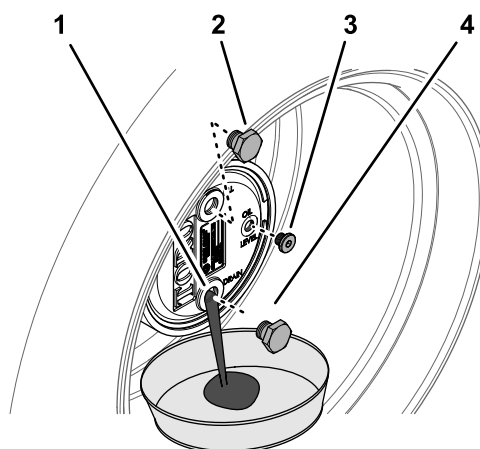

Figure 68

g225609

1. Orifice du bouchon de vidange
2. Bouchon de remplissage
3. Bouchon de contrôle
4. Bouchon de vidange

- Placez un bac de vidange sous le moyeu du train planétaire, enlevez le bouchon de vidange à la position 6 heures et vidangez toute l'huile (Figure 68).
- Vérifiez l'état et l'usure des joints toriques des bouchons de remplissage, de contrôle et de vidange.

Remarque: Remplacez le(s) joint(s) torique(s) au besoin.

- Insérez le bouchon de vidange dans l'orifice de vidange du carter de train planétaire (Figure 68).
- Placez un bac de vidange sous le carter de frein, enlevez le bouchon de vidange et vidangez toute l'huile (Figure 69).

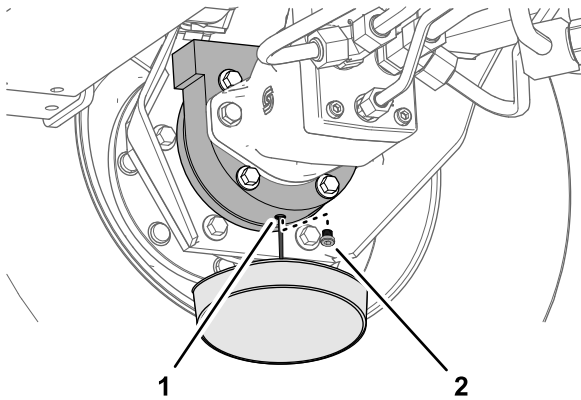

Figure 69

g225608

- Orifice de vidange (carter de frein)
- Bouchon de vidange

- Vérifiez l'état et l'usure du joint torique du bouchon, puis remettez le bouchon de vidange en place dans le carter de frein.

Remarque: Remplacez les joints toriques au besoin.

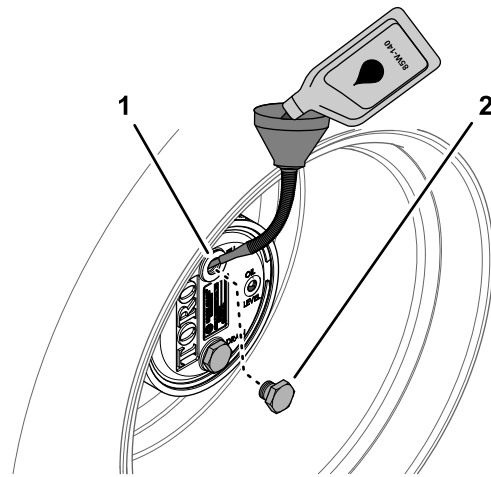

Figure 70

g225610

- Orifice du bouchon de remplissage (carter de train planétaire)
- Bouchon de remplissage

- Remettez en place les bouchons de remplissage et de contrôle.
- Essuyez soigneusement les carters de frein et de train planétaire (Figure 71).

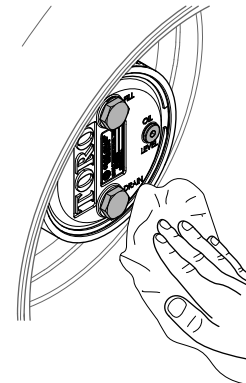

Figure 71

g225607

Plein d'huile du train planétaire

- Versez lentement dans l'orifice du bouchon de remplissage du train planétaire 0,65 litre d'huile pour engrenages de haute qualité SAE 85W-140.

Important: Si le train planétaire se remplit avant que 0,65 litre d'huile soit ajouté, attendez une heure ou remettez le bouchon en place, et déplacez la machine d'environ 3 mètres pour bien répartir l'huile dans le système de freinage. Retirez ensuite le bouchon et ajoutez le restant d'huile.

- Répétez les opérations 1 à 7 de [Vidange du train planétaire \(page 53\)](#), et les opérations 1 à 3 dans cette procédure pour l'ensemble train planétaire/frein de l'autre côté de la machine.

Contrôle du niveau d'huile du pont arrière

Périodicité des entretiens: Toutes les 400 heures (Contrôlez aussi le niveau d'huile avant le tout premier démarrage du moteur.)

Le pont arrière est rempli de lubrifiant pour engrenages SAE 85W-140 en usine. La capacité est de 2,4 litres. Recherchez les fuites éventuelles chaque jour.

1. Garez la machine sur une surface plane et horizontale, abaissez les unités de coupe, serrez le frein de stationnement, coupez le moteur et enlevez la clé de contact.
2. Enlevez un bouchon de contrôle à une extrémité du pont arrière (Figure 72) et vérifiez que l'huile atteint la base de l'orifice. Si le niveau est trop bas, enlevez le bouchon de remplissage (Figure 72) et ajoutez la quantité d'huile qui convient pour amener le niveau au bas des orifices des bouchons de contrôle.

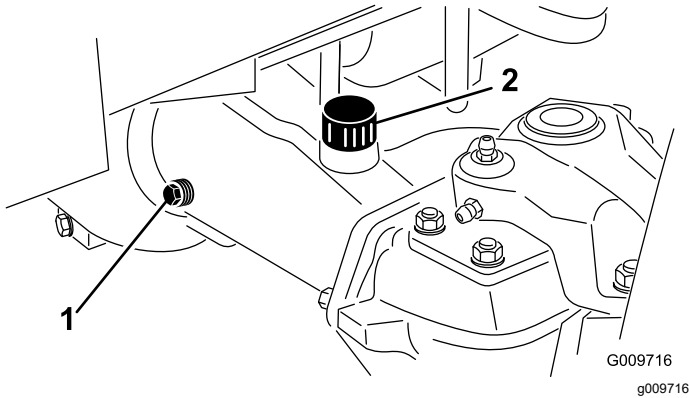

Figure 72

1. Bouchon de contrôle
2. Bouchon de remplissage

Vidange de l'huile du pont arrière

Périodicité des entretiens: Après les 200 premières heures de fonctionnement

Toutes les 800 heures

1. Garez la machine sur une surface plane et horizontale, abaissez les unités de coupe, serrez le frein de stationnement, coupez le moteur et enlevez la clé.
2. Nettoyez la surface autour des 3 bouchons de vidange, 1 à chaque extrémité et 1 au centre (Figure 73).

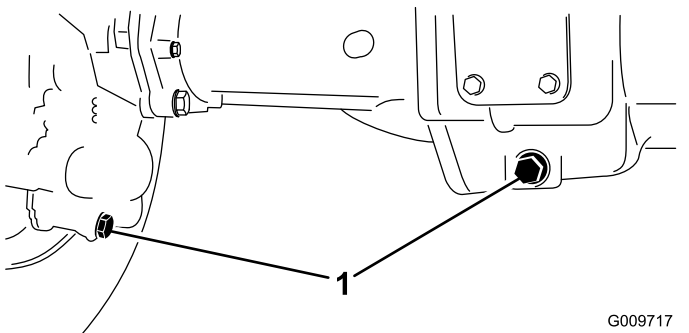

Figure 73

1. Bouchons de vidange

3. Enlevez les bouchons de contrôle du niveau d'huile et le bouchon d'aération du pont principal pour faciliter la vidange de l'huile.
4. Retirez les bouchons de vidange pour permettre à l'huile de s'écouler dans les bacs de vidange.
5. Remettez les bouchons en place.
6. Enlevez un bouchon de contrôle et versez dans le pont environ 2,4 litres d'huile pour engrenages 85W-140 ou la quantité d'huile qui convient pour atteindre la base de l'orifice de remplissage.
7. Remettez le bouchon de contrôle en place.

Contrôle du niveau de lubrifiant dans le boîtier d'engrenages du pont arrière

Périodicité des entretiens: Toutes les 400 heures

Le boîtier d'engrenages est rempli d'huile pour engrenages SAE 85W-140. Vérifiez le niveau d'huile avant de mettre le moteur en marche pour la première fois, puis toutes les 400 heures. La capacité est de 0,5 litre. Recherchez les fuites éventuelles chaque jour.

1. Garez la machine sur une surface plane et horizontale, abaissez les unités de coupe, serrez le frein de stationnement, coupez le moteur et enlevez la clé de contact.
2. Enlevez le bouchon de contrôle/remplissage du côté gauche du boîtier d'engrenages (Figure 74) et vérifiez que le lubrifiant atteint la base de l'orifice. Si le niveau est bas, ajoutez suffisamment de lubrifiant pour rectifier le niveau.

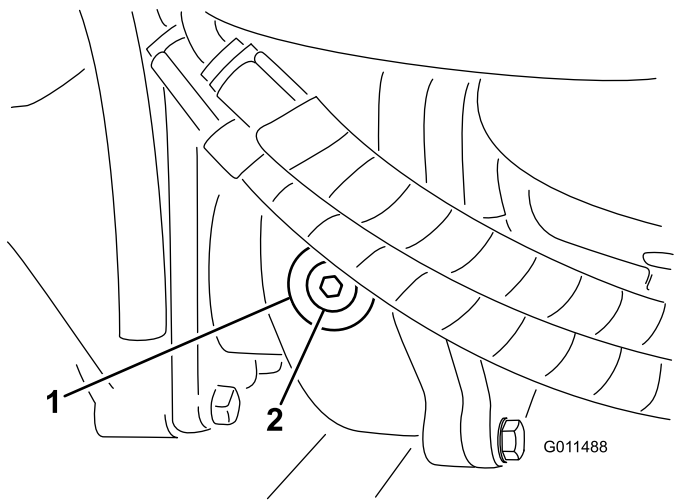

Figure 74

1. Boîtier d'engrenages
2. Bouchon de contrôle/remplissage

Réglage du point mort de la transmission aux roues

La machine ne doit pas bouger quand vous relâchez la pédale de déplacement. Si elle se déplace, un réglage s'impose.

1. Garez la machine sur une surface plane et horizontale, coupez le moteur, amenez la commande de vitesse en position gamme basse et abaissez les unités de coupe.
2. Enfoncez seulement la pédale de frein droite et serrez le frein de stationnement.
3. Levez le côté gauche de la machine au cric pour décoller la roue avant gauche du sol. Placez des chandelles sous la machine pour l'empêcher de retomber accidentellement.
4. Mettez le moteur en marche et laissez-le tourner au ralenti.
5. Ajustez les écrous de blocage à l'extrémité de la tige de la pompe pour avancer le tube de commande et éliminer le déplacement en marche avant, ou pour reculer le tube et éliminer le déplacement en marche arrière (Figure 75).

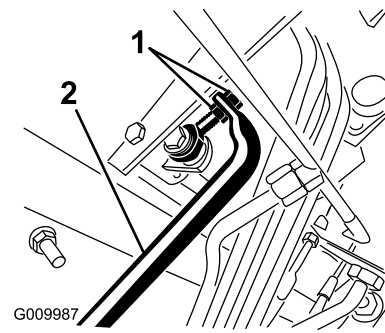

Figure 75

1. Écrous de blocage de tige
 2. Tube de commande de la pompe
-
6. Lorsque les roues cessent de tourner, serrez les écrous pour bloquer le réglage.
 7. Coupez le moteur et desserrez le frein de stationnement.
 8. Retirez les chandelles et abaissez la machine au sol.
 9. Faites un essai de conduite pour vérifier que la machine ne se déplace plus.

Contrôle du pincement des roues arrière

Périodicité des entretiens: Toutes les 800 heures/Une fois par an (la première échéance prévalant)

1. Garez la machine sur une surface plane et horizontale, abaissez les unités de coupe, serrez le frein de stationnement, coupez le moteur et enlevez la clé.
2. Mesurez l'entraxe (à hauteur d'essieu) à l'avant et à l'arrière des roues directrices.

Remarque: Le pincement à l'avant doit être inférieur de 3 mm au pincement à l'arrière (Figure 76).

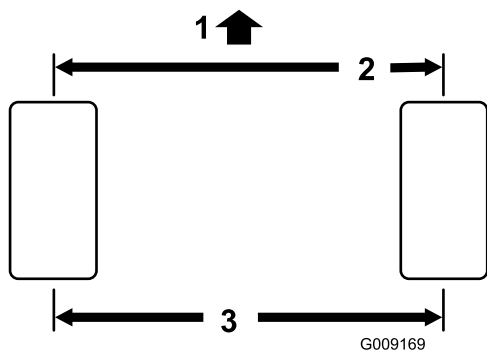

Figure 76

G009169

1. Avant du groupe de déplacement
2. Inférieur de 3 mm par rapport à l'arrière du pneu
3. Entraxe

3. Pour le régler le pincement, retirez la goupille fendue et l'écrou de l'une des rotules de biellette (Figure 77).

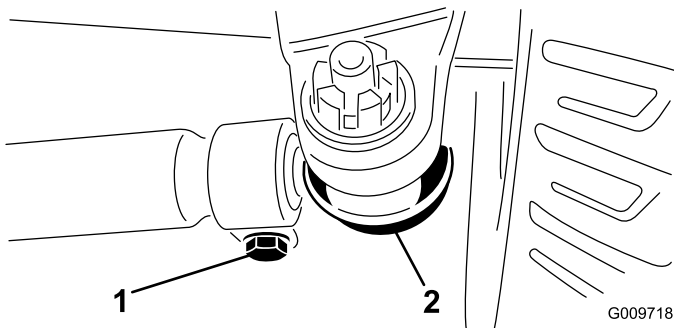

Figure 77

G009718

G009718

1. Fixation de biellette
2. Rotule de biellette

4. Déposez la rotule de biellette du support du carter de pont.
5. Desserrez les fixations aux deux extrémités des biellettes (Figure 77).
6. Pivotez la rotule déposée d'un tour complet vers l'intérieur ou l'extérieur.
7. Serrez la fixation à l'extrémité libre de la biellette.
8. Pivotez l'ensemble biellette dans le même sens d'un tour complet (vers l'intérieur ou l'extérieur).
9. Serrez la fixation à l'extrémité connectée de la biellette.
10. Posez la rotule dans le support du corps de pont et serrez l'écrou à la main.
11. Mesurez le pincement des roues.
12. Répétez la procédure au besoin.
13. Resserrez l'écrou et mettez une goupille fendue neuve quand le réglage correct est obtenu.

Entretien du système de refroidissement

Consignes de sécurité relatives au système de refroidissement

- L'ingestion de liquide de refroidissement peut être toxique voire mortelle ; rangez-le hors de la portée des enfants et des animaux domestiques.
- Les projections de liquide de refroidissement brûlant sous pression ou le contact avec le radiateur brûlant et les pièces qui l'entourent peuvent causer des brûlures graves.
 - Laissez toujours refroidir le moteur pendant au moins 15 minutes avant d'enlever le bouchon du radiateur.
 - Servez-vous d'un chiffon pour ouvrir le bouchon du radiateur et desserrez-le lentement pour laisser la vapeur s'échapper.

Entretien du circuit de refroidissement moteur

Périodicité des entretiens: À chaque utilisation ou une fois par jour

Enlevez chaque jour les débris qui se trouvent sur le moteur, le refroidisseur d'huile et le radiateur. Nettoyez-les plus fréquemment s'il y a beaucoup de saleté.

1. Garez la machine sur une surface plane et horizontale, abaissez les unités de coupe, serrez le frein de stationnement, coupez le moteur et enlevez la clé.
2. Déverrouillez et ouvrez la grille arrière (Figure 78).

Important: Ne nettoyez pas le radiateur/refroidisseur d'huile avec de l'eau, car cela risque d'encourager la corrosion et la détérioration des composants.

5. Refermez et verrouillez la grille arrière.

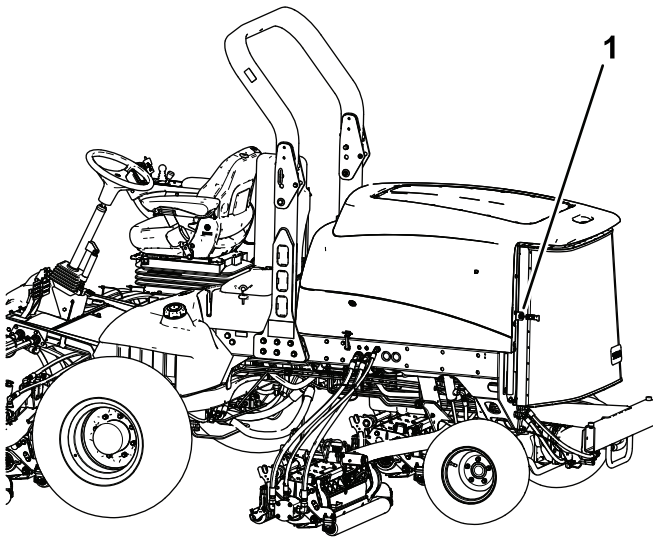

g200377

Figure 78

1. Loquet de la grille arrière

3. Nettoyez soigneusement la surface de la grille.

Remarque: Pour déposer la grille, dégagez-la des axes d'articulation.

4. Nettoyez soigneusement les deux côtés du radiateur/refroidisseur d'huile (Figure 79) à l'air comprimé. Commencez par l'avant et soufflez les débris vers l'arrière. Nettoyez ensuite en soufflant de l'arrière vers l'avant. Répétez la procédure plusieurs fois jusqu'à ce qu'il ne reste plus aucun débris

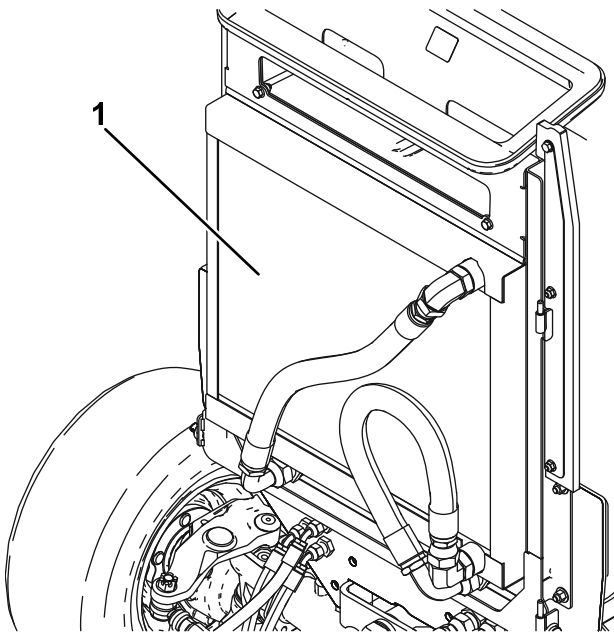

g020509

g020509

Figure 79

1. Radiateur/refroidisseur d'huile

Entretien des freins

Réglage des freins de service

Réglez les freins de service si la garde aux pédales de frein est supérieure à 13 mm ou si les freins ne fonctionnent pas bien. La garde est la distance parcourue par la pédale de frein avant que le freinage soit ressenti.

1. Garez la machine sur une surface plane et horizontale, abaissez les unités de coupe, serrez le frein de stationnement, coupez le moteur et enlevez la clé.
2. Débloquez le verrou des pédales de frein pour les rendre indépendantes l'une de l'autre.
3. Pour réduire la garde aux pédales de frein, serrez les freins comme suit :
 - A. Desserrez l'écrou avant sur l'extrémité fileté du câble de frein (Figure 80).

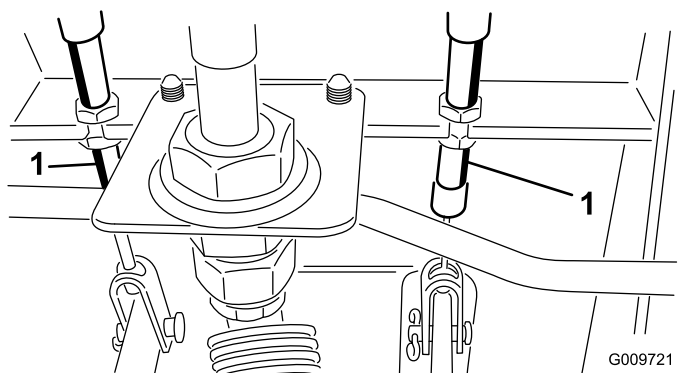

Figure 80

1. Câble de frein

- B. Serrez l'écrou arrière pour déplacer le câble en arrière jusqu'à obtention d'une garde de 0 à 13 mm.

Remarque: Assurez-vous que le frein n'est pas trop tendu lorsque vous relâchez la pédale.

- C. Serrez les écrous avant une fois que les freins sont réglés correctement.

Entretien des courroies

Entretien de la courroie d'alternateur

Périodicité des entretiens: Toutes les 100 heures

1. Lorsque la tension est correcte, la courroie présente une flèche de 10 mm quand vous exercez une force de 4,5 kg (45 N) à mi-chemin entre les poulies.
2. Si vous n'obtenez pas une flèche de 10 mm, desserrez les boulons de fixation de l'alternateur (Figure 81).

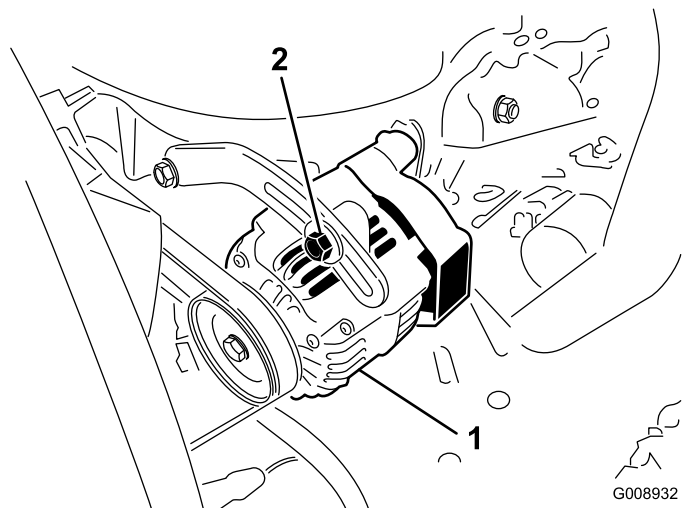

Figure 81

1. Alternateur
2. Boulon de montage

3. Augmentez ou diminuez la tension de la courroie d'alternateur et resserrez les boulons.
4. Contrôlez de nouveau la flèche de la courroie pour vérifier si la tension est correcte.

Entretien du système hydraulique

Consignes de sécurité relatives au système hydraulique

- Consultez immédiatement un médecin si du liquide est injecté sous la peau. Toute injection de liquide hydraulique sous la peau doit être éliminée dans les heures qui suivent par une intervention chirurgicale réalisée par un médecin.
- Vérifiez l'état de tous les flexibles et conduits de liquide hydraulique, ainsi que le serrage de tous les raccords et branchements avant de mettre le système hydraulique sous pression.
- N'approchez pas les mains ni aucune autre partie du corps des fuites en trou d'épingle ou des gicleurs d'où sort du liquide hydraulique sous haute pression.
- Utilisez un morceau de papier ou de carton pour détecter les fuites.
- Évacuez avec précaution toute la pression du système hydraulique avant toute intervention sur le système.

Contrôle du niveau de liquide hydraulique

Périodicité des entretiens: À chaque utilisation ou une fois par jour

Le réservoir est rempli en usine d'environ 28 litres de liquide hydraulique de haute qualité. Contrôlez néanmoins le niveau du liquide hydraulique avant le tout premier démarrage du moteur, puis tous les jours.

Le liquide de remplacement recommandé est le liquide hydraulique **Toro Premium All Season Hydraulic Fluid** (disponible en bidons de 19 l ou en barils de 208 l. Voir le *Catalogue de pièces* ou un distributeur Toro agréé pour les numéros de référence).

Autres liquides : si vous ne disposez pas de liquide de marque Toro, vous pouvez utiliser d'autres liquides traditionnels à base de pétrole à conditions qu'ils répondent aux propriétés physiques et aux spécifications de l'industrie suivantes. Vérifiez auprès de votre fournisseur que le liquide hydraulique utilisé est conforme à ces spécifications.

Remarque: Toro décline toute responsabilité en cas de dommage causé par l'utilisation d'huiles de remplacement inadéquates. Utilisez uniquement

des produits provenant de fabricants réputés qui répondent de leur recommandation.

Liquide hydraulique à indice de viscosité élevé/point d'écoulement bas, ISO VG 46 Multigrade

Propriétés physiques :

Viscosité, ASTM D445	44 à 50 cSt à 40 °C 7,9 à 9,1 cSt à 100 °C
Indice de viscosité ASTM D2270	140 ou mieux (un indice de viscosité élevé indique un liquide de type multipoids)
Point d'écoulement, ASTM D97	-37 °C à 45 °C
FZG, étape de défaillance	11 ou mieux
Teneur en eau (liquide neuf)	500 ppm (maximum)

Spécifications de l'industrie :

Vickers I-286-S, Vickers M-2950-S, Denison HF-0, Vickers 35 VQ 25 (Eaton ATS373-C)

Les liquides hydrauliques corrects sont ceux spécifiés pour machines mobiles (par opposition à l'usage industriel), de type multi-poids, avec additif anti-usure ZnDTP ou ZDDP (pas un liquide sans cendre).

Important: L'huile multigrade ISO VG 46 offre des performances optimales dans une large gamme de températures. À des températures ambiantes toujours très élevées (18 à 49 °C), le liquide hydraulique ISO VG 68 peut améliorer les performances.

Liquide hydraulique Premium biodégradable Mobil EAL EnviroSyn 46H

Important: Le liquide Mobil EAL EnviroSyn 46H est le seul liquide biodégradable synthétique agréé par Toro. Il est compatible avec les élastomères utilisés dans les systèmes hydrauliques Toro et convient pour de larges plages de températures. Ce liquide est compatible avec les liquides classiques ; toutefois vous devrez rincer soigneusement le système hydraulique pour le débarrasser du liquide classique afin d'optimiser sa biodégradabilité et ses performances. Ce liquide est disponible en bidons de 19 litres ou en barils de 208 litres chez votre distributeur Mobil.

Important: De nombreux liquides hydrauliques sont presque incolores, ce qui rend difficile la détection des fuites. Un additif colorant rouge pour liquide hydraulique est disponible en bouteilles de 20 ml. Une bouteille suffit pour 15 à 22 litres de liquide hydraulique. Vous pouvez commander ces bouteilles chez les concessionnaires Toro agréés (réf. 44-2500).

1. Garez la machine sur une surface plane et horizontale, abaissez les unités de coupe, serrez le frein de stationnement, coupez le moteur et enlevez la clé de contact.
2. Nettoyez la surface autour du goulot et du bouchon de remplissage du réservoir hydraulique (Figure 82).

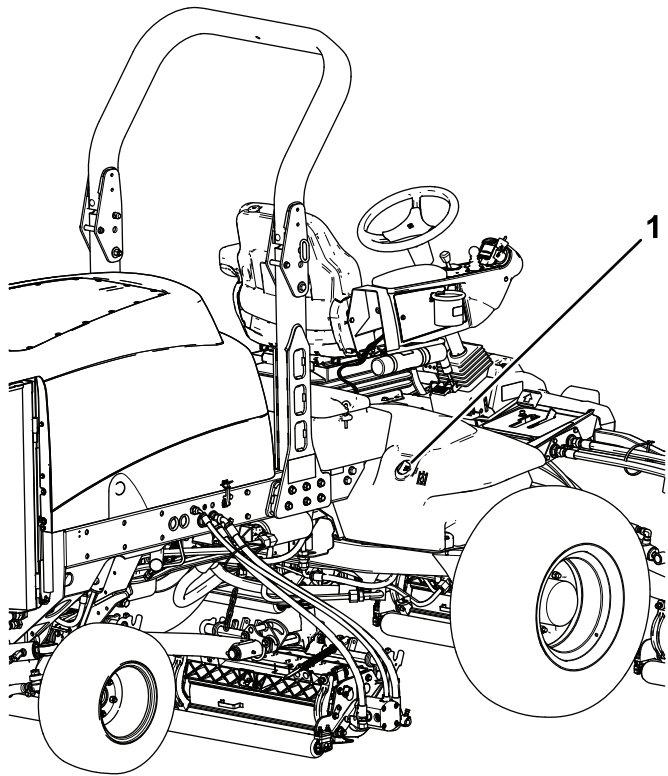

Figure 82

g200375

1. Bouchon du réservoir hydraulique

3. Enlevez le bouchon du goulot de remplissage
4. Dévissez la jauge du goulot de remplissage et essuyez-la sur un chiffon propre.
5. Remettez la jauge dans le goulot de remplissage, ressortez-la et contrôlez le niveau de liquide.
Il doit se situer entre les 2 repères sur la jauge.
6. Si le niveau est trop bas, ajoutez suffisamment d'huile pour atteindre le repère supérieur.
7. Remettez la jauge dans le goulot et revissez le bouchon en place.

Vidange du liquide hydraulique

Périodicité des entretiens: Toutes les 800 heures

Si l'huile est contaminée, demandez à votre concessionnaire Toro agréé de rincer le système. Le liquide contaminé a un aspect laiteux ou noir comparé à de l'huile propre.

1. Garez la machine sur une surface plane et horizontale, abaissez les unités de coupe, serrez le frein de stationnement, coupez le moteur et enlevez la clé.
2. Ouvrez le capot.

3. Débranchez le conduit de retour au fond du réservoir hydraulique pour permettre à l'huile de s'écouler dans un grand bac de vidange.
4. Rebranchez le conduit quand tout le liquide s'est écoulé.
5. Versez environ 28,4 litres de liquide hydraulique dans le réservoir ; voir [Contrôle du niveau de liquide hydraulique](#) (page 60).

Important: Utilisez uniquement les liquides hydrauliques spécifiés. Tout autre liquide est susceptible d'endommager le système.

6. Remettez le bouchon du réservoir.
7. Démarrez le moteur et actionnez toutes les commandes hydrauliques pour faire circuler l'huile dans tout le système.
8. Recherchez des fuites éventuelles, puis coupez le moteur.
9. Vérifiez le niveau d'huile et faites l'appoint pour amener le niveau jusqu'au repère maximum sur la jauge.

Remarque: Ne remplissez pas excessivement le système hydraulique.

Remplacement des filtres hydrauliques

Périodicité des entretiens: Après les 200 premières heures de fonctionnement

Toutes les 800 heures

Utilisez des filtres de rechange Toro réf. 94-2621 à l'arrière de la machine (unité de coupe) et réf. 75-1310 à l'avant (charge).

Important: L'utilisation de tout autre type de filtre peut annuler la garantie de certaines pièces.

1. Garez la machine sur une surface plane et horizontale, abaissez les unités de coupe, serrez le frein de stationnement, coupez le moteur et enlevez la clé.
2. Nettoyez la zone autour de la surface de montage du filtre.
3. Placez un bac de vidange sous le filtre et déposez le filtre ([Figure 83](#) & [Figure 84](#)).
4. Lubrifiez le joint du filtre de rechange et remplissez le filtre d'huile hydraulique.

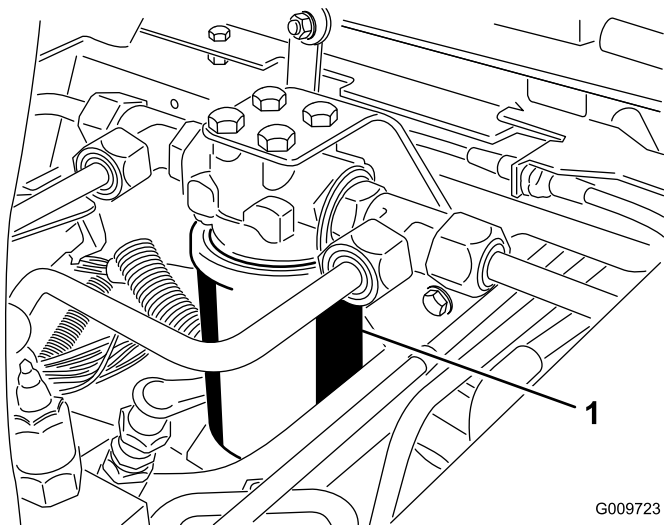

Figure 83

G009723
g009723

1. Filtre hydraulique

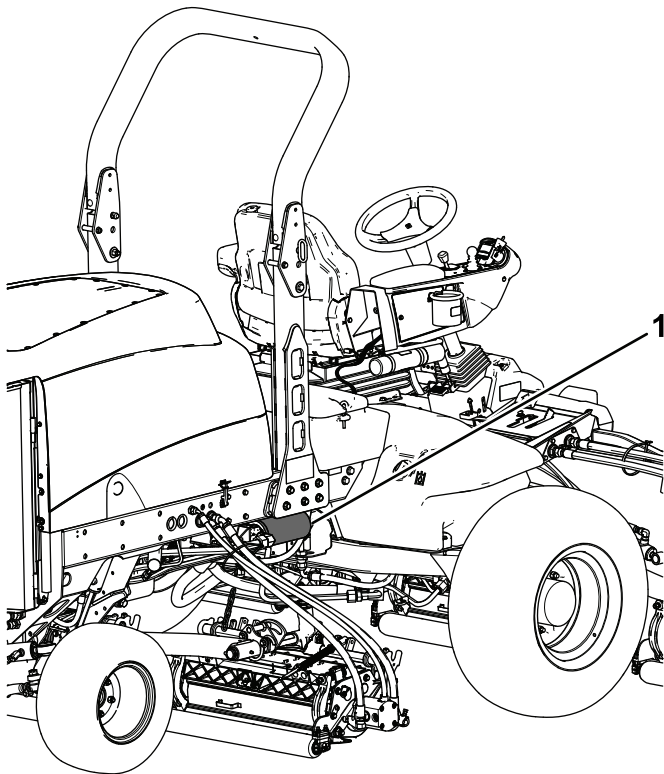

Figure 84

g200374

1. Filtre hydraulique

8. Coupez le moteur et recherchez des fuites éventuelles.

Contrôle des flexibles et conduits hydrauliques

Périodicité des entretiens: À chaque utilisation ou une fois par jour

Garez la machine sur une surface plane et horizontale, abaissez les unités de coupe, serrez le frein de stationnement, coupez le moteur et enlevez la clé de contact.

Vérifiez chaque jour que les conduites et flexibles hydrauliques ne présentent pas de fuites, ne sont pas pliés, usés, détériorés par les conditions atmosphériques ou les produits chimiques, et que les supports de montage et les raccords ne sont pas desserrés. Effectuez les réparations nécessaires avant d'utiliser la machine.

5. Vérifiez la propreté de la surface de montage du filtre.
6. Vissez le filtre jusqu'à ce que le joint touche la plaque de montage, puis serrez le filtre d'un demi-tour supplémentaire.
7. Mettez le moteur en marche et laissez-le tourner environ 2 minutes pour purger l'air du circuit.

Entretien des unités de coupe

Sûreté des unités de coupe

Une unité de coupe usée ou endommagée peut se briser et projeter un morceau de cylindre ou de contre-lame dans votre direction ou celle d'autres personnes, et infliger des blessures graves ou mortelles.

- Contrôlez régulièrement l'état et l'usure des unités de coupe.
- Examinez toujours les unités de coupe avec précaution. Manipulez les cylindres et les contre-lames avec des gants ou en les enveloppant dans un chiffon, et toujours avec prudence. Limitez-vous à remplacer ou aiguiser les cylindres et les contre-lames ; n'essayez jamais de les redresser ou de les souder.
- Attention, sur les machines à plusieurs lames, la rotation d'un cylindre peut entraîner la rotation des autres lames.

Rodage des unités de coupe

⚠ ATTENTION

Les cylindres et autres pièces mobiles peuvent causer des blessures.

- **N'approchez pas les mains, les doigts et les vêtements des cylindres et autres pièces mobiles.**
- **N'essayez jamais de faire tourner les cylindres avec la main ou le pied quand le moteur est en marche.**

Remarque: Lors du rodage, les unités de coupe avant fonctionnent ensemble et les unités arrière également.

1. Garez la machine sur une surface plane et horizontale, abaissez les unités de coupe, serrez le frein de stationnement, coupez le moteur et placez la commande de PDF en position DÉSENGAGÉE.
2. Déverrouillez le capot et soulevez-le pour exposer les commandes.
3. Effectuez les premiers réglages cylindre/contre-lame nécessaires pour le rodage de toutes les unités de coupe qui en ont besoin ; voir le *Manuel de l'utilisateur* des unités de coupe.

4. Sélectionnez les leviers de rodage avant, arrière ou les deux pour déterminer les unités qui doivent être rodées ([Figure 85](#)).
5. Mettez le moteur en marche et laissez-le tourner au ralenti.

⚠ DANGER

Si vous modifiez le régime moteur pendant le rodage, les cylindres risquent de caler.

- **Ne variez jamais le régime moteur pendant le rodage.**
- **Le rodage ne doit s'effectuer qu'au ralenti.**

⚠ DANGER

Un contact avec les unités de coupe en mouvement peut entraîner des blessures.

Restez à bonne distance des unités de coupe pour effectuer les procédures.

6. Placez le limiteur de vitesse de tonte en position de TONTE, puis amenez la commande de PDF en position ENGAGÉE.
7. Appuyez sur la commande de levage pour commencer le rodage des cylindres désignés.
8. Appliquez le produit de rodage avec un pinceau à long manche.

Remarque: N'utilisez pas de pinceau à manche court.

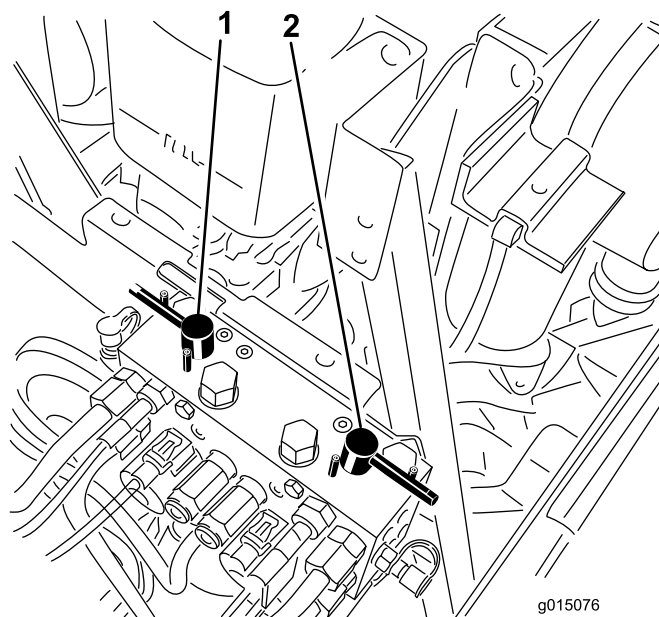

Figure 85

1. Levier de rodage avant
2. Levier de rodage arrière

9. Si les cylindres calent ou se mettent à tourner irrégulièrement pendant le rodage, augmentez le régime moteur jusqu'à ce que les cylindres se stabilisent.
10. Pour régler les unités de coupe pendant le rodage, arrêtez les cylindres en appuyant sur l'arrière de la commande de levage ; amenez la commande de PDF en position DÉSENGAGÉE et coupez le moteur. Lorsque le réglage est terminé, répétez les opérations 5 à 9.
11. Répétez la procédure pour tous les unités de coupe qui ont besoin d'être rodées.
12. Lorsque vous avez terminé, ramenez les leviers de rodage en position de TONTE, abaissez le capot et lavez les unités de coupe pour éliminer le produit de rodage. Réglez le contact cylindre/contre-lame selon les besoins. Placez les commandes de vitesse des cylindres à la position de tonte voulue.

Important: Si vous ne ramenez pas le levier de rodage à la position ARRÊT après le rodage, les unités de coupe ne s'élèveront pas ou ne fonctionneront pas correctement.

Remarque: Vous trouverez des instructions et des procédures de rodage complémentaires dans le *Manuel d'affûtage des tondeuses à cylindres et rotatives* Toro (Form n° 80-300SL).

Remarque: Pour améliorer encore la qualité du tranchant, passez une lime sur la face avant de la contre-lame après le rodage. Cela permet d'éliminer les bavures ou les aspérités qui ont pu se former le long du tranchant.

Remisage

Préparation du groupe de déplacement

1. Garez la machine sur une surface plane et horizontale, abaissez les unités de coupe, serrez le frein de stationnement, coupez le moteur et enlevez la clé.
2. Nettoyez soigneusement le groupe de déplacement, les unités de coupe et le moteur.
3. Contrôlez la pression des pneus ; voir [Contrôle de la pression des pneus \(page 31\)](#).
4. Vérifiez le serrage de toutes les fixations et resserrez-les au besoin.
5. Lubrifiez tous les graisseurs et points de pivot. Essayez tout excès de lubrifiant.
6. Poncez légèrement et retouchez la peinture rayée, écaillée ou rouillée. Réparez les déformations de la carrosserie.
7. Procédez à l'entretien de la batterie et des câbles ; voir [Consignes de sécurité relatives au système électrique \(page 49\)](#)
 - A. Débranchez les câbles des bornes de la batterie.
 - B. Nettoyez la batterie, les cosses des câbles et les bornes de la batterie avec une brosse métallique et un mélange de bicarbonate de soude.
 - C. Pour prévenir la corrosion, enduisez les bornes de la batterie et les cosses des câbles de graisse Grafo 112X (Skin-Over) (réf. Toro 505-47) ou de vaseline.
 - D. Rechargez lentement la batterie tous les deux mois pendant 24 heures pour prévenir la sulfatation.

Préparation du moteur

1. Vidangez le carter moteur et remettez le bouchon de vidange.
2. Déposez le filtre à huile et mettez-le au rebut. Posez un filtre neuf.
3. Remplissez le moteur d'huile moteur recommandée.
4. Démarrez le moteur et faites-le tourner au ralenti pendant environ 2 minutes.
5. Coupez le moteur et retirez la clé.
6. Rincez le réservoir avec du carburant frais et propre.
7. Rebranchez tous les raccords du circuit d'alimentation.

8. Effectuez un nettoyage et un entretien minutieux du filtre à air.
9. Bouchez l'entrée et l'orifice de sortie du filtre à air avec du ruban imperméable.
10. Vérifiez la protection antigel et ajoutez un mélange 50/50 d'eau et d'antigel à l'éthylène glycol en fonction de la température minimale anticipée dans votre région.

Remarques:

Déclaration de confidentialité européenne

Les renseignements recueillis par Toro

Toro Warranty Company (Toro) respecte votre vie privée. Pour nous permettre de traiter votre réclamation au titre de la garantie et de vous contacter dans l'éventualité d'un rappel de produit, nous vous prions de nous communiquer certains renseignements personnels, soit directement soit par l'intermédiaire de votre société ou concessionnaire Toro local(e).

Le système de garantie de Toro est hébergé sur des serveurs situés aux États-Unis où la loi relative à la protection de la vie privée n'offre pas forcément la même protection que dans votre pays.

EN NOUS FOURNISSANT DES RENSEIGNEMENTS PERSONNELS, VOUS CONSENTEZ À CE QUE NOUS LES TRAITIONS COMME DÉCRIT DANS LE PRÉSENT AVIS DE CONFIDENTIALITÉ.

L'utilisation des renseignements par Toro

Toro peut utiliser vos renseignements personnels pour traiter vos réclamations au titre de la garantie et vous contacter dans l'éventualité d'un rappel de produit, ainsi que pour vous communiquer toute information nécessaire. Toro pourra partager les renseignements personnels que vous lui aurez communiqués avec les filiales, concessionnaires ou autres associés Toro en rapport avec ces activités. Nous ne vendrons vos renseignements personnels à aucune autre société. Nous nous réservons le droit de divulguer des renseignements personnels afin de satisfaire aux lois applicables et aux demandes des autorités concernées, pour assurer l'utilisation correcte de nos systèmes ou votre protection et celle d'autres usagers.

Conservation de vos renseignements personnels

Nous conserverons vos renseignements personnels uniquement pendant la durée nécessaire pour répondre aux fins pour lesquelles nous les avons collectés ou autres fins légitimes (comme la conformité réglementaire), ou conformément à la loi en vigueur.

Engagement de Toro relatif à la sécurité de vos renseignements personnels

Nous prenons toutes les précautions raisonnables pour protéger la sécurité de vos renseignements personnels. Nous prenons également les mesures nécessaires pour que vos renseignements personnels restent exacts et à jour.

Consultation et correction de vos renseignements personnels

Si vous souhaitez vérifier ou modifier vos renseignements personnels, veuillez nous contacter par courriel à legal@toro.com.

Droit australien de la consommation

Les clients australiens trouveront les détails concernant le Droit australien de la consommation à l'intérieur de l'emballage ou auprès de leur concessionnaire Toro local.



La garantie Toro

Garantie limitée de deux ans

Conditions et produits couverts

The Toro Company et sa filiale, Toro Warranty Company, en vertu de l'accord passé entre elles, certifient conjointement que votre produit professionnel Toro (« Produit ») ne présente aucun défaut de matériau ni vice de fabrication pendant une période de deux ans ou 1 500 heures de service*, la première échéance prévalant. Cette garantie s'applique à tous les produits à l'exception des Aérateurs (veuillez-vous reporter aux déclarations de garantie séparées de ces produits). Dans l'éventualité d'un problème couvert par la garantie, nous nous engageons à réparer le Produit gratuitement, frais de diagnostic, pièces, main-d'œuvre et transport compris. La période de garantie commence à la date de réception du Produit par l'acheteur d'origine.

* Produit équipé d'un compteur horaire.

Comment faire intervenir la garantie

Il est de votre responsabilité de signaler le plus tôt possible à votre Distributeur de produits professionnels ou au Concessionnaire de produits professionnels agréé qui vous a vendu le Produit, toute condition couverte par la garantie. Pour obtenir l'adresse d'un Distributeur de produits professionnels ou d'un Concessionnaire agréé, ou pour tout renseignement concernant vos droits et responsabilités vis-à-vis de la garantie, veuillez nous contacter à l'adresse suivante :

Toro Commercial Products Service Department
Toro Warranty Company
8111 Lyndale Avenue South
Bloomington, MN 55420-1196, États-Unis
+1-952-888-8801 ou +1-800-952-2740
Courriel : commercial.warranty@toro.com

Responsabilités du propriétaire

En tant que propriétaire du Produit, vous êtes responsable des entretiens et réglages mentionnés dans le *Manuel de l'utilisateur*. Ne pas effectuer les entretiens et réglages requis peut constituer un motif de rejet d'une réclamation au titre de la garantie.

Ce que la garantie ne couvre pas

Les défaillances ou anomalies de fonctionnement survenant au cours de la période de garantie ne sont pas toutes dues à des défauts de matériaux ou des vices de fabrication. Cette garantie ne couvre pas :

- Les défaillances du produit dues à l'utilisation de pièces qui ne sont pas d'origine ou au montage et à l'utilisation d'accessoires ajoutés ou modifiés d'une autre marque. Une garantie séparée peut être fournie par le fabricant de ces accessoires.
- Les défaillances du Produit dues au non respect du programme d'entretien et/ou des réglages recommandés. Les réclamations au titre de la garantie pourront être refusées si vous ne respectez pas le programme d'entretien recommandé pour votre produit Toro et énoncé dans le *Manuel de l'utilisateur*.
- Les défaillances du Produit dues à une utilisation abusive, négligente ou dangereuse.
- Les pièces sujettes à l'usure pendant l'utilisation, sauf si elles s'avèrent défectueuses. Par exemple, les pièces consommées ou usées durant le fonctionnement normal du Produit, notamment mais pas exclusivement : plaquettes et garnitures de freins, garnitures d'embrayage, lames, cylindres, galets et roulements (étanches ou graissables), contre-lames, bougies, roues pivotantes et roulements, pneus, filtres, courroies, et certains composants des pulvérisateurs, notamment membranes, buses et clapets antiretour, etc.
- Les défaillances dues à une influence extérieure. Les conditions constituant une influence extérieure comprennent, sans y être limités, les conditions atmosphériques, les pratiques de remisage, la contamination, l'utilisation de carburants, liquides de refroidissement, lubrifiants, additifs, engrais, ou produits chimiques, etc. non agréés.
- Les défaillances ou mauvaises performances causées par l'utilisation de carburants (essence, gazole ou biodiesel par exemple) non conformes à leurs normes industrielles respectives.

Pays autres que les États-Unis et le Canada

Pour les produits Toro exportés des États-Unis ou du Canada, demandez à votre distributeur (concessionnaire) Toro la police de garantie applicable dans votre pays, région ou état. Si, pour une raison quelconque, vous n'êtes pas satisfait des services de votre distributeur, ou si vous avez du mal à vous procurer des renseignements sur la garantie, adressez-vous à l'importateur Toro.

- Les bruits, vibrations, usure et détérioration normaux.
- L'usure normale comprend, mais pas exclusivement, les dommages des sièges dus à l'usure ou l'abrasion, l'usure des surfaces peintes, les autocollants ou vitres rayés, etc.

Pièces

Les pièces à remplacer dans le cadre de l'entretien courant seront couvertes par la garantie jusqu'à la date du premier remplacement prévu. Les pièces remplacées au titre de cette garantie bénéficient de la durée de garantie du produit d'origine et deviennent la propriété de Toro. Toro se réserve le droit de prendre la décision finale concernant la réparation ou le remplacement de pièces ou ensembles existants. Toro se réserve le droit d'utiliser des pièces remises à neuf pour les réparations couvertes par la garantie.

Garantie de la batterie ion-lithium et à décharge complète :

Les batteries ion-lithium et à décharge complète disposent d'un nombre de kilowatt-heures spécifique à fournir au cours de leur vie. Les techniques d'utilisation, de recharge et d'entretien peuvent contribuer à augmenter ou réduire la vie totale des batteries. À mesure que les batteries de ce produit sont consommées, la proportion de travail utile qu'elles offrent entre chaque recharge diminue lentement jusqu'à leur épuisement complet. Le remplacement de batteries usées, suite à une consommation normale, est la responsabilité du propriétaire du produit. Le remplacement des batteries, aux frais du propriétaire, peut être nécessaire au cours de la période de garantie normale du produit. Remarque (batterie ion-lithium seulement) : une batterie ion-lithium est couverte uniquement par une garantie pièces au prorata de la 3e à la 5e année, basée sur la durée de service et les kilowatts heures utilisés. Reportez-vous au *Manuel de l'utilisateur* pour tout renseignement complémentaire.

Entretien aux frais du propriétaire

La mise au point du moteur, le graissage, le nettoyage et le polissage, le remplacement des filtres, du liquide de refroidissement et les entretiens recommandés font partie des services normaux requis par les produits Toro qui sont aux frais du propriétaire.

Conditions générales

La réparation par un distributeur ou un concessionnaire Toro agréé est le seul dédommagement auquel cette garantie donne droit.

The Toro Company et Toro Warranty Company déclinent toute responsabilité en cas de dommages secondaires ou indirects liés à l'utilisation des produits Toro couverts par cette garantie, notamment quant aux coûts et dépenses encourus pour se procurer un équipement ou un service de substitution durant une période raisonnable pour cause de défaillance ou d'indisponibilité en attendant la réparation sous garantie. Il n'existe aucune autre garantie expresse, à part la garantie spéciale du système antipollution, le cas échéant. Toutes les garanties implicites relatives à la qualité marchande et à l'aptitude à l'emploi sont limitées à la durée de la garantie expresse.

L'exclusion de la garantie des dommages secondaires ou indirects, ou les restrictions concernant la durée de la garantie implicite, ne sont pas autorisées dans certains états et peuvent donc ne pas s'appliquer dans votre cas. Cette garantie vous accorde des droits spécifiques, auxquels peuvent s'ajouter d'autres droits qui varient selon les états.

Note concernant la garantie du moteur :

Le système antipollution de votre Produit peut être couvert par une garantie séparée répondant aux exigences de l'agence américaine de défense de l'environnement (EPA) et/ou de la direction californienne des ressources atmosphériques (CARB). Les limitations d'heures susmentionnées ne s'appliquent pas à la garantie du système antipollution. Pour plus de renseignements, reportez-vous à la Déclaration de garantie de conformité à la réglementation antipollution fournie avec votre produit ou figurant dans la documentation du constructeur du moteur.