



**Count on it.**

Form No. 3468-109 Rev A

**Manual Pengendali**

**Unit Cengkaman Pacuan 2 Roda  
Greensmaster® 3250-D**

No. Model 04384—Nombor Bersiri 410300000 dan Atas



Produk ini mematuhi semua arahan Eropah yang relevan. Untuk mendapatkan butiran, sila rujuk helaian Pengakuan Pematuhan (DOC) khusus bagi produk yang berasingan.

Tata Sumber Awam California Seksyen 4442 atau 4443 akan dilanggar jika enjin digunakan atau dikendalikan di tanah yang dilitupi hutan, dilitupi semak atau dilitupi rumput melainkan jika mesin dilengkapi penangkap percikan seperti yang dinyatakan dalam Seksyen 4442, diselenggarakan dalam keadaan berfungsi yang berkesan atau enjin dibina, dilengkapi dan diselenggarakan untuk pencegahan api.

Manual pemilik enjin yang disertakan bertujuan untuk memberikan maklumat tentang sistem pengeluaran, penyelenggaraan dan waranti Agensi Perlindungan Alam Sekitar (EPA) Amerika Syarikat dan Peraturan Kawalan Pengeluaran California. Alat ganti boleh dipesan melalui pembuat enjin.

## ⚠️ AMARAN

### CALIFORNIA Amaran Peringatan 65

Ekzos enjin diesel dan sesetengah bahan-bahannya adalah diketahui boleh menyebabkan kanser, kecacatan kelahiran dan bahaya pembiakan yang lain di Negeri California.

Palam, kepala bateri dan aksesori bateri yang berkaitan mengandungi plumbum dan sebatian plumbum, bahan kimia yang diketahui boleh menyebabkan kanser dan bahaya pembiakan di Negeri California.

Basuh tangan selepas pengendalian.

Penggunaan produk ini boleh menyebabkan pendedahan kepada bahan-bahan kimia yang diketahui boleh menyebabkan kanser, kecacatan kelahiran, atau bahaya pembiakan yang lain di Negeri California.

# Pengenalan

Mesin ini ialah mesin rumput kawasan hijau tanggungan dengan bilah gelendong yang dimaksudkan untuk digunakan oleh pengendali profesional yang diupah untuk penggunaan komersial. Mesin ini terutamanya direka bentuk untuk memotong rumput di tanah rumput yang diselenggarakan dalam

keadaan baik. Penggunaan produk ini untuk tujuan selain penggunaan yang dimaksudkan mungkin membahayakan anda dan orang yang berhampiran.

Baca maklumat ini dengan teliti untuk mengetahui cara mengendalikan dan menyelenggarakan produk anda dengan sewajarnya demi mengelakkan kecederaan dan kerosakan produk. Anda bertanggungjawab untuk mengendalikan produk secara wajar dan selamat.

Lawati [www.Toro.com](http://www.Toro.com) untuk mendapatkan maklumat lanjut yang termasuk petua keselamatan, bahan latihan, maklumat aksesori, bantuan mencari penjual atau untuk mendaftarkan produk anda.

Jika anda memerlukan servis, alat ganti Toro yang asli atau maklumat tambahan, hubungi pengedar Toro dibenarkan dan berikan butiran model dan nombor siri produk anda. **Rajah 1** menunjukkan bahagian yang terdapatnya butiran model dan nombor siri produk. Tuliskan nombor pada ruang yang disediakan.

**Penting:** Anda boleh menggunakan peranti mudah alih anda untuk mengimbas kod QR pada pelekat (jika tersedia) nombor siri untuk mengakses maklumat waranti, alat ganti dan maklumat produk yang lain.

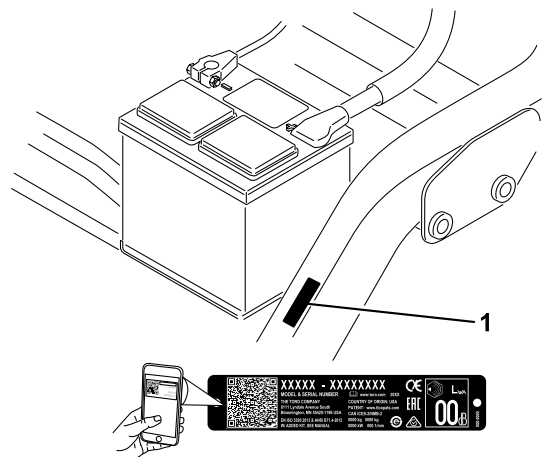

Rajah 1

1. Tempat butiran model dan nombor siri

No. Model \_\_\_\_\_

Nombor Bersiri \_\_\_\_\_

Manual ini menyatakan bahaya yang mungkin berlaku dan mengandungi mesej keselamatan yang ditunjukkan melalui simbol isyarat keselamatan (**Rajah 2**), yang memberikan amaran tentang bahaya yang mungkin menyebabkan kecederaan serius atau kematian akan berlaku jika anda tidak mengikut langkah berjaga-jaga yang disyorkan.



Rajah 2

Simbol isyarat keselamatan

g000502

Manual ini menggunakan 2 perkataan untuk menyerlahkan maklumat. **Penting** memerlukan perhatian anda kepada maklumat mekanikal khas dan **Perhatian** menegaskan maklumat am yang seharusnya diberikan perhatian khas.

## Kandungan

Keselamatan .....	4
Keselamatan Am .....	4
Pelekat Keselamatan dan Arahan .....	5
Persediaan .....	10
1 Melekapkan Tempat Duduk .....	11
2 Mengecas Bateri .....	11
3 Memasangkan Bar Gulung .....	11
4 Mengurangkan Tekanan Tayar .....	12
5 Melekapkan Rangka Pembawa Hadapan .....	12
6 Melaraskan Penggelek Rangka Pembawa .....	12
7 Memasangkan Penyejuk Minyak .....	13
8 Memasangkan Unit Pemetongan .....	13
9 Menandakan Bakul Rumput Luar .....	14
10 Melaraskan Ketinggian Angkut .....	15
11 Melaraskan Balast Belakang .....	16
12 Memasangkan Kit Pelindung CE .....	16
13 Memasang Pelekat CE .....	16
14 Mengendalikan Permulaan Brek .....	17
Gambaran Keseluruhan Produk .....	18
Kawalan .....	18
Spesifikasi .....	20
Alat Tambahan/Aksesori .....	20
Sebelum Pengendalian .....	21
Keselamatan Sebelum Pengendalian .....	21
Mengisi Tangki Bahan Api .....	21
Melakukan Penyelenggaraan Harian .....	22
Semasa Pengendalian .....	22
Keselamatan Sewaktu Pengendalian .....	22
Mengasah Mesin .....	24
Memulakan Enjin .....	24
Memeriksa Mesin Selepas Memulakan Enjin .....	24
Mematikan Kuasa Enjin .....	25
Memeriksa Sistem Saling Kunci Keselamatan .....	25
Memandu Mesin tanpa Memotong .....	26
Memotong di Kawasan Rumput .....	26
Selepas Pengendalian .....	28

Keselamatan Selepas Pengendalian .....	28
Pemeriksaan dan Pembersihan selepas Pemetongan .....	28
Menunda Mesin .....	28
Mengangkut Mesin .....	29
Penyelenggaraan .....	30
Keselamatan Penyelenggaraan .....	30
Jadual Penyelenggaraan yang Disyorkan .....	31
Senarai Semak Penyelenggaraan Harian .....	32
Pelinciran .....	33
Menyapukan Gris Mesin .....	33
Penyelenggaraan Enjin .....	34
Keselamatan Enjin .....	34
Menservis Pembersih Udara .....	34
Menservis Minyak Enjin .....	35
Penyelenggaraan Sistem Bahan Api .....	37
Menyalirkan Air dari Penuras Bahan Api .....	37
Menggantikan Penuras Bahan Api .....	38
Memeriksa Salur dan Sambungan Bahan Api .....	38
Penyelenggaraan Sistem Elektrik .....	39
Keselamatan Sistem Elektrik .....	39
Mengakses Bateri .....	39
Memutuskan Sambungan Bateri .....	39
Menyambungkan Bateri .....	40
Mengecas Bateri .....	40
Menentukan Fius .....	41
Penyelenggaraan Sistem Pemacu .....	42
Memeriksa Tekanan Tayar .....	42
Memeriksa Tork Nat Roda .....	42
Melaraskan Sistem Gear untuk Neutral .....	42
Melaraskan Kelajuan Angkut .....	43
Melaraskan Kelajuan Pemetongan .....	43
Penyelenggaraan Sistem Penyejukan .....	44
Keselamatan Sistem Penyejukan .....	44
Membersihkan Adang-adang Radiator .....	44
Memeriksa Paras Bahan Pendingin Enjin .....	44
Penyelenggaraan Brek .....	45
Mengendalikan Permulaan Brek .....	45
Melaraskan Brek .....	45
Penyelenggaraan Tali Sawat .....	46
Melaraskan Tali Sawat Pengulang-alik .....	46
Penyelenggaraan Sistem Kawalan .....	47
Melaraskan Angkat/Turun Unit Pemetongan .....	47
Penyelenggaraan Sistem Hidraulik .....	47
Keselamatan Sistem Hidraulik .....	47
Menservis Bendalir Hidraulik .....	47
Memeriksa Salur dan Hos Hidraulik .....	49
Penyelenggaraan Unit Pemetongan .....	49
Keselamatan Bilah .....	49
Memeriksa Sentuhan Gelendong ke Bilah Dasar .....	49
Menetapkan Kelajuan Gelendong .....	49
Menindih Kembali Gelendong .....	50

Penyimpanan .....	52
Keselamatan Penyimpanan.....	52
Menyediakan Mesin untuk Penyimpanan.....	52

# Keselamatan

Mesin ini telah direka bentuk mengikut EN ISO 5395 dan ANSI B71.4-2017 dan memenuhi standard ini apabila anda melengkapkan prosedur persediaan.

## Keselamatan Am

Produk ini mampu memotong tangan dan kaki serta melemparkan objek.

- Baca dan fahami kandungan *Manual Pengendali* ini sebelum memulakan enjin.
- Berikan sepenuh perhatian sewaktu anda mengendalikan mesin. Jangan lakukan aktiviti yang akan mendatangkan gangguan. Jika tidak, kecederaan atau kerosakan harta mungkin berlaku.
- Jauhkan tangan atau kaki anda dari komponen mesin yang bergerak.
- Jangan kendalikan mesin tanpa menyediakan semua peranti pelindung dan perlindungan keselamatan lain dan mesin berfungsi dengan betul.
- Pastikan orang lain dan kanak-kanak menjauhi kawasan pengendalian. Jangan membiarkan kanak-kanak mengendalikan mesin.
- Matikan kuasa mesin, keluarkan kunci dan tunggu sehingga semua pergerakan berhenti sebelum anda meninggalkan ruang pengendali. Biarkan mesin menyejuk sebelum melaraskan, menservis, membersihkan atau menyimpan mesin.

Penggunaan atau penyelenggaraan yang tidak wajar pada mesin ini boleh menyebabkan kecederaan. Untuk mengurangkan kemungkinan berlakunya kecederaan, patuhi arahan keselamatan ini dan sentiasa berikan perhatian kepada simbol isyarat keselamatan ▲, yang bermaksud Perhatian, Amaran atau Bahaya—arahan keselamatan peribadi. Kegagalan untuk mematuhi arahan ini mungkin menyebabkan kecederaan diri atau kematian.

# Pelekat Keselamatan dan Arahkan



Pelekat dan arahan keselamatan mudah didapati oleh pengendali dan akan dinyatakan berhampiran bahagian yang mungkin mendatangkan bahaya. Gantikan pelekat yang rosak atau hilang.

**GREENMASTER 3250-D**  
**QUICK REFERENCE AID** SEE OPERATOR'S MANUAL

CHECK/SERVICE (daily)

- OIL LEVEL ENGINE
- OIL LEVEL HYDRAULIC TANK
- BRAKE FUNCTION
- INTERLOCK SYSTEM:
  - 4a. SEAT INTERLOCK
  - 4b. NEUTRAL SENSOR
  - 4c. MOW SENSOR
  - 4d. PARKING BRAKE INTERLOCK
- WATER SEPARATOR/FUEL FILTER
- FLUID SPECIFICATIONS / CHANGE INTERVALS
- AIR CLEANER
- RADIATOR SCREEN
- TIRE PRESSURE (4-12 psi front, 8-15 psi rear)
- BATTERY
- GREASE POINT (6)
- FUEL DIESEL #2
- WHEEL NUT TORQUE (70-90 FT-LBS)
- FAN/WATERMOTOR/WATER PUMP BELT
- COOLANT LEVEL

See operator's manual for initial change	FLUID TYPE	CAPACITY		CHANGE INTERVALS		FILTER PART NO.
		L	QT.	FLUID	FILTER	
A. ENGINE OIL	API/SAE 15W-40	3,7	3,9	100 hrs.	100 hrs.	115-8189
B. HYDRAULIC OIL*	SEE OPERATOR'S MANUAL	20,8	22	2000 hrs.	1000 hrs.	107-9531
C. AIR CLEANER					200 hrs.	108-3811
D. FUEL FILTER					500 hrs.	110-9049
E. FUEL TANK	NO. 2 DIESEL	22,7	24	Drain and flush, 2 years		
F. COOLANT	50% ETHYLENE GLYCOL/WATER MIX	3,2	3,4	Drain and flush, 2 years		

193276

139-2726

decal139-2726



93-8068

decal93-8068

1. Baca *Manual Pengendali* untuk arahan tentang mengunci dan membuka kunci lengan stereng.



93-6686

decal93-6686

1. Bendalir hidraulik
2. Baca *Manual Pengendali*.

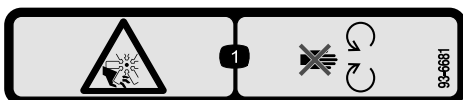

93-6681

decal93-6681

1. Bahaya pemotongan/pengeratan, kipas—jauhi bahagian yang bergerak.

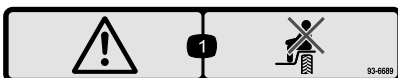

93-6689

decal93-6689

1. Amaran—jangan mengangkut penumpang.

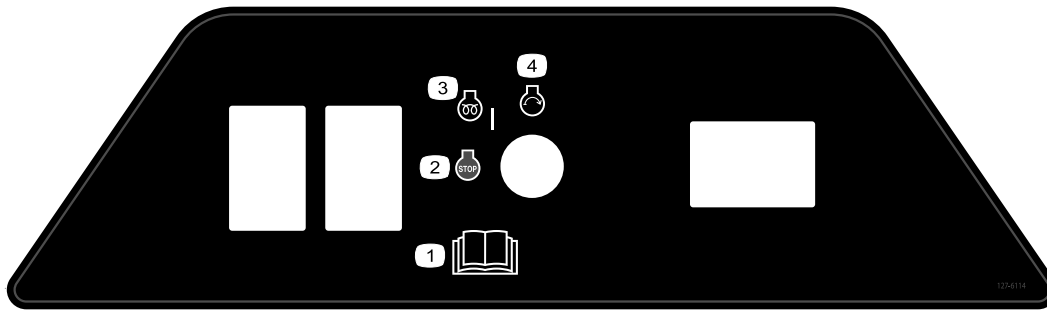

127-6114

decal127-6114

- |                                    |                   |
|------------------------------------|-------------------|
| 1. Baca <i>Manual Pengendali</i> . | 3. Enjin—prapanas |
| 2. Enjin—matikan                   | 4. Enjin—mula     |

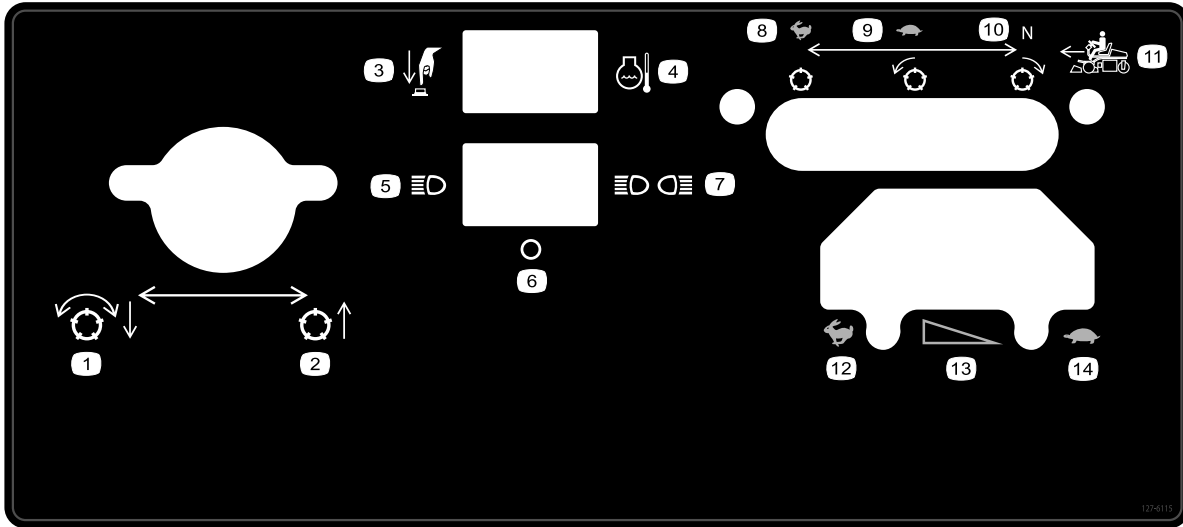

127-6115

decal127-6115

- |                                   |                            |                                |                                       |
|-----------------------------------|----------------------------|--------------------------------|---------------------------------------|
| 1. Turunkan dan gunakan gelendong | 5. Satu lampu              | 9. Perlahan, gelendong hadapan | 13. Perubahan kelajuan beransur-ansur |
| 2. Angkat unit pemotongan         | 6. Mati                    | 10. Neutral, gelendong undur   | 14. PERLAHAN                          |
| 3. Tekan butang                   | 7. Dua lampu               | 11. Pergerakan ke hadapan      |                                       |
| 4. Suhu bahan pendingin enjin     | 8. Pantas, gelendong pegun | 12. PANTAS                     |                                       |

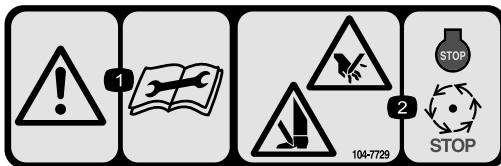

104-7729

decal104-7729

- |  |   |
|--|---|
| 1. Amaran—baca arahan sebelum menservis atau melaksanakan penyelenggaraan. | 2. Bahaya pemotongan/pengeratan; tangan atau kaki—matikan kuasa enjin dan tunggu sehingga bahagian bergerak untuk berhenti. |
|--|---|

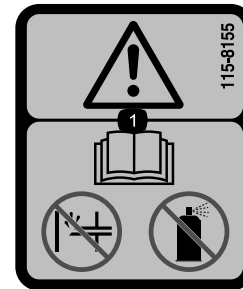

115-8155

decal115-8155

1. Amaran—baca *Manual Pengendali*, jangan tambah sedikit minyak atau gunakan bendalir permulaan.

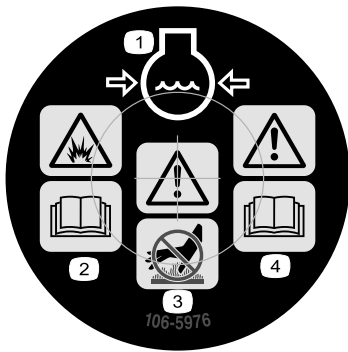

106-5976

decal106-5976

1. Bahan pendingin di bawah tekanan
2. Bahaya letupan—baca *Manual Pengendali*.
3. Amaran—jangan sentuh permukaan panas.
4. Amaran—baca *Manual Pengendali*.

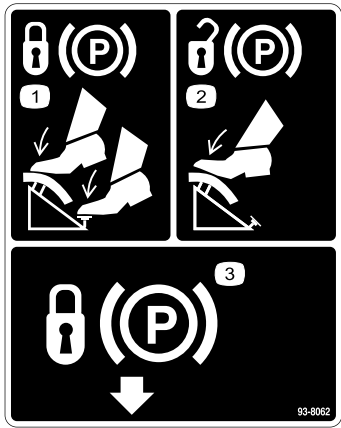

93-8062

decal93-8062

1. Untuk mengunci brek henti, tekan pedal brek dan kunci brek henti.
2. Untuk membuka kunci brek henti, tekan pedal brek.
3. Kunci brek henti

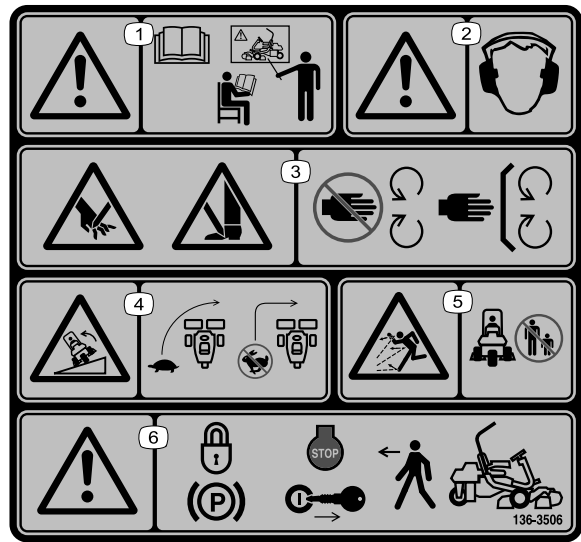

136-8506

decal136-8506

1. Amaran—baca *Manual Pengendali*; jangan kendalikan mesin ini melainkan jika anda terlatih.
2. Amaran—pakai pelindung pendengaran.
3. Bahaya pemotongan/pengeratan pada tangan atau kaki—jauhi bahagian yang bergerak; gunakan semua pelindung dan pengadang.
4. Bahaya terjongket—perlahankan mesin sebelum membuat belokan; jangan belok pada kelajuan tinggi.
5. Bahaya objek terpelanting—pastikan tiada orang lain yang berhampiran.
6. Amaran—gunakan brek henti, matikan kuasa enjin dan keluarkan kunci sebelum meninggalkan mesin.





GREENSMATER 3XXX							
1	2		3		4		5
	3.8 MPH 6.1 Km/h	5.0 MPH 8.0 Km/h	3.8 MPH 6.1 Km/h	5.0 MPH 8.0 Km/h	3.8 MPH 6.1 Km/h	5.0 MPH 8.0 Km/h	3.8 MPH 6.1 Km/h
0.062" / 1.6mm	N/R	N/R	9	N/R	9	N/R	9
0.094" / 2.4mm	N/R	N/R	9	N/R	9	N/R	9
0.125" / 3.2mm	N/R	N/R	9	N/R	9	N/R	9
0.156" / 4.0mm	N/R	N/R	9	N/R	9	N/R	N/R
0.188" / 4.8mm	N/R	N/R	9	N/R	7	N/R	N/R
0.218" / 5.5mm	N/R	N/R	9	N/R	6	N/R	N/R
0.250" / 6.4mm	7	N/R	6	7	5	7	N/R
0.312" / 7.9mm	6	N/R	5	6	4	6	N/R
0.375" / 9.5mm	6	7	4	5	4	5	N/R
0.438" / 11.1mm	6	6	4	5	3	4	N/R
0.500" / 12.7mm	5	6	3	4	N/R	N/R	N/R
0.625" / 15.9mm	4	5	3	3	N/R	N/R	N/R
0.750" / 19.0mm	3	4	3	3	N/R	N/R	N/R
0.875" / 22.2mm	3	4	N/R	3	N/R	N/R	N/R
1.000" / 25.4mm	3	3	N/R	N/R	N/R	N/R	N/R

115-8156

decal115-8156

- |                            |                             |                             |             |
|----------------------------|-----------------------------|-----------------------------|-------------|
| 1. Ketinggian gelendong    | 3. Unit pemotongan 8 bilah  | 5. Unit pemotongan 14 bilah | 7. Pantas   |
| 2. Unit pemotongan 5 bilah | 4. Unit pemotongan 11 bilah | 6. Kelajuan gelendong       | 8. Perlahan |

# Persediaan

## Alat ganti Lerai

Gunakan carta di bawah untuk mengesahkan bahawa semua alat ganti telah dihantar.

Prosedur	Perihal	Kuantiti	Gunakan
<b>1</b>	Tempat duduk Nat (5/16 inci)	1 4	Lekapkan tempat duduk pada dasar.
<b>2</b>	Tiada alat ganti diperlukan	–	Cas bateri.
<b>3</b>	Bar gulung Bolt (5/8 x 4-1/2 inci) Nat kunci (5/8 inci)	1 4 4	Pasangkan bar gulung.
<b>4</b>	Tiada alat ganti diperlukan	–	Kurangkan tekanan tayar.
<b>5</b>	Rangka pembawa Pegang Bolt (1/2 inci x 3-1/4 inci) Nat kunci (1/2 inci)	2 2 2 2	Lekapkan rangka pembawa hadapan.
<b>6</b>	Tiada alat ganti diperlukan	–	Laraskan penggelek rangka pembawa.
<b>7</b>	Tiada alat ganti diperlukan	–	Pasangkan penyejuk minyak (pilihan).
<b>8</b>	Cangkuk angkat ofset (Rujuk Manual Pengendali Unit Pemotongan untuk arahan pemasangan) Skru (dibekalkan bersama unit pemotongan) Bolt (#10 x 5/8 inci) Nat penjepit (#10) Unit pemotongan (dijual secara berasingan) Stad bebola (dibekalkan bersama unit pemotongan) Bakul rumput	3 6 1 1 3 6 3	Pasangkan unit pemotongan.
<b>9</b>	Tiada alat ganti diperlukan	–	Tandakan bakul rumput luar.
<b>10</b>	Tiada alat ganti diperlukan	–	Laraskan ketinggian angkut.
<b>11</b>	Kit Berat Belakang (No. Bahagian 100-6442 atau No. Bahagian 99-1645; beli secara berasingan) Kalsium klorida (beli secara berasingan)	1 18kg (40lb)	Tambahkan balast belakang.
<b>12</b>	Kit Pelindung CE (No. Bahagian 04441; beli secara berasingan)	1	Pasangkan Kit Pelindung CE.
<b>13</b>	Pelekat amaran (No. Bahagian 136-8505) Pelekat tanda CE Pelekat tahun pengeluaran CE	1 1 1	Pasangkan pelekat CE (jika diperlukan).
<b>14</b>	Tiada alat ganti diperlukan	–	Kendalikan permulaan brek.

**Perhatian:** Kancing lekapan untuk unit pemotongan Greensmaster 3250-D disertakan bersama unit pemotongan.

# 1

## Melepapkan Tempat Duduk

Alat ganti yang diperlukan untuk prosedur ini:

1	Tempat duduk
4	Nat (5/16 inci)

### Prosedur

**Perhatian:** Lekapkan luncur tempat duduk di set lubang lekapan hadapan untuk mendapatkan tambahan 7.6cm (3 inci) pada pelarasan ke hadapan, atau di lubang lekapan belakang untuk tambahan 7.6cm (3 inci) pada pelarasan ke belakang.

1. Tanggalkan nat kunci yang menetapkan luncur tempat duduk pada pengikat asas penghantaran. Buang nat kunci.
2. Sambungkan abah-abah wayar pada suis tempat duduk.
3. Tetapkan luncur tempat duduk pada sokongan tempat duduk menggunakan nat kunci (5/16 inci) yang dibekalkan di dalam bahagian yang belum dipasang ([Rajah 3](#)).

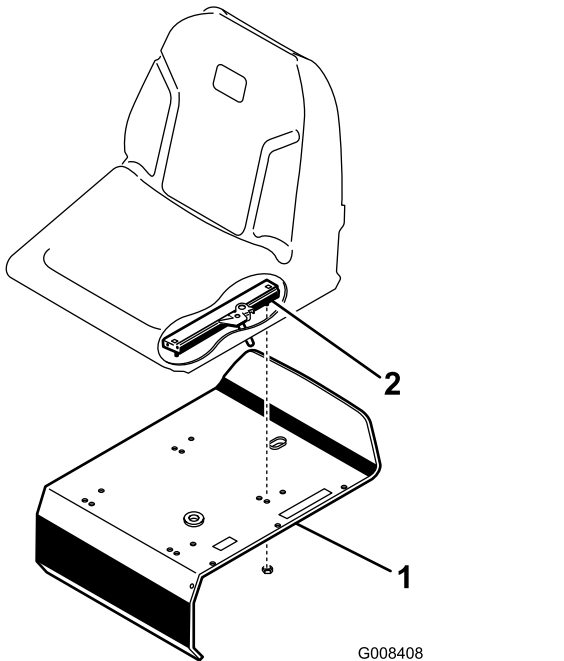

**Rajah 3**

1. Sokongan tempat duduk
2. Luncur tempat duduk

# 2

## Mengecas Bateri

Tiada Alat Ganti Diperlukan

### Prosedur

Cas bateri; rujuk [Mengecas Bateri \(halaman 40\)](#).

# 3

## Memasangkan Bar Gulung

Alat ganti yang diperlukan untuk prosedur ini:

1	Bar gulung
4	Bolt ( $\frac{5}{8}$ x 4- $\frac{1}{2}$ inci)
4	Nat kunci ( $\frac{5}{8}$ inci)

### Prosedur

1. Letakkan bar gulung agar bahagian atas tiub melengkung ke arah bahagian hadapan mesin ([Rajah 4](#)).

yang bersesuaian sebelum memulakan mesin. Rujuk [Memeriksa Tekanan Tayar \(halaman 42\)](#).

# 5

## Melekapkan Rangka Pembawa Hadapan

Alat ganti yang diperlukan untuk prosedur ini:

2	Rangka pembawa
2	Peregang
2	Bolt ( $\frac{1}{2}$ inci x $3\frac{1}{4}$ inci)
2	Nat kunci ( $\frac{1}{2}$ inci)

### Prosedur

1. Lekapkan pemasangan rangka pembawa pada setiap pangsi menggunakan peregang, bolt ( $\frac{1}{2}$  x  $3\frac{1}{4}$  inci) dan nat kunci ( $\frac{1}{2}$  inci); rujuk [Rajah 5](#). Tork kepada 91 113N·m (6783 kaki-lb).

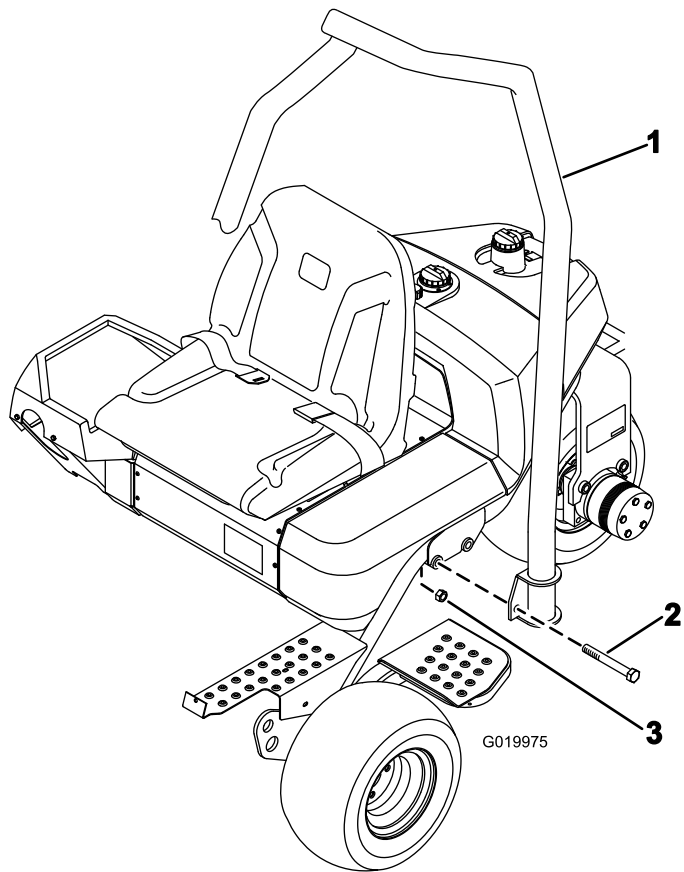

Rajah 4

g019975

1. Bar gulung
2. Bolt ( $\frac{5}{8}$  x  $4\frac{1}{2}$  inci)
3. Nat kunci ( $\frac{5}{8}$  inci)

2. Turunkan bar gulung ke atas rangka, menjajarkannya dengan lubang lekapan ([Rajah 4](#)).
3. Pasangkan setiap sisi bar gulung pada rangka menggunakan 2 bolt ( $\frac{5}{8}$  x  $4\frac{1}{2}$  inci) dan nat kunci seperti yang ditunjukkan dalam [Rajah 4](#).
4. Tork kancing kepada 183 223N·m (135 165 kaki-lb).

# 4

## Mengurangkan Tekanan Tayar

Tiada Alat Ganti Diperlukan

### Prosedur

Tayar diisi angin berlebihan di kilang untuk tujuan penghantaran. Kurangkan tekanan kepada paras

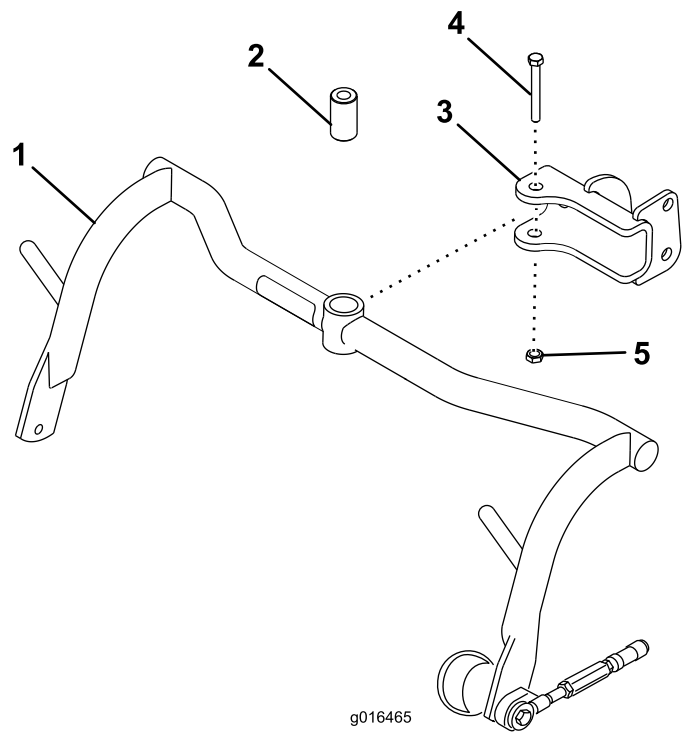

Rajah 5

g016465

1. Rangka pembawa
2. Peregang
3. Pangsi
4. Bolt ( $\frac{1}{2}$  x  $3\frac{1}{4}$  inci)
5. Nat kunci ( $\frac{1}{2}$  inci)

2. Lincirkan sesendal di dalam setiap rangka pembawa menggunakan gris litium No. 2.

# 6

## Melaraskan Penggelek Rangka Pembawa

Tiada Alat Ganti Diperlukan

### Prosedur

1. Letakkan mesin di permukaan yang rata dan turunkan rangka pembawa unit pemotongan ke atas lantai.
2. Sahkan bahawa terdapat 13mm (½ inci) ruang lega di antara penggelek rangka pembawa dan lantai.
3. Pastikan penggelek rangka pembawa searas dengan tanah. Jika tidak searas, masukkan alatan panjang ke dalam hujung rangka pembawa dan kenakan tekanan sehingga penggelek searas.
4. Jika anda perlu melaraskan ruang lega, longgarkan nat penjepit pada skru henti rangka pembawa (Rajah 6) dan putarkan skru ke atas atau ke bawah untuk mengangkat atau menurunkan rangka pembawa. Ketatkan nat penjepit untuk menetapkan pelarasan.

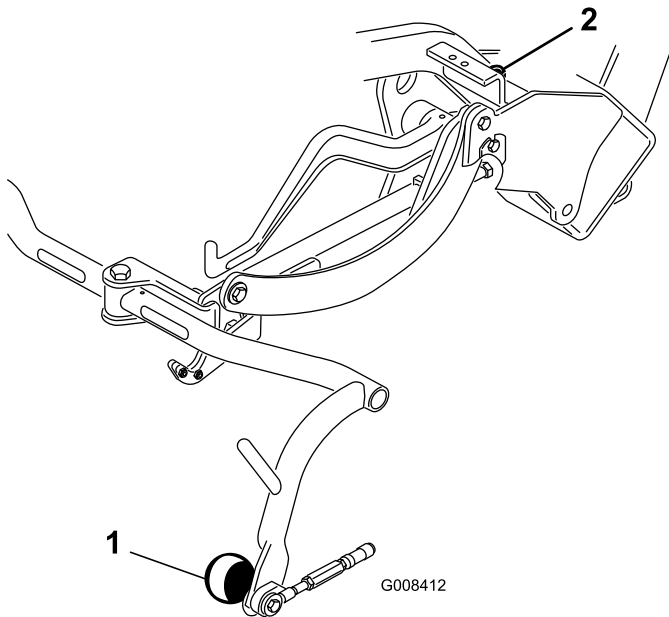

Rajah 6

1. Penggelek rangka pembawa
2. Skru henti rangka pembawa

# 7

## Memasangkan Penyejuk Minyak

### Pilihan

Tiada Alat Ganti Diperlukan

### Prosedur

Jika anda mengendalikan mesin di tempat dengan suhu ambien pada julat 20-49°C (70-120°F) atau jika anda menggunakan mesin untuk penggunaan tugas berat (memotong di kawasan lain selain kawasan rumput seperti lintasan kecil atau pemotongan menegak), pasang Kit Penyejuk Minyak Hidraulik (No. Bahagian 104-7701) pada mesin.

# 8

## Memasangkan Unit Pemotongan

Alat ganti yang diperlukan untuk prosedur ini:

3	Cangkuk angkat ofset (Rujuk <i>Manual Pengendali Unit Pemotongan</i> untuk arahan pemasangan)
6	Skru (dibekalkan bersama unit pemotongan)
1	Bolt (#10 x 5/8 inci)
1	Nat penjepit (#10)
3	Unit pemotongan (dijual secara berasingan)
6	Stad bebola (dibekalkan bersama unit pemotongan)
3	Bakul rumput

### Prosedur

**Perhatian:** Semasa mengasah, menetapkan ketinggian pemotongan atau melaksanakan prosedur penyelenggaraan lain pada unit pemotongan, simpan motor gelendong unit pemotongan di dalam tiub sokongan untuk mengelakkan kerosakan pada hos.

**Penting:** Jangan angkat ampaian kepada kedudukan angkut apabila motor gelendong

berada dalam pemegang dalam rangka mesin.  
Kerosakan pada motor atau hos boleh berlaku.

1. Keluarkan unit pemotongan dari karton. Pasangkan dan laraskan seperti yang diarahkan dalam *Manual Pengendali* unit pemotongan.
2. Masukkan unit pemotongan di bawah rangka tarik sambil mencangkukkan gegelang angkat pada lengan angkat.
3. Masukkan sarung kembali pada setiap penerima penyambung bebola dan cangkukkan penerima pada stad bebola unit pemotongan ([Rajah 7](#)).

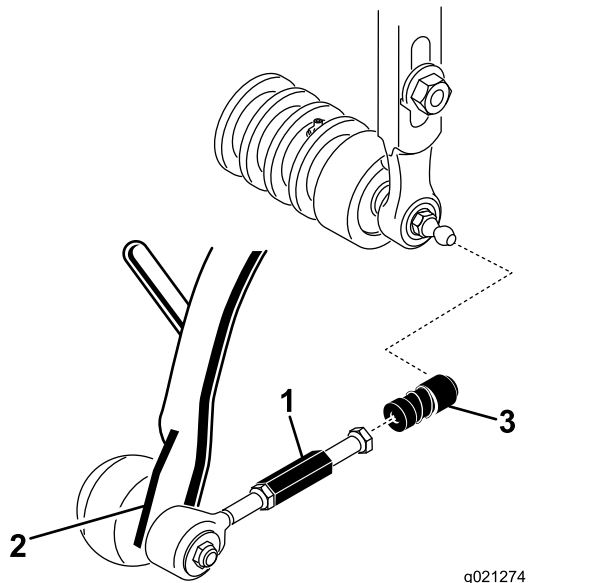

Rajah 7

1. Sambungan pautan tarik
2. Lengan tarik
3. Penerima sambungan bebola

4. Lekapkan bakul pada rangka pembawa.
5. Laraskan pautan tarik sehingga terdapat 23mm (1/16 1/8 inci) ruang lega di antara bibir bakul dengan bilah gelendong. Pastikan bibir bakul sama jarak dari bilah gelendong di sepanjangnya merentas bilah gelendong.
6. Jajarkan soket di dalam sambungan bebola agar bahagian soket yang terbuka dipusatkan ke arah stad bebola. Ketatkan nat penjepit untuk menetapkan kedudukan soket.
7. Pastikan terdapat kira-kira 13mm (1/2 inci) ulir terdedah pada setiap bolt lekapan motor pacuan gelendong ([Rajah 8](#)).

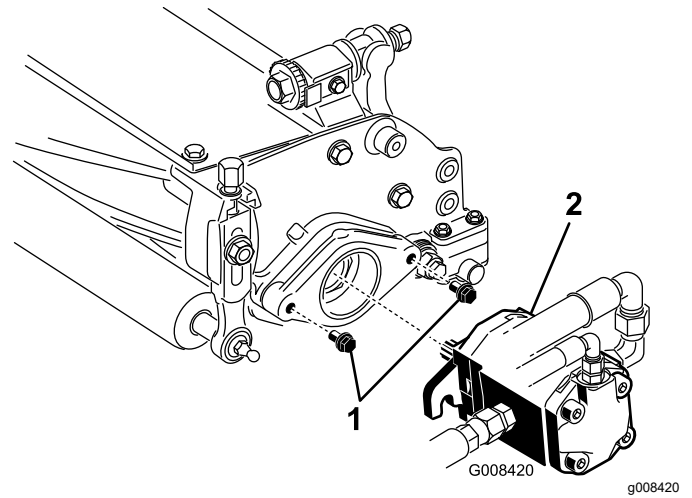

Rajah 8

1. Bolt lekapan
2. Motor pacuan

8. Sapukan gris bersih pada aci gelugur motor dan pasang motor dengan memutar motor mengikut arah jam agar bibir motor menembusi stad. Putarkan motor melawan arah jam sehingga bibir mengelilingi stad ([Rajah 8](#)).
9. Ketatkan bolt lekapan ([Rajah 8](#)).

## 9

### Menandakan Bakul Rumput Luar

Tiada Alat Ganti Diperlukan

#### Prosedur

Untuk membantu dalam menjajarkan mesin untuk laluan pemotongan berturutan, lakukan prosedur berikut pada bakul unit pemotongan No. 2 dan No. 3:

1. Ukur jarak kira-kira 12.7cm (5 inci) dari sisi luar setiap bakul.
2. Sama ada letakkan jaluran pita putih atau lukis satu garisan pada setiap bakul yang selari dengan sisi luar setiap bakul ([Rajah 9](#)).

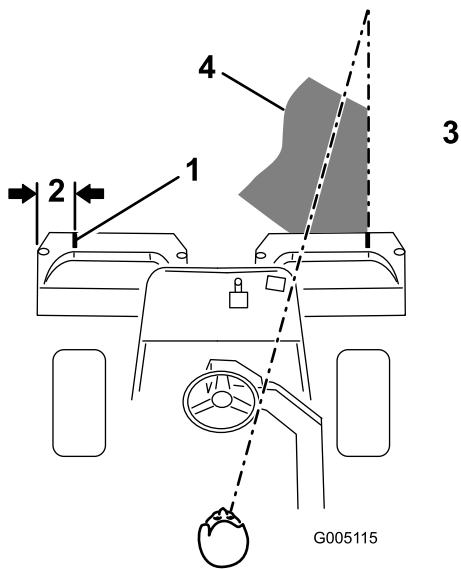

**Rajah 9**

g005115

1. Jalur penjajaran
2. Kira-kira 12.7cm (5 inci)
3. Potong rumput di bahagian kanan
4. Kekalkan bintang fokus 1.83m (6 10 kaki) di hadapan mesin.

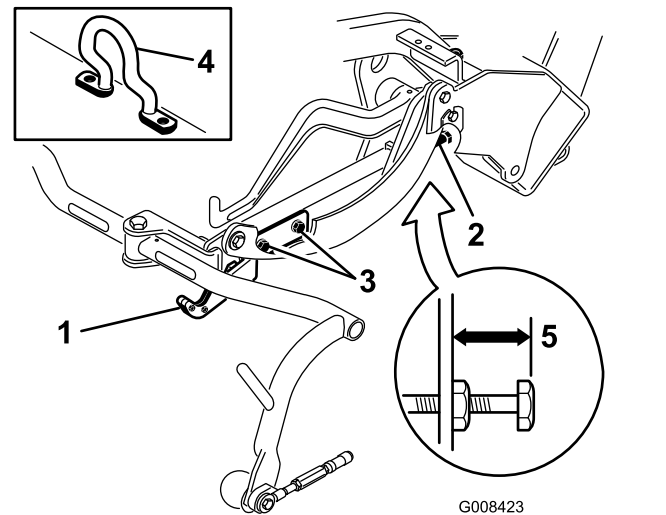

**Rajah 10**

g008423

1. Plat angkat
2. Skru pelarasan
3. Skru lekapan plat angkat
4. Cangkuk angkat offset
5. 25mm (1 inci)

3. Pada unit pemotongan yang dilengkapi pautan rantai atau cangkuk angkat lurus (sisipan [Rajah 11](#) dan [Rajah 12](#)), sahkan bahawa jarak dari bahagian atas skru pelarasan rangka pembawa ke bahagian belakang rangka pembawa ialah 22mm ( $\frac{7}{8}$  inci). Jika jarak bukan 22mm ( $\frac{7}{8}$  inci), teruskan ke langkah 4. Jika unit pemotongan dilengkapi pautan angkat offset ([Rajah 10](#)), teruskan ke langkah seterusnya.

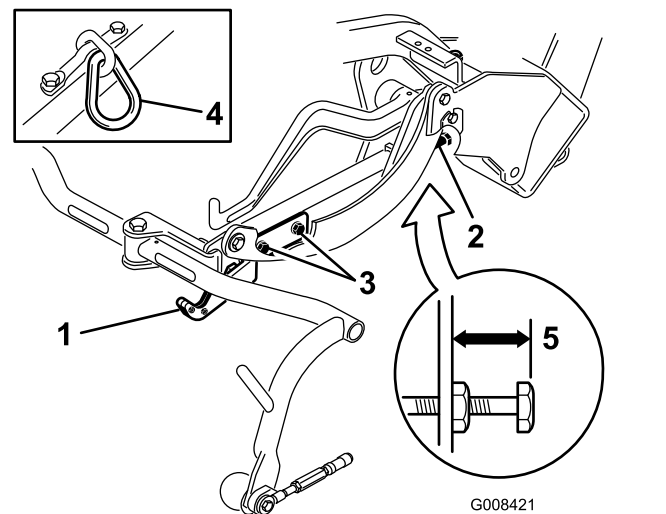

**Rajah 11**

g008421

1. Plat angkat
2. Skru pelarasan
3. Skru lekapan plat angkat
4. Pautan rantai
5. 22mm ( $\frac{7}{8}$  inci)

# 10

## Melaraskan Ketinggian Angkut

Tiada Alat Ganti Diperlukan

### Prosedur

Periksa ketinggian angkut ([Rajah 11](#) dan [Rajah 12](#)) dan laraskan sebagaimana diperlukan.

1. Letakkan mesin di permukaan yang rata.
2. Pada unit pemotongan yang dilengkapi cangkuk angkat offset (sisipan [Rajah 10](#)), sahkan bahawa jarak dari bahagian atas skru pelarasan rangka pembawa ke bahagian belakang rangka pembawa ialah 25mm (1 inci). Jika jarak bukan 25mm (1 inci), teruskan ke langkah 4.

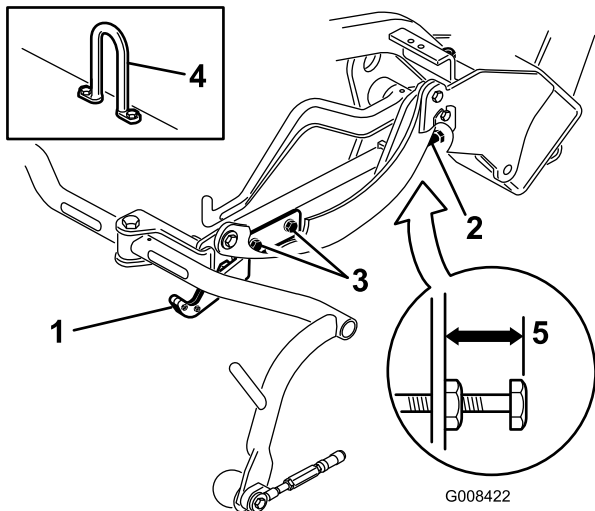

Rajah 12

1. Plat angkut
2. Skru pelarasan
3. Skru lekapan plat angkut
4. Cangkuk pautan
5. 22mm (7/8 inci)

4. Longgarkan skru lekapan plat angkut (Rajah 11, Rajah 12, dan Rajah 10).

5. Angkat unit pemotongan sehingga kedudukan angkut.

**Penting:** Jangan angkat ampaian kepada kedudukan angkut apabila motor gelendong berada di dalam pemegang rangka mesin. Kerosakan pada motor atau hos boleh berlaku.

6. Pastikan ketinggian dari tanah bagi setiap rangka pembawa adalah sama. Jika ketinggian adalah sama, teruskan ke langkah 8.

7. Jika ketinggian rangka pembawa tidak sama, longgarkan nat penjepit pada skru pelarasan rangka pembawa (Rajah 10, Rajah 11 dan Rajah 12). Putarkan skru ke arah luar untuk menaikkan dan ke dalam untuk menurunkan. Ketatkan nat penjepit selepas anda mencapai ketinggian yang betul.

8. Putarkan plat angkut sehingga ia mengunci rangka tarik. Ketatkan skru.

# 11

## Melaraskan Balast Belakang

Alat ganti yang diperlukan untuk prosedur ini:

1	Kit Berat Belakang (No. Bahagian 100-6442 atau No. Bahagian 99-1645; beli secara berasingan)
18kg (40lb)	Kalsium klorida (beli secara berasingan)

## Prosedur

Mesin ini mematuhi EN ISO 5395 dan ANSI B71.4-2017 apabila ia dilengkapi dengan salah satu kit berikut:

- Kit Berat Belakang (No. Bahagian 100-6442) dan 18kg (40lb) balast kalsium klorida ditambahkan pada roda belakang
- Kit Berat Belakang (No. Bahagian 99-1645) dan 18kg (40lb) kalsium klorida (jika Kit Pacuan 3 Roda dipasangkan pada mesin)

**Penting:** Jika tayar yang diisi kalsium klorida pancit, alih keluar mesin dari kawasan tanah rumput dengan secepat mungkin. Untuk mengelakkan kerosakan yang mungkin berlaku di tanah rumput, segera rendamkan kawasan yang terjejas dengan air.

# 12

## Memasangkan Kit Pelindung CE

Alat ganti yang diperlukan untuk prosedur ini:

1	Kit Pelindung CE (No. Bahagian 04441; beli secara berasingan)
---	---

## Prosedur

Pasangkan Kit Pelindung CE (No. Bahagian 04441); rujuk *Arahan Pemasangankit*.

Mesin ini mematuhi EN ISO 5395:2013 apabila dilengkapi dengan kit pelindung.



# 13

## Memasang Pelekat CE

Alat ganti yang diperlukan untuk prosedur ini:

1	Pelekat amaran (No. Bahagian 136-8505)
1	Pelekat tanda CE
1	Pelekat tahun pengeluaran CE

### Prosedur

Jika anda menggunakan mesin ini di negara yang mematuhi standard CE, laksanakan langkah berikut selepas anda memasang kit berat dan kit pelindung pada mesin:

- Tampalkan pelekat amaran CE (No. Bahagian 136-8505) di atas pelekat amaran yang sedia ada (No. Bahagian 136-8506); rujuk [Rajah 13](#).

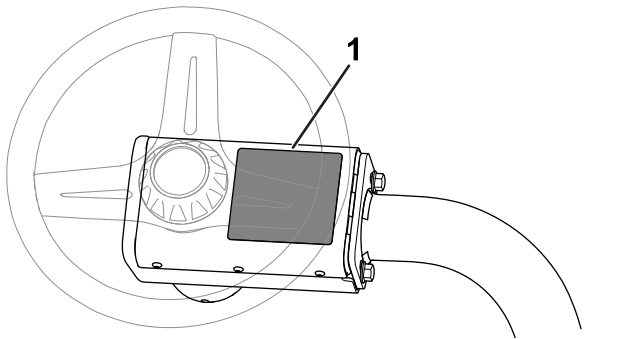

Rajah 13

1. Pelekat amaran (No. Bahagian 136-8506)—tampalkan pelekat amaran CE (No. Bahagian 136-8505) di sini.

- Tampalkan pelekat tanda CE di sebelah plat siri ([Rajah 14](#)).

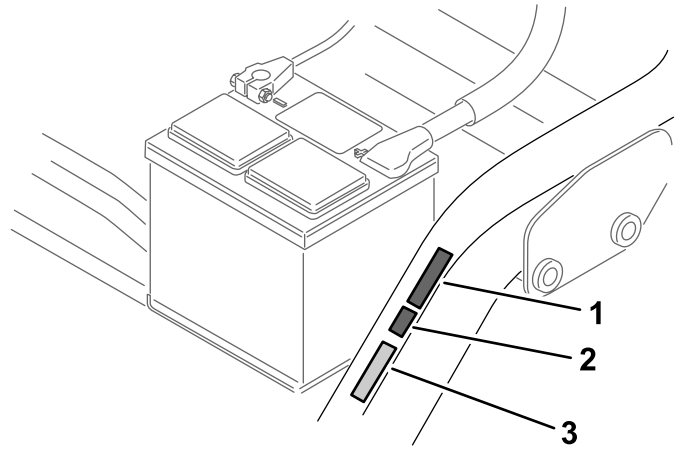

Rajah 14

1. Pelekat tahun pengeluaran CE
2. Pelekat tanda CE
3. Plat siri

- Tampalkan pelekat tahun pengeluaran CE di sebelah pelekat tanda CE ([Rajah 14](#)).

# 14

## Mengendalikan Permulaan Brek

Tiada Alat Ganti Diperlukan

### Prosedur

Kendalikan permulaan brek; rujuk [Mengendalikan Permulaan Brek \(halaman 45\)](#).

# Gambaran Keseluruhan Produk Kawalan

## Pedal Cengkaman

Pedal cengkaman (Rajah 15) mempunyai 3 fungsi: untuk menggerakkan mesin ke hadapan, untuk mengundurkan mesin dan untuk menghentikan mesin. Tekan bahagian atas pedal untuk bergerak ke hadapan dan bahagian bawah pedal untuk mengundurkan atau membantu dalam menghentikan mesin ketika bergerak ke hadapan. Juga, membolehkan pedal bergerak kepada kedudukan NEUTRAL untuk menghentikan mesin. Jangan letakkan tumit kaki anda pada kedudukan undur ketika mengendalikan mesin ke hadapan (Rajah 16).

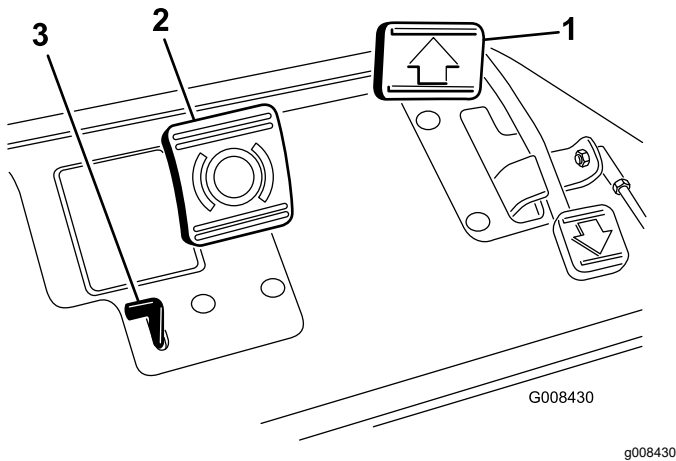

Rajah 15

1. Pedal cengkaman
2. Pedal brek
3. Tab brek henti



Rajah 16

## Pedal Brek

Tekan pedal brek (Rajah 15) untuk menghentikan mesin dengan menggerakkan brek roda hadapan.

## Tab Brek Henti

Untuk menetapkan brek henti, tekan pedal brek, kemudian tekan tab brek henti (Rajah 15) untuk menggunakan brek. Lepaskan tab dengan menekan pedal brek. Gunakan brek henti sebelum anda meninggalkan mesin.

## Kawalan Pendikit

Kawalan pendikit (Rajah 17) membolehkan anda mengawal kelajuan enjin. Mengalihkkan kawalan pendikit kepada kedudukan PANTAS akan meningkatkan kelajuan enjin; mengalihkkan kawalan pendikit kepada PERLAHAN akan mengurangkan rpm enjin. Kelajuan di bumi adalah seperti berikut:

- Kelajuan memotong ke hadapan 3.28km/j (25bsj)
- Kelajuan angkut maksimum 14.1km/j (8.8bsj)
- Kelajuan undur 4.0km/j (2.5bsj)

**Perhatian:** Anda tidak boleh mematikan kuasa enjin menggunakan kawalan pendikit.

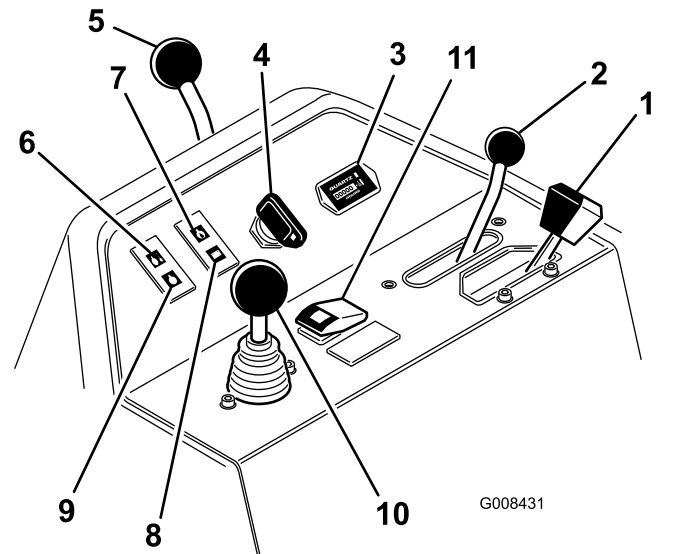

Rajah 17

1. Kawalan pendikit
2. Tuil kawalan fungsian
3. Meter jam
4. Suis pencucuhan
5. Tuil penguncian lengan stereng
6. Lampu suhu air
7. Lampu tekanan minyak enjin
8. Lampu amaran bateri
9. Lampu penunjuk palam bara
10. Kawalan angkat/turun pemotongan
11. Butang pengatasan suhu tinggi

## Tuil Kawalan Fungsian

Tuil kawalan fungsian (Rajah 17) memberikan 2 pemilihan cengkaman serta kedudukan NEUTRAL.

Anda boleh menukar daripada potong kepada angkut atau angkut kepada potong (bukan kepada neutral) ketika mesin sedang bergerak; kerosakan tidak akan berlaku.

- Kedudukan BELAKANG—kedudukan neutral; guna ketika menindih kembali gelendong
- Kedudukan TENGAH—gunakan ketika memotong rumput
- Kedudukan HADAPAN—gunakan ketika memandu mesin di antara tapak kerja

## Meter Jam

Meter jam (Rajah 17) menunjukkan jumlah jam mesin dikendalikan. Meter mula berfungsi apabila anda memutar kunci kepada kedudukan HIDUP.

## Suis Pencucuhan

Masukkan kunci ke dalam suis (Rajah 17) dan putar mengikut arah jam kepada kedudukan MULA untuk memulakan enjin. Lepaskan kunci sebaik sahaja enjin bermula; kunci bergerak kepada kedudukan HIDUP. Putarkan kunci melawan arah jam kepada kedudukan HENTI untuk mematikan kuasa enjin.

## Tuil Penguncian Lengan Stereng

Putarkan tuil (Rajah 17) ke belakang untuk melonggarkan pelarasan, angkat atau turunkan lengan stereng untuk keselesaan anda, kemudian putarkan tuil ke hadapan untuk mengetatkan pelarasan.

## Lampu Suhu Air

Lampu (Rajah 17) akan bernyala dan enjin dimatikan secara automatik apabila suhu bahan pendingin enjin terlalu tinggi.

## Lampu Tekanan Minyak Enjin

Lampu (Rajah 17) akan bernyala jika tekanan minyak enjin kurang daripada paras yang selamat.

## Lampu Amaran Bateri

Lampu (Rajah 17) akan bernyala jika cas bateri adalah rendah.

## Lampu Penunjuk Palam Bara

Apabila lampu penunjuk palam bara (Rajah 17) bernyala, ini menunjukkan bahawa palam bara dihidupkan.

**Perhatian:** Lampu penunjuk palam bara mungkin bernyala untuk seketika selepas enjin dimulakan; ini adalah normal.

## Kawalan Angkat/Turun Pemotongan

Pengalihan kawalan (Rajah 17) ke hadapan sewaktu pengendalian pemotongan akan menurunkan unit pemotongan dan memulakan gelendong. Tarik balik kawalan untuk menghentikan gelendong dan mengangkat unit pemotongan. Untuk menghentikan gelendong tanpa mengangkat unit pemotongan, tarik balik kawalan untuk seketika dan lepaskannya. Mulakan gelendong dengan mengalihkan kawalan ke hadapan.

## Butang Pengawasan Suhu Tinggi

Jika enjin dimatikan kuasa kerana terlampau panas, tekan butang pengawasan (Rajah 17) dan tahan sehingga anda boleh mengalihkan mesin ke tempat yang selamat dan dibiarkan untuk menyejuk.

**Perhatian:** Semasa menggunakan butang pengawasan, anda perlu menekan dan menahan butang secara berterusan agar mesin dapat dikendalikan. Jangan gunakan butang tersebut untuk tempoh masa yang berlanjutan.

## Tuil Penindihan Kembali

Gunakan tuil penindihan kembali (Rajah 18) dengan tuil kawalan angkat/turun pemotongan dan kawalan kelajuan gelendong untuk menindih kembali gelendong.

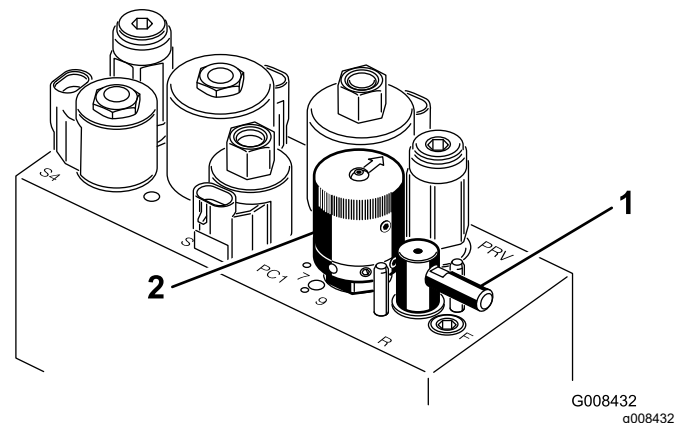

Rajah 18

1. Tuil penindihan kembali
2. Kawalan kelajuan gelendong

## Kawalan Kelajuan Gelendong

Gunakan kawalan kelajuan gelendong (Rajah 18) untuk melaraskan kelajuan gelendong.

## Tuil Pelarasan Tempat Duduk

Tuil pelarasan tempat duduk di bahagian kiri tempat duduk (**Rajah 19**) membolehkan pelarasan tempat duduk sebanyak 18cm (7 inci) ke hadapan dan ke belakang.

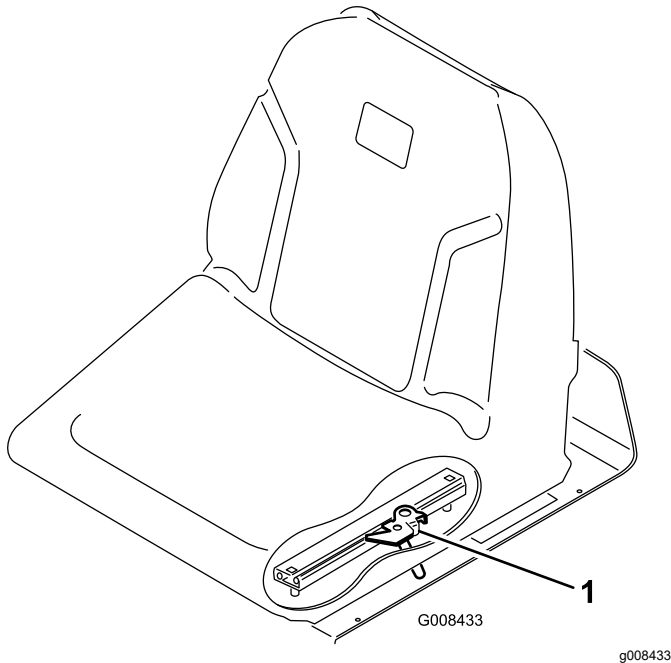

**Rajah 19**

1. Tuil pelarasan tempat duduk

## Injap Tutup Bahan Api

Tutup injap tutup bahan api (**Rajah 20**) yang terdapat di bawah tangki bahan api apabila menyimpan atau mengangkut mesin di atas treler atau trak.

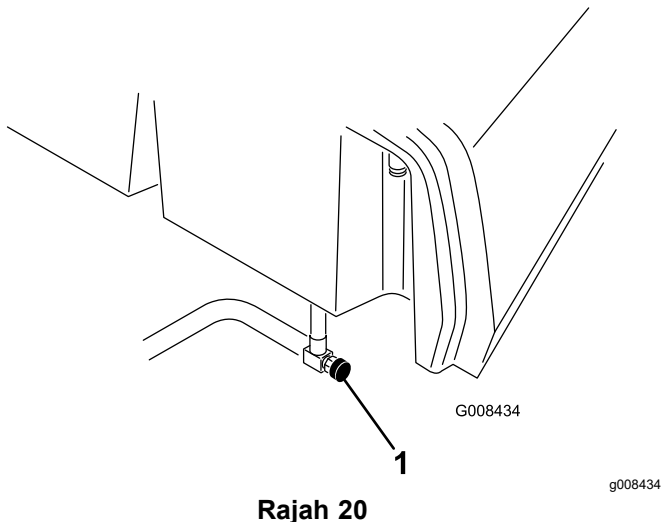

**Rajah 20**

1. Injap tutup bahan api (di bawah tangki bahan api)

## Spesifikasi

**Perhatian:** Spesifikasi dan reka bentuk tertakluk pada perubahan tanpa diberikan notis.

Lebar pemotongan	150cm (59 inci)
Bunga tayar	128cm (50.5 inci)
Dasar roda	123cm (48.6 inci)
Panjang keseluruhan (disertakan bakul)	238cm (93.9 inci)
Lebar keseluruhan	173 cm (68 inci)
Ketinggian keseluruhan	197cm (77.5 inci)
Tetapan kelajuan enjin	Melahu Tinggi: 2,710 ± 50rpm Melahu Rendah: 1,500 ± 50rpm
Berat bersih dengan gelendong 11 bilah	680kg (1,500lb)

## Alat Tambahan/Aksesori

Pelbagai alat tambahan dan aksesori yang diluluskan oleh Toro sedia untuk digunakan dengan mesin untuk mempertingkatkan dan mengembangkan keupayaan mesin. Hubungi Penjual Servis Dibenarkan anda atau pengedar Toro yang sah atau pergi ke [www.Toro.com](http://www.Toro.com) untuk mendapatkan senarai bagi semua alat tambahan dan aksesori yang diluluskan.

Untuk memastikan prestasi optimum dan pengesahan keselamatan yang berterusan bagi mesin, hanya gunakan alat ganti dan aksesori Toro yang asli. Alat ganti dan aksesori yang dibuat oleh pengilang lain mungkin berbahaya dan penggunaan sedemikian akan membatalkan waranti produk.

# Pengendalian

**Perhatian:** Tentukan sisi kiri dan kanan mesin dari kedudukan pengendalian yang biasa.

## Sebelum Pengendalian

## Keselamatan Sebelum Pengendalian

### Keselamatan Am

- Jangan membiarkan kanak-kanak atau orang yang tidak terlatih untuk mengendalikan atau menservis mesin. Peraturan setempat mungkin menghadkan umur pengendali. Pemilik bertanggungjawab untuk melatih semua pengendali dan mekanik.
- Biasakan diri dengan pengendalian yang selamat pada kelengkapan, kawalan pengendali dan tanda keselamatan.
- Gunakan brek henti, matikan kuasa mesin, keluarkan kunci dan tunggu sehingga semua pergerakan berhenti sebelum anda meninggalkan ruang pengendali. Biarkan mesin menyejuk sebelum melaraskan, menservis, membersihkan atau menyimpan mesin.
- Ketahui cara menghentikan mesin dan mematikan kuasa mesin dengan segera.
- Periksa bahawa kawalan pengawasan pengendali, suis keselamatan, dan peranti perlindungan keselamatan dipasangkan dan berfungsi dengan sebetulnya. Jangan kendalikan mesin melainkan jika mesin berfungsi dengan betul.
- Sebelum memotong, sentiasa periksa mesin untuk memastikan unit pemotongan dalam keadaan berfungsi yang baik.
- Periksa kawasan yang anda akan menggunakan mesin dan alihkan semua objek yang mungkin terpelanting dari mesin.

### Keselamatan Bahan Api

- Berhati-hati ketika mengendalikan bahan api. Bahan api mudah terbakar dan wap bahan api mudah meletup.
- Padamkan semua rokok, cerut, paip dan sumber nyalaan yang lain.
- Hanya gunakan bekas bahan api yang diluluskan.
- Jangan menanggalkan penutup bahan api atau isi tangki bahan api ketika enjin dihidupkan atau panas.

- Jangan menambahkan atau salirkan bahan api di tempat yang tertutup.
- Jangan menyimpan mesin atau bekas bahan api di tempat yang berhampiran nyalaan, percikan atau api pandu seperti pada pemanas air atau perkakas lain.
- Jika anda tertumpah bahan api, jangan mencuba menghidupkan enjin; elakkan penghasilan sebarang sumber nyalaan sehingga wap bahan api lesap.

## Mengisi Tangki Bahan Api

- **Kapasiti tangki bahan api:** 22.7L (6 gelen A.S.)
  - **Bahan Api Yang Disyorkan:**
    - Untuk mencapai hasil terbaik, hanya gunakan bahan api diesel atau bahan api biodiesel yang bersih dan segar dengan kandungan sulfur yang rendah (<500 ppm) atau ultra rendah (<15 ppm). Pengadaran setana minimum seharusnya 40. Beli bahan api dalam kuantiti yang boleh digunakan dalam tempoh 180 hari untuk memastikan kesegaran bahan api.
    - Gunakan bahan api diesel gred musim panas (No. 2-D) pada suhu melebihi -7°C (20°F) dan gred musim sejuk (No. 1-D atau campuran No. 1-D/2-D) di bawah suhu tersebut. Penggunaan bahan api gred musim sejuk pada suhu lebih rendah akan memberikan titik nyala lebih rendah dan ciri aliran sejuk yang akan memudahkan enjin dimulakan dan mengurangkan penyumbatan penuras bahan api.
- Perhatian:** Penggunaan bahan api gred musim panas melebihi -7°C (20°F) akan menyumbang kepada hayat pam bahan api yang lebih panjang dan kuasa yang meningkat berbanding dengan bahan api gred musim sejuk.
- Mesin ini juga boleh menggunakan bahan api campuran biodiesel yang sehingga B20 (20% biodiesel, 80% petrodiesel). Bahagian petrodiesel seharusnya mengandungi sulfur yang rendah atau ultra rendah. Ikuti langkah berjaga-jaga berikut:
    - ◇ Bahagian biodiesel dalam bahan api mestilah mencapai spesifikasi ASTM D6751 atau EN14214.
    - ◇ Kandungan bahan api campuran seharusnya mencapai ASTM D975 atau EN590.
    - ◇ Permukaan bercat mungkin dirosakkan oleh campuran biodiesel.

- ◇ Gunakan B5 (kandungan biodiesel 5%) atau campuran yang kurang lagi dalam cuaca sejuk.
  - ◇ Pantau pengedap, hos dan gasket yang menyentuh bahan api kerana item ini mungkin mendegradasi melalui masa.
  - ◇ Penyumbatan penuras bahan api mungkin dijangka untuk suatu tempoh masa selepas menukar kepada campuran biodiesel.
  - ◇ Hubungi penjual anda jika anda ingin mendapatkan maklumat lanjut tentang biodiesel.
1. Bersihkan di sekeliling penutup tangki bahan api dan tanggalkannya ([Rajah 21](#)).

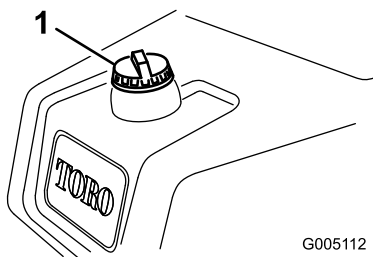

**Rajah 21**

1. Penutup tangki bahan api
- 
2. Isi tangki sehingga paras mencapai 613mm (¼½ inci) di bawah bahagian bawah leher pengisi.

**Penting:** Jangan terlebih isi.

3. Pasangkan penutup.
4. Lapkan bahan api yang mungkin telah tertumpah.

## Melakukan Penyelenggaraan Harian

**Selang Servis:** Sebelum setiap penggunaan atau setiap hari

Sebelum memulakan mesin pada setiap hari, laksanakan prosedur berikut:

- Periksa paras minyak enjin—rujuk [Memeriksa Minyak Enjin \(halaman 35\)](#).
- Salirkan air dari penuras bahan api—rujuk [Menyalirkan Air dari Penuras Bahan Api \(halaman 37\)](#).
- Periksa sistem penyejukan—rujuk [Penyelenggaraan Sistem Penyejukan \(halaman 44\)](#).
- Periksa tekanan tayar—rujuk [Memeriksa Tekanan Tayar \(halaman 42\)](#).

- Periksa paras bendalir hidraulik—rujuk [Memeriksa Paras Bendalir Hidraulik \(halaman 48\)](#).
- Periksa sentuhan gelendong dengan bilah dasar—rujuk [Memeriksa Sentuhan Gelendong ke Bilah Dasar \(halaman 49\)](#).

## Semasa Pengendalian

### Keselamatan Sewaktu Pengendalian

#### Keselamatan Am

- Pemilik/pengendali boleh mengelakkan kemalangan dan bertanggungjawab terhadap kemalangan yang mungkin menyebabkan kecederaan diri atau kerosakan harta.
- Pakai pakaian bersesuaian yang dilengkapi pelindung mata, seluar panjang, kasut rintang gelincir yang teguh buatannya dan pelindung pendengaran. Ikat rambut yang panjang dan jangan memakai pakaian yang longgar atau barang kemas yang longgar.
- Jangan mengendalikan mesin apabila sakit, letih atau di bawah pengaruh alkohol atau ubat-ubatan.
- Berikan sepenuh perhatian sewaktu anda mengendalikan mesin. Jangan melakukan aktiviti yang akan mendatangkan gangguan. Jika tidak, kecederaan atau kerosakan harta mungkin berlaku.
- Sebelum anda memulakan enjin, pastikan semua pemacu ditetapkan kepada neutral, brek henti digunakan dan anda berada di kedudukan pengendalian.
- Jangan angkut penumpang pada mesin.
- Pastikan orang lain dan kanak-kanak menjauhi kawasan pengendalian. Jika perlu diiringi rakan sekerja, berhati-hati dan pastikan bakul rumput dipasang pada mesin.
- Hanya kendalikan mesin dalam keadaan yang dapat melihat sekeliling dengan jelas untuk mengelakkan lubang dan bahaya tersembunyi.
- Elakkan memotong rumput yang basah. Cengkaman yang berkurangan mungkin menyebabkan mesin meluncur.
- Jauhkan tangan dan kaki anda daripada unit pemotongan.
- Lihat belakang dan bawah sebelum undur untuk memastikan laluan tiada halangan.

- Berhati-hati ketika mendekati selekoh tersembunyi, semak samun, pokok atau objek lain yang mungkin menghalang penglihatan anda.
- Hentikan unit pemotongan apabila anda tidak memotong.
- Kurangkan kelajuan dan berhati-hati ketika membelok dan menyeberangi jalan dan laluan jalan kaki sewaktu mengendalikan mesin. Sentiasa patuhi cara laluan yang betul.
- Kendalikan mesin hanya di kawasan dengan pengalihan udara yang baik. Gas ekzos mengandungi karbon monoksida yang boleh membawa maut jika dihidu.
- Jangan biarkan mesin berjalan tanpa diawasi.
- Sebelum anda meninggalkan kedudukan pengendalian, lakukan perkara berikut:
  - Letakkan mesin di permukaan yang rata.
  - Turunkan unit pemotongan ke atas tanah dan pastikan unit pemotongan dilepaskan.
  - Gunakan brek henti.
  - Matikan kuasa enjin dan keluarkan kunci.
  - Tunggu sehingga semua pergerakan berhenti.
- Kendalikan mesin hanya dalam keadaan yang dapat melihat sekeliling dengan jelas dan keadaan cuaca yang baik. Jangan kendalikan mesin jika terdapat risiko kilat.

## Keselamatan Sistem Perlindungan Terbalik (ROPS)

- Jangan tanggalkan mana-mana komponen ROPS daripada mesin.
- Pastikan tali pinggang keledar dipasang dan anda boleh membukanya dengan segera sekiranya berlaku kecemasan.
- Sentiasa pasang tali pinggang keledar anda.
- Periksa dengan teliti untuk mengenal pasti halangan di atas kepala dan jangan terlanggar halangan.
- Pastikan ROPS berada dalam keadaan pengendalian yang selamat dengan memeriksanya secara teliti dari masa ke masa untuk mengesan kerosakan dan memastikan semua lekapan dipasang ketat.
- Gantikan semua komponen ROPS yang rosak. Jangan baiki atau ubah suai komponen berkenaan.

## Keselamatan Cerun

- Cerun merupakan faktor utama yang berkaitan dengan kehilangan kawalan dan kemalangan terbalik yang mungkin menyebabkan kecederaan serius atau kematian. Anda bertanggungjawab

terhadap pengendalian di cerun yang selamat. Perhatian tambahan seharusnya diberikan ketika mengendalikan mesin di cerun.

- Nilai keadaan di tapak untuk menentukan sama ada cerun adalah selamat untuk pengendalian mesin, termasuk penilaian tapak. Sentiasa gunakan akal budi dan pertimbangan yang wajar sewaktu melakukan penilaian ini.
- Rujuk arahan cerun yang disenaraikan di bawah untuk mengendalikan mesin di cerun. Sebelum anda mengendalikan mesin, semak keadaan di tapak untuk menentukan sama ada anda boleh mengendalikan mesin dalam keadaan pada hari tersebut dan di tapak berkenaan. Perubahan permukaan bumi boleh menyebabkan perubahan pengendalian di cerun bagi mesin.
- Jangan memulakan, hentikan atau belokkan mesin di cerun. Jangan mengubah kelajuan atau arah secara mendadak. Buat belokan secara perlahan dan beransur-ansur.
- Jangan mengendalikan mesin sekiranya cengkaman, pemanduan atau kestabilan diragu-ragukan.
- Alihkan atau tandakan halangan seperti parit, lubang, bekas roda, bonggol, batu atau bahaya tersembunyi yang lain. Rumput yang tinggi mungkin mempunyai halangan yang tersembunyi. Permukaan bumi yang tidak rata mungkin menyebabkan mesin terbalik.
- Ambil perhatian bahawa pengendalian mesin di atas rumput yang basah, melalui cerun atau turun dari cerun mungkin menyebabkan mesin kehilangan cengkaman. Kehilangan cengkaman pada roda pemacu mungkin mengakibatkan mesin meluncur dan kehilangan kawalan pada brek dan stereng.
- Berhati-hati ketika mengendalikan mesin berhampiran cerun curam, parit, benteng, bahaya air atau bahaya lain. Mesin mungkin tergolek jika roda melalui sisi atau sisi roboh. Kekalkan ruang yang selamat di antara mesin dengan mana-mana bahaya.
- Kenal pasti bahaya di tapak cerun. Jika terdapat bahaya, potong rumput di cerun menggunakan mesin dikawal pejalan kaki.
- Jika boleh, kekalkan unit pemotongan di kedudukan rendah yang mendekati permukaan tanah sewaktu pengendalian di cerun. Tindakan mengangkat unit pemotongan sewaktu pengendalian di cerun boleh menyebabkan mesin menjadi tidak stabil.
- Berhati-hati ketika menggunakan sistem pengumpulan rumput atau alat tambahan lain. Ini boleh menjejaskan kestabilan mesin dan menyebabkan kehilangan kawalan.

# Mengasah Mesin

Rujuk manual enjin yang dibekalkan bersama mesin untuk prosedur penukaran minyak dan penyelenggaraan yang disyorkan sewaktu tempoh penyesuaian.

Hanya 8 jam pengendalian diperlukan untuk tempoh penyesuaian.

Memandangkan beberapa jam pengendalian yang awal adalah kritikal untuk kebolehharian mesin pada masa hadapan, awasi fungsi dan prestasi mesin dengan teliti agar kesukaran yang kecil yang mungkin menyebabkan masalah besar diperhatikan dan boleh dibetulkan. Periksa mesin dengan kerap sewaktu penyesuaian untuk mengesan kebocoran minyak, kancing yang longgar atau kepincangan tugas yang lain.

## Memulakan Enjin

**Penting:** Jangan gunakan eter atau jenis bendalir permulaan yang lain.

**Perhatian:** Anda mungkin perlu mengeluarkan udara dari sistem bahan api sebelum memulakan enjin jika mana-mana situasi berikut telah berlaku:

- Permulaan awal bagi enjin baharu.
- Enjin berhenti berfungsi atas sebab kekurangan bahan api.
- Penyelenggaraan telah dilakukan pada komponen sistem bahan api.

Rujuk *Manual Pemilikan* enjin anda.

1. Duduk di atas tempat duduk. kunci brek henti, lepaskan kawalan angkat/turun pemotongan dan alihkan tuil kawalan fungsian kepada kedudukan NEUTRAL .
2. Alihkan kaki anda dari pedal cengkaman dan pastikan pedal ditetapkan kepada kedudukan NEUTRAL.
3. Tetapkan tuil pendikit kepada kedudukan PERLAHAN.
4. Masukkan kunci ke dalam suis dan putarkan kepada kedudukan HIDUP. Tahan pada kedudukan HIDUP sehingga lampu penunjuk palam bara menjadi malap (kira-kira 6 saat).
5. Putarkan kunci pencucuhan kepada kedudukan MULA.

**Penting:** Untuk mengelakkan kepanasan melampau pada motor pemula, jangan gunakan pemula melebihi 10 saat. Selepas mengengkol secara berterusan selama 10 saat, tunggu 60 saat sebelum menggunakan motor pemula sekali lagi.

6. Lepaskan kunci apabila enjin bermula dan biarkan kunci beralih kepada kedudukan HIDUP.
7. Biarkan enjin dipanaskan untuk beberapa minit sebelum pengendalian.

**Penting:** Apabila memulakan enjin untuk kali pertama atau selepas enjin dibaik pulih, kendalikan mesin ke hadapan dan undur selama 1 hingga 2 minit. Putarkan roda stereng ke kiri dan ke kanan untuk memeriksa respons stereng. Kemudian, matikan kuasa enjin dan tunggu sehingga semua bahagian yang bergerak untuk berhenti; rujuk [Mematikan Kuasa Enjin \(halaman 25\)](#). Periksa untuk mengesan kebocoran minyak, bahagian yang longgar dan mana-mana kepincangan tugas lain yang dapat diperhatikan.

## Memeriksa Mesin Selepas Memulakan Enjin

1. Tetapkan tuil pendikit kepada kedudukan PANTAS.
2. Alihkan tuil kawalan angkat/turun pemotongan ke hadapan untuk seketika.

Unit pemotongan seharusnya diturunkan dan semua gelendong sepatutnya berputar.

**Perhatian:** Tuil fungsian seharusnya berada di kedudukan tengah (potong) agar gelendong berjalan ketika menurunkan unit pemotongan

3. Alihkan tuil kawalan angkat/turun pemotongan ke belakang.

Gelendong pemotongan seharusnya henti berputar dan unit pemotongan sepatutnya diangkat kepada kedudukan angkut penuh.

4. Gunakan brek untuk menghalang mesin bergerak dan kendalikan pedal cengkaman melalui kedudukan mara dan undur.
5. Teruskan prosedur di atas selama 12 minit. Alihkan tuil kawalan fungsian kepada kedudukan NEUTRAL, kuncikan brek henti dan matikan kuasa enjin.
6. Periksa untuk mengesan kebocoran bendalir dan ketatkan pemasangan hidraulik jika kebocoran didapati.

**Perhatian:** Apabila mesin adalah baharu dan bearing dan gelendong adalah ketat, anda perlu menggunakan kedudukan tuil pendikit PANTAS untuk pemeriksaan ini. Tetapan pendikit pantas mungkin tidak diperlukan selepas tempoh penyesuaian.

**Perhatian:** Jika kebocoran bendalir masih berlaku, hubungi pengedar Toro dibenarkan



anda untuk mendapatkan bantuan, dan jika perlu, mendapatkan alat ganti.

**Penting:** Kesan bendalir pada motor atau pendedap roda adalah normal. Pendedap memerlukan sedikit pelinciran untuk berfungsi dengan betul.

## Mematikan Kuasa Enjin

1. Tetapkan tuil pendikit kepada kedudukan PERLAHAN , tarik balik kawalan angkat/turun pemotongan dan tetapkan tuil kawalan fungsian kepada kedudukan NEUTRAL .
2. Putarkan kunci pencucuhan kepada kedudukan MATI untuk mematikan kuasa enjin. Keluarkan kunci dari suis untuk mengelakkan enjin dimulakan secara tidak sengaja.
3. Tutup injap sekat bahan api sebelum menyimpan mesin.

## Memeriksa Sistem Saling Kunci Keselamatan

**Selang Servis:** Sebelum setiap penggunaan atau setiap hari

### ⚠ AWAS

**Jika suis saling kunci keselamatan diputuskan sambungan atau rosak, mesin mungkin dikendalikan tanpa dijangka lalu menyebabkan kecederaan diri.**

- Jangan usik suis saling kunci.
- Periksa pengendalian suis saling kunci pada setiap hari dan gantikan suis yang rosak sebelum mengendalikan mesin.

Tujuan sistem saling kunci keselamatan adalah untuk mengelakkan pengendalian mesin jika anda mungkin tercedera atau mesin mungkin rosak.

Sistem saling kunci keselamatan menghalang enjin daripada bermula melainkan:

- Pedal cengkaman ditetapkan kepada kedudukan NEUTRAL.
- Tuil kawalan fungsian ditetapkan kepada kedudukan NEUTRAL.

Sistem saling kunci keselamatan menghalang mesin daripada bergerak melainkan:

- Brek henti dilepaskan.
- Anda duduk di atas tempat duduk pengendali.
- Tuil kawalan fungsian berada pada kedudukan POTONG atau kedudukan ANGKUT.

Sistem saling kunci keselamatan menghalang pengendalian gelendong melainkan jika tuil kawalan fungsian ditetapkan pada kedudukan POTONG.

## Memeriksa Pedal Cengkaman

Laksanakan pemeriksaan sistem berikut setiap hari untuk memastikan bahawa sistem saling kunci berfungsi dengan betul:

1. Duduk di atas tempat duduk, alihkan pedal cengkaman kepada kedudukan NEUTRAL , alihkan tuil kawalan fungsian kepada kedudukan NEUTRAL dan gunakan brek henti.
2. Cuba alihkan pedal cengkaman ke hadapan atau ke belakang.

Pedal sepatutnya tidak bergerak, yang menandakan sistem saling kunci berfungsi dengan betul. Betulkan masalah jika ia tidak berfungsi dengan betul.

## Memeriksa Kawalan Fungsian

1. Duduk di atas tempat duduk, alihkan pedal cengkaman kepada kedudukan NEUTRAL, alihkan tuil kawalan fungsian kepada kedudukan NEUTRAL dan gunakan brek henti.
2. Alihkan tuil kawalan fungsian kepada kedudukan POTONG atau kedudukan ANGKUT dan cuba mulakan enjin.

Enjin tidak harus bergerak atau bermula, yang menandakan sistem saling kunci berfungsi dengan betul. Betulkan masalah jika ia tidak berfungsi dengan betul.

3. Duduk di atas tempat duduk, alihkan pedal cengkaman kepada kedudukan NEUTRAL, alihkan tuil kawalan fungsian kepada kedudukan NEUTRAL dan gunakan brek henti.
4. Mulakan enjin dan alihkan tuil kawalan fungsian kepada kedudukan POTONG atau kedudukan ANGKUT .

Enjin sepatutnya dimatikan kuasa, yang menandakan sistem saling kunci berfungsi dengan betul.

Betulkan masalah jika ia tidak berfungsi dengan betul.

## Memeriksa Suis Pengawasan Pengendali

1. Duduk di atas tempat duduk, alihkan pedal cengkaman kepada kedudukan NEUTRAL, alihkan tuil kawalan fungsian kepada kedudukan NEUTRAL dan gunakan brek henti.
2. Mulakan enjin.

3. Lepaskan brek henti, alihkan tuil kawalan fungsian kepada kedudukan POTONG dan berdiri dari tempat duduk.

Enjin sepatutnya dimatikan kuasa, yang menandakan sistem saling kunci berfungsi dengan betul. Betulkan masalah jika ia tidak berfungsi dengan betul.

## Memeriksa Kawalan Angkat/Turun Pemotongan

1. Duduk di atas tempat duduk, alihkan pedal cengkaman kepada kedudukan NEUTRAL, alihkan tuil kawalan fungsian kepada kedudukan NEUTRAL dan gunakan brek henti.

2. Mulakan enjin.

3. Alihkan kawalan angkat/turun pemotongan ke hadapan untuk menurunkan unit pemotongan. Unit pemotongan seharusnya diturunkan tetapi tidak mula berputar.

Jika unit pemotongan mula berputar, maka sistem saling kunci tidak berfungsi dengan betul; betulkan masalah sebelum mengendalikan mesin.

## Memandu Mesin tanpa Memotong

- Pastikan unit pemotongan diangkat sepenuhnya.
- Tetapkan tuil kawalan fungsian kepada kedudukan ANGKUT.
- Gunakan brek untuk memperlahankan mesin ketika turun dari bukit yang curam untuk mengelakkan kehilangan kawalan.
- Sentiasa menghampiri permukaan yang kasar pada kelajuan yang berkurangan dan merentasi pengalunan yang teruk dengan berhati-hati.
- Biasakan diri anda dengan kelebaran mesin. Jangan cuba lalui di antara objek yang dekat satu sama lain untuk mengelakkan kerosakan yang merugikan dan masa henti.

## Memotong di Kawasan Rumput

**Penting:** Jika penggera pengesan kebocoran (jika dilengkapi) pada model anda) berbunyi atau anda mengesan kebocoran minyak ketika memotong di kawasan rumput, angkat unit pemotongan dengan segera, terus pandu keluar dari kawasan rumput dan hentikan mesin di tempat yang jauh dari kawasan rumput. Tentukan sebab kebocoran dan betulkan masalah.

Sebelum memotong kawasan rumput, cari tempat yang kosong dan berlatih untuk melakukan fungsi mesin asas (seperti memulakan dan menghentikan mesin, mengangkat dan menurunkan unit pemotongan dan membelok).

Periksa kawasan rumput untuk mengesan serpihan, keluarkan bendera dari cawan dan tentukan arah pemotongan yang terbaik. Potong rumput berdasarkan arah pemotongan yang terdahulu. Sentiasa potong dalam corak alternatif daripada pemotongan yang terdahulu agar bilah rumput kurang kemungkinan untuk terterap lalu sukar untuk memerangkap di antara bilah gelendong dengan bilah dasar.

## Memotong Kawasan Rumput

1. Memasuki kawasan rumput dengan tuil kawalan fungsian ditetapkan kepada kedudukan POTONG dan pendikit pada kelajuan penuh.
2. Mulakan pada 1 sisi kawasan rumput agar anda boleh menggunakan prosedur pemotongan reben.

**Perhatian:** Ini akan mengekalkan pepadatan pada tahap minimum dan menghasilkan corak yang kemas dan menarik di kawasan rumput.

3. Tolak tuil angkat/turun pemotongan apabila sisi hadapan bakul rumput merentasi sisi luar kawasan rumput.

**Perhatian:** Prosedur ini akan menurunkan unit pemotongan di atas tanah rumput dan memulakan gelendong.

**Penting:** Unit pemotongan tengah akan menurun dan diangkat sedikit selepas unit pemotongan hadapan diturunkan dan diangkat; oleh itu, anda seharusnya berlatih untuk mendapatkan masa khusus yang diperlukan untuk mengurangkan pengendalian pemotongan pembersihan.

**Perhatian:** Kelewatan untuk mengangkat dan menurunkan unit pemotongan tengah bergantung pada suhu bendalir hidraulik. Bendalir hidraulik yang sejuk akan menyebabkan kelewatan yang lebih panjang. Apabila suhu bendalir meningkat, masa kelewatan menjadi pendek.

4. Tindih sedikit bahagian yang dipotong sebelumnya ketika berlalu kembali.

**Perhatian:** Untuk membantu dalam mengekalkan garis yang lurus merentasi kawasan rumput dan mengekalkan mesin pada jarak yang sama dari sisi pemotongan terdahulu. bayangkan garis penglihatan yang kira-kira 1.83m (6 10 kaki) di hadapan mesin dengan sisi bahagian kawasan rumput yang belum dipotong

(Rajah 23). Termasuk sisi luar roda stereng sebagai sebahagian daripada garis penglihatan; iaitu mengekalkan sisi roda stereng sejajar dengan titik yang sentiasa dikekalkan jarak yang sama dari bahagian hadapan mesin.

5. Apabila sisi hadapan bakul merentas sisi kawasan rumput, tarik balik tuil angkat/turun pemotongan ke belakang dan tahan sehingga semua unit pemotongan telah diangkat. Ini akan menghentikan gelendong dan mengangkat unit pemotongan.

**Penting:** Pastikan masa yang tepat bagi langkah ini agar anda tidak memotong kawasan pinggir, namun potong kawasan rumput yang sebanyak mungkin untuk mengurangkan jumlah rumput yang perlu dipotong sekeliling pinggir luar.

6. Untuk mengurangkan masa pengendalian dan memudahkan barisan laluan seterusnya, pusingkan mesin ke arah bertentangan untuk seketika, kemudian pusingkan mesin ke arah bahagian yang belum dipotong. Pergerakan ini ialah pusingan berbentuk koyakan (Rajah 22) yang membariskan mesin untuk laluan anda yang seterusnya dengan cepat.

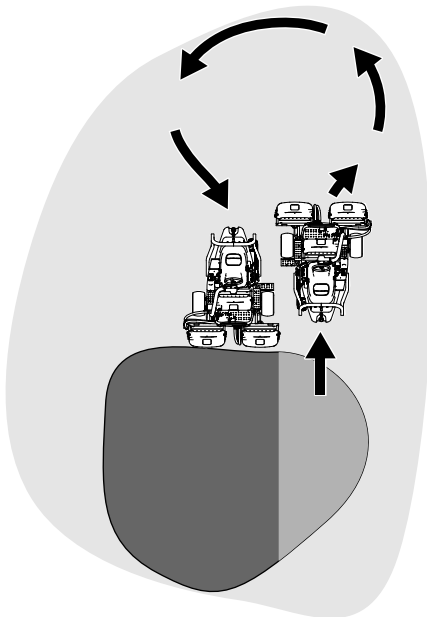

Rajah 22

g229671

**Perhatian:** Cuba buat pusingan yang sependek mungkin, melainkan pada cuaca yang lebih panas—lengkung yang lebih luas akan mengurangkan tompokan di tanah rumput.

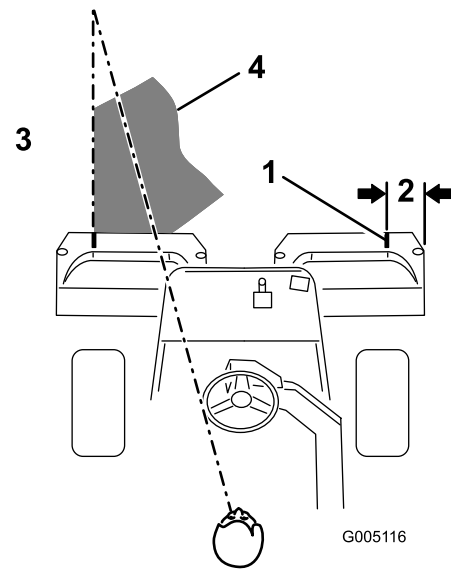

G005116

g005116

Rajah 23

1. Jalur penjajaran
2. Kira-kira 12.7cm (5 inci)
3. Potong rumput di bahagian kiri.
4. Kekalkan titik fokus 23m (6 10 kaki) di hadapan mesin.

**Perhatian:** Roda stereng tidak kembali kepada kedudukan asal selepas anda melengkapkan satu pusingan.

**Penting:** Jangan hentikan mesin di atas kawasan rumput apabila unit pemotongan digunakan kerana ini mungkin merosakkan tanah rumput. Menghentikan mesin di atas kawasan rumput yang basah boleh meninggalkan bekas atau pelekukan roda.

## Memotong Kawasan Pinggir dan Menyelesaikan Kerja

1. Selesaikan pemotongan kawasan rumput dengan memotong kawasan pinggir luar. Tukar arah pemotongan daripada pemotongan terdahulu.

**Perhatian:** Gunakan tuil pendikit untuk melaraskan kelajuan mesin apabila anda memotong kawasan pinggir. Ini akan memadamkan potongan di kawasan rumput dan boleh mengurangkan gelang tripleks.

**Perhatian:** Sentiasa ambil kira keadaan cuaca dan tanah rumput dan pastikan anda menukar arah pemotongan daripada pemotongan sebelumnya.

2. Apabila selesai memotong kawasan pinggir luar, alihkan tuil angkat/turun pemotongan ke belakang untuk menghentikan gelendong, kemudian pandu keluar dari kawasan rumput.

Apabila semua unit pemotongan tiada di kawasan rumput, angkat unit pemotongan.

**Perhatian:** Langkah ini akan mengurangkan rumpun rumput yang tertinggal di atas kawasan rumput.

3. Letakkan semula bendera.
4. Kosongkan bakul rumput bagi semua potongan sebelum anda mengangkut mesin ke kawasan rumput seterusnya.

**Perhatian:** Potongan basah yang berat akan mengenakan terikan yang tidak wajar pada bakul menambahkan berat yang berlebihan pada mesin dan ini meningkatkan beban pada sistem mesin (seperti enjin, sistem hidraulik dan brek).

## ***Selepas Pengendalian***

### **Keselamatan Selepas Pengendalian**

#### **Keselamatan Am**

- Gunakan brek henti, matikan kuasa enjin, keluarkan kunci dan tunggu sehingga semua pergerakan berhenti sebelum anda meninggalkan ruang pengendali. Biarkan mesin menyejuk sebelum melaraskan, menservis, membersihkan atau menyimpan mesin.
- Bersihkan rumput dan serpihan daripada unit pemotongan dan pemacu untuk mengelakkan bahaya api. Bersihkan tumpahan minyak atau bahan api.
- Matikan bahan api sewaktu menyimpan atau mengangkut mesin.
- Lepaskan pemacu bagi alat tambahan apabila anda mengangkut atau tidak menggunakan mesin.
- Biarkan mesin menyejuk sebelum menyimpan mesin di tempat yang tertutup.
- Selenggara dan bersihkan tali pinggang keledar sebagaimana diperlukan.
- Jangan simpan mesin atau bekas bahan api di tempat yang berhampiran nyalaan, percikan atau api pandu seperti pada pemanas air atau pada perkakas lain.

#### **Keselamatan Menunda**

- Hanya tunda dengan mesin yang dilengkapi penyangkut yang direka bentuk untuk penundaan. Jangan pasang kelengkapan ditunda melainkan pada titik sangkut.

- Ikuti syor daripada pengilang untuk had berat bagi kelengkapan ditunda dan menunda di cerun. Di cerun, berat kelengkapan ditunda mungkin menyebabkan kehilangan cengkaman dan kehilangan kawalan.
- Jangan benarkan kanak-kanak atau orang lain berada di dalam atau di atas kelengkapan ditunda.
- Bergerak dengan perlahan dan sediakan jarak tambahan untuk berhenti ketika menunda.

## **Pemeriksaan dan Pembersihan selepas Pemotongan**

Selepas pemotongan, bersihkan mesin sebersih-bersihnya menggunakan hos kebun tanpa muncung agar tekanan air berlebihan tidak mencemari dan merosakkan pengedap dan bearing. **Jangan cuci enjin yang panas atau sambungan elektrik menggunakan air.**

**Penting:** Jangan gunakan air payau atau air pulih guna untuk membersihkan mesin.

**Penting:** Jangan gunakan kelengkapan pencucian berkuasa untuk mencuci mesin. Kelengkapan pencucian berkuasa mungkin merosakkan sistem elektrik, menanggalkan pelekat yang penting atau menyingkirkan gris yang diperlukan pada titik geseran. Elakkan penggunaan air yang berlebihan berhampiran panel kawalan, enjin dan bateri.

**Penting:** Jangan cuci mesin ketika enjin berjalan. Mencuci mesin ketika enjin berjalan, ini mungkin menyebabkan kerosakan pada enjin dalaman.

Selepas membersihkan mesin, lakukan perkara berikut:

- Periksa mesin untuk mengesan kemungkinan kebocoran bendalir hidraulik, kerosakan atau kehausan pada komponen hidraulik dan mekanikal.
- Periksa unit pemotongan untuk ketajaman.
- Lincirkan pemasangan aci brek menggunakan minyak atau sembur pelincir SAE 30 untuk menghalang pengakisan dan membantu dalam mengekalkan prestasi mesin yang memuaskan sewaktu pengendalian pemotongan rumput yang seterusnya.

## **Menunda Mesin**

Sekiranya berlaku kecemasan, anda boleh menunda mesin sehingga 0.4km (¼ batu).

**Penting:** Jangan tunda mesin melebihi kelajuan 35km/j (23bsj) untuk mengelakkan kerosakan pada sistem pacuan. Jika anda perlu menggerakkan mesin melebihi 0.4km (¼ batu), angkut mesin menggunakan trak atau treler.

1. Tentukan injap pintas pada pam (Rajah 24).

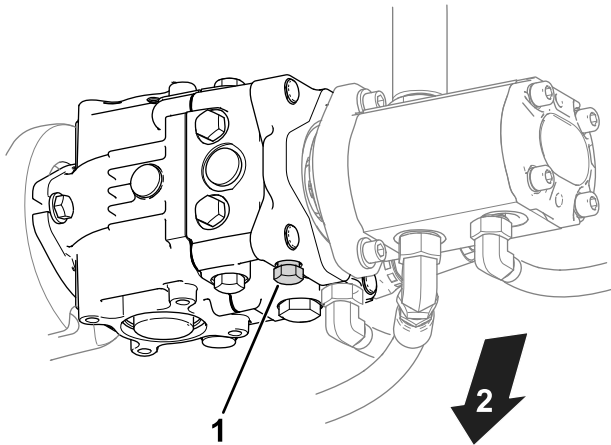

Rajah 24

g400870

1. Injap pintas
2. Bahagian bawah mesin

2. Buka injap pintas dengan memutar injap sebanyak 3 putaran melawan arah jam.
3. Sebelum memulakan enjin, ketatkan injap pintas dan tork injap kepada 12N·m (9 kaki-lb).

**Penting:** Jangan mulakan enjin apabila injap pintas dibuka.

## Mengangkut Mesin

- Berhati-hati ketika memuatkan atau mengeluarkan mesin dari treler atau trak.
- Gunakan tanjakan lebar lengkap ketika memuatkan mesin ke dalam treler atau trak.
- Ikat mesin dengan ketat menggunakan pengikat, rantai, kabel atau tali. Pengikat hadapan dan belakang seharusnya menghala ke bawah dan ke arah luar dari mesin (Rajah 25).

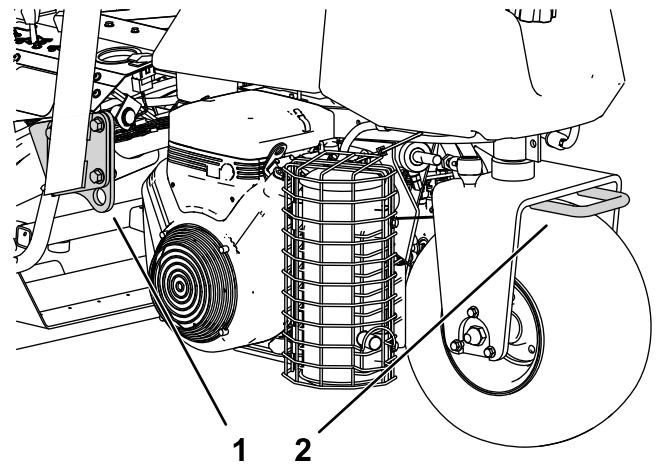

Rajah 25

g275002

1. Gelang ikatan (setiap sisi)
2. Gelang ikatan belakang

# Penyelenggaraan

## ⚠️ AWAS

Kegagalan untuk menyelenggarakan mesin dengan sewajarnya boleh menyebabkan kegagalan pramasa pada sistem mesin dan ini mungkin mencederakan anda atau orang yang berhampiran.

Pastikan mesin diselenggarakan dengan baik dan dalam keadaan berfungsi yang baik seperti yang dinyatakan dalam arahan ini.

**Perhatian:** Tentukan sisi kiri dan kanan mesin dari kedudukan pengendalian yang biasa.

**Perhatian:** Muat turun salinan skema elektrik atau hidraulik yang percuma dengan melawati [www.Toro.com](http://www.Toro.com) dan mencari mesin anda daripada pautan Manual pada halaman utama.

**Penting:** Rujuk manual pemilik enjin anda untuk mengetahui prosedur penyelenggaraan tambahan.

## ⚠️ AMARAN

Jika anda membiarkan kunci pada suis pencucuhan, orang lain mungkin menghidupkan enjin secara tidak sengaja dan mendatangkan kecederaan parah kepada anda atau orang lain yang berhampiran.

Keluarkan kunci daripada pencucuhan sebelum anda melakukan sebarang penyelenggaraan.

## Keselamatan Penyelenggaraan

- Sebelum anda meninggalkan kedudukan pengendali, lakukan perkara berikut:
  - Letakkan mesin di permukaan yang rata.
  - Lepaskan unit pemotongan.
  - Gunakan brek henti.
  - Matikan kuasa enjin dan keluarkan kunci.
  - Tunggu sehingga semua pergerakan berhenti.
- Biarkan komponen mesin menyejuk sebelum melakukan penyelenggaraan.
- Jika boleh, jangan lakukan penyelenggaraan sewaktu enjin berjalan. Jauhi bahagian yang bergerak.
- Sokong mesin menggunakan penyangga jek apabila anda bekerja di bawah mesin.
- Lepaskan tekanan dengan berhati-hati daripada komponen dengan simpanan tenaga.
- Pastikan semua bahagian mesin dalam keadaan berfungsi yang baik dan semua perkakasan dipasang ketat.
- Gantikan semua pelek yang kabur atau rosak.
- Untuk memastikan prestasi mesin yang selamat dan optimum, hanya gunakan alat ganti Toro yang asli. Alat ganti yang dibuat oleh pengilang lain mungkin berbahaya dan penggunaan sedemikian akan membatalkan waranti produk.

# Jadual Penyelenggaraan yang Disyorkan

Selang Perkhidmatan Penyelenggaraan	Prosedur Penyelenggaraan
Selepas jam pertama	<ul style="list-style-type: none"> <li>• Tork nat roda.</li> </ul>
Selepas 8 jam pertama	<ul style="list-style-type: none"> <li>• Periksa ketegangan pada tali sawat pengulang-alik.</li> </ul>
Selepas 10 jam pertama	<ul style="list-style-type: none"> <li>• Tork nat roda.</li> </ul>
Selepas 50 jam pertama	<ul style="list-style-type: none"> <li>• Tukar minyak enjin dan penuras.</li> <li>• Periksa kelajuan enjin (pada keadaan melahu dan pendikit penuh).</li> </ul>
Sebelum setiap penggunaan atau setiap hari	<ul style="list-style-type: none"> <li>• Periksa tali pinggang keledar untuk mengesan kehausan, pemotongan dan kerosakan lain. Gantikan tali pinggang keledar jika terdapat komponen yang tidak berfungsi dengan betul.</li> <li>• Periksa sistem saling kunci keselamatan</li> <li>• Periksa sistem saling kunci keselamatan.</li> <li>• Pemeriksaan dan pembersihan selepas pemotongan.</li> <li>• Periksa minyak enjin.</li> <li>• Salirkan air dari penuras bahan api.</li> <li>• Periksa tekanan tayar.</li> <li>• Bersihkan adang-adang radiator. Bersihkan setiap jam jika persekitaran sangat berdebu dan kotor.</li> <li>• Periksa paras bahan pendingin enjin.</li> <li>• Periksa paras bendalir hidraulik.</li> <li>• Periksa salur dan hos hidraulik.</li> <li>• Periksa sentuhan gelendong ke bilah dasar.</li> </ul>
Setiap 50 jam	<ul style="list-style-type: none"> <li>• Sapukan gris mesin. (Selain itu, sapukan gris selepas dicuci setiap kali.)</li> <li>• Lincirkan bearing dan sesendal.</li> <li>• Periksa sambungan kabel bateri.</li> </ul>
Setiap 100 jam	<ul style="list-style-type: none"> <li>• Tukar minyak enjin dan penuras.</li> </ul>
Setiap 200 jam	<ul style="list-style-type: none"> <li>• Servis penuras pembersih udara (lebih kerap jika keadaan pengendalian adalah berdebu atau kotor).</li> <li>• Tork nat roda.</li> </ul>
Setiap 500 jam	<ul style="list-style-type: none"> <li>• Gantikan penuras bahan api.</li> </ul>
Setiap 800 jam	<ul style="list-style-type: none"> <li>• Jika anda tidak menggunakan bendalir hidraulik yang disyorkan atau pernah mengisi takungan dengan bendalir alternatif, tukar bendalir hidraulik, penuras dan penafas tangki.</li> <li>• Periksa kelajuan enjin (pada keadaan melahu dan pendikit penuh).</li> <li>• Periksa kelegaan injap.</li> </ul>
Setiap 1,000 jam	<ul style="list-style-type: none"> <li>• Jika anda menggunakan bendalir hidraulik yang disyorkan, tukar penuras bendalir hidraulik.</li> </ul>
Setiap 2,000 jam	<ul style="list-style-type: none"> <li>• Jika anda menggunakan bendalir hidraulik yang disyorkan, tukar bendalir hidraulik.</li> </ul>
Tahunan	<ul style="list-style-type: none"> <li>• Kendalikan permulaan brek.</li> </ul>
Setiap 2 tahun	<ul style="list-style-type: none"> <li>• Periksa salur dan sambungan bahan api.</li> <li>• Salirkan dan bersihkan sistem penyejukan.</li> <li>• Gantikan hos yang longgar.</li> </ul>

# Senarai Semak Penyelenggaraan Harian

Duplikasi halaman ini untuk penggunaan rutin.

Item Semakan Penyelenggaraan	Untuk minggu:						
	Isn.	Sel.	Rab.	Kha.	Jum.	Sab.	Aha.
Periksa pengendalian saling kunci keselamatan.							
Periksa pengendalian peralatan							
Periksa pengendalian brek.							
Periksa penuras bahan api/pemisah air.							
Periksa paras bahan api.							
Periksa paras minyak enjin.							
Periksa paras bendalir hidraulik.							
Bersihkan adang-adang dan radiator.							
Periksa penuras udara.							
Periksa untuk mengesan hingar enjin yang luar biasa.							
Periksa pelarasan gelendong ke bilah dasar.							
Periksa hos hidraulik untuk mengesan kerosakan.							
Periksa untuk mengesan kebocoran bendalir.							
Periksa tekanan tayar.							
Periksa pelarasan ketinggian pemotongan.							
Lincirkan semua pemasangan gris. <sup>1</sup>							
Lincirkan pautan cengkaman dan brek.							
Perkemas cat yang tertanggal.							

1. Serta-merta selepas dicuci setiap kali, tanpa mengira selang yang disenaraikan.

## Tatatanda Bahagian Yang Memerlukan Perhatian

Pemeriksaan dilakukan oleh:		
Item	Tarikh	Maklumat



# Pelinciran

## Menyapukan Gris Mesin

**Selang Servis:** Setiap 50 jam (Selain itu, sapukan gris selepas dicuci setiap kali.)

Mesin mempunyai pemasangan gris yang perlu dilincirkan dari masa ke masa menggunakan gris asas litium serba guna No. 2. Jika mesin dikendalikan dalam keadaan biasa, lincirkan semua bearing dan sesendal **selepas setiap** 50 jam pengendalian. Lincirkan pemasangan dengan serta-merta selepas dicuci setiap kali, tanpa mengira selang yang disenaraikan.

Bearing dan sesendal mesin berikut mestilah dilincirkan:

- Hab roda belakang (1) (Rajah 26)

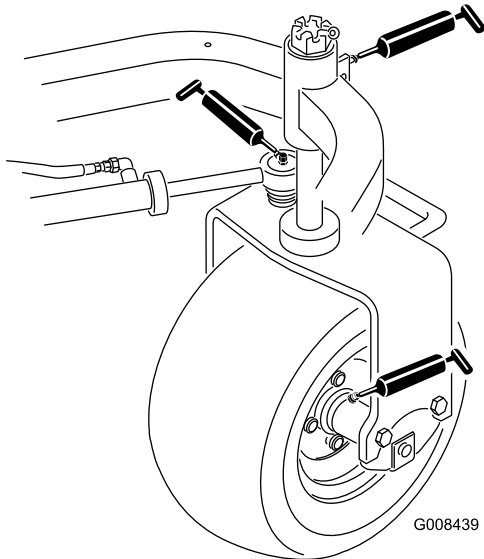

Rajah 26

- Bearing lereng-lereng (1) (Rajah 26)
- Silinder stereng (2) (Rajah 26)
- Lengan angkat (3) (Rajah 27)

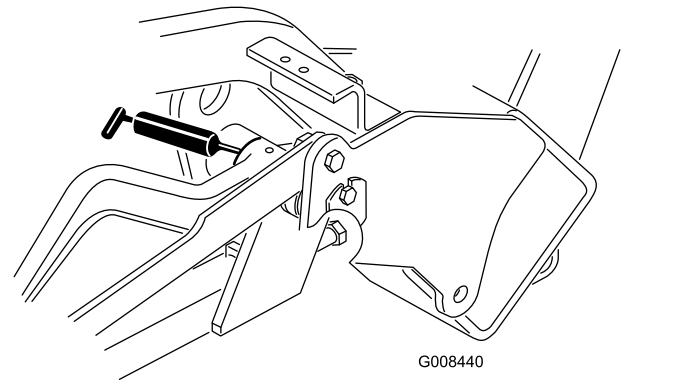

Rajah 27

- Pangsi pedal cengkaman (1) (Rajah 28)

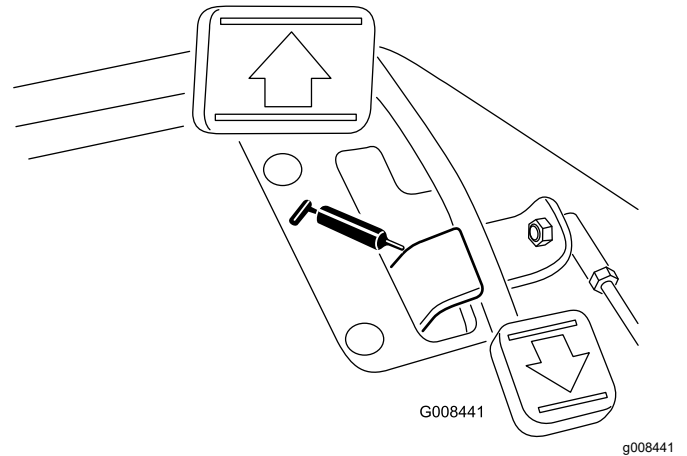

Rajah 28

- Pangsi rangka pembawa (3) (Rajah 29)

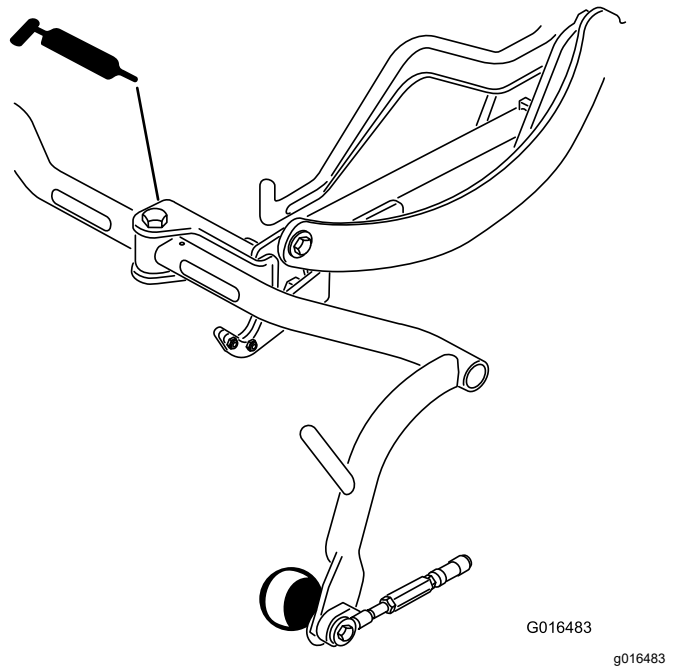

Rajah 29

1. Lapkan pemasangan gris sehingga bersih agar bahan asing tidak ditolak memasuki bearing atau sesendal.
2. Pamkan gris ke dalam bearing atau sesendal.
3. Lapkan gris yang berlebihan.
4. Sapukan gris pada aci gelugur motor gelendong dan pada lengan angkat apabila unit pemotongan ditanggalkan untuk servis.
5. Gunakan beberapa titis minyak enjin SAE 30 atau pelincir semburan (WD 40) setiap hari pada semua titik pangsi selepas pembersihan.

**Perhatian:** Rujuk *Manual Pengendali* Unit Pemotongan untuk keperluan pelinciran unit pemotongan.

# Penyelenggaraan Enjin

## Keselamatan Enjin

- Matikan kuasa enjin sebelum memeriksa minyak atau menambahkan minyak ke dalam kotak engkol.
- Jangan ubah kelajuan pengawalan imbang atau gunakan kelajuan lebih pada enjin.

## Menservis Pembersih Udara

**Selang Servis:** Setiap 200 jam—Servis penuras pembersih udara (lebih kerap jika keadaan pengendalian adalah berdebu atau kotor).

- Periksa badan pembersih udara untuk mengesan kerosakan yang boleh menyebabkan kebocoran udara; gantikannya jika rosak. Periksa seluruh sistem masuk untuk mengesan kebocoran, kerosakan atau pengapit hos yang longgar.
  - Jika penuras udara ditukar sebelum perlu ditukar akan meningkatkan kemungkinan debu memasuki enjin apabila penuras ditanggalkan.
  - Pastikan penutup dipasangkan dengan betul dan mengedap badan pembersih udara.
1. Lepaskan selak yang mengunci penutup pembersih udara pada badan pembersih udara ([Rajah 30](#)).

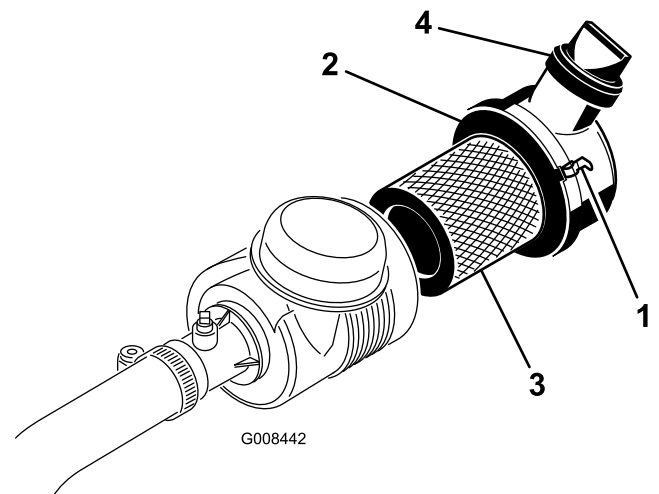

**Rajah 30**

- |                          |                 |
|--------------------------|-----------------|
| 1. Selak pembersih udara | 3. Penuras      |
| 2. Penutup debu          | 4. Injap keluar |

2. Tanggalkan penutup dari badan pembersih udara.
3. Sebelum menanggalkan penuras, gunakan udara tekanan rendah (275kPa (40psi), bersih

dan kering) untuk menyingkirkan serpihan terkumpul yang terdapat di antara bahagian luar penuras utama dengan kanister. Proses pembersihan ini akan mengelakkan serpihan memasuki sistem masuk apabila anda menanggalkan penuras utama.

**Penting:** Jangan gunakan udara tekanan tinggi yang akan menolak debu menembusi penuras lalu memasuki salur masuk.

4. Tanggalkan dan gantikan penuras utama, seperti berikut:

**Penting:** Jangan bersihkan elemen yang terpakai.

- A. Periksa penuras baharu untuk mengesan kerosakan penghantaran; **jangan gunakan elemen yang rosak.**
- B. Tarik penuras lama keluar dari badan penuras dengan teliti dan lepas itu buangkannya.
- C. Masukkan penuras baharu dengan menekan rim luar elemen agar dipasangkan ke dalam kanister, memeriksa hujung kedap dan badan penuras.

**Penting:** Jangan tekan bahagian tengah penuras yang fleksibel.

5. Bersihkan port pengusiran debu yang terletak pada penutup yang boleh ditanggalkan. Tanggalkan injap saluran keluar getah dari penutup, bersihkan rongga dan pasang semula injap keluar.
6. Pasangkan penutup di sekeliling injap keluar getah pada kedudukan ke bawah—arah di antara kira-kira pukul 5 hingga pukul 7 apabila dilihat dari hujung.
7. Pastikan selak mengunci penutup pada badan ([Rajah 30](#)).

- Minyak pilihan: SAE 10W–30
- Minyak alternatif: SAE 15W–40

Minyak Enjin Premium Toro boleh didapatkan daripada pengedar anda pada kelikatan 10W–30. Rujuk katalog bahagian untuk mendapatkan nombor bahagian.

**Perhatian:** Masa terbaik untuk memeriksa minyak enjin adalah apabila enjin sejuk sebelum dimulakan untuk hari itu. Jika enjin telah dimulakan, biarkan minyak mengalir kembali ke takungan untuk sekurang-kurangnya 10 minit sebelum pemeriksaan. Jika paras minyak berada pada atau di bawah tanda Tambah pada batang celup, tambahkan minyak untuk meningkatkan paras minyak kepada tanda PENUH. **Jangan terlebih isi.**

**Penting:** Kekalkan paras minyak enjin di antara had atas dan bawah pada tolok minyak; enjin mungkin gagal jika enjin dijalankan dengan terlalu banyak atau terlalu sedikit minyak.

1. Letakkan mesin di permukaan yang rata, matikan kuasa enjin dan keluarkan kunci.
2. Keluarkan batang celup dan lapkan dengan kain bersih ([Rajah 32](#)).

**Penting:** Keluarkan batang celup ketika mengisi minyak ke dalam enjin. Apabila menambahkan minyak enjin atau mengisi minyak, *mestilah* terdapat kelegaan di antara peranti pengisian minyak dengan lubang pengisian minyak di dalam penutup injap seperti yang ditunjukkan dalam [Rajah 31](#). Kelegaan ini diperlukan untuk membolehkan pelohongan ketika mengisi, yang mengelakkan minyak melimpah ke dalam penafas.

## Menservis Minyak Enjin

### Memeriksa Minyak Enjin

**Selang Servis:** Sebelum setiap penggunaan atau setiap hari

Enjin dihantar dengan 3.7L (3.9 qt AS) (dengan penuras) minyak di dalam kotak engkol; walau bagaimanapun, anda mestilah memeriksa paras minyak sebelum dan selepas memulakan enjin untuk kali pertama.

Gunakan minyak enjin berkualiti tinggi yang memenuhi spesifikasi berikut:

- Paras Pengelasan API Yang Diperlukan: CH-4, CI-4 atau lebih tinggi.

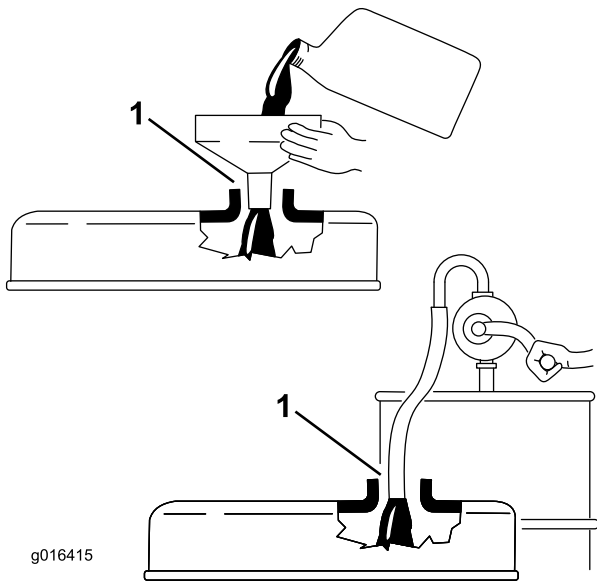

Rajah 31

1. Perhatikan kelegaian

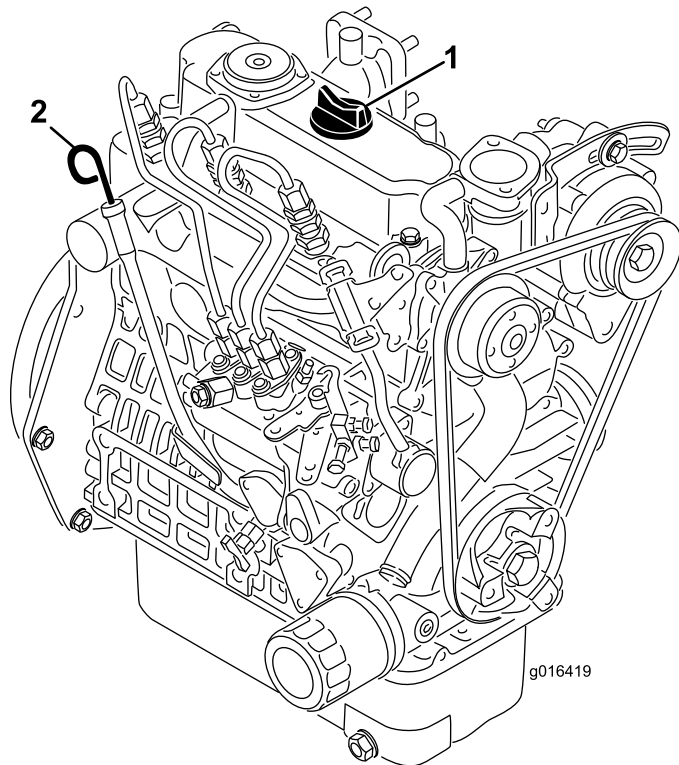

Rajah 32

1. Penutup pengisi
2. Batang celup

3. Tolak batang celup ke dalam tiub dan pastikan batang celup dimasukkan sepenuhnya.
4. Keluarkan batang celup dari tiub dan periksa paras minyak.

**Perhatian:** Jika paras minyak rendah, tanggalkan penutup pengisi dari penutup injap dan tambahkan minyak yang secukupnya

dengan **perlahan** untuk meningkatkan paras kepada tanda PENUH pada batang celup. Isi minyak dengan perlahan dan sentiasa periksa paras ketika proses ini. **Jangan terlebih isi.**

5. Masukkan semula batang celup.
6. Mulakan dan jalankan enjin dalam keadaan melahu selama 30 saat, kemudian matikan kuasa enjin. Tunggu 30 saat, kemudian ulangi langkah 2 hingga 5.
7. Pasangkan penutup pengisi dan batang celup di tempatnya.

## Menukar Minyak Enjin dan Penuras

Selang Servis: Selepas 50 jam pertama

Setiap 100 jam

1. Tanggalkan penyumbat takung (Rajah 33) dan biarkan minyak mengalir ke dalam takung buang. Apabila aliran minyak berhenti, pasangkan penyumbat takung.

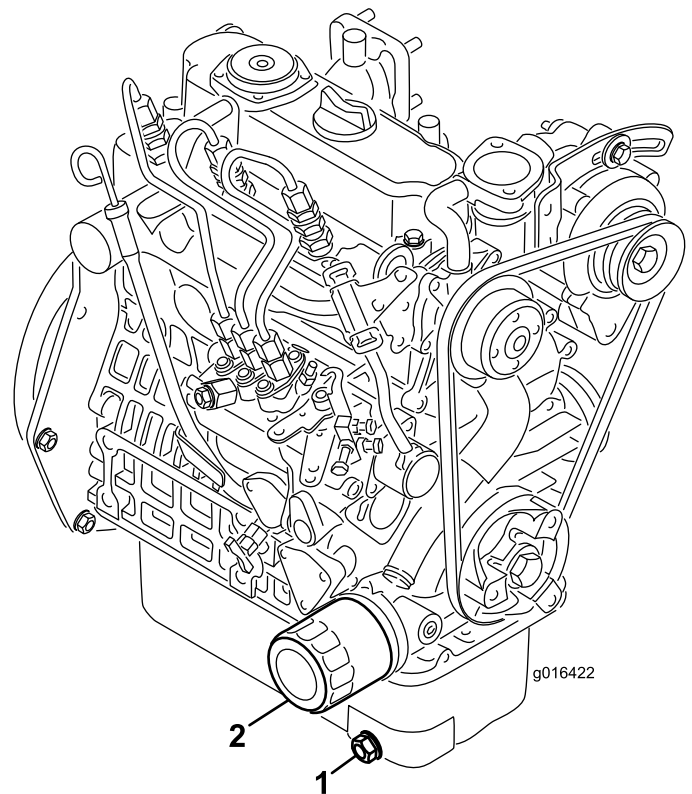

Rajah 33

1. Penyumbat takung
2. Penuras minyak

2. Keluarkan penuras minyak. Sapukan sedikit minyak yang bersih pada gasket penuras baharu.
3. Pasangkan penuras menggunakan tangan sehingga gasket menyentuh penyesuai penuras,

kemudian ketatkan lagi sebanyak  $\frac{1}{2}$  putaran.  
**Jangan kunci terlampau ketat.**

4. Isi minyak ke dalam kotak engkol; rujuk [Menukar Minyak Enjin dan Penuras \(halaman 36\)](#).
5. Buang minyak dan penuras terpakai dengan sewajarnya.

## Penyelenggaraan Sistem Bahan Api

### Menyalirkan Air dari Penuras Bahan Api

**Selang Servis:** Sebelum setiap penggunaan atau setiap hari

1. Letakkan mesin di permukaan yang rata dan matikan kuasa enjin.
2. Letakkan takung buang di bawah penuras bahan api.
3. Buka penyumbat takung pada penuras bahan api dengan kira-kira satu putaran dan salirkan air yang terkumpul ([Rajah 34](#)).

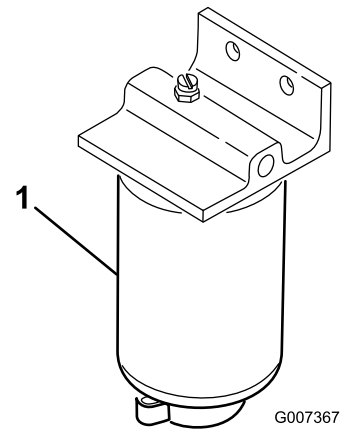

**Rajah 34**

1. Penuras bahan api

- 
4. Ketatkan penyumbat selepas penyaliran.

**Perhatian:** Oleh sebab air yang terkumpul akan bercampur dengan bahan api diesel, salurkan penuras bahan api ke dalam bekas yang bersesuaian dan buang dengan sewajarnya.

# Menggantikan Penuras Bahan Api

**Selang Servis:** Setiap 500 jam

1. Tutup injap tutup bahan api ([Rajah 35](#)) di bawah tangki bahan api.

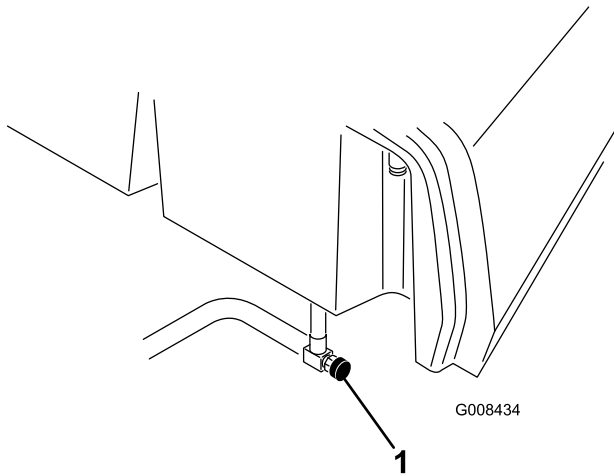

**Rajah 35**

g008434

1. Injap tutup bahan api

- 
2. Bersihkan tempat lekapan kanister penuras.
  3. Letakkan takung buang di bawah penuras bahan api.
  4. Buka penyumbat takung penuras dan injap penafas ([Rajah 36](#)).

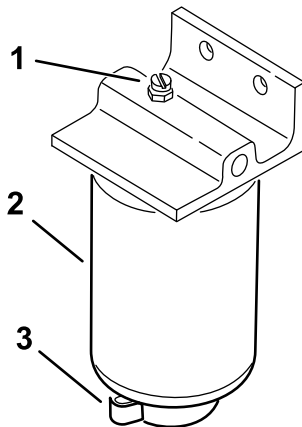

**Rajah 36**

g254461

1. Injap penafas
2. Penuras bahan api
3. Penyumbat takung penuras

- 
5. Tanggalkan kanister penuras dan bersihkan permukaan lekapan.
  6. Lincirkan gasket pada kanister penuras menggunakan minyak yang bersih.

7. Pasangkan kanister penuras menggunakan tangan sehingga gasket menyentuh permukaan lekapan, kemudian putarkan lagi sebanyak  $\frac{1}{2}$  putaran.
8. Ketatkan penyumbat takung pada bahagian bawah kanister penuras dan buka injap tutup bahan api.
9. Buang bahan api dan penuras mengikut peraturan setempat.

## Memeriksa Salur dan Sambungan Bahan Api

**Selang Servis:** Setiap 2 tahun

Periksa salur bahan api untuk mengesan kemerosotan, kerosakan atau sambungan yang longgar.

# Penyelenggaraan Sistem Elektrik

## Keselamatan Sistem Elektrik

- Putuskan sambungan bateri sebelum membaiki mesin. Putuskan sambungan terminal negatif terlebih dahulu dan akhirnya terminal positif. Sambungkan terminal positif terlebih dahulu dan akhirnya terminal negatif.
- Cas bateri di tempat terbuka dengan pengalihan udara yang baik, jauhi percikan dan nyalaan. Tanggalkan pengecas sebelum menyambungkan atau memutuskan sambungan bateri. Pakai pakaian pelindung dan gunakan alatan tertebat.

## Mengakses Bateri

Bateri terletak di bawah penutup di sebelah kiri tempat duduk pengendali ([Rajah 37](#)).

Tanggalkan skru ([Rajah 37](#)), sesendal dan nat untuk mengeluarkan penutup. Selepas mengakses bateri, gunakan perkakasan untuk menguncikan penutup pada mesin.

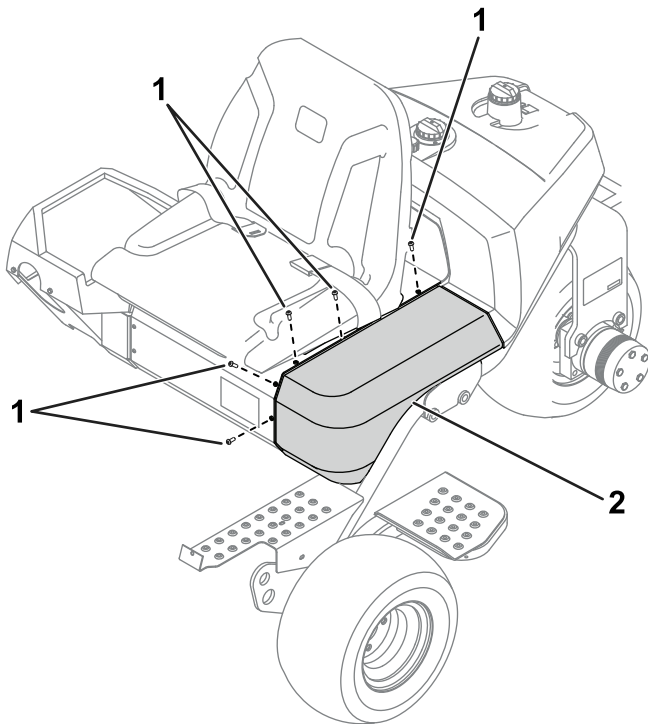

Rajah 37

g344663

1. Skru

2. Penutup

## Memutuskan Sambungan Bateri

### ⚠ AMARAN

Terminal bateri atau alatan logam yang menyentuh komponen logam boleh mencetuskan litar pintas lalu menghasilkan percikan. Percikan boleh menyebabkan gas bateri meletup lalu mengakibatkan kecederaan diri.

- Semasa menanggalkan atau memasang bateri, pastikan terminal bateri tidak menyentuh mana-mana bahagian logam pada mesin.
- Elakkan litar pintas di antara alatan logam dengan terminal bateri dan bahagian logam pada mesin.

### ⚠ AMARAN

Penyaluran kabel bateri yang salah boleh merosakkan mesin dan kabel lalu menghasilkan percikan. Percikan boleh menyebabkan gas bateri meletup lalu mengakibatkan kecederaan diri.

Sentiasa putuskan sambungan kabel bateri negatif (hitam) dahulu sebelum memutuskan sambungan kabel positif (merah).

1. Akses bateri; rujuk [Mengakses Bateri \(halaman 39\)](#).
2. Keluarkan kabel bateri negatif dari tiang bateri ([Rajah 38](#)).

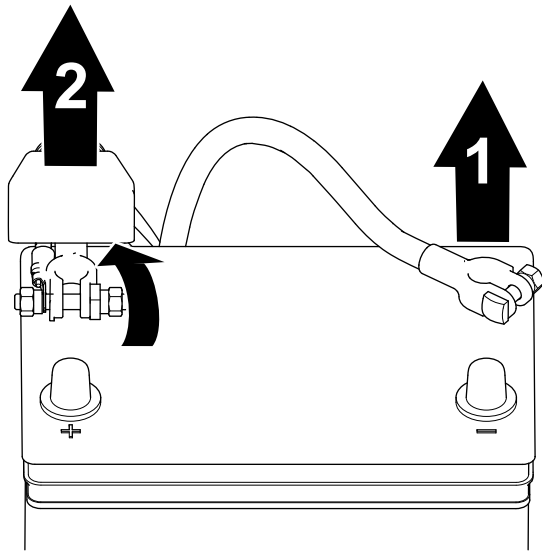

Rajah 38

g253380

1. Kabel bateri negatif
2. Kabel bateri positif

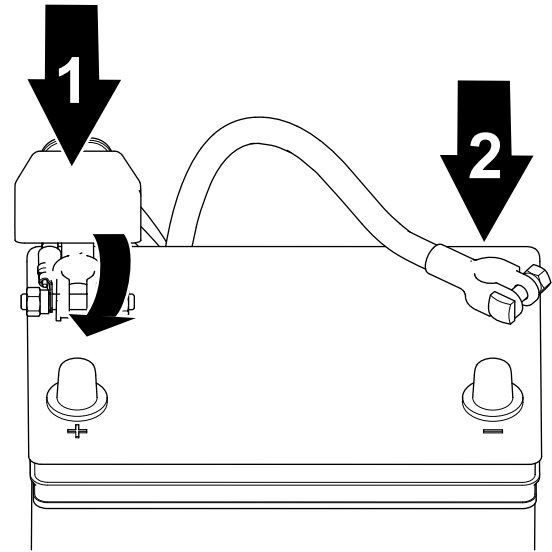

Rajah 39

g253379

1. Kabel bateri positif
2. Kabel bateri negatif

3. Angkat penebat dan keluarkan kabel bateri positif dari tiang bateri ([Rajah 38](#)).

3. Sambungkan kabel negatif pada bateri dan ketatkan nat pengapit bateri ([Rajah 39](#)).

## Menyambungkan Bateri

### ⚠ AMARAN

Penyaluran kabel bateri yang salah boleh merosakkan mesin dan kabel lalu menghasilkan percikan. Percikan boleh menyebabkan gas bateri meletup lalu mengakibatkan kecederaan diri.

Sentiasa sambungkan kabel bateri positif (merah) dahulu sebelum menyambungkan kabel negatif (hitam).

1. Akses bateri; rujuk [Mengakses Bateri \(halaman 39\)](#).
2. Sambungkan kabel positif pada bateri dan ketatkan nat pengapit bateri ([Rajah 39](#)).

## Mengecas Bateri

### ⚠ AMARAN

Terminal bateri atau alatan logam yang menyentuh komponen logam pada mesin boleh mencetuskan litar pintas lalu menghasilkan percikan. Percikan boleh menyebabkan gas bateri meletup lalu mengakibatkan kecederaan diri.

- Semasa menanggalkan atau memasang bateri, pastikan terminal bateri tidak menyentuh mana-mana bahagian logam pada mesin.
- Elakkan litar pintas di antara alatan logam dengan terminal bateri dan bahagian logam pada mesin.

1. Putuskan sambungan bateri; rujuk [Memutuskan Sambungan Bateri \(halaman 39\)](#).
2. Tanggalkan kancing yang mengunci bateri pada dulang dan keluarkan bateri.
3. Sambungkan pengecas bateri 24A pada tiang bateri. Cas bateri untuk sekurang-kurangnya 2 jam pada 4A atau untuk sekurang-kurangnya 4 jam pada 2A sehingga graviti khusus mencapai 1.250 atau lebih tinggi dan suhu adalah sekurang-kurangnya 16°C (60°F) dengan semua sel melepaskan gas pengecasan secara bebas.



## ⚠️ AMARAN

Proses mengecas bateri akan menghasilkan gas yang boleh meletup.

Jangan merokok berhampiran bateri dan jauhkan bateri daripada percikan dan nyalaan.

**Penting:** Jika anda tidak mengecas bateri untuk sekurang-kurangnya masa yang dinyatakan di atas, anda mungkin mengurangkan hayat bateri.

4. Apabila bateri dicas, tanggalkan pengecas dari salur keluar elektrik dan tiang bateri.
5. Letakkan bateri pada dulang bateri dan kuncikan dengan pengapit bateri dan kancing yang ditanggalkan sebelum ini.
6. Pasangkan bateri; rujuk [Menyambungkan Bateri \(halaman 40\)](#).

## ⚠️ AMARAN

Penyaluran kabel bateri yang salah boleh merosakkan traktor dan kabel lalu menghasilkan percikan. Percikan boleh menyebabkan gas bateri meletup lalu mengakibatkan kecederaan diri.

Sentiasa sambungkan kabel bateri positif (merah) dahulu sebelum menyambungkan kabel negatif (hitam).

## Menentukan Fius

Fius di dalam sistem elektrik mesin terletak di bawah tempat duduk ([Rajah 40](#)).

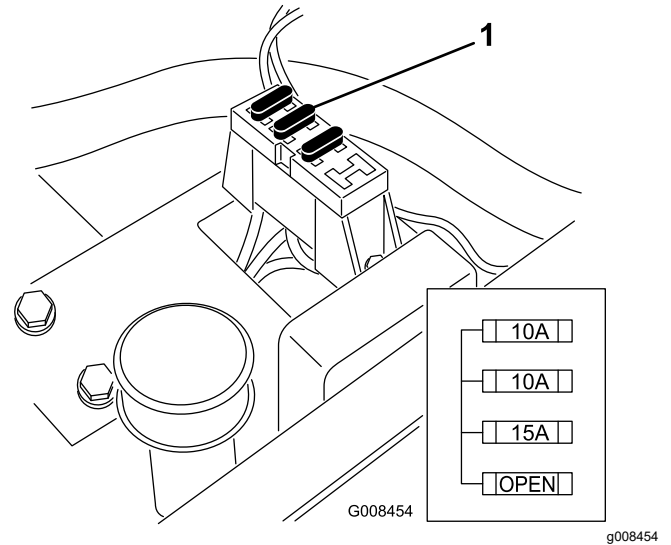

Rajah 40

1. Fius

# Penyelenggaraan Sistem Pemacu

## Memeriksa Tekanan Tayar

**Selang Servis:** Sebelum setiap penggunaan atau setiap hari

Tetapkan tekanan tayar yang berlainan bagi roda hadapan, bergantung pada keadaan tanah rumput anda, dari minimum 55kPa (8psi) hingga maksimum 83kPa (12psi).

Tetapkan tekanan tayar yang berlainan bagi tayar belakang dari minimum 55kPa (8psi) hingga maksimum 103kPa (15psi).

## Memeriksa Tork Nat Roda

**Selang Servis:** Selepas jam pertama

Selepas 10 jam pertama

Setiap 200 jam

### ⚠ AMARAN

**Kegagalan untuk mengekalkan tork yang bersesuaian pada nat roda boleh menyebabkan kecederaan diri.**

**Tork nat roda kepada tork yang khusus pada selang yang khusus.**

**Spesifikasi tork nat roda:** 95122N·m (7090 kaki-lb)

**Perhatian:** Untuk memastikan pengagihan yang sama rata, tork nat roda dalam corak X.

## Melaraskan Sistem Gear untuk Neutral

Jika mesin merangkak apabila pedal kawalan cengkaman ditetapkan kepada kedudukan NEUTRAL, laraskan mekanisme pengembalian neutral.

1. Sekat di bawah rangka agar salah satu roda hadapan diangkat dari lantai.

**Perhatian:** Jika mesin dilengkapi Kit Pacuan 3 Roda, angkat dan sekat roda belakang.

2. Mulakan enjin, alihkan pendikit kepada kedudukan PERLAHAN dan pastikan roda hadapan yang diangkat dari lantai tidak berputar.
3. Jika roda sedang berputar, matikan kuasa enjin dan teruskan seperti berikut:

- A. Longgarkan kedua-dua nat penjepit yang mengunci kabel kawalan cengkaman pada dinding sekat pada hidrostatis (**Rajah 41**). Pastikan nat penjepit dilonggarkan secara sama dan secukupnya untuk membolehkan pelarasan.

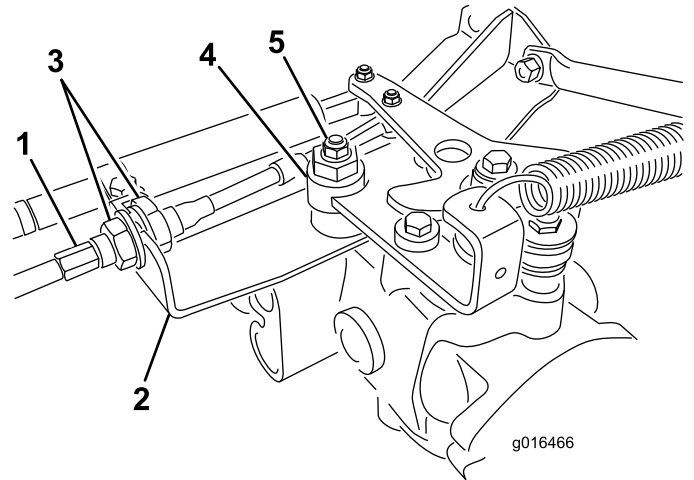

**Rajah 41**

- |                    |              |
|--------------------|--------------|
| 1. Kabel cengkaman | 4. Eksentrik |
| 2. Dinding sekat   | 5. Nat kunci |
| 3. Nat penjepit    |              |

**Perhatian:** Longgarkan nat yang mengunci eksentrik pada bahagian atas hidrostatis (**Rajah 41**).

- B. Alihkan tuil kawalan fungsian kepada kedudukan NEUTRAL dan tuil pendikit kepada kedudukan PERLAHAN.
- C. Mulakan enjin.
- D. Putarkan eksentrik sehingga mesin tidak merangkak dalam mana-mana arah.
- E. Apabila roda henti berputar, ketatkan nat yang mengunci eksentrik dan pelarasan (**Rajah 41**).
- F. Sahkan pelarasan dengan tuil pendikit dalam kedudukan PERLAHAN dan PANTAS .
- G. Dari setiap sisi dinding sekat, ketatkan nat kunci secara sama, mengunci kabel cengkaman pada dinding sekat (**Rajah 41**). Jangan pintal kabel.

**Perhatian:** Jika terdapat ketegangan kabel apabila tuil kawalan fungsian ditetapkan kepada kedudukan NEUTRAL, mesin mungkin merangkak apabila anda mengalihkan tuil kepada kedudukan POTONG atau ANGKUT .

# Melaraskan Kelajuan Angkut

## Mencapai Kelajuan Angkut Maksimum

Pedal cengkaman telah dilaraskan untuk kelajuan angkut maksimum tetapi anda mungkin perlu membuat pelarasan jika pedal mencapai lejang maksimum sebelum menyentuh penghenti pedal atau jika anda mahu mengurangkan kelajuan angkut.

Untuk mencapai kelajuan angkut maksimum, tetapkan tuil kawalan fungsian kepada kedudukan ANGKUT dan tekan pedal cengkaman. Jika pedal menyentuh penghenti ([Rajah 42](#)) sebelum anda berasa ketegangan pada kabel, laksanakan prosedur pelarasan berikut:

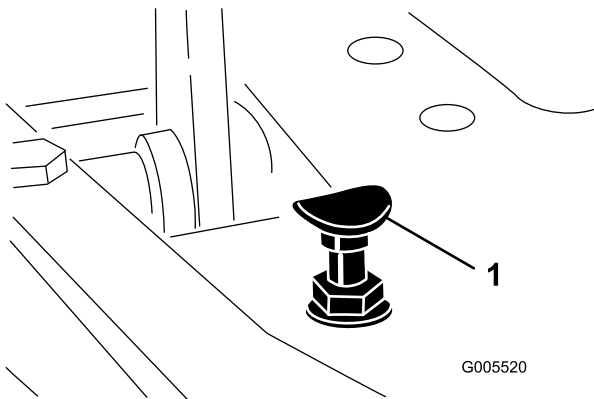

Rajah 42

1. Penghenti pedal

1. Tetapkan tuil kawalan fungsian kepada kedudukan ANGKUT dan longgarkan nat kunci yang mengunci penghenti pedal pada plat lantai ([Rajah 42](#)).
2. Ketatkan penghenti pedal sehingga penghenti pedal tidak menyentuh pedal cengkaman.
3. Terus kenakan beban ringan pada pedal angkut dan laraskan penghenti pedal agar penghenti pedal menyentuh rod pedal dan ketatkan nat.

**Penting:** Pastikan ketegangan pada kabel tidak berlebihan, jika tidak hayat kabel akan berkurangan.

## Mengurangkan Kelajuan Angkut

1. Tekan pedal cengkaman dan longgarkan nat kunci yang mengunci penghenti pedal pada plat lantai.
2. Longgarkan penghenti pedal sehingga anda mencapai kelajuan angkut yang anda mahu.

3. Ketatkan nat kunci yang mengunci penghenti pedal.

# Melaraskan Kelajuan Pemotongan

Mesin telah dilaraskan di kilang tetapi kelajuan boleh ditukar jika anda mahu.

1. Longgarkan nat penjepit pada bolt sangga ([Rajah 43](#)).
2. Longgarkan nat yang mengunci kunci dan pendakap pemotongan pada pangsi pedal.

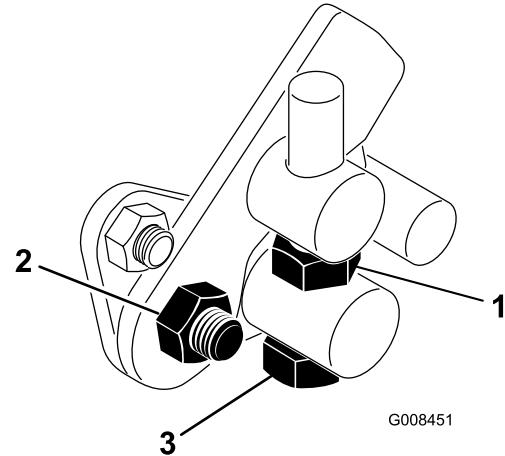

Rajah 43

1. Nat penjepit
2. Nat
3. Bolt sangga

3. Putarkan bolt sangga mengikut arah jam untuk mengurangkan kelajuan pemotongan dan melawan arah jam untuk meningkatkan kelajuan pemotongan.
4. Ketatkan nat penjepit pada bolt sangga dan nat pada pangsi pedal untuk mengunci pelarasan ([Rajah 43](#)). Periksa pelarasan dan laraskan sebagaimana diperlukan.

# Penyelenggaraan Sistem Penyejukan

## Keselamatan Sistem Penyejukan

- Bahan pendingin enjin boleh menyebabkan keracunan jika tertelan; jauhkan daripada jangkauan kanak-kanak dan haiwan peliharaan.
- Luahan bahan pendingin yang panas dan dimampatkan atau menyentuh radiator dan bahagian di sekeliling yang panas boleh menyebabkan kecederaan melecur yang serius.
  - Sentiasa biarkan enjin menyejuk untuk sekurang-kurangnya 15 minit sebelum menanggalkan penutup radiator.
  - Gunakan kain apabila membuka penutup radiator dan buka penutup dengan perlahan untuk melepaskan stim.

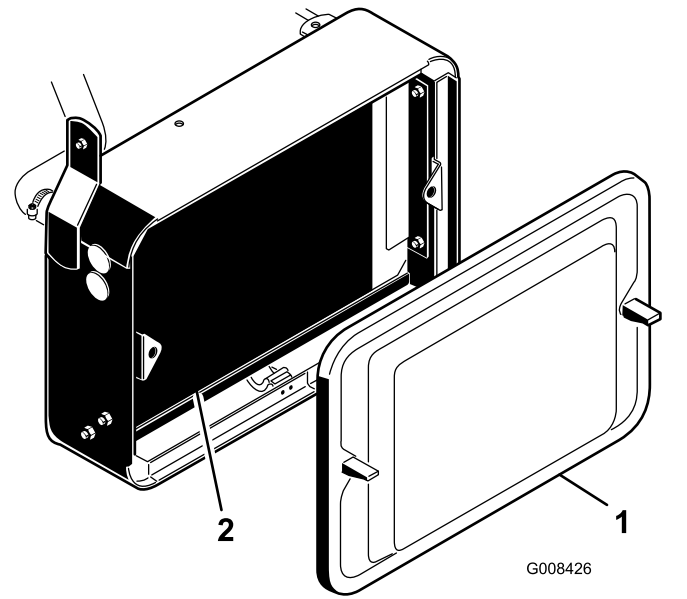

Rajah 44

1. Adang-adang radiator
2. Radiator
3. Bersihkan adang-adang dan pasangkannya.

## Membersihkan Adang-adang Radiator

**Selang Servis:** Sebelum setiap penggunaan atau setiap hari Bersihkan setiap jam jika persekitaran sangat berdebu dan kotor.

Untuk mengelakkan sistem terlampau panas, adang-adang radiator dan radiator seharusnya sentiasa bersih. Periksa dan bersihkan adang-adang dan radiator setiap hari, atau jika diperlukan, setiap jam. Bersihkan komponen ini dengan lebih kerap dalam keadaan yang berdebu dan kotor.

1. Tanggalkan adang-adang radiator (Rajah 44).
2. Bermula dari sisi kipas radiator, hembuskan angin pada radiator menggunakan udara termampat.

## Memeriksa Paras Bahan Pendingin Enjin

Kapasiti sistem penyejukan ialah kira-kira 3.2L (3.3 qt AS).

Isi sistem penyejukan dengan 50/50 larutan air dan antisejuk beku etilena glikol kekal. Periksa paras bahan pendingin pada permulaan setiap hari sebelum memulakan enjin.

### ⚠ AWAS

**Jika enjin telah dihidupkan, bahan pendingin yang dimampatkan dan panas boleh terlepas dan menyebabkan kelecuman.**

- **Jangan buka penutup radiator apabila enjin sedang berjalan.**
- **Gunakan kain apabila membuka penutup radiator dan buka penutup dengan perlahan untuk melepaskan stim.**

1. Letakkan mesin di permukaan yang rata.
2. Periksa paras bahan pendingin (Rajah 45).

Paras seharusnya di antara garis pada tangki simpanan apabila enjin sejuk.

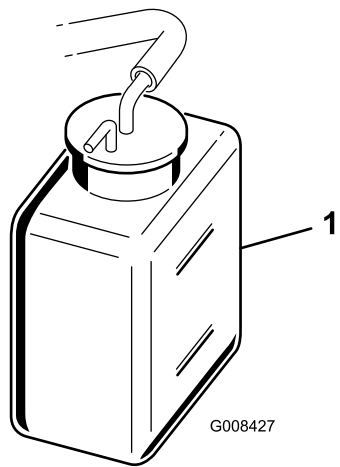

Rajah 45

1. Tangki simpanan

3. Jika bahan pendingin adalah rendah, tanggalkan penutup tangki simpanan dan tambahkan 50/50 campuran air dan antisejuk beku etilena glikol kekal. **Jangan terlebih isi.**
4. Pasangkan penutup tangki simpanan.

# Penyelenggaraan Brek

## Mengendalikan Permulaan Brek

**Selang Servis:** Tahunan

Gunakan brek dengan kuat dan pandu mesin pada kelajuan pemotongan sehingga brek menjadi panas, sebagaimana dipastikan melalui bau yang dikeluarkan. Anda mungkin perlu melaraskan brek selepas tempoh penyesuaian; rujuk [Melaraskan Brek \(halaman 45\)](#).

## Melaraskan Brek

Rod pelarasan brek terletak di setiap sisi mesin agar anda boleh melaraskan brek secara sama.

1. Semasa bergerak ke hadapan pada kelajuan angkut, tekan pedal brek; kedua-dua roda seharusnya dikunci secara sama.

### ⚠ AWAS

**Menguji brek di kawasan yang terkurung dengan kehadiran orang lain boleh menyebabkan kecederaan.**

**Sentiasa periksa brek di ruang terbuka yang luas dan rata yang tiada orang dan halangan lain sebelum dan selepas pelarasan.**

2. Jika brek tidak mengunci secara sama, laraskan brek seperti berikut:
  - A. Tanggalkan rod brek dengan mengeluarkan cemat baji dan cemat pangsi ([Rajah 46](#)).

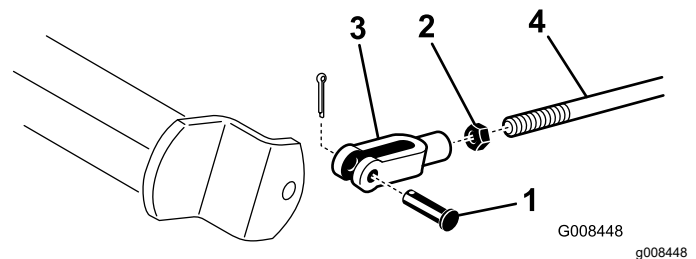

Rajah 46

- |                                |             |
|--------------------------------|-------------|
| 1. Cemat pangsi dan cemat baji | 3. Pangsi   |
| 2. Nat penjepit                | 4. Aci brek |

- B. Longgarkan nat penjepit dan laraskan pangsi dengan sewajarnya ([Rajah 46](#)).
- C. Pasangkan pangsi pada aci brek ([Rajah 46](#)).

- D. Periksa jarak gerak bebas pedal brek. Gerak bebas 1326mm (½1 inci) seharusnya berlaku sebelum kasut brek menyentuh gelendong brek. Jika diperlukan, buat pelarasan untuk mencapai tetapan ini.
- E. Semasa bergerak ke hadapan pada kelajuan angkut, tekan pedal brek; kedua-dua brek seharusnya dikunci secara sama. Buat pelarasan jika diperlukan.

**Penting:** Kendalikan permulaan brek setiap tahun; rujuk bahagian **Mengendalikan Permulaan Brek (halaman 45)**.

## Penyelenggaraan Tali Sawat Sawat

### Melaraskan Tali Sawat Pengulang-alik

**Selang Servis:** Selepas 8 jam pertama

Pastikan tali sawat ditegangkan dengan betul untuk memastikan pengendalian mesin yang betul dan mencegah kehausan yang boleh dielakkan.

1. Letakkan mesin di permukaan yang rata, matikan kuasa enjin, gunakan brek henti, keluarkan kunci dan tunggu sehingga semua bahagian yang bergerak untuk berhenti.
2. Kenakan tekanan ibu jari yang sederhana pada tali sawat di antara takal (10kg atau 22lb). Tali sawat seharusnya memesonng 79mm (0.280.35 inci). Jika tidak, lengkapkan prosedur berikut untuk melaraskan ketegangan tali sawat:

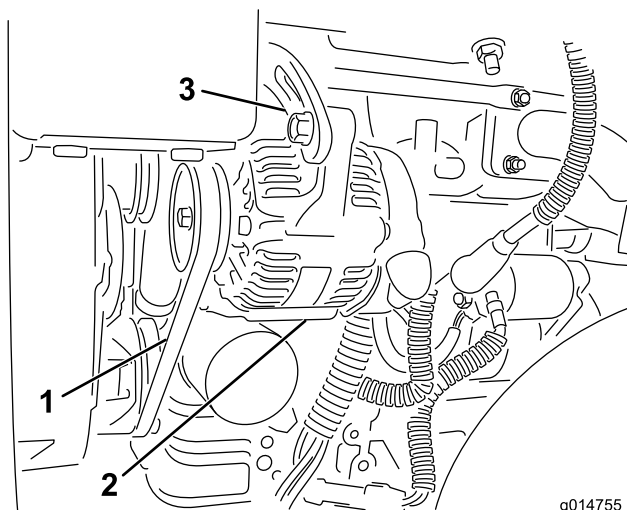

g014755  
g014755

**Rajah 47**

1. Tali sawat pengulang-alik—kenakan tekanan di sini
2. Pengulang-alik
3. Melaraskan pengikat

- A. Longgarkan bolt yang mengunci pengulang-alik pada enjin dan melaraskan pengikat.
- B. Periksa tali sawat untuk mengesan kehausan atau kerosakan dan gantikan jika tali sawat telah haus.
- C. Menggunakan tuil yang diletakkan di antara pengulang-alik dengan blok enjin, tarik keluar pengulang-alik untuk mencapai ketegangan tali sawat yang betul dan ketatkan bolt.

# Penyelenggaraan Sistem Kawalan

## Melaraskan Angkat/Turun Unit Pemotongan

Litar angkat/turun unit pemotongan disertakan dengan injap pengawal aliran ([Rajah 48](#)). Injap ini dipratetap di kilang pada bukaan kira-kira 3 putaran tetapi anda mungkin perlu membuat pelarasan untuk memampas perbezaan pada suhu bendalir hidraulik, kelajuan pemotongan dll.

**Perhatian:** Biarkan bendalir hidraulik mencapai suhu pengendalian penuh sebelum melaraskan injap pengawal aliran.

1. Angkat tempat duduk dan tentukan injap pengawal aliran bagi rangka tarik tengah ([Rajah 48](#)) yang terletak di sisi pancarongga hidraulik.

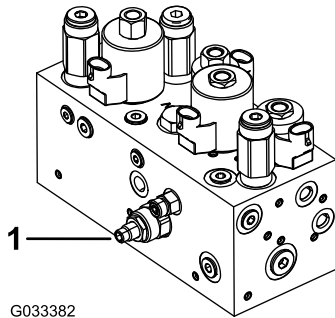

Rajah 48

1. Injap pengawal aliran

---

2. Longgarkan nat penjepit pada tombol pelarasan pada injap pengawal aliran.
3. Putarkan tombol melawan arah jam jika unit pemotongan tengah diturunkan terlalu lambat atau mengikut arah jam jika unit pemotongan tengah diturunkan terlalu awal. Anda tidak sepatutnya perlu memutar tombol melebihi **1/32 1/16** putaran.
4. Uji pelarasan dan ulangi langkah [3](#) jika diperlukan; apabila selesai, ketatkan nat penjepit.

# Penyelenggaraan Sistem Hidraulik

## Keselamatan Sistem Hidraulik

- Dapatkan rawatan perubatan dengan segera jika bendalir tersuntik ke dalam kulit. Bendalir yang tersuntik perlu disingkirkan melalui pembedahan dalam tempoh beberapa jam oleh doktor.
- Pastikan semua hos dan salur bendalir hidraulik dalam keadaan yang baik dan semua sambungan dan pemasangan hidraulik adalah ketat sebelum mengenakan tekanan pada sistem hidraulik.
- Jauhkan badan dan tangan anda dari kebocoran lubang jarum atau muncung yang mengeluarkan bendalir hidraulik bertekanan tinggi.
- Gunakan kadbod atau kertas untuk mengesan kebocoran hidraulik.
- Lepaskan semua tekanan di dalam sistem hidraulik dengan selamat sebelum melaksanakan sebarang kerja pada sistem hidraulik.

## Menservis Bendalir Hidraulik

**Penting:** Tanpa mengira jenis bendalir hidraulik digunakan, mana-mana unit cengkaman yang digunakan untuk penggunaan di luar kawasan hijau, pemotongan menegak atau digunakan pada suhu ambien melebihi 29°C (85°F) seharusnya dipasangkan Kit Penyejuk Minyak; rujuk [7 Memasangkan Penyejuk Minyak \(halaman 13\)](#).

## Spesifikasi Bendalir Hidraulik

Takungan diisi penuh dengan bendalir hidraulik berkualiti tinggi di kilang. Periksa paras bendalir hidraulik sebelum anda memulakan enjin buat kali pertama dan setiap hari selepas itu; rujuk [Memeriksa Paras Bendalir Hidraulik \(halaman 48\)](#).

**Bendalir hidraulik yang disyorkan:** Toro PX Extended Life Hydraulic Fluid; tersedia dalam baldi 19L atau tong dram 208L.

**Perhatian:** Mesin yang menggunakan bendalir ganti yang disyorkan memerlukan penukaran bendalir dan penuras yang kurang kerap.

**Bendalir hidraulik alternatif:** Jika Toro PX Extended Life Hydraulic Fluid tidak tersedia, anda boleh menggunakan bendalir hidraulik konvensional asas petroleum lain yang mengandungi spesifikasi dalam julat disenaraikan bagi semua sifat bahan berikut dan memenuhi standard industri. Jangan menggunakan

bendalir tiruan. Rujuk pengedar pelincir anda untuk mengenal pasti produk yang bersesuaian.

**Perhatian:** Toro tidak menanggung kewajipan bagi kerosakan yang disebabkan oleh penggantian yang tidak wajar, oleh itu hanya gunakan produk daripada pengilang boleh dipercayai yang akan menyokong cadangan mereka.

## Bendalir Hidraulik Antihaus Indeks Kelikatan Tinggi/Takat Curah Rendah, ISO VG 46

Sifat Bahan:

Kelikatan, ASTM D445	cSt @ 40°C 44 hingga 48
Indeks Kelikatan ASTM D2270	140 atau lebih tinggi
Takat Tuang, ASTM D97	-37°C -45°C
Spesifikasi Industri:	Eaton Vickers 694 (I-286-S, M-2950-S/35VQ25 atau M-2952-S)

**Perhatian:** Banyak bendalir hidraulik adalah hampir tanpa warna, oleh itu sukar untuk mengesan kebocoran. Bahan tambah pencelup merah bagi bendalir hidraulik tersedia dalam botol 20ml. Satu botol adalah cukup untuk 1522L bendalir hidraulik. Pesan No. Bahagian 44-2500 daripada pengedar Toro anda yang sah.

**Penting:** Toro Premium Synthetic Biodegradable Hydraulic Fluid ialah satu-satunya bendalir tiruan terbiodegradasi yang diluluskan oleh Toro. Bendalir ini serasi dengan elastomer yang digunakan di dalam sistem hidraulik Toro dan sesuai untuk pelbagai keadaan suhu. Bendalir ini serasi dengan minyak mineral konvensional tetapi untuk mencapai keterbiodegradasi dan prestasi maksimum, sistem hidraulik harus dibersihkan dengan bendalir konvensional dengan sepenuhnya. Minyak tersebut tersedia dalam baldi 19L (5 gelen AS) atau 208L (55 gelen AS) daripada pengedar Toro anda yang sah.

## Memeriksa Paras Bendalir Hidraulik

1. Letakkan mesin di permukaan yang rata. Pastikan mesin telah menyejuk agar bendalir adalah sejuk.
2. Keluarkan penutup dari takungan dan periksa paras minyak. Bendalir seharusnya mencapai bahagian bawah adang-adang di dalam leher pengisi ([Rajah 49](#)).

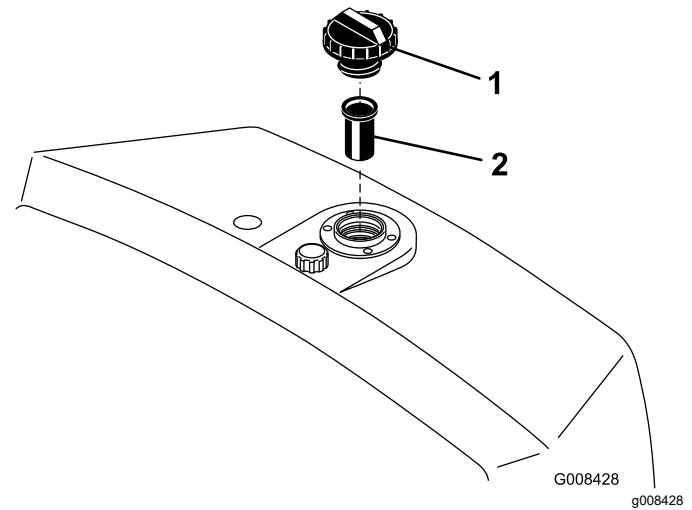

**Rajah 49**

1. Takungan hidraulik
2. Adang-adang

3. Jika paras bendalir rendah, isi takungan secara perlahan dengan bendalir hidraulik sesuai sehingga paras mencapai bahagian bawah adang-adang. **Jangan terlebih isi.**

**Penting:** Untuk mengelakkan pencemaran sistem, bersihkan bahagian atas bekas bendalir hidraulik sebelum mencucuk. Pastikan muncung dan corong tuang adalah bersih.

4. Pasangkan penutup takungan. Lapkan bendalir yang mungkin tertumpah.

**Penting:** Periksa paras bendalir hidraulik sebelum enjin dimulakan buat kali pertama dan setiap hari selepas itu.

## Menukar Bendalir Hidraulik dan Penuras

**Selang Servis:** Setiap 800 jam—Jika anda **tidak menggunakan** bendalir hidraulik yang disyorkan atau pernah mengisi takungan dengan bendalir alternatif, tukar bendalir hidraulik, penuras dan penafas tangki.

Setiap 1,000 jam—Jika **anda** menggunakan bendalir hidraulik yang disyorkan, tukar penuras bendalir hidraulik.

Setiap 2,000 jam—Jika anda **menggunakan** bendalir hidraulik yang disyorkan, tukar bendalir hidraulik.

**Kapasiti Bendalir Hidraulik:** 20.8L (5.5 gelen AS)

Jika bendalir tercemar, minta pengedar Toro dibenarkan anda untuk membersihkan sistem. Bendalir yang tercemar kelihatan keruh atau hitam apabila dibandingkan dengan bendalir yang bersih.



1. Bersihkan bahagian sekeliling lekapan penuras ([Rajah 50](#)). Letakkan takung buang di bawah penuras dan tanggalkan penuras.

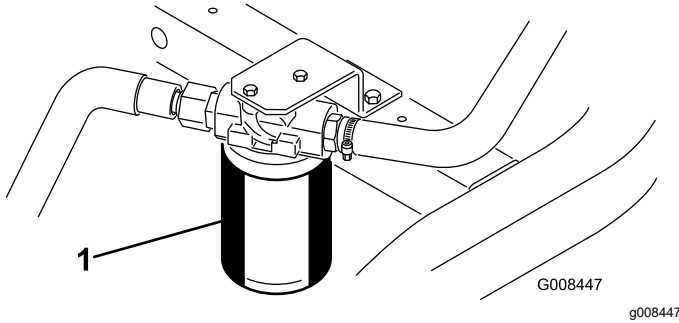

**Rajah 50**

1. Penuras bendalir hidraulik

**Perhatian:** Jika anda tidak akan menyalirkan bendalir, tanggalkan dan pasang saluran hidraulik yang menyambung ke penuras.

2. Isi penuras ganti dengan bendalir hidraulik yang bersesuaian, lincirkan gasket pagedap dan putarkan menggunakan tangan sehingga gasket menyentuh kepala penuras. Kemudian, ketatkan lagi sebanyak  $\frac{3}{4}$  putaran.
3. Isi takungan hidraulik dengan bendalir hidraulik; rujuk [Spesifikasi Bendalir Hidraulik \(halaman 47\)](#) dan [Memeriksa Paras Bendalir Hidraulik \(halaman 48\)](#).
4. Mulakan dan jalankan mesin pada keadaan melahu selama 35 minit untuk mengedarkan bendalir dan menyingkirkan udara yang terperangkap di dalam sistem. Matikan kuasa enjin dan periksa paras bendalir.
5. Buang bendalir dan penuras dengan sewajarnya.

## Memeriksa Salur dan Hos Hidraulik

Periksa salur dan hos hidraulik setiap hari untuk mengesan kebocoran, talian berpintal, sokongan lekapan yang longgar, kehausan, pemasangan yang longgar dan kerosotan disebabkan cuaca dan kerosotan disebabkan bahan kimia. Buat semua pembaikan yang diperlukan sebelum pengendalian.

# Penyelenggaraan Unit Pemotongan

## Keselamatan Bilah

Bilah atau bilah dasar yang haus atau rosak boleh pecah dan serpihan mungkin terpelanting ke arah anda atau orang yang berhampiran dan menyebabkan kecederaan diri yang serius atau kematian.

- Periksa bilah dan bilah dasar dari masa ke masa untuk mengesan tanda kehausan atau kerosakan berlebihan.
- Berhati-hati ketika memeriksa bilah. Pakai sarung tangan dan berhati-hati ketika menservis bilah. Hanya gantikan atau tindih kembali bilah dan bilah dasar; jangan luruskan atau kimpalkannya.
- Pada mesin dengan berbilang unit pemotongan, berhati-hati ketika memutar unit pemotongan kerana gelendong pada unit pemotongan lain mungkin berputar.

## Memeriksa Sentuhan Gelendong ke Bilah Dasar

Setiap hari sebelum mengendalikan mesin, periksa sentuhan gelendong ke bilah dasar, tanpa mengira sama ada kualiti pemotongan terdahulu boleh diterima atau tidak. Sedikit sentuhan perlu dikekalkan sepanjang gelendong dan bilah dasar; rujuk *Manual Pengendali Unit Pemotongan*.

## Menetapkan Kelajuan Gelendong

Untuk mencapai pemotongan yang konsisten dan berkualiti tinggi dan penampilan selepas pemotongan yang seragam, anda perlu menetapkan kawalan kelajuan gelendong (terletak di blok pancarongga di bawah penutup di bahagian kiri tempat duduk) yang betul. Laraskan kawalan kelajuan gelendong seperti berikut:

1. Tentukan ketinggian pemotongan yang ditetapkan pada unit pemotongan.
2. Tentukan kelajuan di bumi diingini yang paling sesuai untuk keadaan semasa.
3. Gunakan jadual berikut untuk menentukan tetapan kelajuan gelendong untuk unit pemotongan 5, 8, 11 atau 14 bilah anda ([Rajah 51](#)).

K K	5		8		11		14
	3.8 MPH 6.1 Km/h	5.0 MPH 8.0 Km/h	3.8 MPH 6.1 Km/h	5.0 MPH 8.0 Km/h	3.8 MPH 6.1 Km/h	5.0 MPH 8.0 Km/h	
0.062" / 1.6mm	N/R	N/R	9	N/R	9	N/R	9
0.094" / 2.4mm	N/R	N/R	9	N/R	9	N/R	9
0.125" / 3.2mm	N/R	N/R	9	N/R	9	N/R	9
0.156" / 4.0mm	N/R	N/R	9	N/R	9	N/R	N/R
0.188" / 4.8mm	N/R	N/R	9	N/R	7	N/R	N/R
0.218" / 5.5mm	N/R	N/R	9	N/R	6	N/R	N/R
0.250" / 6.4mm	7	N/R	6	7	5	7	N/R
0.312" / 7.9mm	6	N/R	5	6	4	6	N/R
0.375" / 9.5mm	6	7	4	5	4	5	N/R
0.438" / 11.1mm	6	6	4	5	3	4	N/R
0.500" / 12.7mm	5	6	3	4	N/R	N/R	N/R
0.625" / 15.9mm	4	5	3	3	N/R	N/R	N/R
0.750" / 19.0mm	3	4	3	3	N/R	N/R	N/R
0.875" / 22.2mm	3	4	N/R	3	N/R	N/R	N/R
1.000" / 25.4mm	3	3	N/R	N/R	N/R	N/R	N/R

g014736  
g014736

Rajah 51

4. Condongkan tempat duduk pengendali ke hadapan dan sokong dengan rod sangga (Rajah 52).

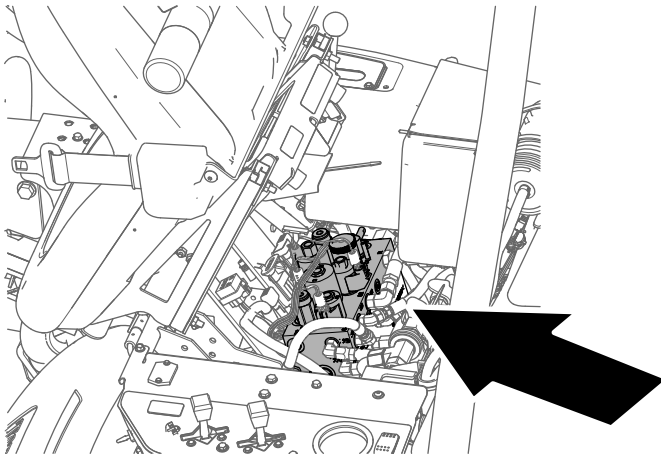

g229847

Rajah 52

5. Untuk melaraskan kelajuan gelendong dengan memutarakan tombol kawalan kelajuan gelendong (Rajah 53) sehingga anak panah penunjuk sejajar dengan nombor yang anda tentukan dalam langkah 3.

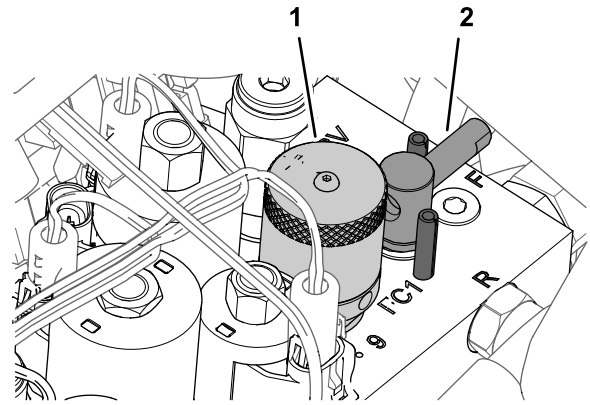

g229849

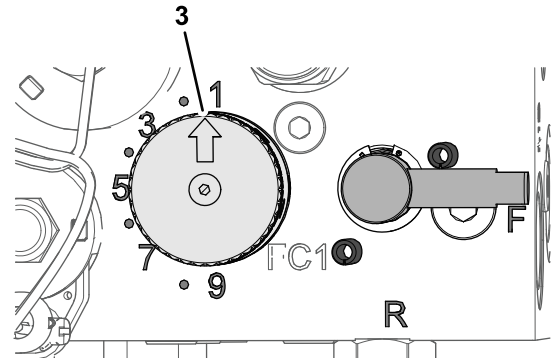

g229880

Rajah 53

1. Tombol (kawalan kelajuan gelendong)
2. Pemegang (tuil penindihan kembali)
3. Anak panah penunjuk gelendong

**Perhatian:** Anda boleh meningkatkan atau mengurangkan kelajuan gelendong untuk memampas keadaan tanah rumput.

## Menindih Kembali Gelendong

### ⚠️ AMARAN

Kecederaan diri boleh berlaku jika tersentuh gelendong atau bahagian bergerak yang lain.

- Jauhkan tangan dan pakaian anda daripada gelendong atau bahagian bergerak yang lain.
- Jangan cuba memutarakan gelendong menggunakan tangan atau kaki ketika enjin sedang berjalan.

1. Letakkan mesin di permukaan yang rata, turunkan unit pemotongan, matikan kuasa enjin dan gunakan brek henti.
2. Condongkan tempat duduk pengendali ke hadapan dan sokong dengan rod sangga (Rajah 54).

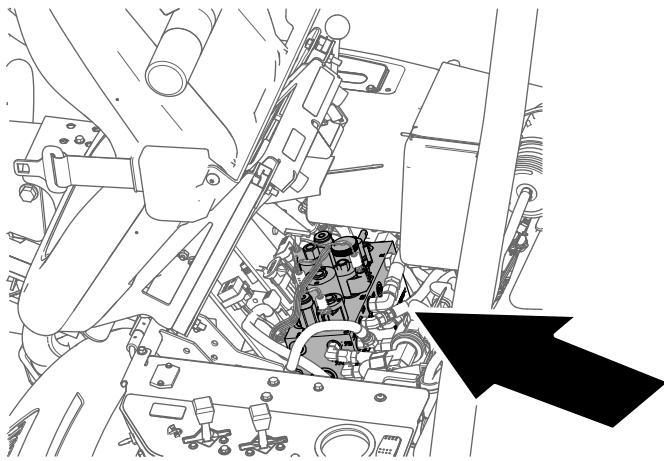

Rajah 54

3. Buat pelarasan awal pada gelendong ke bilah dasar agar sesuai untuk mengasah semua unit pemotongan yang sedang anda tindih kembali; rujuk *Manual Pengendali* Unit Pemotongan.
4. Putarkan tuil penindihan kembali kepada kedudukan R (Rajah 55).

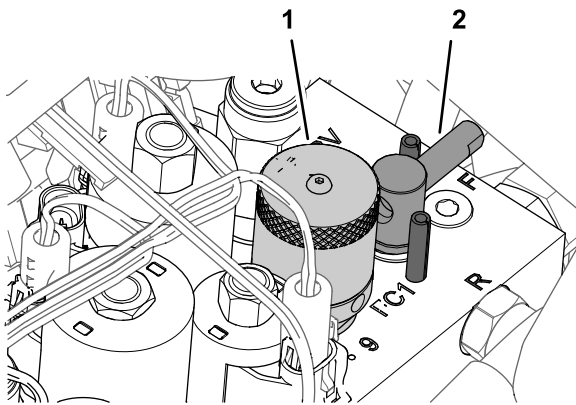

g229849

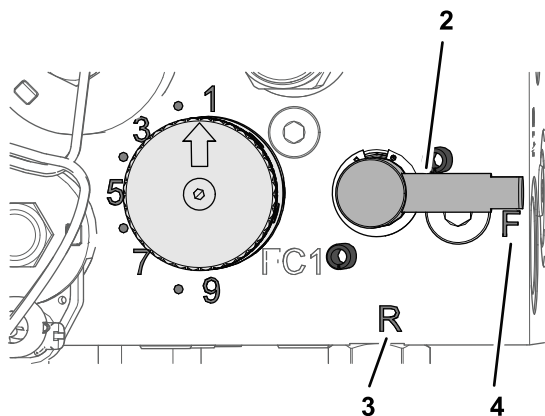

g229848

Rajah 55

1. Tombol (kawalan kelajuan gelendong)
2. Pemegang (tuil penindihan kembali)
3. Kedudukan R
4. Kedudukan F

5. Putarkan tombol kelajuan gelendong kepada tetapan 1 (Rajah 55).

6. Mulakan enjin dan jalankan pada kelajuan melahu rendah.

**Penting:** Jangan ubah kelajuan enjin ketika menindih kembali kerana gelendong mungkin mati. Hanya lakukan penindihan kembali pada kelajuan enjin melahu.

7. Dengan tuil potong/angkut pada kedudukan NEUTRAL, alihkan kawalan angkat/turun pemotongan ke hadapan untuk memulakan pengendalian penindihan kembali pada gelendong.

8. Sapukan sebatian penindihan menggunakan berus dengan pemegang panjang. Jangan gunakan berus dengan pemegang pendek.

- Jika gelendong mati atau menjadi tidak menentu sewaktu penindihan kembali, pilih tetapan kelajuan gelendong yang lebih tinggi sehingga kelajuan menjadi stabil, kemudian kembalikan kelajuan gelendong kepada tetapan 1 atau kelajuan yang diinginkan.

- Untuk membuat pelarasan pada unit pemotongan sewaktu penindihan kembali, matikan gelendong dengan mengalihkan tuil angkat/turun pemotongan ke belakang dan matikan kuasa enjin. Selepas menyelesaikan pelarasan, ulangi langkah 4 hingga 8.

9. Ulangi langkah 4 hingga 8 bagi semua unit pemotongan yang mahu anda tindih kembali.

10. Apabila selesai, kembalikan tuil penindihan kembali kepada kedudukan F, alihkan tombol kelajuan kepada tetapan kelajuan gelendong yang diinginkan, turunkan tempat duduk dan bersihkan semua sebatian penindihan daripada unit pemotongan. Laraskan jarak gelendong ke bilah dasar pada unit pemotongan sebagaimana diperlukan.

**Penting:** Jika anda tidak mengembalikan tuil penindihan kembali kepada kedudukan F selepas penindihan kembali, unit pemotongan tidak akan mengangkat atau berfungsi dengan betul.

# Penyimpanan

## Keselamatan Penyimpanan

- Matikan kuasa mesin, keluarkan kunci dan tunggu sehingga semua pergerakan berhenti sebelum anda meninggalkan ruang pengendali. Biarkan mesin menyejuk sebelum melaraskan, menservis, membersihkan atau menyimpan mesin.
- Jangan menyimpan mesin atau bekas bahan api di tempat yang berhampiran nyalaan, percikan atau api pandu seperti pada pemanas air atau perkakas lain.

## Menyediakan Mesin untuk Penyimpanan

Jika anda ingin menyimpan mesin untuk tempoh masa yang panjang, laksanakan langkah berikut sebelum penyimpanan:

1. Sentiasa hentikan mesin, gunakan brek henti, matikan kuasa enjin, keluarkan kunci dan tunggu sehingga semua pergerakan berhenti sebelum membersihkan atau menyimpan mesin.
2. Singkirkan debu yang terkumpul dan potongan rumput yang lama. Jika diperlukan, asah gelendong dan bilah dasar; rujuk *Manual Pengendali* unit pemotongan. Gunakan pencegah karat pada bilah dasar dan bilah gelendong. Sapukan gris dan minyak pada semua titik pelinciran; rujuk [Menyapukan Gris Mesin \(halaman 33\)](#).
3. Sekat roda agar tiada beban pada tayar.
4. Salirkan dan gantikan bendalir hidraulik dan penuras serta periksa saluran dan pemasangan hidraulik. Gantikan, jika perlu; rujuk [Menukar Bendalir Hidraulik dan Penuras \(halaman 48\)](#) dan [Memeriksa Salur dan Hos Hidraulik \(halaman 49\)](#).
5. Buangkan semua bahan api dari tangki bahan api. Jalankan enjin sehingga enjin berhenti kerana kekurangan bahan api. Gantikan penuras bahan api; rujuk [Menggantikan Penuras Bahan Api \(halaman 38\)](#).
6. Apabila mesin masih hangat, salirkan minyak dari kotak engkol. Isi semula dengan minyak segar; rujuk [Menukar Minyak Enjin dan Penuras \(halaman 36\)](#).
7. Bersihkan debu dan sekam dari silinder, sirip kepala silinder dan perumah penghembus.
8. Keluarkan bateri dan cas bateri sehingga penuh. Simpan bateri sama ada di rak atau pada mesin.

Jangan sambungkan kabel jika bateri disimpan pada mesin. Simpan bateri di tempat yang dingin untuk mengelakkan bateri menyahcas dengan pantas.

9. Simpan mesin di tempat yang panas dan kering.

**Nota-nota:**

## Notis Privasi EEA/UK

### Penggunaan Maklumat Peribadi Anda oleh Toro

The Toro Company ("Toro") menghormati privasi anda. Apabila anda membeli produk kami, kami mungkin mengumpulkan maklumat peribadi tertentu tentang anda, sama ada daripada anda atau melalui syarikat atau penjual Toro setempat anda. Toro menggunakan maklumat ini untuk memenuhi kewajipan kontraktual seperti untuk mendaftarkan waranti anda, memproses tuntutan waranti anda atau untuk menghubungi anda sekiranya panggil balik produk, dan untuk tujuan perniagaan yang sah seperti untuk mengukur tahap kepuasan pelanggan, menambah baik produk kami atau memberi anda maklumat produk yang mungkin penting untuk anda. Toro mungkin berkongsi maklumat anda dengan anak syarikat, sekutu, penjual kami atau rakan perniagaan yang lain berhubung dengan aktiviti ini. Kami juga mungkin mendedahkan maklumat peribadi apabila diperlukan oleh undang-undang atau berhubung dengan penjualan, pembelian atau penggabungan perniagaan. Kami tidak akan menjual maklumat peribadi anda kepada mana-mana syarikat lain untuk tujuan pemasaran.

### Penyimpanan Maklumat Peribadi Anda

Toro akan menyimpan maklumat peribadi anda setakat yang diperlukan untuk tujuan di atas dan mengikut keperluan perundangan. Untuk mendapatkan maklumat lanjut tentang tempoh penyimpanan yang berkenaan, sila hubungi [legal@toro.com](mailto:legal@toro.com).

### Komitmen Toro terhadap Keselamatan

Maklumat peribadi anda mungkin diproses di AS atau negara lain yang mungkin mengenakan undang-undang perlindungan data yang kurang ketat berbanding dengan negara mastautin anda. Apabila kami memindahkan maklumat anda keluar dari negara mastautin anda, kami akan mengambil langkah yang diwajibkan di sisi undang-undang untuk memastikan langkah perlindungan yang sewajarnya diambil untuk melindungi maklumat anda dan memastikan maklumat anda dikendalikan dengan selamat.

### Akses dan Pembetulan

Anda berhak untuk membetulkan atau menyemak data peribadi anda, membantah atau mengehadkan pemprosesan data anda. Untuk berbuat demikian, sila hubungi kami dengan menghantar e-mel ke [legal@toro.com](mailto:legal@toro.com). Jika anda mempunyai kebimbangan terhadap cara Toro mengendalikan maklumat anda, kami menggalakkan anda mengutarakan kebimbangan sedemikian kepada kami. Sila ambil perhatian bahawa penduduk di Eropah berhak untuk membuat aduan kepada Pihak Berkuasa Perlindungan Data anda.

# Proposisi 65 California tentang Maklumat Amaran

## Apakah amaran ini?

Anda mungkin melihat produk jualan yang mempunyai label amaran seperti berikut:



**AMARAN: Kanser dan Mudarat Pembiakan—[www.p65Warnings.ca.gov](http://www.p65Warnings.ca.gov).**

## Apakah itu Prop 65?

Prop 65 dikenakan kepada semua syarikat yang beroperasi di California, menjual produk di California atau mengilang produk yang mungkin dijual atau dibawa masuk ke California. Proposisi ini memerintah Gabenor California untuk mengekalkan dan mewujudkan senarai bahan kimia yang diketahui sebagai penyebab kanser, kecacatan lahir dan/atau mudarat pembiakan lain. Senarai tersebut yang akan dikemas kini setiap tahun merangkumi ratusan bahan kimia yang boleh didapati dalam banyak item kegunaan harian. Tujuan Prop 65 adalah untuk memaklumkan kepada orang awam tentang pendedahan kepada bahan kimia ini.

Prop 65 tidak melarang jualan produk yang mengandungi bahan kimia ini. Sebaliknya, proposisi ini mewajibkan amaran dinyatakan pada mana-mana produk, bungkusan produk atau risalah produk. Lebih-lebih lagi, amaran Prop 65 tidak bermaksud sesuatu produk melanggar mana-mana standard atau keperluan keselamatan produk. Sebenarnya, pihak kerajaan California telah menjelaskan bahawa amaran Prop 65 “berbeza dengan keputusan pengawalan yang menyatakan produk adalah ‘selamat’ atau ‘tidak selamat’”. Banyak bahan kimia ini telah digunakan dalam produk kegunaan harian untuk bertahun-tahun tanpa mudarat yang didokumenkan. Untuk mendapatkan maklumat lanjut, pergi ke <https://oag.ca.gov/prop65/faqs-view-all>.

Amaran Prop 65 bermaksud bahawa syarikat sama ada (1) telah menilai pendedahan berkenaan dan memutuskan bahawa “tiada tahap risiko yang nyata” dilebihi; atau (2) telah memilih untuk memberikan amaran berdasarkan pemahaman tentang kehadiran bahan kimia yang disenaraikan tanpa cuba menilai pendedahan berkenaan.

## Adakah undang-undang ini terpakai di semua tempat?

Amaran Prop 65 diwajibkan menurut undang-undang California sahaja. Amaran ini boleh didapati di California di pelbagai tempat, termasuk tetapi tidak terhad kepada restoran, kedai runcit, hotel, sekolah dan hospital serta pada pelbagai produk. Selain itu, sesetengah penjual dalam talian atau pesanan mel juga menyatakan amaran Prop 65 pada laman web atau katalog mereka.

## Apakah perbandingan antara amaran California dengan had persekutuan?

Standard Prop 65 lazimnya lebih ketat daripada standard persekutuan dan antarabangsa. Terdapat pelbagai bahan yang memerlukan amaran Prop 65 pada tahap yang jauh lebih rendah daripada had tindakan persekutuan. Sebagai contoh, standard Prop 65 untuk amaran bagi plumbum ialah 0.5 µg/hari yang jauh lebih rendah daripada standard persekutuan dan antarabangsa.

## Mengapakah bukan semua produk yang serupa memaparkan amaran tersebut?

- Produk yang dijual di California mewajibkan pelabelan Prop 65 manakala produk serupa yang dijual di tempat lain tidak diwajibkan untuk menyatakan amaran tersebut.
- Syarikat terlibat dalam tuntutan mahkamah Prop 65 yang mencapai penyelesaian mungkin diperlukan untuk menggunakan amaran Prop 65 bagi produk syarikat tersebut tetapi syarikat lain yang membuat produk serupa mungkin tidak dikenakan keperluan sedemikian.
- Penguatkuasaan Prop 65 adalah tidak konsisten.
- Syarikat boleh memilih untuk tidak memberikan amaran kerana mereka memutuskan bahawa mereka tidak diperlukan untuk berbuat demikian menurut Prop 65; kekurangan amaran pada produk tidak bermaksud produk tersebut bebas daripada bahan kimia yang disenaraikan pada tahap yang serupa.

## Mengapakah Toro menyertakan amaran ini?

Toro telah memilih untuk memberi pelanggan maklumat yang sebanyak mungkin agar mereka boleh membuat keputusan termaklum tentang produk yang dibeli dan digunakan oleh mereka. Toro memberikan amaran dalam keadaan tertentu berdasarkan pengetahuan Toro tentang kewujudan satu atau lebih bahan kimia yang disenaraikan tanpa menilai tahap pendedahan kerana bukan semua bahan kimia yang disenaraikan menyatakan keperluan had pendedahan. Walaupun pendedahan daripada produk Toro mungkin boleh diabaikan atau dalam julat “tiada risiko nyata”, demi langkah berjaga-jaga tambahan, Toro telah memilih untuk memberikan amaran Prop 65. Lebih-lebih lagi, jika Toro tidak memberikan amaran ini, mungkin Toro akan didakwa oleh Negeri California atau pihak persendirian yang mahu menguatkuasakan Prop 65 dan Toro mungkin dikenakan hukuman yang berat.



## Waranti Toro

Waranti Terhad Dua Tahun atau 1,500 Jam

### Syarat dan Produk Yang Diliputi

The Toro Company dan sekutunya, Toro Warranty Company, menurut perjanjian antara mereka, bersama-sama menjamin bahawa produk Toro Commercial ("Produk") anda adalah bebas daripada kerosakan pada bahan atau mutu kerja selama 2 tahun atau 1,500 jam pengendalian\*, mana-mana yang berlaku dahulu. Waranti ini terpakai pada semua produk kecuali Pengudara (rujuk pernyataan waranti yang berasingan bagi produk ini). Sekiranya syarat waranti wujud, kami akan memperbaiki Produk tanpa mengenakan kos kepada anda, termasuk diagnostik, tenaga kerja, alat ganti dan pengangkutan. Waranti ini bermula pada tarikh Produk dihantar kepada pembeli asal. \*Produk yang dilengkapi meter jam.

### Arahan untuk Mendapatkan Perkhidmatan Waranti

Anda bertanggungjawab untuk memaklumi Pengekar Produk Komersial atau Penjual Produk Komersial yang Sah yang anda membeli Produk daripadanya sebaik sahaja anda berpendapat adanya syarat yang boleh menuntut waranti. Jika anda memerlukan bantuan untuk menentukan Pengekar Produk Komersial atau Penjual yang Sah, atau jika anda mempunyai pertanyaan berkenaan hak waranti atau tanggungjawab anda, sila hubungi kami di:

Toro Commercial Products Service Department  
Toro Warranty Company  
8111 Lyndale Avenue South  
Bloomington, MN 55420-1196  
952-888-8801 atau 800-952-2740  
E-mel: commercial.warranty@toro.com

### Tanggungjawab Pemilik

Sebagai pemilik produk, anda bertanggungjawab untuk menjalankan penyelenggaraan dan pelarasan diperlukan yang dinyatakan dalam *Manual Pengendali* anda. Pembaikan isu produk yang disebabkan oleh kegagalan untuk melakukan penyelenggaraan dan pelarasan yang diperlukan tidak diliputi oleh waranti ini.

### Item dan Syarat Yang Tidak Diliputi

Bukan semua kegagalan atau kepincangan tugas produk yang berlaku dalam tempoh waranti ialah kerosakan pada bahan atau mutu kerja. Waranti ini tidak meliputi perkara berikut:

- Kegagalan produk yang diakibatkan oleh penggunaan alat ganti bukan Toro atau daripada pemasangan dan penggunaan alat tambahan, atau aksesori dan produk bukan jenama Toro yang diubah suai.
- Kegagalan produk yang diakibatkan oleh kegagalan untuk melakukan penyelenggaraan dan/atau pelarasan yang disyorkan.
- Kegagalan produk yang diakibatkan daripada pengendalian Produk melalui cara yang menyalah guna, cuai atau sembrono.
- Bahagian digunakan melalui penggunaan yang tidak rosak. Contoh bahagian yang digunakan atau habis digunakan sewaktu pengendalian Produk yang biasa termasuk tetapi tidak terhad kepada pad dan pelapik brek, pelapik cekam, bilah, gelendong, penggelek dan bearing (dikedap atau boleh digris), bilah dasar, palam pencucuh, roda lereng-lereng dan bearing, tayar, penuras, tali sawat dan komponen penyembur tertentu seperti gegendang, muncung, meter aliran dan injap semak.
- Kegagalan disebabkan oleh gangguan luaran yang termasuk tetapi tidak terhad kepada cuaca, amalan penyimpanan, pencemaran atau penggunaan bahan api, bahan pendingin, pelincir, bahan tambahan, baja, air atau bahan kimia yang tidak diluluskan.
- Kegagalan atau isu prestasi disebabkan penggunaan bahan api (seperti gasolin, diesel atau biodiesel) yang tidak mematuhi standard industri masing-masing.
- Hingar, getaran, haus dan lusuh serta kemerosotan yang biasa. "Haus dan lusuh" yang biasa termasuk tetapi tidak terhad kepada kerosakan pada tempat duduk disebabkan kehausan atau pelelasan, permukaan bercat yang tertanggal, pelekat atau tingkat yang bercalar.

### Negara Selain Amerika Syarikat atau Kanada

Pelanggan yang telah membeli produk Toro yang diekspor dari Amerika Syarikat atau Kanada seharusnya menghubungi Pengekar (Penjual) Toro mereka untuk mendapatkan dasar jaminan bagi negara, daerah atau negeri anda. Jika atas apa-apa sebab anda tidak berpuas hati dengan perkhidmatan Pengekar anda atau menghadapi kesukaran untuk mendapatkan maklumat jaminan, sila hubungi Pusat Servis Toro anda yang Sah.

### Bahagian

Bahagian yang dijadualkan untuk penggantian sebagai penyelenggaraan wajib diliputi waranti untuk tempoh masa sehingga masa penggantian yang dijadualkan bagi alat ganti tersebut. Bahagian yang digantikan di bawah waranti ini diliputi untuk tempoh waranti produk asal dan menjadi harta Toro. Toro akan membuat keputusan muktamad sama ada untuk memperbaiki mana-mana bahagian atau pemasangan sedia ada atau menggantikannya. Toro boleh menggunakan bahagian yang dikilangkan semula untuk pembaikan waranti.

### Waranti Bateri Kitaran Panjang dan Bateri Litium Ion

Bateri kitaran panjang dan bateri Litium Ion mempunyai jumlah kilowatt-jam khusus yang boleh disampaikan sepanjang hayat bateri tersebut. Teknik pengendalian, pengecasan semula dan penyelenggaraan boleh melanjutkan atau mengurangkan jumlah hayat bateri. Apabila bateri di dalam produk ini digunakan, jumlah kerja yang berguna antara selang pengecasan akan berkurangan secara perlahan sehingga bateri habis sepenuhnya. Penggantian bateri yang habis disebabkan penggunaan yang biasa merupakan tanggungjawab pemilik produk. Perhatian: (Bateri Litium Ion sahaja): Rujuk waranti bateri untuk mendapatkan maklumat tambahan.

### Waranti Aci Engkol Sepanjang Hayat (Model ProStripe 02657 Sahaja)

ProStripe yang sesuai dengan Cakera Geseran Toro dan Cekam Brek Bilah Selamat Engkol (pemasangan Cekam Brek Bilah (BBC) + Cakera Geseran bersepadu) Toro yang asli sebagai kelengkapan asal dan digunakan oleh pembeli asal menurut prosedur pengendalian dan penyelenggaraan yang disyorkan akan diliputi oleh Waranti Sepanjang Hayat bagi pelenturan aci engkol enjin. Mesin yang sesuai dengan sesendal geseran, unit Cekam Brek Bilah (BBC) dan peranti lain sedemikian tidak diliputi oleh Waranti Aci Engkol Sepanjang Hayat.

### Penyelenggaraan Adalah Tanggungjawab Pemilik

Penalaan, pelinciran, pembersihan dan penggilapan enjin, penggantian penuras, bahan pendingin dan usaha melengkapkan penyelenggaraan yang disyorkan merupakan servis lazim yang perlu dilakukan pada produk Toro yang perlu ditanggung oleh pemilik.

### Syarat Am

Pembaikan oleh Pengekar atau Penjual Toro Dibenarkan merupakan satu-satunya remedi anda menurut waranti ini.

**The Toro Company atau Toro Warranty Company tidak bertanggungjawab terhadap kerugian tidak langsung, sampingan atau turutan berhubung dengan penggunaan Produk Toro yang diliputi waranti ini, termasuk apa-apa kos atau perbelanjaan untuk pemberian kelengkapan atau perkhidmatan ganti dalam tempoh kepincangan tugas atau tempoh pembaikan tanpa penggunaan yang menunggu penyediaan menurut waranti ini. Melainkan waranti Pengeluaran yang dinyatakan di bawah, jika berkenaan, tiada lagi waranti nyata yang lain. Semua waranti tersirat tentang kebolehdagangan dan kesesuaian untuk kegunaan adalah terhad kepada tempoh waranti nyata ini.**

Sesetengah negeri tidak membenarkan pengecualian kerugian sampingan atau turutan, atau had terhadap tempoh kesahan waranti tersirat, oleh itu pengecualian dan had di atas mungkin tidak berkenaan dengan anda. Waranti ini memberi anda hak khusus yang sah dan anda juga mungkin mempunyai hak lain yang berbeza-beza mengikut negeri.

### Nota Berkenaan Waranti Pengeluaran

Sistem Kawalan Pengeluaran pada Produk anda mungkin diliputi oleh waranti berasingan yang memenuhi keperluan yang ditetapkan oleh Agensi Perlindungan Alam Sekitar (EPA) Amerika Syarikat dan/atau Lembaga Sumber Air California (CARB). Had jam yang ditetapkan di atas tidak terpakai pada Waranti Sistem Kawalan Pengeluaran. Rujuk Pernyataan Waranti Kawalan Pengeluaran Enjin yang disertakan bersama produk anda atau terkandung dalam dokumentasi pembuat enjin.