



Гидроагрегат

Подкормщик растений ProPass 200 с буксируемым шасси

Номер модели 44713—Заводской номер 403300001 и до

Инструкции по монтажу

Данное изделие соответствует требованиям всех соответствующих директив, действующих в Европе. Дополнительные сведения см. в «Декларации о соответствии компонентов (DOI)» в конце данной публикации.

⚠ ПРЕДУПРЕЖДЕНИЕ

КАЛИФОРНИЯ

Положение 65, Предупреждение

Согласно законам штата Калифорния считается, что выхлопные газы этого изделия содержат химические вещества, которые вызывают рак, врождённые пороки, и представляют опасность для репродуктивной функции.

Полюсные выводы аккумуляторной батареи, клеммы, и сопутствующие принадлежности содержат свинец и соединения свинца - химические вещества, которые в штате Калифорния расцениваются как вызывающие рак и нарушающие репродуктивную функцию. После работы с этими элементами необходимо мыть руки.

Техника безопасности

Наклейки с правилами техники безопасности и инструкциями



Предупреждающие наклейки и инструкции по технике безопасности должны быть хорошо видны оператору и установлены во всех местах потенциальной опасности. При отсутствии или повреждении наклейки следует установить новую наклейку.

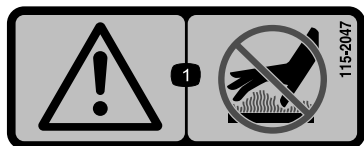

115-2047

decal115-2047

1. Осторожно! Не прикасайтесь к горячей поверхности.



119-6844

decal119-6844

1. Опасность порезов и травматической ампутации рук конвейером! Не приближайтесь к движущимся частям машины; все защитные ограждения и кожухи должны быть на своих местах.





decal119-6807

119-6807

1. Предупреждение! Не наступать.

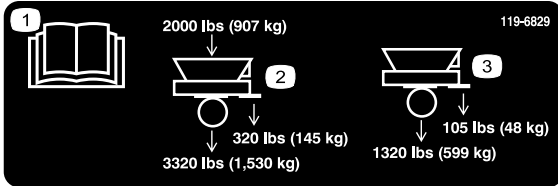

decal119-6829

119-6829

1. Прочтите *Руководство оператора*.
2. При максимальной несущей способности, составляющей 907 кг, нагрузка, воздействующая на мост, составляет 1530 кг, при этом масса вертикальной нагрузки на сцепное устройство составляет 145 кг.
3. При пустом бункере вес, воздействующий на мост, составляет 599 кг, а масса вертикальной нагрузки на сцепное устройство равна 48 кг.



decal133-8062

133-8062

Монтаж

Незакреплённые детали

Используя таблицу, представленную ниже, убедитесь в том, что все детали отгружены

Наименование	Количество	Использование
Гидравлический бак в сборе	1	Подготовьте машину
Монтажный кронштейн направляющей шланга	1	
Двигатель в сборе	1	Установите двигатель.
Болт (½ x 5 дюймов)	2	
Аккумулятор	1	
Прижим аккумулятора	1	
Монтажная скоба аккумулятора	1	
Болт аккумулятора	2	
Проставка болта аккумулятора	2	
Шайба	2	
Фланцевая гайка	2	
Направляющая шланга	1	Установите гидравлическую систему.
Гидравлический возвратный шланг (шланг № 3)	1	
Гидравлический всасывающий шланг (шланг № 4)	1	
Болт (¼ x ¾ дюйма)	4	
Контргайка (¼ дюйма)	4	
Болт (⅜ x 1 дюйм)	4	
Контргайка (⅜ дюйма)	4	
Плоская шайба	4	
Детали не требуются	—	Завершите установку.

Внимание: Данный комплект можно использовать только с подкормщиком ProPass, оборудованным как буксируемая машина.

Подготовка машины

▲ ПРЕДОСТЕРЕЖЕНИЕ

Перед установкой этого комплекта отсоедините все внешние источники гидравлической и электрической энергии. Несоблюдение этого требования может привести к поражению электрическим током и(или) выбросу гидравлической жидкости под высоким давлением, что может стать причиной серьезных травм или гибели.

Перед установкой гидроагрегата отсоедините все внешние гидравлические и электрические источники питания.

1. Припаркуйте машину на ровной горизонтальной поверхности, опустите подъемную опору, отсоедините машину от тягового блока и заблокируйте колеса колодками спереди и сзади.
2. Следуя инструкциям, приведенным в *Руководстве оператора* для вашей машины, снимите двухдисковый центробежный разбрасыватель и закрепите шланги питания и возврата гидравлической системы.

Внимание: У некоторых моделей ProPass имеется задняя стенка шасси с предварительно просверленными отверстиями. Если на вашей машине есть задняя стенка шасси с предварительно просверленными отверстиями, перейдите к разделу [Установка двигателя \(страница 5\)](#).

3. Отверните и сохраните 2 монтажных болта с задней стенки шасси, чтобы можно было установить гидравлический бак.
4. Убедитесь, что задняя стенка шасси открыта для установки гидравлического бака.
5. Снимите гидравлический бак в сборе с обрешетки.
6. Поддерживая гидравлический бак снизу, расположите его таким образом, чтобы он был прижат к задней стенке шасси. Бак должен быть расположен вертикально и по центру относительно левой и правой стороны ([Рисунок 1](#)).



Рисунок 1

1. Гидравлический бак

7. Убедитесь, что при установке входного и выходного штуцеров, а также монтажного кронштейна направляющей шланга соответствующие детали могут свободно входить в круглые отверстия задней стенки шасси ([Рисунок 2](#)).

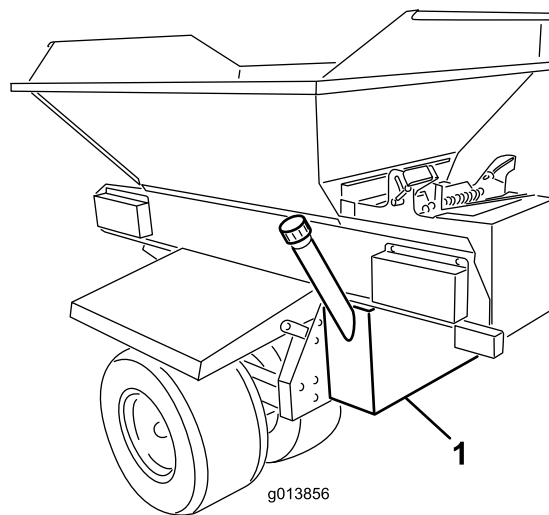

Рисунок 2

1. Отверстия в шасси
8. Убедитесь, что гидравлический бак расположен горизонтально.
9. Используя С-образные зажимы или аналогичные устройства, временно прочно зафиксируйте гидравлический бак на задней стенке шасси.
10. Убедитесь, что гидравлический бак по-прежнему расположен горизонтально.
11. Отметьте положения монтажных отверстий гидравлического бака на задней стенке шасси.
12. Удалите зажимы и снимите гидравлический бак.

13. Накерните места отмеченных отверстий.
14. Просверлите сквозные отверстия диаметром 7/16 дюйма в каждом отмеченном и накерненном месте на задней стенке шасси.
15. Удалите заусенцы от всех отверстий.

Установка двигателя

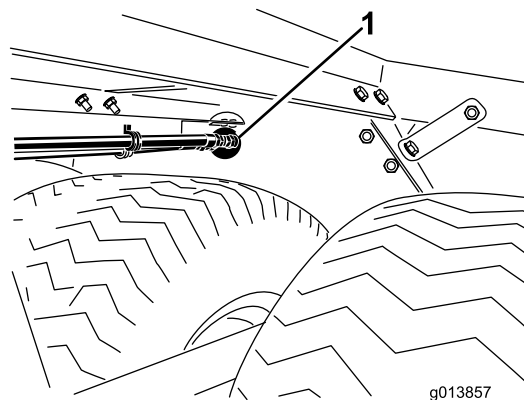
1. Убедитесь, что труба сцепного устройства чистая и не содержит загрязнений и мусора.
2. Распакуйте двигатель в сборе.
3. Ослабьте затяжку двух болтов и гаек (не выворачивая их полностью), с помощью которых монтажные кронштейны двигателя крепятся к его опоре (**Рисунок 3**).



Рисунок 3

1. Крепежный болт (2 шт.)

4. Отверните 2 гайки крепления прижимных скоб аккумулятора и отложите гайки, шайбы и трубку болта в сторону (**Рисунок 4**).

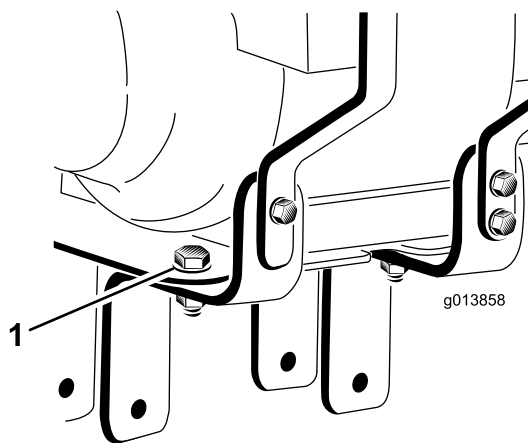

Рисунок 4

1. Прижимная скоба аккумулятора
2. Прижимной болт аккумулятора (2 шт.)

5. Снимите аккумулятор и положите фильтр на опорную плиту.
6. Зарядите аккумуляторную батарею; обратитесь к [Заполнение электролитом и зарядка аккумулятора \(страница 12\)](#).
7. Вместе с помощником расположите двигатель в сборе на трубе сцепного устройства.

Убедитесь, что монтажные кронштейны двигателя стали по обеим сторонам трубы сцепного устройства (**Рисунок 5**) и задняя часть опоры двигателя находится приблизительно на расстоянии 25 мм от приемной части трубы сцепного устройства (**Рисунок 6**).

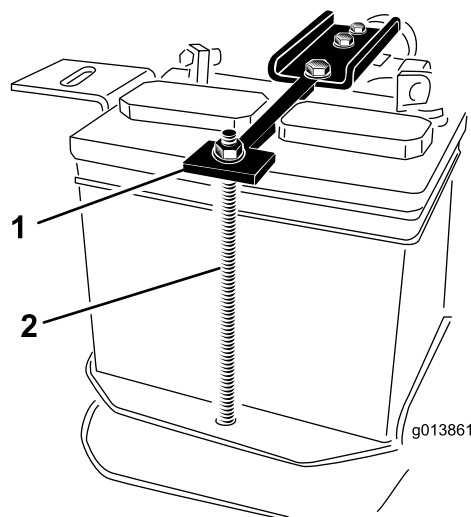

Рисунок 5

1. Труба сцепного устройства

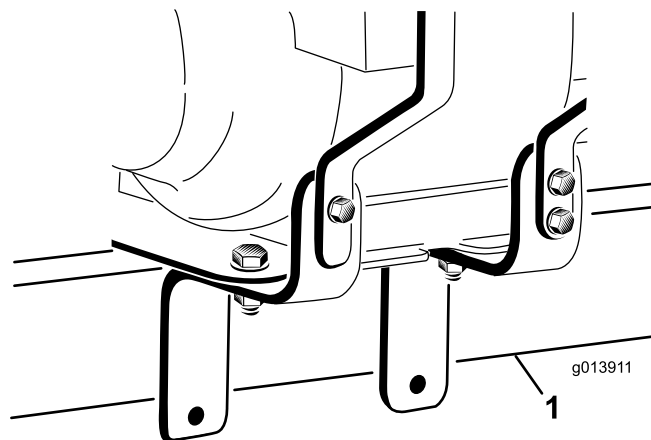

Рисунок 6

g013859

1. 25 мм

8. Вставьте 2 болта ($\frac{1}{2}$ x 5 дюймов) в отверстия монтажного кронштейна двигателя, проследив, чтобы плоская шайба была прижата к каждой наружной лицевой поверхности монтажного кронштейна двигателя и чтобы болты прошли под нижней частью трубы сцепного устройства. От руки затяните 2 гайки ($\frac{1}{2}$ дюйма), как показано на [Рисунок 7](#).

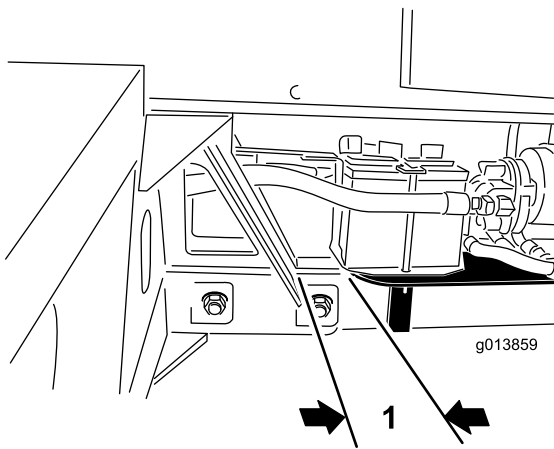

Рисунок 7

g013860

1. Труба сцепного устройства
2. Крепежный болт (2 шт.)

9. Отрегулируйте монтажный кронштейн двигателя таким образом, чтобы он плотно прилегал к сцепному устройству. Полностью затяните 2 болта, ослабленных при выполнении пункта 3.
10. Убедитесь, что опора двигателя расположена горизонтально, и полностью затяните 2 болта ($\frac{1}{2}$ x 5 дюймов), вставленные через нижние отверстия монтажного кронштейна двигателя.

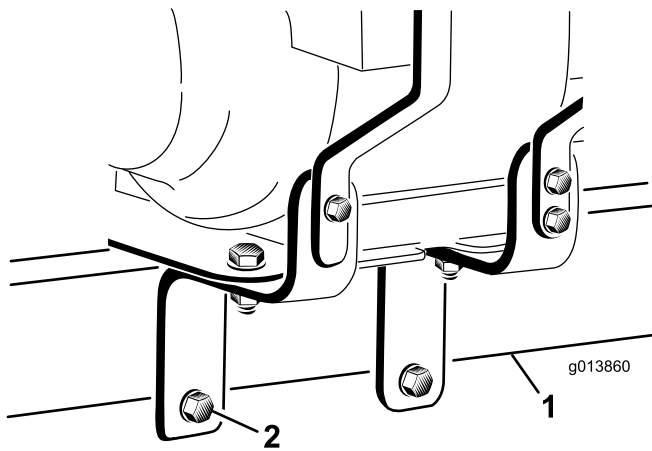
11. Установите аккумулятор в его поддон, расположив клеммы, как показано на [Рисунок 8](#).
12. Установите прижимные детали на аккумулятор ([Рисунок 8](#)).
13. Удерживайте монтажную скобу аккумулятора таким образом, чтобы она охватывала нижнюю часть трубы сцепного устройства ([Рисунок 8](#)).
14. С правой стороны вставьте болт аккумулятора, продев его через шайбу, монтажную скобу аккумулятора, опору двигателя, поддон аккумулятора, проставку болта и прижим аккумулятора. Установите, не затягивая, фланцевую гайку ([Рисунок 8](#)).

Примечание: Болты должны быть вставлены снизу вверх.

15. С левой стороны вставьте болт аккумулятора, продев его через шайбу, монтажную скобу аккумулятора, опору двигателя, поддон аккумулятора, проставку болта и прижим аккумулятора. Установите, не затягивая, фланцевую гайку ([Рисунок 8](#)).
16. Убедитесь, что все детали установлены соосно, и затяните гайки.



Рисунок 8

g013862

- | | |
|------------------------------|---------------------------------|
| 1. Болт аккумулятора (2 шт.) | 4. Монтажная скоба аккумулятора |
| 2. Шайба (2) | 5. Фланцевая контргайка (2 шт.) |
| 3. Трубка болта | |

возвратному шлангу и гидравлическому всасывающему шлангу.

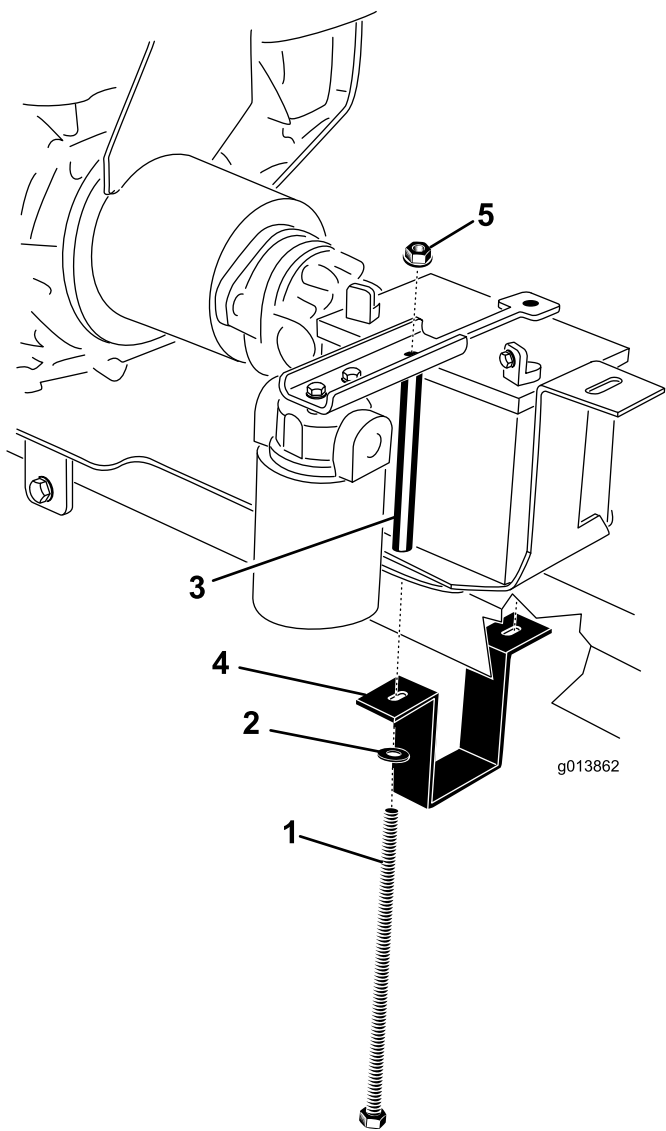
- С помощью 2 болтов ($\frac{1}{4} \times \frac{3}{4}$ дюйма) и фланцевых контргайк прикрепите направляющую шланга к кронштейну на гидравлическом баке (Рисунок 9).



Рисунок 9

g013863

- Направляющая шланга

Примечание: Отверните 2 крепежных болта с задней стенки шасси. Используйте снятые болты для установки бака.

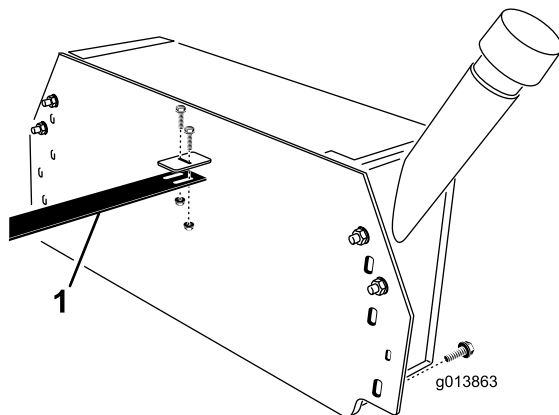
- Распакуйте 4 болта ($\frac{3}{8} \times 1$ дюйм) и нейлоновые контргайки. Поддерживая гидравлический бак снизу, проведите направляющую шланга и гидравлические шланги №3 и №4 сквозь большое центральное отверстие в задней стенке шасси и прижмите гидравлический бак к задней стенке ходовой части. Временно закрепите гидравлический бак на своем месте хомутом или болтами.

Примечание: Направляющую шланга следует проложить сквозь центральное отверстие на передней стороне шасси. Для этого могут потребоваться два человека.

- Подсоедините гидравлический возвратный шланг (№3) и гидравлический всасывающий шланг (№4) к соответствующим штуцерам гидравлического бака.

Примечание: У шлангов № 3 и № 4 разные штуцеры, поэтому каждый из них подходит только к своему штуцеру гидравлического бака.

Примечание: При установке шлангов убедитесь, что между ними и шинами имеется достаточный зазор.

- Направляющая шланга должна находиться на верхней части выступа вертикального плеча поддона аккумулятора (Рисунок 10).

Установка гидравлической системы

- Распакуйте направляющую шланга, гидравлический возвратный шланг (шланг №3), гидравлический всасывающий шланг (шланг №4), 4 болта ($\frac{1}{4} \times \frac{3}{4}$ дюйма) и 4 контргайки ($\frac{1}{4}$ дюйма).

Примечание: Снимите шланг, подсоединенный с целью транспортировки к направляющей шланга, гидравлическому

Если отверстия в направляющей шланга не совпадают с отверстиями в выступе поддона аккумулятора, длину направляющей шланга можно отрегулировать, ослабив болты ее крепления к кронштейну гидравлического бака и сдвинув направляющую вперед или назад по мере необходимости.



Рисунок 10

1. Направляющая шланга

6. Прикрепите направляющую шланга к выступу поддона аккумулятора, используя 2 болта ($\frac{1}{4} \times \frac{3}{4}$ дюйма) и фланцевые контргайки (Рисунок 10).

7. Установите гидравлический бак на заднюю стенку шасси, используя ранее снятые крепежные болты, а также болты ($\frac{3}{8} \times 1$ дюйм), нейлоновые контргайки и плоские шайбы из комплекта. Затяните эти крепежные детали.

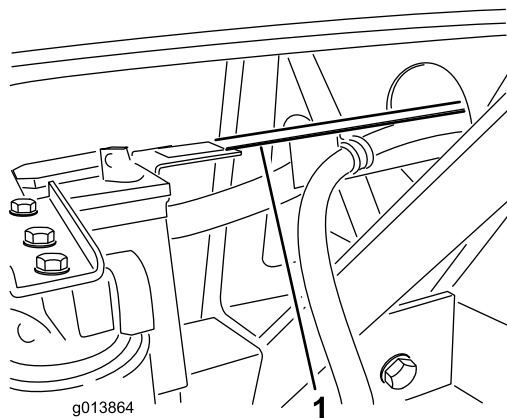
8. Подсоедините гидравлический шланг №3 к выпускному штуцеру фильтра (Рисунок 11).



Рисунок 11

1. Выпускной штуцер фильтра
2. Гидравлический шланг №3

9. Подсоедините гидравлический шланг №4 к стороне всасывания гидравлического насоса (Рисунок 12).

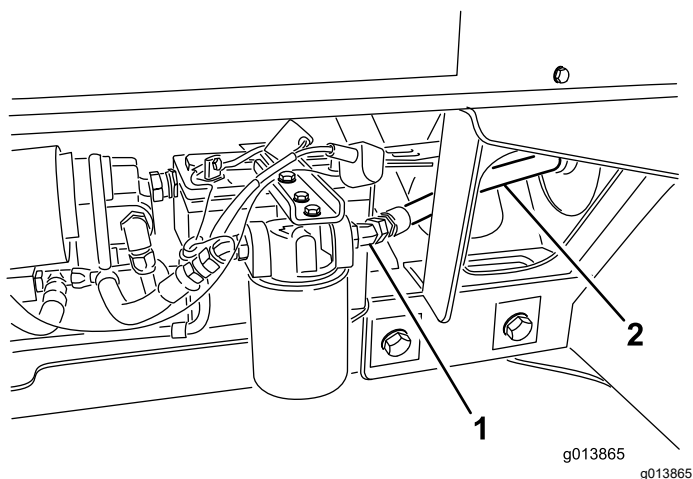

Рисунок 12

1. Гидравлический насос
2. Гидравлический шланг №4

10. В варианте исполнения SH (модель 44701) снимите детали крепления крышки к передней части машины и отложите крышку в сторону (Рисунок 13).

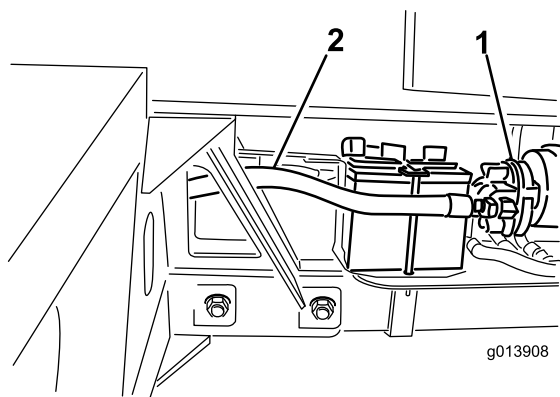

Рисунок 13

1. Крышка

11. Определите местонахождение соединений напорной и возвратной линий на базовой модели машины. См. Рисунок 14 для варианта исполнения SH и Рисунок 15 для варианта исполнения EH.

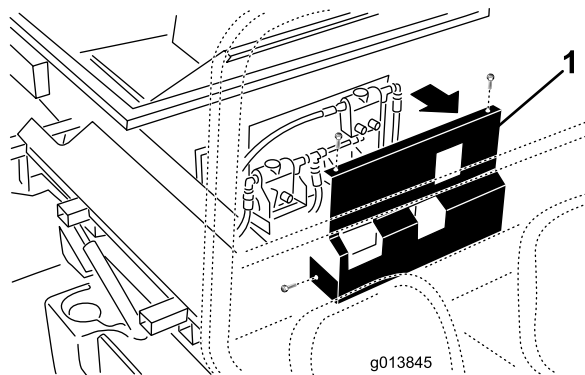

Рисунок 14

Показан вариант исполнения SH

1. Напорная линия 2. Возвратная линия

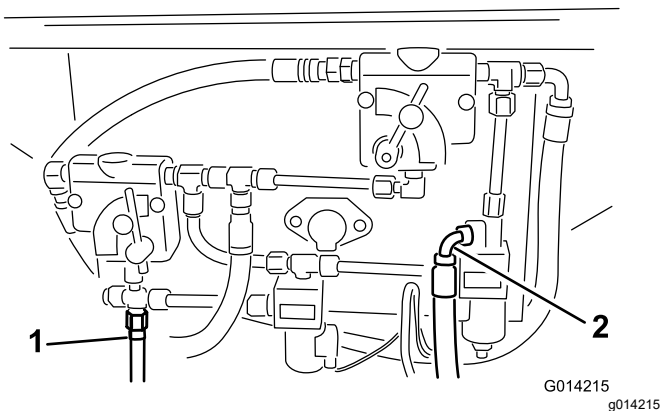

Рисунок 16

Показан вариант исполнения SH

1. Прокладка шланга

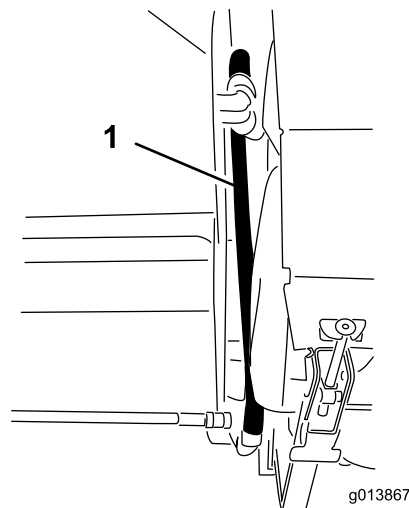

Рисунок 15

Показан вариант исполнения EH

1. Возвратная линия 2. Напорная линия

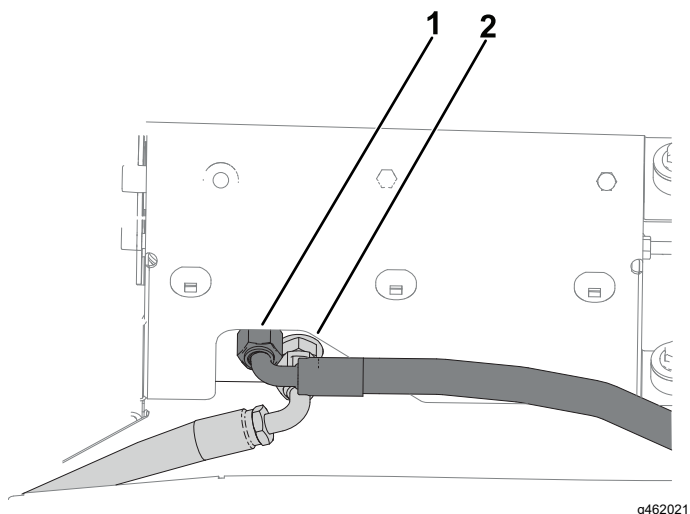

Рисунок 17

Показан вариант исполнения EH

1. Прокладка шланга

12. Если нагнетающий и возвратный шланги были ранее установлены в местах, показанных на [Рисунок 14](#) и [Рисунок 15](#), снимите их.

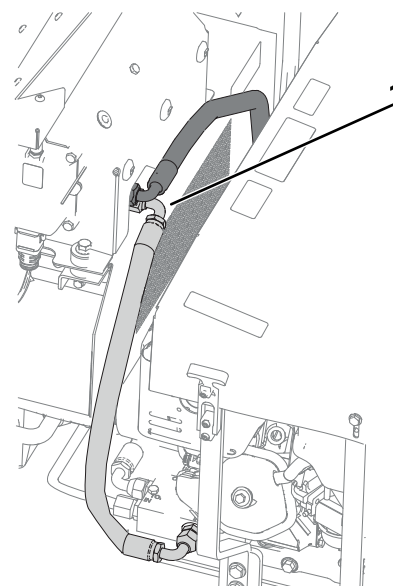
Примечание: Убедитесь, что шланги не касаются каких-либо горячих, острых или движущихся частей. Постарайтесь обеспечить как можно большее расстояние от глушителя.

13. Подсоедините гидравлические шланги к панели управления гидравликой. См. [Рисунок 14](#) и [Рисунок 16](#) для вариантов исполнения SH и [Рисунок 15](#) и [Рисунок 17](#) для вариантов исполнения EH.

14. Затяните все гидравлические соединения и крепежные детали.

Завершение установки

1. Установите на место узел двухдискового центробежного разбрасывателя.
2. Подсоедините черный кабель и предварительно проложенный черный кабель к отрицательной клемме аккумулятора, а белый кабель и красный предварительно

- проложенный кабель к положительной клемме аккумулятора.
3. Подключите промежуточный жгут проводов к разъему для подключения жгута проводов питания машины ([Рисунок 18](#) или [Рисунок 19](#)).



Рисунок 18

1. Жгут проводов питания
2. Промежуточный жгут проводов

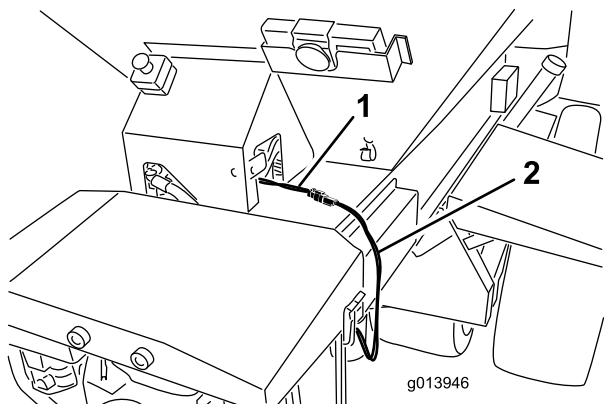

Рисунок 19

1. Жгут проводов питания
2. Промежуточный жгут проводов

4. Перед запуском залейте в картер двигателя приблизительно 1 л масла надлежащей вязкости; см. раздел [Обслуживание моторного масла \(страница 11\)](#).

Внимание: Двигатель поставляется с завода без масла. Попытка запустить двигатель, не заправив предварительно маслом, приведет к повреждению двигателя.

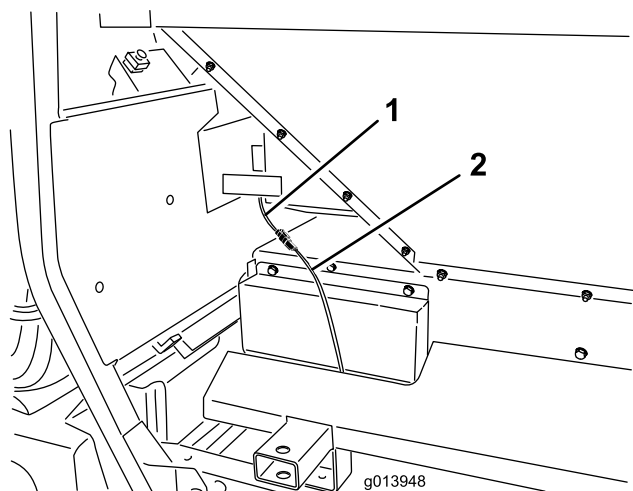
5. Перед первым запуском двигателя проверьте уровень масла; см. раздел [Обслуживание моторного масла \(страница 11\)](#).

6. Залейте гидравлическую жидкость рекомендуемого типа в гидравлический бак; см. [Техническое обслуживание гидравлической системы \(страница 11\)](#).

Внимание: Гидравлическая система не будет полностью заполнена жидкостью до включения. После первого использования гидравлической системы проверьте уровень гидравлической жидкости и при необходимости долейте жидкость, чтобы она была на требуемом уровне.

Эксплуатация

▲ ПРЕДОСТЕРЕЖЕНИЕ

Прежде чем выполнять какие-либо работы с гидроагрегатом, убедитесь, что все системы управления выключены.

Обслуживание моторного масла

Внимание: Двигатель поставляется без масла. См. дополнительную информацию в руководстве для владельца двигателя.

Двигатель поставляется с завода без масла, поэтому перед запуском в него необходимо залить приблизительно 1 л масла.

Перед первым запуском двигателя и затем ежедневно проверяйте уровень масла в двигателе.

В двигателе используется любое высококачественное масло, имеющее эксплуатационную классификацию Американского института нефти (American Petroleum Institute, API) SJ, SL или эквивалентную. Вязкость масла необходимо выбирать в зависимости от температуры окружающей среды. На [Рисунок 20](#) приведены рекомендации по температуре/вязкости.



Рисунок 20

1. Установите машину таким образом, чтобы двигатель был расположен горизонтально.
2. Очистите поверхность вокруг крышки маслозаливной горловины/щупа.
3. Снимите крышку маслозаливной горловины/щуп, повернув ее против часовой стрелки.
4. Начисто вытрите щуп и вставьте его в заливное отверстие. Не вворачивайте щуп в отверстие.

5. Выньте щуп и проверьте уровень масла.
6. Если уровень масла находится на нижней отметке на щупе или ниже, долейте масло до верхней отметки.

Внимание: Не переполняйте картер.

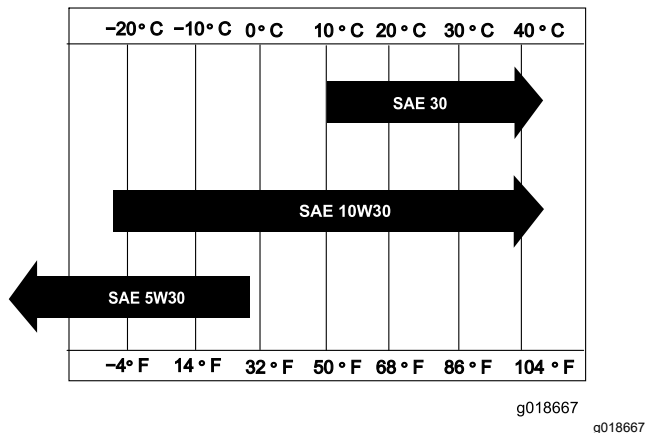
7. Проверьте уровень моторного масла еще раз.
8. Установите крышку маслозаливной горловины и щуп и удалите все пролитое масло.

Внимание: Убедитесь, что моторное масло залито до требуемого уровня. При ненадлежащем уровне масла двигатель будет прокручиваться стартером, но не запустится.

Техническое обслуживание гидравлической системы

Машина поставляется с завода без гидравлической жидкости, поэтому в бак ее гидросистемы необходимо залить примерно 32,9 л высококачественной гидравлической жидкости. Перед первым запуском двигателя и каждый день в последующем проверяйте уровень гидравлической жидкости. Рекомендуемые гидравлические жидкости:

Трансмиссионная (гидравлическая) жидкость Toro Premium для тракторов (поставляется в 5-галлонных ведрах или 55-галлонных бочках). Номера гидравлической жидкости см. в каталоге запчастей или узнавайте у дистрибьютора компании Toro.

Альтернативные жидкости: если жидкость производства компании Toro недоступна, можно использовать другие универсальные тракторные гидравлические жидкости на нефтяной основе при условии, что их характеристики находятся в указанном диапазоне для всех нижеследующих свойств материала и удовлетворяют отраслевым стандартам. Не рекомендуется использовать синтетическую жидкость. Для определения подходящего продукта проконсультируйтесь у местного дистрибьютора смазочных материалов.

Внимание: Гидравлическая система не будет полностью заполнена жидкостью до включения. После первого использования гидравлической системы проверьте уровень гидравлической жидкости и при необходимости долейте жидкость, чтобы она была на требуемом уровне.

Примечание: Компания Toro не несет ответственность за повреждения, вызванные применением неподходящей рабочей жидкости,

поэтому используйте только продукты признанных изготовителей, рекомендациям которых можно доверять.

Свойства материалов:

Вязкость, ASTM D445 сСт при 40 °C 55–62
сСт при 100 °C 9,1–9,8

Индекс вязкости по ASTM 140–152
D2270

Температура текучести, От -35°F до -46°F
ASTM D97

Отраслевые ТУ:

API GL-4, AGCO Powerfluid 821 XL, Ford New Holland
FNHA-2-C-201.00, Kubota UDT, John Deere J20C,
Vickers 35VQ25 и Volvo WB-101/BM

Примечание: Многие гидравлические жидкости почти бесцветны, что затрудняет обнаружение точечных утечек. Красный краситель для добавки в гидравлические системы поставляется в флаконах емкостью 2/3 унции (20 мл). Одного флакона достаточно для 15–22 л гидравлического масла. № по каталогу 44-2500 для заказа у местного официального дистрибьютора компании Toro.

Правила техники безопасности при обращении с топливом

- Будьте предельно осторожны при обращении с топливом. Топливо легко воспламеняется, а его пары взрывоопасны.
- Потушите все сигареты, сигары, трубки и другие источники возгорания.
- Используйте только разрешенную к применению емкость для топлива.
- Запрещается снимать крышку топливного бака и доливать топливо в бак во время работы двигателя или когда двигатель нагрет.
- Запрещается доливать или сливать топливо в закрытом пространстве.
- Запрещается хранить машину или емкость с топливом в местах, где есть открытое пламя, искры или малая горелка, используемая, например, в водонагревателе или другом оборудовании.
- В случае разлива топлива не пытайтесь запустить двигатель; пока пары топлива не рассеются, следите, чтобы не возникло возгорания.

Заправка топливного бака

Емкость топливного бака: 6,1 л.

Рекомендуемое топливо:

- Для получения наилучших результатов используйте только чистый, свежий (полученный в течение последних 30 дней), неэтилированный бензин с октановым числом не ниже 87 (метод оценки (R+M)/2).
- Этиловый спирт: приемлемым считается бензин, содержащий по объему до 10% этилового спирта или 15% МТВЕ (метил-трет-бутилового эфира). Этиловый спирт и МТВЕ — это разные вещества. Запрещается использовать бензин с содержанием этилового спирта 15% (E15) по объему. Запрещается использовать бензин, содержащий более 10% этилового спирта по объему, такой как E15 (содержит 15% этилового спирта), E20 (содержит 20% этилового спирта) или E85 (содержит до 85% этилового спирта). Использование запрещенного к применению бензина может привести к нарушениям эксплуатационных характеристик и (или) повреждениям двигателя, которые не будут покрываться гарантией.
- Запрещается использовать бензин, содержащий метанол.
- Запрещается хранить топливо без стабилизирующей присадки в топливных баках или контейнерах на протяжении всего зимнего периода.
- Не добавляйте масло в бензин.

Заполнение электролитом и зарядка аккумулятора

Для первоначального заполнения аккумуляторной батареи используйте только электролит (удельный вес 1,265).

1. Очистите поверхность аккумулятора и снимите вентиляционные пробки ([Рисунок 21](#)).

Внимание: Не допускается добавлять электролит в аккумулятор, установленный на машине. Пролитый электролит может вызвать коррозию.

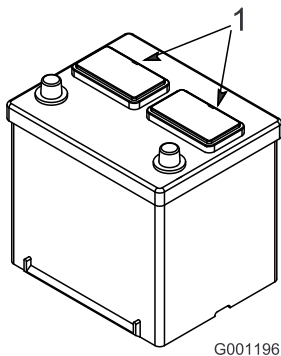

G001196

Рисунок 21

1. Вентиляционные пробки

2. Осторожно заливайте электролит в каждую ячейку до уровня над пластинами примерно 6 мм (Рисунок 22).

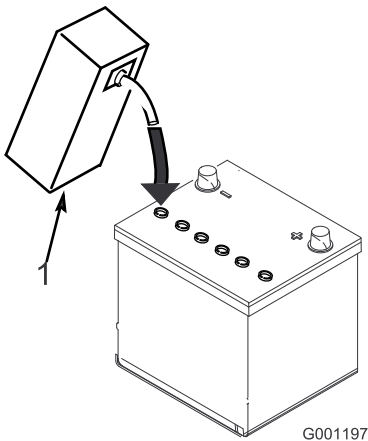

G001197

Рисунок 22

1. Электролит

3. Подождите примерно 20-30 минут, пока электролит не впитается в пластины. При необходимости доливайте электролит до уровня примерно на 6 мм ниже нижнего уровня заливочного отверстия (Рисунок 22).

⚠ ПРЕДУПРЕЖДЕНИЕ

При зарядке аккумулятора выделяются взрывоопасные газы.

Запрещается курить рядом с аккумулятором. Не допускайте появления искр или пламени вблизи аккумулятора.

4. Подсоедините к штырям аккумулятора зарядное устройство с током от 3 до 4 А. Заряжайте аккумулятор током от 3 до 4 А до удельной плотности электролита не менее 1,250 при температуре не ниже 16 С, при

этом газ должен свободно выходить из всех элементов.

5. Когда аккумулятор зарядится, отсоедините зарядное устройство от электророзетки и штырей аккумулятора.

Примечание: После активации аккумуляторной батареи добавляйте в нее только дистиллированную воду для замещения естественной убыли, хотя необслуживаемые аккумуляторные батареи при нормальных условиях работы добавления воды не требуют.

⚠ ПРЕДУПРЕЖДЕНИЕ

Клеммы аккумулятора или металлические инструменты могут закоротить на металлические компоненты тягового блока, вызвав искрение. Искры могут вызвать взрыв аккумуляторных газов, что приведет к получению травмы.

- При демонтаже или установке аккумулятора не допускайте контакта его клемм с металлическими частями тягового блока.
- Не допускайте короткого замыкания клемм аккумулятора металлическими инструментами на металлические части тягового блока.

Советы по эксплуатации

- Подсоедините вилку сцепного устройства к буксирному автомобилю. Используйте высокопрочный палец сцепного устройства, рекомендуемый для буксирующих автомобилей.
- Откройте топливный клапан, переведите рычаг дроссельной заслонки в полуоткрытое положение, приведите в действие воздушную заслонку и запустите двигатель. После запуска двигателя выключите воздушную заслонку и установите дроссельную заслонку в положение, соответствующее максимальной частоте вращения.
- Проверьте работу машины. Убедитесь в отсутствии утечек гидравлической жидкости и выполните все необходимые дополнительные регулировки.
- После проверки гидравлической системы проверьте уровень гидравлической жидкости и при необходимости долейте ее.

Примечание: Убедитесь, что подвесной пульт и шнуры не волочатся по земле во время работы.

Примечания:

Заявление об учете технических условий

Компания Toro, расположенная по адресу 8111 Lyndale Ave. South, Bloomington, MN, USA, заявляет, что следующий блок (блоки) соответствует перечисленным директивам при условии их установки в соответствии с прилагаемыми инструкциями к определенным моделям производства компании Toro, как указано в Декларации соответствия.

Номер модели	Заводской номер	Описание изделия	Описание счета-фактуры	Общее описание	Директива
44713	315000001 и до	Гидроагрегат	PROPASS HYD POWER PACK	Гидроагрегат	2006/42/EC

Необходимая техническая документация составлена в соответствии с требованиями части В приложения VII Директивы 2006/42/ЕС.

В случае поступления запроса от органов государственной власти мы обязуемся передать соответствующую информацию по компонентам частично укомплектованных/собранных автомобилей. Метод передачи информации – электронным сообщением.

Данный механизм подлежит вводу в эксплуатацию только после встраивания в утвержденные модели Toro, на основе Декларации соответствия требованиям и согласно всем инструкциям, в результате чего этот механизм может считаться отвечающим всем соответствующими Директивам.

Сертифицировано:



Tom Langworthy
Технический директор
8111 Lyndale Ave. South
Bloomington, MN 55420, USA
Март 25, 2024

Официальный представитель:

Marcel Dutrieux
Manager European Product Integrity
Toro Europe NV
Nijverheidsstraat 5
2260 Oevel
Belgium

UK Declaration of Incorporation

Компания The Toro Company, расположенная по адресу 8111 Lyndale Avenue South, Bloomington, MN, USA, заявляет, что следующий блок (блоки) соответствует перечисленным нормативно-правовым актам при условии их установки в соответствии с прилагаемыми инструкциями на определенные модели компании Торо, как это указывается в соответствующих Декларациях соответствия.

Номер модели	Заводской номер	Описание изделия	Описание счета-фактуры	Общее описание	Директива
44713	315000001 и до	Гидроагрегат	PROPASS HYD POWER PACK	Гидроагрегат	Законодательный акт 2008 года № 1597

Необходимая техническая документация составлена в соответствии с требованиями Приложения 10 Законодательного акта 2008 года № 159.

В случае поступления запроса от органов государственной власти мы обязуемся передать соответствующую информацию по компонентам частично укомплектованных/собранных автомобилей. Метод передачи информации – электронным сообщением.

Данное оборудование подлежит вводу в эксплуатацию только после встраивания в утвержденные модели компании Торо, на основании Декларации соответствия и согласно всем инструкциям, в результате чего данное оборудование может считаться отвечающим всем соответствующим нормативно-правовым актам.

This declaration has been issued under the sole responsibility of the manufacturer.
The object of the declaration is in conformity with relevant UK legislation.



Tom Langworthy
Технический директор
8111 Lyndale Ave. South
Bloomington, MN 55420, USA
Март 25, 2024

Официальный представитель:

Marcel Dutrieux
Manager European Product Integrity
Toro U.K. Limited
Spellbrook Lane West
Bishop's Stortford
CM23 4BU
United Kingdom

Предупреждение согласно Prop 65 (Положению 65) штата Калифорния

В чем заключается это предупреждение?

Возможно, вы увидите в продаже изделие, на котором имеется предупреждающая наклейка, аналогичная следующей:



ПРЕДУПРЕЖДЕНИЕ! Риск возникновения онкологических заболеваний или нарушений репродуктивной функции – www.p65Warnings.ca.gov.

Что такое Prop 65 (Положение 65)?

Prop 65 действует в отношении всех компаний, осуществляющих свою деятельность в штате Калифорния, продающих изделия в штате Калифорния или изготавливающих изделия, которые могут продаваться или ввозиться на территорию штата Калифорния. Согласно этому законопроекту губернатор штата Калифорния должен составлять и публиковать список химических веществ, которые считаются канцерогенными, вызывающими врожденные пороки и оказывающими иное вредное воздействие на репродуктивную функцию человека. Этот ежегодно обновляемый список включает сотни химических веществ, присутствующих во многих изделиях повседневного использования. Цель Prop 65 — информирование общественности о возможном воздействии этих химических веществ на организм человека.

Prop 65 не запрещает продажу изделий, содержащих эти химические вещества, но требует наличия предупредительных сообщений на всех изделиях, упаковке изделий и в соответствующей сопроводительной документации. Более того, предупреждение Prop 65 не означает, что какое-либо изделие нарушает какие-либо стандарты или требования техники безопасности. Фактически правительство штата Калифорния пояснило, что предупреждение Prop 65 не следует рассматривать как регулятивное решение относительно признания изделия «безопасным» или «небезопасным». Большинство таких химических веществ применяется в товарах повседневного использования в течение многих лет без какого-либо вреда, подтвержденного документально. Для получения дополнительной информации посетите веб-сайт <https://oag.ca.gov/prop65/faqs-view-all>.

Предупреждение Prop 65 означает, что компания либо (1) провела оценку воздействия на организм человека и сделала заключение, что оно превышает уровень, соответствующий «отсутствию значимого риска»; либо (2) приняла решение предоставить предупреждение на основании имеющейся у компании информации о наличии в составе изделия химического вещества, входящего в указанный список без оценки риска воздействия.

Применяется ли данный закон где-либо еще?

Предупреждения Prop 65 являются обязательными только согласно законодательству штата Калифорния. Эти предупреждения можно увидеть на территории штата Калифорния в самых разнообразных местах, включая, помимо прочего, рестораны, продовольственные магазины, отели, школы и больницы, а также присутствуют на широком ассортименте изделий. Кроме того, некоторые розничные продавцы в интернете или через почтовые заказы указывают предупреждения Prop 65 на своих веб-сайтах или в каталогах.

Как предупреждения штата Калифорния соотносятся с федеральными нормативами?

Стандарты, Prop 65 часто бывают более строгими, чем федеральные или международные стандарты. Существует множество веществ, для которых требуется наличие предупреждения Prop 65 при уровнях их содержания значительно более низких, чем значения пределов воздействия, допускаемые федеральными нормативами. Например, согласно Prop 65, основанием для нанесения на изделие предупреждения является поступление в организм 0,5 мкг/г свинца в сутки, что значительно ниже уровня ограничений, устанавливаемых федеральными и международными стандартами.

Почему не на всех аналогичных изделиях имеются подобные предупреждающие сообщения?

- Для изделий, продаваемых в штате Калифорния, требуются этикетки согласно Prop 65, а для аналогичных изделий, продаваемых за пределами указанного штата, такие этикетки не требуются.
- К компании, вовлеченной в судебное разбирательство по Prop 65 для достижения соглашения может быть предъявлено требование указывать на своих изделиях предупреждения Prop 65, однако в отношении других компаний, производящих подобные изделия, такие требования могут не выдвигаться.
- Применение Prop 65 не является последовательным.
- Компании могут принять решение не указывать такие предупреждения в силу их заключения, что они не обязаны делать это согласно Prop 65. Отсутствие предупреждений на изделии не означает, что это изделие не содержит приведенные в списке химические вещества, имеющие аналогичные уровни концентрации.

Почему компания Того указывает это предупреждение?

Компания Того решила предоставить своим потребителям как можно больше информации, чтобы они смогли принять обоснованные решения относительно изделий, которые они приобретают и используют. Того предоставляет предупреждения в некоторых случаях, основываясь на имеющейся у нее информации о наличии одного или нескольких указанных в списке химических веществ, не оценивая риска их воздействия, так как не для всех указанных в списке химикатов имеются требования в отношении предельно допустимых уровней воздействия. В то время как риск воздействия на организм веществ, содержащихся в изделиях Того, может быть пренебрежимо малым или попадать в диапазон «отсутствия значимого риска», компания Того, действуя из принципа «перестраховки», решила указать предупреждения Prop 65. Более того, если бы компания Того не предоставила эти предупреждения, ее могли бы преследовать в судебном порядке органами власти штата Калифорния или частные лица, стремящиеся к исполнению силой закона положения Prop 65, что могло бы привести к существенным штрафам.



Общая гарантия на серийно выпускаемые изделия компании Toro

Ограниченная гарантия на два года

Условия гарантии и изделия, на которые она распространяется

Компания The Toro Company и ее филиал Toro Warranty Company в соответствии с заключенным между ними соглашением совместно гарантируют, что серийное изделие Toro («Изделие») не будет иметь дефектов материалов или изготовления в течение двух лет или 1500 часов работы* (в зависимости от того, что наступит раньше). Настоящая гарантия распространяется на все изделия, за исключением азотаторов (см. отдельные условия гарантии на эти изделия). При возникновении гарантийного случая компания отремонтирует изделие за свой счет, включая диагностику, трудозатраты и запасные части. Настоящая гарантия начинается со дня доставки Изделия первоначальному розничному покупателю.
* Изделие оборудовано счетчиком моточасов.

Порядок подачи заявки на гарантийное обслуживание

При возникновении гарантийного случая следует немедленно сообщить об этом дистрибьютору или официальному дилеру серийных изделий, у которых было приобретено изделие. Если вам нужна помощь в определении местонахождения дистрибьютора серийных изделий или официального дилера или если у вас есть вопросы относительно ваших прав и обязанностей по гарантии, вы можете обратиться к нам по адресу:

Отделение технического обслуживания серийной продукции Toro
Toro Warranty Company

8111 Lyndale Avenue South
Bloomington, MN 55420-1196

952-888-8801 или 800-952-2740

Эл. почта: commercial.warranty@toro.com

Обязанности владельца

Вы, являясь владельцем Изделия, несете ответственность за выполнение необходимого технического обслуживания и регулировок, указанных в *Руководстве оператора*. Невыполнение требуемого технического обслуживания и регулировок может быть основанием для отказа в исполнении гарантийных обязательств.

Изделия и условия, на которые не распространяется гарантия

Не все неисправности или нарушения работы изделия, возникшие в течение гарантийного периода, являются дефектами материала или изготовления. Действие этой гарантии не распространяется на следующие:

- Неисправности изделия, возникшие в результате использования запасных частей, произведенных третьей стороной, либо установки и использования дополнительных частей или измененных дополнительных приспособлений и изделий других фирм. На эти позиции изготовителем может быть предусмотрена отдельная гарантия.
- Неисправности изделия, возникшие в результате невыполнения рекомендованного технического обслуживания и (или) регулировок. Невыполнение надлежащего технического обслуживания изделия Toro согласно рекомендованному техническому обслуживанию, описанному в *Руководстве оператора*, может привести к отказу от исполнения гарантийных обязательств.
- Неисправности изделия, возникшие в результате эксплуатации Изделия ненадлежащим, халатным или неосторожным образом.
- Части, расходуемые в процессе эксплуатации, кроме случаев, когда они будут признаны дефектными. Следующие части, помимо прочего, являются расходными или быстроизнашивающимися в процессе нормальной эксплуатации изделий: тормозные колодки и накладки, фрикционные накладки муфт сцепления, ножи, барабаны, опорные катки и подшипники (герметичные или смазываемые), неподвижные ножи, свечи зажигания, колеса поворотного типа и их подшипники, шины, фильтры, ремни и определенные компоненты опрыскивателей, такие как диафрагмы, насадки, обратные клапаны и т.п.
- Поломки, вызванные внешними воздействиями. Факторы, рассматриваемые как внешние воздействия, включают, среди прочего, атмосферные воздействия, способы хранения, загрязнение, использование неразрешенных видов топлива, охлаждающих жидкостей, смазок, присадок, удобрений, воды, химикатов и т.п.
- Отказы или проблемы при работе из-за использования топлива (например, бензина, дизельного или биодизельного топлива), не удовлетворяющего требованиям соответствующих отраслевых стандартов.
- Нормальные шум, вибрация, износ и старение.
- Нормальный «износ» включает, помимо прочего, повреждение сидений в результате износа или истирания, потерь от окрашенных поверхностей, царапины на наклейках или окнах и т. п.

Страны, кроме США и Канады

Покупатели, которые приобрели изделия компании Toro за пределами США или Канады, для получения гарантийных полисов для своей страны, провинции и штатов должны обращаться к местному дистрибьютору (дилеру) компании Toro. Если по какой-либо причине вы не удовлетворены услугами вашего дистрибьютора или испытываете трудности с получением информации о гарантии, обратитесь к импортеру изделий компании Toro.

Части

Части, замена которых запланирована при требуемом техническом обслуживании, имеют гарантию на период до планового срока их замены. На части, замененные по настоящей гарантии, действует гарантия в течение действия первоначальной гарантии на изделие, и они становятся собственностью компании Toro. Окончательное решение о том, подлежит ли ремонту или замене какая-либо существующая часть или узел, принимается компанией Toro. Компания Toro имеет право использовать для гарантийного ремонта восстановленные запчасти.

Гарантия на аккумуляторы глубокого разряда и литий-ионные аккумуляторы:

Аккумуляторы глубокого разряда и литий-ионные аккумуляторы за время своего срока службы могут выдать определенное полное число киловатт-часов. Методы эксплуатации, подзарядки и технического обслуживания могут увеличить или уменьшить срок службы аккумулятора. Поскольку аккумуляторы в настоящем изделии являются расходными компонентами, эффективность их работы между зарядками будет постепенно уменьшаться до тех пор, пока аккумулятор полностью не выйдет из строя. Ответственность за замену отработанных вследствие нормальной эксплуатации аккумуляторов несет владелец изделия. Необходимость в замене аккумулятора за счет владельца может возникнуть во время действия нормальной гарантийного периода на изделие. Примечание: (только литий-ионные аккумуляторы): на литий-ионный аккумулятор распространяется только частичная пропорционально рассчитанная гарантия на период с 3-го по 5-й год в зависимости от времени эксплуатации и количества использованных киловатт-часов. Для получения дополнительной информации обращайтесь к *Руководству оператора*.

Техническое обслуживание, выполняемое за счет владельца

Регулировка двигателя, смазывание, очистка и полировка, замена фильтров, охлаждающей жидкости и проведение рекомендованного технического обслуживания входят в число нормальных операций по уходу за изделиями компании Toro, выполняемых за счет владельца.

Общие условия

Выполнение ремонта официальным дистрибьютором или дилером компании Toro является вашим единственным возмещением убытков по настоящей гарантии.

Компания The Toro Company и Toro Warranty Company не несут ответственности за косвенные, случайные или последующие убытки, связанные с использованием изделий компании Toro, на которые распространяется действие настоящей гарантии, включая любые затраты или расходы на предоставление замещающего оборудования или оказание услуг в течение обоснованных периодов нарушения работы или неиспользования оборудования во время ожидания завершения ремонта в соответствии с условиями настоящей гарантии. Не существует каких-либо иных гарантий, за исключением упоминаемой ниже гарантии на систему контроля выхлопных газов (если применимо). Все подразумеваемые гарантии коммерческого качества или пригодности для конкретного применения ограничены продолжительностью настоящей прямой гарантии.

В некоторых странах не допускается исключать случайные или последующие убытки или ограничения на срок действия подразумеваемой гарантии, вследствие чего вышеуказанные исключения и ограничения могут на вас не распространяться. Настоящая гарантия предоставляет вам конкретные законные права, но вы можете также иметь и другие права, которые меняются в зависимости от страны использования.

Примечание в отношении гарантии на двигатель:

На систему контроля выхлопных газов на вашем изделии может распространяться действие отдельной гарантии, соответствующей требованиям, установленным Агентством по охране окружающей среды США (EPA) и (или) Калифорнийским советом по охране воздушных ресурсов (CARB). Приведенные выше ограничения на моточасы не распространяются на Гарантию на системы контроля выхлопных газов. Подробные сведения приводятся в «Гарантийных обязательствах на системы контроля выхлопных газов двигателей», которые прилагаются к вашему изделию или содержатся в документации предприятия-изготовителя двигателя.



Count on it.