



Spazzaneve Power TRX HD® Commercial 1428 OHXE e 1432 OHXE

N° del modello 38870—N° di serie 400000000 e superiori

N° del modello 38875—N° di serie 400000000 e superiori

Manuale dell'operatore

Introduzione

Questa macchina è pensata per l'utilizzo da parte di privati e operatori professionisti. È progettato principalmente per rimuovere la neve da superfici pavimentate, come strade, marciapiedi e altre superfici di transito di aree residenziali o commerciali. Non è progettato per rimuovere materiali diversi dalla neve. L'utilizzo di questo prodotto per scopi diversi da quelli previsti potrebbe rivelarsi pericoloso per voi ed eventuali astanti.

Leggete attentamente queste informazioni al fine di utilizzare e mantenere correttamente il prodotto, e di evitare infortuni e danni. Voi siete responsabili del corretto utilizzo del prodotto all'insegna della sicurezza.

Visitate il sito www.Toro.com per ottenere materiali di formazione sulla sicurezza e il funzionamento dei prodotti, informazioni sugli accessori, assistenza nella localizzazione di un rivenditore o per registrare il vostro prodotto.

Ogni volta che vi occorre assistenza, ricambi Toro originali o informazioni aggiuntive, contattate un Centro di assistenza autorizzato o il Servizio clienti Toro e tenete pronto il numero di modello e il numero di serie del vostro prodotto. [Figura 1](#) indica la posizione del numero del modello e del numero di serie sul prodotto. Scrivete i numeri negli spazi previsti.

Importante: Con il vostro dispositivo mobile potete scansionare il codice QR sull'adesivo che riporta il numero di serie (se presente) per accedere alla garanzia, ai ricambi e ad altre informazioni sui prodotti.



Figura 1

1. Posizione del numero del modello e del numero di serie

N° del modello _____

N° di serie _____

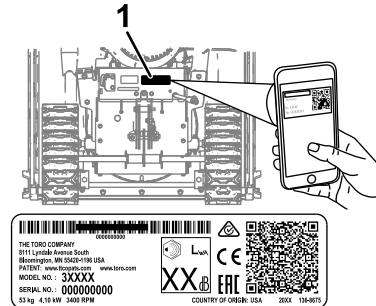
Il presente manuale individua i potenziali pericoli e riporta i messaggi di sicurezza identificati dal simbolo di avvertenza di sicurezza ([Figura 2](#)) che segnala un pericolo in grado di provocare gravi infortuni o la morte nel caso in cui non vi atteniate alle precauzioni raccomandate.



Figura 2

Simbolo di avvertenza di sicurezza

Per evidenziare le informazioni vengono utilizzate due parole. **Importante** indica informazioni meccaniche di particolare importanza, e **Nota** evidenzia informazioni generali di particolare rilevanza.

Questo prodotto è conforme con tutte le Direttive europee pertinenti. Per maggiori dettagli, vedere la scheda di Dichiarazione di conformità (DOC) separata, specifica del prodotto.

Importante: Se state utilizzando questa macchina al di sopra di 1.500 m di altitudine per un periodo continuato, assicuratevi che sia stato installato il Kit altitudini elevate, in modo che il motore soddisfi i regolamenti sulle emissioni CARB/EPA.



Il Kit altitudini elevate aumenta le prestazioni del motore impedendo, al tempo stesso, ostruzioni delle candele, difficoltà di avviamento e aumenti delle emissioni. Una volta installato il kit, applicate l'adesivo per le altitudini elevate accanto all'adesivo del numero di serie sulla macchina. Contattate un Centro assistenza Toro autorizzato per ottenere il kit altitudini elevate e la relativa etichetta per la vostra macchina. Per individuare un distributore nelle vostre vicinanze, navigate sul nostro sito web www.Toro.com o contattate il nostro Servizio clienti Toro al numero (o numeri) indicato nella vostra dichiarazione di garanzia sul controllo delle emissioni. Rimuovete il kit dal motore e riportate il motore alla configurazione originaria di fabbrica quando è in funzione al di sotto di 1.500 m di altitudine. Non utilizzate un motore convertito per l'utilizzo ad altitudini elevate ad altitudini inferiori, altrimenti potreste surriscaldarlo e danneggiarlo.

Se non siete sicuri del fatto che la vostra macchina sia stata convertita per l'uso ad altitudini elevate o meno, cercate la seguente etichetta (Figura 3).



Figura 3

decal127-9363

Indice

| | |
|---|----|
| Introduzione | 1 |
| Sicurezza | 3 |
| Sicurezza generale | 3 |
| Adesivi di sicurezza e informativi | 3 |
| Preparazione | 5 |
| 1 Controllo del livello dell'olio motore | 5 |
| 2 Controllo delle slitte e del raschiatore | 5 |
| 3 Verifica del funzionamento della trazione | 5 |
| 4 Estensione degli interruttori di deriva | 6 |
| Quadro generale del prodotto | 7 |
| Specifiche | 7 |
| Attrezzi/accessori | 7 |
| Funzionamento | 8 |
| Prima dell'uso | 8 |
| Sicurezza prima delle operazioni | 8 |
| Riempimento del serbatoio del carburante | 8 |
| Durante l'uso | 8 |
| Sicurezza durante le operazioni | 8 |
| Avviamento del motore | 9 |
| Spegnimento del motore | 11 |
| Funzionamento degli scaldamani | 11 |
| Utilizzo della leva coclea-altezza | 11 |
| Azionamento della trazione | 12 |
| Utilizzo delle leve della frizione ruote | 12 |
| Uso del selettore di velocità | 12 |
| Azionamento della trasmissione della coclea/ventola | 13 |
| Utilizzo di Quick Stick® | 13 |
| Pulizia di un camino di scarico intasato | 13 |
| Suggerimenti | 14 |
| Dopo l'uso | 14 |
| Sicurezza dopo le operazioni | 14 |
| Prevenzione del congelamento dopo l'utilizzo | 14 |
| Manutenzione | 16 |
| Programma di manutenzione raccomandato | 16 |
| Sicurezza durante la manutenzione | 16 |
| Preparazione per la manutenzione | 16 |
| Controllo del livello dell'olio motore | 17 |
| Controllo e regolazione delle slitte e del raschiatore della coclea | 17 |
| Ispezione e serraggio delle ruote del carrello | 18 |
| Controllo e regolazione della tensione dei cingoli | 18 |
| Controllo e regolazione del cavo della trazione | 19 |
| Controllo e regolazione del cavo della coclea/ventola | 20 |
| Controllo del livello dell'olio della scatola ingranaggi della coclea | 21 |
| Cambio dell'olio motore | 21 |

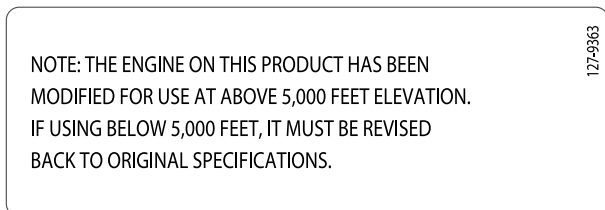
| | |
|---|----|
| Sostituzione della candela | 22 |
| Sostituzione delle cinghie di trazione e di trasmissione..... | 23 |
| Sostituzione del faro anteriore | 24 |
| Rimessaggio | 24 |
| Rimessaggio sicuro | 24 |
| Rimessaggio della macchina | 24 |
| Messa in funzione della macchina dopo il rimessaggio | 25 |
| Localizzazione guasti | 26 |

- Leggete e comprendete i contenuti del presente *Manuale dell'operatore* prima di avviare il motore. Accertatevi che chiunque utilizzi il prodotto sappia come farlo funzionare e come spegnere il motore velocemente e comprenda le avvertenze.
- Spegnete il motore tutte le volte che abbandonate la postazione di guida per qualsiasi ragione.
- Non mettete le mani o i piedi vicino alle parti mobili della macchina.
- Non utilizzate la macchina senza tutte le protezioni e altri dispositivi di sicurezza in sede e funzionanti.
- Restate lontani da qualsiasi apertura di scarico. Tenete lontani gli astanti, soprattutto i bambini, dall'area operativa.
- Non permettete mai che bambini e ragazzi utilizzino la macchina.

Sicurezza

Sicurezza generale

Questo prodotto è in grado di amputare mani e piedi e di scagliare oggetti. Rispettate sempre tutte le norme di sicurezza per evitare gravi lesioni personali.

Adesivi di sicurezza e informativi



Gli adesivi di sicurezza e di istruzione sono chiaramente visibili e sono affissi accanto a zone particolarmente pericolose. Sostituite eventuali adesivi se danneggiati o mancanti.

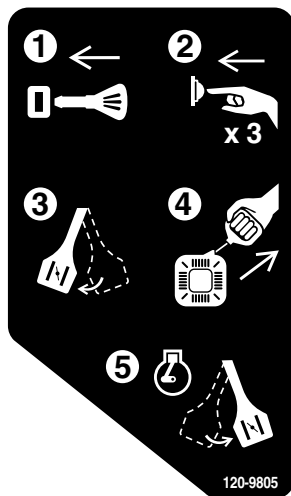

120-9805

decal120-9805

1. Inserite la chiave.
2. Innescate il motore 3 volte.
3. Innestate lo starter.
4. Tirate il cavo di avviamento.
5. Una volta che il motore è avviato, disinnestate lo starter.

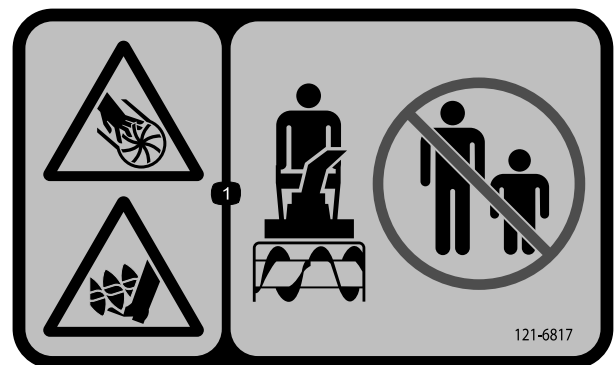

121-6817

decal121-6817

1. Pericolo di ferite/smembramento di mani o piedi, ventola e coclea – Tenete gli astanti a distanza.

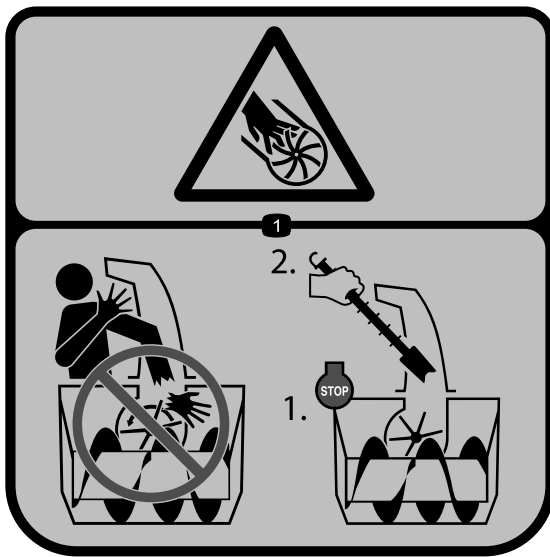

121-6847

decal121-6847

1. Pericolo di taglio/smembramento di dita o mano, ventola: non posizionate le mani nel camino di scarico; spegnete il motore prima di utilizzare lo strumento per pulire il camino di scarico.



131-6487

decal131-6487

1. Motore – spento
2. Minima
3. Massima

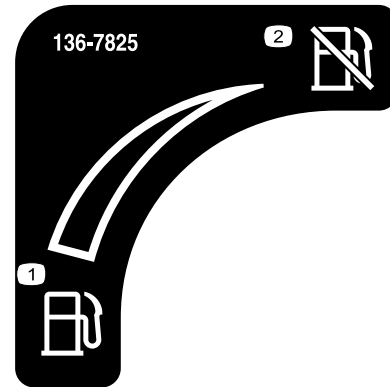

136-7825

decal136-7825

1. Carburante
2. Intercettazione del carburante



138-0650

decal138-0650

1. Premete la leva inferiore per girare a sinistra.
2. Premete la leva superiore per innestare la trazione.
3. Avvertenza: leggete il *Manuale dell'operatore*.
4. Taglio/smembramento di dita o mano, lama della ventola: non posizionate le mani nel camino di scarico; spegnete il motore prima di utilizzare lo strumento per pulire il camino di scarico.
5. Taglio/smembramento di dita o mano, lama della ventola: tenetevi a distanza dalle parti in movimento; tenete tutte le protezioni e gli schermi montati; rimuovete la chiave dall'accensione prima di effettuare interventi di manutenzione sulla macchina.
6. Pericolo di lancio di oggetti: tenete gli astanti a distanza.
7. Premete la leva superiore per innestare la ventola.
8. Premete la leva inferiore per girare a destra.

Preparazione

1

Controllo del livello dell'olio motore

Non occorrono parti

Procedura

Nota: Questa macchina viene consegnata con olio nel carter del motore. Controllate il livello dell'olio prima di avviare il motore, e rabboccate se necessario.

Vedere [Controllo del livello dell'olio motore \(pagina 17\)](#).

2

Controllo delle slitte e del raschiatore

Non occorrono parti

Procedura

Vedere [Controllo e regolazione delle slitte e del raschiatore della coclea \(pagina 17\)](#).

3

Verifica del funzionamento della trazione

Non occorrono parti

Procedura

⚠ ATTENZIONE

Se la trazione non è stata regolata correttamente, la macchina potrebbe muoversi nella direzione opposta a quanto previsto, causando infortuni e/o danni.

Controllate attentamente la trazione ed all'occorrenza regolatela.

1. Avviate il motore; fate riferimento a [Avviamento del motore \(pagina 9\)](#).
2. Tirate il selettore di velocità leggermente fuori dalla posizione neutra: fare riferimento a [Uso del selettore di velocità \(pagina 12\)](#)
3. Premete la leva sinistra (della trazione) contro l'impugnatura ([Figura 4](#)).



Figura 4

g322974

La macchina dovrebbe spostarsi in retromarcia. Se la macchina non si sposta o si muove in avanti, procedete come segue:

- A. Rilasciate la leva della trazione e spegnete il motore.
- B. Allentate i 2 dadi sul cavo della velocità che poggia sulla staffa della leva del selettore di velocità, situato sotto il pannello di controllo ([Figura 5](#)).

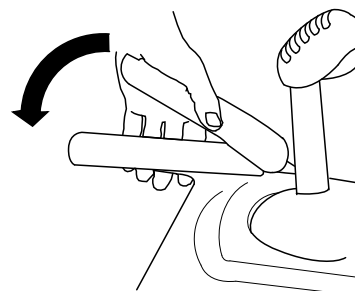

Figura 5

g326129

1. Dadi sul cavo della velocità

- C. Tirate il cavo verso il basso.
- D. Serrate i 2 dadi.
4. Rilasciate la leva della trazione.
5. Spingete il selettore di velocità leggermente fuori dalla posizione neutra: fare riferimento a [Uso del selettore di velocità \(pagina 12\)](#).

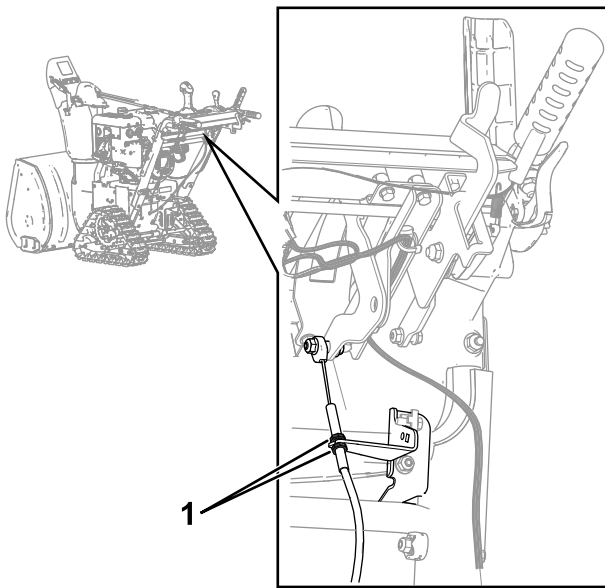
6. Premete la leva sinistra (della trazione) contro l'impugnatura ([Figura 4](#)).

La macchina dovrebbe spostarsi in avanti. Se la macchina non si sposta o si muove in retromarcia, procedete come segue:

- A. Rilasciate la leva della trazione e spegnete il motore.
- B. Allentate i 2 dadi sul cavo della velocità che poggia sulla staffa della leva del selettore di velocità, situato sotto il pannello di controllo ([Figura 5](#)).
- C. Spingete il cavo verso l'alto.
- D. Serrate i 2 dadi.
7. Se avete effettuato delle regolazioni, ripetete la procedura finché non occorre più regolare.

Importante: Se la macchina si sposta quando la leva di trazione è in posizione rilasciata, controllate il cavo della trazione; fate riferimento a [Controllo e regolazione del cavo della trazione \(pagina 19\)](#) o portate la macchina presso un Centro di assistenza autorizzato per la manutenzione.

4

Estensione degli interruttori di deriva

Non occorrono parti

Procedura

Estendete gli interruttori di deriva come opportuno.

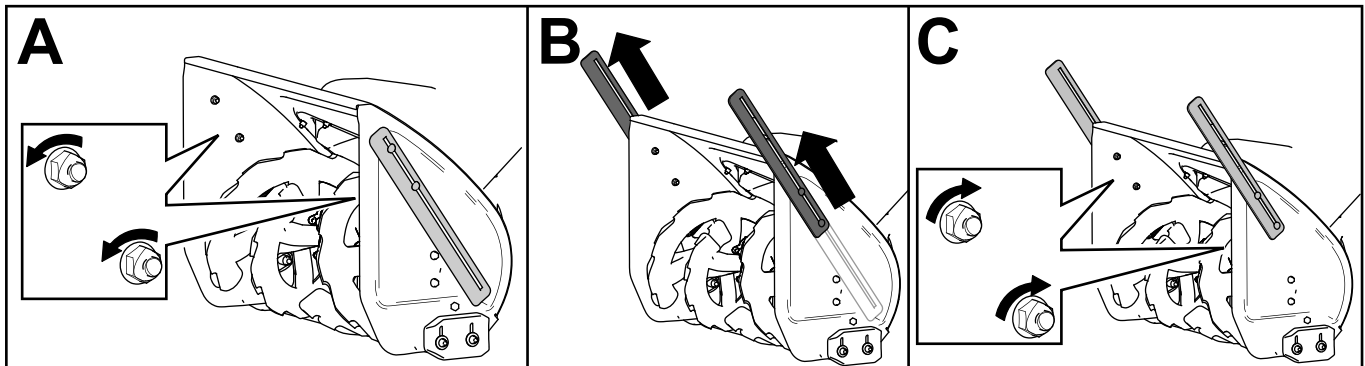

g258084

Quadro generale del prodotto



Figura 7

g323249

- | | |
|--|---|
| 1. Impugnatura (2) | 11. Camino di scarico |
| 2. Leva di coclea/ventola | 12. Interruttore di deriva (2) |
| 3. Leva di coclea/altezza | 13. Raschiatore |
| 4. Leva del selettore di velocità | 14. Coclea |
| 5. Interruttore dello scaldamani | 15. Slitta (2) |
| 6. Leva della trazione | 16. Faro anteriore |
| 7. Comando del camino di scarico Quick Stick® | 17. Pulsante dell'avviamento elettrico |
| 8. Tappo del foro di riempimento del carburante | 18. Presa avviatore elettrico |
| 9. Tubo di riempimento dell'olio/asta di livello | 19. Stegola dell'avviatore autoavvolgente |
| 10. Deflettore del camino di scarico | 20. Leva della frizione ruote (2) |

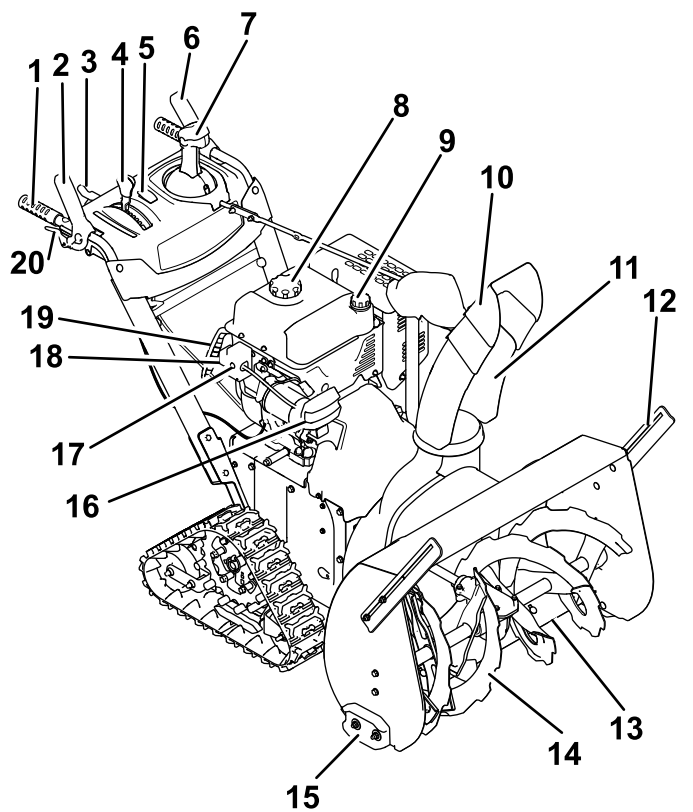

Figura 8

- | | |
|--|-------------------------------------|
| 1. Iniettore | 5. Acceleratore |
| 2. Chiave | 6. Tappo di spurgo dell'olio |
| 3. Starter | 7. Maniglia di avviamento a strappo |
| 4. Valvola di intercettazione del carburante | |

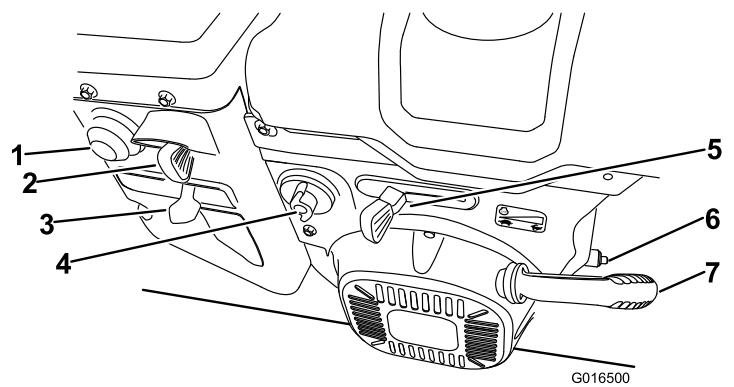

Figura 9

1. Strumento per la pulizia della neve (collegato alla stegola)

Specifiche

| Modello | Peso | Lun- ghezza | Lar- ghezza | Altezza |
|---------|--------|----------------|----------------|---------|
| 38870 | 138 kg | 160 cm | 74 cm | 114 cm |
| 38875 | 141 kg | | 84 cm | |

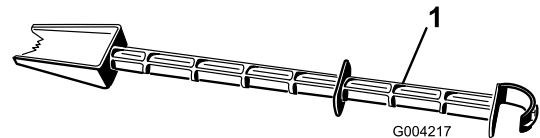
Attrezzi/accessori

È disponibile una gamma di attrezzi ed accessori approvati da Toro che possono essere utilizzati con la macchina al fine di ottimizzarne ed ampliarne le applicazioni. Richiedete la lista degli attrezzi e degli accessori approvati a un Centro di assistenza Toro o a un Distributore autorizzati, oppure visitate www.Toro.com.

Per risultati ottimali e la costante conformità della macchina alle norme di sicurezza, utilizzate solo ricambi e accessori originali Toro. Ricambi e accessori di altri produttori potrebbero risultare pericolosi e il loro impiego potrebbe far decadere la garanzia del prodotto.

Funzionamento

Nota: Stabilite i lati sinistro e destro della macchina dalla normale postazione di guida.

Prima dell'uso

Sicurezza prima delle operazioni

Sicurezza generale

- **Solo per i modelli ad avviamento elettrico:** utilizzate cavi di prolunga e connettori come indicato nel manuale. Ispezionate il cavo elettrico prima di collegarlo a una fonte di alimentazione. Se il cavo fosse danneggiato, sostituitelo. Staccate sempre il cavo elettrico quando non dovete avviare la macchina.
- Indossate un abbigliamento idoneo, comprendente occhiali di protezione, pantaloni lunghi, scarpe robuste e antiscivolo e protezioni per le orecchie. Legate i capelli lunghi, fissate gli indumenti ampi e non indossate gioielli pendenti.
- Ispezionate attentamente l'area dove utilizzerete la macchina e rimuovete eventuali zerbini, slittini, tavole, fili e altri oggetti estranei.
- Se una protezione, un dispositivo di sicurezza o un adesivo sono danneggiati, illeggibili o mancanti, riparateli o sostituiteli prima di iniziare il lavoro. Inoltre, serrate tutti gli elementi di fissaggio allentati.
- Regolate l'altezza dell'alloggiamento del collettore per sgombrare una superficie di ghiaia o di rocce frantumate.

Sicurezza del carburante

Il carburante è estremamente infiammabile ed esplosivo. Un incendio o un'esplosione causati dal carburante possono ustionare voi e terzi.

- Per evitare che una carica statica accenda il carburante, posizionate la tanica e/o la macchina a terra prima del rifornimento, non su un veicolo o su un oggetto.
- Riempite il serbatoio del carburante all'aperto quando il motore è freddo. Ricollocate il tappo del carburante avvitandolo saldamente e asciugate le fuoriuscite.
- Non maneggiate il carburante mentre fumate o attorno a una fiamma aperta o scintille.
- Stocate il carburante in un contenitore apposito approvato, fuori dalla portata dei bambini.

- Quando nel serbatoio è presente carburante, inclinate la macchina solo come da istruzioni.
- Se versate carburante sugli abiti, cambiateli immediatamente.

Riempimento del serbatoio del carburante

| Tipo | Benzina senza piombo |
|----------------------------|---|
| Numero di ottano minimo | 87 (USA) o 91 (ricerca ottano; al di fuori degli USA) |
| Etanolo | Non più del 10% in volume |
| Metanolo | Assente |
| MTBE (metil-t-butil etere) | Meno del 15% in volume |
| Olio | Non aggiungete olio al carburante. |

Utilizzate solo carburante pulito, fresco (non più vecchio di 30 giorni), proveniente da una fonte affidabile.

Riempite il serbatoio del carburante come mostrato in [Figura 10](#); non riempite oltre la parte inferiore del collo del serbatoio del carburante.



Figura 10

g216203

Importante: Per i migliori risultati, acquistate solo la quantità di carburante che prevedete di utilizzare in 30 giorni. In caso contrario, aggiungete uno stabilizzatore/condizionatore di carburante al carburante fresco come indicato dal produttore dello stabilizzatore/condizionatore di carburante.

Durante l'uso

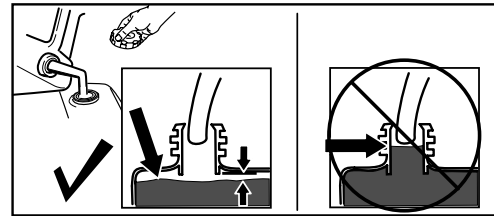
Sicurezza durante le operazioni

Sicurezza generale

- Prima di effettuare interventi di stasamento, spegnete il motore e utilizzate sempre una bacchetta o l'apposito strumento di pulizia, se fornito.

- Durante il funzionamento della macchina rimanete dietro le stegole e lontano dall'apertura di scarico. **Tenete sempre viso, mani, piedi ed altre parti del corpo e gli indumenti lontano dalle parti mobili o rotanti della macchina.**
- Non dirigete mai lo scarico verso persone o aree dove si potrebbero causare danni alla proprietà.
- Prestate la massima attenzione mentre utilizzate la macchina. Non intraprendete attività che possano distrarvi, perché potreste causare infortuni o danni alla proprietà.
- Prestate particolare attenzione al rischio di scivolamento o caduta, specialmente quando utilizzate la macchina in retromarcia.
- Procedete con passo regolare e tenete le mani saldamente sulla stegola. Camminate, non correte.
- Prestate estrema cautela durante l'utilizzo della macchina su una pendenza.
- Non utilizzate la macchina in caso di scarsa visibilità o poca luce.
- Quando arretrate guardate indietro e fate attenzione.
- Quando non state attivamente rimuovendo la neve, scollegate l'alimentazione dalla coclea.
- Procedete con la massima cautela quando lavorate con la macchina o attraversate vialetti, sentieri o strade di ghiaia. Prestate la massima attenzione a eventuali pericoli nascosti ed al traffico.
- Non cercate di eseguire alcuna regolazione mentre il motore è in funzione, se non specificato nelle istruzioni.
- In caso di urto con un oggetto estraneo, spegnete il motore, rimuovete la chiave e ispezionate la macchina per verificare l'eventuale presenza di danni. Riparate eventuali danni prima di avviare la macchina.
- Se la macchina dovesse iniziare a vibrare in modo anomalo, spegnete il motore e controllatene immediatamente la causa.
- Non azionate il motore in ambienti interni; i fumi di scarico sono pericolosi.
- Non sovraccaricate la macchina nel tentativo di spazzare troppo velocemente la neve.
- Prima di avviare il motore, disinnestate tutte le frizioni e mettete in folle.
- Spegnete sempre il motore prima di lasciare la postazione di guida, prima di pulire o disostruire il collettore, la ventola o il camino di scarico e prima di effettuare riparazioni, regolazioni o controlli.
- Non utilizzate mai la macchina su superfici scivolose a velocità di trasporto elevate.

Avviamento del motore

Utilizzo dell'avviamento elettrico

Nota: Per utilizzare l'avviatore elettrico (solo modelli ad avviamento elettrico), collegate un cavo di alimentazione alla presa sulla macchina e poi a una presa di alimentazione. Utilizzate un cavo di prolunga omologato da 1,3 mm² idoneo per l'uso esterno non più lungo di 15 m.

▲ AVVERTENZA

Il cavo elettrico può danneggiarsi e causare shock o incendi.

Ispezionate accuratamente il cavo elettrico prima di utilizzare la macchina. Se il cavo risulta danneggiato, non utilizzatelo. Sostituite o riparare il cavo immediatamente. Rivolgetevi a un Centro Assistenza autorizzato.

▲ ATTENZIONE

Se lasciate la macchina collegata a una presa elettrica, qualcuno potrebbe avviarla inavvertitamente e causare ferite a persone o danni a cose.

Staccate sempre il cavo elettrico quando non dovete avviare la macchina.



Figura 11

g326777

Utilizzo dell'avviamento a strappo

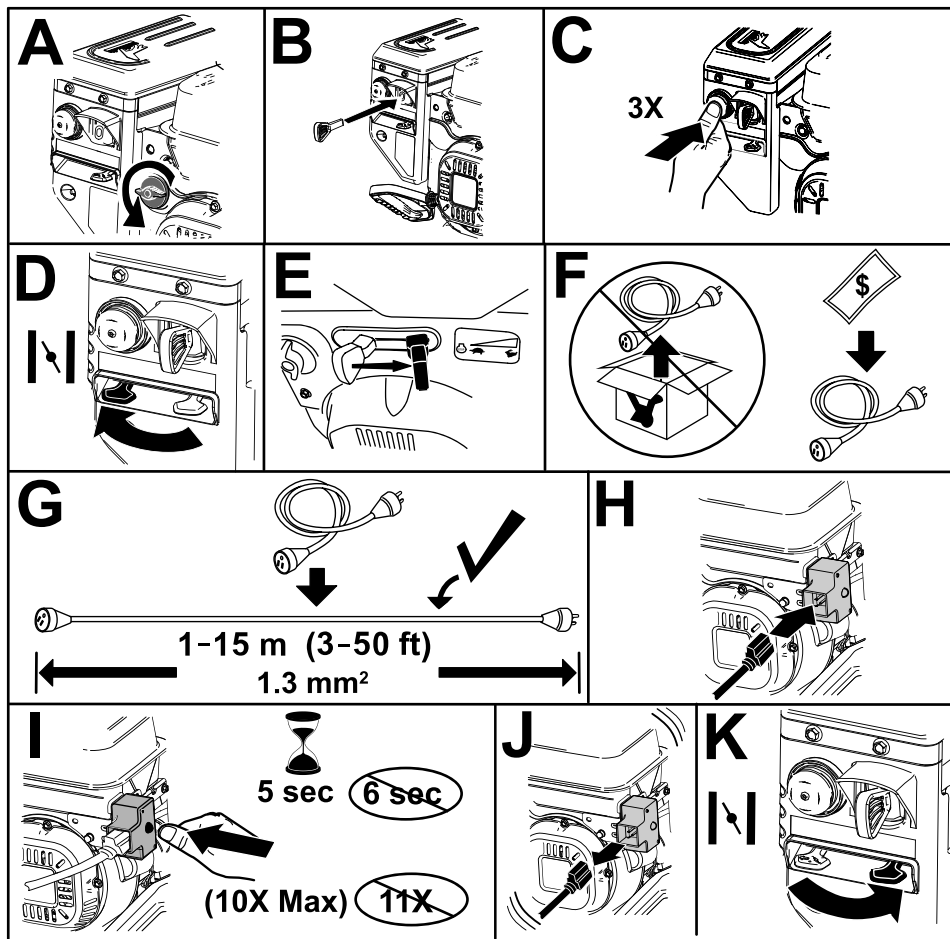

Figura 12

g260415

Spegnimento del motore

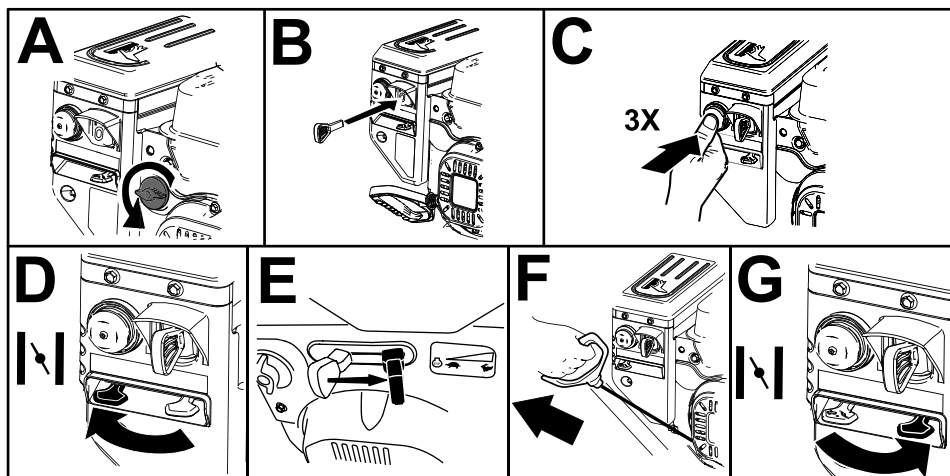

Figura 13

g252411

Funzionamento degli scaldamani

Azionate gli scaldamani nel modo seguente:

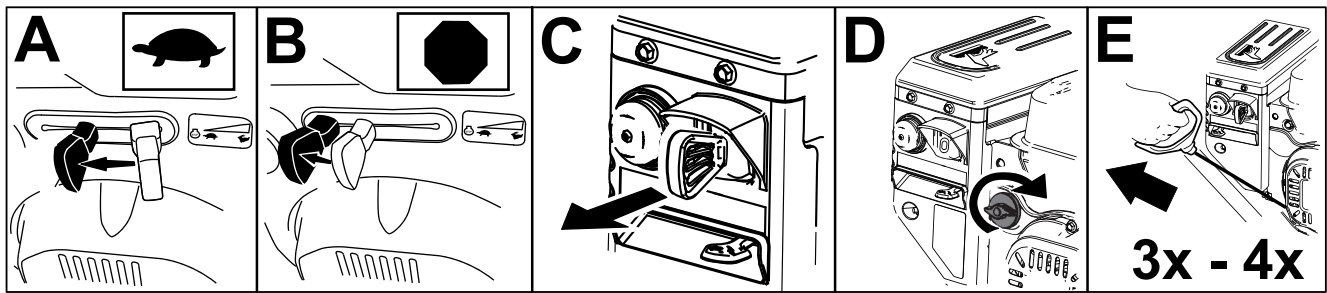
- Premete l'interruttore portandolo in posizione di ACCENSIONE per accendere gli scaldamani.
- Premete l'interruttore portandolo in posizione di SPEGNIMENTO per spegnere gli scaldamani.



Figura 14

g026460

1. Interruttore di accensione/spegnimento
2. Posizione di ACCENSIONE
3. Posizione di SPEGNIMENTO

Utilizzo della leva coclea-altezza

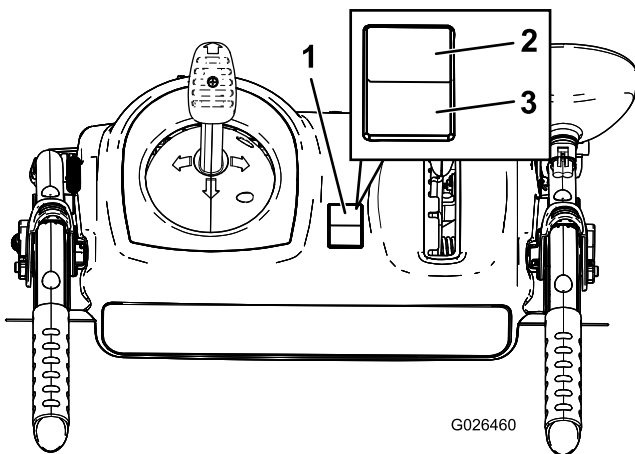
Utilizzate la leva coclea-altezza per regolare l'altezza dell'alloggiamento della coclea.

Premete la leva coclea-altezza verso il basso muovendo le stegole verso l'alto o verso il basso come necessario per raggiungere l'altezza della coclea desiderata.

Rilasciate la leva per bloccare la coclea all'altezza desiderata.



Figura 15

g313864

1. Leva di coclea-altezza

Azionamento della trazione

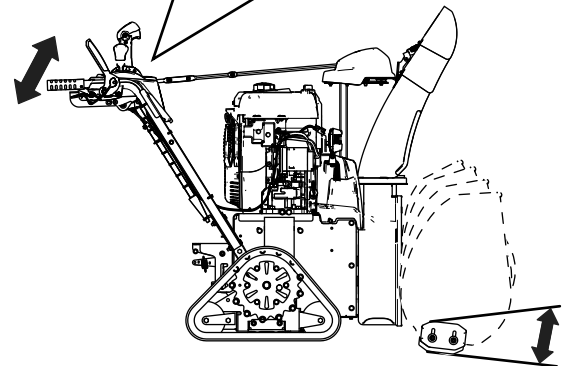
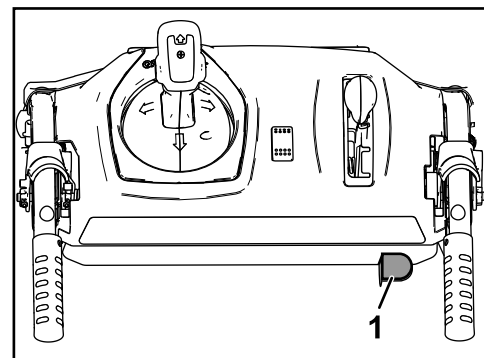
⚠ ATTENZIONE

Se la trazione non è stata regolata correttamente, la macchina potrebbe muoversi nella direzione opposta a quanto previsto, causando infortuni e/o danni.

Controllate attentamente la trazione e regolatela in modo corretto, se necessario; fate riferimento a [3 Verifica del funzionamento della trazione \(pagina 5\)](#) per maggiori informazioni.

Importante: Se la macchina si sposta quando la leva di trazione è in posizione rilasciata, controllate il cavo della trazione; fate riferimento a [Controllo e regolazione del cavo della trazione \(pagina 19\)](#) o portate la macchina presso un Centro di assistenza autorizzato per la manutenzione.

1. Per innestare la trazione, premete la leva sinistra (della trazione) contro l'impugnatura ([Figura 16](#)).



Figura 16

g322974

2. Per disinnestarla, rilasciate la leva di trazione.

Utilizzo delle leve della frizione ruote

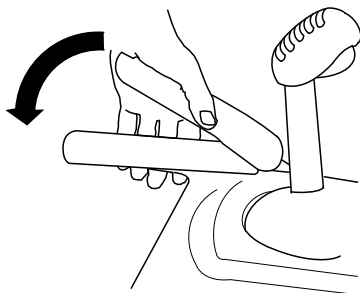
Le leve della frizione ruote vi permettono di disinnestare momentaneamente la trazione a una o entrambe le ruote con la leva della trazione sempre innestata. In tal modo potrete svoltare e manovrare la macchina con facilità.

Nota: Tenendo abbassata la leva della trazione contro la stegola si innesta la trasmissione di entrambe le ruote.

Per sterzare la macchina a destra, sollevate la leva della frizione ruote destra e premetela contro l'impugnatura ([Figura 17](#)).

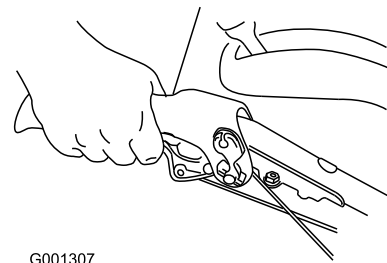

G001307

g001307

Figura 17

Nota: Quest'azione disinnesta la trazione della ruota destra mentre sulla ruota sinistra continua ad agire la trazione, e la macchina gira verso destra.

Nota: Analogamente, premendo la leva della frizione ruote sinistra, la macchina sterza a sinistra.

Una volta completata la sterzata, rilasciate la leva della frizione ruote e la trazione viene ripristinata su entrambe le ruote ([Figura 18](#)).

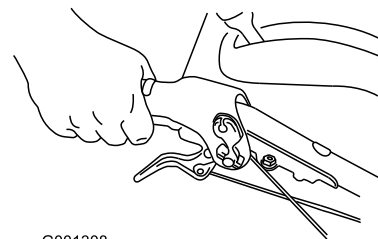

G001308

g001308

Figura 18

Premendo e rilasciando momentaneamente la leva della frizione ruote sinistra o destra è anche possibile procedere in linea retta, soprattutto nella neve alta.

Premendo contemporaneamente entrambe le leve della frizione ruote è possibile disinnestare la trazione a entrambe le ruote. Quest'azione vi consente di spostare indietro manualmente la macchina senza fermarla per metterla in retromarcia. Vi permette inoltre di manovrare la macchina e di trasportarla più facilmente quando il motore non gira.

Uso del selettore di velocità

Il selettore di velocità comprende marce avanti e retromarce. Per cambiare le velocità, rilasciate la leva della trazione e cambiate la leva del selettore di velocità alla posizione desiderata ([Figura 19](#)). La leva si blocca nella tacca di ogni marcia.



Figura 19

g326462

⚠ AVVERTENZA

Se la coclea e la ventola continuano a girare dopo aver rilasciato la relativa leva, potreste ferire gravemente voi stessi o altri.

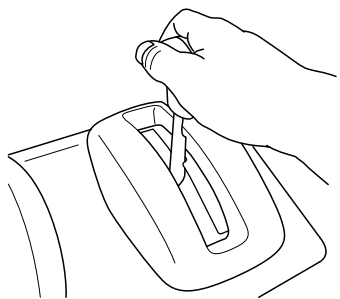
Non utilizzate la macchina. Portatela a un Centro di assistenza autorizzato per la manutenzione.

Azionamento della trasmissione della coclea/ventola

1. Per innestare la trazione alla coclea/ventola, premete la leva destra (coclea/ventola) contro l'impugnatura (Figura 20).



Figura 20

g322975

2. Per arrestare la coclea e la ventola, rilasciate la leva destra.

Importante: Quando innestate sia la leva della coclea/ventola sia la leva della trazione, quest'ultima blocca la leva della coclea/ventola in posizione abbassata, lasciandovi libera la mano destra. Per rilasciare entrambe le leve, semplicemente rilasciate la leva sinistra (della trazione).

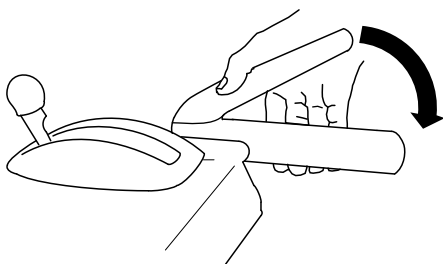
3. Non usate la macchina se la coclea e la ventola dovessero continuare a girare dopo aver rilasciato la relativa leva. Controllate il cavo della coclea/ventola; fate riferimento a [Controllo e regolazione del cavo della coclea/ventola \(pagina 20\)](#) e, se necessario, regolatelo. Diversamente, portate la macchina a un Centro di assistenza autorizzato per la manutenzione.

Utilizzo di Quick Stick®

Nota: Premere a fondo la manopola blu per rilasciare il fermo e azionare il Quick Stick®.



Figura 21

g030118

g030118

Pulizia di un camino di scarico intasato

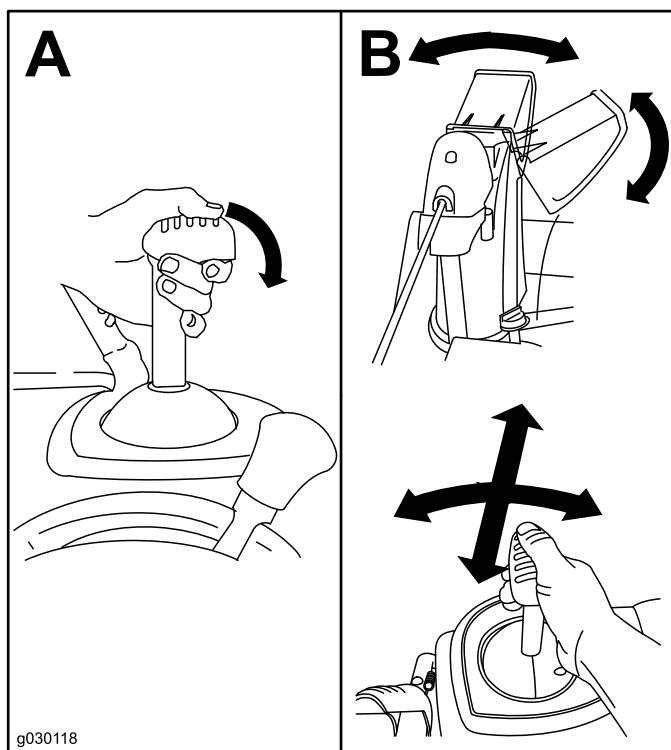
⚠ AVVERTENZA

Se la coclea/ventola gira ma la neve non esce dal camino di scarico, è probabile che quest'ultimo sia intasato.

Non usate mai le mani per pulire il camino di scarico intasato. Ciò potrebbe causare infortuni.

- Per stasare il camino di scarico, rimanete in posizione operativa e rilasciate la leva sinistra (della trazione). Con la coclea/ventola in funzione, spingete verso il basso le stegole per sollevare la parte anteriore della macchina di pochi centimetri dal terreno. Tirate quindi rapidamente le stegole verso l'alto per lasciar battere la parte anteriore della macchina sul suolo. Ripetete, all'occorrenza, finché dal camino di scarico non esce un getto di neve.
- Se non riuscite a disostruire il camino di scarico con un colpo sulla parte anteriore della macchina, **spegnete il motore, attendete che tutte le parti in movimento si fermino e utilizzate lo strumento per la pulizia della neve (Figura 9).**

Importante: Lo stasamento del camino di scarico battendo la parte anteriore della macchina per terra può fare spostare le slitte. Regolate le slitte e serrate saldamente i bulloni; fate riferimento a [Controllo e regolazione delle slitte e del raschiatore della coclea \(pagina 17\)](#).

Suggerimenti

⚠ PERICOLO

Quando la macchina è in moto, la ventola e la coclea possono girare e ferire o amputare mani e piedi.

- **Prima di effettuare interventi di regolazione, pulizia, ispezione, risoluzione dei problemi o riparazione della macchina, spegnete il motore e attendete che tutte le parti in movimento si fermino. Staccate il cappellotto dalla candela e tenetelo lontano da essa per impedire l'avviamento accidentale del motore.**
- **Rimuovete un'ostruzione dal camino di scarico; fate riferimento a [Pulizia di un camino di scarico intasato \(pagina 13\)](#). Per rimuovere le ostruzioni dal camino di scarico non usate le mani ma l'apposito strumento di pulizia (Figura 10).**
- **Durante il funzionamento della macchina rimanete dietro le stegole e lontano dall'apertura di scarico.**
- **Tenete sempre viso, mani, piedi ed altre parti del corpo e gli indumenti lontani dalle parti nascoste, mobili o rotanti della macchina.**

⚠ AVVERTENZA

La ventola può scagliare pietre, giocattoli e altri oggetti estranei e causare gravi lesioni personali a voi o agli astanti.

- **Tenete sempre pulita l'area da oggetti che possano essere raccolti e scagliati dalla coclea.**
- **Tenete lontani bambini ed animali da compagnia dall'area di utilizzo dello spazzaneve.**
- Impostate sempre l'acceleratore in posizione MASSIMA quando spazzate la neve.
- Se il motore rallenta sotto carico o in caso di slittamento dei cingoli, scalate di marcia la macchina.
- Se la parte anteriore della macchina dovesse sollevarsi, scalate di marcia la macchina. Se la parte anteriore continua ad alzarsi, tirate verso l'alto le stegole.

Dopo l'uso

Sicurezza dopo le operazioni

Sicurezza generale

- Non riponete mai la macchina con benzina nel serbatoio all'interno di edifici dove sono presenti possibili fonti di scintille o fiamme, quali boiler, stufe, asciugatrici. Lasciate che il motore si raffreddi prima di riporre la macchina in un luogo chiuso.
- Quando rimessate la macchina per oltre 30 giorni, fate riferimento a [Rimessaggio \(pagina 24\)](#) per informazioni importanti.
- Fate funzionare la macchina per alcuni minuti dopo avere spazzato la neve per prevenire il congelamento del collettore e della ventola.

Prevenzione del congelamento dopo l'utilizzo

- Può accadere che quando nevicata e col gelo alcuni comandi e parti mobili si congelino. **Non usate forza eccessiva e non cercate di usare i comandi quando sono gelati.** In caso di difficoltà nell'utilizzare comandi o parti, avviate il motore e lasciatelo girare per alcuni minuti.

- Dopo avere usato la macchina, lasciate girare il motore per alcuni minuti affinché le parti mobili non gelino. Innestate la coclea/ventola per ripulire l'alloggiamento dalla neve depositata. Girate il Quick Stick per impedire che congeli. Spegnete il motore, attendete che tutte le parti mobili si fermino e togliete il ghiaccio e la neve dalla macchina.
- Con il motore spento, tirate il cavo della maniglia di avviamento a strappo varie volte e spingete il pulsante dell'avviamento elettrico una volta impedito il congelamento dell'avviamento a strappo e dell'avviatore elettrico.

Manutenzione

Programma di manutenzione raccomandato

| Cadenza di manutenzione | Procedura di manutenzione |
|--|--|
| Dopo le prime 2 ore | <ul style="list-style-type: none">Controllate il cavo di trazione, ed all'occorrenza regolatelo.Controllate il cavo della coclea/ventola, ed all'occorrenza regolatelo. |
| Dopo le prime 5 ore | <ul style="list-style-type: none">Cambio dell'olio motore. |
| Prima di ogni utilizzo o quotidianamente | <ul style="list-style-type: none">Controllate il livello dell'olio motore e, se necessario, rabboccatelo. |
| Ogni 50 ore | <ul style="list-style-type: none">Cambio dell'olio motore. Cambiate l'olio ogni 25 ore di servizio quando lavorate con un carico pesante. |
| Ogni 100 ore | <ul style="list-style-type: none">Sostituzione della candela. |
| Ogni mese | <ul style="list-style-type: none">Controllate la tensione dei cingoli e regolatela, se necessario. |
| Ogni anno | <ul style="list-style-type: none">Controllate le slitte e il raschiatore, ed all'occorrenza regolateli.Ispezionate le ruote del carrello e serratele o sostituitele, se necessario.Controllate il cavo di trazione, ed all'occorrenza regolatelo o sostituitelo.Controllate il cavo della coclea/ventola, ed all'occorrenza regolatelo o sostituitelo.Controllate il livello dell'olio della scatola ingranaggi della coclea e, se necessario, rabboccatelo. |
| Ogni anno o prima del rimessaggio | <ul style="list-style-type: none">Al termine della stagione svuotate il serbatoio del carburante e fate girare il motore per asciugare il serbatoio e il carburatore.Fate controllare, e all'occorrenza sostituire, la cinghia di trazione e/o la cinghia della coclea/ventola da un Centro Assistenza autorizzato. |

Sicurezza durante la manutenzione

Leggete le seguenti precauzioni di sicurezza prima di effettuare eventuali interventi di manutenzione sulla macchina:

- Spegnete il motore, togliete la chiave e attendete che tutte le parti in movimento si arrestino prima di abbandonare la posizione dell'operatore. Lasciate raffreddare la macchina prima di eseguire interventi di riparazione, manutenzione o pulizia o di rimassarla.
- Indossate sempre protezioni per gli occhi durante gli interventi di regolazione o riparazione per proteggere gli occhi da eventuali oggetti estranei che la macchina potrebbe scagliare.
- Controllate tutti i dispositivi di fissaggio a intervalli frequenti verificando che siano adeguatamente serrati, per garantire condizioni operative sicure della macchina.
- Non modificate le impostazioni del regolatore sul motore.

Acquistate soltanto parti di ricambio ed accessori originali Toro.

Preparazione per la manutenzione

- Portate la macchina su una superficie piana.
- Spegnete il motore, rimuovete la chiave e attendete l'arresto di tutte le parti in movimento.
- Scollegate il cappellotto. Vedere [Sostituzione della candela \(pagina 22\)](#).

Controllo del livello dell'olio motore

Intervallo tra gli interventi tecnici: Prima di ogni utilizzo o quotidianamente—Controllate il livello dell'olio motore e, se necessario, rabboccatelo.

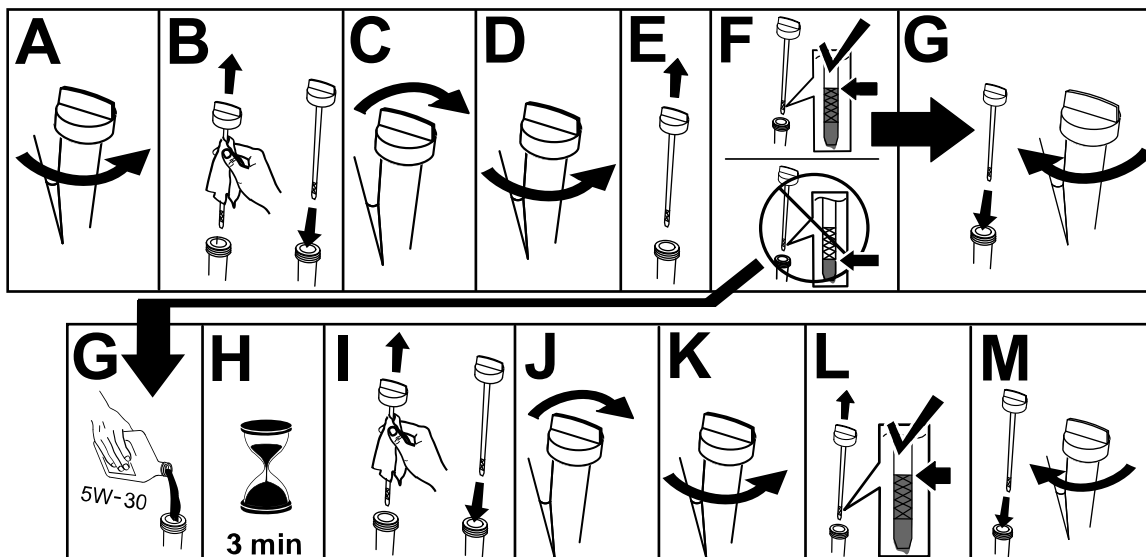

g257528

Controllo e regolazione delle slitte e del raschiatore della coclea

Intervallo tra gli interventi tecnici: Ogni anno—Controllate le slitte e il raschiatore, ed all'occorrenza regolateli.

Regolate le slitte ed il raschiatore al fine di evitare che la coclea venga a contatto con il lastricato o la ghiaia. Regolate le slitte ed il raschiatore come opportuno per compensare l'usura.

1. Allentate i dadi che fissano entrambe le slitte ai lati della coclea, finché le slitte non scorrono liberamente verso l'alto ed il basso.



Figura 23

g019046

1. 3 mm

Importante: Le lame della coclea devono essere alzate da terra e sostenute dalle slitte.

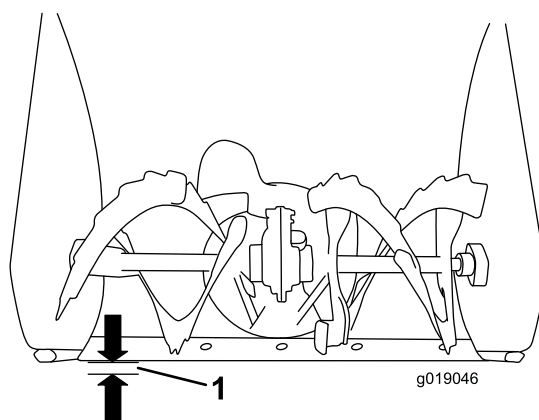
2. Le pale del raschiatore devono essere parallele in orizzontale e trovarsi a un'altezza di 3 mm.

Nota: Se il suolo è incrinato, accidentato o irregolare, regolate le slitte per sollevare il raschiatore. Per la ghiaia, abbassate ulteriormente le slitte onde impedire che la macchina sollevi la ghiaia.

3. Abbassate le slitte finché non sono a paro con il suolo.
4. Serrate saldamente i dadi che fissano entrambe le slitte ai lati della coclea.

Nota: Per regolare rapidamente le slitte allentate, sostenete il raschiatore a 3 mm da terra, quindi regolate le slitte a terra.

Nota: Se le slitte si dovessero consumare eccessivamente, potete girarle e montare il lato inutilizzato verso terra.

Ispezione e serraggio delle ruote del carrello

Intervallo tra gli interventi tecnici: Ogni anno

1. Vedere [Preparazione per la manutenzione \(pagina 16\)](#).
2. Ispezionate le ruote del carrello. Serrate i bulloni o sostituite le ruote del carrello, se necessario.



Figura 24

g491239

1. Serrate i bulloni, se necessario.

Controllo e regolazione della tensione dei cingoli

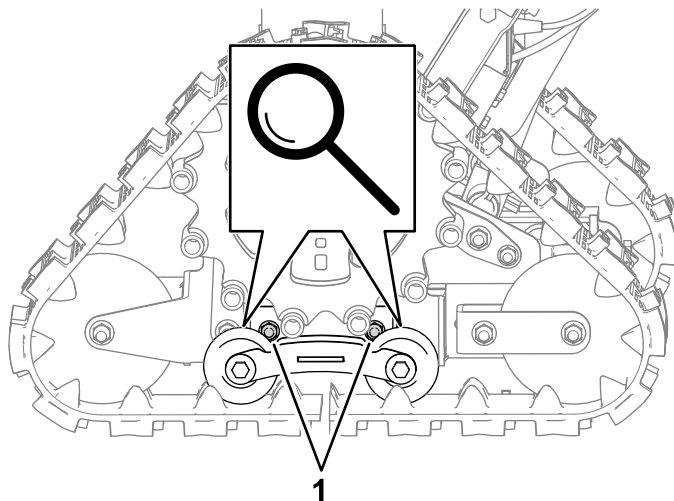
Intervallo tra gli interventi tecnici: Ogni mese

1. Vedere [Preparazione per la manutenzione \(pagina 16\)](#).
2. Applicate 44 N tra il rullo medio e quello posteriore ([Figura 25](#)).



Figura 25

g325787

3. Assicuratevi che la deflessione del cingolo sia di approssimativamente 9,5 mm.
4. Se la deflessione del cingolo non è di approssimativamente 9,5 mm o se i cingoli

stanno sobbalzando, regolate la tensione del cingolo come segue:

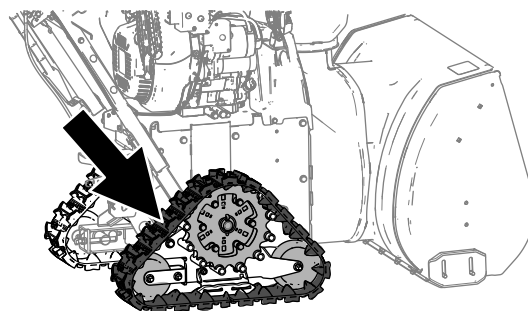
- A. Allentate leggermente i dadi sul giogo del rullo posteriore (Figura 26).



Figura 26

g325788

1. Dadi sul giogo del rullo posteriore

- B. Regolate il bullone a testa esagonale come necessario (Figura 27).

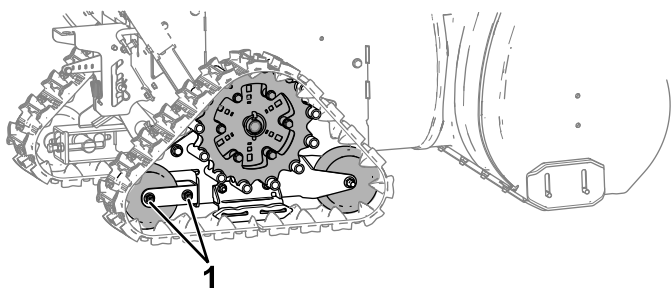
Nota: Ruotate il bullone in senso orario se il cingolo ha una deflessione maggiore di 9,5 mm. Ruotate il bullone in senso antiorario se il cingolo ha una deflessione minore di 9,5 mm.



Figura 27

g325789

1. Bulloni di regolazione a testa esagonale

- C. Assicurarsi che la deflessione dei cingoli sia di approssimativamente 9,5 mm.
- D. Serrate i dadi sul giogo del rullo posteriore.
- E. Ripetete l'operazione per l'altro cingolo.

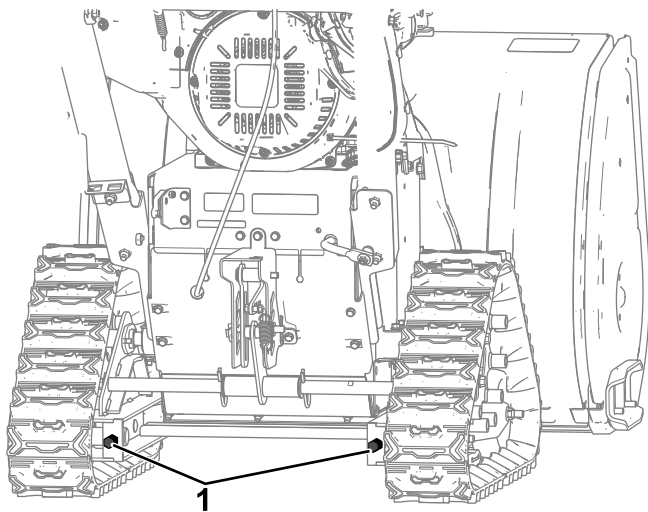
Controllo e regolazione del cavo della trazione

Intervallo tra gli interventi tecnici: Dopo le prime 2 ore—Controllate il cavo di trazione, ed all'occorrenza regolatelo.

Ogni anno—Controllate il cavo di trazione, ed all'occorrenza regolatelo o sostituitelo.

Se la macchina non si sposta in marcia avanti o retromarcia, o se si sposta quando rilasciate la leva della trazione, regolate il cavo della trazione.

Con la leva di trazione disinserita, assicuratevi che non ci sia alcun allentamento sul cavo di trazione (Figura 28).



Figura 28

g325790

Se c'è un allentamento sul cavo di trazione, il cavo (di trazione) sinistro non è regolato in maniera adeguata.

Per regolare il cavo di trazione, effettuate quanto segue:

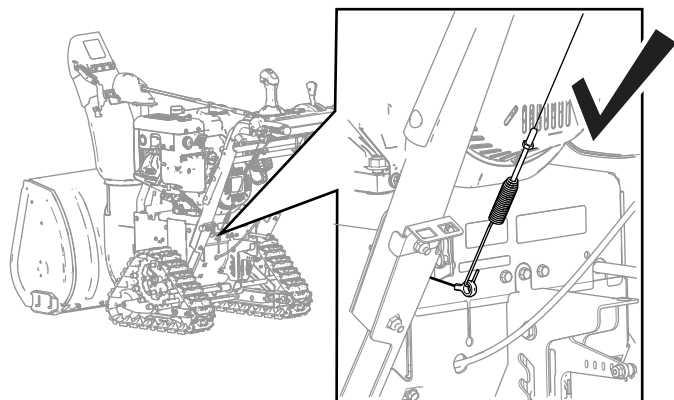
1. Allentate il controdado (Figura 29).
2. Allentate o serrate il tornichetto fino a quando il cavo non è in tensione.
3. Serrate il controdado.



Figura 29

g325791

1. Tornichetto
2. Controdado

frizione della coclea e il telaio della macchina sia pari a 1,5 mm, come illustrato nella **Figura 31**.

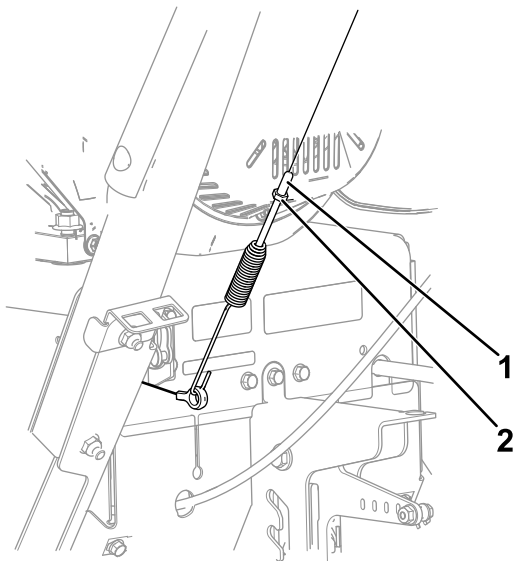

Figura 31

g260108

1. 1,5 mm
2. Telaio
3. Braccio della frizione della coclea

Controllo e regolazione del cavo della coclea/ventola

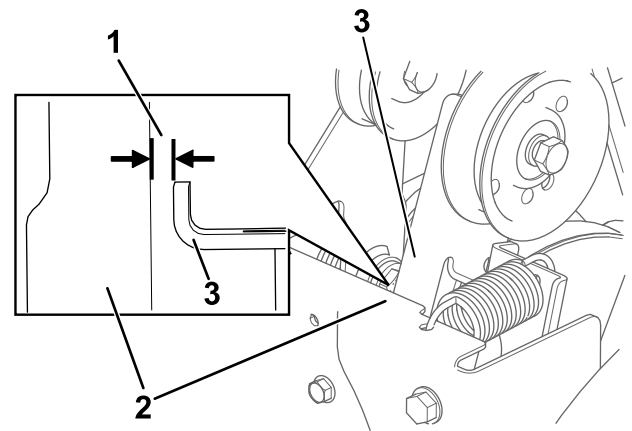
Intervallo tra gli interventi tecnici: Dopo le prime 2 ore—Controllate il cavo della coclea/ventola, ed all'occorrenza regolatelo.

Ogni anno—Controllate il cavo della coclea/ventola, ed all'occorrenza regolatelo o sostituitelo.

1. Rimuovete le 2 viti che fissano in posizione il copricinghia (**Figura 30**).
2. Rimuovete il copricinghia (**Figura 30**).



Figura 30

g323250

3. Con la leva della coclea/ventola disinnestata, assicuratevi che la distanza tra il braccio della

4. Se il cavo della coclea/ventola non è correttamente regolato, eseguite le seguenti operazioni.
5. Allentate il controdado (**Figura 32**).

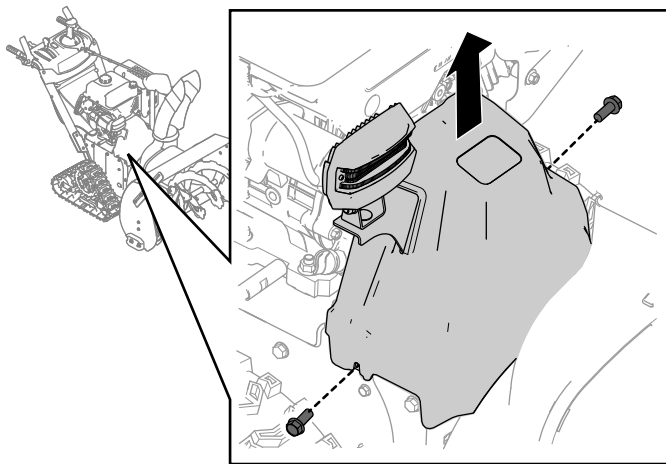

Figura 32

g322960

1. Controdado
2. Tornichetto
6. Allentate o serrate il tornichetto che regola la tensione del cavo (**Figura 32**).
7. Regolate il tornichetto fino ad ottenere la luce esatta.
8. Serrate il controdado.
9. Inserite le 2 viti che avete precedentemente rimosso dal copricinghia.
10. Se il cavo della coclea/ventola è correttamente regolato ma il problema perdura, rivolgetevi ad un Centro Assistenza autorizzato.

Controllo del livello dell'olio della scatola ingranaggi della coclea

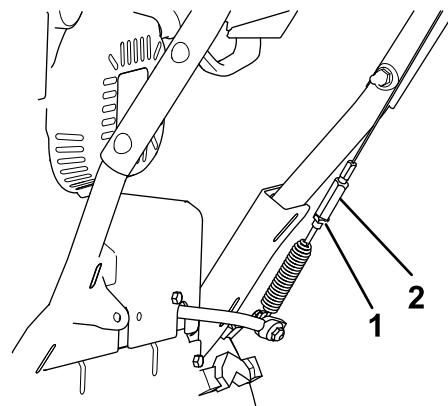
Intervallo tra gli interventi tecnici: Ogni anno—Controllate il livello dell'olio della scatola ingranaggi della coclea e, se necessario, rabboccatelo.

1. Portate la macchina su una superficie piana.
2. Pulite l'area attorno al tappo del tubo e rimuovete il tappo del tubo dalla scatola ingranaggi (Figura 33).

Nota: Se necessario, utilizzate le pinze per assistervi nella rimozione del tappo del tubo.



Figura 33

g323263

3. Controllate il livello dell'olio utilizzando un dispositivo di misurazione idoneo, come una fascetta per cavi pulita. L'olio deve trovarsi a circa 3,8 cm sotto l'apertura di riempimento (Figura 34).

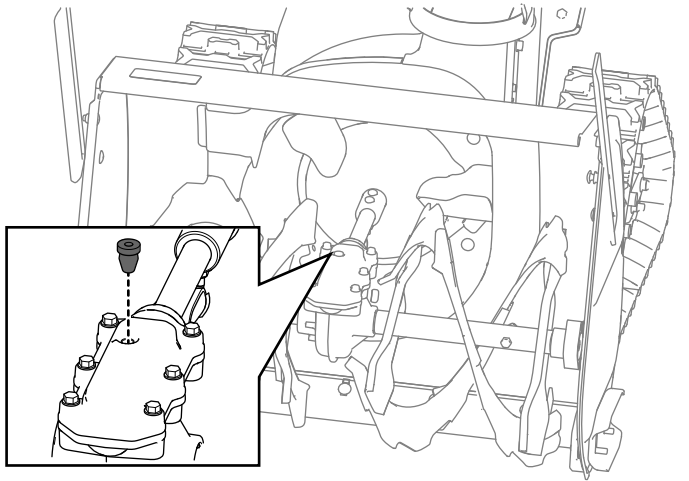

Figura 34

g257737

4. Se il livello dell'olio è basso, aggiungete olio lubrificante per ingranaggi GL-5 o GL-6, SAE 85-95 EP alla scatola ingranaggi, quindi controllate nuovamente il livello.

Nota: Non usate olio sintetico.

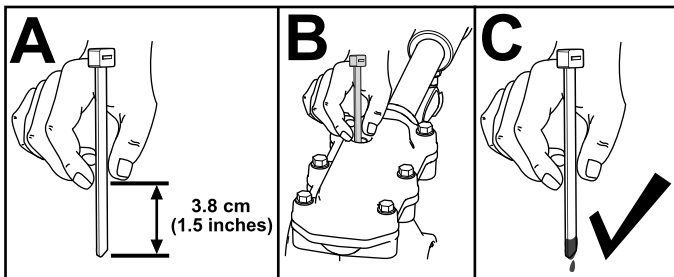
5. Montate il tappo del tubo nella scatola ingranaggi.

Cambio dell'olio motore

Intervallo tra gli interventi tecnici: Dopo le prime 5 ore—Cambio dell'olio motore.

Ogni 50 ore—Cambio dell'olio motore.
Cambiate l'olio ogni 25 ore di servizio quando lavorate con un carico pesante.

Se possibile, lasciate in funzione il motore per alcuni minuti prima di cambiare l'olio, perché l'olio caldo fluisce meglio e trasporta più contaminanti.

| | |
|----------------------------|-------------------|
| Capacità olio motore | 0,95 litri* |
| Viscosità dell'olio | Vedere Figura 36. |
| Service classification API | SJ o superiore |

*Dopo che avete spurgato l'olio, nel carter rimane olio residuo. Non riempite il carter sino alla sua piena capacità. Riempite il carter attenendovi alle istruzioni fornite di seguito.

1. Portate la macchina su una superficie piana.
2. Pulite l'area attorno al dado di spurgo dell'olio (Figura 35).

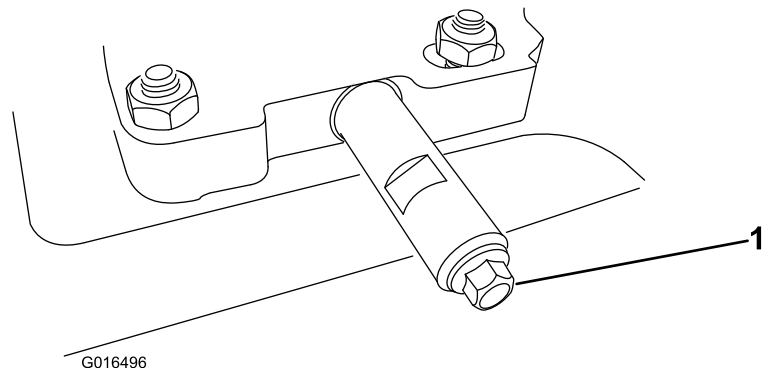

G016496

g016496

Figura 35

1. Dado di spurgo dell'olio
3. Fate scorrere una bacinella per lo spurgo dell'olio sotto la prolunga dello spurgo e togliete il dado.
4. Spurgate l'olio.
- Nota:** Consegnate l'olio usato al centro di raccolta più vicino.
5. Inserite il dado di spurgo dell'olio e serratelo saldamente.
6. Pulite la zona circostante il tubo di riempimento dell'olio/l'asta di livello.
7. Svitare l'asta di livello e rimuovetela.

8. Versate con cautela una quantità d'olio pari a circa 3/4 della capacità del motore nel tubo di riempimento dell'olio.

Consultate la [Figura 36](#) per scegliere l'olio con la viscosità più adatta alla temperatura esterna prevista:



Figura 36

⚠ AVVERTENZA

Sostituire la candela quando il motore è caldo può comportare ustioni.

Aspettate fino a quando il motore è freddo per cambiare la candela.

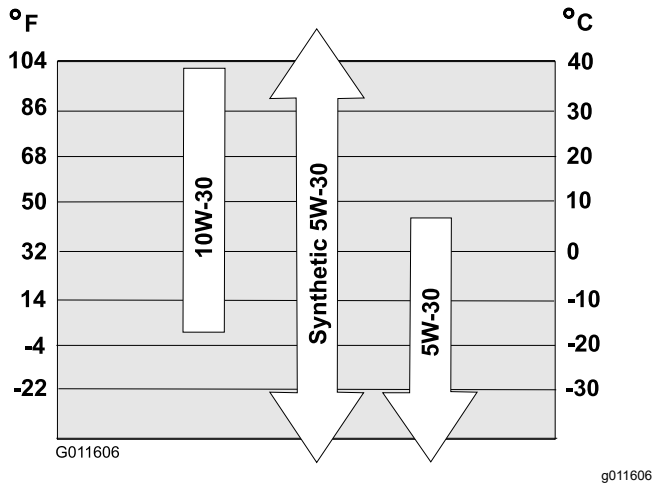
Utilizzate una candela Toro o equivalente (Champion® RN9YC o NGK BPR6ES).

1. Togliete la guaina ([Figura 37](#)).



Figura 37

1. Guaina della candela

2. Pulite attorno alla base della candela.

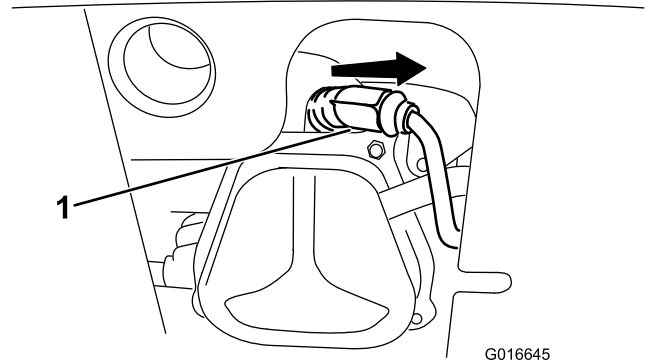

Figura 38

3. Rimuovete ed eliminate la candela usata.

Nota: Per rimuovere la candela occorre una prolunga per leva a cricco.

4. Impostate la distanza tra gli elettrodi su una nuova candela a 0,76 mm, come illustrato nella [Figura 39](#).

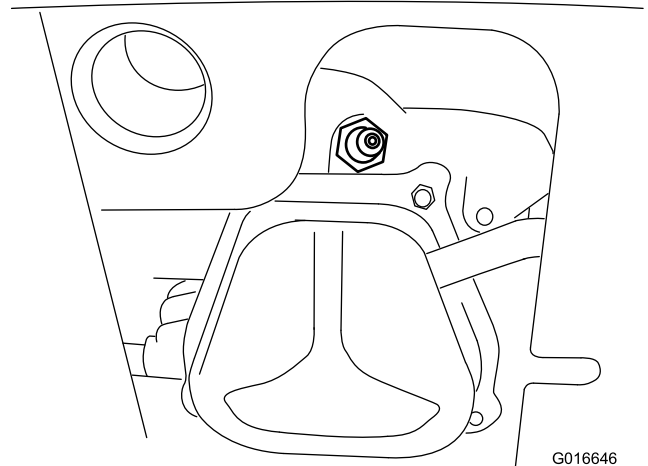
9. Attendete per 3 minuti che l'olio si sistemi nel motore.
10. Tergete l'asta con un panno pulito.
11. Inserite l'asta di livello nel tubo di riempimento dell'olio e avvitatela, quindi rimuovete l'asta di livello.
12. Controllate il livello dell'olio sull'asta.
 - Se il livello dell'olio sull'asta di livello è troppo basso, versatene con cautela una piccola quantità nel tubo di riempimento, attendete 3 minuti e ripetete i passaggi da 10 a 12 sinché l'asta non indica il livello corretto.
 - Se il livello dell'olio sull'asta è troppo alto, drenate l'olio in eccesso sinché l'asta non indica il livello corretto.
13. Inserite saldamente l'asta di livello nel tubo di riempimento dell'olio.

Sostituzione della candela

Intervallo tra gli interventi tecnici: Ogni 100 ore—Sostituzione della candela.

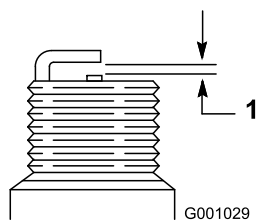

g001029

Figura 39

1. 0,76 mm

-
5. Installate la nuova candela, serratela saldamente e collegate il filo di accensione alla candela.

Nota: Assicuratevi che il cappello dell'accensione scatti completamente in posizione sulla candela.

Sostituzione delle cinghie di trazione e di trasmissione

Se la cinghia di trasmissione della coclea/girante o la cinghia di trazione diventano usurate, imbevute d'olio o altrimenti danneggiate, fatele sostituire da un Centro di assistenza autorizzato.

Sostituzione del faro anteriore

Sostituite il gruppo faro anteriore (n. cat. Toro 138-0670) quando necessario.

1. Rimuovete il filo del faro anteriore dal retro del faro anteriore (A della Figura 40).
2. Rimuovete il bullone e il dado che fissano il gruppo del faro anteriore sulla relativa staffa e poi smontate il vecchio gruppo del faro anteriore (B della Figura 40).
3. Fissate il nuovo gruppo del faro anteriore sulla relativa staffa con il dado e il bullone rimossi in precedenza (C della Figura 40).
4. Inserite il filo del faro anteriore dritto nel retro del faro anteriore sinché non è saldamente in sede (D della Figura 40).



Figura 40

g326789

Rimessaggio

Rimessaggio sicuro

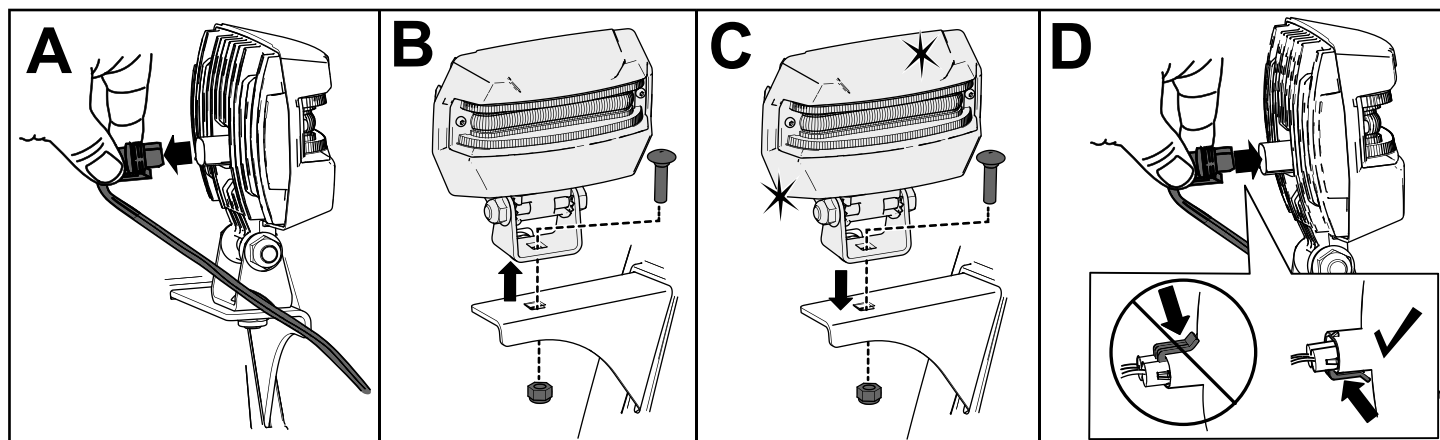
- Spegnete il motore, togliete la chiave e attendete che tutte le parti in movimento si arrestino prima di abbandonare la posizione dell'operatore. Lasciate raffreddare la macchina prima di eseguire interventi di riparazione, manutenzione o pulizia o di rimassarla.
- I vapori del carburante sono altamente infiammabili, esplosivi e pericolosi se inalati. Se riponete il prodotto in un luogo dove è presente una fiamma libera, i vapori del carburante possono infiammarsi e causare un'esplosione.
- Non riponete la macchina in una casa (luogo abitativo), in un seminterrato o in un altro luogo dove possono essere presenti fonti di scintille o fiamme quali boiler, stufe, asciugatrici, forni e apparecchi simili.
- Non inclinate la macchina avanti o indietro quando nel serbatoio è presente del carburante, altrimenti il carburante potrebbe fuoriuscire.
- Non riponete la macchina con la stegola inclinata fino a toccare il suolo: l'olio potrebbe colare nel

cilindro del motore e sul terreno, e il motore potrebbe non avviarsi.

Rimessaggio della macchina

1. L'ultima volta che fate il pieno prima del rimessaggio, versate lo stabilizzatore per carburante nel carburante fresco, come indicato nelle istruzioni del suo produttore.
Importante: Non stocate il carburante più a lungo di quanto suggerito dal produttore dello stabilizzatore del carburante.
2. Lasciate in funzione il motore per 10 minuti per distribuire il carburante condizionato attraverso l'impianto del carburante.
3. Lasciate accesa la macchina finché il motore non esaurisce il carburante.
4. Iniettate la benzina nel motore e avviate di nuovo.
5. Lasciate il motore in funzione fino allo spegnimento. Quando non si accende più, il motore è asciutto abbastanza.
6. Lasciate raffreddare il motore.

7. Togliete la chiave.
8. Pulite accuratamente la macchina.
9. Ritoccate le superfici scheggiate con vernice reperibile da un Centro di assistenza autorizzato. Prima di verniciarle, sabbiate le superfici interessate ed utilizzate un prodotto antiruggine per impedire che le parti metalliche si arrugginiscano.
10. Serrate tutte le viti, i bulloni e i dadi di bloccaggio allentati. Riparate o sostituite le parti danneggiate.
11. Coprite la macchina e riponetela in un luogo pulito e asciutto, fuori della portata dei bambini.

Messa in funzione della macchina dopo il rimessaggio

Effettuate le procedure annuali di manutenzione come indicato nel Programma di manutenzione raccomandato; fate riferimento a [Preparazione per la manutenzione \(pagina 16\)](#).

Localizzazione guasti

| Problema | Possibile causa | Rimedio |
|--|---|--|
| L'avviatore elettrico non funziona (solo modelli ad avviamento elettrico). | <ol style="list-style-type: none"> 1. Il cavo di alimentazione è scollegato dalla presa o dalla macchina. 2. Il cavo di alimentazione è consumato, corrosivo o danneggiato. 3. La presa non è sotto tensione. | <ol style="list-style-type: none"> 1. Collegate il cavo di alimentazione alla presa e/o alla macchina. 2. Sostituite il cavo di alimentazione. 3. Fate mettere sotto tensione la presa da un elettricista qualificato. |
| Il motore non si avvia o si avvia con difficoltà. | <ol style="list-style-type: none"> 1. La chiave non è presente nell'accensione. 2. Lo starter è in posizione di SPEGNIMENTO e l'iniettore non è stato premuto. 3. La valvola di intercettazione del carburante non è aperta. 4. L'acceleratore non è in posizione MASSIMA. 5. Il serbatoio carburante è vuoto o l'impianto di alimentazione contiene carburante stantio. 6. Il cappello è lento o scollegato. 7. La candela è sporca, imbrattata o la distanza tra gli elettrodi è errata. 8. Il tappo di sfiato del carburante è ristretto. 9. Il livello dell'olio motore nella coppa dell'olio motore è troppo basso o troppo alto. | <ol style="list-style-type: none"> 1. Inserite la chiave nell'accensione. 2. Spostate lo starter in posizione di ACCENSIONE e premete l'iniettore 3 volte. 3. Aprite la valvola di intercettazione del carburante. 4. Spostate l'acceleratore in posizione MASSIMA. 5. Spurgate e/o riempiate il serbatoio del carburante con carburante fresco (non più vecchio di 30 giorni). Se il problema perdura, rivolgetevi a un Distributore autorizzato. 6. Collegate il cappello alla candela. 7. Controllate la candela e, all'occorrenza, regolate la distanza fra gli elettrodi. Se la candela è sporca, imbrattata o incrinata, sostituirla. 8. Eliminate l'ostruzione dallo sfiato, o sostituite il tappo del carburante. 9. Aggiungete o scaricate dell'olio fino a portarne il livello nella coppa alla tacca Pieno sull'asta di misurazione del livello. |
| Il motore non è regolare. | <ol style="list-style-type: none"> 1. Lo starter è in posizione di ACCENSIONE. 2. La valvola di intercettazione del carburante non è completamente aperta. 3. Il serbatoio carburante è quasi vuoto o contiene carburante stantio. 4. Il cappello è lento. 5. La candela è sporca, imbrattata o la distanza tra gli elettrodi è errata. 6. Il livello dell'olio motore nella coppa dell'olio motore è troppo basso o troppo alto. | <ol style="list-style-type: none"> 1. Spostate lo starter in posizione di SPEGNIMENTO. 2. Aprite la valvola di intercettazione del carburante. 3. Spurgate e riempiate il serbatoio del carburante con carburante fresco (non più vecchio di 30 giorni). Se il problema perdura, rivolgetevi a un Distributore autorizzato. 4. Collegate il cappello alla candela. 5. Controllate la candela e, all'occorrenza, regolate la distanza fra gli elettrodi. Se la candela è sporca, imbrattata o incrinata, sostituirla. 6. Aggiungete o scaricate dell'olio fino a portarne il livello nella coppa alla tacca Pieno sull'asta di misurazione del livello. |

| Problema | Possibile causa | Rimedio |
|---|---|---|
| Il motore gira, ma la macchina scarica poca neve o non scarica affatto. | <ol style="list-style-type: none"> 1. L'acceleratore non è in posizione MASSIMA quando spazzate la neve. 2. La macchina si sposta troppo velocemente per spazzare bene. 3. State cercando di spazzare troppa neve nella zona scelta. 4. State cercando di spazzare neve troppo pesante o bagnata. 5. Il camino di scarico è ostruito. 6. La cinghia di trasmissione della coclea/ventola si è allentata o è caduta dalla puleggia. 7. La cinghia di trasmissione della coclea/ventola è consumata o rotta. | <ol style="list-style-type: none"> 1. Spostate l'acceleratore in posizione MASSIMA. 2. Selezionate una marcia inferiore. 3. Riducete la quantità di neve spazzata per zona. 4. Non sovraccaricate la macchina con neve molto pesante o bagnata. 5. Sbloccate il camino di scarico. 6. Montate e/o regolate la cinghia di trasmissione della coclea/ventola; visitate www.Toro.com per informazioni sulla manutenzione, o portate la macchina a un Distributore autorizzato. 7. Sostituite la cinghia di trasmissione della coclea/ventola; visitate www.Toro.com per informazioni sulla manutenzione, o portate la macchina a un Distributore autorizzato. |
| Il camino di scarico non si blocca in posizione o non si muove. | <ol style="list-style-type: none"> 1. Il fermo del camino di scarico non è regolato in modo non corretto. | <ol style="list-style-type: none"> 1. Regolate il fermo del camino di scarico. |
| La macchina non spazza tutta la neve dall'area di lavoro. | <ol style="list-style-type: none"> 1. La slitte e/o il raschiatore non sono messi a punto. | <ol style="list-style-type: none"> 1. Regolate le slitte e il raschiatore. |



Count on it.