



**Count on it.**

**Bruksanvisning**

# Workman® MDX Lithium- arbetsfordon

Modellnr 08303—Serienr 40000000 och högre

Modellnr 08303TC—Serienr 40000000 och högre

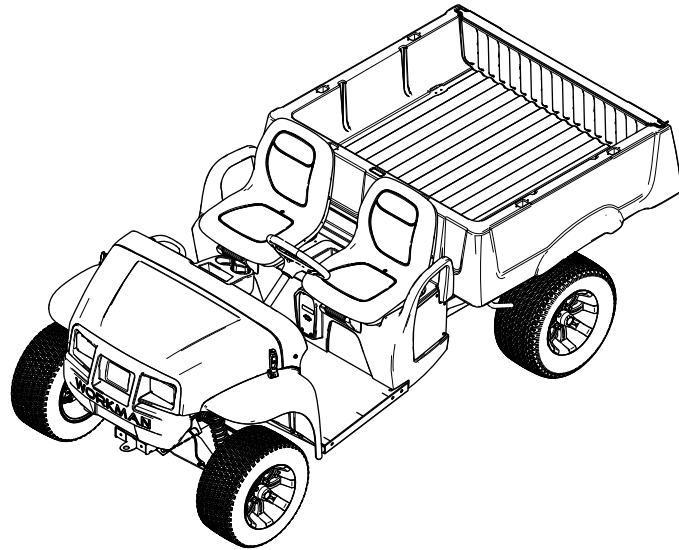

Produkten uppfyller alla relevanta europeiska direktiv. Mer information finns i produktens separata försäkran om överensstämmelse.

## ⚠ VARNING

### KALIFORNIEN

#### Proposition 65 Varning

Kabeln till denna produkt innehåller bly, en kemikalie som av den amerikanska delstaten Kalifornien anses orsaka fosterskador och andra fortplantningsskador. Tvätta händerna efter hantering.

Batteripoler och kabelanslutningar med tillbehör innehåller bly och blyföreningar, kemikalier som den amerikanska delstaten Kalifornien anser kan orsaka cancer och fortplantningsskador. Tvätta händerna efter hantering.

Användning av produkten kan orsaka kemikalieexponering som av den amerikanska delstaten Kalifornien anses orsaka cancer, fosterskador och andra fortplantningsskador.

få tillgång till information om garanti, reservdelar och annat.

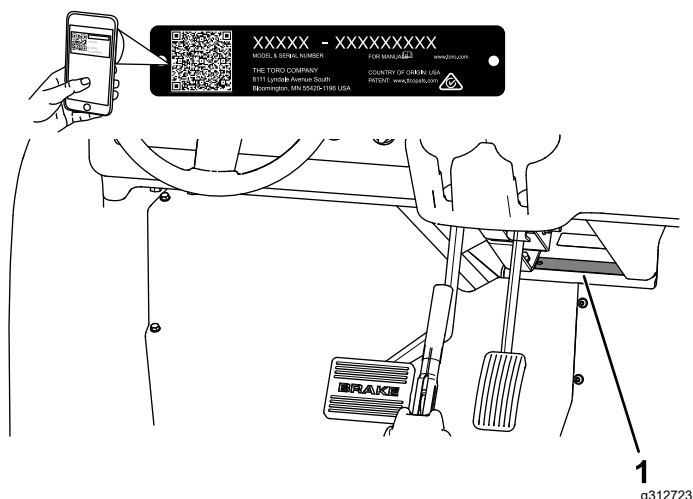

Figur 1

1. Modell- och serienummer

Modellnr \_\_\_\_\_  
Serienr \_\_\_\_\_

## Introduktion

Detta arbetsfordon är främst avsett för användning i terräng för att transportera personer och gods. Det kan medföra fara för dig och kringstående om maskinen används i andra syften än vad som avsetts.

Läs den här informationen noga så att du lär dig att använda och underhålla produkten på rätt sätt, och för att undvika person- och produktskador. Du är ansvarig för att produkten används på ett korrekt och säkert sätt.

Besök [www.Toro.com](http://www.Toro.com) om du behöver utbildningsmaterial för säkerhet och drift, information om tillbehör, hjälp med att hitta en återförsäljare eller om du vill registrera din produkt.

Kontakta en auktoriserad återförsäljare eller Toros kundservice och ha produktens modell- och serienummer till hands om du har behov av service, Toro originaldelar eller ytterligare information. **Figur 1** visar var du finner produktens modell- och serienummer. Skriv in numren i det tomma utrymmet.

**Viktigt:** Skanna rutkoden på serienummerdekalen (i förekommande fall) med en mobil enhet för att

## Innehåll

Säkerhet .....	3
Varningsymbol .....	3
Allmän säkerhet .....	3
Säkerhets- och instruktionsdekaler .....	5
Montering .....	8
1 Montera ratten .....	8
2 Ladda maskinen .....	9
3 Kontrollera vätskenivåerna och däckens lufttryck .....	9
4 Polera bromsarna .....	9
Produktöversikt .....	10
Reglage .....	10
Panel .....	12
Specifikationer .....	16
Redskap/tillbehör .....	16
Före körning .....	17
Säkerhet före användning .....	17
Utföra dagligt underhåll .....	17
Kontrollera däcktrycket .....	17
Köra in en ny maskin .....	17
Under arbetets gång .....	17
Säkerhet under användning .....	17
Använda lastflaket .....	19
Övervaka batterisystemets ladd- ningsnivå .....	21
Stanna maskinen .....	21
Lasta lastflaket .....	22

# Säkerhet

## Varningssymbol

Varningssymbolen (Figur 2) som visas i den här bruksanvisningen och på maskinen markerar viktiga säkerhetsmeddelanden som du måste följa för att förhindra olyckor.



Figur 2  
Varningssymbol

g000502

Varningssymbolen visas ovanför information som varnar dig för farliga handlingar eller situationer och följs av orden **FARA**, **VARNING** eller **VAR FÖRSIKTIG**.

**FARA** indikerar en överhängande fara som, om den inte undviks, **kommer att** leda till dödsfall eller allvarliga personskador.

**VARNING** indikerar en potentiellt farlig situation som, om den inte undviks, **kan** leda till dödsfall eller allvarliga personskador.

**VAR FÖRSIKTIG** indikerar en potentiellt farlig situation som, om den inte undviks, **kan** leda till mindre eller måttliga personskador.

Två andra beteckningar används för att markera information i denna bruksanvisning. **Viktigt** anger speciell teknisk information och **Observera** anger allmän information värd att notera.

## Allmän säkerhet

- Den här produkten kan orsaka personskador eller död. Följ alltid alla säkerhetsanvisningar för att undvika allvarliga personskador.
- Felaktig användning, felaktigt underhåll eller dålig skötsel av maskinen kan leda till att den blir instabil. Andra faktorer innefattar terrängförhållanden, lutning, hastighet och dåligt omdöme från förarens sida.
- Läs och se till att du har förstått innehållet i den här *bruksanvisningen* innan du startar maskinen. Se till att alla som använder den här produkten förstår varningarna och vet hur produkten ska användas.
- Håll koncentrationen helt på maskinen när du använder den. Ägna dig inte åt aktiviteter som kan distrahera dig, eftersom personskador eller skador på egendom då kan uppstå.
- Håll händer och fötter på avstånd från maskinens rörliga komponenter.

Efter körning .....	22
Säkerhet efter användning .....	22
Transportera maskinen .....	23
Bogsera maskinen .....	24
Dra ett släp .....	24
Transportera litiumjonbatterierna .....	24
Så här fungerar litiumjonbatteriladdaren .....	24
Underhåll .....	26
Säkerhet vid underhåll .....	26
Rekommenderat underhåll .....	26
Kontrollista för dagligt underhåll .....	28
Underhålla maskinen under speciella arbetsförhållanden .....	28
Förberedelser för underhåll .....	29
Förbereda maskinen för underhåll .....	29
Lyfta maskinen .....	29
Öppna huven .....	29
Smörjning .....	30
Smörja de främre hjullagren .....	30
Underhålla elsystemet .....	32
Använda bortkopplingsbrytaren för batteriet .....	32
Utföra service på batterierna .....	32
Underhålla litiumjonbatterierna .....	33
Underhålla batteriladdaren .....	33
Leta reda på säkringarna .....	33
Underhåll av strålkastarna .....	34
Underhålla drivsystemet .....	35
Underhåll av däck .....	35
Inspektera styr- och upphängningskompo- nenterna .....	35
Justera framhjulens inriktning .....	36
Kontrollera växellådsvätskans nivå .....	37
Byta ut växellådsvätskan .....	37
Underhålla bromsarna .....	38
Kontrollera bromsarna .....	38
Kontrollera bromsvätskenivån .....	38
Byta bromsvätska .....	38
Underhåll av chassit .....	39
Justera lastflakets spärrhakar .....	39
Rengöring .....	39
Tvätta maskinen .....	39
Förvaring .....	40
Säker förvaring .....	40
Ställa maskinen i förvaring .....	40
BatteriförvaringKrav .....	40

- Kör endast maskinen om alla skydd och andra säkerhetsanordningar är på plats och fungerar som de ska.
- Håll kringstående och barn på säkert avstånd från arbetsområdet. Låt aldrig barn köra maskinen.
- Stanna, stäng av maskinen och ta ut nyckeln innan du utför service.
- Felaktigt bruk eller underhåll av maskinen kan leda till personskador. För att minska risken för skador ska du alltid följa säkerhetsanvisningarna och uppmärksamma varningssymbolen ▲. Symbolen betyder Var försiktig, Varning eller Fara – anvisning om personsäkerhet. Underlåtenhet att följa anvisningarna kan leda till personskador och innebära livsfara.

# Säkerhets- och instruktionsdekal



Säkerhetsdekaler och säkerhetsinstruktioner är fullt synliga för föraren och finns nära alla potentiella farozoner. Ersätt dekaler som har skadats eller saknas.

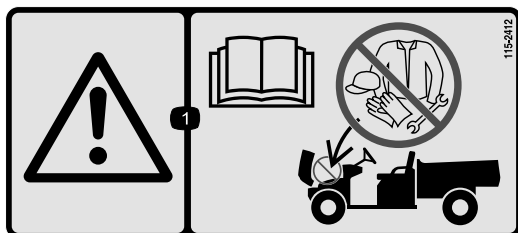

115-2412

decal115-2412

1. Varning – läs *bruksanvisningen*; ingen förvaring.

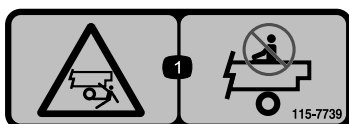

115-7739

decal115-7739

1. Risk för fall- och krosskador – kör inte passagerare.

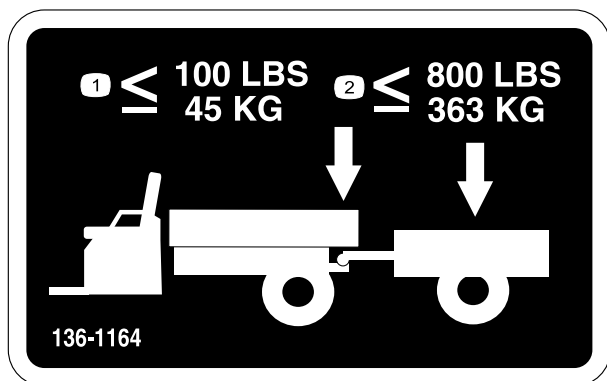

136-1164

decal136-1164

1. Bogserögelvikten får inte överstiga 45 kg.
2. Lasten får inte överstiga 363 kg.



140-0924

decal140-0924

1. Ekonomiläge
2. Prestandaläge

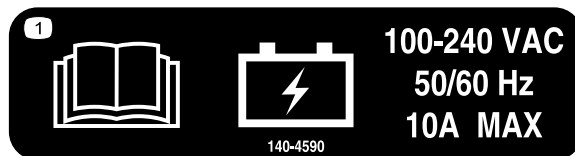

140-4590

decal140-4590

1. Information om batterier finns i *bruksanvisningen*.



144-0275

decal144-0275

1. Batterier är brandfarliga.

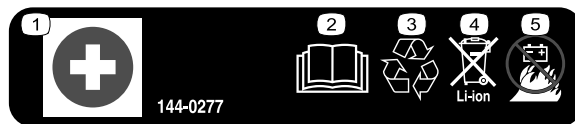

144-0277

decal144-0277

1. Pluspol
2. Läs *bruksanvisningen*.
3. Återvinn batteriet.
4. Kassera inte på felaktigt sätt.
5. Utsätt inte för eld.

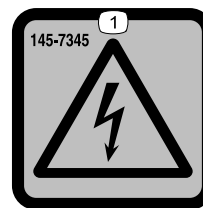

145-7345

decal145-7345

1. Risk för elektriska stötar

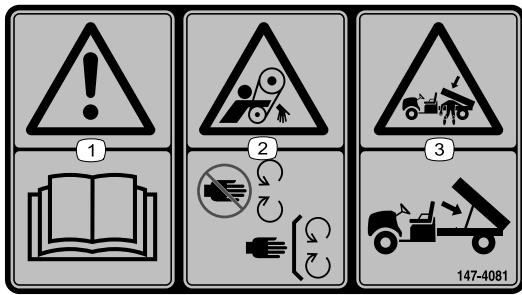

147-4081

decal147-4081

1. Varning – läs *bruksanvisningen*.
2. Risk för att fastna i rem – håll avståndet till rörliga delar. Kontrollera att alla skydd sitter på plats.
3. Risk för krosskador, lastlåda – använd stötan för att stödja lastflaket.

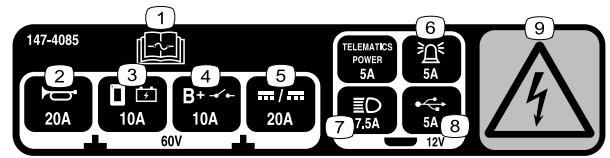

147-4085

decal147-4085

1. Information om säkringar finns i *bruksanvisningen*.
2. Signalhorn
3. Skärmeffekt
4. Huvudsystem B+
5. DC till DC
6. Larm
7. Strålkastare
8. USB
9. Risk för elektriska stötar

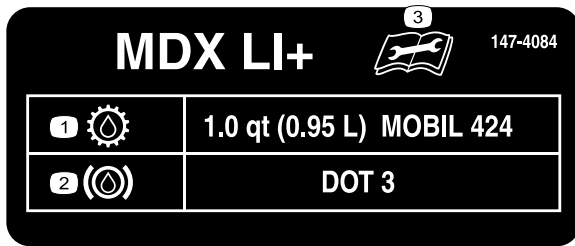

147-4084

decal147-4084

1. Transmissionsvätska
2. Bromsolja
3. Läs *bruksanvisningen* innan du utför underhåll.



147-8185

decal147-8185

1. USB-kontakt

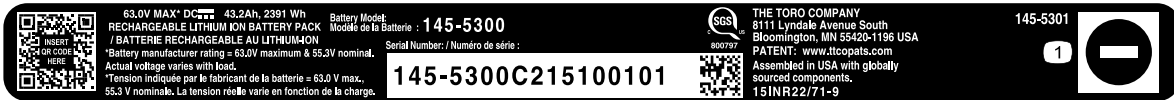

145-5301

decal145-5301

1. Batteriets minuspol



145-5338

decal145-5338

1. Varning – läs *bruksanvisningen*.
2. Varning – öppna inte batteriet. Använd inte ett skadat batteri.
3. Explosionsrisk – utsätt inte för gnistor eller öppen låga.
4. Risk för elektriska stötar – utför inte underhåll på batteriet.
5. Risk för elektriska stötar

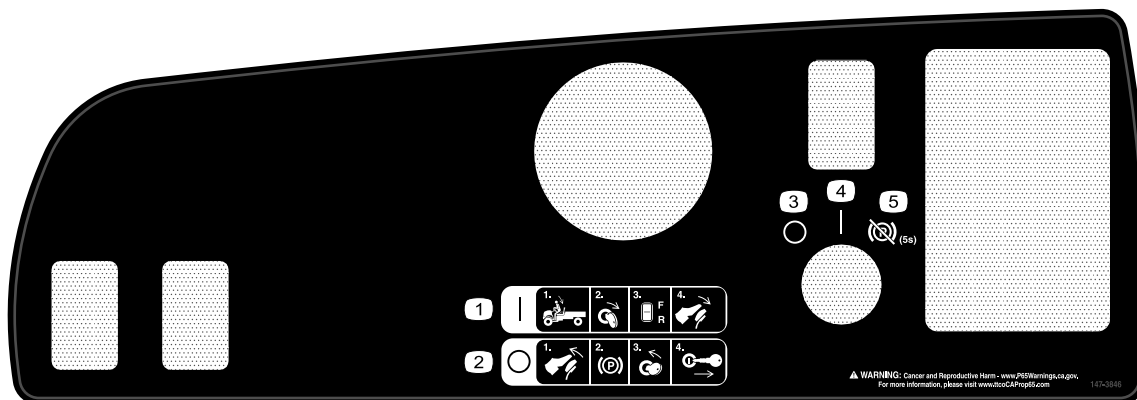

decal147-3846

### 147-3846

1. Starta – 1) Sitt i förarsätet 2) Vrid tändningslåset till det PÅSLAGNA läget 3) Välj en riktning på riktningväljaren 4) Tryck ned pedalen.
2. Stänga av – 1) Släpp upp pedalen 2) Koppla in parkeringsbromsen 3) Vrid tändningslåset till det AVSTÄNGDA läget 4) Ta ut nyckeln ur tändningslåset.
3. Av
4. På
5. Parkeringsbroms – koppla ur (håll kvar i fem sekunder)



decal147-4080

### 147-4080

1. Varning – läs *bruksanvisningen* och se till att få utbildning innan du använder maskinen.
2. Vältrisk – kör sakta på eller över sluttningar. Sväng långsamt. Kör inte fortare än 31 km/h och kör sakta när du transporterar last eller kör i ojämn terräng.
3. Risk för att falla av, risk för att slita av händer eller fötter – skjutsa inte passagerare på flaket, skjutsa inte fler än en passagerare och håll inte händer eller fötter utanför maskinen under arbete.
4. Kollisionsrisk – använd inte maskinen på allmänna gator, vägar eller motorvägar.
5. Fallrisk – låt inte barn köra maskinen.

# Montering

## Lösa delar

Använd diagrammet nedan för att kontrollera att alla delar finns med.

Tillvägagångssätt	Beskrivning	Antal	Användning
<b>1</b>	Ratt Skruv Fjäder Rattskydd Rattklämma	1 5 2 1 1	Montera ratten (endast modell 08303TC).
<b>2</b>	Inga delar krävs	–	Ladda maskinen.
<b>3</b>	Inga delar krävs	–	Kontrollera vätskenivåerna och däckens lufttryck.
<b>4</b>	Inga delar krävs	–	Polera (kör in) bromsarna.

# 1

## Montera ratten

### Endast modell 08303TC

Delar som behövs till detta steg:

1	Ratt
5	Skruv
2	Fjäder
1	Rattskydd
1	Rattklämma

## Tillvägagångssätt

Se [Figur 3](#) för detta förfarande.

1. Placera ratten på styraaxeln.  
Se till att ratten är centrerad (dvs. den plana botten ska vara parallell med marken).
2. Använd låsmuttern för att fästa ratten vid styraaxeln.
3. Dra åt låsmuttern till 27 Nm.
4. Använd två skruvar och två fjädrar för att fästa rattklämman på rattskyddet.
5. Fäst rattskyddet på ratten med tre skruvar.
6. Dra åt de tre skruvarna till 0,6 Nm.



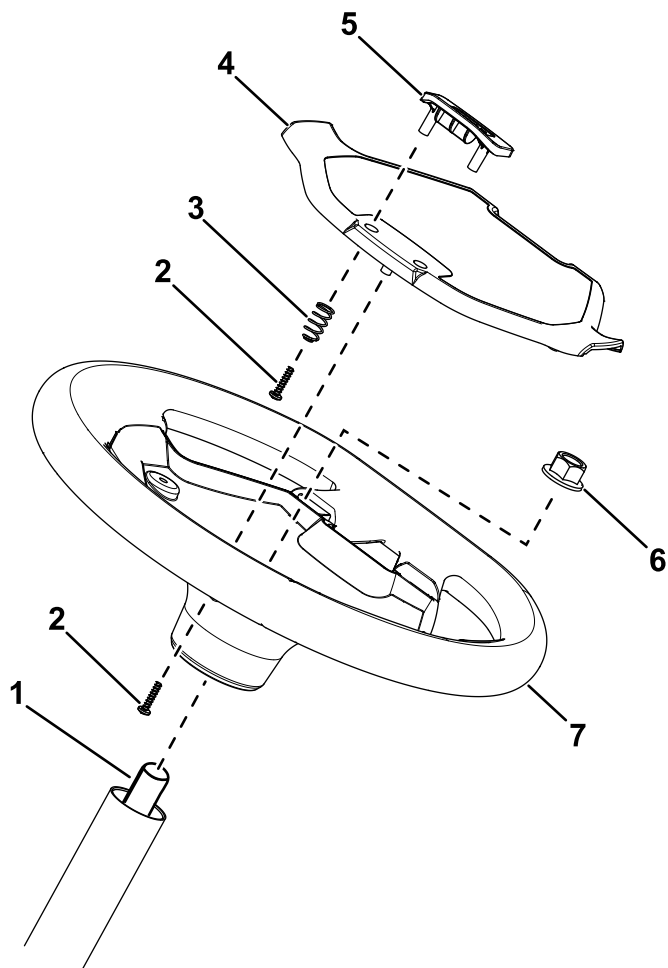

Figur 3

g410793

- |              |               |
|--------------|---------------|
| 1. Styraxel  | 5. Rattklämma |
| 2. Skruv     | 6. Låsmutter  |
| 3. Fjäder    | 7. Ratt       |
| 4. Rattskydd |               |

## 2

### Ladda maskinen

Inga delar krävs

#### Tillvägagångssätt

Ladda maskinen. Se [Så här fungerar litiumjonbatteriladdaren](#) (sida 24).

## 3

### Kontrollera vätskenivåerna och däckens lufttryck

Inga delar krävs

#### Tillvägagångssätt

1. Kontrollera bromsvätskenivån innan du startar maskinen. Se [Kontrollera bromsvätskenivån](#) (sida 38).
2. Kontrollera växellådsvätskans nivå innan du startar maskinen. Se [Kontrollera växellådsvätskans nivå](#) (sida 37).
3. Kontrollera lufttrycket i däcken. Se [Kontrollera däcktrycket](#) (sida 17).

## 4

### Polera bromsarna

Inga delar krävs

#### Tillvägagångssätt

Polera (kör in) bromsarna innan du använder maskinen, för att garantera bästa prestanda för bromssystemet.

1. Kör maskinen i högsta hastighet och ansätt bromsarna så att den stannar snabbt, men utan att bromsarna låser sig.
2. Upprepa detta tio gånger, men vänta i en minut mellan stoppen så att du inte överhettar bromsarna.

# Produktöversikt

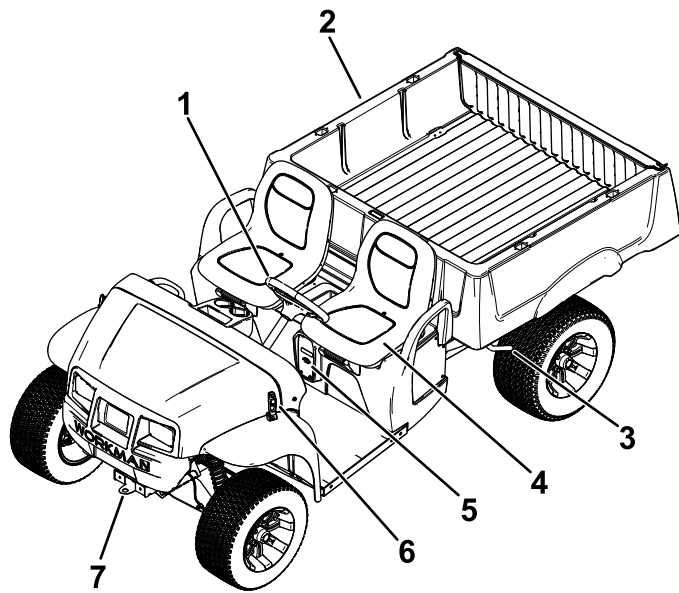

Figur 4

- |                   |                  |
|-------------------|------------------|
| 1. Ratt           | 5. Förarsäte     |
| 2. Lastflak       | 6. Laddningsport |
| 3. Motorhuvsspärr | 7. Bogserögla    |
| 4. Lastflaksspak  |                  |

## Reglage

### Kontrollpanel

Obs: Ratten är borttagen från [Figur 5](#) av tydlighetsskäl.

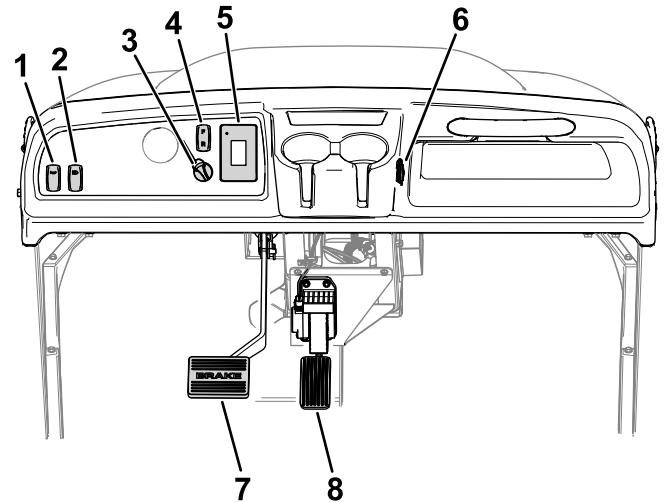

Figur 5

- |                          |               |
|--------------------------|---------------|
| 1. Signalhornsomkopplare | 5. Skärm      |
| 2. Ljusomkopplare        | 6. USB-port   |
| 3. Tändningslås          | 7. Bromspedal |
| 4. Körriktningväljare    | 8. Gaspedal   |

## Gaspedal

Med hjälp av gaspedalen kan du variera maskinens markhastighet. Tryck ned gaspedalen för att starta maskinen. Om du trycker ned pedalen längre ökar hastigheten. Om du släpper pedalen saktar maskinen ned och stängs av.

Hastigheten framåt är 26 km/h i prestandaläget.

Hastigheten framåt är 18 km/h i ekonomiläget.

## Bromspedal

Använd bromspedalen för att stanna eller sänka farten på maskinen.

### **⚠ VARNING**

**Användning av en maskin med slitna eller felinställda bromsar kan leda till personskador.**

**Om bromspedalen förflyttar sig inom 25 mm från maskinens golvplatta ska bromsarna justeras eller repareras.**

## Körriktningsväljare

Körriktningsväljaren (Figur 5) har två lägen: FRAMÅT och BAKÅT.

**Obs:** Maskinen kan vara i drift i valfritt läge, men rör sig bara i lägena FRAMÅT och BAKÅT.

## Signalhornsomkopplare

Tryck på signalhornsomkopplaren (Figur 5) när du vill att signalhornet ska ljuda.

## Ljusomkopplare

Använd ljusomkopplaren (Figur 5) för att slå på strålkastarna. Tryck ljusomkopplaren uppåt för att slå på strålkastarna. Tryck ljusomkopplaren nedåt för att slå av dem.

## USB-port

Använd USB-porten (Figur 5) för att ladda mobila enheter.

**Viktigt:** För in gummipluggen i USB-porten när den inte används för att förhindra skador.

## Tändningslås

Tändningslåset (Figur 5) används för att starta och stänga av maskinen eller sätta maskinen i TRANSPORTLÄGE.

Tändningslåset har tre lägen: PÅ, AV och TRANSPORT.

Vrid nyckeln medsols till läget PÅ när du vill använda maskinen.

Stäng av maskinen genom att vrida nyckeln motsols till det AVSTÄNGDA läget när maskinen har stannat. Ta ut nyckeln varje gång du lämnar maskinen.

Koppla ur parkeringsbromsen genom att vrida och hålla tändningslåset på plats i fem sekunder för att placera maskinen i TRANSPORTLÄGET.

## Panel

På displayen visas information om maskinen, till exempel driftsstatus, diagnosinformation och övrig information om maskinen (Figur 6).

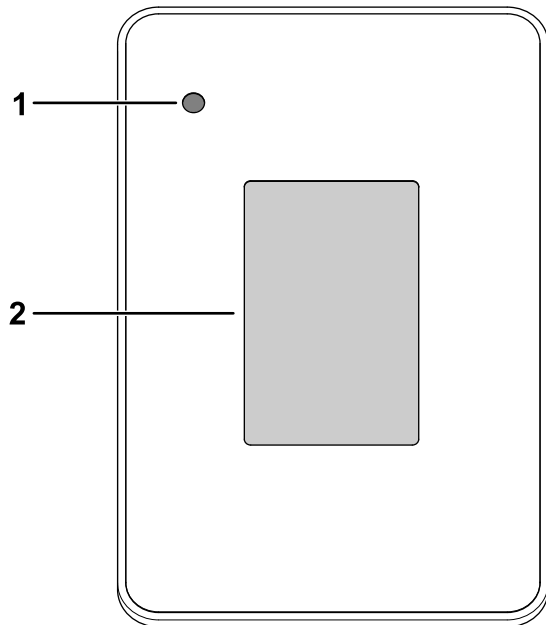

Figur 6

1. Indikatorlampa
2. Panel

g320256

Det finns en startskärm, körskärm och laddningsskärm på displayen (Figur 7, Figur 8 och Figur 9).

Figur 8 visar vad du kan se på displayen när du kör maskinen. Startskärmen visas i några sekunder efter att du har vridit nyckeln till PÅSLAGET läge. Sedan visas körskärmen.

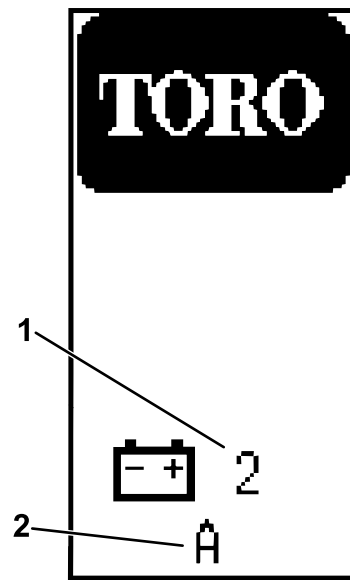

Figur 7  
Startskärm

g439782

1. Programversion
2. Antal utrustade batterier på maskinen

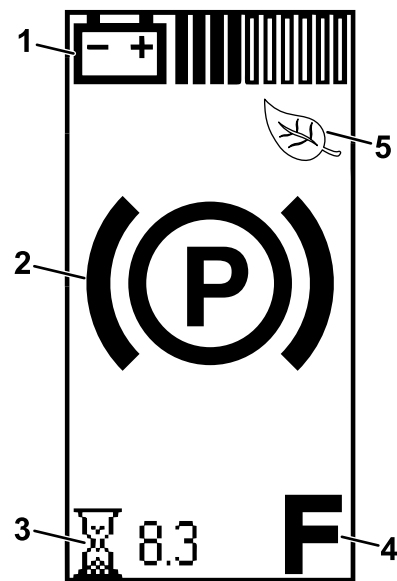

Figur 8  
Körskärm

g439795

1. Batteriladdning
2. Parkeringsbromsen är inkopplad.
3. Drifttimmar
4. riktning
5. Ekonomiläge

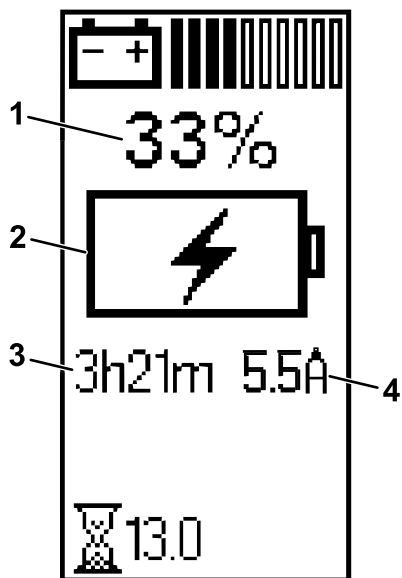

**Figur 9**  
Laddningsskärm

g413589

- |   |  |
|---|--|
| 1. Batterilivslängd                       | 3. Beräknad tid för att maskinen ska laddas helt |
| 2. Indikator för pågående batteriladdning | 4. Laddningsström (ampere)                       |

Körskärmen med riktningsspositionen (Figur 10) visas när du ändrar riktning.

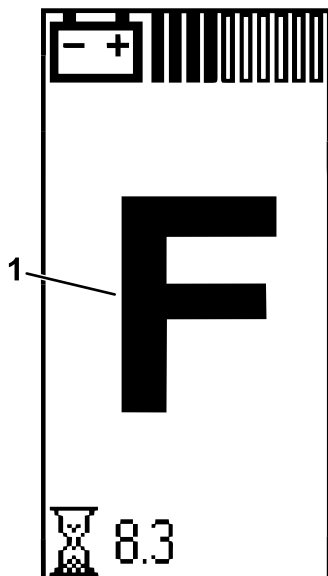

**Figur 10**

g415318

1. FRAMATLÄGE

Körskärmen med aktuell maskinhastighet (Figur 11) visas när du kör maskinen.

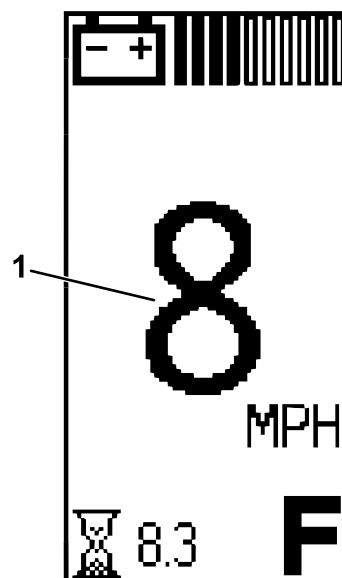

**Figur 11**

g415320

1. Aktuell maskinhastighet

En aktiv felkod (Figur 12) visas på displayen om det finns ett problem med maskinen.

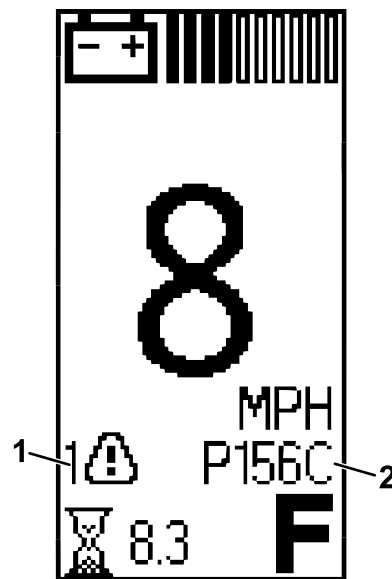

**Figur 12**

g415319

1. Indikator för aktivt fel      2. Felkod

När indikatorn för kallt batteri (Figur 13) blinkar på körskärmen under drift ändras maskinens prestanda tills batteritemperaturen är över 0 °C.

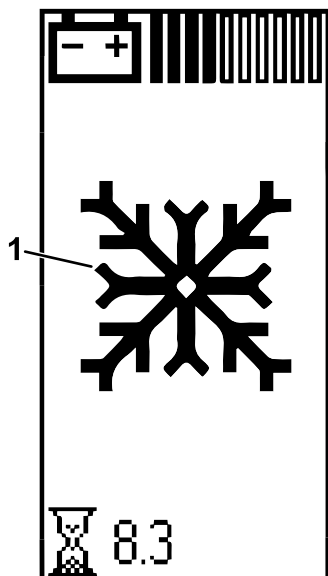

Figur 13

g439806

1. Indikator för kallt batteri

Indikatorn för kallt batteri visas också på laddningsskärmen (Figur 14) när batterierna är för kalla för att laddas.

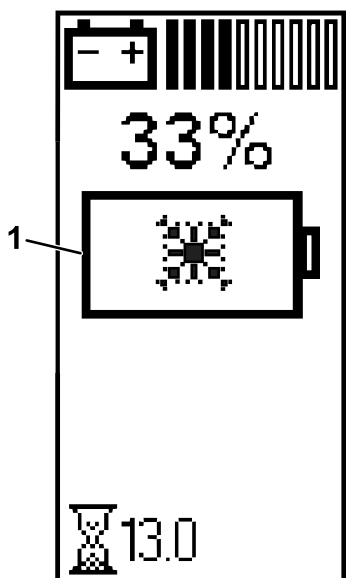

Figur 14

g439783

1. Indikator för kallt batteri

## Ikonbeskrivningar

<b>F</b>	Riktning – FRAMÅTLÄGE
<b>N</b>	Transport – NEUTRALLÄGE
<b>R</b>	Riktning – BACKLÄGE
<b>(P)</b>	Parkeringsbromsen är inkopplad.
	Timmätare
	Batterispänning
	Batteriets laddningsnivå
	Batteriet laddas
	Meddelande om låg batterinivå
	Ekonomiläge är på.
	Aktivt fel
	Indikator för hett batteri – batteritemperaturen är högre än 67 °C
	Indikator för kallt batteri – batteritemperaturen är lägre än 0 °C
	Batterierna är för kalla för att laddas.

## Huvudomkopplare för hastighetsbegränsning

Huvudomkopplaren för hastighetsbegränsning sitter under motorhuvuven (Figur 15) och har två lägen: PRESTANDALÄGE och EKONOMILÄGE. Vrid omkopplaren medurs till EKONOMILÄGET för att begränsa maskinens maxhastighet till 18 km/h. Vrid omkopplaren moturs till PRESTANDALÄGET för att återställa maskinens maxhastighet till 26 km/h.

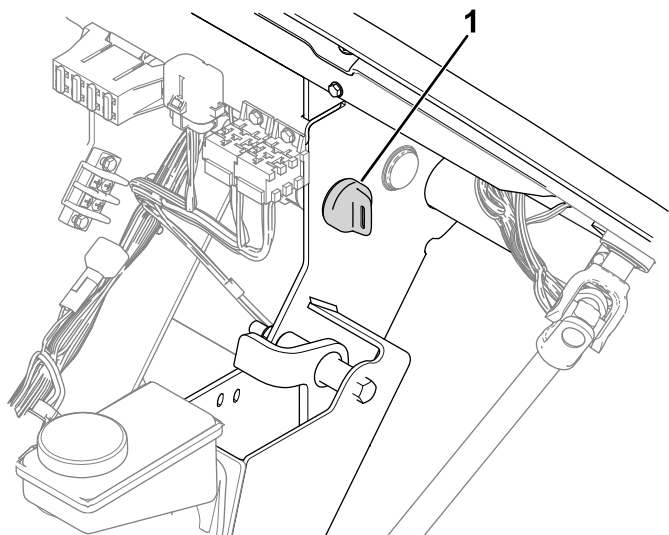

Figur 15

g396826

1. Huvudomkopplare för hastighetsbegränsning

---

## Passagerarhandtag

Passagerarhandtagen sitter till höger om instrumentbrädan och på utsidan av varje säte (Figur 16).

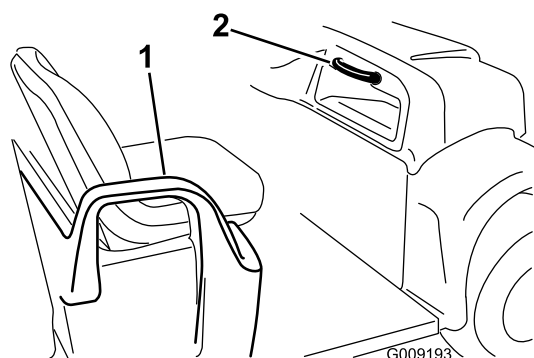

Figur 16

G009193

g009193

1. Handtag och höftskydd
2. Passagerarhandtag

# Specifikationer

**Obs:** Delarnas mått och utseende kan ändras utan föregående meddelande.

Grundvikt	Torr 571 kg
Märkkapacitet (på plant underlag)	767 kg totalt, inklusive en förare på 90,7 kg och en passagerare på 90,7 kg, last, bogseröglans vikt, släpets bruttovikt, tillbehör och redskap
Fordonets bruttovikt – på plant underlag	1 338 kg totalt, inklusive alla vikter som räknas upp ovan
Maximal lastkapacitet (på plant underlag)	567 kg totalt, inklusive bogseröglans vikt och släpets bruttovikt
Bogseringskapacitet:	
Standardkrok	Bogseröglans vikt: 45 kg Släpets bruttovikt: 363 kg
Stark dragkrok	Bogseröglans vikt: 45 kg Släpets bruttovikt: 544 kg
Total bredd	155 cm
Total längd	307 cm
Markfrigång	28 cm fram utan last eller förare, 17 cm bak utan last eller förare
Hjulbas	206 cm
Spårvidd (centrumlinje till centrumlinje)	125 cm fram, 120 cm bak
Lastflakets längd	113 cm, 137 cm på utsidan
Lastflakets bredd	125 cm på insidan, 155 cm på utsidan av de formpressade stänkskärmarna
Lastflakets höjd	25 cm på insidan

## Redskap/tillbehör

Det finns ett urval av godkända Toro-redskap och -tillbehör som du kan använda för att förbättra och utöka maskinens kapacitet. Kontakta en auktoriserad återförsäljare eller auktoriserad Toro-distributör, eller gå till [www.Toro.com](http://www.Toro.com) för att se en lista över alla godkända redskap och tillbehör.

Använd endast originalreservdelar och tillbehör från Toro för att garantera optimal prestanda och fortlöpande säkerhet för produkten. Det kan vara farligt att använda reservdelar och tillbehör från andra tillverkare och det kan göra produktgarantin ogiltig.



# Körning

## Före körning

### Säkerhet före användning

#### Allmän säkerhet

- Låt aldrig barn eller personer som inte är utbildade eller fysiskt kapabla köra eller utföra underhåll på maskinen. Lokala bestämmelser kan begränsa användarens ålder. Det är ägaren som ansvarar för att utbilda alla förare och mekaniker.
- Lär dig hur man använder utrustningen på ett säkert sätt och bekanta dig med manöverreglage och säkerhetsskyltar.
- Stäng av maskinen, ta ut nyckeln och vänta tills alla rörliga delar har stannat innan du kliver ur förarsätet. Låt maskinen svalna innan du justerar, rengör, förvarar eller utför underhåll på den.
- Lär dig att stanna och stänga av maskinen snabbt.
- Kontrollera att det inte finns fler personer (du och din[a] passagerare) i fordonet än antalet handtag som finns på maskinen.
- Kontrollera att samtliga säkerhetsanordningar och dekaler är på plats. Byt ut eller ersätt alla säkerhetsanordningar och ersätt alla dekaler som är oläsliga eller saknas. Kör inte maskinen om dessa inte sitter på plats eller inte fungerar som de ska.

### Utföra dagligt underhåll

**Serviceintervall:** Varje användning eller dagligen

Varje dag innan maskinen startas ska de procedurer som ska genomföras dagligen och innan varje användning, vilka anges i [Underhåll \(sida 26\)](#), utföras.

### Kontrollera däcktrycket

**Serviceintervall:** Varje användning eller dagligen

**Specifikationer för däckens lufttryck:** 0,55–1,03 bar

**Viktigt:** Överskrid inte det maximala lufttrycket som anges på däckets sida.

**Obs:** Vilket lufttryck som krävs i däcken bestäms av hur mycket last som du ska transportera.

1. Kontrollera lufttrycket i däcken.

**Obs:** Lufttrycket i fram- och bakdäcken ska vara 0,55–1,03 bar.

- Använd ett lägre lufttryck i däcken för lättare laster, för att minska jordkompakteringen,

för en jämnare körning och för att minimera däckavtrycken på marken.

- Använd ett högre lufttryck i däcken för transport av tyngre laster i högre hastigheter.
2. Justera vid behov lufttrycket i däcken genom att fylla på eller tappa ur luft.

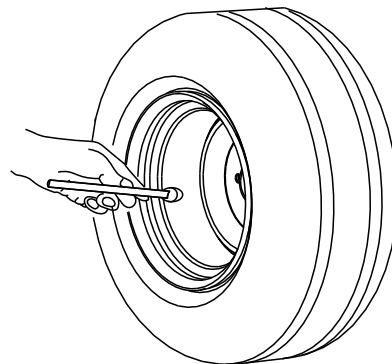

G001055

Figur 17

g001055

## Köra in en ny maskin

**Serviceintervall:** Efter de första 100 timmarna—Utför riktlinjerna i Köra in en ny maskin.

Utför riktlinjerna i Köra in en ny maskin för tillbörlig maskinprestanda och lång maskinlivslängd.

- Se till att bromsarna har körts in. Se avsnittet om att köra in bromsar i [Inställningar](#).
- Kontrollera bromsvätskan. Se [Kontrollera bromsvätskenivån \(sida 38\)](#).
- Se [Underhåll \(sida 26\)](#) för eventuella specialkontroller vid låganvändning.
- Kontrollera inställningen av den främre och bakre fjädringen och justera vid behov. Se [Justera framhjulens inriktning \(sida 36\)](#).
- Ladda batterierna till 100 % när du får maskinen för optimal batteriprestanda och -livslängd.

## Under arbetets gång

### Säkerhet under användning

#### Allmän säkerhet

- Ägaren/föraren kan förebygga och ansvarar för olyckor som kan ge upphov till personskador eller skador på egendom.
- Passagerare får endast sitta på avsedda sittplatser. Kör inte passagerare på lastflaket. Håll kringstående och husdjur på avstånd från maskinen under drift.

- Använd lämpliga kläder, inklusive ögonskydd, långbyxor och kraftiga halkfria skor. Sätt upp långt hår och använd inte hängande smycken eller löst sittande kläder.
- Håll koncentrationen helt på maskinen när du använder den. Ägna dig inte åt aktiviteter som kan distrahera dig, eftersom personskador eller skador på egendom då kan uppstå.
- Kör inte maskinen om du är sjuk, trött eller påverkad av alkohol eller läkemedel.
- Överskrid inte maskinens maximala bruttovikt.
- Var extra försiktig när du bromsar eller svänger med tung last på lastflaket.
- Om du transporterar överdimensionerade laster på lastflaket försämras maskinens stabilitet. Överskrid inte flakets lastkapacitet.
- Maskinens styrning, bromsning och stabilitet påverkas negativt när du transporterar en last som inte kan bindas fast vid maskinen. Var försiktig med styrning och inbromsning om du transporterar material som inte kan bindas fast på maskinen.
- Sänk maskinens hastighet och minska maskinens last när du kör i svår, ojämn terräng samt nära trottoarkanter, hål och andra plötsliga terrängförändringar. Lasten kan glida och göra maskinen ostadig.
- Se till att parkeringsbromsen är inkopplad och att du sitter i förarsätet innan du startar maskinen.
- Du och passagerarna bör förbli sittande så länge maskinen är i rörelse. Håll båda händerna på ratten. Passagerarna bör använda de avsedda handtagen. Håll alltid armar och ben innanför maskinens kaross.
- Använd endast maskinen när sikten är god. Se upp för hål, rötter, ojämnheter, stenar och andra dolda risker. Ojämn terräng kan göra att maskinen välter. Det kan finnas dolda hinder i högt gräs. Var försiktig när du närmar dig hörn med skymd sikt, buskage, träd eller andra objekt som kan försämra sikten.
- Kör inte maskinen i närheten av stup, diken eller flodbäddar. Maskinen kan välta plötsligt om ett hjul kör över en kant eller kanten ger med sig.
- Var alltid uppmärksam på och undvik lågt sittande utskjutande föremål som t.ex. trädgrenar, dörrposter, gångbroar o.s.v.
- Titta bakåt och nedåt innan du backar för att se till att vägen är fri.
- Vid användning av maskinen på allmän väg ska alla trafikbestämmelser följas och extrautrustning som kan vara obligatorisk enligt lag användas, såsom lampor, blinkers och skyltar för att indikera långsamt gående fordon (LGF).
- Om maskinen vibrerar onormalt ska du omedelbart parkera och stänga av den, vänta tills all rörelse

har avstannat och sedan undersöka om det finns skador. Reparera alla skador på maskinen innan du börjar använda den igen.

- Det kan ta längre tid att stanna maskinen på vått underlag än på torrt underlag. Kör långsamt på plant underlag samtidigt som du trampar lätt på bromspedalen för att torka bromsarna om de är våta.
- Om du kör maskinen i hög hastighet och sedan stannar tvärt kan detta leda till att bakhjulen låser sig, vilket påverkar din förmåga att kontrollera maskinen.
- Rör inte vid motorn medan motorn är igång eller strax efter att du har stängt av motorn. Dessa områden kan vara så heta att de orsakar brännskador.
- Lämna inte en maskin som är i gång utan uppsikt.
- Gör följande innan du lämnar förarplatsen:
  - Parkera maskinen på en plan yta.
  - Kontrollera att parkeringsbromsen är inkopplad.
  - Stäng av maskinen och ta ut nyckeln.
  - Vänta tills alla rörliga delar har stannat.
- Använd inte maskinen när det finns risk för blixtnedslag.
- Använd endast tillbehör och redskap som har godkänts The Toro Company.

## Säkerhet i sluttningar

- Sluttningar är en betydande faktor vid olyckor som beror på förlorad kontroll eller vältning. Sådana olyckor kan leda till allvariga personskador och innebära livsfara.
- Undersök platsen för att avgöra vilka sluttningar som är säkra för maskindrift och fastställ egna rutiner och regler för körning i dessa sluttningar. Använd alltid sunt förnuft och gott omdöme när du utför kontrollen.
- Om du känner dig osäker när du kör maskinen i sluttningar ska du inte köra där.
- Rörelse i sluttningar ska ske långsamt och gradvis. Ändra inte maskinens hastighet eller riktning tvärt.
- Undvik att köra maskinen i våt terräng. Däcken kan förlora greppet. Maskinen kan välta innan däcken förlorar greppet.
- Undvik om möjligt att svänga maskinen och var mycket försiktig i lutningar, på ramper eller i sluttningar. Kör rakt uppför och nedför sluttningar.
- Om du börjar förlora fart när du kör uppför en sluttning ska du gradvis koppla in bromsarna och långsamt backa rakt nedför sluttningen.
- Det kan vara farligt att svänga när du kör uppför eller nedför en sluttning. Om du måste svänga

när du kör i en sluttning ska detta göras långsamt och försiktigt. Undvik att köra/svänga i felaktigt doserade kurvor.

- Tunga laster påverkar stabiliteten i sluttningar. Minska lastens vikt och sänk färdhastigheten när du kör i sluttningar eller om lasten har en hög tyngdpunkt. Surra fast lasten på maskinens lastflak så att den inte glider. Var extra försiktig när du transporterar laster som lätt glider (t.ex. vätska, sten, sand o.s.v.).
- Undvik att starta och stanna maskinen i en sluttning. Det tar längre tid att stanna vid körning nedför en sluttning än vid körning på ett plant underlag. Om du måste stanna maskinen bör du undvika plötsliga hastighetsförändringar, eftersom dessa kan leda till att maskinen tippas eller välter. Bromsa inte plötsligt när du rullar bakåt, eftersom detta kan få maskinen att välta.
- När du kör maskinen i branta sluttningar ska du hålla dig på de avsedda fordonsvägarna, som bör vara markerade med en varning för brant lutning.
- Om maskinen körs med för hög hastighet nedför en sluttning försämras dess stabilitet. Identifiera riskfyllda sluttningar med en varning på platsen före sluttningens början. Var försiktig när du närmar dig en sluttning, särskilt när du svänger maskinen i nedförsbacke eller när nedförsbacken har en lutning som överskrider 10 % (6 grader) på en yta som inte är asfalterad eller 20 % (11 grader) på en asfalterad yta. Undvik att parkera i branta sluttningar.

## Säkerhet vid lastning och tippning

- Överskrid inte maskinens bruttovikt när du kör med en last på lastflaket och/eller bogserar en släpvagn. Se [Specifikationer \(sida 16\)](#).
- Fördela lasten jämnt på lastflaket för att öka stabiliteten och kontrollen över maskinen.
- Se till att det inte står någon bakom maskinen innan du tippas lasten.
- Tippa inte ett lastat lastflak när maskinen står i sidled i en sluttning. Ändringen av viktfördelningen kan få maskinen att välta.

## Använda lastflaket

### Höja lastflaket

#### **⚠ VARNING**

**Ett upphöjt flak kan falla ned och skada någon som arbetar under det.**

- Sätt alltid upp flaket med stöttan innan du påbörjar arbetet under det.
- Ta bort allt lastmaterial från flaket innan du höjer det.

#### **⚠ VARNING**

**Om maskinen körs med lastflaket i upphöjt läge kan maskinen lättare tippa eller välta. Flakets konstruktion kan skadas om flaket är upphöjt medan maskinen används.**

- Kör maskinen med lastflaket nedfällt.
- Sänk ned lastflaket när du har tömt det.

#### **⚠ VAR FÖRSIKTIG**

**Om lasten ligger på den bakre delen av lastflaket när du lossar spärrarna kan flaket tippa och oväntat öppnas, vilket kan medföra att du eller andra skadas.**

- Placera om möjligt lasten mitt på lastflaket.
  - Håll ned lastflaket och kontrollera att ingen lutar sig över flaket eller står bakom det när du lossar spärrarna.
  - Ta bort all last från flaket innan du höjer upp flaket för underhåll av maskinen.
1. För spaken på flakets båda sidor uppåt och höj upp flaket ([Figur 18](#)).

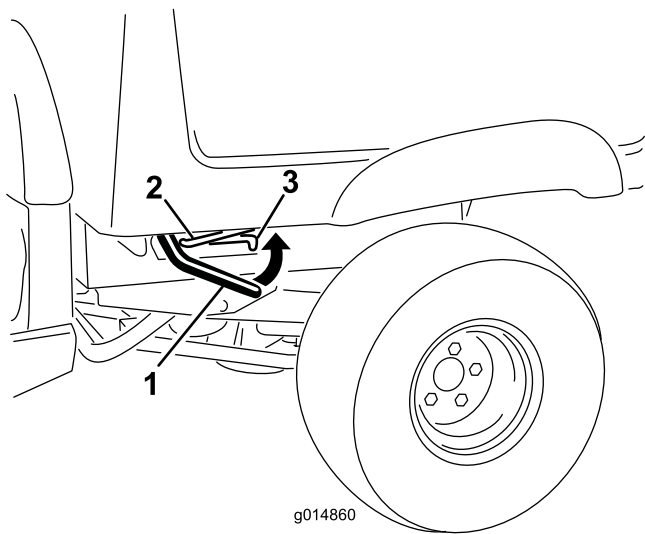

Figur 18

1. Spak
2. Stötta
3. Skåra

2. Säkra flaket genom att skjuta in stötan i skåran (Figur 19).

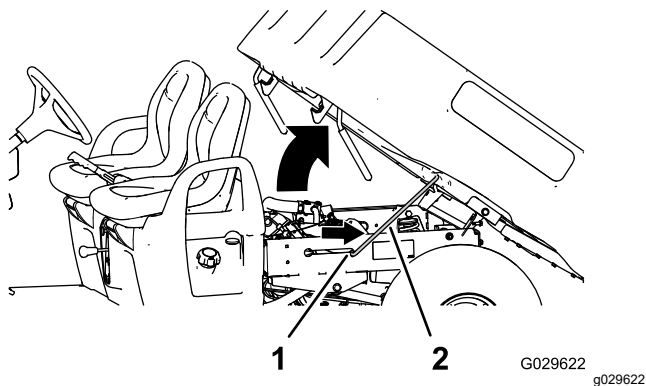

Figur 19

1. Skåra
2. Stötta

## Sänka lastflaket

### ⚠ VARNING

Flaket kan vara tungt. Händer eller andra kroppsdelar kan krossas.

Håll undan händer och andra kroppsdelar när du sänker ned flaket.

1. Höj upp lastflaket något genom att föra låsspaken uppåt (Figur 18).
2. Dra ut stötan ur skåran (Figur 19).
3. Sänk ned flaket tills det låses säkert på plats (Figur 19).

## Öppna flakskyddet

1. Kontrollera att lastflaket är nedfällt och spärrat.
2. Lyft upp med hjälp av handtaget på flakskyddets bakpanel (Figur 20).

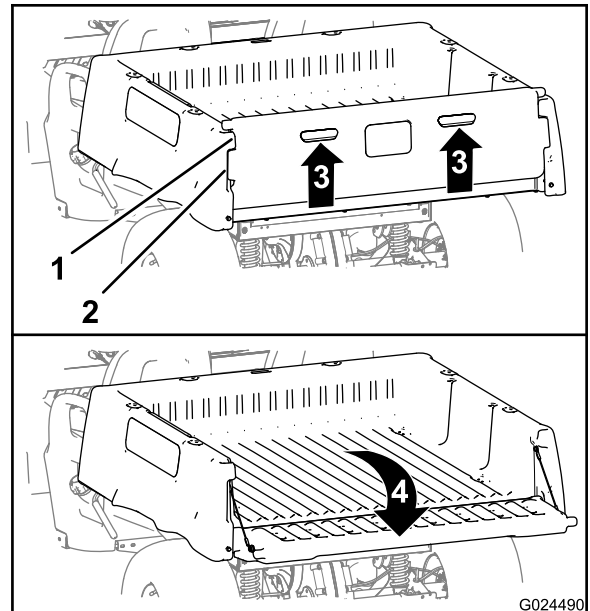

Figur 20

1. Flakskyddsfläns (lastflak)
2. Låsfläns (flakskydd)
3. Lyft upp (handtag)
4. Fäll bakåt och nedåt

3. Rikta in flakskyddets låsflänsar efter öppningarna mellan lastflakets flakskyddsflänsar (Figur 20).
4. Fäll flakskyddet bakåt och nedåt (Figur 20).

## Stänga flakskyddet

Om du har lastat av löst material som sand, sten eller träflis från maskinens lastflak så kan en del av materialet ha fastnat i området kring flakskyddets gångjärn. Utför följande innan du stänger flakskyddet.

1. Använd dina händer för att ta bort så mycket av materialet som möjligt från området kring gångjärnen.
2. Fäll flakskyddet till cirka 45 graders läge (Figur 21).

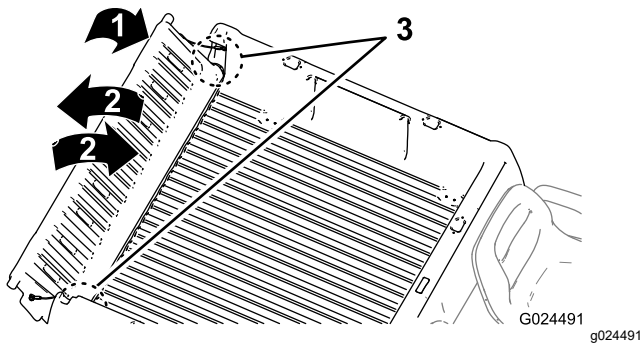

Figur 21

1. Fäll flakskyddet till cirka 45 graders läge.
2. Fäll flakskyddet fram och tillbaka flera gånger.

3. Skaka flakskyddet med korta rörelser för att vrida det framåt och bakåt flera gånger (Figur 21).

**Obs:** Detta hjälper dig att få bort material från området kring gångjärnen.

4. Sänk ned flakskyddet och kontrollera om det finns material kvar runt gångjärnen.
5. Upprepa steg 1 till 4 tills allt material är borta från området runt gångjärnen.
6. Fäll flakskyddet uppåt och framåt tills flakskyddets låsflänsar är i linje med lastflakets flakskydds fördjupning (Figur 20).

**Obs:** Fäll flakskyddet framåt eller bakåt för att rikta in flakskyddets låsflänsar efter de vertikala öppningarna mellan lastflakets flakskyddsflänsar.

7. Fäll flakskyddet bakåt tills det sitter på plats bak på lastflaket (Figur 20).

**Obs:** Flakskyddets låsflänsar hakas fast ordentligt i lastflakets flakskyddsflänsar.

## Övervaka batterisystemets laddningsnivå

Se displayen för att fastställa batterisystemets laddningsnivå. Se [Panel \(sida 12\)](#).

## Förstå meddelandena om låg batterinivå

Om batterinivån blir för låg (dvs. under 10 %) visas en ikon om låg batterinivå på skärmen. När du använder maskinen vid den här batterinivån ska du köra maskinen till ett batteriladdningsområde och ladda batterierna. Se [Ladda litiumjonbatterierna \(sida 25\)](#).

Om du använder maskinen när batteriladdningsnivån är tom körs maskinen med reducerad hastighet (dvs. 5 km/h).

## Stanna maskinen

**Viktigt:** Använd fotbromsarna för att stanna maskinen i en sluttning och för att hålla kvar den på plats. Om gaspedalen används för att orsaka motorstopp i sluttningen kan motorn överhettas eller batterierna laddas ur.

1. Ta bort foten från gaspedalen.
2. Ansätt bromsarna genom att långsamt trampa ner bromspedalen tills maskinen har stannat helt. Parkeringsbromsen kopplas in när maskinen har stannat helt.

**Obs:** Bromssträckan kan variera beroende på maskinens last och hastighet.

# Lasta lastflaket

Tillämpa följande riktlinjer när du lastar lastflaket och använder maskinen:

- Notera maskinens viktkapacitet och begränsa vikten på den last du transporterar på lastflaket enligt med [Specifikationer \(sida 16\)](#) och dekalen med maskinens bruttovikt.

**Obs:** Tillåten last gäller endast när maskinen används på plant underlag.

- Minska vikten på den last du transporterar på lastflaket när du kör i sluttningar och ojämn terräng.
- Minska vikten på den last du transporterar när materialet har en hög tyngdpunkt, t.ex. staplar med tegelstenar, timmer eller säckar med gödningsmedel. Fördela lasten så lågt som möjligt för att säkerställa att lasten inte försämrar sikten bakåt vid användning av maskinen.
- Centrera lasten genom att lasta lastflaket på följande sätt:
  - Fördela vikten på lastflaket jämnt mellan sidorna.

**Viktigt:** Det är troligare att maskinen välter om lasten är placerad på ena sidan av lastflaket.

- Fördela vikten på lastflaket jämnt mellan fram- och bakkanten.

**Viktigt:** Om du placerar lasten bakom bakaxeln minskas framhjulens dragkraft, vilket kan leda till att du tappar kontrollen över manövreringen eller att maskinen välter.

- Var extra försiktig när du transporterar överdimensionerade laster på lastflaket, i synnerhet om du inte kan centrera den överdimensionerade lastens vikt på lastflaket.
- Säkra om möjligt lasten genom att binda fast den på lastflaket så att den inte glider.
- Vid transport av vätskor ska du vara försiktig i upp- och nedförsbackar, vid plötsliga hastighetsförändringar och stopp samt vid körning på ojämnt underlag.

Lastlådan rymmer 0,37 m<sup>3</sup>. Mängden (volymen) material som kan placeras på flaket utan att maskinens tillåtna last överstigs kan variera stort beroende på materialets densitet.

I följande tabell anges lastvolymbegränsningar för olika material:

Material	Densitet	Maximal lastkapacitet (på plant underlag)
Grus, torr	1 522 kg/m <sup>3</sup>	Full

Grus, vått	1 922 kg/m <sup>3</sup>	Trekvartsfull
Sand, torr	1 442 kg/m <sup>3</sup>	Full
Sand, våt	1 922 kg/m <sup>3</sup>	Trekvartsfull
Trä	721 kg/m <sup>3</sup>	Full
Bark	< 721 kg/m <sup>3</sup>	Full
Jord, packad	1 602 kg/m <sup>3</sup>	Trekvartsfull (cirka)

## Efter körning

## Säkerhet efter användning

### Allmän säkerhet

- Gör följande innan du lämnar förarplatsen:
  - Parkera maskinen på en plan yta.
  - Kontrollera att parkeringsbromsen är inkopplad.
  - Stäng av maskinen och ta ut nyckeln.
  - Vänta tills alla rörliga delar har stannat.
- Låt maskinen svalna innan du justerar, rengör, förvarar eller utför underhåll på den.
- Förvara inte maskinen i närheten av en öppen låga, gnista eller tändlåga, t.ex. nära en varmvattenberedare eller någon annan utrustning.
- Håll alla maskindelar i gott bruksskick och samtliga fästelement åtdragna.
- Underhåll och rengör säkerhetsbälten vid behov.
- Byt ut slitna och skadade dekaler eller ersätt de som saknas.

## Säkerhet för batteri och laddare

### Allmänt

**WARNING:** Risk för brand och elektriska stötar – batterierna har inga delar som kan servas av användaren.

- Bekräfta vilken spänning som är tillgänglig i ditt land innan du använder laddaren.
- Ladda inte maskinen i en fuktig miljö och skydda den från regn och snö.
- Användning av tillbehör som inte rekommenderas eller säljs av Toro kan leda till brandrisk, elstötar och skador.
- För att minska risken för batteriexplosion ska du följa dessa anvisningar och anvisningarna för all utrustning som du tänker använda i närheten av laddaren. För att minska risken för batteriexplosion ska du följa dessa anvisningar och anvisningarna



för all utrustning som du tänker använda i närheten av laddaren.

- Kontakta en auktoriserad Toro-återförsäljare för att serva eller byta ut ett batteri.

## Utbildning

- Låt aldrig barn eller personer som inte utbildats använda eller utföra service på laddaren. Lokala bestämmelser kan begränsa användarens ålder. Det är ägaren som ansvarar för att utbilda alla förare och mekaniker.
- Läs, ta till dig och följ alla anvisningar på laddaren och i bruksanvisningen innan du använder laddaren. Bekanta dig med hur laddaren ska användas.

## Förberedelser

- Håll kringstående och barn på avstånd under laddning.
- Stäng av maskinen och vänta tills maskinen är helt avstängd innan du laddar den. Underlåtenhet att göra detta kan orsaka överslag.
- Använd laddaren endast inom det spänningsområde som anges i *bruksanvisningen* och använd endast en nätsladd som godkänts av Toro.
- Kontakta en auktoriserad Toro-återförsäljare för att få rätt laddare och nätsladd.

## Användning

- Ladda aldrig ett fruset batteri.
- Använd sladden med varsamhet. Dra inte i strömsladden för att koppla loss laddaren från uttaget. Förvara sladden på en plats där den inte utsetts för värme, olja eller vassa kanter.
- Anslut laddaren direkt till ett jordat uttag. Anslut inte laddaren till ett ojordat uttag, inte ens med en jordadapter.
- Manipulera inte den medföljande strömsladden eller kontakten.
- Ta av dig metallföremål som ringar, armband, halsband och klockor när du arbetar med litiumjonbatterier. Ett litiumjonbatteri kan producera tillräckligt med ström för att orsaka en allvarlig brännskada.
- Använd en förlängningssladd som klarar strömstyrkan som anges i *bruksanvisningen*. Om du laddar utomhus ska du använda en förlängningssladd som är avsedd för utomhusbruk.
- Om strömsladden är skadad när den sätts i kopplar du loss den från vägguttaget och kontaktar

en auktoriserad Toro-återförsäljare för att byta sladden.

- Koppla bort laddaren från eluttaget när den inte används, innan du flyttar den till en annan plats samt innan underhåll utförs på den.

## Underhåll och förvaring

- Ta inte isär laddaren.
- Ta laddaren till en auktoriserad Toro-återförsäljare om service eller reparation behövs.
- Lossa strömsladden från uttaget innan du påbörjar underhåll eller rengöring för att minska risken för elektriska stötar.
- Underhåll eller byt vid behov ut etiketter med säkerhetsföreskrifter och instruktioner.
- Använd inte laddaren med en skadad sladd eller kontakt. Kontakta en auktoriserad Toro-återförsäljare för att få en ny sladd.
- Använd inte laddaren om den är skadad. Ta med den till en auktoriserad Toro-återförsäljare.

## Transportera maskinen

- Var försiktig när du lastar på eller av maskinen från en släpvagn eller lastbil.
- Använd ramper i fullbredd för att lasta maskinen på en släpvagn eller lastbil.
- Bind fast maskinen så att den sitter säkert.

Se [Figur 22](#) och [Figur 23](#) för fästpunkternas placering på maskinen.

**Obs:** Lasta maskinen på släpet med maskinens front framåt. Om det inte går ska maskinens huv fästas vid ramen med en rem, eller också ska huven demonteras samt transporteras och fästas separat så att den inte blåser av under transporten.

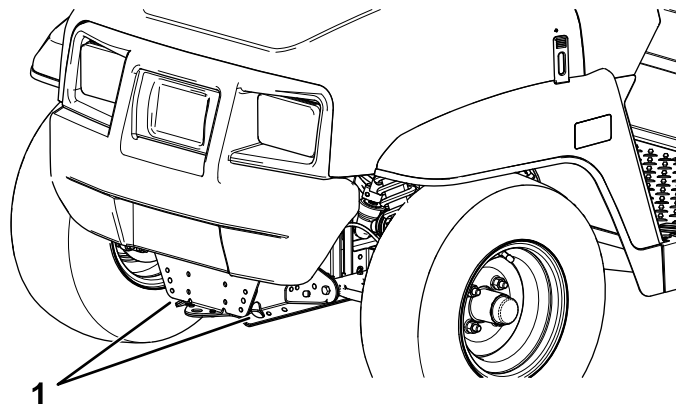

**Figur 22**

1. Bogserögla och fästpunkt (maskinens framsida)

g236535

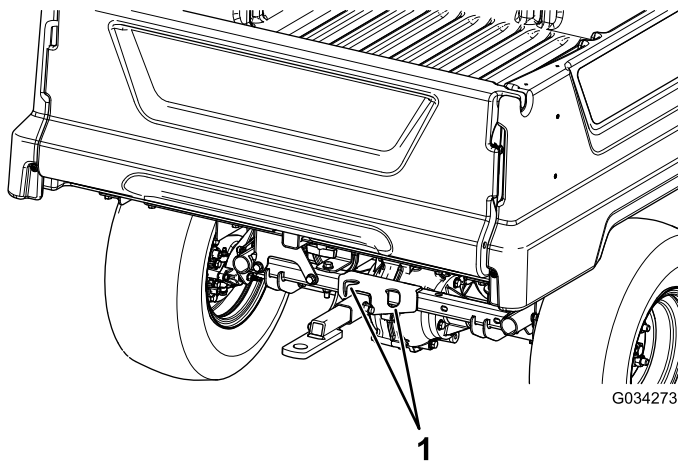

Figur 23

1. Bakre fästpunkter

## Bogsera maskinen

I nödfall kan du bogsera maskinen en kortare sträcka. Denna metod rekommenderas dock inte som en standardprocedur.

### ⚠ VARNING

**Bogsering i höga hastigheter kan bidra till förlorad styrkontroll och leda till personskador.**

**Bogsera aldrig maskinen snabbare än i 8 km/h.**

Bogsering av maskinen är ett jobb som kräver två personer. Om maskinen måste flyttas en längre sträcka bör den transporteras på en lastbil eller ett släp.

1. Fäst en bogserlina i bogseröglan framtill på maskinens ram.
2. Koppla ur parkeringsbromsen genom att vrida och hålla tändningslåset på plats i fem sekunder för att placera maskinen i TRANSPORTLÄGET.

**Obs:** Symbolen "N" (dvs. NEUTRALLÄGET) ska visas på displayen.

## Dra ett släp

Maskinen kan dra släp efter sig. Det finns en bogserkrok för maskinen. Kontakta en auktoriserad återförsäljare för att få information.

Lasta inte maskinen eller släpet för tungt när du drar en last eller bogserar ett släp. Överbelastning av maskinen eller släpet kan bidra till försämrade prestanda eller skador på bromsar, växellåda, styrning, fjädring, karosseri eller däck.

Lasta alltid ett släp med 60 % av lastvikten på släpets främre del. Detta placerar ca 10 % av släpets bruttovikt på maskinens bogserkrok.

För att ge korrekt bromsning och drivning ska lastflaket alltid lastas vid körning med släp. Överstig inte bruttoviktsgrensarna för fordon eller släp.

Undvik att parkera en maskin med släp i en sluttning. Om du måste parkera i en sluttning ska du blockera släpets hjul.

## Transportera litiumjonbatterierna

Den amerikanska transportmyndigheten och andra internationella transportmyndigheter kräver att litiumjonbatterier endast transporteras i speciella förpackningar av speditörer som har specialtillstånd för sådan batteritransport. I USA är det dock tillåtet att transportera batterier om de är monterade på maskinen som batteridrivna utrustning, förutsatt att vissa föreskrifter följs. Kontakta den amerikanska transportmyndigheten eller lämpligt statligt organ i ditt land angående detaljerade föreskrifter angående transport av batterierna eller maskinen utrustad med batterierna.

Kontakta din auktoriserade Toro-återförsäljare för mer information om hur du transporterar ett batteri.

## Så här fungerar litiumjonbatteriladdaren

### Ansluta till en strömkälla

#### ⚠ FARA

**Kontakt med vatten under laddning av maskinen kan orsaka elektriska stötar som kan leda till personskador och innebära livsfara.**

- **Hantera inte kontakten eller laddaren med våta händer eller när du befinner dig i vatten.**
- **Ladda inte batterierna under regniga eller våta förhållanden.**

För att minska risken för elektriska stötar har denna laddare en jordad kontakt med 3 stift (typ B). Om kontakten inte passar i vägguttaget finns andra jordade kontakttyper tillgängliga. Kontakta en auktoriserad Toro-återförsäljare.

Ändra inte laddaren eller strömsladden på något sätt.



**Viktigt:** Kontrollera regelbundet att det inte finns några hål eller sprickor i strömsladdens isolering. Använd inte en skadad sladd. Dra inte sladden genom stillastående vatten eller vått gräs.

Se [Figur 24](#) för krav på strömkällor.

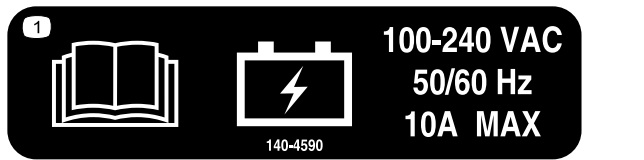

Figur 24

1. Sätt i strömsladden i maskinens laddningsuttag ([Figur 25](#)).

### ⚠ VARNING

En skadad laddarsladd kan leda till elektriska stötar och brand.

Inspektera strömsladden noga innan du börjar använda laddaren. Använd inte laddaren om sladden är skadad; införskaffa en ny sladd.

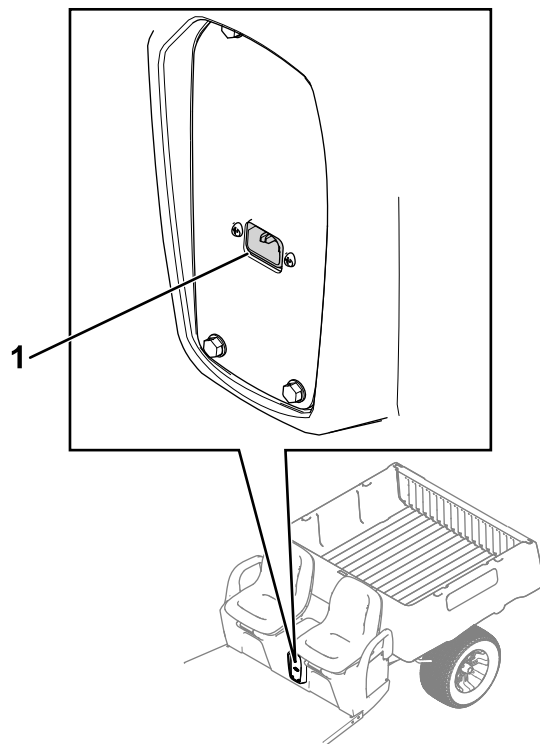

Figur 25

1. Laddningsuttag

2. Sätt i strömsladdens väggkontakt i ett jordat eluttag.

## Ladda litiumjonbatterierna

### ⚠ VAR FÖRSIKTIG

Om du försöker ladda batterierna med en laddare som inte tillhandahålls av Toro kan det leda till för hög värme och andra relaterade produktfel, vilket kan leda till egendomsskador och/eller personskador.

Använd laddare från Toro för att ladda batterierna.

Rekommenderat temperaturintervall för laddning: 0–45 °C

**Viktigt:** Ladda endast batterierna inom det rekommenderade temperaturintervallet.

**Obs:** Laddaren kommer inte att fungera vid temperaturer som överskrider lägsta eller högsta angivna temperatur. Indikatorerna för varmt eller kallt batteri visas på skärmen

Laddningsstatus visas på skärmen.

Om ett fel uppstår visas ett felmeddelande på skärmen. Information om hur du åtgärdar ett fel finns i maskinens *servicehandbok*.

## Slutföra laddningsprocessen

1. Koppla bort strömsladden från maskinens laddningsuttag.
2. Var försiktig när du lägger undan sladden i förvaring så att den inte skadas.
3. Sätt på maskinen.
4. Kontrollera laddningsnivån. Se [Panel \(sida 12\)](#).

# Underhåll

## Säkerhet vid underhåll

- Låt inte obehöriga personer serva maskinen.
- Gör följande innan du lämnar förarplatsen:
  - Parkera maskinen på en plan yta.
  - Kontrollera att parkeringsbromsen är inkopplad.
  - Stäng av maskinen och ta ut nyckeln.
  - Vänta tills alla rörliga delar har stannat.
- Låt maskinen svalna innan du justerar, rengör, förvarar eller utför underhåll på den.
- Stötta upp maskinen med pallbockar så fort du ska arbeta under maskinen.
- Arbeta aldrig under ett upphöjt flak utan att den tillbörliga flaksäkerhetsstöttan är på plats.
- Ladda inte batterierna medan du utför underhåll på maskinen.
- Håll all maskinvara ordentligt åtdragen för att försäkra att hela maskinen är i gott skick.
- Minska brandrisken genom att hålla området runt maskinen fritt från fett, gräs, löv och smutsansamlingar.
- Utför om möjligt inget underhåll på maskinen medan den är igång. Håll dig på avstånd från rörliga delar.
- Om maskinen måste vara igång för att du ska kunna utföra visst underhåll måste du hålla klädesplagg, händer, fötter och andra kroppsdelar borta från alla rörliga delar. Håll kringstående på behörigt avstånd från maskinen.
- Kontrollera parkeringsbromsens funktion så som rekommenderas i schemat för underhåll och justera och serva den vid behov.
- Håll alla maskindelar i gott bruksskick och all maskinvara ordentligt åtdragen. Byt ut alla slitna eller skadade dekaler.
- Mixtra aldrig med den avsedda funktionen hos en säkerhetsanordning och reducera inte det skydd en säkerhetsanordning ger.
- Vid eventuellt behov av större reparationer eller assistans ska du kontakta en auktoriserad Toro-återförsäljare.
- Ändringar av maskinen kan påverka dess funktion, prestanda, hållbarhet och användning, och kan leda till personskador och innebära livsfara. Sådan användning kan göra att garantin från Toro® upphör att gälla.

## Rekommenderat underhåll

Underhållsintervall	Underhållsförfarande
Efter de första 100 timmarna	<ul style="list-style-type: none"><li>• Utför riktlinjerna i Köra in en ny maskin.</li></ul>
Varje användning eller dagligen	<ul style="list-style-type: none"><li>• Se över säkerhetsbälten gällande slitage och andra skador. Byt ut säkerhetsbälten om någon komponent inte fungerar korrekt.</li><li>• Kontrollera däcktrycket.</li><li>• Kontrollera bromsvätskenivån. Kontrollera bromsvätskenivån innan du startar maskinen.</li><li>• Tvätta maskinen.</li></ul>
Var 100:e timme	<ul style="list-style-type: none"><li>• Kontrollera däckens och fälgarnas skick.</li><li>• Dra åt hjulmuttrarna.</li><li>• Inspektera styrningen och upphängningen, och kontrollera att det inte finns några lösa eller skadade komponenter.</li><li>• Kontrollera framhjulens lutning och skränkning.</li><li>• Kontrollera växellådsvätskans nivå.</li><li>• Kontrollera växellådan med avseende på läckor.</li><li>• Undersök bromsarna</li></ul>
Var 200:e timme	<ul style="list-style-type: none"><li>• Kontrollera bromsarna och parkeringsbromsarna.</li></ul>
Var 300:e timme	<ul style="list-style-type: none"><li>• Smörj de främre hjullagren.</li></ul>
Var 400:e timme	<ul style="list-style-type: none"><li>• Gör en visuell kontroll av bromsarna och kontrollera om bromsbackarna är slitna.</li></ul>
Var 800:e timme	<ul style="list-style-type: none"><li>• Byt växellådsvätskan.</li></ul>
Var 1000:e timme	<ul style="list-style-type: none"><li>• Byt bromsvätskan.</li></ul>

**Obs:** Hämta en kostnadsfri kopia av elschemat genom att gå till [www.Toro.com](http://www.Toro.com), klicka på länken Manuals och söka efter din maskin.

## **⚠ VARNING**

Dåligt underhållna maskiner kan gå sönder i förtid och eventuellt skada dig eller andra.

Följ dessa anvisningar för att underhålla och hålla maskinen i gott bruksskick.

## **⚠ VAR FÖRSIKTIG**

Låt endast behörig och auktoriserad personal underhålla, reparera, justera och inspektera maskinen.

- Undvik brandrisker och se till att det alltid finns brandsläckningsutrustning på arbetsområdet. Använd inte en öppen låga för att kontrollera vätskenivåer.
- Använd inte öppna kärl med brandfarliga rengöringsvätskor för att rengöra delar.

## **⚠ VAR FÖRSIKTIG**

Om du lämnar nyckeln i tändningslåset kan någon råka starta maskinen av misstag och skada dig eller någon annan allvarligt.

Stäng av maskinen och ta ut nyckeln ur låset innan du utför något underhåll.

# Kontrollista för dagligt underhåll

Kopiera sidan och använd den regelbundet.

Kontrollpunkt	Vecka:						
	Måndag	Tisdag	Onsdag	Torsdag	Fredag	Lördag	Söndag
Kontrollera bromsen och parkeringsbromsen.							
Kontrollera driften för körriktningväljaren.							
Kontrollera bromsvätskenivån.							
Kontrollera om det förekommer missljud vid användningen.							
Kontrollera däcktrycket.							
Undersök om systemet har oljeläckor.							
Kontrollera instrumentfunktionen.							
Kontrollera gaspedaldriften.							
Applicera förbättringsfärg på eventuell skadad lack.							
Tvätta maskinen.							
Applicera förbättringsfärg på eventuell skadad lack.							

## Underhålla maskinen under speciella arbetsförhållanden

**Viktigt:** Om maskinen utsätts för något av nedanstående förhållanden ska underhåll utföras dubbelt så ofta:

- Arbete i öken
- Arbete i kallt klimat – under 10 °C
- Bogsering av släp
- Regelbundet arbete i dammiga förhållanden
- Byggarbete
- Gör följande efter drift i lera, sand, vatten eller liknande smutsiga förhållanden under en längre tid:
  - Kontrollera bromsarna och rengör dem så snart som möjligt. Detta förhindrar att slipande material orsakar onödigt slitage på bromsarna.
  - Använd enbart vatten, alternativt med ett mildt tvättmedel, när du tvättar maskinen.

**Viktigt:** Använd inte bräckt eller återvunnet vatten vid rengöring av maskinen.

# Förberedelser för underhåll

## Förbereda maskinen för underhåll

1. Parkera maskinen på en plan yta.
2. Kontrollera att parkeringsbromsen är inkopplad.
3. Stäng av maskinen och ta ut nyckeln.

## Lyfta maskinen

### ⚠ FARA

Maskinen kan vara ostadig vid användning av domkraft. Maskinen kan glida av domkraften och skada någon som befinner sig under den.

- Starta inte maskinen när den stötts upp med en domkraft.
- Ta alltid ut nyckeln ur tändningslåset innan du kliver ut ur maskinen.
- Blockera hjulen när maskinen stötts upp med en lyftutrustning.
- Använd domkrafter för att stötta upp maskinen när den är upphöjd.

**Viktigt:** När maskinen genomgår rutinunderhåll och/eller maskindiagnostik ska maskinens bakhjul vara 25 mm ovanför marken och bakaxeln ska stötts upp med domkrafter.

- Lyftpunkten framtill på maskinen sitter på ramens framsida under dragöglan (Figur 26).

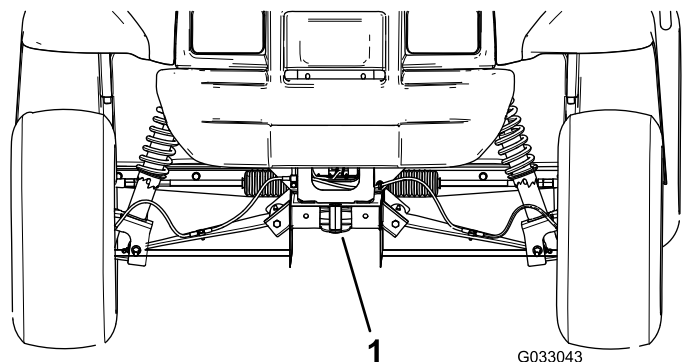

Figur 26

1. Främre lyftpunkt

- Lyftpunkten baktill på maskinen sitter under axelrören (Figur 27).

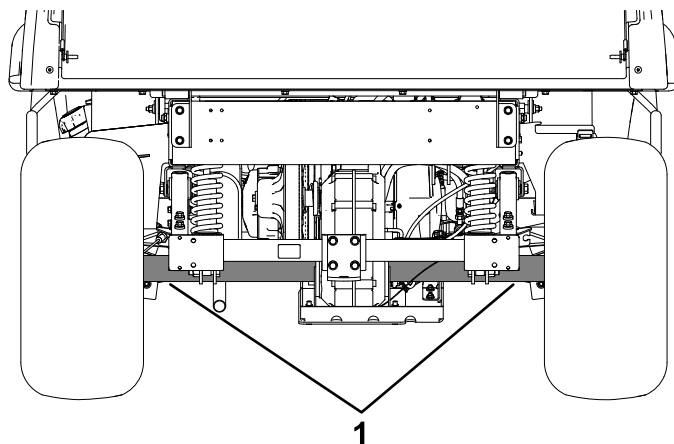

Figur 27

1. Bakre lyftpunkter

## Öppna huven

### Lyfta motorhuven

1. Lyft upp handtaget på gummispärrarna på vardera sidan av motorhuven (Figur 28).

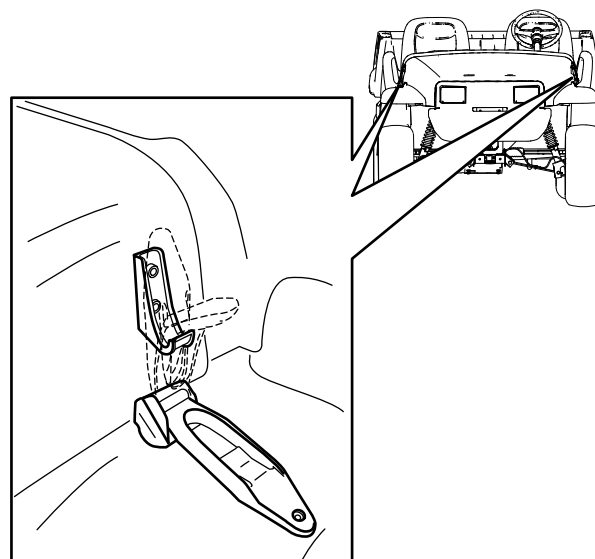

Figur 28

2. Lyft upp motorhuven.

### Stänga motorhuven

1. Sänk försiktigt ned motorhuven.
2. Fäst motorhuven genom att rikta in gummispärrarna mot spärrankarna på vardera sidan av motorhuven (Figur 28).

# Smörjning

## Smörja de främre hjullagren

Serviceintervall: Var 300:e timme

Fett som ska användas: Mobilgrease XHP™-222

### Ta bort navet och rotorn

1. Höj upp maskinens främre del och stötta upp den med domkrafter.
2. Ta bort de fyra hjulmuttrar som håller fast hjulet vid navet (Figur 29).

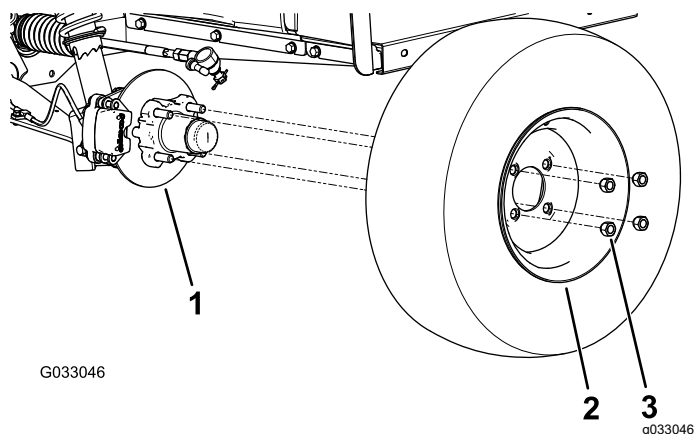

Figur 29

1. Nav
2. Hjul
3. Hjulmutter

3. Ta bort de flänsskruvar ( $\frac{3}{8} \times \frac{3}{4}$  tum) som håller fast fästet för bromsenheten vid spindeln, och separera bromsen från spindeln (Figur 30).

**Obs:** Stötta upp bromsenheten innan du fortsätter med nästa steg.

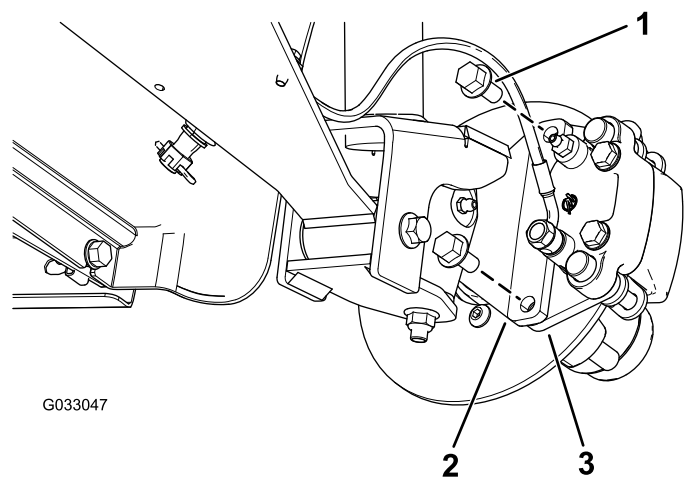

Figur 30

1. Flänsskruvar ( $\frac{3}{8} \times \frac{3}{4}$  tum)
2. Spindel
3. Bromsokets fäste (bromsenhet)

4. Ta av dammkåpan från navet (Figur 31).

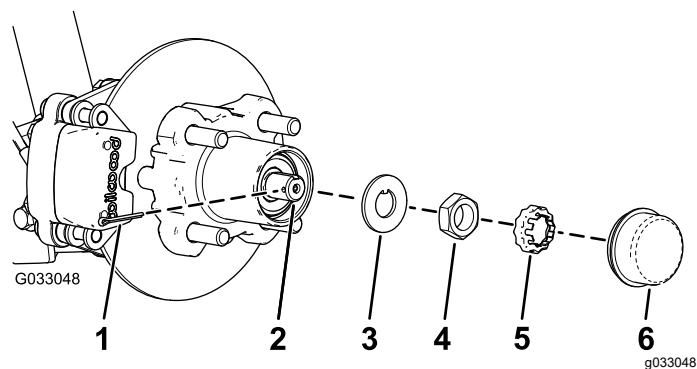

Figur 31

1. Saxpinne
2. Spindel
3. Säkringsbricka
4. Spindelmutter
5. Mutterhållare
6. Dammkåpa

5. Ta bort saxpinnen och mutterhållaren från spindeln och spindelmuttern (Figur 31).
6. Avlägsna spindelmuttern från spindeln och skilj sedan navet och rotorn från spindeln (Figur 31 och Figur 32).

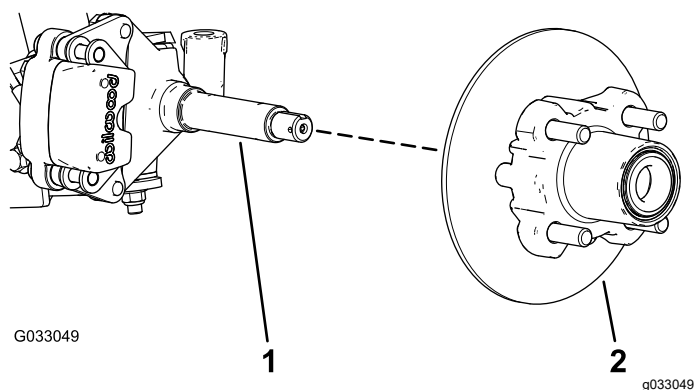

Figur 32

1. Spindel
2. Nav och rotor

7. Torka av spindeln med en trasa.
8. Upprepa steg 1–7 för navet och rotorn på maskinens andra sida.

## Smörja hjullagren

1. Avlägsna det yttre lagret och lagerbanan från navet (Figur 33)

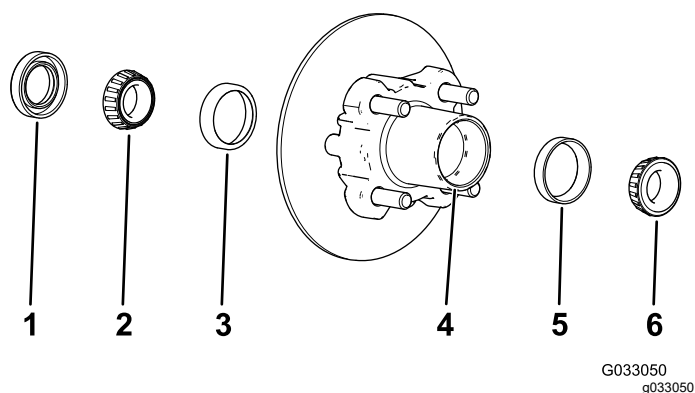

Figur 33

1. Packning
2. Inre lager
3. Inre lagerbana
4. Lagrets hålighet (navet)
5. Yttre lagerbana
6. Yttre lager

2. Ta bort tätningen och det inre lagret från navet (Figur 33)
3. Torka av tätningen och kontrollera om den är sliten eller skadad.

**Obs:** Rengör inte tätningen med rengöringsvätska. Byt ut tätningen om den är sliten eller skadad.

4. Torka av lagren och banorna, och kontrollera om de är slitna eller skadade.

**Obs:** Byt ut alla slitna eller skadade delar. Se till att lagren och banorna är torra och rena.

5. Avlägsna allt fett, smuts och skräp från håligheten i navet (Figur 33).

6. Fyll lagren med det angivna fettet.
7. Fyll navets hålighet till 50–80 % med angivet fett (Figur 33).
8. Montera det inre lagret på banan på navets insida, och montera tätningen (Figur 33).
9. Upprepa steg 1–8 för lagren på det andra navet.

## Montera navet och rotorn

1. Stryk på ett tunt lager av det angivna fettet på spindeln (Figur 34).

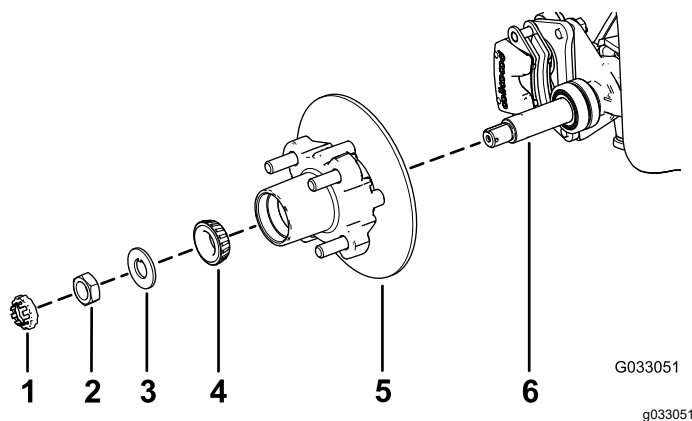

Figur 34

1. Mutterhållare
2. Spindelmuttern
3. Säkringsbricka
4. Yttre lager
5. Nav, rotor, inre lager, bana och tätning
6. Spindel

2. Montera navet och rotorn på spindeln med rotorn inåt (Figur 34).
3. Montera det yttre lagret på spindeln och placera lagret på den yttre banan (Figur 34).
4. Montera säkringsbrickan på spindeln (Figur 34).
5. Gänga på spindelmuttern på spindeln och dra åt muttern till 15 Nm samtidigt som du roterar navet för att ställa in lagren (Figur 34).

6. Lossa spindelmuttern så att navet roterar fritt.

7. Dra åt spindelmuttern till 1,70–2,26 Nm.

8. Montera hållaren över muttern och kontrollera inriktningen mellan skåran i hållaren och hålet i spindeln för saxpinnen (Figur 35).

**Obs:** Om skåran på hållaren och hålet i spindeln inte är korrekt inriktade mot varandra riktar du in dem genom att dra åt spindelmuttern till högst 2,26 Nm.

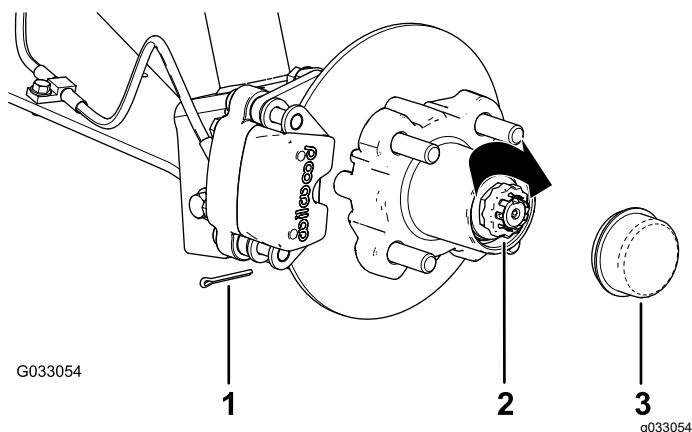

Figur 35

- |                  |             |
|------------------|-------------|
| 1. Saxpinne      | 3. Dammkåpa |
| 2. Mutterhållare |             |

- Montera saxpinnen och böj benen runt hållaren (Figur 35).
- Montera dammkåpan på navet (Figur 35).
- Upprepa steg 1–10 för navet och rotorn på maskinens andra sida.

## Montera bromsarna och hjulen

- Rengör de två flänsskruvorna ( $\frac{3}{8} \times \frac{3}{4}$  tum) och stryk på medelstark gängtätningssmassa på skruvgängorna.
- Rikta in bromsklossarna på vardera sidan om rotorn (Figur 30) och hålen i bromsokets fäste med hålen i bromsfästet på spindelramen (Figur 34).
- Fäst bromsokets fäste på spindelramen (Figur 30) med de två flänsskruvorna ( $\frac{3}{8} \times \frac{3}{4}$  tum).

Dra åt de två flänsskruvorna till 47–54 Nm.

- Rikta in hålen i hjulet med tapparna i navet, och montera hjulet på navet med ventilskافتet utåt (Figur 29).

**Obs:** Se till att hjulets fästyta ligger rakt mot navet.

- Fäst hjulet vid navet med hjulmuttrarna (Figur 29).

Dra åt hjulmuttrarna till 108–122 Nm.

- Upprepa steg 1–5 för bromsen och hjulet på maskinens andra sida.

## Underhålla elsystemet

### Använda bortkopplingsbrytaren för batteriet

- Koppla ur strömsladden till batteriladdaren om den är ansluten.
- Höj upp lastflaket.
- Flytta bortkopplingsbrytaren för batteri till önskat läge enligt Figur 36.

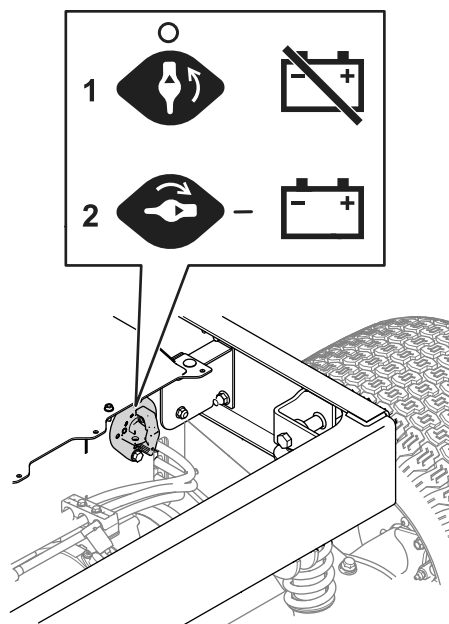

Figur 36

- Vrid brytaren till AVSTÄNGT läge för att slå av strömmen till maskinen.
- Vrid brytaren till PÅSLAGET läge för att slå på strömmen till maskinen.

## Utföra service på batterierna

**Obs:** Maskinen är försedd med fyra litiumjonbatterier.

Ett litiumjonbatteri måste kasseras eller återvinnas i enlighet med lokala och statliga bestämmelser. Om batteriet kräver service ska du kontakta en auktoriserad Toro-återförsäljare för att få hjälp.

Öppna inte batteriet. Om du har problem med batteriet ska du kontakta en auktoriserad Toro-återförsäljare för att få hjälp.



# Underhålla litiumjonbatterierna

## ⚠ VARNING

Batterierna innehåller hög spänning som kan orsaka brännskador eller ge elektriska stötar.

- Försök inte öppna batterierna.
- Var väldigt försiktig när du hanterar ett batteri med sprucket hölje.
- Använd endast laddaren som är avsedd för batterierna.

Litiumjonbatterierna har en tillräcklig laddning för att utföra avsett arbete under sin livslängd.

Följ dessa riktlinjer för att uppnå maximal batterilivslängd och -användning:

- Öppna inte batteriet.
- Förvara/parkera maskinen i ett rent och torrt garage eller förvaringsområde **och skydda den från direkt solljus, värmekällor, regn och våta förhållanden**. Förvara den inte i utrymmen där temperaturen överstiger det intervall som anges i [BatteriförvaringKrav \(sida 40\)](#). **Temperaturer utanför detta intervall skadar batterierna**. Höga temperaturer vid förvaring, särskilt då batteriet har hög laddning, minskar batteriernas livslängd.
- Om maskinen ska stå i förvar i mer än tio dagar ska du se till att den står svalt och torrt, skyddad från direkt solljus, regn och våta förhållanden.
- Använd endast ljuset när det är nödvändigt.

## Underhålla batteriladdaren

**Viktigt:** Alla elektriska reparationer ska endast utföras av auktoriserade Toro-återförsäljare.

Laddaren kräver inte mycket underhåll, annat än att den måste skyddas från skador och väder och vind.

- Rengör batteriladdarens sladdar och låda med en något fuktig trasa efter varje användning.

**Obs:** Tvätta inte bort det icke-ledande fett från terminalerna.

- Rulla ihop sladdarna då de inte används.
- Undersök regelbundet sladdarna så att de är i gott skick och byt vid behov ut dem mot delar som godkänts av Toro.

## Leta reda på säkringarna

Säkringarna på 12 V och 60 V ([Figur 37](#)) sitter under huven.

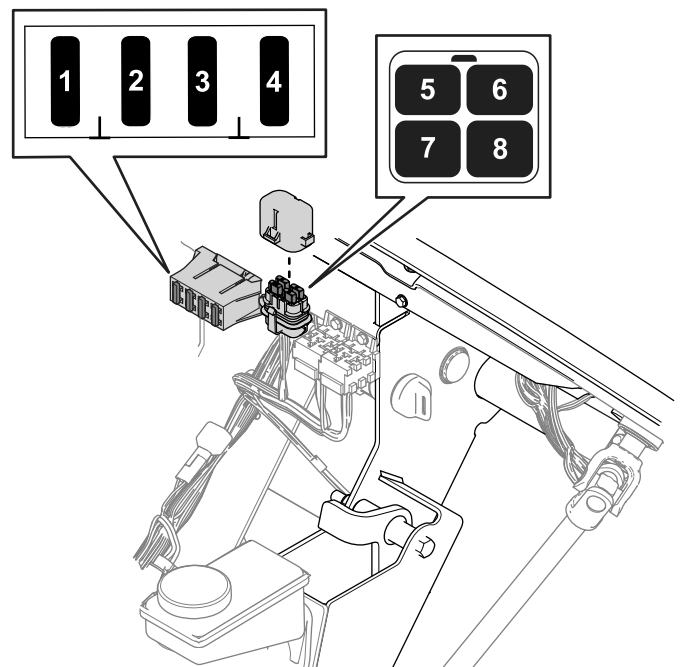

Figur 37

- |                          |                         |
|--------------------------|-------------------------|
| 1. Signalhorn (20 A)     | 5. USB (5 A)            |
| 2. Skärmeffekt (10 A)    | 6. Strålkastare (7,5 A) |
| 3. Huvudsystem B+ (10 A) | 7. Larm (5 A)           |
| 4. DC till DC (20 A)     | 8. Telematik (5 A)      |

Batteriladdarens (30 A) och maskinens strömsäkringar(200 A) ([Figur 38](#)) sitter under lastflaket och batterikåpan.

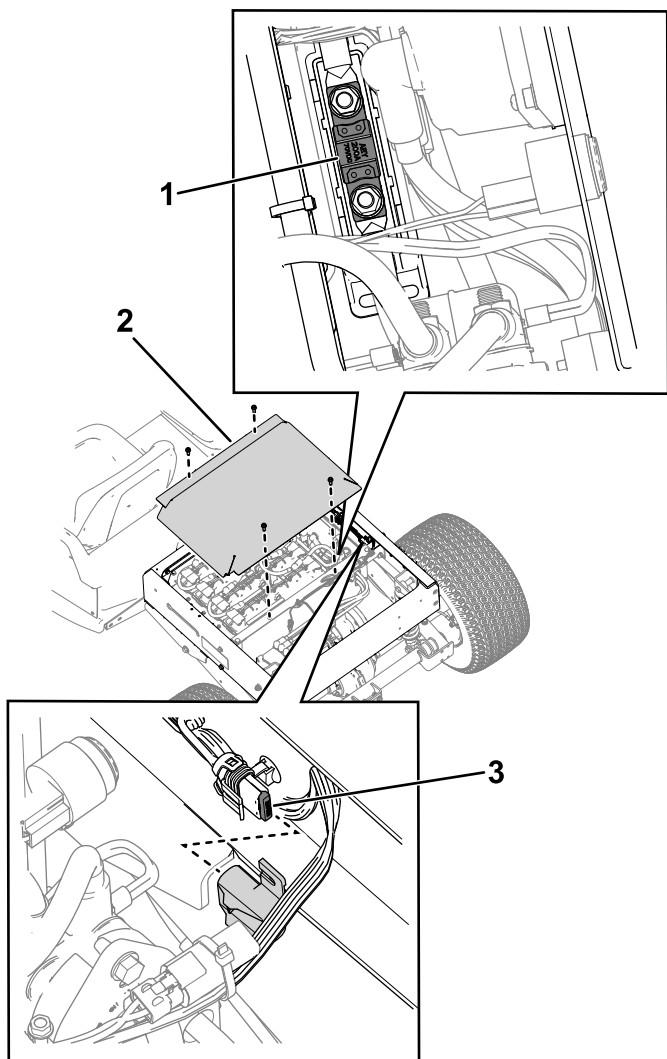

Figur 38

g430320

- |                                   |                                    |
|-----------------------------------|------------------------------------|
| 1. Maskinens strömsäkring (200 A) | 3. Batteriladdarens säkring (30 A) |
| 2. Batterikåpa                    |                                    |

## Underhåll av strålkastarna

### Byta ut strålkastaren

Specifikation: Se *reservdelskatalogen*.

- Slå av batteriströmmen. Se [Använda bortkopplingsbrytaren för batteriet \(sida 32\)](#).
- Öppna motorhuven.
- Koppla loss kablgets elektriska anslutning från lampenhetens kontakt ([Figur 39](#)).

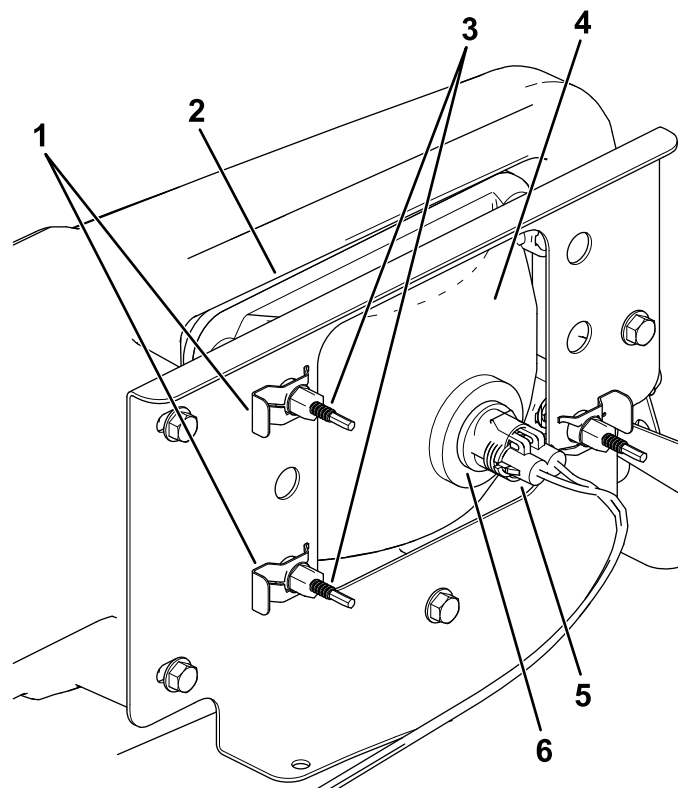

g277621

Figur 39

- |                           |                                   |
|---------------------------|-----------------------------------|
| 1. Snabbklämma            | 4. Strålkastare                   |
| 2. Öppning i stötdämparen | 5. Kablgets elektriska anslutning |
| 3. Ställskruv             | 6. Lampenhet                      |

- Ta bort snabbklämmorna som fäster strålkastaren vid strålkastarfästet ([Figur 39](#)).

**Obs:** Spara alla delar för montering av den nya strålkastaren.

- Demontera strålkastarenheten genom att flytta den framåt genom öppningen i den främre stötdämparen ([Figur 39](#)).
- För in den nya strålkastaren genom öppningen i stötdämparen ([Figur 39](#)).

**Obs:** Kontrollera att justerstolparna är inriktade efter hålen i monteringsfästet bakom stötdämparen.

- Fäst strålkastarenheten med de snabbklämmor som du tog bort i steg 4.
- Anslut kablgets elektriska anslutning till lampenhetens kontakt ([Figur 39](#)).
- Justera strålkastarna så att ljuset riktas dit du vill, se [Justera strålkastarna \(sida 34\)](#).

### Justera strålkastarna

Justera strålkastarljusets riktning på följande vis när du byter ut eller demonterar en strålkastarenhet.

1. Parkera maskinen på ett plant underlag med strålkastarna ca 7,6 m från en vägg (Figur 40).
2. Mät avståndet från golvet till strålkastarens mitt och gör en markering på väggen i samma höjd.
3. Vrid tändningslåset till det PÅSLAGNA läget och slå på strålkastarna.
4. Notera strålkastarnas inriktning på väggen.

Den ljusstarkaste delen av ljuskäglan ska vara 20 cm nedanför markeringen du gjorde på väggen (Figur 40).

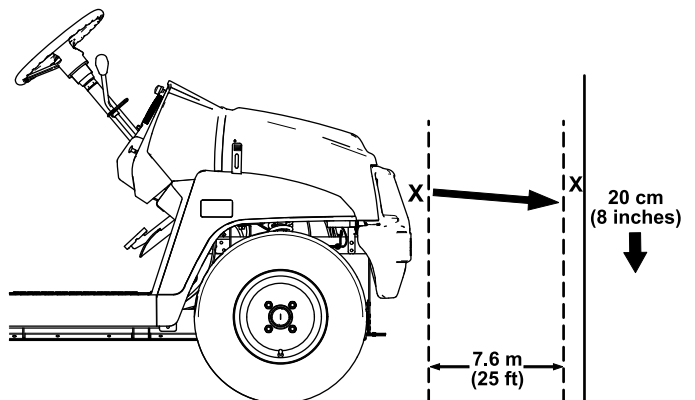

Figur 40

g298100

5. Vrid justerskruvarna (Figur 39) på baksidan av strålkastarenheten för att vrida enheten och rikta in ljuskäglan.
6. Anslut batteriströmmen. Se [Använda bortkopplingsbrytaren för batteriet \(sida 32\)](#).

## Underhålla drivsystemet

### Underhåll av däck

**Serviceintervall:** Var 100:e timme—Kontrollera däckens och fälgarnas skick.

Var 100:e timme—Dra åt hjulmuttrarna.

1. Kontrollera om det finns tecken på slitage på däck och fälgar.

**Obs:** Olyckor under drift, som att köra in i trottoarer, kan skada ett däck eller en fälg samt störa inställningen av hjulen. Kontrollera därför däckens skick efter en olycka.

2. Dra åt hjulmuttrarna till mellan 108 och 122 Nm.

### Inspektera styr- och upphängningskomponenterna

**Serviceintervall:** Var 100:e timme—Inspektera styrningen och upphängningen, och kontrollera att det inte finns några lösa eller skadade komponenter.

Centrera ratten (Figur 41) och sväng den åt vänster eller höger. Om du vrider ratten mer än 13 mm åt vänster eller höger och däcken inte svänger ska du kontrollera följande styrnings- och fjädringskomponenter och se till att de inte är lösa eller skadade:

- Styraxeln till kulleleden för styrkuggstången

**Viktigt:** Kontrollera att drevets axeltätning fungerar säkert och är i gott skick (Figur 42).

- Styrkuggstångens dragstänger

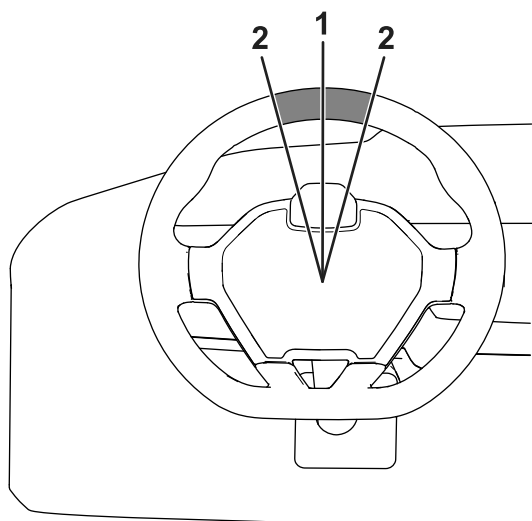

Figur 41

g415333

1. Ratten i centrerat läge
2. 13 mm från rattens mitt

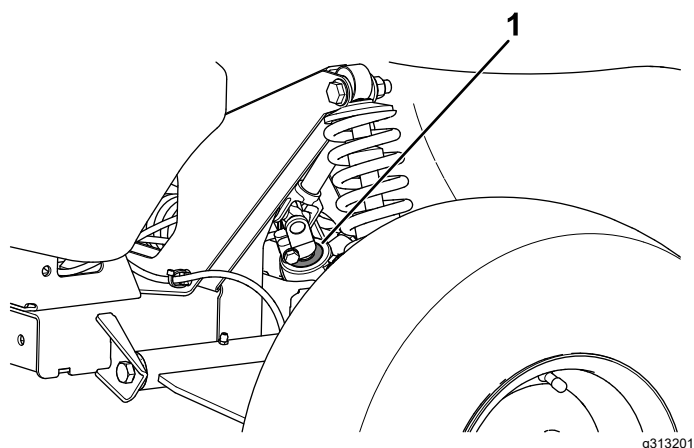

Figur 42

1. Drevsaxelns tätning

2. Justera hjulet till rätt riktning genom att rotera kragen på stötdämparen med rörtången om hjullutningen är felinställd (Figur 43).

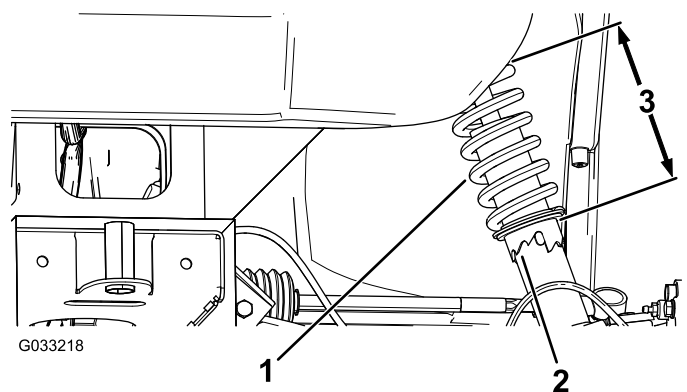

Figur 43

1. Stötdämpande fjäder
2. Krage
3. Fjäderlängd

## Justera framhjulens inriktning

**Serviceintervall:** Var 100:e timme/Årligen (beroende på vilket som inträffar först)—Kontrollera framhjulens lutning och skränkning.

### Förbereda för justering av lutning och skränkning

1. Kontrollera däcktrycket och se till att det ligger på 0,83 bar i framhjulen.
2. Låt antingen en förare sitta på sätet eller lägg dit en tyngd som väger ungefär lika mycket som en genomsnittlig förare. Tyngden/föraren måste stanna kvar på sätet under hela justeringsproceduren.
3. Rulla maskinen 2 till 3 meter rakt bakåt på ett plant underlag, och rulla sedan tillbaka den till ursprungsläget. Detta gör att upphängningen stabiliserar sig i driftsläget.

## Justera lutningen

**Verktyg som tillhandahålls av ägaren:** rörtång, Toro artikelnr 132-5069. Finns hos auktoriserade Toro-återförsäljare.

**Viktigt:** Justera lutningen utåt endast om du använder ett främre redskap eller vid ojämnt däckslitage.

1. Kontrollera lutningsriktningen för varje hjul. Riktningen bör vara så nära neutralläget (noll) som möjligt.

**Obs:** Däcken bör ha samma riktning som slitspåret när de är på marken för att minska ojämnt däckslitage.

## Justera framhjulens skränkning

**Viktigt:** Se till att lutningen är så nära neutralläget som möjligt innan du justerar skränkningen. Se [Justera lutningen \(sida 36\)](#).

1. Se till att framdäcken är riktade rakt framåt.
2. Mät avståndet mellan de båda framhjulen vid axelhöjd, både framtill och baktill på framhjulen (Figur 44).

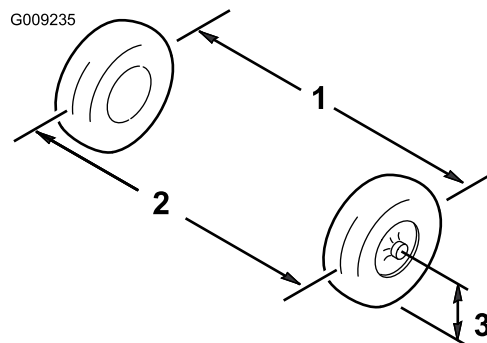

Figur 44

1. Däckets centerlinje – bak
2. Däckets centerlinje – fram
3. Axelns centerlinje

3. Om måttet inte hamnar inom 0–6 mm ska du lossa kontramuttrarna i den yttre änden av dragstängerna (Figur 45).

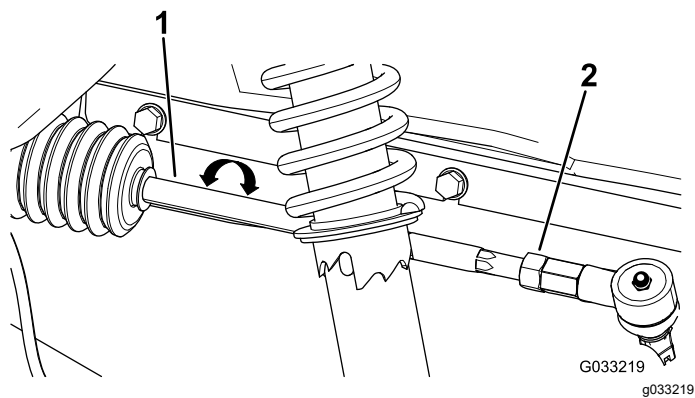

**Figur 45**

1. Dragstång
2. Kontramutter

4. Vrid bägge dragstångerna för att flytta framdelen på hjulet inåt eller utåt.
5. Dra åt dragstångernas kontramuttrar när justeringen är korrekt.
6. Se till att ratten kan svängas helt i bägge riktningar.

## Kontrollera växellådsvätskans nivå

**Serviceintervall:** Var 100:e timme—Kontrollera växellådsvätskans nivå.

1. Ta bort växellådans påfyllningsplugg (Figur 46).

**Obs:** Vätskenivån ska ligga i jämnhöjd med påfyllningspluggens nederkant.

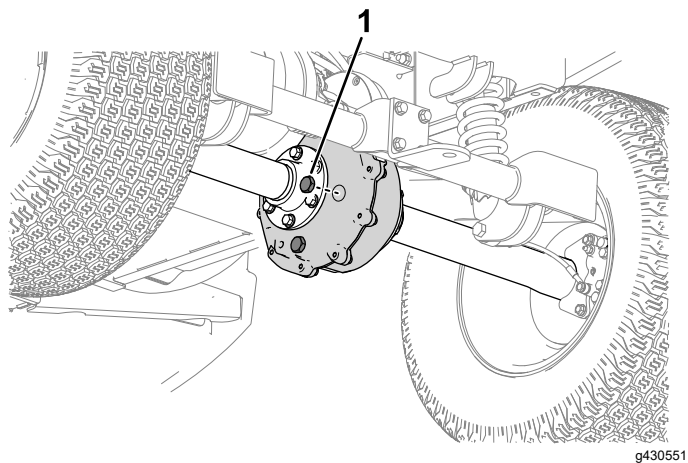

**Figur 46**

1. Påfyllningsplugg

2. Om vätskenivån är låg ska du ta bort påfyllningspluggen och fylla på med angiven vätska [anges i [Byta ut växellådsvätskan \(sida 37\)](#)] tills den rinner ut ur hålet (Figur 46).
3. Sätt fast påfyllningspluggen och dra åt den till ett moment på 27–41 Nm.

## Byta ut växellådsvätskan

**Serviceintervall:** Var 100:e timme—Kontrollera växellådan med avseende på läckor.

Var 800:e timme/Årligen (beroende på vilket som inträffar först)—Byt växellådsvätskan.

**Vätsketyp:** Mobil 424

**Vätskekapacitet:** 0,95 liter

1. Placera ett kärl under växellådans avtappningsplugg (Figur 47).

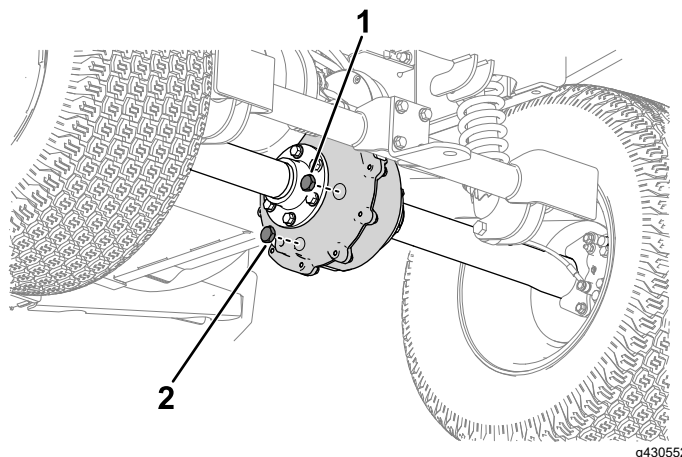

**Figur 47**

1. Påfyllningsplugg
2. Avtappningsplugg

2. Ta bort påfyllningspluggen (Figur 47).
3. Ta bort avtappningspluggen och låt all vätska rinna ut helt.
4. Montera avtappningspluggen och dra åt den till ett moment på 12–19 Nm.
5. Fyll växellådan med angiven vätska genom påfyllningsplugghålet tills den rinner ut ur påfyllningshålet.
6. Sätt fast påfyllningspluggen och dra åt den till ett moment på 27–41 Nm.



# Underhålla bromsarna

## Kontrollera bromsarna

Serviceintervall: Var 100:e timme

**Viktigt:** Bromsar är en mycket viktig säkerhetsdel av maskinen. Kontrollera dem noggrant vid det rekommenderade serviceintervallet för att försäkra optimal prestanda och säkerhet.

- Undersök bromsbeläggen för att kontrollera att de inte är sliten eller skadad. Om bromsbeläggets (bromsklossens) tjocklek är mindre än 1,6 mm ska bromsbelägget bytas ut.
- Undersök bromslamellen och andra delar för tecken på överdrivet slitage eller deformation. Byt ut skadade komponenter.
- Kontrollera bromsvätskenivån. Se [Kontrollera bromsvätskenivån \(sida 38\)](#).

## Kontrollera bromsvätskenivån

**Serviceintervall:** Varje användning eller dagligen—Kontrollera bromsvätskenivån. Kontrollera bromsvätskenivån innan du startar maskinen.

**Bromsvätsketyp:** DOT 3

1. Lyft upp motorhuvens så att du kommer åt huvudbromscylindern och behållaren ([Figur 48](#)).

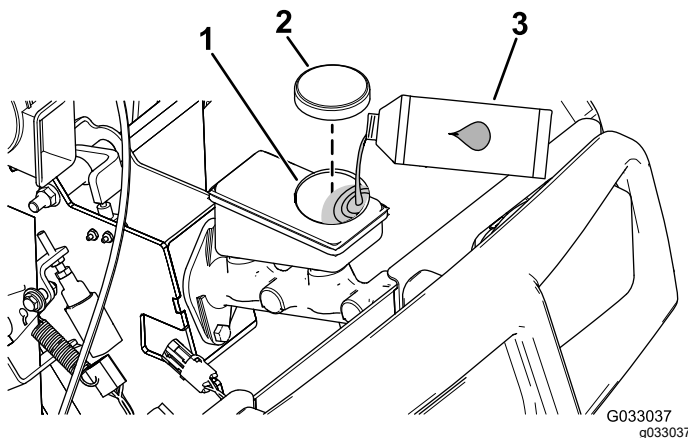

Figur 48

1. Påfyllningsrör (behållare)
2. Tanklock
3. DOT 3-bromsvätska

2. Titta på markeringen på sidan av vätskebehållaren ([Figur 49](#)).

**Obs:** Nivån bör ligga ovanför miniminivålinjen.

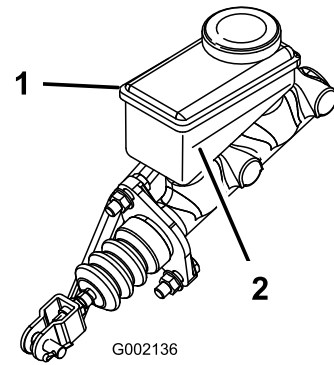

Figur 49

1. Bromsvätskebehållare
2. Miniminivålinje

3. Utför följande om vätskenivån är låg:

- A. Rengör området kring tanklocket och ta av locket ([Figur 48](#)).
- B. Tillsätt DOT 3-bromsvätska i behållaren tills vätskenivån är ovanför miniminivålinjen ([Figur 49](#)).

**Obs:** Fyll inte på för mycket i bromsvätska i behållaren.

- C. Sätt tillbaka behållarens lock ([Figur 48](#)).

4. Stäng motorhuvens.

## Byta bromsvätska

Serviceintervall: Var 1000:e timme

Kontakta en auktoriserad Toro-återförsäljare.

# Underhåll av chassit

## Justera lastflakets spärrhakar

Om lastflakets spärrhakar inte är korrekt inställda så vibrerar lastflaket under körning. Du kan justera spärrstiften så att spärrhakarna håller fast lastflaket ordentligt vid chassit.

1. Lossa låsmuttern i änden av spärrstiftet (Figur 50).

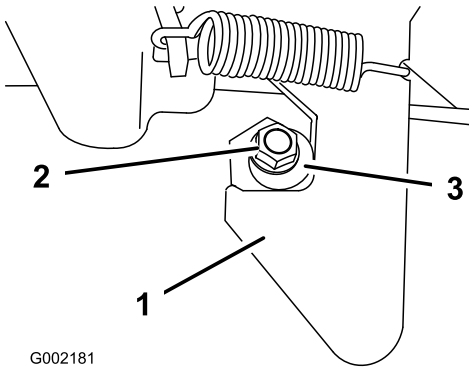

Figur 50

- |              |               |
|--------------|---------------|
| 1. Spärrhake | 3. Spärrstift |
| 2. Låsmutter |               |

2. Vrid spärrstiftet medsols tills det sitter tätt mot haken på spärrhaken (Figur 50).
3. Dra åt låsmuttern till 19,7–25,4 Nm.
4. Upprepa steg 1 till 3 för spärrhaken på maskinens andra sida.

# Rengöring

## Tvätta maskinen

**Serviceintervall:** Varje användning eller dagligen—Tvätta maskinen.

Tvätta maskinen efter behov med enbart vatten, alternativt med ett mildt tvättmedel. Du kan använda en trasa när du tvättar maskinen.

**Viktigt:** Använd inte bräckt eller återvunnet vatten vid rengöring av maskinen.

**Viktigt:** Trycksatt vatten (högtryckstvätt) rekommenderas inte för tvätt av maskinen. Det kan skada elsystemet, lossa viktiga dekaler eller tvätta bort fett som behövs vid friktionspunkter. Använd inte alltför mycket vatten – i synnerhet inte nära kontrollpanelen, motorn, motorns styrenhet, laddaren, instrumentpanelens baksida och batterierna.

# Förvaring

## Säker förvaring

- Stäng av maskinen, ta ut nyckeln och vänta tills alla rörliga delar har stannat innan du kliver ur förarsätet. Låt maskinen svalna innan du justerar, rengör, förvarar eller utför underhåll på den.
- Ägaren ansvarar för att regelbundet inspektera laddnings- och förvaringsutrymmen eller anläggningar och granska förfaranden för att säkerställa att kraven följs.

## Ställa maskinen i förvaring

**Serviceintervall:** Var 200:e timme—Kontrollera bromsarna och parkeringsbromsarna.

Var 400:e timme—Gör en visuell kontroll av bromsarna och kontrollera om bromsbackarna är slitna.

1. Parkera maskinen på ett plant underlag, slå av maskinen och ta ut nyckeln.
2. Rensa bort smuts och beläggningar från hela maskinen, inklusive utsidan av motorkåpan.

**Viktigt:** Tvätta maskinen med ett mildt rengöringsmedel och vatten. Använd inte högtrycksvatten för att tvätta maskinen. Högtryckstvätt kan skada elsystemet och tvätta bort fett som behövs vid friktionspunkter. Spola inte med för mycket vatten, i synnerhet inte i närheten av kontrollpanelen, lamporna, motorn och batteriet.

3. Kontrollera bromsarna. Se [Kontrollera bromsarna \(sida 38\)](#).
4. Kontrollera lufttrycket i däcken. Se [Kontrollera däcktrycket \(sida 17\)](#).
5. Kontrollera och dra åt alla bultar, muttrar och skruvar. Reparera eller byt ut skadade delar.
6. Måla i lackskador och bara metallytor.  
**Obs:** Färg finns att köpa hos auktoriserade Toro-återförsäljare.
7. Täck över maskinen för att skydda den och hålla den ren.

# BatteriförvaringKrav

**Obs:** Du behöver inte ta bort batterierna från maskinen vid förvaring.

Se temperaturgränserna för förvaring i följande tabell:

## Temperaturgränser för förvaring

Förvaringstemperatur	Lämplig förvaringstid
45 °C till 55 °C	1 vecka
25 °C till 45 °C	3 veckor
-20 °C till 25 °C	52 veckor

**Viktigt:** Temperaturer utanför dessa intervall är skadliga för batterierna.

**Batteriernas förvaringstemperatur påverkar deras livslängd på lång sikt. Förvaring i extrema temperaturer under långa tidsperioder minskar batteriernas livslängd. Vid temperaturer över 25 °C ska du endast förvara maskinen under den tid som anges i tabellen.**

- Innan du förvarar maskinen ska du ladda upp eller ur batterierna till mellan 40 % och 60 %.

**Obs:** En laddning på 50 % är optimal för att säkerställa maximal batterilivslängd. När batterierna laddas till 100 % före förvaring förkortas batterilivslängden.

I det fall maskinen kommer att förvaras under en längre tidsperiod ska batterierna laddas till cirka 60 %.

- Kontrollera batteriladdningsnivån var sjätte månad av förvarning och säkerställ att laddningen är mellan 40 % och 60 %. Om laddningen är lägre än 40 % ska du ladda batterierna till mellan 40 % och 60 %.
- När batterierna har laddats färdigt kopplar du loss batteriladdaren från strömmen.
- Om du låter laddaren förbli ansluten till maskinen kommer den att stängas av när batterierna är fulladdade och inte slås på igen om den inte kopplas loss och sedan ansluts på nytt.



# Delstaten Kaliforniens Proposition 65-varningsinformation

## Vad är det här för varning?

Du kanske ser en produkt till salu som har en varningsetikett enligt följande:



**WARNING: Cancer och fortplantningsskador – [www.p65Warnings.ca.gov](http://www.p65Warnings.ca.gov).**

## Vad är Prop 65?

Prop 65 omfattar alla företag som är verksamma i Kalifornien, som säljer produkter i Kalifornien eller som tillverkar produkter som kanske kommer att säljas i eller föras in i Kalifornien. Prop 65 kräver att Kaliforniens guvernör ska publicera och uppdatera en lista med kemikalier som är kända för att orsaka cancer, fosterskador och/eller andra fortplantningsskador. Listan, som uppdateras årligen, inkluderar hundratals kemikalier som återfinns i många vardagliga bruksföremål. Syftet med Prop 65 är att informera allmänheten om exponering för dessa kemikalier.

Prop 65 förbjuder inte försäljning av produkter som innehåller dessa kemikalier, men varningar krävs på alla produkter och förpackningar samt på all produktdokumentation. En Prop 65-varning betyder dock inte att en produkt strider mot några produktsäkerhetsstandarder eller -krav. Kaliforniens myndigheter har klargjort att en Prop 65-varning "inte är detsamma som ett myndighetsbeslut om att en produkt är säker eller osäker". Många av dessa kemikalier har använts i vardagliga produkter i årtal utan dokumenterad fara. Mer information finns på <https://oag.ca.gov/prop65/faqs-view-all>.

En Prop 65-varning betyder att ett företag antingen har (1) utvärderat exponeringsrisken och kommit fram till att den överskrider nivån för "försumbar nivå", eller (2) har valt att ge en varning baserat på vetenskapen om förekomst av listade kemikalier utan att försöka utvärdera exponeringsrisken.

## Gäller denna lag överallt?

Prop 65-varningar krävs endast enligt kalifornisk lag. Dessa varningar kan ses i ett stort antal olika sammanhang i Kalifornien, inklusive men inte begränsat till restauranger, mataffärer, hotell, skolor och sjukhus, och på ett stort antal olika produkter. Vissa e-butiker och postorderföretag anger dessutom Prop 65-varningar på sina webbplatser eller i sina kataloger.

## Hur skiljer sig de kaliforniska varningarna från nationella gränsvärden?

Prop 65-standarder är ofta strängare än nationella och internationella standarder. Det finns diverse substanser som kräver en Prop 65-varning vid nivåer som är mycket lägre än de nationella åtgärdsgränserna. Prop 65-nivån för blyvarningar är t.ex. 0,5 µg/dag, vilket är betydligt lägre än den nationella och internationella nivån.

## Varför finns inte varningen på alla liknande produkter?

- Produkter som säljs i Kalifornien kräver Prop 65-märkning medan liknande produkter som säljs någon annanstans inte gör det.
- Om ett företag har varit inblandat i en rättsprocess om Prop 65 och när en förlikning kan förlikningen kräva att Prop 65-varningar anges för dess produkter, medan andra företag som tillverkar liknande produkter kanske inte har några sådana krav.
- Tillämpningen av Prop 65 är inkonsekvent.
- Företag kan välja att inte ange varningar om de har kommit fram till att de enligt Prop 65 inte behöver göra det. Även om en produkt saknar varning behöver inte det betyda att produkten inte innehåller de listade kemikalierna i ungefär samma omfattning.

## Varför inkluderar Toro denna varning?

Toro har valt att förse konsumenter med så mycket information som möjligt så att de kan fatta väl grundade beslut om de produkter de köper och använder. Eftersom exponeringsgränskrav inte angetts för alla listade kemikalier tillhandahåller Toro i vissa fall varningar baserat på vetenskapen om förekomst av en eller flera angivna kemikalier utan att försöka utvärdera exponeringsnivån. Trots att Toro-produkternas exponeringsrisk kan anses vara försumbar, eller med god marginal ligga inom gränserna för "försumbar risk", har Toro valt att ange Prop 65-varningarna. Om vi inte anger dessa varningar kan Toro åtalas av den kaliforniska staten eller av privatpersoner som vill verkställa Prop 65, vilket kan leda till allvarliga påföljder.

## Integritetsmeddelande för EES/Storbritannien

### Hur Toro använder dina personuppgifter

The Toro Company ("Toro") respekterar din integritet. När du köper våra produkter kan vi komma att samla in vissa personuppgifter om dig, antingen direkt från dig eller via din lokala Toro-återförsäljare. Toro använder dessa uppgifter för att uppfylla avtalsenliga skyldigheter såsom att registrera din garanti, behandla dina garantianspråk eller för att kontakta dig i händelse av att en produkt måste återkallas samt för legitima affärsändamål såsom att mäta kundnöjdhet, förbättra våra produkter eller förse dig med produktinformation som kan vara av intresse. Toro kan vidarebefordra uppgifterna till våra dotterbolag, närstående bolag, återförsäljare eller andra affärspartner i samband med dessa aktiviteter. Vi kan även vidarebefordra personuppgifter när det krävs enligt lag eller i samband med försäljning, köp eller sammanslagning av ett företag. Vi säljer aldrig dina personuppgifter till något annat företag i marknadsföringssyfte.

### Kvarhållande av personuppgifter

Toro kvarhåller dina personuppgifter så länge det är relevant för ovan nämnda syften och i enlighet med gällande lagstiftning. Kontakta [legal@toro.com](mailto:legal@toro.com) för mer information om tillämpliga kvarhållandeperioder.

### Toros säkerhetsengagemang

Dina personuppgifter kan komma att behandlas i USA eller i något annat land som kanske har mindre strikta dataskyddslagar än landet där du är bofast. Närhelst vi överför dina uppgifter utanför landet där du är bofast kommer vi att tillämpa de åtgärder som krävs juridiskt för att säkerställa att lämpliga säkerhetsåtgärder tillämpas för att skydda dina uppgifter samt säkerställa att uppgifterna behandlas på ett säkert sätt.

### Åtkomst och korrigering

Du kan ha rätt att korrigera eller granska dina personuppgifter samt neka eller begränsa behandling av dina personuppgifter. Om du vill göra detta ska du kontakta oss via e-post på [legal@toro.com](mailto:legal@toro.com). Om du har några frågor angående hur Toro har hanterat dina uppgifter uppmanar vi dig att ta upp detta direkt med oss. Observera att personer som är bosatta i Europa har rätt att föra klagan via sina lokala dataskyddsmyndigheter.



## Begränsad garanti för batteri

Batteri

Det laddningsbara litiumjonbatteriet garanteras vara felfritt i material och utförande under en period på fem år enligt listan nedan. Med tiden minskar batteriförbrukningen mängden energikapacitet (MWh) som finns tillgänglig per full laddning. Energiförbrukningen varierar beroende på användningsförhållanden: tillbehör, gräs, terräng, justeringar och temperatur.

Produkt	Garantiperiod
Vista-transportfordon	5 år eller 1,5 MWh*
Workman Lithium-arbetsfordon	5 år eller 1,5 MWh*
Greensmaster eTriFlex 3370-traktorenhet	4 år eller 1,5 MWh*
Greensmaster eFlex 1021/e1021-greenklippare	4 år eller 1,5 MWh*
Groundsmaster e3200-traktorenhet	4 år eller 1,5 MWh*

\* Beroende på vilket som inträffar först.



## Toros garanti

Två års eller 1 500 körtimmars begränsad garanti

### Fel och produkter som omfattas

The Toro Company garanterar att din Toro-produkt ("produkten") är utan material- och tillverkningsfel i två år eller 1 500 arbetstimmar\*, beroende på vilket som inträffar först. Den här garantin gäller för alla produkter förutom luftare (och för dem finns det separata garantiförklaringar). Om ett fel som omfattas av garantin föreligger, kommer vi att reparera produkten utan kostnad. Detta omfattar feldiagnos, utförande av arbetet, reservdelar och transport. Denna garanti börjar gälla det datum då produkten levereras till den ursprungliga köparen i återförsäljarledet. \* Produkten är försedd med en timmätare.

### Anvisningar för garantiservice

Du är ansvarig för att meddela produkt-distributören eller den auktoriserade återförsäljaren som du köpte produkten av så snart du tror att ett fel som omfattas av garantin föreligger. Om du behöver hjälp med att hitta en produkt-distributör eller auktoriserad återförsäljare, eller om du har några frågor som rör dina rättigheter och skyldigheter beträffande garantin, kan du kontakta oss på:

Toro Commercial Products Service Department  
8111 Lyndale Avenue South  
Bloomington, MN 55420-1196 USA

+1-952-888-8801 eller +1-800-952-2740  
E-post: commercial.warranty@toro.com

### Ägarens ansvar

Som ägare till produkten är du ansvarig för att utföra det underhåll och de justeringar som krävs i enlighet med anvisningarna i *bruksanvisningen*. Reparationer för produktproblem som orsakas av underlåtenhet att utföra nödvändigt underhåll och nödvändiga justeringar omfattas ej av denna garanti.

### Produkter och fel som inte omfattas

Det är inte alla produkt- eller funktionsfel som kan inträffa under garantiperioden som beror på material- eller tillverkningsfel. Den här garantin omfattar inte följande:

- Produktfel som orsakats av att andra reservdelar än Toro-originaldelar har använts eller av att extra, modifierade tillbehör och produkter som inte har tillverkats av Toro har monterats och använts.
- Produktfel som orsakas av underlåtenhet att utföra det underhåll och/eller de justeringar som rekommenderas.
- Produktfel som orsakas av felaktig, slarvig eller vårdslös användning av produkten.
- Delar som inte är defekta men som förbrukats av användning. Exempel på delar som förbrukas eller slits ut vid normal användning av produkten omfattar, men är inte begränsat till, bromsklossar, bromsbelägg, lamellbelägg, knivar, cylindrar, valsar och lager (tätade eller smörjbara), understäl, tändstift, svänghjul och svänghjulslager, däck, filter, remmar samt vissa sprutkomponenter som membran, munstycken, flödesmätare och backventiler.
- Fel som orsakats av yttre påverkan, inklusive men inte begränsat till, väder, förvaringsomständigheter, föroreningar eller bruk av ej godkända bränslen, kylvätskor, smörjmedel, tillsatser, gödningsmedel, vatten eller kemikalier.
- Fel eller problem med prestandan på grund av att bränslen (t.ex. bensin, diesel eller biodiesel) som inte uppfyller respektive industristandarder har använts.
- Normalt förekommande buller, vibrationer, slitage och försämringar. Normalt slitage omfattar, men är inte begränsat till, skador på säten till följd av slitage eller nötning, slitage på målade ytor, repor på dekalerna eller fönster.

### Andra länder än USA och Kanada

Kunder som har köpt Toro-produkter som exporterats från USA eller Kanada ska kontakta sin Toro-distributör (återförsäljare) för att få garantipolicy för sitt eget land eller sin provins eller stat. Om du av någon anledning är missnöjd med din distributörs service eller har svårt att få garantiupplysningar kontaktar du ditt närmaste auktoriserade Toro-servicecenter.

### Reservdelar

Reservdelar som planeras att bytas ut i förbindelse med nödvändigt underhåll omfattas endast av garantin under perioden fram till den planerade tidpunkten för utbytet av delen. Delar som byts ut i enlighet med den här garantin omfattas av garantin under hela den återstående produktgarantin och tillfaller Toro. Toro fattar det slutliga beslutet om huruvida en befintlig del eller enhet ska repareras eller bytas ut. Toro har rätt att använda omarbetade reservdelar vid garantireparationer.

### Garanti för djupurladdnings- och litiumjonbatterier

Djupurladdnings- och litiumjonbatterier har en total livslängd på ett visst antal kilowattimmar. Användnings-, laddnings- och underhållstekniker kan förlänga eller minska den totala batterilivslängden. I och med att batterierna i produkten används minskar gradvis mängden användbart arbete mellan laddningsintervallerna tills dess att batteriet är helt urladdat. Ansvar för att ersätta urladdade batterier, på grund av normal användning, faller på produktens ägare. Obs! (Endast litiumjonbatteri): Se batterigarantin för ytterligare information.

### Livstidsgaranti för vevaxeln (endast ProStripe 02657-modeller)

ProStripe-modellen som är utrustad med en Toro-friktions-skiva och en vevsäker knivbromsokoppling (montering med integrerad knivbromsokoppling + friktionskoppling) som originalutrustning, och som används av den ursprungliga köparen i enlighet med rekommenderade drifts- och underhållsprocedurer, omfattas av en livstidsgaranti mot böjning av motorns vevaxel. Maskiner med friktionsbrickor, knivbromsokopplingsenheter och andra sådana enheter omfattas inte av livstidsgarantin för vevaxeln.

### Ägaren bekostar underhållet

Den vanliga service som krävs för Toro-produkter omfattar bland annat att finjustera motorn, smörja, rengöra och polera maskinen, byta filter och kylvätska samt att utföra det underhåll som rekommenderas. Sådan service får ägaren själv bekosta.

### Allmänna villkor

Reparation av en auktoriserad Toro-distributör eller Toro-återförsäljare är den enda kompensation som du har rätt till under denna garanti.

**The Toro Company är inte ansvarigt för indirekta eller oförutsedda skador eller följdskador i samband med användningen av de Toro-produkter som omfattas av denna garanti. Detta inkluderar alla kostnader eller utgifter för att tillhandahålla ersättningsutrustning eller service under rimliga perioder med funktionsfel eller avsaknad av möjlighet av använda produkten medan reparationer som omfattas av garantin utförs. Med undantag för den emissionsgaranti som nämns nedan, och endast om denna är tillämplig, finns ingen annan uttrycklig garanti. Alla indirekta garantier i fråga om säljbarhet och användningslämplighet är begränsade till denna uttryckliga garantis varaktighet.**

I vissa stater är det inte tillåtet att undanta oförutsedda skador eller följdskador, eller tidsbegränsa en indirekt garantis varaktighet, och i dessa fall är det möjligt att ovanstående undantag och begränsningar inte gäller. Denna garanti ger dig specifika juridiska rättigheter, och du kan även ha andra rättigheter som varierar från stat till stat.

### Anmärkning om utsläppsgarantin

Produktens emissionskontrollsystem kan omfattas av en separat garanti som uppfyller de krav som fastställts av den amerikanska miljömyndigheten (Environmental Protection Agency, EPA) och/eller Kaliforniens luftskyddsmyndighet (California Air Resources Board, CARB). Tidsbegränsningarna som anges ovan är inte tillämpliga i fråga om garantin för emissionskontrollsystem. Se motorns garantiförklaring om utsläpps begränsning som medföljer produkten eller finns i motortillverkarens dokumentation.