



Kit de finition pour système de pulvérisation de précision GeoLink®

Pulvérisateur de gazon Multi Pro® 5800 à partir du numéro de série 31600000

N° de modèle 41743—N° de série 415400000 et suivants

Instructions de montage

Remarque: Installez le kit de finition avec le modèle GeoLink 41712 ou 41713.

Introduction

Le kit système de pulvérisation GeoLink est un accessoire pour pulvérisateur Toro Multi Pro destiné aux utilisateurs professionnels et temporaires employés à des applications commerciales. Il est principalement conçu pour pulvériser les pelouses entretenues régulièrement dans les parcs, les terrains de golf, les terrains de sport et les espaces verts commerciaux. L'utilisation de ce produit à d'autres fins que celle prévue peut être dangereuse pour vous-même et toute personne à proximité.

Lisez attentivement cette notice pour apprendre comment utiliser et entretenir correctement votre produit, et éviter ainsi de l'endommager ou de vous blesser. Vous êtes responsable de l'utilisation sûre et correcte du produit.

Rendez-vous sur www.Toro.com pour tout document de formation à la sécurité et à l'utilisation des produits, pour tout renseignement concernant un produit ou un accessoire, pour obtenir l'adresse des dépositaires ou pour enregistrer votre produit.

Pour obtenir des prestations de service, des pièces Toro d'origine ou des renseignements complémentaires, munissez-vous des numéros de modèle et de série du produit et contactez un dépositaire-réparateur ou le service client Toro agréé. La [Figure 1](#) indique l'emplacement des numéros de modèle et de série du produit. Inscrivez les numéros dans l'espace réservé à cet effet.

Important: Avec votre appareil mobile, vous pouvez scanner le code QR (selon l'équipement) sur la plaque du numéro de série pour accéder à l'information sur la garantie, les pièces et autres renseignements concernant le produit.

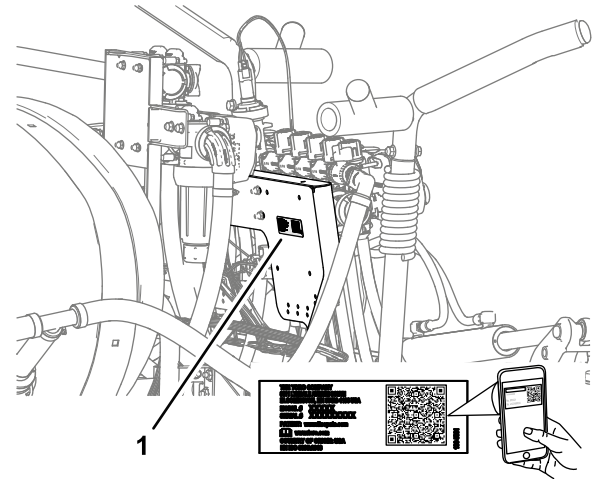

g281138

Figure 1

1. Emplacement des numéros de modèle et de série

N° de modèle _____
N° de série _____

Les mises en garde de ce manuel soulignent des dangers potentiels et sont signalées par le symbole de sécurité ([Figure 2](#)), qui indique un danger pouvant entraîner des blessures graves ou mortelles si les précautions recommandées ne sont pas respectées.



g000502

Figure 2

1. Symbole de sécurité

Ce manuel utilise deux termes pour faire passer des renseignements essentiels. **Important** pour attirer l'attention sur une information d'ordre mécanique spécifique, et **Remarque** pour souligner une information d'ordre général méritant une attention particulière.



Table des matières

Introduction	1
Sécurité	2
Autocollants de sécurité et d'instruction	3
Mise en service	4
1 Préparation de la machine	6
2 Dépose du carénage de soubassement	7
3 Dépose du module de commande du moteur et du support de fixation.....	8
4 Débranchement du tube de détection de pression pour le manomètre de planche de bord.....	8
5 Retrait du faisceau de câblage arrière de la machine	9
6 Dépose de l'interrupteur de régulation de débit.....	14
7 Dépose des vannes de section de rampe.....	15
8 Déplacement du transducteur de pression	22
9 Montage du support de vanne, du contrôleur de débit/section et des vannes de section	24
10 Retrait des flexibles du système à 3 sections.....	26
11 Installation des flexibles	28
12 Montage du faisceau de câblage arrière sur la machine.....	35
13 Pose du module de commande du moteur et du support de fixation	39
14 Pose du carénage de soubassement	39
15 Branchement du faisceau de câblage arrière	40
16 Branchement du tube de détection de pression du manomètre de planche de bord.....	49
17 Montage du récepteur de navigation	49
18 Montage des antennes de modem sur la machine	50
19 Montage de l'écran d'affichage.....	52
20 Installation des faisceaux de câblage des composants de navigation	53
21 Montage du faisceau d'alimentation du modem sur la machine	58
22 Montage du faisceau de données du modem sur la machine	61
23 Installation du modem CL-55	62
24 Acheminement du faisceau du bus ISO-CAN.....	64
25 Dépose de la résistance du bus CAN	66
26 Installation du faisceau adaptateur et de la résistance de terminaison.....	68
27 Dernières opérations d'installation du kit de finition du système de pulvérisation GeoLink	68

28 Alimentation des composants GeoLink	71
29 Terminer l'installation du logiciel	72

Sécurité

▲ ATTENTION

Les substances chimiques utilisées dans le système de pulvérisation peuvent être nocives et toxiques pour vous-même, toute personne présente, les animaux, les plantes, le sol et autres.

- Lisez attentivement les étiquettes signalétiques et les fiches de données de sécurité (FDS) de tous les produits chimiques utilisés, et protégez-vous en suivant les recommandations des fabricants des produits chimiques. Utilisez, par exemple, un équipement de protection individuelle (EPI), y compris une protection pour le visage et les yeux, des gants ou tout autre équipement de protection adapté pour ce produit chimique.
- Plusieurs produits chimiques peuvent être utilisés et vous devez donc prendre connaissance des données relatives à chacun d'eux.
- Refusez d'utiliser ou d'intervenir sur le pulvérisateur si ces renseignements ne sont pas disponibles.
- Avant toute intervention sur un système de pulvérisation, assurez-vous qu'il a été rincé à trois reprises et neutralisé en conformité avec les recommandations du ou des fabricants des produits chimiques et que toutes les vannes ont effectué 3 cycles.
- Assurez-vous de disposer d'une source d'eau propre et de savon à proximité afin de pouvoir laver immédiatement la peau en cas de contact direct avec un produit chimique.

Autocollants de sécurité et d'instruction

Des autocollants de sécurité et des instructions bien visibles par l'opérateur sont placés près de tous les endroits potentiellement dangereux. Remplacez tout autocollant endommagé ou manquant.

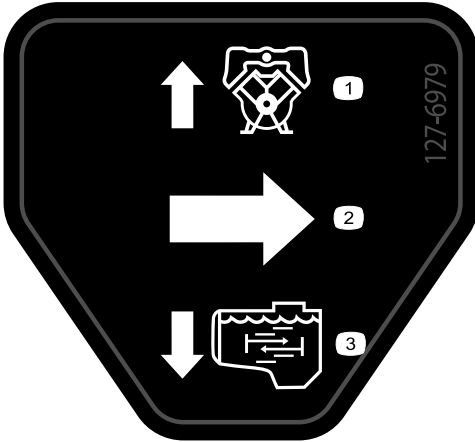

127-6979

decal127-6979

1. Débit de retour de dérivation
2. Débit
3. Débit d'agitation

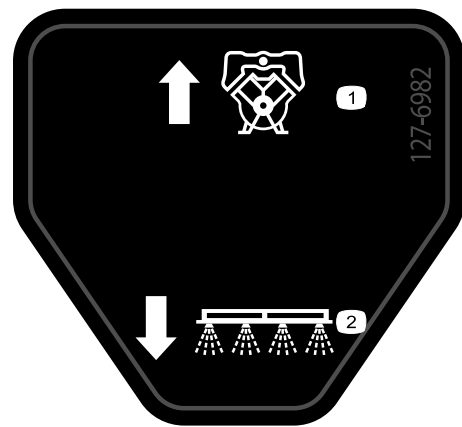

127-6982

decal127-6982

1. Débit de retour de dérivation
2. Pulvérisation par rampe



127-6976

decal127-6976

1. Diminuer
2. Augmenter

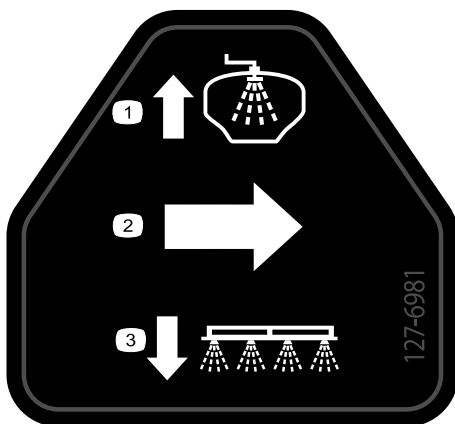

127-6981

decal127-6981

1. Débit de retour de dérivation
2. Débit
3. Pulvérisation par rampe

Montage

Pièces détachées

Reportez-vous au tableau ci-dessous pour vérifier si toutes les pièces ont été expédiées.

Procédure	Description	Qté	Utilisation
1	Aucune pièce requise	–	Préparation de la machine.
2	Aucune pièce requise	–	Dépose du carénage de soubassement.
3	Aucune pièce requise	–	Dépose du module de commande du moteur et du support de fixation
4	Aucune pièce requise	–	Débranchement du tube de détection de pression pour le manomètre de planche de bord.
5	Aucune pièce requise	–	Retrait du faisceau de câblage arrière de la machine.
6	Attache-câble Cache d'interrupteur	1 1	Dépose de l'interrupteur de régulation de débit.
7	Chapeau de raccord Chapeau (raccord d'accouplement rapide) Étrier de fixation	1 3 3	Dépose des vannes de section de rampe.
8	Raccord cannelé (1 po) Flexible (1 x 7¼ po) Collier Transducteur de pression Collecteur Flexible (1 x 8½ po) Collier en R	1 1 3 1 1 1 1	Déplacement du transducteur de pression.
9	Ensemble support et vannes Contrôleur de débit/section Aimant Boulon (n° 8) Rondelle (8) Contre-écrou (n° 8) Boulons à embase (5/16 x ¾ po) Contre-écrous à embase (5/16 po) Collier Boulon à embase (1/4 x ¾ po) Contre-écrou à embase (¼ po)	1 1 4 4 4 4 8 8 1 2 2	Montage du support de vanne, du contrôleur de débit/section et des vannes de section.
10	Aucune pièce requise	–	Retrait des flexibles.

Procédure	Description	Qté	Utilisation
11	Flexible d'alimentation de 279 cm (110 po)	2	Installation des flexibles.
	Flexible d'alimentation de 234 cm (92 po)	2	
	Flexible d'alimentation de 188 cm (74 po)	4	
	Flexible d'alimentation de 81 cm (32 po)	2	
	Collier en R	2	
	Collier en R double	2	
	Collier en R simple	2	
12	Faisceau arrière	1	Montage du faisceau de câblage arrière sur la machine.
	Attache-câble	3	
13	Aucune pièce requise	–	Pose du module de commande du moteur et du support de fixation.
14	Aucune pièce requise	–	Pose du carénage de soubassement.
15	Attache-câble	3	Branchement du faisceau de câblage arrière.
16	Aucune pièce requise	–	Branchement du tube de détection de pression du manomètre de planche de bord.
17	Récepteur de navigation	1	Montage du récepteur de navigation.
	Support de récepteur	1	
	Boulons (M5)	4	
	Rondelle-frein	4	
	Étrier fileté	4	
	Contre-écrou à embase (3/8 po)	4	
18	Support d'antenne	1	Montage des antennes de modem sur la machine.
	Rivet	2	
	Aimant	2	
	Antenne de modem	1	
	Antenne à gain élevé	1	
	Attache-câbles	7	
19	Affichage	1	Montage de l'écran d'affichage.
	Support à rotule	1	
	Bras de l'écran	1	
	Plaque de renfort	1	
	Boulon à tête hexagonale (1¼ po-20 x 1½ po)	8	
	Rondelle (¼ po)	4	
	Contre-écrou (¼ po)	8	
20	Adaptateur de faisceau	1	Installation des faisceaux de câblage des composants de navigation.
	Faisceau de données et électrique	1	
	Attache-câble	8	
21	Faisceau d'alimentation du modem – 1850 mm (72¾ po) – kit système de pulvérisation de précision GeoLink (modèle 41712 ou 41713)	1	Montage du faisceau d'alimentation du modem.
	Attache-câbles – kit système de pulvérisation de précision GeoLink (modèle 41712 ou 41713)	5	

Procédure	Description	Qté	Utilisation
22	Faisceau de données du modem – 300 cm (118 po) Attache-câbles	1 8	Acheminement du faisceau de données du modem.
23	Modem CL-55 Support du modem Boulon (n° 10 x 1¼ po) Entretoise Contre-écrou (n° 10)	1 1 2 2 2	Installation du modem CL-55.
24	Faisceau du bus ISO-CAN – 302 cm (119 po) Attache-câbles	1 12	Acheminement du faisceau du bus ISO-CAN.
25	Aucune pièce requise	–	Dépose de la résistance du bus CAN.
26	Faisceau adaptateur – 13 cm (5 po) Attache-câble	1 1	Installation du faisceau adaptateur et de la résistance de terminaison.
27	Aucune pièce requise	–	Dernières opérations d'installation du kit de finition du système de pulvérisation GeoLink.
28	Aucune pièce requise	–	Alimentation des composants GeoLink.
29	Aucune pièce requise	–	Terminer l'installation du logiciel.

1

Préparation de la machine

Aucune pièce requise

Procédure

Voir le *Manuel de l'utilisateur* de la machine.

1. Garez la machine sur une surface plane et horizontale et serrez le frein de stationnement.
2. Déployez les sections de rampe droite et gauche en position horizontale.
3. Coupez le moteur, retirez la clé et débranchez la batterie.
4. Nettoyez le pulvérisateur.

Important: Vous devez vider complètement la cuve du pulvérisateur avant d'installer le kit de finition du système de pulvérisation GeoLink.

2

Dépose du carénage de soubassement

Aucune pièce requise

Procédure

1. Retirez et conservez les fixations suivantes qui maintiennent l'arrière du carénage de soubassement sur le châssis de la machine :
 - **Modèles 2016** – 7 boulons à embase (5/16 x 7/8 po) et 7 rondelles (5/16 po)
 - **Modèles 2017 et suivants** – 5 boulons à embase (5/16 x 7/8 po) et 5 rondelles (5/16 po)

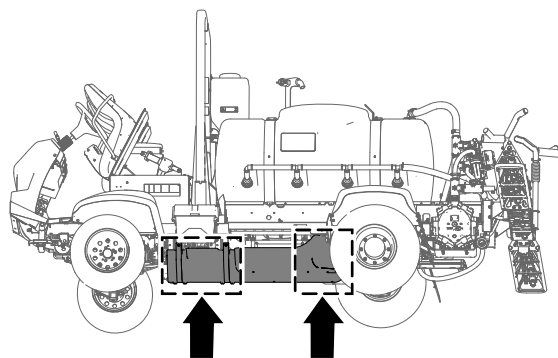

g189584

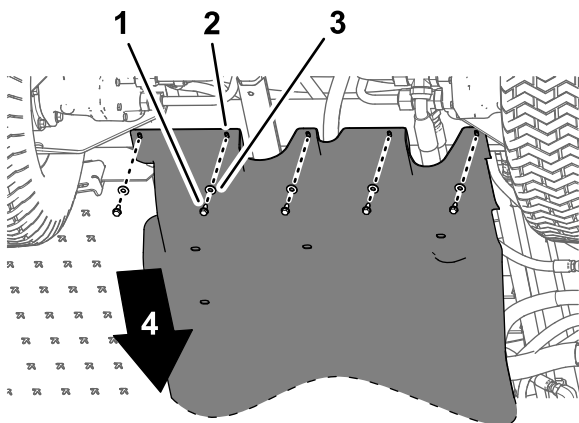

g189585

Figure 3

Modèle 2017 montré; modèles 2016 similaires

1. Boulons à embase (5/16 x 7/8 po)
2. Carénage de soubassement
3. Rondelles (5/16 po)
4. Avant de la machine

du carénage de soubassement aux supports du moteur de la machine.

Remarque: Ne retirez pas les boulons de la machine.

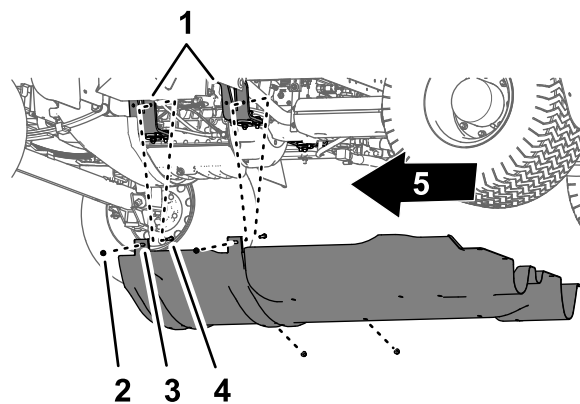

g189583

Figure 4

1. Supports moteur
2. Boulon – montré pour plus de clarté; ne pas le retirer
3. Carénage de soubassement
4. Contre-écrous à embase (5/16 po)
5. Avant de la machine

3. Soulevez les barrettes de support par-dessus les boulons qui fixent le carénage de soubassement aux supports du moteur.
4. Déposez le carénage du soubassement de la machine.

2. Retirez et conservez les 4 contre-écrous à embase (5/16 po) des boulons et le boulon de carrosserie qui fixent les barrettes de support

3

Dépose du module de commande du moteur et du support de fixation

Aucune pièce requise

Procédure

1. Retirez et conservez les 3 boulons à embase et l'écrou à embase qui fixent le support de montage du module de commande du moteur au support du moteur et du boîtier auxiliaire du moteur.

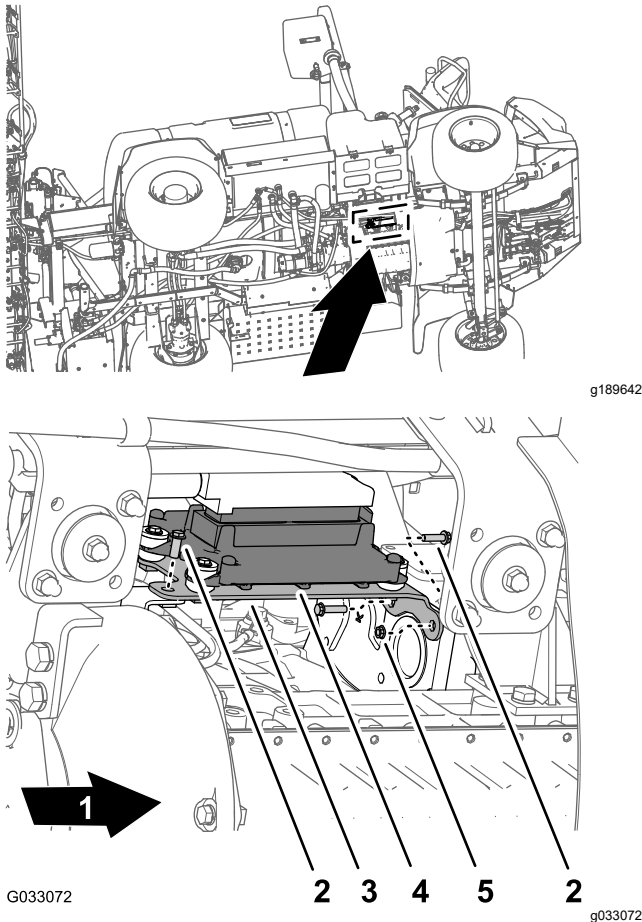

Figure 5

- | | |
|------------------------|---------------------------------|
| 1. Avant de la machine | 4. Module de commande du moteur |
| 2. Boulon à embase | 5. Écrou à embase |
| 3. Support de montage | |

2. Déplacez le module de commande du moteur et le support de montage vers le bas et l'arrière

pour accéder aux connecteurs des faisceaux de câblage avant et arrière de la machine.

Remarque: Ne déposez pas ou ne débranchez pas le module de commande du moteur.

4

Débranchement du tube de détection de pression pour le manomètre de planche de bord

Aucune pièce requise

Procédure

1. Poussez la bague de blocage du raccord d'accouplement de tube sur le raccord coudé à 90° de la vanne de section de rampe droite.

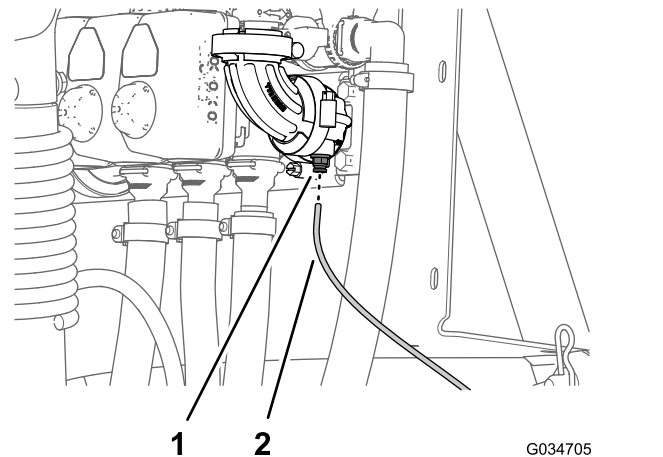

Figure 6

- | | |
|---|----------------------------------|
| 1. Raccord d'accouplement de tube (raccord coudé à 90° de vanne de section de rampe droite) | 2. Tube de détection de pression |
|---|----------------------------------|

2. Tirez le tube de détection de pression du manomètre de la planche de bord hors du raccord d'accouplement du tube.

5

Retrait du faisceau de câblage arrière de la machine

Aucune pièce requise

Débranchement des faisceaux de câblage avant et arrière

Remarque: Utilisez un palan quand vous débranchez les faisceaux avant et arrière.

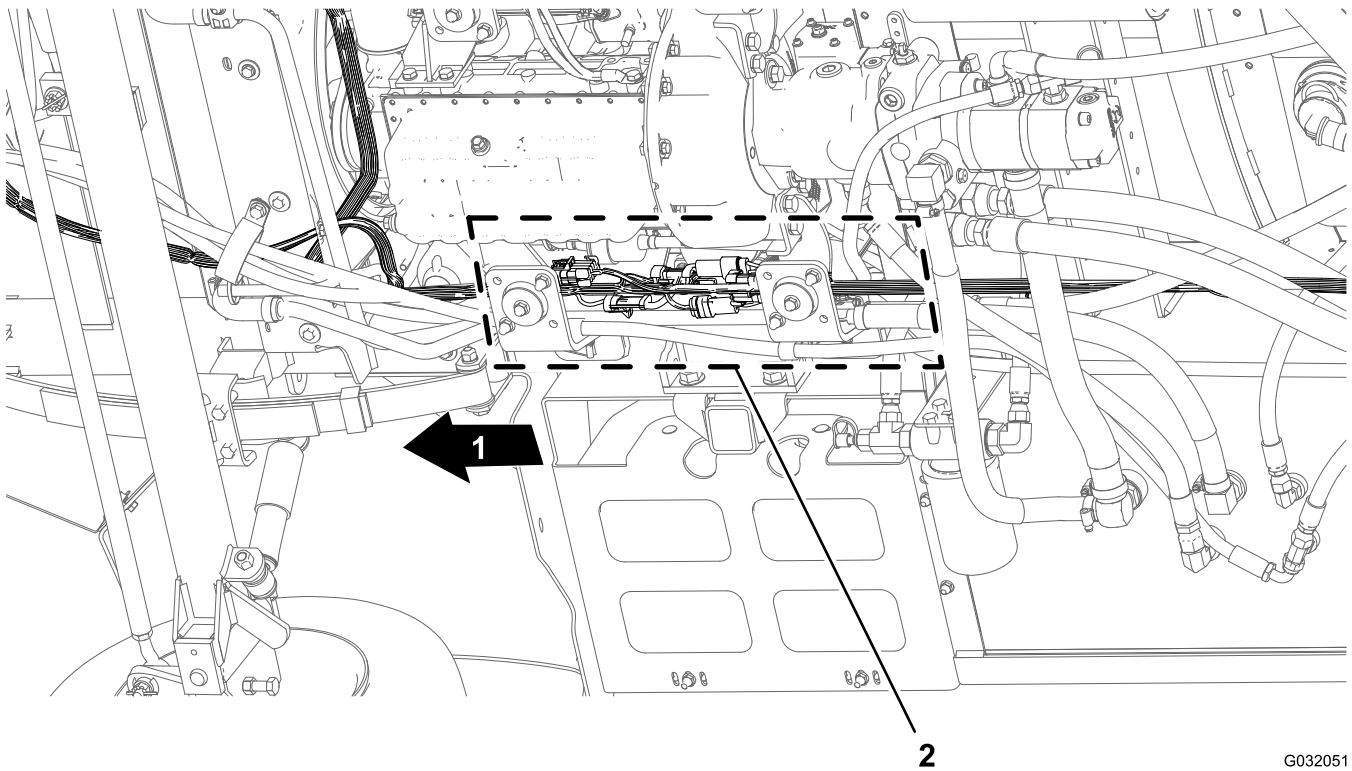

Figure 7

G032051
g032051

1. Avant de la machine
2. Interfaces de connexion (faisceaux avant et arrière)

1. En passant sous la machine, le long du tube de cadre droit, localisez les connecteurs des faisceaux avant et arrière de la machine (Figure 7).
2. Débranchez les 6 paires de connecteurs entre les faisceaux avant et arrière, comme montré de la Figure 8 à la Figure 13.

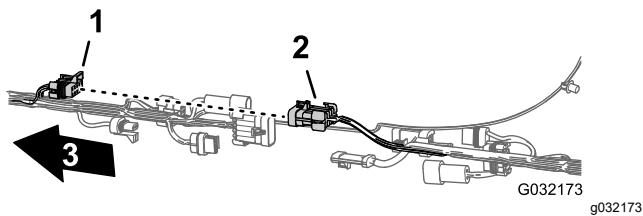

Figure 8

1. Connecteur à 10 douilles – interconnexion de faisceau de pulvérisateur (faisceau avant)
2. Connecteur à 10 broches – interconnexion de faisceau de pulvérisateur (faisceau arrière)
3. Avant de la machine

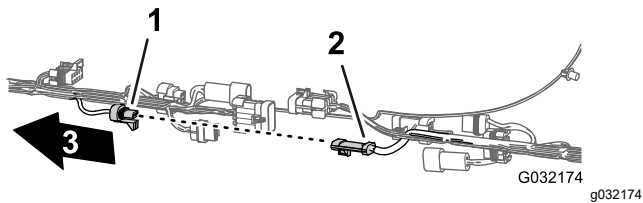

Figure 9

1. Connecteur à 3 douilles – débitmètre (faisceau avant)
2. Connecteur à 3 broches – débitmètre (faisceau arrière)
3. Avant de la machine

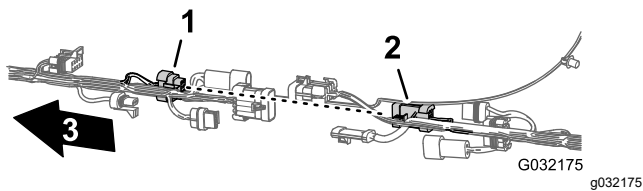

Figure 10

1. Connecteur à 8 douilles – interconnexion de faisceau de pulvérisateur (faisceau avant)
2. Connecteur à 8 broches – interconnexion de faisceau de pulvérisateur (faisceau arrière)
3. Avant de la machine

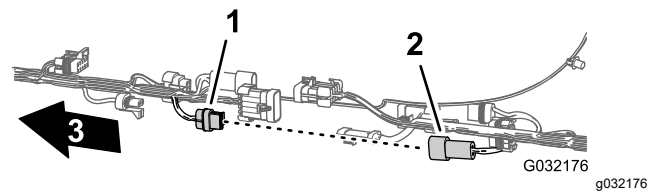

Figure 11

1. Connecteur à 2 douilles – pompe de rinçage (faisceau avant)
2. Connecteur à 2 broches – pompe de rinçage (faisceau arrière)
3. Avant de la machine

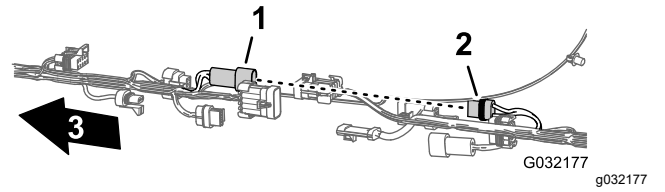

Figure 12

1. Connecteur à 2 broches – dévidoir (faisceau avant)
2. Connecteur à 2 douilles – dévidoir (faisceau arrière)
3. Avant de la machine

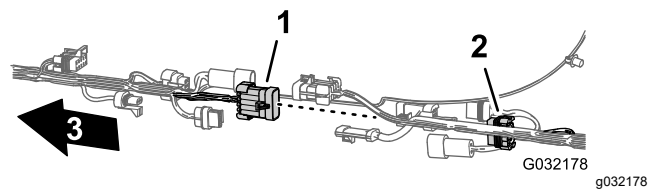

Figure 13

1. Connecteur à 10 broches – interconnexion de faisceau de pulvérisateur (faisceau avant)
2. Connecteur à 10 douilles – interconnexion de faisceau de pulvérisateur (faisceau arrière)
3. Retirez les 3 fixations enfichables qui fixent le faisceau arrière dans les trous du tube de cadre droit de la machine (Figure 14).

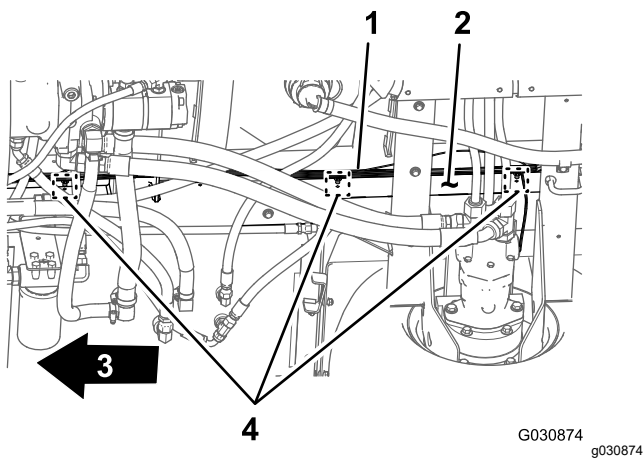

Figure 14

- | | |
|------------------------|--------------------------|
| 1. Faisceau arrière | 3. Avant de la machine |
| 2. Tube de cadre droit | 4. Fixations enfichables |

Débranchement des connecteurs des composants

1. À l'arrière de la machine (entre le tube de cadre droit et l'aile droite), débranchez le connecteur à 3 broches du faisceau du capteur de vitesse, sur le moteur de traction hydraulique droit, du connecteur à 3 douilles du faisceau principal arrière.

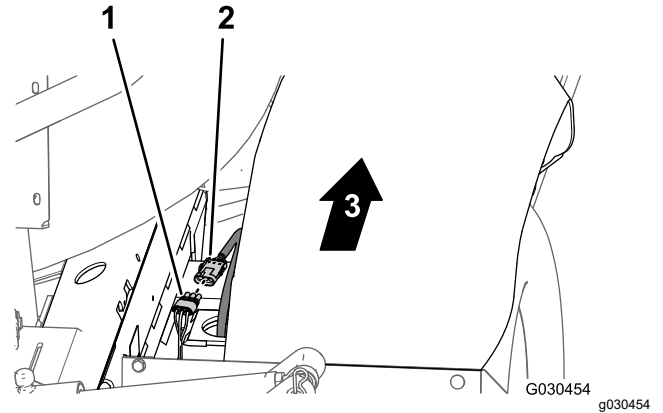
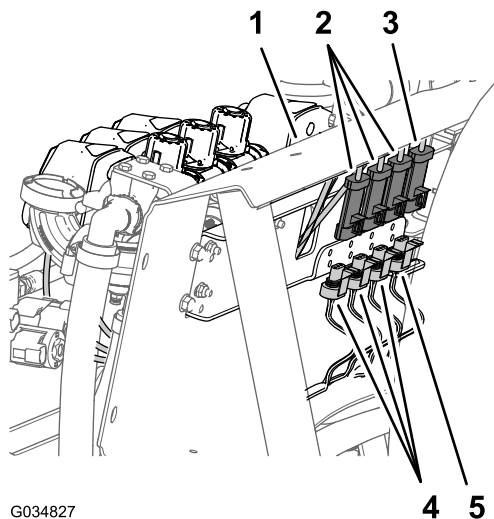

Figure 15

- | | |
|--|------------------------|
| 1. Connecteur à 3 douilles (faisceau principal arrière) | 3. Avant de la machine |
| 2. Connecteur à 3 broches (faisceau de moteur hydraulique) | |

2. À l'arrière du support du collecteur, débranchez le connecteur à 3 douilles de la vanne d'agitation

et les connecteurs à 3 broches des 3 vannes de section de rampe.



G034827

g034827

Figure 16

- | | |
|---|--|
| 1. Support de collecteur | 4. Connecteurs à 3 broches (faisceau de machine – arrière) |
| 2. Connecteurs à 3 douilles (faisceaux de vannes de section de rampe) | 5. Connecteur à 3 broches (faisceau de machine – arrière) |
| 3. Connecteur à 3 douilles (faisceau de vanne d'agitation) | |

3. Retirez les fixations enfichables qui fixent le faisceau arrière dans les trous sur le côté avant et la plaque inférieure du support de collecteur.

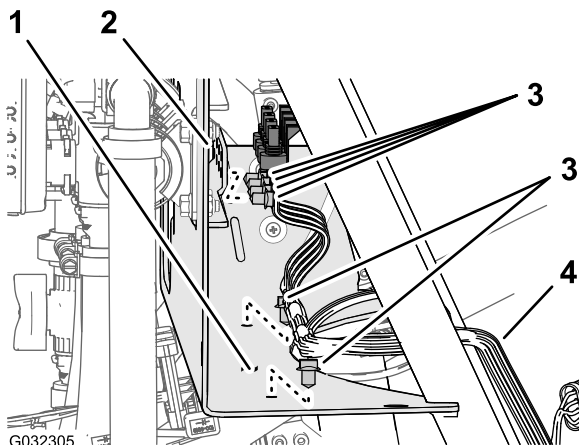

G032305

g032305

Figure 17

- | | |
|--|--------------------------|
| 1. Support de collecteur (plaque inférieure) | 3. Fixations enfichables |
| 2. Support de collecteur (côté avant) | 4. Faisceau arrière |

4. Débranchez le connecteur à 3 douilles sur le faisceau arrière du connecteur à 3 broches du capteur sur le transducteur de pression.

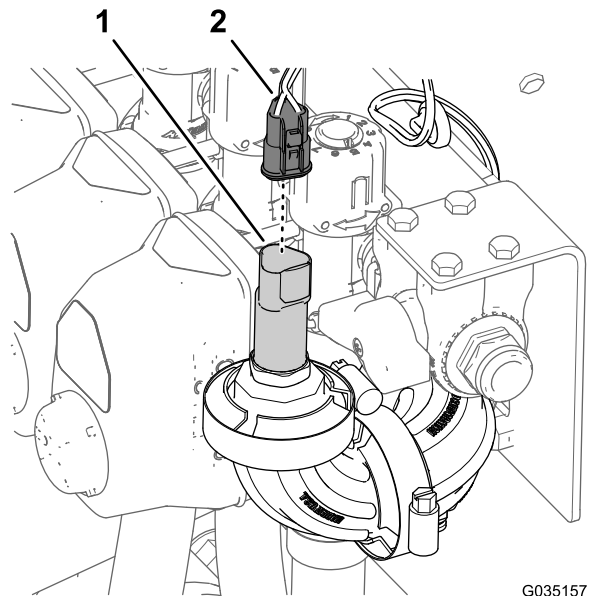

G035157

g035157

Figure 18

- | | |
|--|---|
| 1. Connecteur à 3 broches (transducteur de pression) | 2. Connecteur à 3 douilles (faisceau arrière) |
|--|---|

5. À l'arrière de la machine, débranchez les connecteurs à 2 douilles suivants du collecteur du vérin de levage comme suit :

- Solénoïde de levée – côté droit
- Solénoïde de levée – côté gauche
- Solénoïde d'activation
- Solénoïde de descente – côté droit
- Solénoïde de descente – côté gauche

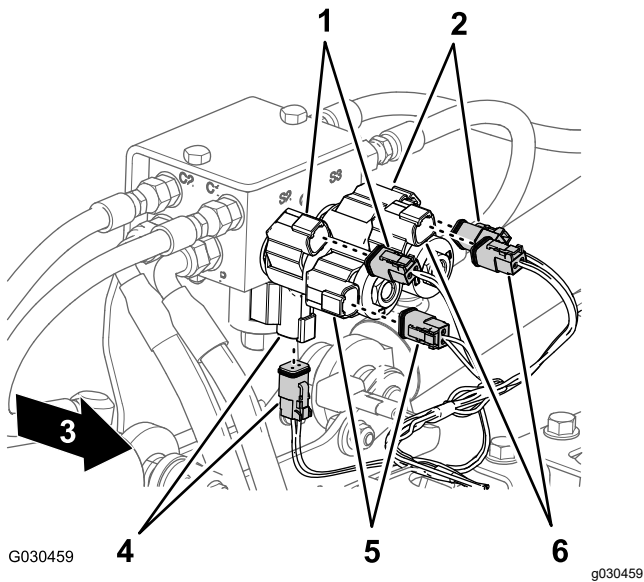

Figure 19

- | | |
|--|---|
| 1. Levée – côté droit (solénoïde et connecteur de faisceau principal) | 4. Activation (solénoïde et connecteur de faisceau principal) |
| 2. Levée – côté gauche (solénoïde et connecteur de faisceau principal) | 5. Descente – côté droit (solénoïde et connecteur de faisceau principal) |
| 3. Avant de la machine | 6. Descente – côté gauche (solénoïde et connecteur de faisceau principal) |

6. À l'arrière de la machine, du côté intérieur de la pompe de pulvérisation, débranchez le connecteur à 2 douilles sur le faisceau principal arrière du connecteur à 2 broches du relais de la pompe.

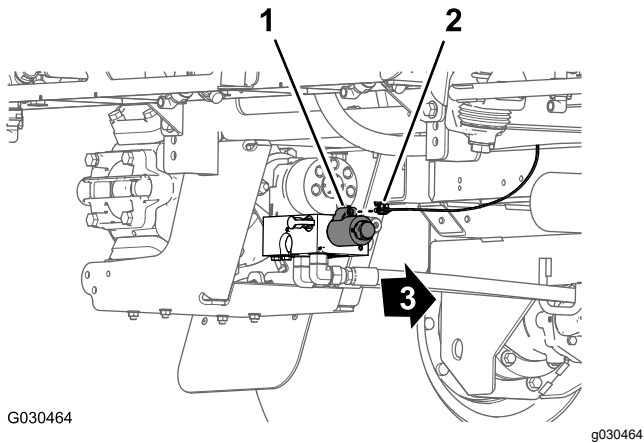

Figure 20

- | | |
|---|------------------------|
| 1. Connecteur à 2 broches (relais de pompe) | 3. Avant de la machine |
| 2. Connecteur à 2 douilles (faisceau principal arrière) | |

7. Retirez les fixations enfichables qui fixent le faisceau arrière dans les trous du tube

transversal arrière (vers l'arrière des moteurs de traction hydrauliques).

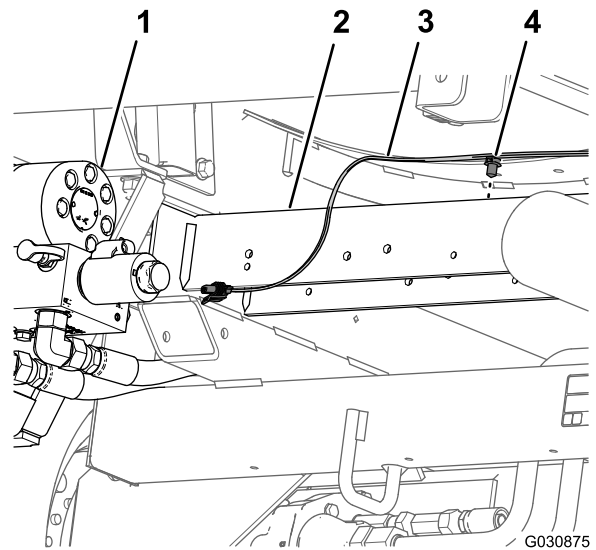

Figure 21

- | | |
|-----------------------------|------------------------|
| 1. Mode pulvérisation | 3. Faisceau arrière |
| 2. Tube transversal arrière | 4. Fixation enfichable |

8. Détachez le tube de détection de pression du manomètre de planche de bord du faisceau de câblage arrière de la machine.

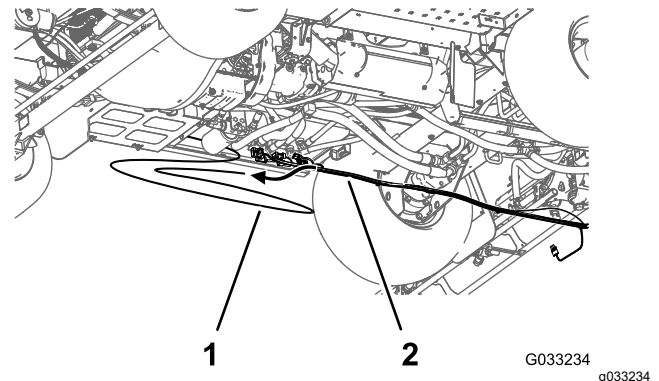

Figure 22

- | | |
|---|---------------------|
| 1. Tube de détection de pression (manomètre de planche de bord) | 2. Faisceau arrière |
|---|---------------------|

9. Retirez le faisceau de câblage arrière de la machine.

Remarque: Vous n'avez plus besoin du faisceau principal arrière que vous avez retiré de la machine.

6

Dépose de l'interrupteur de régulation de débit

Pièces nécessaires pour cette opération:

1	Attache-câble
1	Cache d'interrupteur

Procédure

1. Sous la planche de bord de la machine, pincez les languettes de verrouillage de l'interrupteur de régulation de débit et poussez l'interrupteur hors de la planche de bord.

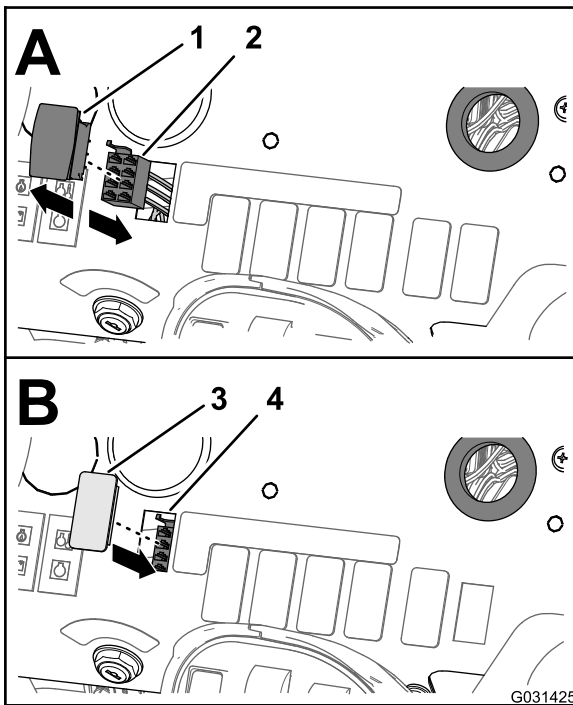

Figure 23

1. Interrupteur de régulation de débit
2. Connecteur à 8 douilles (faisceau avant)
3. Cache d'interrupteur
4. Ouverture (planche de bord)

2. Débranchez le connecteur à 8 douilles du faisceau avant de la machine (étiqueté **Rate Switch**) du connecteur à 8 broches de l'interrupteur.

Remarque: Vous n'avez plus besoin de l'interrupteur de régulation de débit que vous avez retiré de la machine.

3. Faites passer la branche du faisceau avant de l'interrupteur de régulation de débit par l'ouverture de la planche de bord et attachez-la contre le faisceau avant avec un attache-câble.
4. Insérez le cache dans la planche de bord jusqu'à ce qu'il s'enclenche solidement dessus.

7

Dépose des vannes de section de rampe

Pièces nécessaires pour cette opération:

1	Chapeau de raccord
3	Chapeau (raccord d'accouplement rapide)
3	Étrier de fixation

Dépose du transducteur de pression de la vanne de section

1. Retirez le collier à bride qui fixe le chapeau du raccord à orifice, le transducteur de pression et le joint au raccord coudé à 90° au bout de la vanne de section droite, et déposez le chapeau, le transducteur et le joint.

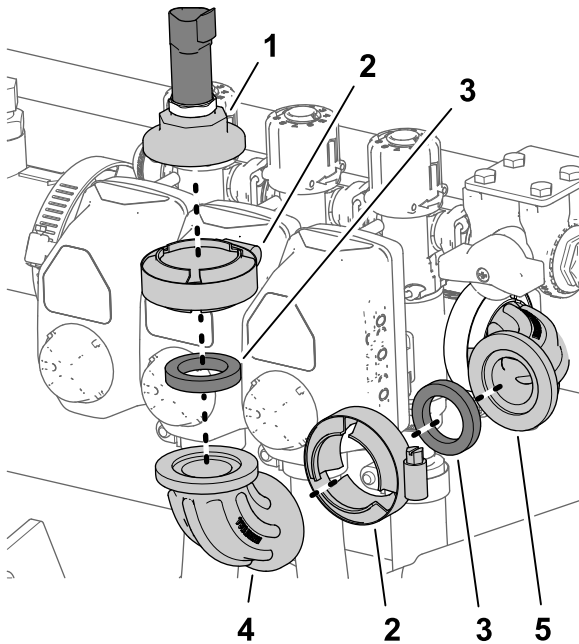

Figure 24

g187815

- | | |
|---|---|
| 1. Transducteur de pression et chapeau de raccord à orifice | 4. Raccord coudé à 90° (sans orifice – vanne de section droite) |
| 2. Collier à bride | 5. Raccord coudé à 90° à orifice |
| 3. Joint | |

2. Déposez le collier à bride, le raccord coudé à 90° (sans orifice) et le joint du raccord coudé à 90° à orifice .

3. Fixez le chapeau de raccord et le joint sur le raccord coudé à 90° à l'aide du collier à bride retiré précédemment.

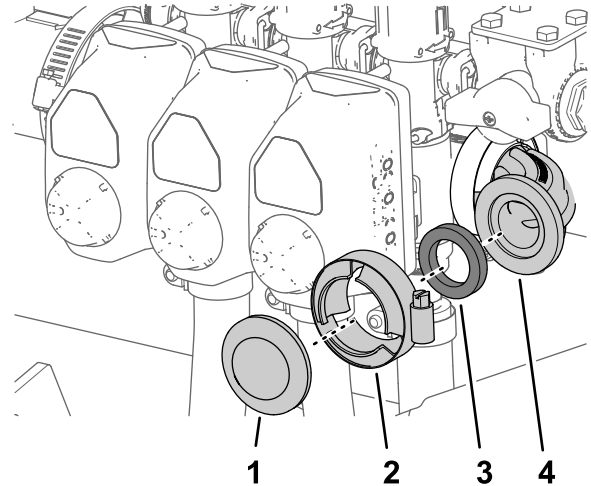

Figure 25

g187813

- | | |
|-----------------------|----------------------------------|
| 1. Chapeau de raccord | 3. Joint |
| 2. Collier à bride | 4. Raccord coudé à 90° à orifice |

Dépose du tube de raccordement et de l'adaptateur réducteur

1. Desserrez les 4 boulons à embase ($\frac{1}{4} \times \frac{3}{4}$ po) et les 4 contre-écrous à embase ($\frac{1}{4}$ po) qui fixent les 3 vannes de section au support du collecteur.

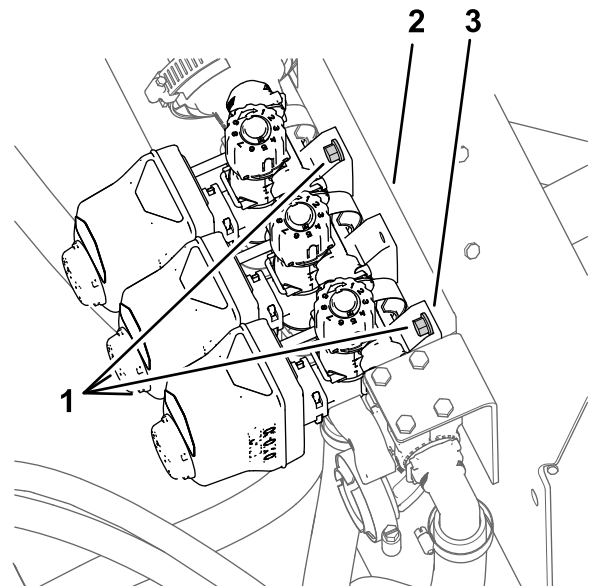

Figure 26

g187814

- | | |
|--|--------------------------|
| 1. Boulons à embase ($\frac{1}{4} \times \frac{3}{4}$ po) | 3. Support de collecteur |
| 2. Boîtier des vannes (vanne de section) | |

- Retirez le collier à bride et le joint qui fixent l'adaptateur réducteur sur la vanne de section de rampe gauche.

Remarque: Ne déposez pas l'adaptateur réducteur du débitmètre.

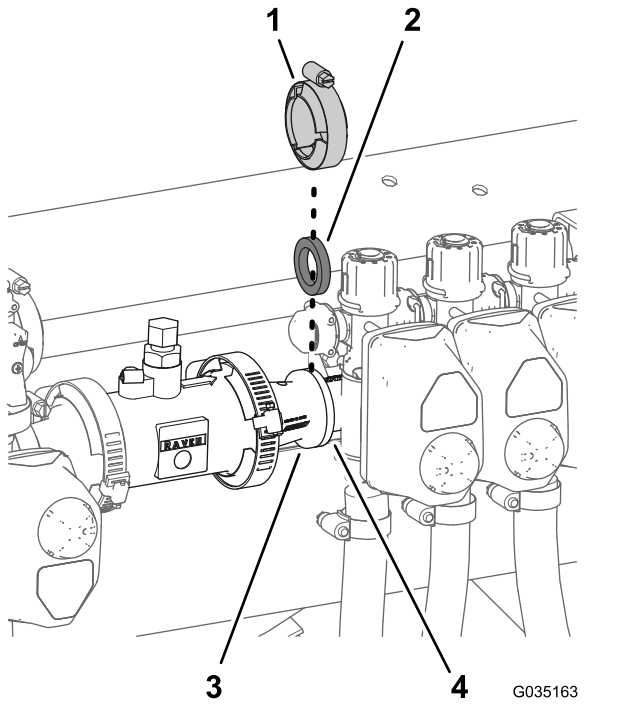

Figure 27

- | | |
|---|---|
| 1. Collier à bride 51 mm (2 po) | 3. Adaptateur réducteur |
| 2. Joint (diamètre extérieur 1-5/16 po) | 4. Bride (vanne de section de rampe gauche) |

Dépose des flexibles de section de rampe

- Sur la section de rampe extérieure, retirez le collier qui fixe le flexible d'alimentation de la section de rampe au raccord en T cannelé.

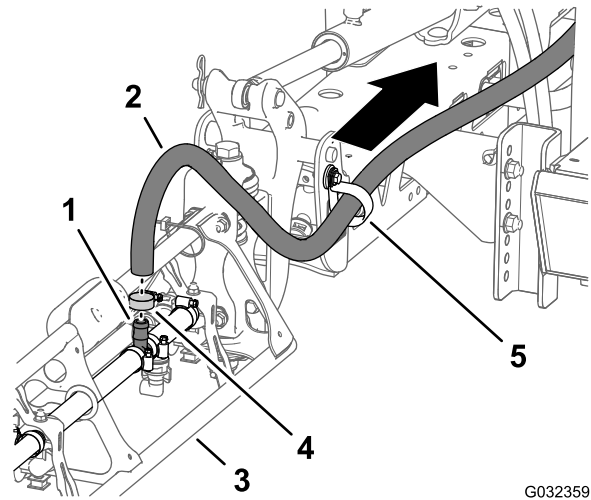

Figure 28

- | | |
|--|-----------------|
| 1. Raccord en T cannelé | 4. Collier |
| 2. Flexible d'alimentation (section de rampe extérieure) | 5. Collier en R |
| 3. Section de rampe extérieure | |

- Débranchez le flexible du raccord en T.
- Sortez l'extrémité libre du flexible du collier en R.
- Répétez les opérations 1 à 3 pour le flexible d'alimentation de l'autre section de rampe extérieure.
- Sous la section de rampe centrale, retirez le collier qui fixe le flexible d'alimentation de la section de rampe au raccord en T cannelé.

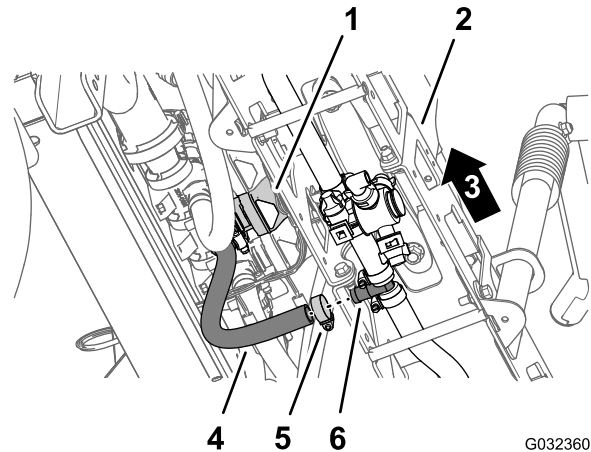

Figure 29

- | | |
|---------------------------------------|---|
| 1. Vanne de section de rampe centrale | 4. Flexible (section de rampe centrale) |
| 2. Section de rampe centrale | 5. Collier |
| 3. Côté gauche de la machine | 6. Raccord en T cannelé |

- Déposez les étriers qui fixent les raccords droits cannelés aux raccords rapides des vannes de section de rampe gauche, centrale et droite.

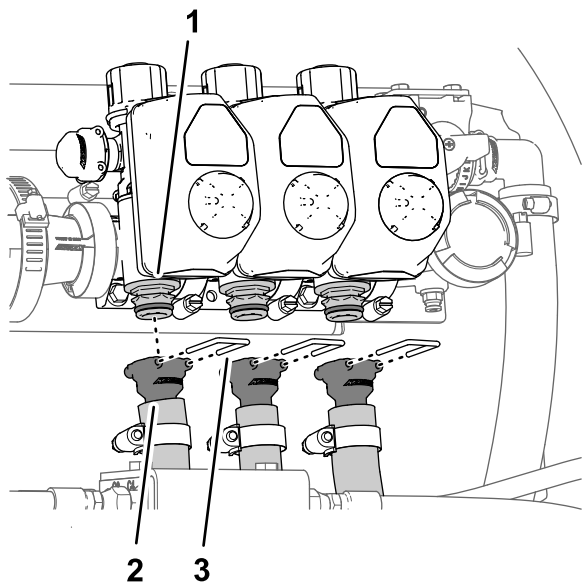

Figure 30

g187838

- Raccord rapide (vanne de dérivation)
- Raccord droit cannelé
- Étrier de fixation

- Débranchez et mettez au rebut les flexibles des vannes de section de rampe gauche, centrale et droite de la machine.

Débranchement des flexibles de dérivation

- À l'extrémité inférieure du flexible de dérivation supérieur, retirez le boulon à embase (5/16 x 3/4 po), la rondelle (5/16 po) et le collier en R qui fixent le flexible de dérivation supérieur à la plaque de montage arrière de la machine.

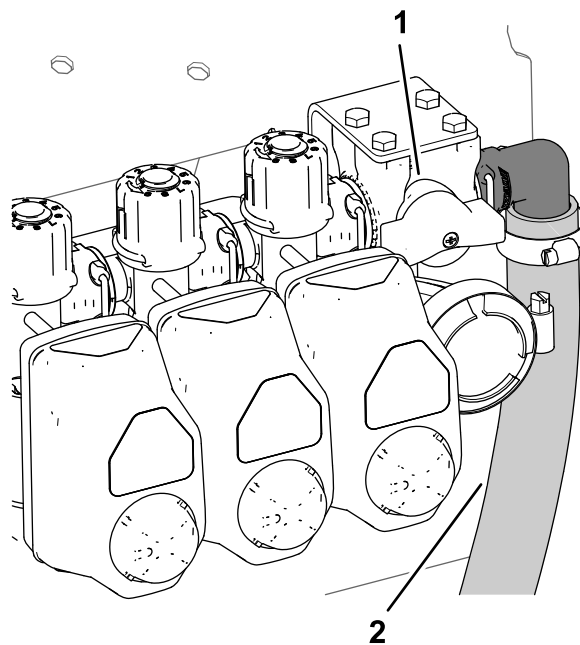

Figure 31

g187826

- Vanne de coupure de dérivation
- Flexible de dérivation supérieur

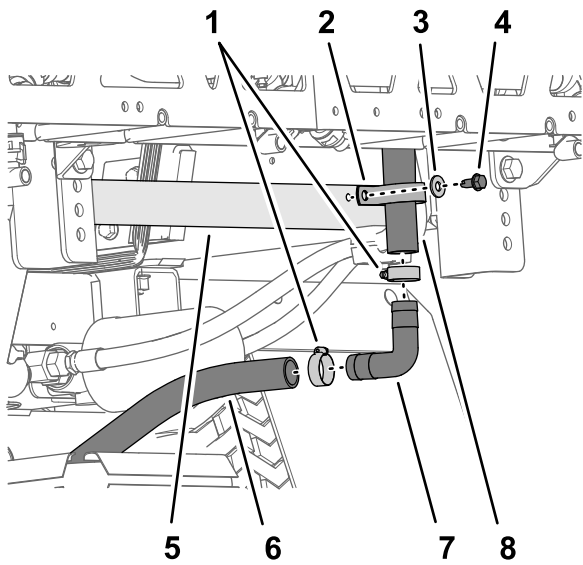

Figure 32

g189630

- | | |
|------------------------------------|---|
| 1. Collier | 5. Plaque de montage arrière (cadre de châssis) |
| 2. Collier en R | 6. Flexible de dérivation inférieur |
| 3. Rondelle (5/16 po) | 7. Raccord à 90° cannelé |
| 4. Boulon à embase (5/16 x 3/4 po) | 8. Flexible de dérivation supérieur |

2. Déposez et conservez les 2 colliers qui fixent les flexibles de dérivation supérieur et inférieur sur le raccord à 90° cannelé.
3. Déposez et conservez le raccord à 90° cannelé des flexibles.
4. Déposez les colliers qui fixent le flexible de vanne de vidange et le flexible de vidange de cuve arrière sur le raccord en T cannelé.

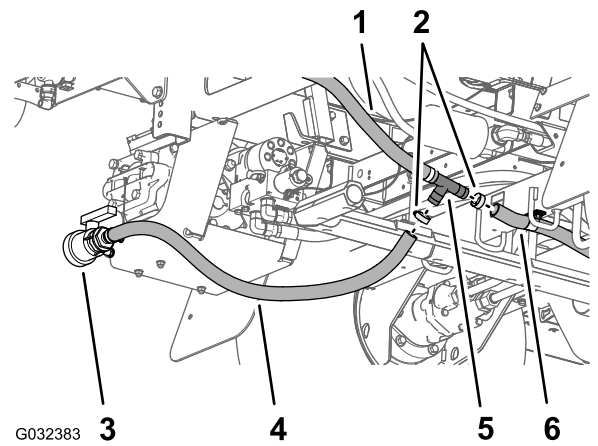

Figure 33
Modèle 2016

G032383

g032383

- | | |
|-------------------------------------|--|
| 1. Flexible de dérivation inférieur | 4. Flexible de vanne de vidange |
| 2. Collier | 5. Raccord en T cannelé |
| 3. Vanne de vidange | 6. Flexible de vidange de cuve arrière |

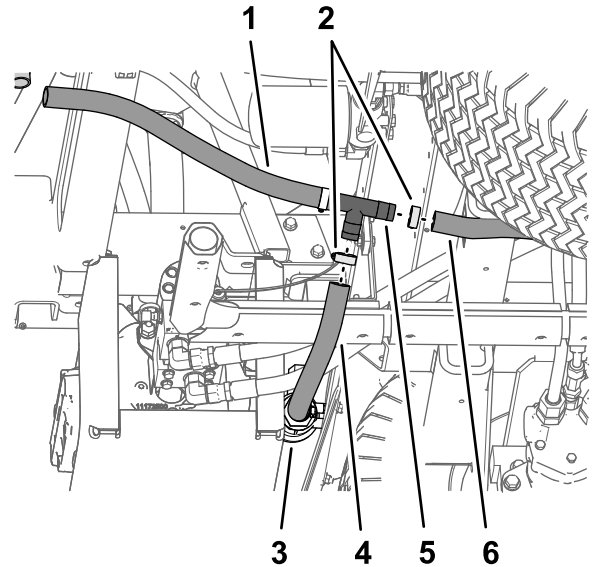

Figure 34
Modèles 2017 et suivants

g189629

- | | |
|-------------------------------------|--|
| 1. Flexible de dérivation inférieur | 4. Flexible de vanne de vidange |
| 2. Collier | 5. Raccord en T cannelé |
| 3. Vanne de vidange | 6. Flexible de vidange de cuve arrière |

5. Détachez le raccord en T du flexible de vanne de vidange et le flexible de vidange de cuve arrière.
6. Retirez l'étrier qui fixe le raccord à 90° cannelé du flexible de dérivation au raccord rapide de la vanne de dérivation sur la vanne de section de rampe droite, et séparez les raccords de flexible et de vanne.

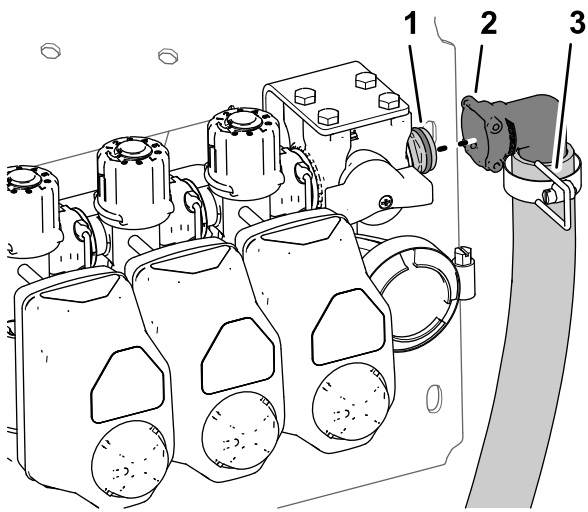

Figure 35

g187827

1. Raccord rapide (vanne de coupe dérivation)
2. Raccord à 90° cannelé
3. Étrier de fixation

7. Déposez les flexibles de dérivation supérieur et inférieur de la machine.

Remarque: Vous n'avez plus besoin de la vanne de coupe, du raccord en T, du flexible de dérivation supérieur et du flexible de dérivation inférieur.

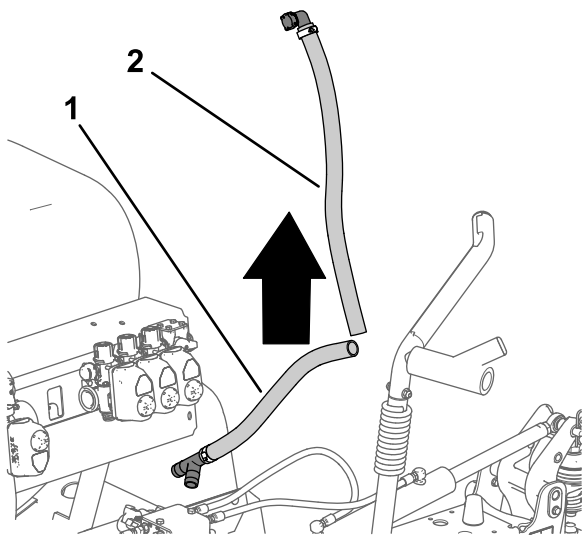

Figure 36

g187850

1. Flexible de dérivation inférieur
2. Flexible de dérivation supérieur

8. Insérez le raccord à 90° cannelé que vous avez retiré à l'opération 3 dans le flexible de vanne de vidange et le flexible de vidange de cuve arrière.

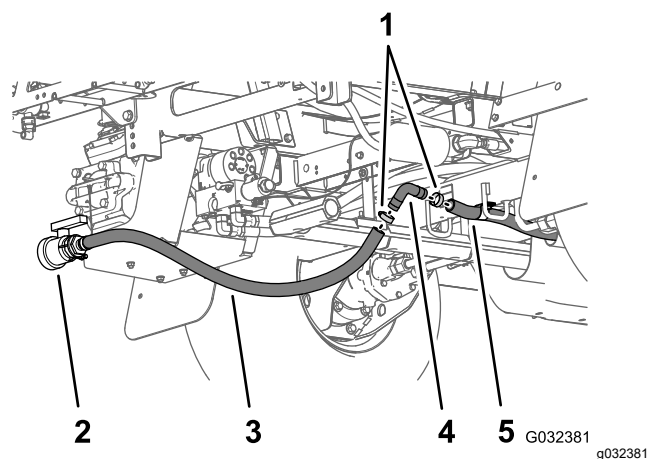

Figure 37
Modèles 2016

G032381

g032381

1. Collier
2. Vanne de vidange
3. Flexible de vanne de vidange
4. Raccord à 90° cannelé
5. Flexible de vidange de cuve arrière

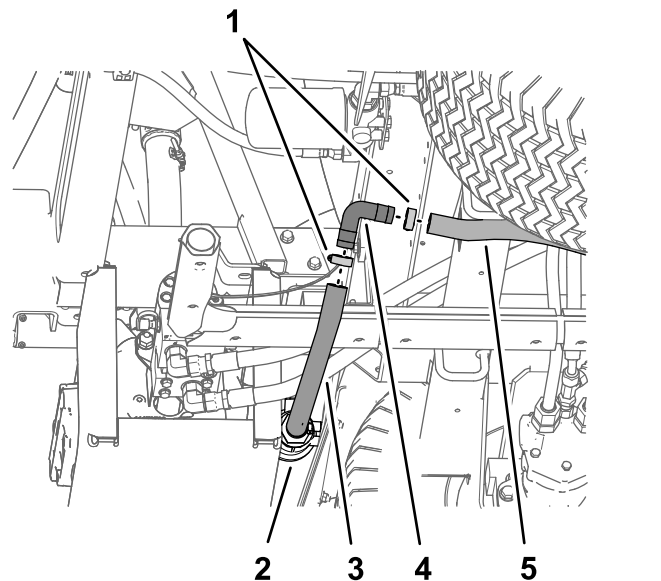

Figure 38
Modèles 2017 et suivants

g189641

1. Collier
2. Vanne de vidange
3. Flexible de vanne de vidange
4. Raccord à 90° cannelé
5. Flexible de vidange de cuve arrière

9. Fixez le raccord à 90° cannelé et les flexibles de vidange à l'aide des 2 colliers que vous avez retirés à l'opération (2).

Dépose de l'actionneur de vanne

1. Retirez et conservez l'étrier qui fixe l'actionneur à la vanne du collecteur associée à la vanne de section.

Remarque: Rapprochez les 2 jambes de l'étrier de fixation tout en le poussant vers le bas.

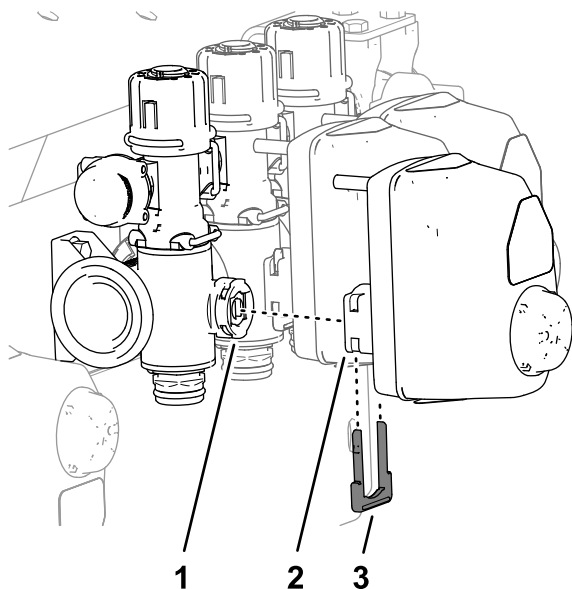

Figure 39

g187851

1. Orifice de pointeau (vanne de collecteur)
2. Actionneur (vanne de section de rampe)
3. Étrier de fixation

2. Déposez et conservez l'actionneur de la soupape de collecteur.
3. Répétez ces opérations pour les 2 autres actionneurs de vanne.

Dépose de la vanne de coupure de dérivation et pose de la vanne de dérivation avec chapeaux

1. Retirez les 4 boulons (6 x 12 mm) qui fixent la vanne de coupure de dérivation au support de vanne.
2. Retirez l'étrier qui fixe la vanne de coupure de dérivation à la vanne de dérivation associée à la vanne de section de rampe droite, et déposez la vanne de coupure.

Remarque: Vous n'avez plus besoin de la vanne de coupure de dérivation et des 4 boulons (6 x 12 mm).

3. Retirez les 3 étriers qui fixent les 3 vannes de dérivation sur les 3 vannes de collecteur.

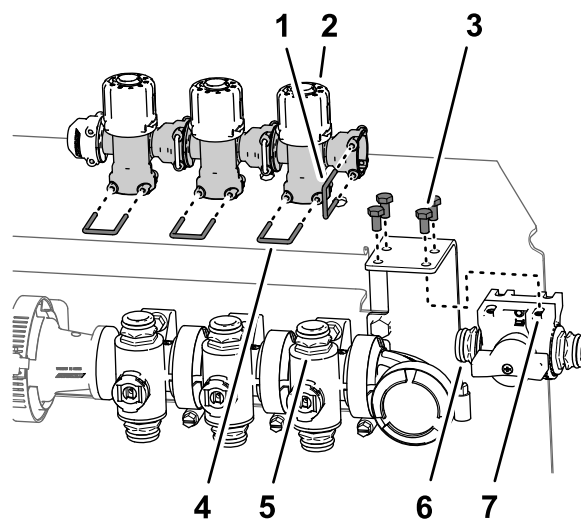

g187902

Figure 40

- | | |
|--|---|
| 1. Étrier de fixation | 5. Coupleur rapide (vanne de coupure de dérivation) |
| 2. Vannes de dérivation | 6. Vanne de coupure de dérivation |
| 3. Boulon (6 x 12 mm) | 7. Support de vanne |
| 4. Raccord d'accouplement rapide (vanne de collecteur) | |

4. Déposez et mettez au rebut les 3 vannes de dérivation reliées au 3 coupleurs rapides sur les vannes du collecteur.
5. Lubrifiez les joints toriques supérieur et inférieur du coupleur rapide de la vanne du collecteur avec la graisse fournie avec le chapeau du coupleur rapide.

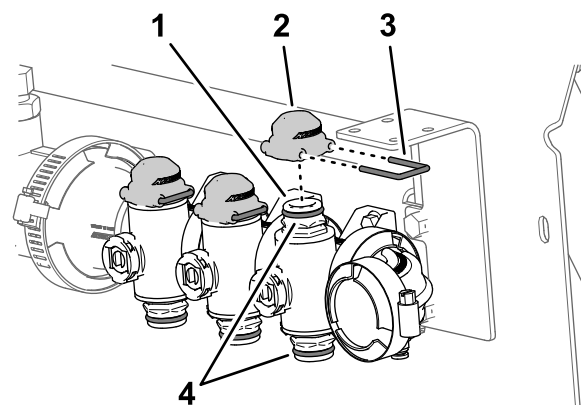

g187927

Figure 41

- | | |
|--|-----------------------|
| 1. Raccord d'accouplement rapide (vanne de collecteur) | 3. Étrier de fixation |
| 2. Chapeau (raccord d'accouplement rapide) | 4. Joints toriques |

6. Assemblez les 3 chapeaux sur les 3 raccords rapides des vannes du collecteur.

- Fixez les 3 chapeaux sur les 3 coupleurs rapides à l'aide des 3 étriers.
- Alignez le coupleur que vous venez de déposer de l'actionneur de la vanne de (Figure 39) sur l'orifice de pointeau de la vanne du collecteur.

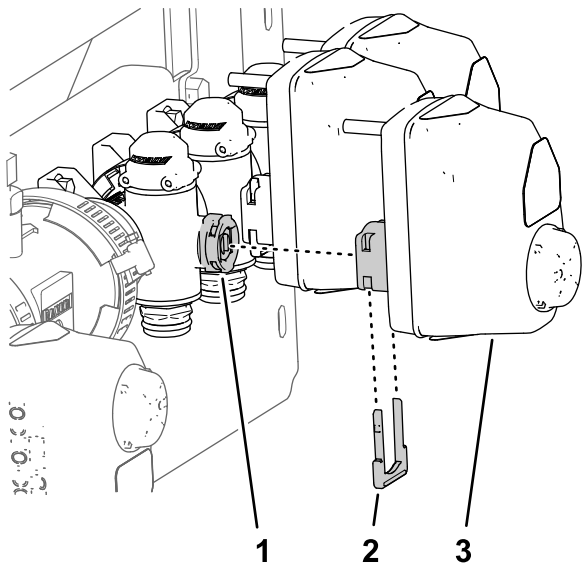

Figure 42

- Étrier de fixation
- Coupleur (actionneur de vanne de section)
- Orifice de pointeau (vanne de collecteur)

- Fixez l'actionneur de la vanne de section sur la vanne du collecteur à l'aide de l'étrier retiré précédemment (Figure 39), comme montré à la Figure 42.

Démontage des vannes de section de rampe sur le support de collecteur

Remarque: Vous ajouterez les vannes de section de rampe aux vannes du système à 10 vannes sous [Montage des vannes de pulvérisation 8, 9 et 10 sur le support de vannes \(page 25\)](#).

- Retirez les 2 boulons à embase ($\frac{1}{4} \times \frac{3}{4}$ po) et les 2 contre-écrous ($\frac{1}{4}$ po) qui fixent la vanne de section de rampe droite au support de collecteur.

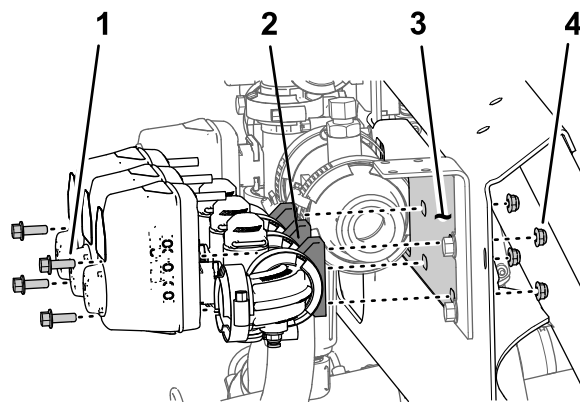

Figure 43

- Boulon à embase ($\frac{1}{4} \times \frac{3}{4}$ po)
- Vanne de section de rampe
- Support de collecteur
- Contre-écrou ($\frac{1}{4}$ po)

- Retirez les 2 boulons à embase ($\frac{1}{4} \times \frac{3}{4}$ po) et les 2 contre-écrous ($\frac{1}{4}$ po) qui fixent la vanne de section de rampe gauche au support de collecteur.
- Déposez les vannes de section de rampe du support de collecteur et mettez-les de côté.

Remarque: Conservez les vannes de section de rampe. Mettez au rebut les 4 boulons à embase et les 4 contre-écrous.

- Retirez les 6 autocollants des 3 vannes de section de rampe.

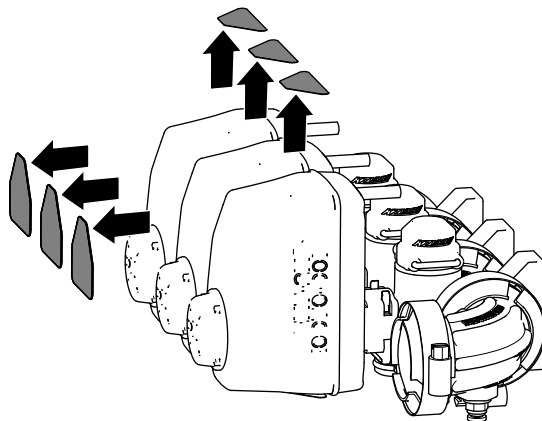

Figure 44

- Retirez les 2 boulons à embase ($\frac{5}{16} \times 1$ po) et les 2 contre-écrous à embase ($\frac{5}{16}$ po) qui fixent le support de la vanne de coupure de dérivation au support du collecteur (A de Figure 45), et déposez le support de la vanne de coupure.

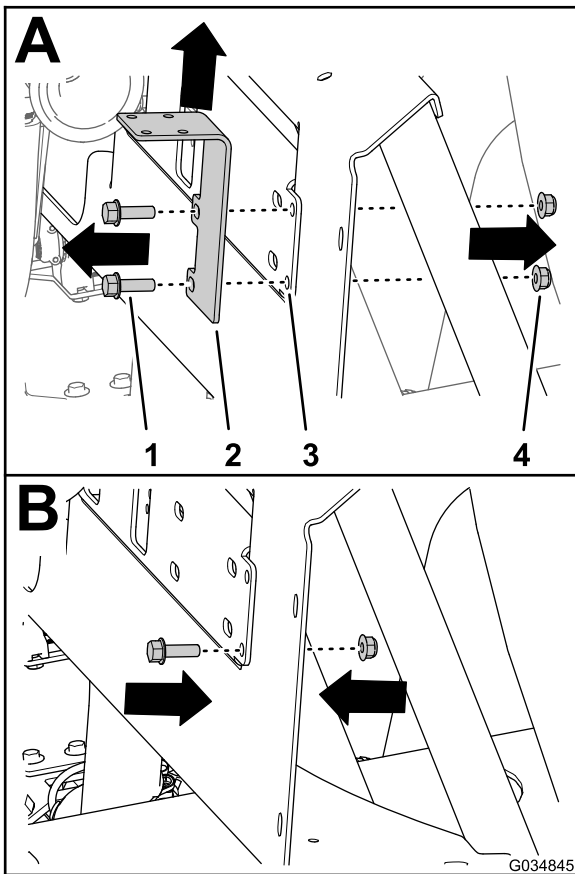

Figure 45

g034845

- | | |
|---|------------------------------------|
| 1. Boulon à embase (5/16 x 1 po) | 3. Support de collecteur |
| 2. Support (vanne de coupure de dérivation) | 4. Contre-écrou à embase (5/16 po) |

6. Vissez un boulon à embase (5/16 x 1 po) et un contre-écrou à embase (5/16 po) sur le support de collecteur (B de Figure 45) dans le trou inférieur du support de la vanne de coupure.

Remarque: Conservez l'autre boulon à embase et le contre-écrou à embase.

7. Serrez le boulon à embase et l'écrou à embase à un couple de 19,78 à 25,42 N·m (175 à 225 po-lb).

8

Déplacement du transducteur de pression

Pièces nécessaires pour cette opération:

1	Raccord cannelé (1 po)
1	Flexible (1 x 7¼ po)
3	Collier
1	Transducteur de pression
1	Collecteur
1	Flexible (1 x 8½ po)
1	Collier en R

Montage du transducteur de pression sur le collecteur

- Placez le chapeau du raccord à orifice avec le transducteur de pression et le joint devant la bride du raccord en T du collecteur.

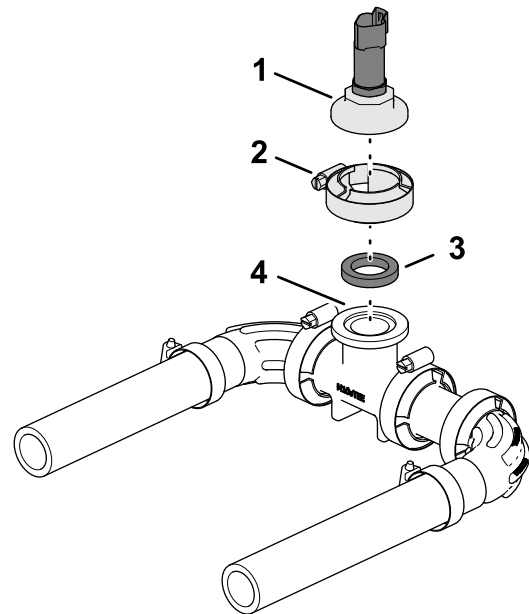

Figure 46

g187688

- | | |
|-----------------------------|--|
| 1. Transducteur de pression | 3. Joint et chapeau de raccord à orifice |
| 2. Collier à bride | 4. Raccord en T (collecteur) |

- Fixez le chapeau du raccord et le joint sur le raccord en T à l'aide du collier à bride.

Montage du collecteur du transducteur de pression

1. Branchez le flexible (1 x 7¼ po) sur le raccord coudé cannelé du transducteur de pression et du collecteur.

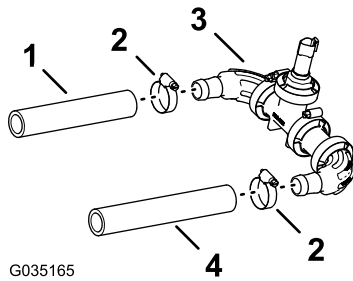

G035165

g035165

Figure 47

- | | |
|-------------------------|---|
| 1. Flexible (1 x 7¼ po) | 3. Transducteur de pression et collecteur |
| 2. Collier | 4. Flexible (1 x 8½ po) |

2. Fixez le flexible et les raccords cannelés à l'aide d'un collier.
3. Branchez le flexible (1 x 8½ po) sur l'autre raccord coudé cannelé du transducteur de pression et du collecteur.
4. Fixez le flexible et le raccord cannelé à l'aide d'un collier.

Montage du transducteur de pression sur la machine

1. Branchez le flexible (1 x 7¼ po) qui est fixé au transducteur de pression et au collecteur sur le raccord à bride cannelé (1 po).

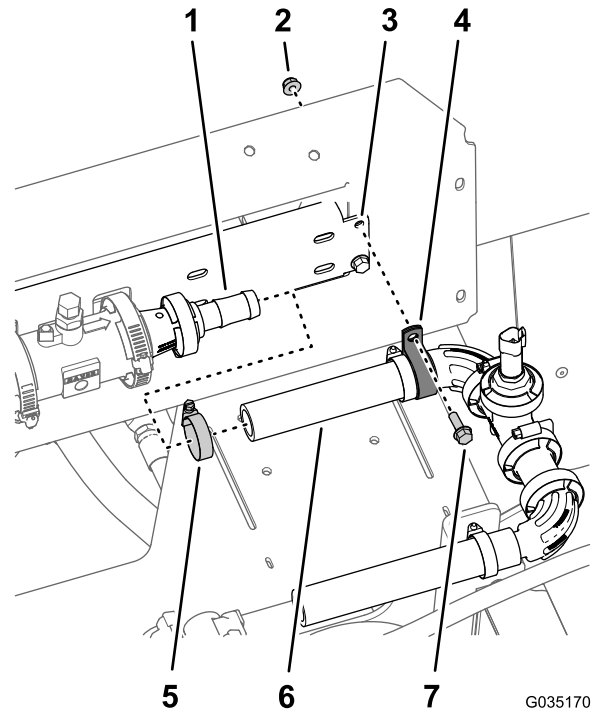

G035170

g035170

Figure 48

- | | |
|----------------------------------|-------------------------------|
| 1. Raccord cannelé (1 po) | 5. Collier |
| 2. Contre-écrou à embase (¼ po) | 6. Flexible (1 x 7¼ po) |
| 3. Fente (support de collecteur) | 7. Boulon à embase (¼ x ¾ po) |
| 4. Collier en R | |

2. Fixez légèrement le flexible au raccord à bride cannelé avec un collier.
3. Fixez le transducteur de pression et le collecteur dans la fente du support du collecteur à l'aide d'un collier en R (Figure 45) et du boulon à embase (¼ x ¾ po) et du contre-écrou à embase (¼ po) retirés précédemment.

9

Montage du support de vanne, du contrôleur de débit/section et des vannes de section

Pièces nécessaires pour cette opération:

1	Ensemble support et vannes
1	Contrôleur de débit/section
4	Aimant
4	Boulon (n° 8)
4	Rondelle (8)
4	Contre-écrou (n° 8)
8	Boulons à embase (5/16 x 3/4 po)
8	Contre-écrous à embase (5/16 po)
1	Collier
2	Boulon à embase (1/4 x 3/4 po)
2	Contre-écrou à embase (1/4 po)

Montage de l'ensemble support et vannes sur la machine

Capacité du matériel de levage : 23 kg (50 lb)

1. Avec un matériel de levage offrant la capacité de levage spécifiée, soulevez l'ensemble support et vannes, et placez-le au-dessus de la section de rampe centrale.

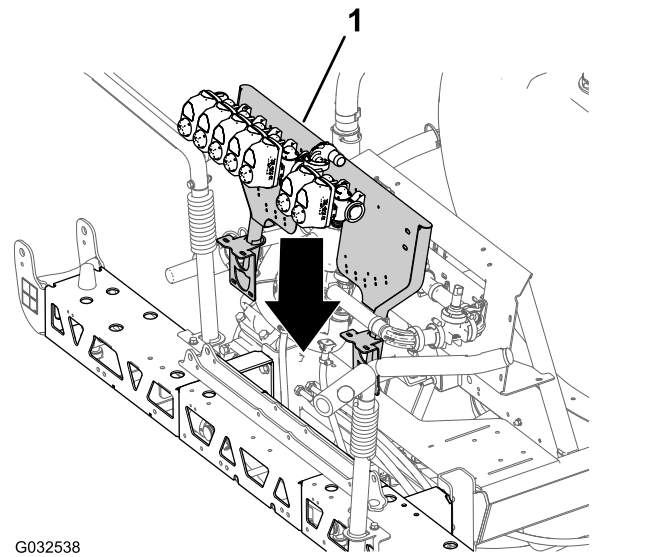

Figure 49

1. Ensemble support et vannes

2. Alignez les trous de la patte de montage du support de vannes et les trous dans le cadre en treillis de la section de rampe centrale.

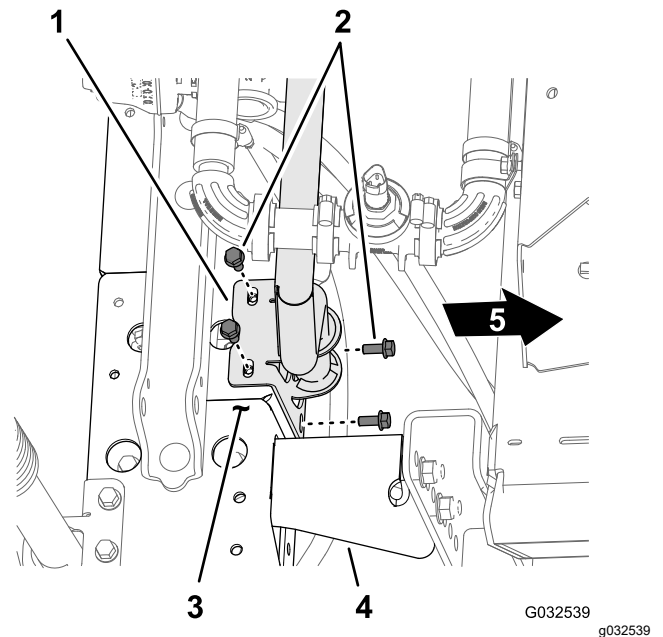

Figure 50

1. Patte de montage (support de vannes)
2. Boulon à embase (5/16 x 3/4 po)
3. Cadre en treillis (section de rampe centrale)
4. Support de vannes
5. Avant de la machine

3. Montez le support de vannes sur le cadre en treillis à l'aide de 4 boulons (5/16 x 3/4 po) et de 4 contre-écrous à embase (5/16 po).

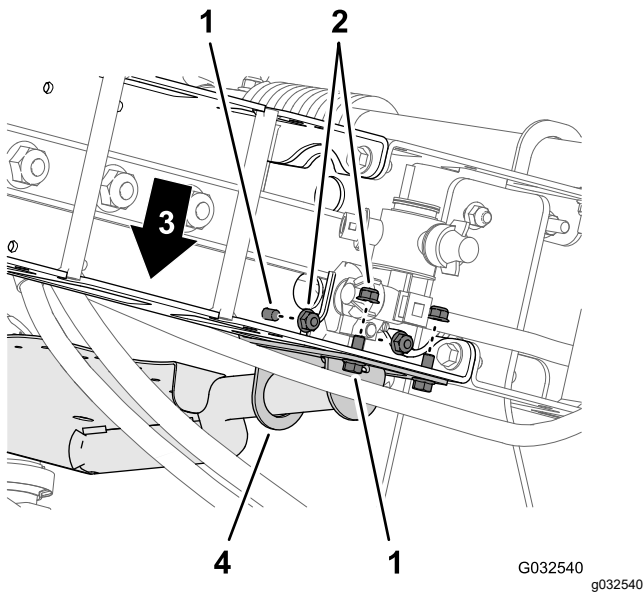

Figure 51

- | | |
|-------------------------------------|---|
| 1. Boulon à embase (5/16 x 3/4 po) | 3. Avant de la machine |
| 2. Contre-écrous à embase (5/16 po) | 4. Patte de montage (support de vannes) |

- Répétez les opérations ci-dessus pour l'autre patte de montage du support de vannes sur l'autre cadre en treillis.
- Serrez les boulons à embase et les contre-écrous à embase à un couple de 19,78 à 25,42 N·m (175 à 225 po-lb).

Branchement du flexible sur le collecteur des vannes de pulvérisation

1. Branchez le flexible (1 x 8½ po) sur le raccord à bride à 90° (1 po).

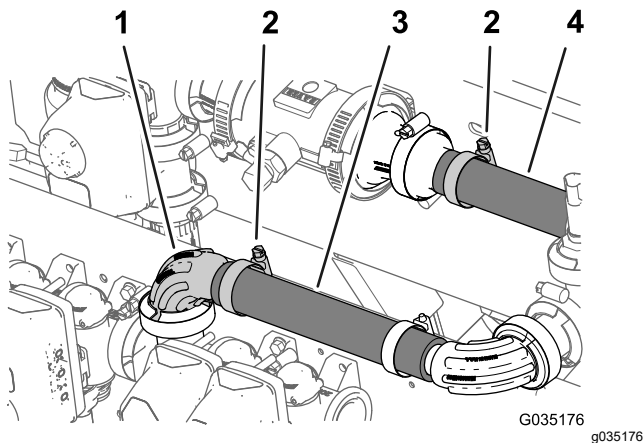

Figure 52

- | | |
|---------------------------------|-------------------------|
| 1. Raccord à bride à 90° (1 po) | 3. Flexible (1 x 8½ po) |
| 2. Collier | 4. Flexible (1 x 7¼ po) |

2. Fixez le flexible au raccord à bride au moyen d'un collier.
3. Serrez le collier qui fixe le flexible (1 x 7¼ po) sur le raccord à bride cannelé (1 po) que vous avez branché sous [Montage du transducteur de pression sur la machine \(page 23\)](#); voir [Figure 52](#).

Montage des vannes de pulvérisation 8, 9 et 10 sur le support de vannes

Important: La vanne de section de rampe gauche que vous avez déposée à l'opération 3 de [Démontage des vannes de section de rampe sur le support de collecteur \(page 21\)](#) est identifiée comme la vanne de buse 8, la vanne de section de rampe centrale est identifiée comme la vanne de buse 9 et la vanne de section de rampe droite est identifiée comme la vanne de buse 10 dans le reste des instructions d'installation du kit de finition Geolink.

1. Alignez le joint et la bride de la vanne de section gauche (identifiée vanne de buse 8) sur la bride de la vanne de buse 7.

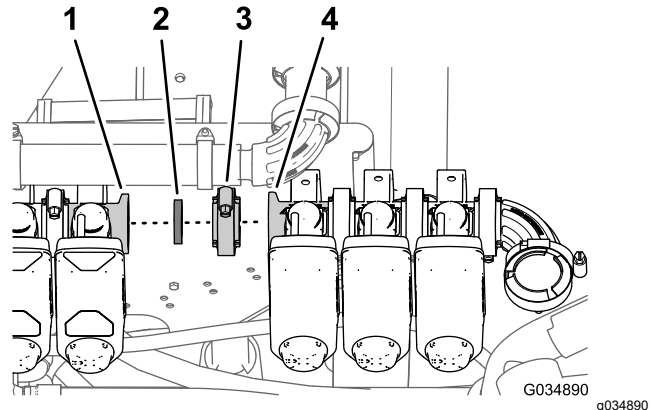

Figure 53

- | | |
|----------------------------|----------------------------|
| 1. Bride (vanne de buse 7) | 3. Collier à bride |
| 2. Joint | 4. Bride (vanne de buse 8) |

2. Fixez légèrement le joint et la vanne de buse 8 à la vanne de buse 7 à l'aide d'un collier à bride.
3. Fixez la vanne de buse 10 sur le support de vannes à l'aide des 2 boulons à embase (¼ x ¾ po) et des 2 contre-écrous à embase (¼ po) retirés précédemment ([Figure 43](#)).

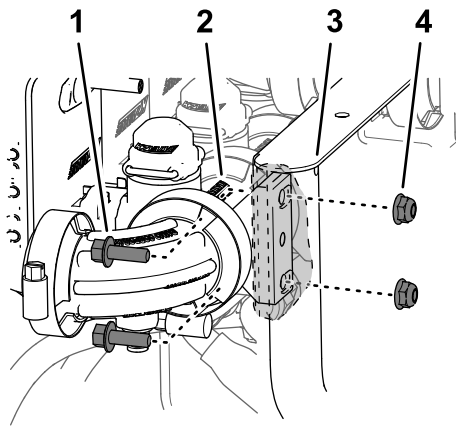

Figure 54

g413317

- | | |
|--------------------------------------|--------------------------------------|
| 1. Boulon à embase
(1/4 x 3/4 po) | 3. Support de vanne |
| 2. Vanne de buse 10 | 4. Contre-écrou à embase
(1/4 po) |

- Serrez le boulon à embase et le contre-écrou à embase à un couple de 10,17 à 12,34 N·m (90 à 120 po-lb).
- Serrez le collier à bride à la main.

Montage du contrôleur de débit/section sur le support de vannes

- Montez les aimants sur le contrôleur de débit/section à l'aide de 4 boulons (n° 8) et 4 contre-écrous (n° 8).

Remarque: Serrez d'un quart de tour supplémentaire pour fixer l'ensemble. Ne serrez pas trop les aimants pour ne pas les endommager.

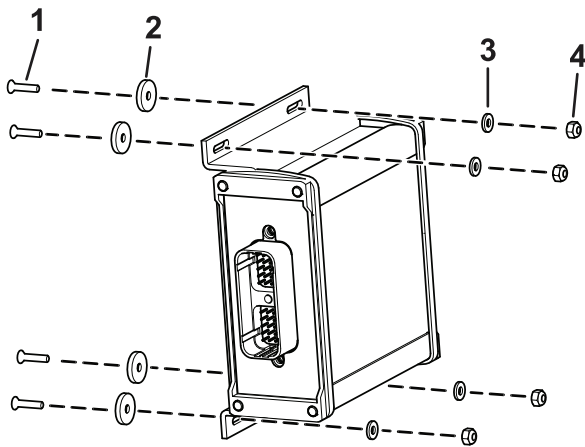

Figure 55

g413163

- | | |
|------------------|----------------|
| 1. Boulon (n° 8) | 3. Rondelle |
| 2. Aimant | 4. Écrou(n° 8) |

- Placez le contrôleur sur le support de vannes.

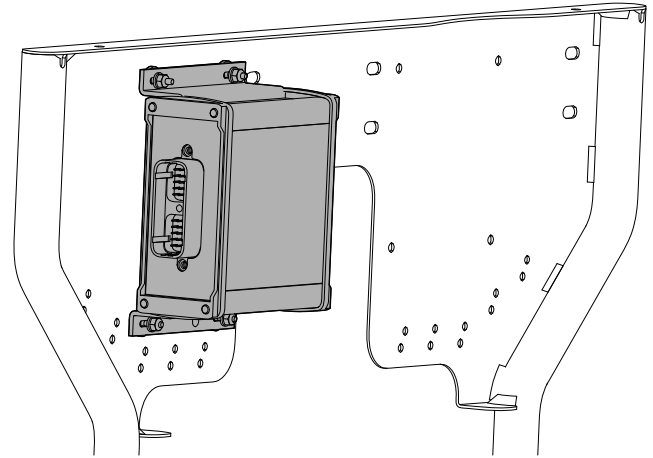

Figure 56

g421245

10

Retrait des flexibles du système à 3 sections

Aucune pièce requise

Procédure

- Coupez les flexibles entre les tourettes.

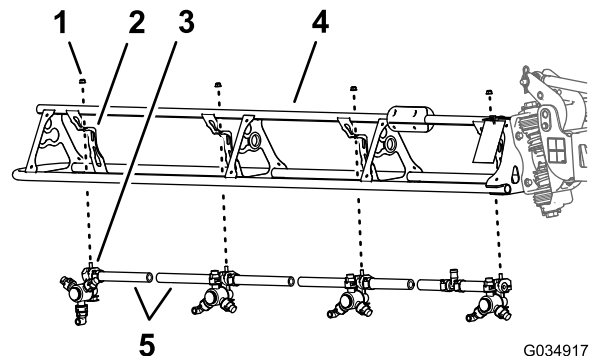

Figure 57

G034917
g034917

- | | |
|---------------------------------------|--|
| 1. Contre-écrou à embase
(5/16 po) | 4. Section de rampe
extérieure |
| 2. Support de tourette | 5. Flexible (diamètre intérieur
3/4 po) |
| 3. Tourette | |

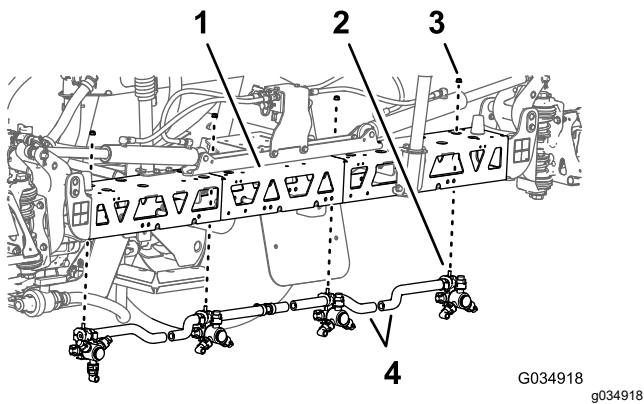

Figure 58

- | | |
|------------------------------|---|
| 1. Section de rampe centrale | 3. Contre-écrou à embase (5/16 po) |
| 2. Tourette | 4. Flexible (diamètre intérieur 3/4 po) |

2. Retirez le contre-écrou à embase (5/16 po) qui fixe la tourette sur le support.

Remarque: Le boulon à tête hexagonale (5/16 x 3/4 po, acier inoxydable) se détache du demi-collier supérieur quand vous ouvrez le collier; conservez le boulon pour la pose.

Conservez le contre-écrou à embase et la tourette.

Mettez au rebut la partie cannelée et les morceaux coupés du flexible.

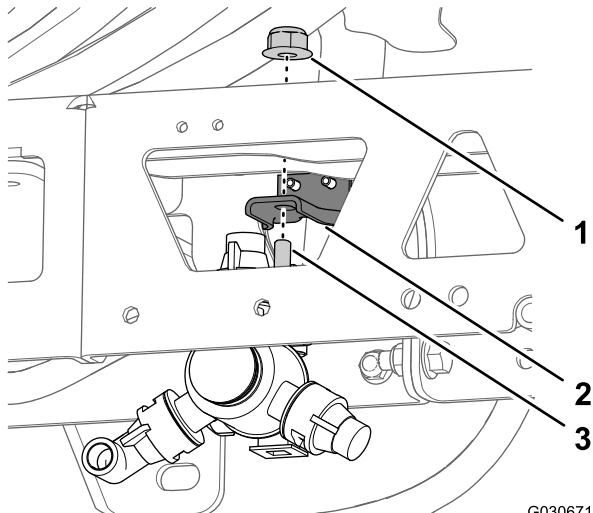

Figure 59

- | | |
|-----------------------------|---|
| 1. Écrou à embase (5/16 po) | 3. Boulon à tête hexagonale (5/16 x 3/4 po) |
| 2. Support de tourette | |

3. Retirez les vis en acier inoxydable 'n° 12 x 1 1/4 po) et les douilles cannelées du flexible.

Remarque: Le boulon à tête hexagonale (5/16 x 3/4 po, acier inoxydable) se détache du

demi-collier supérieur quand vous ouvrez le collier; conservez le boulon pour la pose.

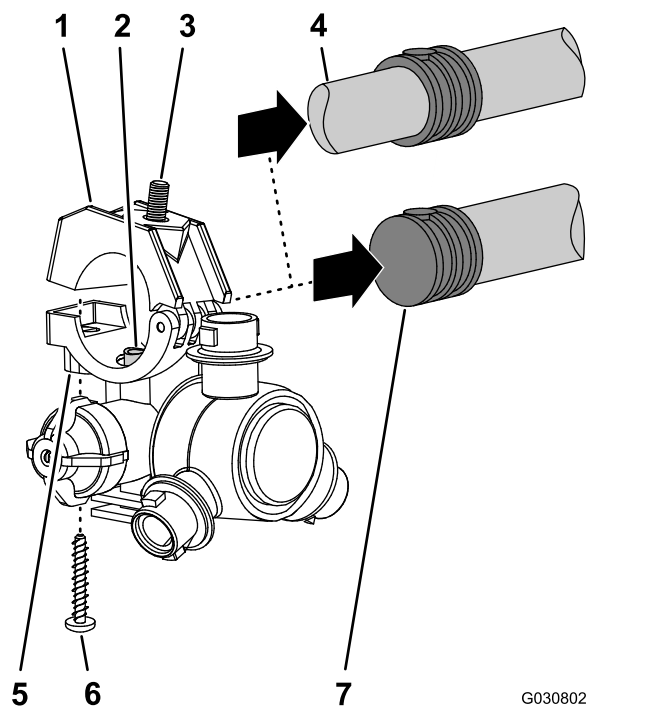

Figure 60

- | | |
|---|---|
| 1. Demi-collier supérieur | 5. Tourette |
| 2. Tube de transfert | 6. Vis en acier inoxydable (n° 12 x 1 1/4 po) |
| 3. Boulon à tête hexagonale (5/16 x 3/4 po, acier inoxydable) | 7. Douille cannelée simple (flexible 3/4 po) |
| 4. Douille cannelée double (flexible de 3/4 po) | |

11

Installation des flexibles

Pièces nécessaires pour cette opération:

2	Flexible d'alimentation de 279 cm (110 po)
2	Flexible d'alimentation de 234 cm (92 po)
4	Flexible d'alimentation de 188 cm (74 po)
2	Flexible d'alimentation de 81 cm (32 po)
2	Collier en R
2	Collier en R double
2	Collier en R simple

Montage des flexibles sur les vannes de section

Remarque: Veillez à engager complètement le raccord cannelé sur le raccord.

Fixez les raccords cannelés aux raccords avec un étrier.

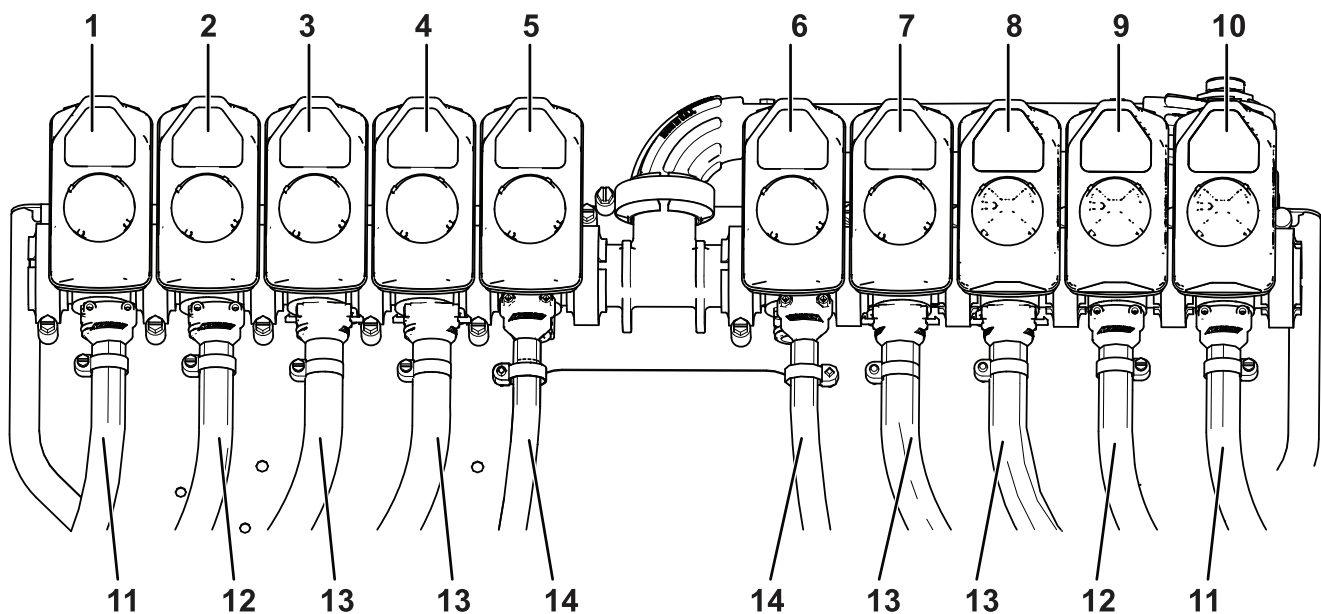

Figure 61

g412939

- | | | |
|-----------------------|-------------------------|--|
| 1. Vanne de section 1 | 6. Vanne de section 6 | 11. Flexible d'alimentation de 279 cm (110 po) |
| 2. Vanne de section 2 | 7. Vanne de section 7 | 12. Flexible d'alimentation de 234 cm (92 po) |
| 3. Vanne de section 3 | 8. Vanne de section 8 | 13. Flexible d'alimentation de 188 cm (74 po) |
| 4. Vanne de section 4 | 9. Vanne de section 9 | 14. Flexible d'alimentation de 81 cm (32 po) |
| 5. Vanne de section 5 | 10. Vanne de section 10 | |

Remarque: Le flexible d'alimentation de 81 cm (32 po) comprend un raccord en T avec 2 flexibles d'embranchement et 2 douilles cannelées simples.

Section de rampe	Vanne de section	Buse	Flexible d'alimentation
Gauche	1	1	279 cm (110 po)
	2	2	234 cm (92 po)
	3	3	188 cm (74 po)
	4	4	188 cm (74 po)
Centrale	5	5 et 6	81 cm (32 po)
	6	7 et 8	81 cm (32 po)
Droit	7	9	188 cm (74 po)
	8	10	188 cm (74 po)
	9	11	234 cm (92 po)
	10	12	279 cm (110 po)

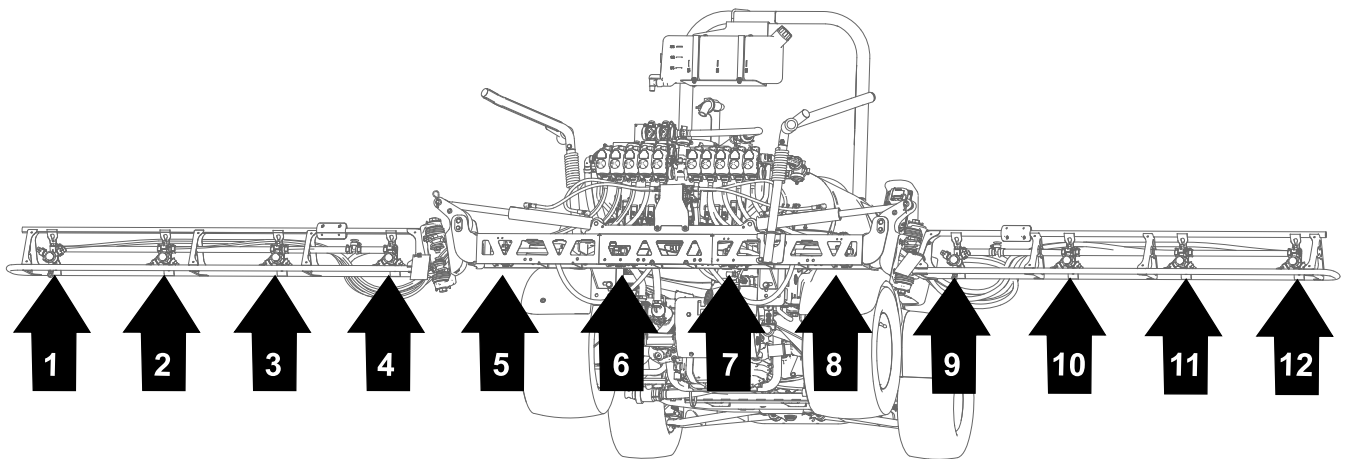

g421741

Figure 62
Emplacements des buses

Acheminement des flexibles

Voir les [Figure 63](#) à [Figure 67](#) pour acheminer les flexibles. Un seul côté est représenté. Le parcours est le même des deux côtés.

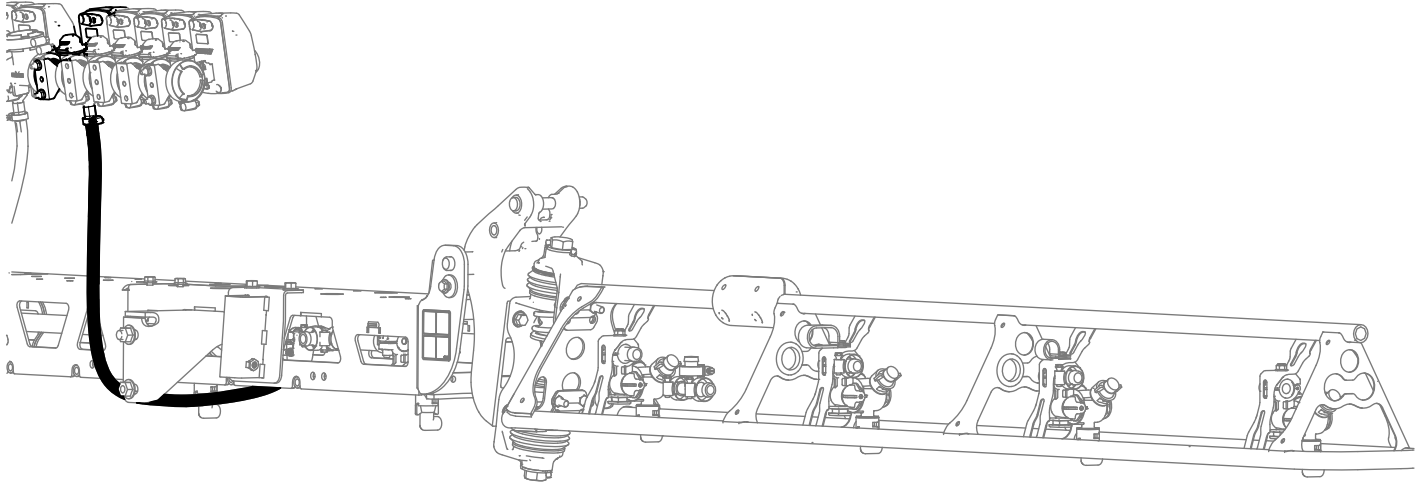

g413998

Figure 63

Flexible de 81 cm (32 po)

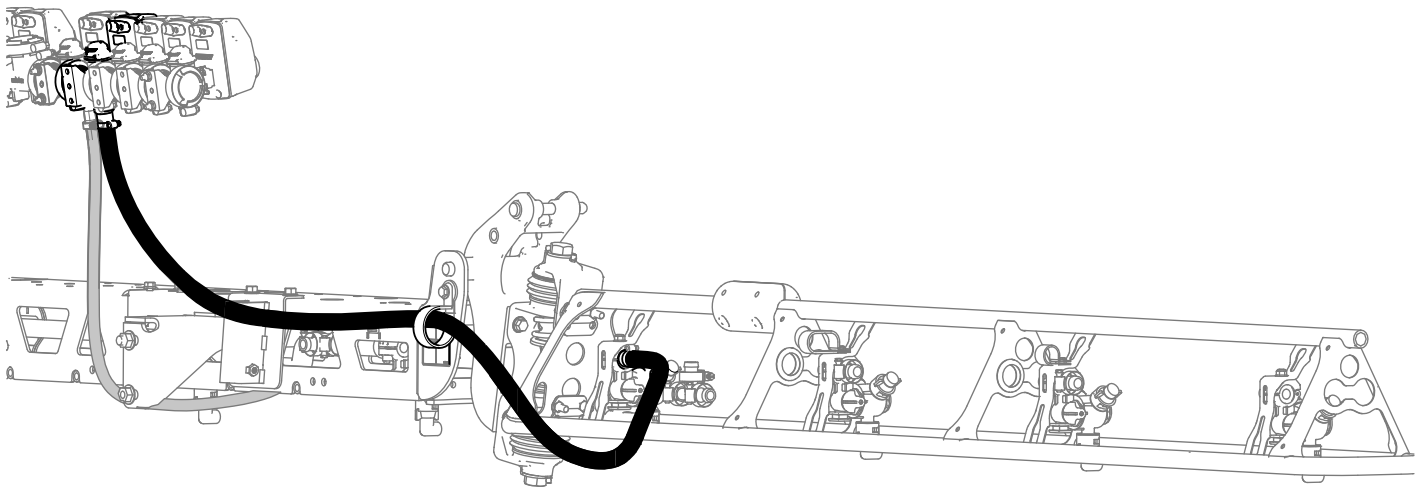

g413999

Figure 64

Flexible de 188 cm (74 po)

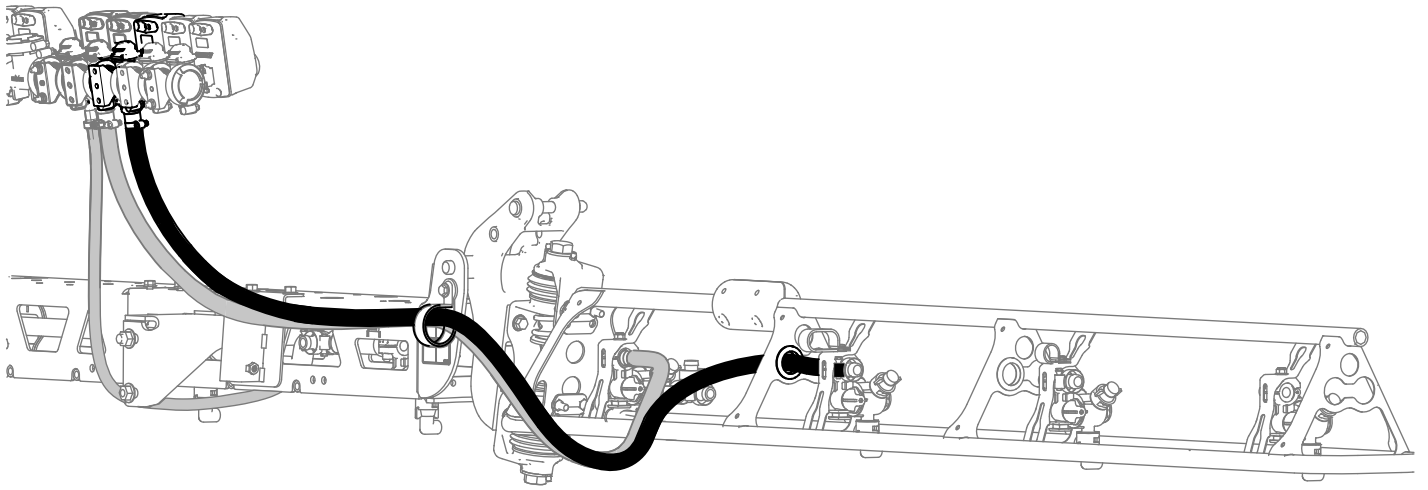

g414000

Figure 65
Flexible de 188 cm (74 po)

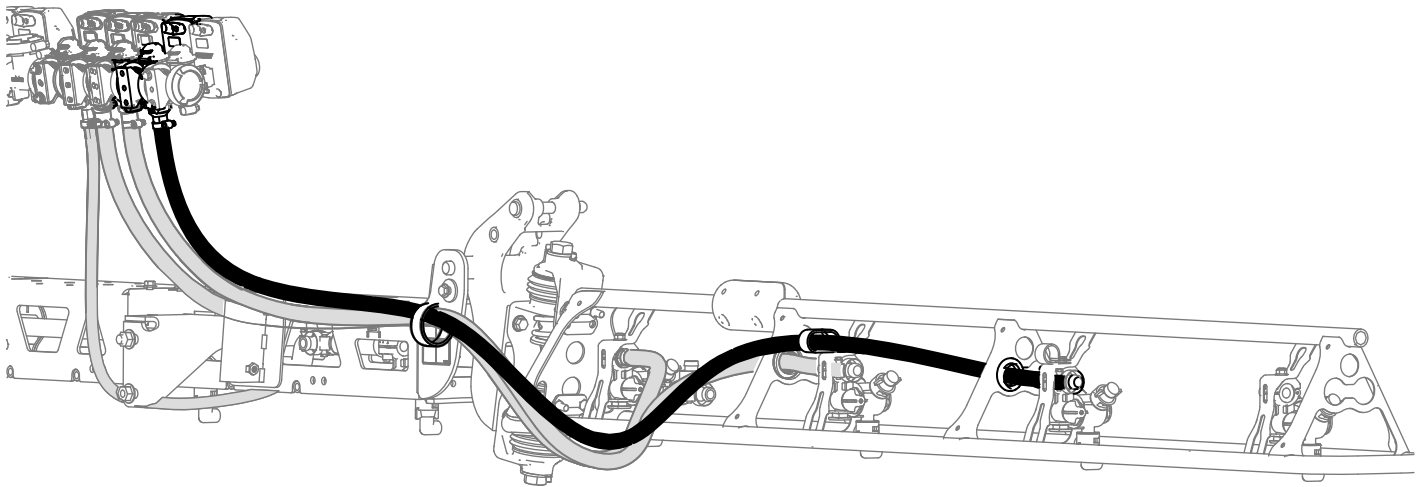

g414001

Figure 66
Flexible de 234 cm (92 po)

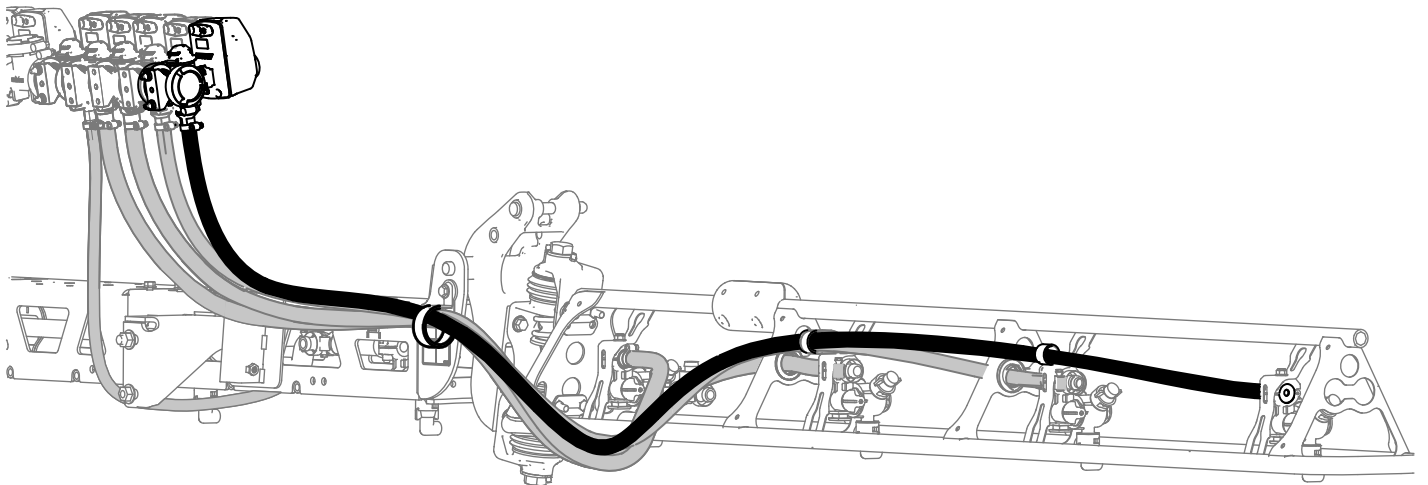

g414002

Figure 67
Flexible de 279 cm (110 po)

Montage des tourettes sur les sections de rampes extérieures

1. Alignez le tube de transfert dans le demi-collier inférieur d'une tourette et le trou dans le côté de la douille cannelée simple (½ po).

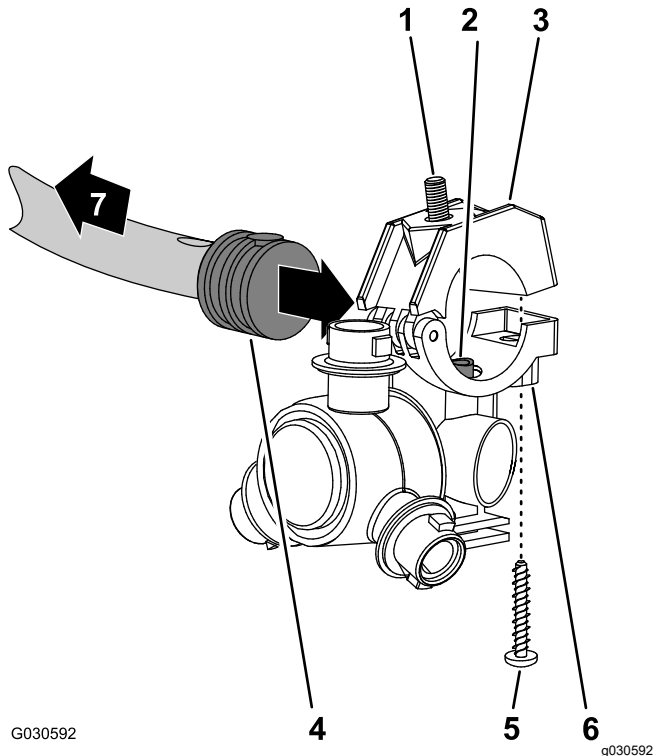

Figure 68

- | | |
|---|--|
| 1. Boulon à tête hexagonale (5/16 x ¾ po, acier inoxydable) | 5. Vis en acier inoxydable (n° 12 x 1¼ po) |
| 2. Tube de transfert | 6. Tourette |
| 3. Demi-collier supérieur | 7. Vers la section de pulvérisation |
| 4. Douille cannelée simple (flexible ½ po) | |

2. Fermez le demi-collier supérieur autour de la douille cannelée et fixez le demi-collier et le corps de la tourette avec la vis en acier inoxydable (n° 12 x 1¼ po); serrez la vis en acier inoxydable à un couple de 14 à 18 N·m (20 à 25 po-lb).

Remarque: Veillez à bien engager le boulon à tête hexagonale (5/16 x ¾ po) dans le creux du demi-collier supérieur quand vous fermez le collier.

3. Fixez les tourettes sur les supports à l'aide des contre-écrous à embase (5/16 po) retirés précédemment.

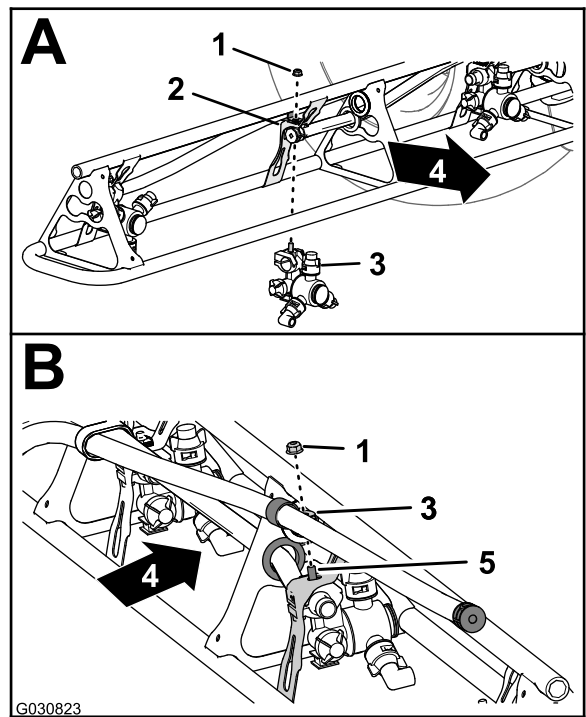

Figure 69

- | | |
|------------------------------------|--|
| 1. Contre-écrou à embase (5/16 po) | 4. Arrière de la machine |
| 2. Support de tourette | 5. Boulon à tête hexagonale (acier inoxydable – 5/16 x ¾ po) |
| 3. Tourette | |

4. Serrez les contre-écrous à embase à un couple de 19,78 à 25,42 N·m (175 à 225 po-lb).

Acheminement des flexibles d'alimentation sur la section de rampe centrale

1. Veillez à bien aligner les flexibles et les coupleurs cannelés (13 x 810 mm / ½ x 32 po) à l'avant de la section de rampe centrale, entre les supports gauche et droit de la section.
2. Faites passer le flexible (13 mm / 10 po) et la douille cannelée entre les raidisseurs du cadre en treillis extérieur.

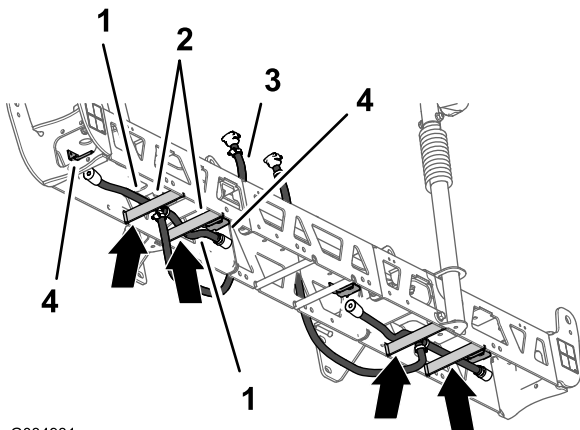

G034931

g034931

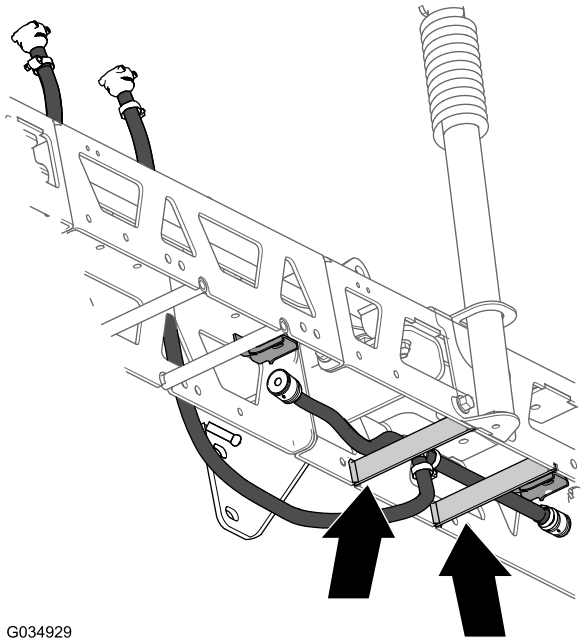

G034929

g034929

Figure 70

- | | |
|--|---|
| 1. Flexibles 13 x 250 mm (1/2 x 10 po) | 3. Flexible et douille cannelée (13 x 810 mm / 1/2 x 32 po) |
| 2. Raidisseurs de cadre en treillis gauche | 4. Supports de buses de pulvérisation |

3. Faites passer le flexible et la douille cannelée au-dessus du raidisseur de cadre en treillis, et faites-les ressortir vers le support de buse extérieur.
4. Faites passer l'autre flexible (13 mm / 10 po) et l'autre douille cannelée entre les raidisseurs du cadre en treillis intérieur.
5. Faites passer le flexible et la douille cannelée au-dessus du raidisseur de cadre en treillis, et faites-les ressortir à l'intérieur vers le support de buse intérieur.
6. Répétez les opérations 2 à 7 pour l'autre ensemble flexible et buse sur l'autre cadre en treillis extérieur.

7. Acheminez le flexible et le coupleur cannelé (13 x 810 mm / 1/2 x 32 po) vers le côté de la section de rampe centrale avec les supports gauche et droit de la section.

Montage des tourettes et des flexibles de la section de rampe centrale

1. Retirez la vis en acier inoxydable qui fixe le demi-collier supérieur au demi-collier inférieur.

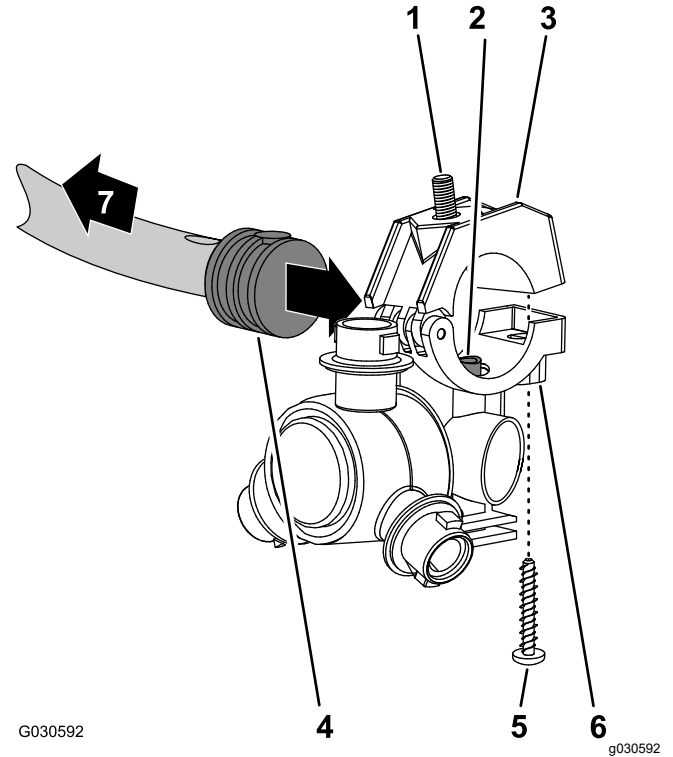

G030592

g030592

Figure 71

- | | |
|---|---|
| 1. Boulon à tête hexagonale (5/16 x 3/4 po, acier inoxydable) | 5. Vis en acier inoxydable (n° 12 x 1 1/4 po) |
| 2. Tube de transfert | 6. Tourette |
| 3. Demi-collier supérieur | 7. Vers la section de rampe |
| 4. Douille cannelée simple de flexible (1/2 po) | |

2. Localisez le trou dans le côté de la douille cannelée simple au bout du flexible de 25 cm (10 po) de l'ensemble flexibles (vanne de pulvérisation 5 ou 6) pour la section de rampe centrale.

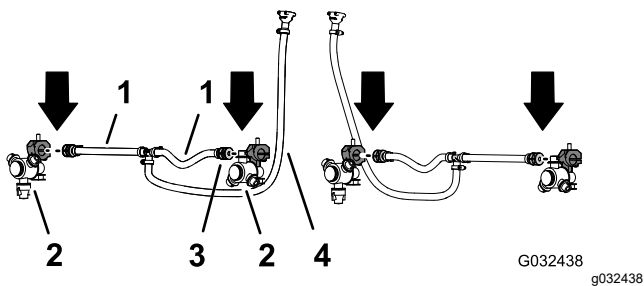

Figure 72

- | | |
|---|---|
| 1. Flexible (13 x 250 mm /
½ x 10 po – vanne 5 ou 6) | 3. Douille cannelée simple
(13 mm / ½ po) |
| 2. Tourette | 4. Flexible et raccord cannelé
(13 x 810 mm / ½ x 32 po
– vanne 5 ou 6) |

- Alignez le tube de transfert dans le demi-collier inférieur d'une tourette et le trou dans le côté de la douille cannelée simple (½ po).
- Fermez le demi-collier supérieur autour de la douille cannelée, puis fixez le demi-collier et le corps de la buse de pulvérisation avec la vis en acier inoxydable (n° 12 x 1¼ po); serrez la vis à un couple de 2,26 à 2,82 N·m (20 à 25 po-lb).

Important: Ne serrez pas excessivement la vis en acier inoxydable.

Remarque: Veillez à bien engager le boulon à tête hexagonale (5/16 x ¾ po) dans le creux du demi-collier supérieur quand vous fermez le collier.

- Répétez les opérations 2 à 4 pour les douilles cannelées simples des autres flexibles (vanne 5 ou 6) de la section de rampe centrale.

Montage des tourettes sur les sections de rampe centrale

- Insérez le boulon à tête hexagonale (5/16 x ¾ po) retirés précédemment de la tourette dans le trou du support et fixez légèrement la tourette sur le support avec un contre-écrou à embase (5/16 po).

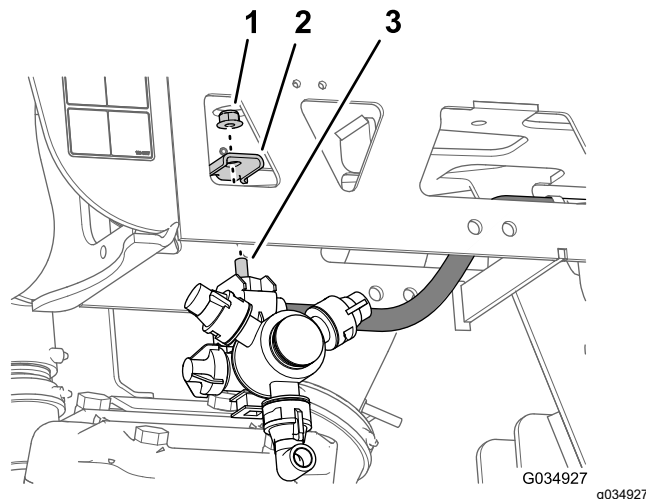

Figure 73

- | | |
|------------------------------------|---|
| 1. Contre-écrou à embase (5/16 po) | 3. Boulon à tête hexagonale (5/16 x ¾ po, acier inoxydable) |
| 2. Support de tourette (extérieur) | |

- Répétez les opérations ci-dessus pour les 3 autres tourettes de la section de rampe centrale.
- Serrez les contre-écrous à embase à un couple de 19,78 à 25,42 N·m (175 à 225 po-lb).

12

Montage du faisceau de câblage arrière sur la machine

Pièces nécessaires pour cette opération:

1	Faisceau arrière
3	Attache-câble

Acheminement du faisceau de câblage le long du tube de cadre

1. Localisez la branche de 165 cm (65 po) et la branche de 203 cm (80 po) du faisceau électrique neuf.

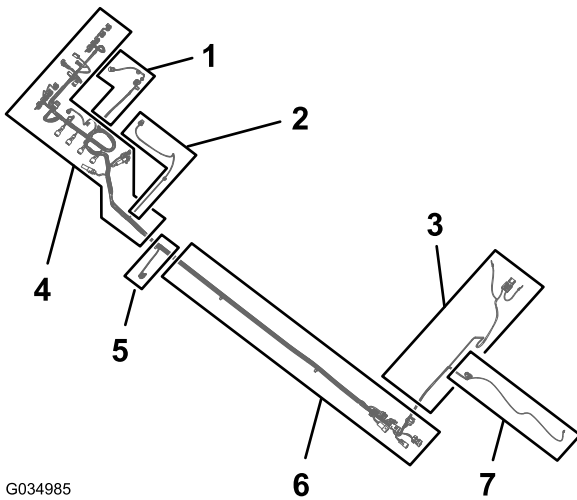

G034985

Figure 74

g034985

- | | |
|--|---|
| 1. Branche de 81 cm (32 po) du faisceau de câblage – débitmètre et vanne d'agitation | 5. Branche de 33 cm (13 po) du faisceau de câblage – capteur de vitesse |
| 2. Branche de 86 cm (34 po) du faisceau de câblage – solénoïde de pompe de pulvérisation | 6. Branche de 170 cm (67 po) du faisceau de câblage – connecteurs d'interface de faisceau avant |
| 3. Branche de 165 cm (65 po) du faisceau de câblage – cosses à anneau et fusible (non marqué) | 7. Branche de 81 cm (32 po) du faisceau de câblage – circuit de coupure de pompe de pulvérisation |
| 4. Branche de 203 cm (80 po) du faisceau de câblage – ASC10 , solénoïdes de vérin de levage, vannes de buse 1 à 10 | |

2. Acheminez la branche de 165 cm (65 po) et la branche de 203 cm (80 po) du faisceau électrique neuf entre le support des 10 vanes de pulvérisation et le support droit du support de collecteur.

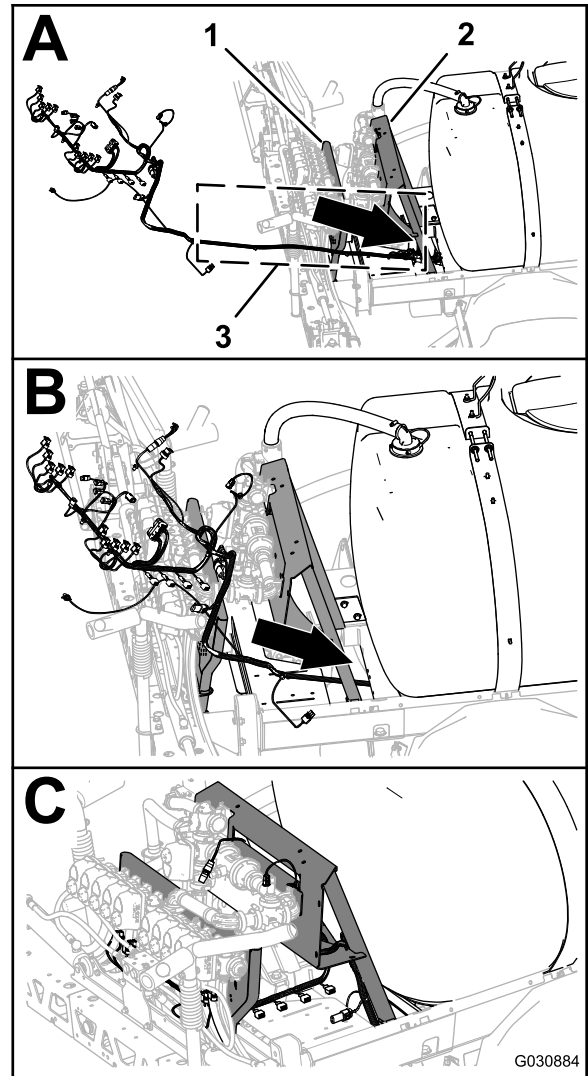

G030884

Figure 75

g030884

- | | |
|---|--|
| 1. Support de vanes (10 vanes de pulvérisation) | 3. Branches de 165 cm (65 po) et de 203 cm (80 po) (faisceau électrique) |
| 2. Support de collecteur | |
3. Acheminez la branche de 165 cm (65 po) et la branche de 203 cm (80 po) du faisceau vers l'avant, le long du tube de cadre droit.

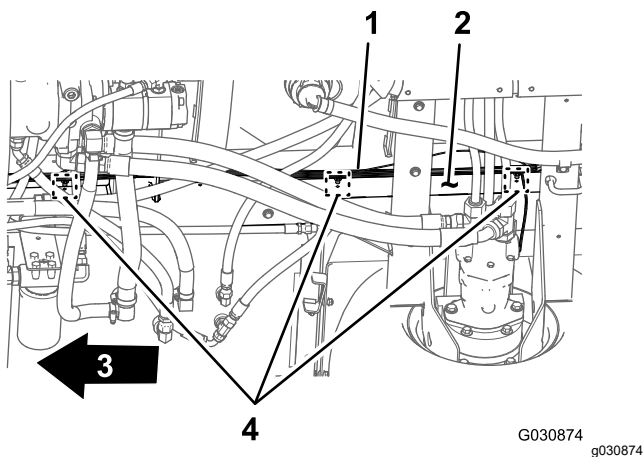

Figure 76

- | | |
|---|---|
| 1. Faisceau arrière – branche de 203 cm (80 po) | 3. Avant de la machine |
| 2. Tube de cadre droit | 4. Emplacements des fixations enfichables et des attache-câbles |

4. Insérez les fixations enfichables de la branche de 203 cm (80 po) du faisceau arrière dans les trous du tube de cadre droit à la place des fixations enfichables de l'ancien faisceau; voir l'opération 3 de [Débranchement des faisceaux de câblage avant et arrière](#) (page 9).

Branchement des faisceaux de câblage avant et arrière

Remarque: Utilisez un palan quand vous branchez les faisceaux avant et arrière.

1. En passant sous la machine, le long du tube de cadre droit, localisez les connecteurs des faisceaux avant et arrière de la machine.

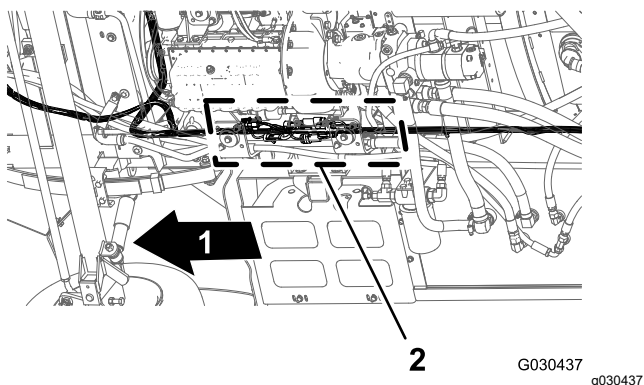

Figure 77

- | | |
|------------------------|---|
| 1. Avant de la machine | 2. Interfaces de connexion (faisceaux avant et arrière) |
|------------------------|---|

2. Branchez le connecteur à 10 douilles du faisceau avant pour l'interconnexion du faisceau du pulvérisateur au connecteur à 10 broches

du faisceau arrière pour l'interconnexion du faisceau du pulvérisateur (Figure 78).

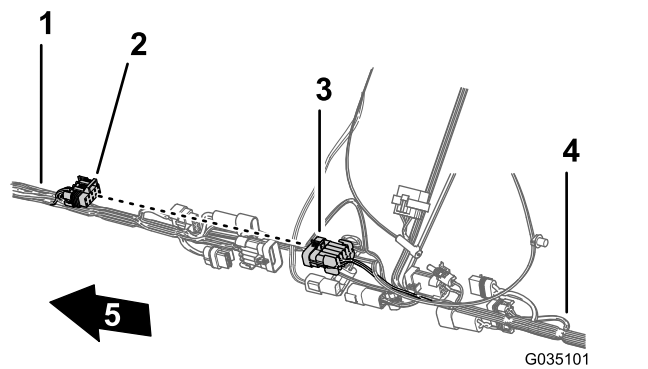

Figure 78

- | | |
|---|------------------------|
| 1. Faisceau avant | 4. Faisceau arrière |
| 2. Connecteur à 10 douilles – interconnexion de faisceau de pulvérisateur (faisceau avant) | 5. Avant de la machine |
| 3. Connecteur à 10 broches – interconnexion de faisceau de pulvérisateur (faisceau arrière) | |

3. Branchez le connecteur à 8 broches du faisceau avant pour l'interconnexion du faisceau du pulvérisateur au connecteur à 8 douilles du faisceau arrière pour l'interrupteur de régulation de débit.

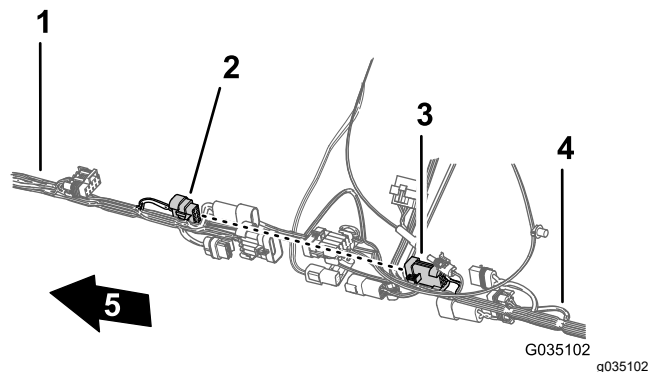

Figure 79

- | | |
|--|------------------------|
| 1. Faisceau avant | 4. Faisceau arrière |
| 2. Connecteur à 8 broches – interconnexion de faisceau de pulvérisateur (faisceau avant) | 5. Avant de la machine |
| 3. Connecteur à 8 douilles – interrupteur de régulation de débit (faisceau arrière) | |

4. Branchez le connecteur à 2 broches du faisceau avant pour la pompe de rinçage au connecteur à 2 douilles du faisceau arrière pour la pompe de rinçage.

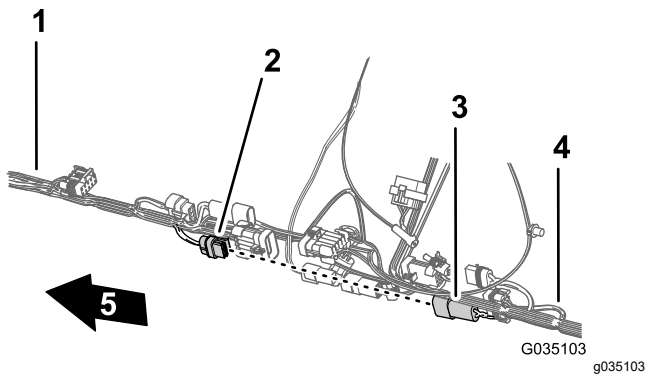

Figure 80

- | | |
|--|------------------------|
| 1. Faisceau avant | 4. Faisceau arrière |
| 2. Connecteur à 2 douilles – pompe de rinçage (faisceau arrière) | 5. Avant de la machine |
| 3. Connecteur à 2 broches – pompe de rinçage (faisceau avant) | |

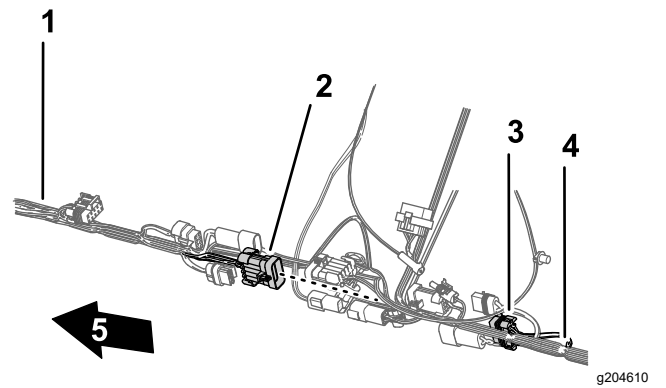

Figure 82

- | | |
|--|------------------------|
| 1. Faisceau avant | 4. Faisceau arrière |
| 2. Connecteur à 10 broches – interconnexion de faisceau de pulvérisateur (faisceau avant) | 5. Avant de la machine |
| 3. Connecteur à 10 douilles – interconnexion de faisceau de pulvérisateur (faisceau arrière) | |

5. Branchez le connecteur à 2 broches du faisceau avant pour l'alimentation du dévidoir au connecteur à 2 douilles du faisceau arrière pour l'alimentation du dévidoir.

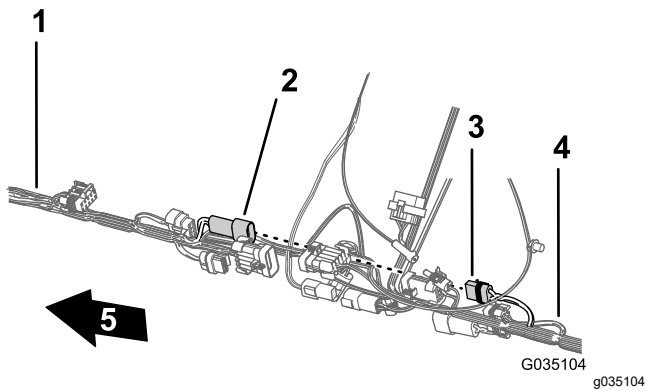

Figure 81

- | | |
|--|------------------------|
| 1. Faisceau avant | 4. Faisceau arrière |
| 2. Connecteur à 2 broches – dévidoir (faisceau avant) | 5. Avant de la machine |
| 3. Connecteur à 2 douilles – dévidoir (faisceau arrière) | |

6. Branchez le connecteur à 10 broches du faisceau avant pour l'interconnexion du faisceau du pulvérisateur au connecteur à 10 douilles du faisceau arrière pour l'interconnexion du faisceau du pulvérisateur.

7. Pour faciliter la connexion des faisceaux électriques de navigation et de données, vérifiez que le connecteur à 1 douille et le connecteur à 4 douilles du faisceau arrière sont alignés sur le haut du faisceau.

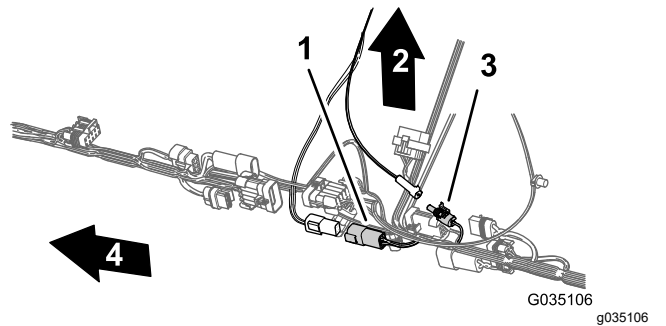
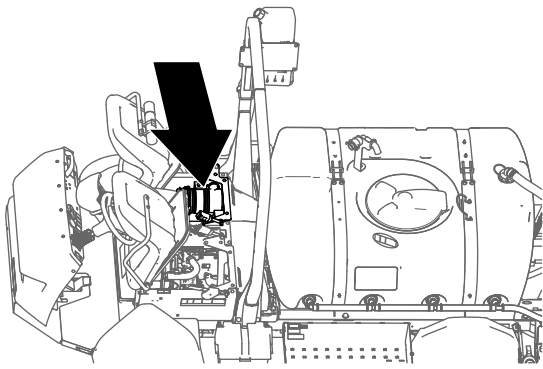

Figure 83

- | | |
|---|---|
| 1. Connecteur à 4 douilles (faisceau arrière) | 3. Connecteur à 1 douilles (faisceau arrière) |
| 2. Haut de la machine | 4. Avant de la machine |

8. Fixez le relais d'interruption de pompe du faisceau arrière sur le support droit d'angle du support de siège.



g191268

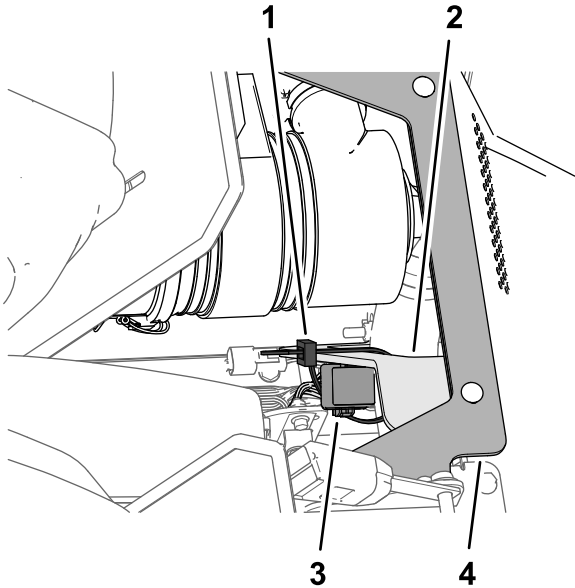

Figure 84

g191269

- | | |
|------------------|-----------------------------------|
| 1. Attache-câble | 3. Relais d'interruption de pompe |
| 2. Support droit | 4. Angle du support de siège |

Acheminement du tube de détection de pression du manomètre de planche de bord le long du faisceau de câblage arrière

1. Acheminez le tube de détection de pression du manomètre de planche de bord le long du faisceau de câblage arrière de la machine .

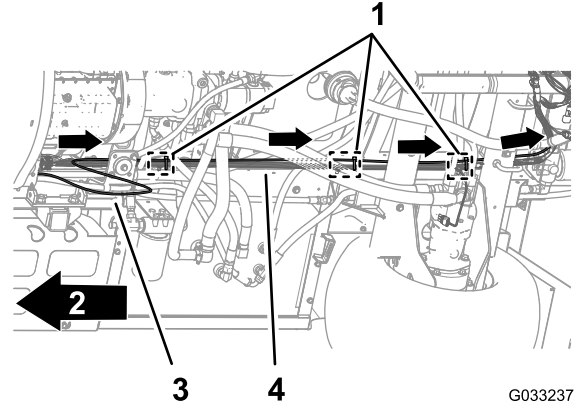

G033237

g033237

Figure 85

- | | |
|---|----------------------------------|
| 1. Attache-câbles (3 fixations enfichables – points d'ancrage du châssis) | 3. Tube de détection de pression |
| 2. Avant de la machine | 4. Faisceau arrière |

2. Attachez le tube de détection de pression au faisceau arrière à l'aide de 3 attache-câbles adjacents aux 3 fixations enfichables des points d'ancrage de châssis du faisceau arrière.

Important: Ne pincez pas et n'écrasez pas le tube de détection de pression; serrez les attache-câbles autant que nécessaire pour soutenir le tube.

13

Pose du module de commande du moteur et du support de fixation

Aucune pièce requise

Procédure

1. Alignez les trous dans le support de montage du module de commande du moteur et le trou dans le support du moteur et le boîtier auxiliaire du moteur.

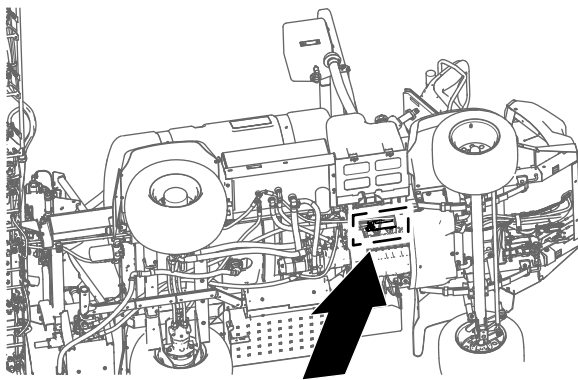

g189642

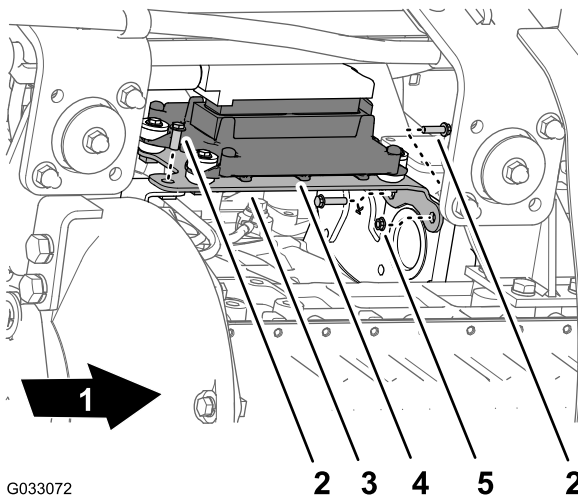

G033072

g033072

Figure 86

- | | |
|------------------------|---------------------------------|
| 1. Avant de la machine | 4. Module de commande du moteur |
| 2. Boulon à embase | 5. Écrou à embase |
| 3. Support de montage | |

2. Fixez le support de montage sur le moteur à l'aide des 3 boulons à embase et d'un écrou à embase que vous avez retirés à l'opération 1 de

3 Déposez le module de commande du moteur et du support de fixation (page 8), et serrez les boulons et les écrous à la main.

14

Pose du carénage de soubassement

Aucune pièce requise

Procédure

1. Alignez le carénage de soubassement sur le châssis inférieur de la machine.

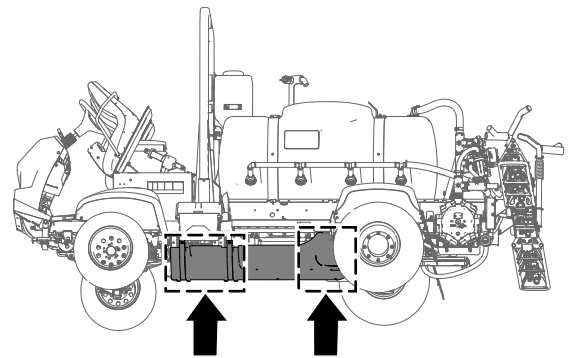

g189584

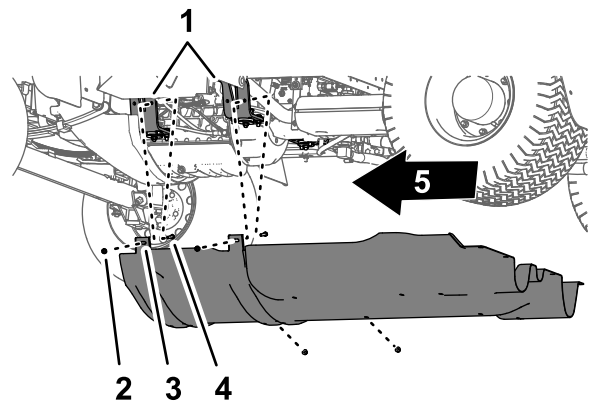

g189583

Figure 87

- | | |
|--|------------------------------------|
| 1. Supports moteur | 4. Contre-écrou à embase (5/16 po) |
| 2. Boulon – montré pour plus de clarté | 5. Avant de la machine |
| 3. Carénage de soubassement | |

2. Glissez les brides de montage avant du carénage de soubassement par dessus les boulons et le boulon de carrosserie sur les supports du moteur de la machine.

3. Fixez le carénage de soubassement aux supports du moteur et aux boulons à l'aide des 4 contre-écrous à embase (5/16 po) que vous avez retirés à l'opération 2 de 2 Dépose du carénage de soubassement (page 7).
4. Alignez les trous dans la partie arrière du carénage de soubassement et les trous dans le châssis.

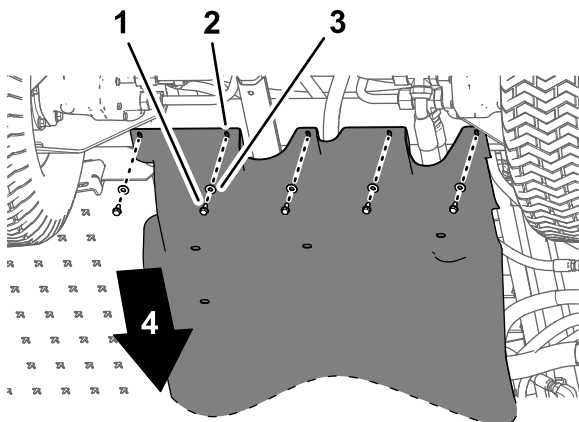

Figure 88

Modèle 2017 montré; modèles 2016 similaires

- | | |
|-------------------------------------|------------------------|
| 1. Boulons à embase (5/16 x 7/8 po) | 3. Rondelles (5/16 po) |
| 2. Carénage de soubassement | 4. Avant de la machine |

5. Fixez la partie arrière du carénage de soubassement au châssis à l'aide des fixations que vous avez retirées à l'opération 1 de 2 Dépose du carénage de soubassement (page 7), comme suit :

- **Modèles 2016** – 7 boulons à embase (5/16 x 7/8 po) et 7 rondelles (5/16 po)
- **Modèles 2017 et suivants** – 5 boulons à embase (5/16 x 7/8 po) et 5 rondelles (5/16 po)

6. Serrez les écrous et les boulons à un couple de 11,29 à 15,82 N·m (100 à 140 po-lb).

15

Branchement du faisceau de câblage arrière

Pièces nécessaires pour cette opération:

3	Attache-câble
---	---------------

Acheminement du faisceau de câblage sur le support du collecteur

1. Acheminez la branche de 203 cm (80 po) du faisceau à l'intérieur du renfort du support de vanne et vers l'arrière dans la direction du support des 10 vannes.

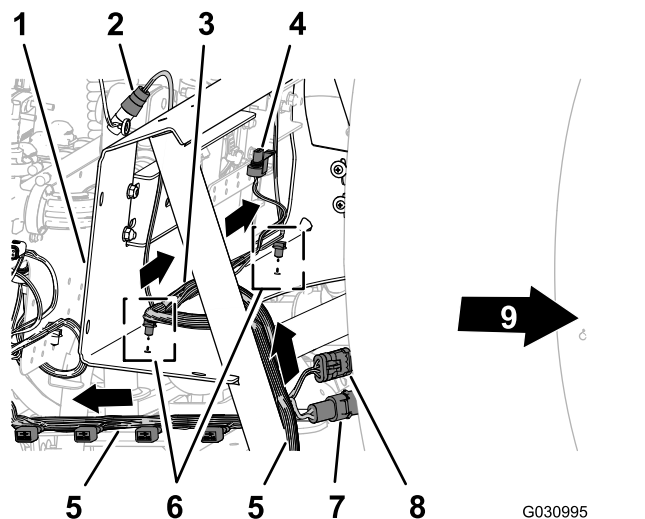

Figure 89

- | | |
|--|---|
| 1. Support de collecteur | 6. Fixations enfichables |
| 2. Connecteur à 3 douilles (débitmètre) | 7. Connecteur à 2 broches (alimentation électrique du dévidoir) |
| 3. Branche de 81 cm (32 po) du faisceau de câblage – débitmètre et vanne d'agitation | 8. Connecteur à 3 douilles (dévidoir) |
| 4. Connecteur électrique (vanne d'agitation) | 9. Avant de la machine |
| 5. Branche de 203 cm (80 po) du faisceau de câblage – ASC10, solénoïdes de vérin de levage, vannes de section 1 à 10 | |

2. Acheminez la branche de 81 cm (32 po) du faisceau du débitmètre et la vanne d'agitation en travers de l'avant du support de collecteur.

3. Insérez les fixations enfichables de la branche de 81 cm (32 po) dans les trous sur la bride inférieure du support de collecteur.

Acheminement du faisceau de câblage sur le support des 10 vannes

1. Acheminez la branche de 203 cm (80 po) du faisceau en travers de l'arrière du support des 10 vannes, en plaçant les 10 connecteurs des vannes de buse vers l'arrière et sous les vannes.

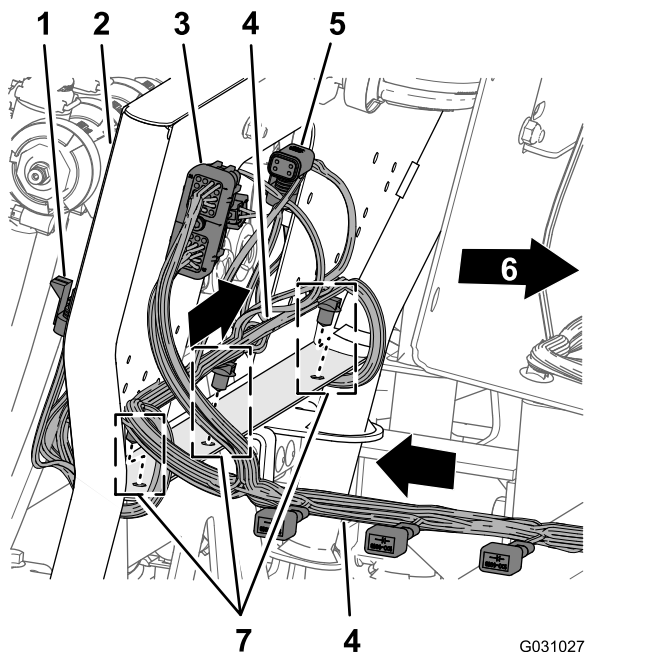

Figure 90

- | | |
|---|--|
| 1. Connecteur à 3 douilles (position de vanne de buse n° 10) | 5. Connecteur à 4 douilles (vers ASC 10) |
| 2. Support des 10 vannes | 6. Avant de la machine |
| 3. Connecteur à 40 douilles (ASC 10) | 7. Fixations enfichables |
| 4. Branche de 203 cm (80 po) du faisceau de câblage – ASC10, solénoïdes de vérin de levage, vannes de buse 1 à 10 | |

2. Insérez les fixations enfichables de la branche de 203 cm (80 po) dans les trous de la bride inférieure du support des 10 vannes.

Acheminement du faisceau de câblage de la pompe de pulvérisation

1. Acheminez la branche de 86 cm (34 po) du faisceau pour le solénoïde de la pompe de pulvérisation en travers du sommet du profilé du cadre du pulvérisateur et vers le bas en direction du solénoïde de la pompe.

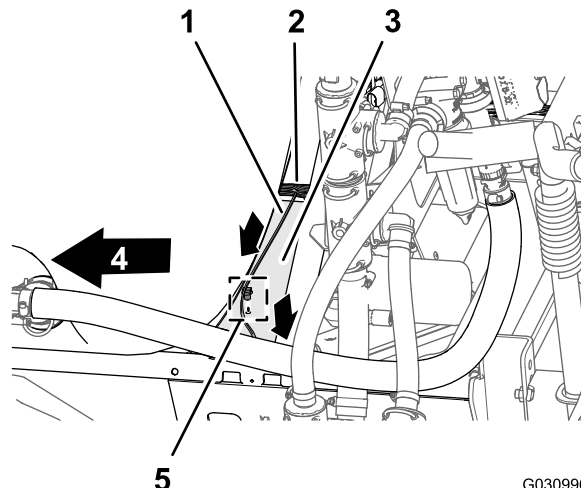

Figure 91

- | | |
|---|------------------------|
| 1. Branche de 86 cm (34 po) du faisceau de câblage – solénoïde de pompe de pulvérisation | 4. Avant de la machine |
| 2. Branche de 203 cm (80 po) du faisceau de câblage – ASC10, solénoïdes de vérin de levage, vannes de buse 1 à 10 | 5. Fixation enfichable |
| 3. Profilé (cadre du pulvérisateur) | |

2. Insérez la fixation enfichable de la branche de 86 cm (34 po) dans le trou du profilé du cadre du pulvérisateur.

Branchement du faisceau de câblage aux composants du support du collecteur

1. Acheminez les connecteurs de la branche de 203 cm (80 po) du faisceau étiqueté **Flow Meter** et **Pressure Transducer** à l'arrière du support de collecteur.

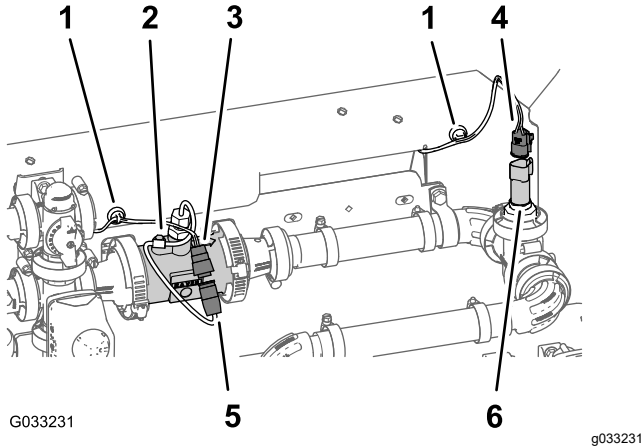

Figure 92

- | | |
|---|--|
| 1. Ancrage de faisceau magnétique | 4. Connecteur à 3 douilles (faisceau arrière – étiqueté Pressure Transducer) |
| 2. Débitmètre | 5. Connecteur à 3 broches (faisceau du débitmètre) |
| 3. Connecteur à 3 douilles (faisceau arrière – étiqueté Flow Meter) | 6. Connecteur à 3 broches (transducteur de pression) |

2. Branchez le connecteur à 3 douilles de la branche de 203 cm (80 po) du faisceau du débitmètre (non étiqueté) au connecteur à 3 broches du faisceau du débitmètre.
3. Branchez le connecteur à 3 douilles de la branche de 203 cm (80 po) du faisceau étiquetée **Pressure Transducer** au connecteur à 3 broches du transducteur de pression.
4. Collez les ancrages magnétiques du faisceau du débitmètre et du transducteur de pression sur la surface du support de collecteur.
5. Acheminez le connecteur à 3 broches du faisceau de la vanne d'agitation vers l'avant du support du collecteur.

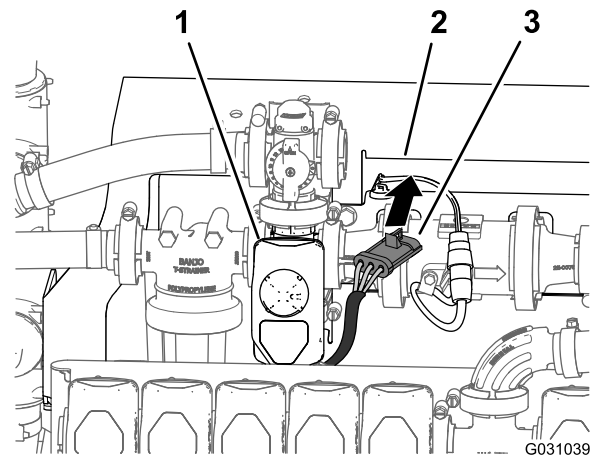

Figure 93

- | | |
|--------------------------|---|
| 1. Vanne d'agitation | 3. Connecteur à 3 douilles (faisceau de la vanne d'agitation) |
| 2. Support de collecteur | |

6. Branchez le connecteur à 3 broches du faisceau de la vanne d'agitation au connecteur à 3 douilles de la branche de 203 cm (80 po) du faisceau étiqueté **Agitation Valve**.

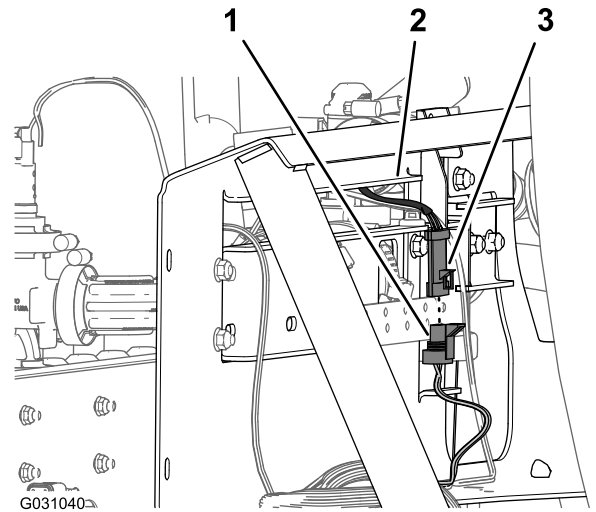

Figure 94

- | | |
|---|---|
| 1. Connecteur à 3 broches (faisceau arrière – étiqueté Agitation Valve) | 3. Connecteur à 3 douilles (faisceau de la vanne d'agitation) |
| 2. Support de collecteur | |

Branchement du faisceau de câblage aux solénoïdes du collecteur de vérin de levage

1. Au bas du collecteur de vérin de levage, branchez le connecteur à 2 douilles du faisceau arrière étiqueté **Enable Solenoid** au connecteur à 2 broches du solénoïde d'activation.

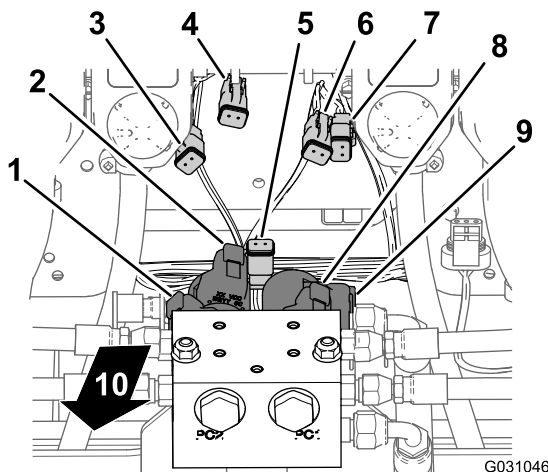

Figure 95

- | | |
|---|--|
| 1. Connecteur à 2 broches – solénoïde de descente côté gauche (collecteur de vérin de levage) | 6. Connecteur à 2 douilles – levée côté droit (connecteur de faisceau principal) |
| 2. Connecteur à 2 broches – solénoïde de levée côté gauche (collecteur de vérin de levage) | 7. Connecteur à 2 douilles – levée côté droit (connecteur de faisceau principal) |
| 3. Connecteur à 2 douilles – descente côté gauche (connecteur de faisceau principal) | 8. Connecteur à 2 broches – solénoïde de levée côté droit (collecteur de vérin de levage) |
| 4. Connecteur à 2 douilles – levée côté gauche (connecteur de faisceau principal) | 9. Connecteur à 2 broches – solénoïde de descente côté droit (collecteur de vérin de levage) |
| 5. Connecteur à 2 douilles – solénoïde d'activation (connecteur de faisceau principal) | 10. Arrière de la machine |

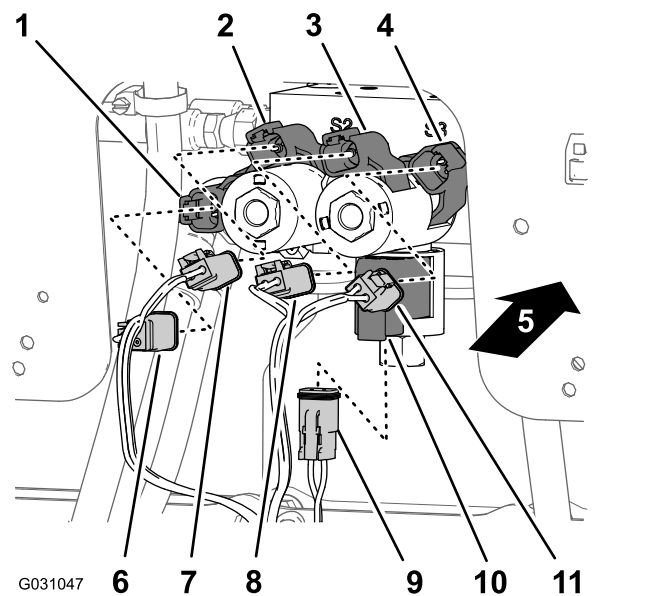

Figure 96

- | | |
|---|--|
| 1. Connecteur à 2 broches – solénoïde de descente côté droit (collecteur de vérin de levage) | 7. Connecteur à 2 douilles – levée côté droit (connecteur de faisceau principal) |
| 2. Connecteur à 2 broches – solénoïde de levée côté droit (collecteur de vérin de levage) | 8. Connecteur à 2 douilles – levée côté gauche (connecteur de faisceau principal) |
| 3. Connecteur à 2 broches – solénoïde de levée côté gauche (collecteur de vérin de levage) | 9. Connecteur à 2 douilles – solénoïde d'activation (connecteur de faisceau principal) |
| 4. Connecteur à 2 broches – solénoïde de descente côté gauche (collecteur de vérin de levage) | 10. Connecteur à 2 broches – solénoïde d'activation (collecteur de vérin de levage) |
| 5. Arrière de la machine | 11. Connecteur à 2 douilles – descente côté gauche (connecteur de faisceau principal) |
| 6. Connecteur à 2 douilles – descente côté droit (connecteur de faisceau principal) | |

2. Au niveau du solénoïde inférieur droit, branchez le connecteur à 2 douilles du faisceau arrière étiqueté **Right Down** au connecteur à 2 broches du solénoïde de descente côté droit.
3. Au niveau du solénoïde supérieur droit, branchez le connecteur à 2 douilles du faisceau arrière étiqueté **Right Up** au connecteur à 2 broches du solénoïde de levée côté droit.
4. Au niveau du solénoïde inférieur gauche, branchez le connecteur à 2 douilles du faisceau arrière étiqueté **Left Down** au connecteur à 2 broches du solénoïde de descente côté gauche.
5. Au niveau du solénoïde supérieur gauche, branchez le connecteur à 2 douilles du faisceau

arrière étiqueté **Left Up** au connecteur à 2 broches du solénoïde de levée côté gauche.

Branchement du faisceau de câblage aux vannes de pulvérisation

1. Acheminez les connecteurs à 3 douilles de la branche de 203 cm (80 po) du faisceau étiquetés **Nozzle Valve 1** à **Nozzle Valve 5** à l'arrière du support des 10 vannes et sous les vannes 1 à 5.

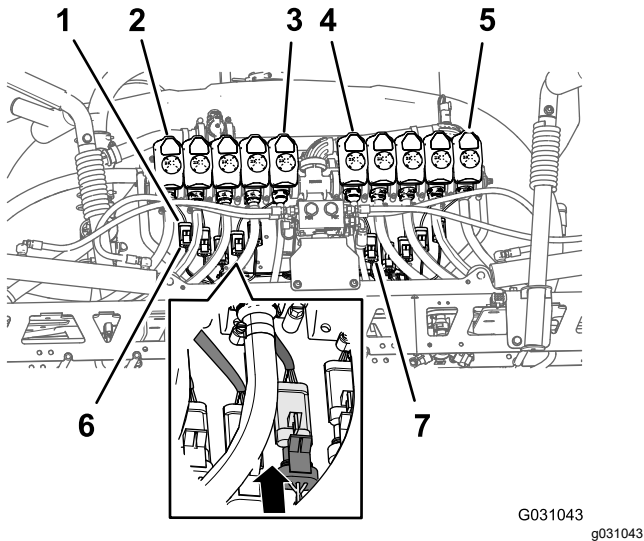

Figure 97

- | | |
|---|--|
| 1. Connecteur à 3 broches (faisceau de vanne de buse) | 5. Vanne de buse 10 |
| 2. Vanne de buse 1 | 6. Connecteur à 3 broches (faisceau arrière – étiqueté Nozzle 1) |
| 3. Vanne de buse 5 | 7. Connecteur à 3 broches (faisceau arrière – étiqueté Nozzle 6) |
| 4. Vanne de buse 6 | |

2. Acheminez les connecteurs à 3 douilles de la branche de 203 cm (80 po) du faisceau étiquetés **Nozzle Valve 6** à **Nozzle Valve 10** à l'arrière du support des 10 vannes et sous les vannes 6 à 10.
3. Branchez le connecteur à 3 douilles du faisceau arrière étiqueté **Nozzle 1** au connecteur à 3 broches du faisceau de la vanne de buse 1.

Important: Il est important de brancher chaque connecteur à 3 douilles du faisceau arrière au connecteur à 3 broches correct à chaque position de vanne de buse.

4. Répétez l'opération 3 pour les positions de vannes de buse 2 à 10.

Branchement du faisceau de câblage à la pompe de pulvérisation et au capteur de vitesse

1. À l'arrière de la machine, du côté intérieur de la pompe de pulvérisation, branchez le connecteur à 2 douilles étiqueté **Spray Pump Solenoid** de la branche de 86 cm (34 po) du faisceau au connecteur à 2 broches du relais de la pompe.

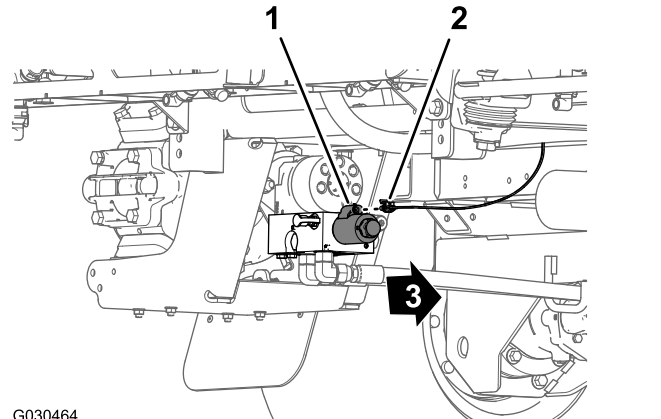

Figure 98

- | | |
|---|------------------------|
| 1. Connecteur à 2 broches (relais de pompe) | 3. Avant de la machine |
| 2. Connecteur à 2 douilles – branche de 86 cm (34 po) du faisceau | |

2. À l'arrière de la machine (entre le tube de cadre droit et l'aile droite), branchez le connecteur à 3 broches du faisceau du capteur de vitesse sur le moteur de traction hydraulique droit au connecteur à 3 douilles (non identifié) du faisceau principal arrière.

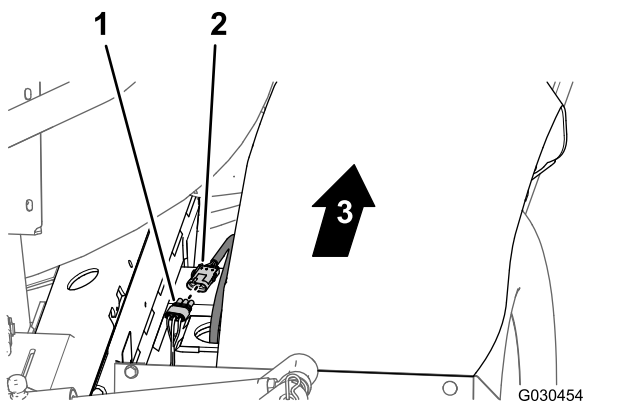

Figure 99

- | | |
|--|------------------------|
| 1. Connecteur à 3 douilles
(faisceau principal arrière) | 3. Avant de la machine |
| 2. Connecteur à 3 broches
(faisceau du moteur
hydraulique) | |

Acheminement du faisceau de câblage dans le compartiment moteur

1. Acheminez la branche de 165 cm (65 po) du faisceau de câblage vers le haut et dans la partie arrière du compartiment moteur, puis le long du support droit du carénage du moteur, devant le conduit qui relie le filtre à air et le moteur.

Remarque: Vous fixerez la branche de 165 cm (65 po) du faisceau arrière sous [Acheminement du faisceau de données de navigation et électrique vers la batterie](#) (page 56).

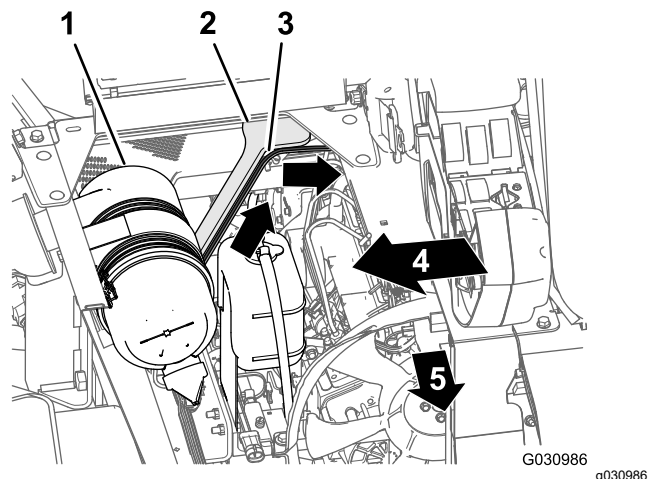

Figure 100

- | | |
|--|-----------------------------|
| 1. Filtre à air (moteur) | 4. Côté droit de la machine |
| 2. Support du carénage du
moteur (droit) | 5. Avant de la machine |
| 3. Branche de 165 cm (65 po)
(faisceau arrière) | |

- Acheminez la branche de 165 cm (65 po) du faisceau en travers de l'angle du boîtier du siège et vers le bas le long du support gauche du carénage du moteur .

Remarque: Vous fixerez la branche de 165 cm (65 po) du faisceau arrière sous [Acheminement du faisceau de données de navigation et électrique vers la batterie](#) (page 56).

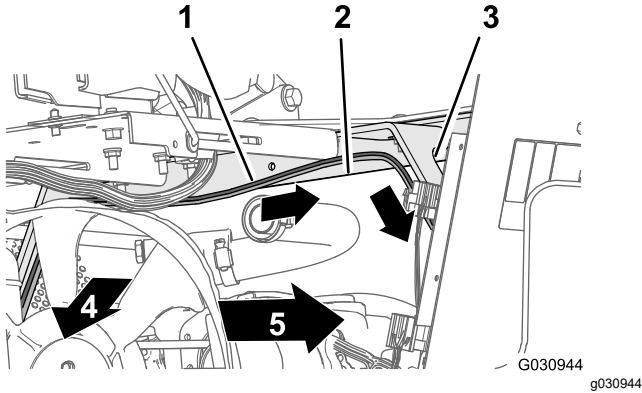

Figure 101

- | | |
|---|------------------------------|
| 1. Branche de 165 cm (65 po) (faisceau arrière) | 4. Avant de la machine |
| 2. Angle du boîtier du siège | 5. Côté gauche de la machine |
| 3. Support du carénage du moteur (gauche) | |

- Acheminez la branche de 165 cm (65 po) du faisceau vers le bas, le long du support gauche du carénage du moteur et sous le tube de cadre gauche.

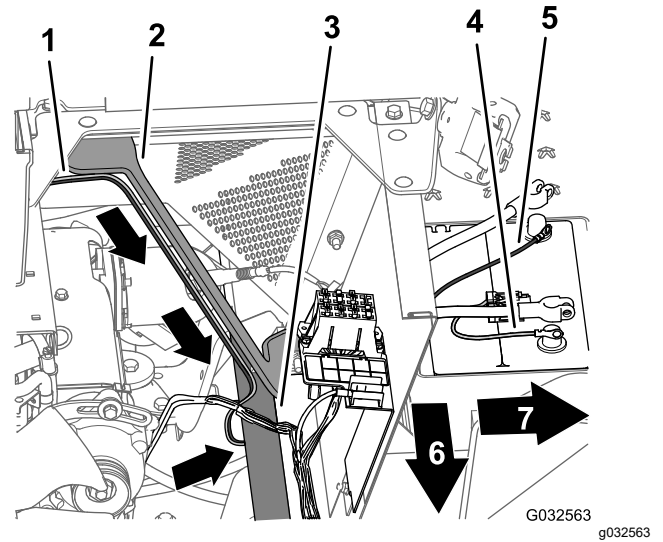

Figure 102

- | | |
|--|---|
| 1. Branche de 165 cm (65 po) (faisceau arrière) | 5. Borne négative (câble noir) – branche de 165 cm (65 po) (faisceau arrière) |
| 2. Support du carénage du moteur (gauche) | 6. Avant de la machine |
| 3. Tube de cadre gauche | 7. Côté gauche de la machine |
| 4. Borne positive (câble rouge) – branche de 165 cm (65 po) (faisceau arrière) | |

- Acheminez le fusible de 50 A et les cosses à anneau positive et négative de la branche de 165 cm (65 po) du faisceau au sommet de la batterie.

Remarque: Vous terminerez l'installation des cosses à anneau dans les opérations suivantes.

Acheminement du faisceau de câblage du circuit de coupure de la pompe de pulvérisation

- Basculez le siège du conducteur en avant et enclenchez la béquille dans l'encoche de verrouillage du profilé de la console.
- Retirez les 5 boulons à embase ($\frac{1}{4}$ x $\frac{3}{4}$ po) qui fixent le couvercle sur le côté gauche de la console centrale.

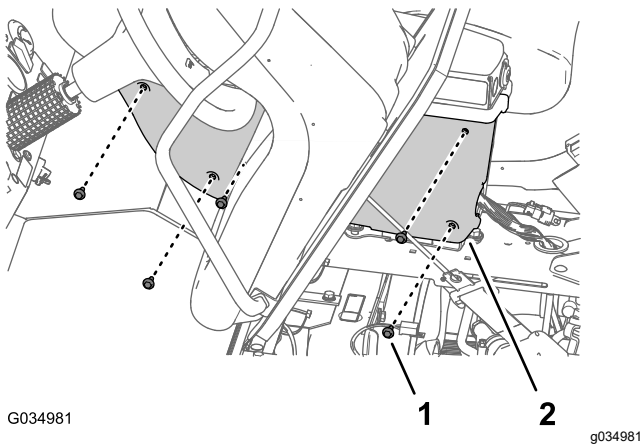

Figure 103

1. Boulon à embase (1/4 x 3/4 po)
2. Couvercle (côté gauche – console centrale)

3. Déposez le couvercle de la console centrale.

Remarque: Au besoin, rabattez le siège du conducteur vers le bas quand vous déposez le couvercle de la console centrale.

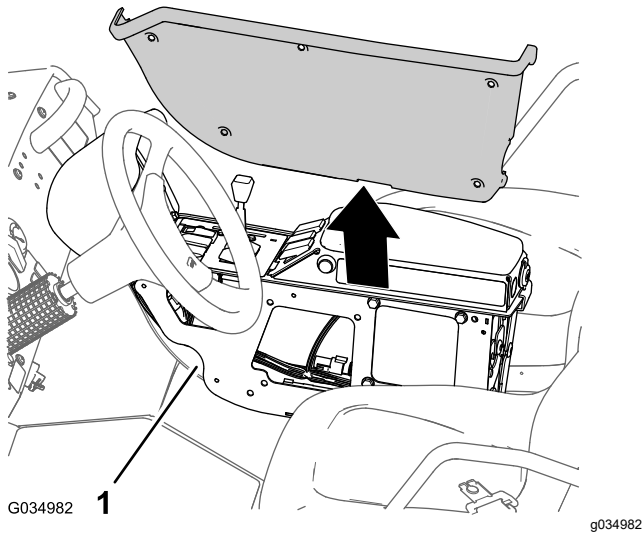

Figure 104

1. Cadre de console

4. Acheminez la branche de 81 cm (32 po) du faisceau arrière le long du faisceau avant et faites-la remonter à travers le passe-câble situé dans le profilé de la console.

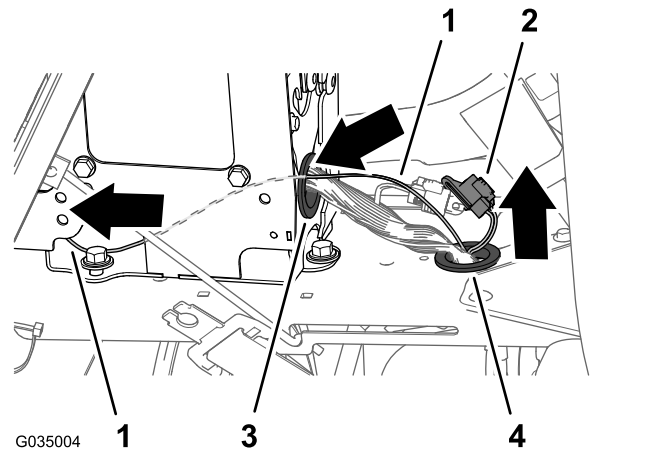

Figure 105

1. Branche de 81 cm (32 po) du faisceau de câblage – circuit de coupure de pompe de pulvérisation
2. Connecteur à 3 douilles (diagnostic CAN)
3. Passe-câble (console centrale)
4. Passe-câble (profilé de console)

5. Dirigez la branche de 81 cm (32 po) du faisceau arrière vers l'avant le long du faisceau avant et faites-la remonter à travers le passe-câble situé dans le profilé de la console.

Ajout du circuit de coupure de la pompe de pulvérisation sur la commande de la pompe

1. Appuyez sur la languette de verrouillage du connecteur à 8 douilles de la commande de la pompe de pulvérisation, et séparez le connecteur de la commande.

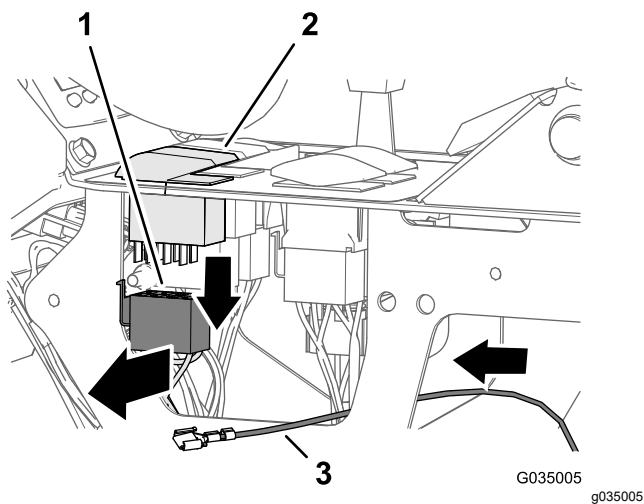

Figure 106

1. Connecteur à 8 douilles (commande de pompe de pulvérisation)
2. Commande de la pompe de pulvérisation
3. Branche de 81 cm (32 po) du faisceau

2. Placez le connecteur à 8 douilles de manière à ce que l'arrière du connecteur soit visible et la languette de verrouillage soit en haut.

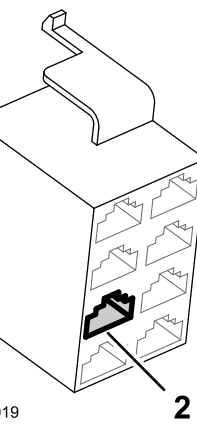
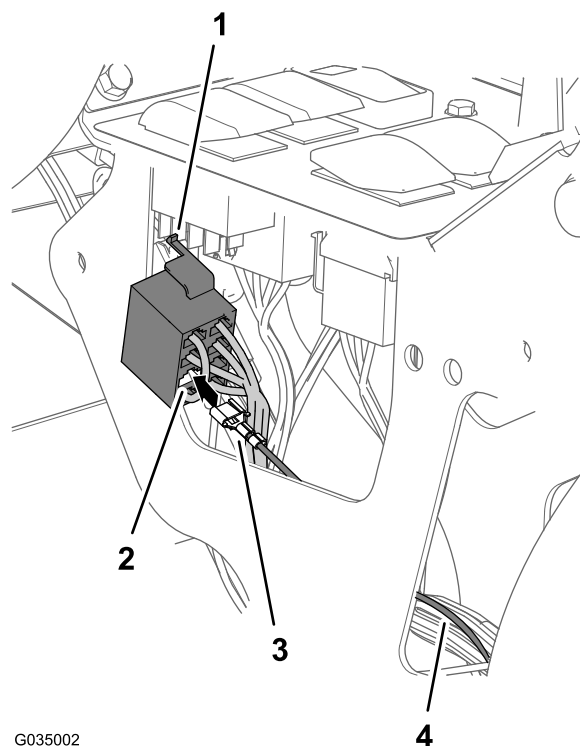

Figure 107

1. Languette de verrouillage (connecteur à 8 douilles)
2. Position de borne n° 4 (connecteur à 8 douilles – commande de pompe de pulvérisation)
3. Borne (branche de 81 cm [32 po] du faisceau)
4. Branche de 81 cm (32 po) du faisceau

3. Insérez la borne à l'extrémité de la branche de 81 cm (32 po) du faisceau arrière dans la position n° 4 du connecteur à 8 douilles.

Remarque: Vérifiez que la languette de verrouillage de la borne s'enclenche fermement dans le connecteur à 8 douilles.

4. Branchez le connecteur à 8 douilles du faisceau au connecteur à 8 broches de la commande de la pompe de pulvérisation.

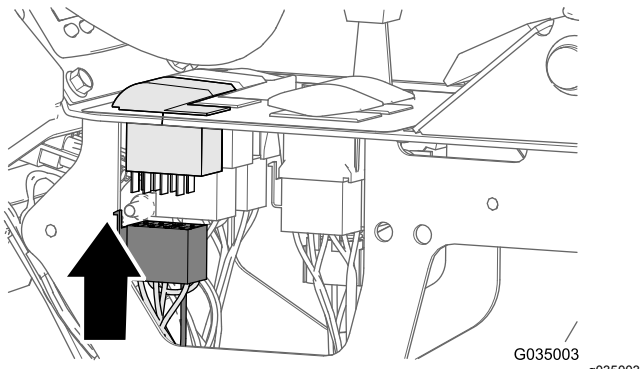

Figure 108

5. Attachez la branche de 81 cm (32 po) du faisceau arrière au faisceau avant de la machine.

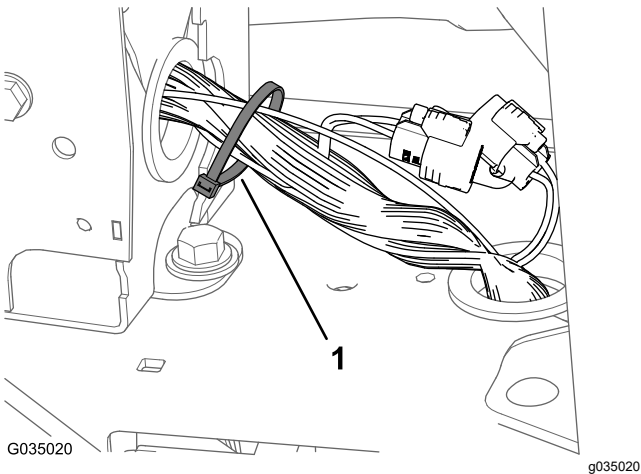

Figure 109

1. Attache-câble

6. Placez le couvercle que vous avez retiré (Figure 104) sur le côté gauche de la console centrale.

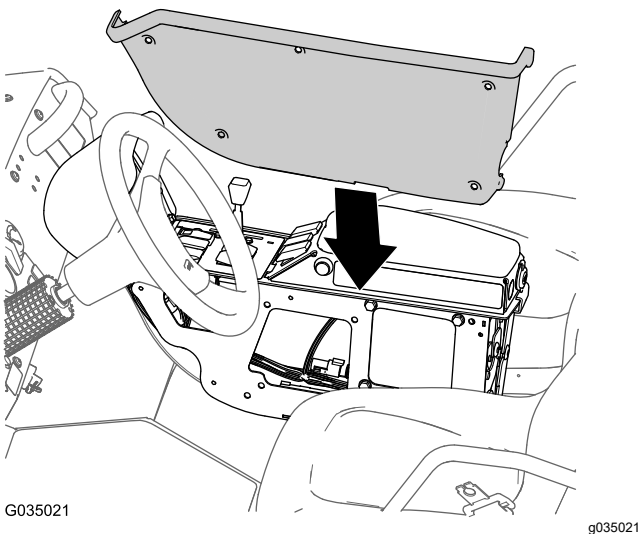

Figure 110

7. Fixez le couvercle sur la console centrale à l'aide des 5 boulons à embase ($\frac{1}{4} \times \frac{3}{4}$ po) retirés précédemment (Figure 103), et serrez les boulons à un couple de 5,20 à 6,78 N·m (46 à 60 po-lb).

16

Branchement du tube de détection de pression du manomètre de planche de bord

Aucune pièce requise

Branchement du tube de détection de pression du manomètre de planche de bord

1. Placez l'extrémité du tube de détection de pression (en plastique) du manomètre monté sur la planche de bord devant la bague de blocage du coupleur de tube.

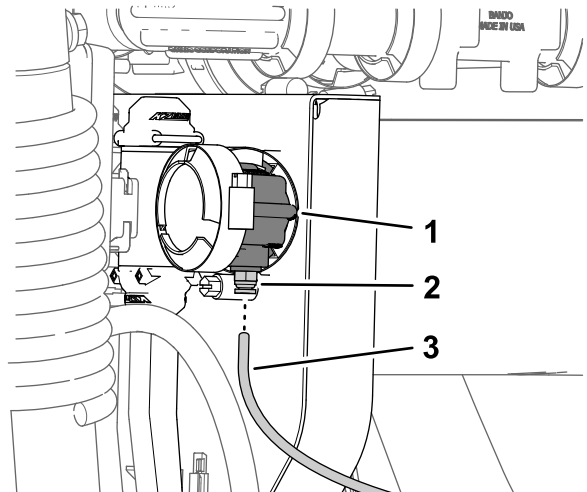

Figure 111

1. Raccord coudé à 90° (vanne de buse 10)
2. Bague de blocage (coupleur de tube)
3. Tube de détection de pression (manomètre de planche de bord)

2. Insérez le tube de détection dans la bague de blocage jusqu'à ce qu'il soit complètement engagé.

17

Montage du récepteur de navigation

Pièces nécessaires pour cette opération:

1	Récepteur de navigation
1	Support de récepteur
4	Boulons (M5)
4	Rondelle-frein
4	Étrier fileté
4	Contre-écrou à embase (3/8 po)

Procédure

1. Fixez le récepteur sur son support à l'aide de 4 boulons (M5) et 4 rondelles.

Remarque: Vérifiez que les flèches sont dirigées vers l'avant de la machine.

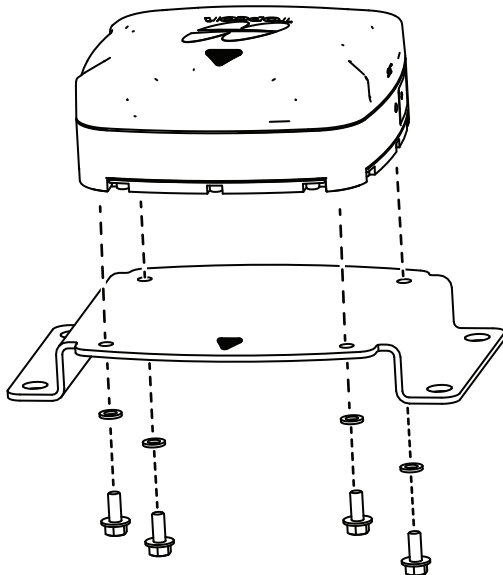

Figure 112

g506949

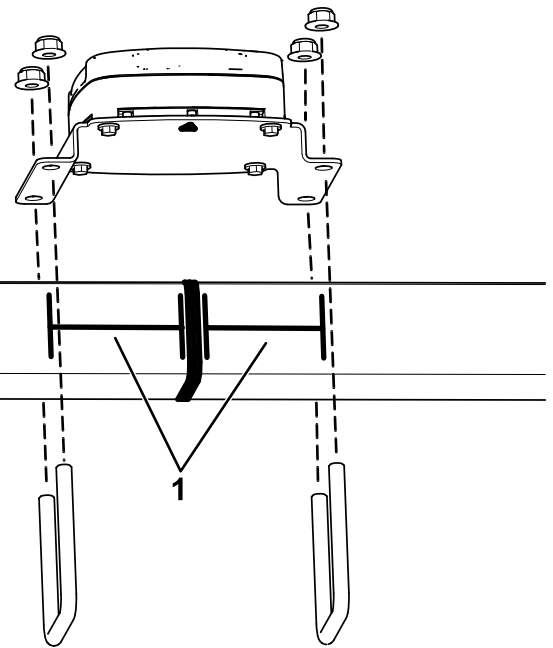

Figure 113

g412964

1. Ces deux mesures doivent être identiques

18

Montage des antennes de modem sur la machine

Pièces nécessaires pour cette opération:

1	Support d'antenne
2	Rivet
2	Aimant
1	Antenne de modem
1	Antenne à gain élevé
7	Attache-câbles

2. Placez la flèche sur le support du récepteur en face du centre de l'arceau de sécurité et fixez l'ensemble sur la structure ROPS à l'aide de étriers filetés et 4 contre-écrous (3/8 po).

Montage des antennes de modem

1. Montez le support de l'antenne de modem sur l'arceau de sécurité.

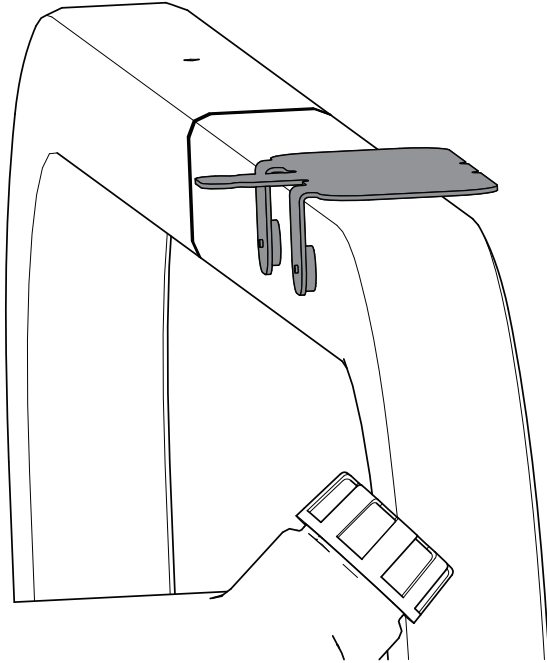

Figure 114

g413025

2. Nettoyez les traces de graisse ou d'huile sur la surface de montage de l'antenne.
3. Retirez la pellicule de protection du revêtement adhésif double face et collez l'antenne sur son support.

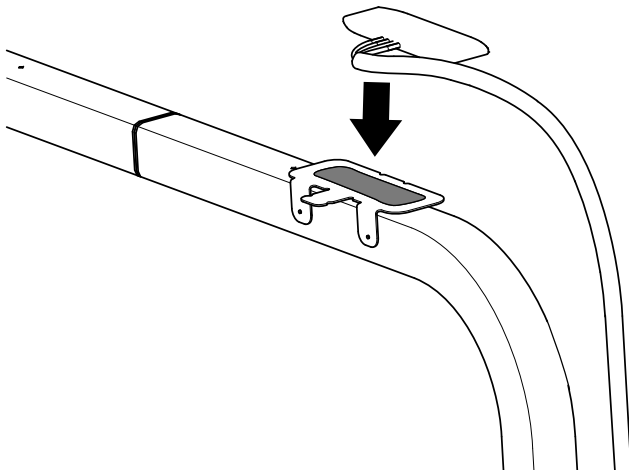

Figure 115

g420496

4. Fixez l'antenne et le faisceau sur le support 3 attache-câbles.

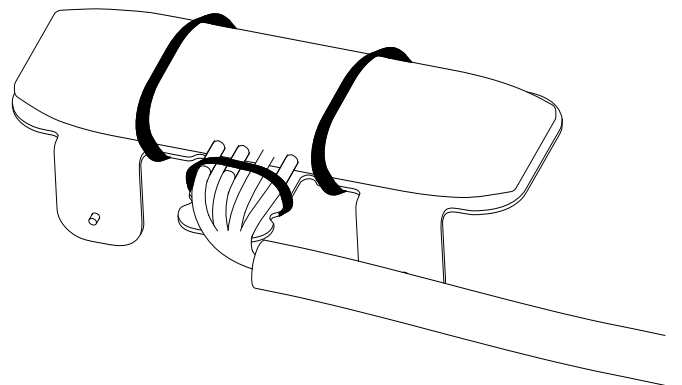

Figure 116

g421742

5. Placez l'antenne à gain élevé sur l'arceau de sécurité.

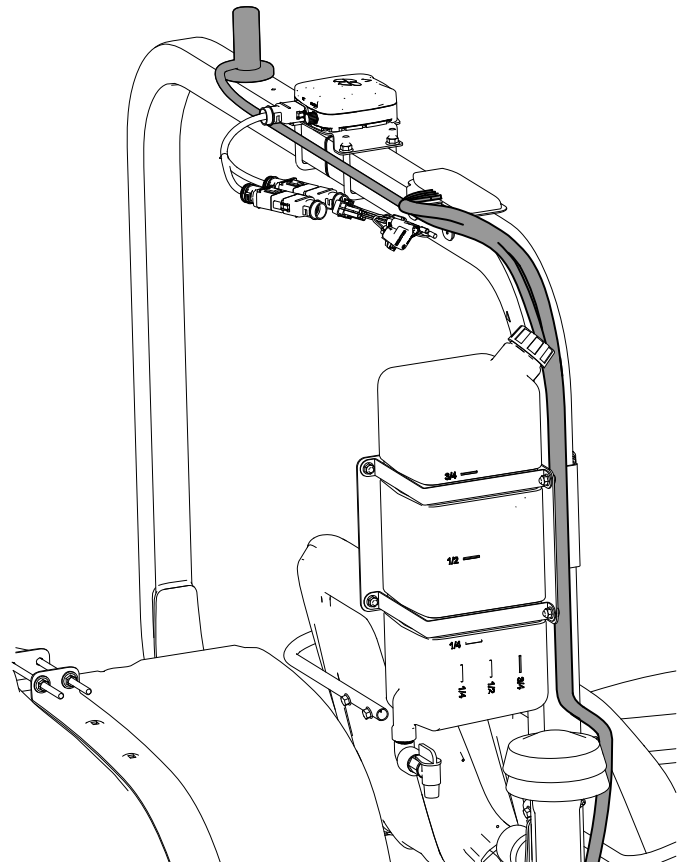

Figure 117

g423316

Acheminement des faisceaux de l'antenne de modem

1. Faites passer les faisceaux d'antenne du modem sur la droite, le long de l'arceau de sécurité.

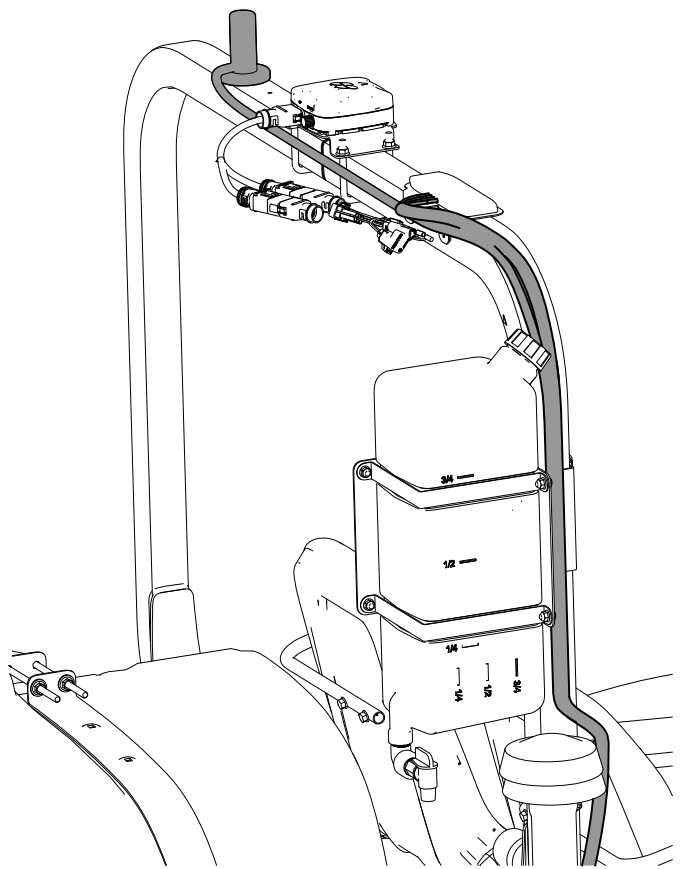

Figure 118

2. Faites descendre le faisceau vers l'avant.

Préparation de la planche de bord

1. Localisez les 4 trous prédécoupés ($\frac{1}{4}$ po) dans la planche de bord situés à gauche de la poignée de maintien.

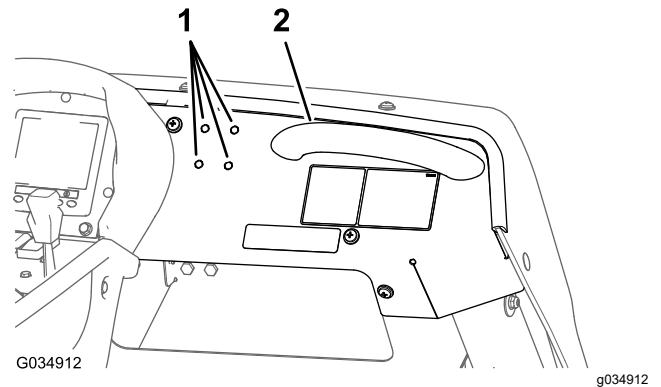

Figure 119

1. Trous prédécoupés ($\frac{1}{4}$ po) 2. Poignée de maintien – planche de bord

2. Retirez la partie prédécoupée des 4 trous sur la planche de bord.

Dépose du support de la visière

1. Retirez les 2 vis à tête tronconique cruciforme ($\frac{1}{4}$ x 1 po) et le contre-écrou ($\frac{1}{4}$ po) qui fixent le support de la visière sur la planche de bord.

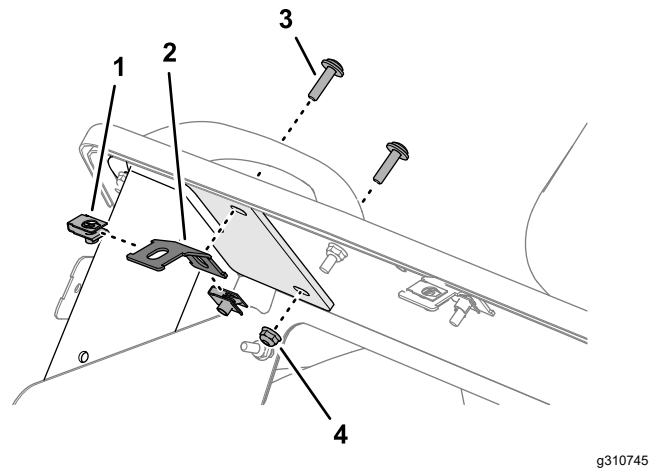

Figure 120

1. Écrou à clip ($\frac{1}{4}$ po) 3. Vis à tête tronconique cruciforme ($\frac{1}{4}$ x 1 po)
2. Support de visière 4. Contre-écrou à embase ($\frac{1}{4}$ po)

2. Retirez les 2 écrous à clip ($\frac{1}{4}$ po) du support de la visière.

Remarque: Conservez les vis à tête tronconique cruciforme, le contre-écrou à embase et les écrous à clip; mettez le support au rebut.

19

Montage de l'écran d'affichage

Pièces nécessaires pour cette opération:

1	Affichage
1	Support à rotule
1	Bras de l'écran
1	Plaque de renfort
8	Boulon à tête hexagonale ($1\frac{1}{4}$ po-20 x $1\frac{1}{2}$ po)
4	Rondelle ($\frac{1}{4}$ po)
8	Contre-écrou ($\frac{1}{4}$ po)

Préparation de la plaque de renfort

Montez les écrous à clip retirés précédemment sur la plaque de renfort.

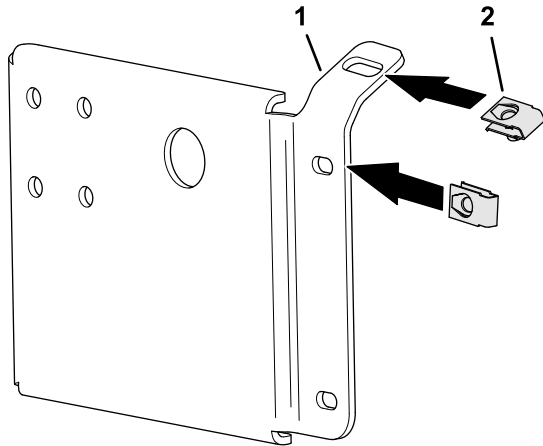

Figure 121

g310743

1. Plaque de renfort
2. Écrou à clip

Montage du support à rotule

1. Montez le support sur la planche de bord avec 4 boulons à tête hexagonale ($\frac{1}{4}$ po-20 x $1\frac{1}{2}$ po) et 4 rondelles, et fixez-le sur la plaque de renfort avec 4 contre-écrous ($\frac{1}{4}$ po).

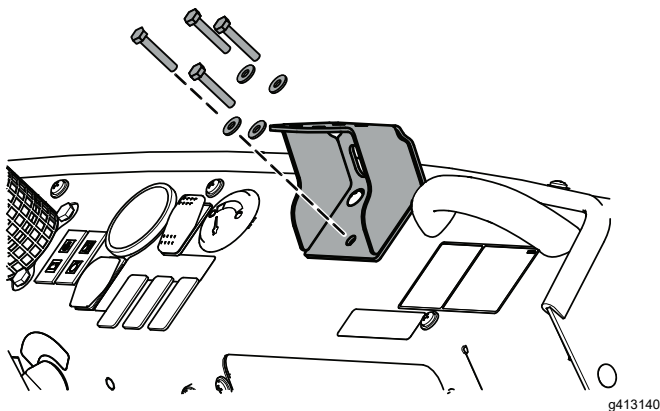

Figure 122

g413140

2. Fixez légèrement la plaque de renfort à l'aide des 2 vis à tête tronconique cruciforme ($\frac{1}{4}$ x 1 po) et du contre-écrou à embase ($\frac{1}{4}$ po) retirés précédemment.
3. Serrez les boulons à tête hexagonale, les vis à tête tronconique cruciforme et les contre-écrous à un couple de 11,63 à 14,35 N·m (103 à 127 po-lb).

Montage de l'écran d'affichage

1. Fixez le support à rotule sur le support à l'aide de 4 boulons à tête hexagonale ($\frac{1}{4}$ po-20 x $1\frac{1}{2}$ po) et 4 contre-écrous ($\frac{1}{4}$ po).

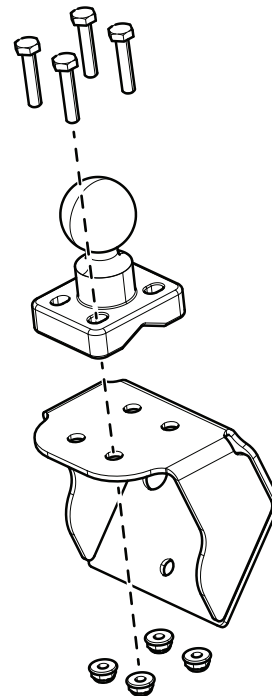

Figure 123

g506948

2. Installez l'écran d'affichage et son bras sur le support à rotule.
3. Serrez le bouton du bras de l'écran à la position souhaitée

20

Installation des faisceaux de câblage des composants de navigation

Pièces nécessaires pour cette opération:

1	Adaptateur de faisceau
1	Faisceau de données et électrique
8	Attache-câble

Identification du faisceau de données de navigation et électrique

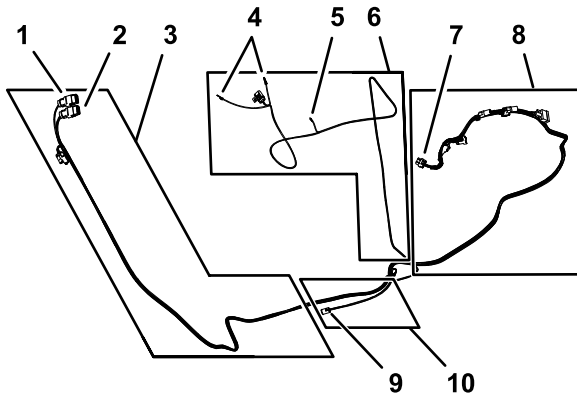

Figure 124

g310848

1. Connecteur à 12 douilles – récepteur de navigation étiqueté AGI4 A CONNECTOR (GREY)
2. Connecteur à 12 douilles – récepteur de navigation étiqueté AGI4 B CONNECTOR (BLACK)
3. Branche de 302 cm (119 po) du faisceau de données (récepteur de navigation)
4. Cosses à anneau (sur bornes positive et négative de la batterie)
5. Connecteur à douille (alimentation commutée)
6. Branche de 270,5 cm (106½ po) du faisceau d'alimentation
7. Connecteur à 26 douilles (écran du pulvérisateur)
8. Branche de 226 cm (89 po) du faisceau de données (écran du pulvérisateur)
9. Connecteur à 4 broches (interface de faisceau arrière – CAN 2 ASC 10 BUS)
10. Branche de 34 cm (13½ po) du faisceau de données (interface de faisceau arrière)

Connexion du faisceau de données de navigation et électrique au faisceau du récepteur de navigation

1. Acheminez la branche de 302 cm (119 po) du faisceau de données de navigation et électrique le long du tube droit de la structure ROPS, en orientant le connecteur à 12 douilles (**gris**) et le connecteur à 12 douilles (**noir**) vers le haut et le récepteur de navigation.
2. Branchez les 2 connecteurs sur la face allongée du connecteur à 12 douilles du faisceau de données étiqueté AGI4 A KEY (GREY) avec les 2 fentes de connexion dans le faisceau adaptateur.

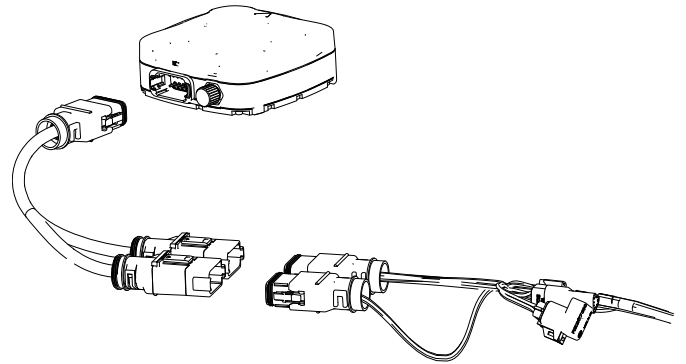

Figure 125

g420537

3. Branchez le faisceau adaptateur dans le récepteur.

Connexion du faisceau de données de navigation et électrique au faisceau GeoLink arrière.

1. Acheminez la branche du faisceau de données de 302 cm (119 po) du faisceau électrique munie du connecteur à 4 broches étiqueté CAN 2 ASC 10 BUS jusqu'à la zone de connexion des faisceaux avant et arrière de la machine; voir la [Figure 83](#) sous [Branchement des faisceaux de câblage avant et arrière](#) (page 36).

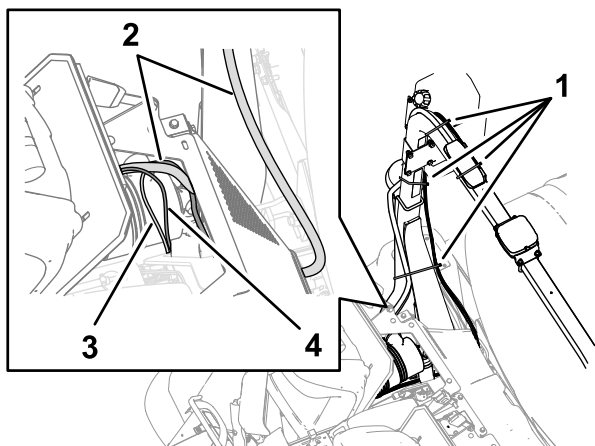

Figure 126

g420549

- | | |
|--|---|
| 1. Attache-câbles | 3. Branche du faisceau de données de 34 cm (13½ po) (connecteur à 4 broches étiqueté CAN 2 ASC 10 BUS). |
| 2. Branche de 302 cm (119 po) du faisceau de données (récepteur de navigation) | 4. Branche de 270,5 cm (106½ po) du faisceau d'alimentation |

- Acheminez la branche du faisceau de données de 34 cm (13½ po) munie du connecteur à 4 broches étiqueté CAN 2 ASC 10 BUS jusqu'à la zone de connexion des faisceaux avant et arrière de la machine; voir la [Figure 83](#) sous [Branchement des faisceaux de câblage avant et arrière](#) (page 36).
- Branchez le connecteur à 4 broches de la branche du faisceau de données étiqueté CAN 2 ASC 10 BUS sur le connecteur à 4 douilles du faisceau GeoLink arrière pour le circuit CAN 2 / contrôleur de pulvérisation.

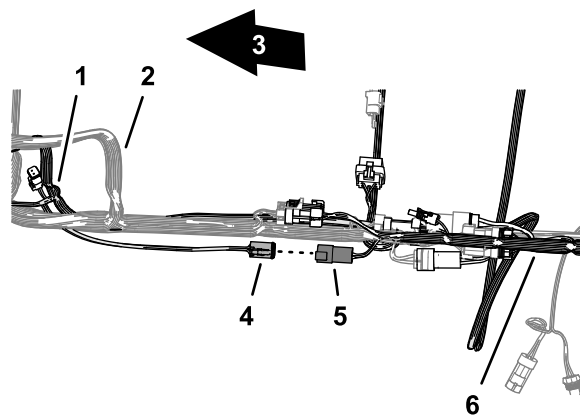

Figure 127

g310869

- | | |
|---|--|
| 1. Branche de 34 cm (13½ po) du faisceau de données (faisceau de données de navigation et électrique) | 4. Connecteur à 4 broches (étiqueté CAN 2 ASC 10 BUS – branche du faisceau de données) |
| 2. Faisceau avant de la machine | 5. Connecteur à 4 douilles (non étiqueté ASC 10 power et CAN – faisceau GeoLink arrière) |
| 3. Avant de la machine | 6. Faisceau GeoLink arrière |

Retrait de la résistance de terminaison

Retirez et mettez au rebut la résistance de terminaison du connecteur à 6 douilles du câble de données.

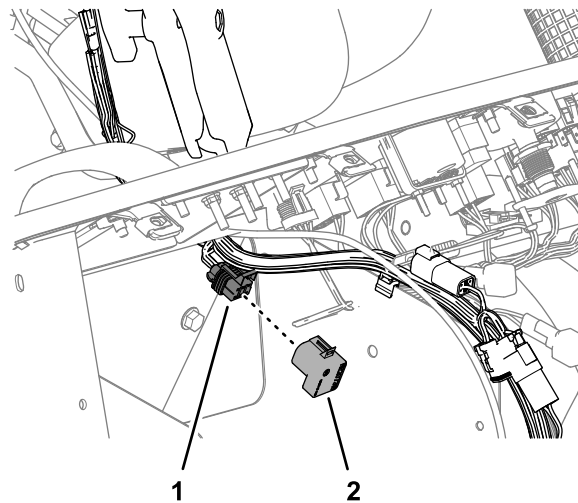

Figure 128

g314497

- | | |
|----------------------------|--|
| 1. Connecteur à 6 douilles | 2. Résistance de terminaison du câble de données |
|----------------------------|--|

Acheminement du faisceau de données de navigation et électrique vers la batterie

1. Acheminez la branche de 270,5 cm (106½ po) de la branche alimentation du faisceau de données de navigation et électrique en travers de l'angle du boîtier du siège, puis vers le bas le long du support gauche du carénage du moteur .

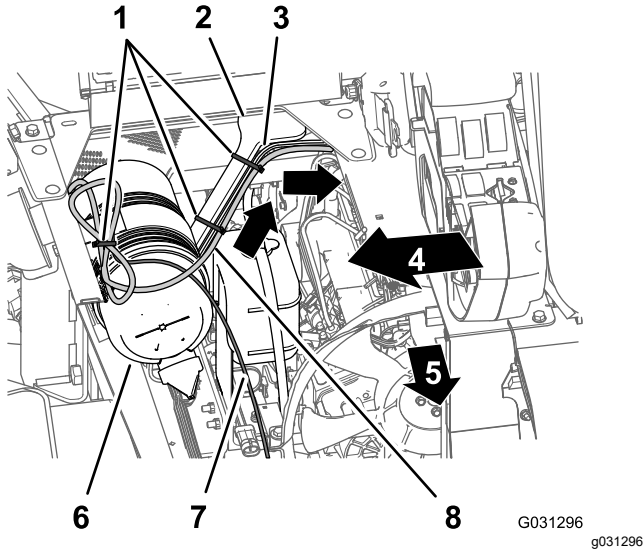
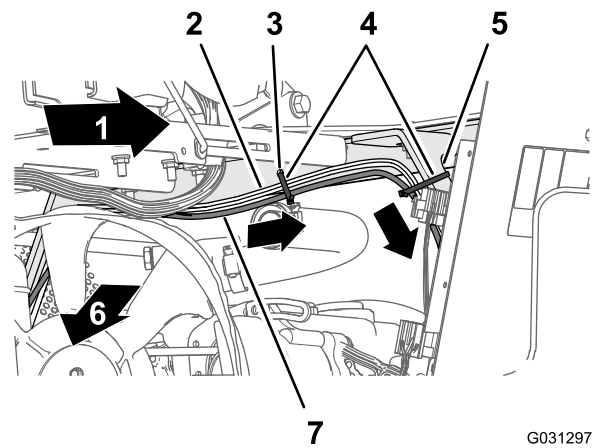

Figure 129

- | | |
|---|---|
| 1. Attache-câbles | 5. Avant de la machine |
| 2. Support du carénage du moteur | 6. Filtre à air (moteur) |
| 3. Branche de 241 cm (95 po) (faisceau avant de la machine) | 7. Branche de 226 cm (89 po) du faisceau de données (écran du pulvérisateur) |
| 4. Côté droit de la machine | 8. Branche de 270,5 cm (106½ po) alimentation (faisceau de données de navigation et électrique) |

2. Fixez le faisceau au support du carénage du moteur avec des attache-câbles.
3. Acheminez la branche alimentation de 270,5 cm (106½ po) le long du support gauche du carénage du moteur et sous le tube de cadre gauche.



G031297
g031297

Figure 130

- | | |
|---|---|
| 1. Côté gauche de la machine | 5. Support du carénage du moteur |
| 2. Branche de 241 cm (95 po) (faisceau avant de la machine) | 6. Avant de la machine |
| 3. Trou dans l'angle du boîtier du siège | 7. Branche de 270,5 cm (106½ po) alimentation (faisceau de données de navigation et électrique) |
| 4. Attache-câbles | |

4. Fixez le faisceau dans le trou de l'angle du boîtier de siège et le support du carénage du moteur avec 3 attache-câbles.

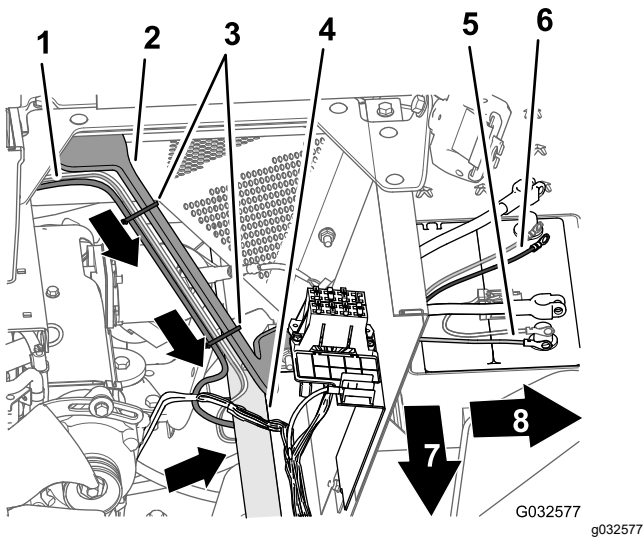

Figure 131

- | | |
|---|--|
| 1. Branche de 165 cm (65 po) (faisceau avant de la machine) | 5. Crosse à anneau négative (fil noir) – branche alimentation (faisceau de données de navigation et électrique) |
| 2. Support du carénage du moteur | 6. Crosse à anneau positive (fil rouge) – branche alimentation (faisceau de données de navigation et électrique) |
| 3. Attache-câbles | 7. Avant de la machine |
| 4. Tube de cadre gauche | 8. Côté gauche de la machine |

5. Acheminez le fusible de 10 A et les cosses à anneau positive et négative de la branche de 220 cm (86 $\frac{5}{8}$ po) du faisceau électrique du système de navigation au sommet de la batterie.

Remarque: Vous terminerez l'installation des cosses à anneau dans les opérations suivantes.

Acheminement et branchement du câble de données sur l'écran

1. Sur le côté droit du compartiment moteur, acheminez la branche de 226 cm (89 po) du faisceau de données de l'écran vers l'avant du filtre à air du moteur et vers le bas jusqu'au coin inférieur droit du radiateur.

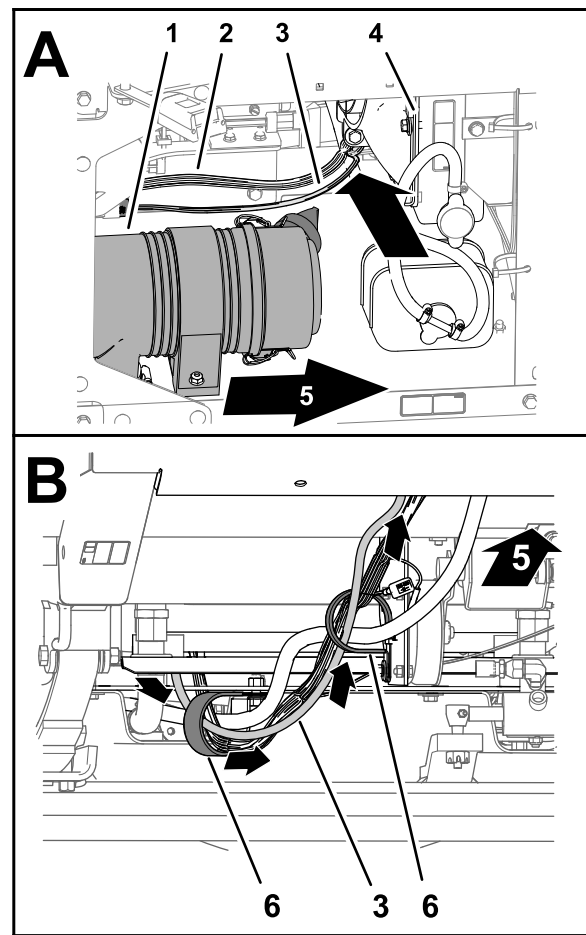

Figure 132

- | | |
|---|---|
| 1. Filtre à air (moteur) | 4. Radiateur |
| 2. Faisceau avant de la machine | 5. Avant de la machine |
| 3. Branche de 226 cm (89 po) du faisceau de données | 6. Colliers en R (écran du pulvérisateur) |

2. Acheminez le faisceau vers l'avant et dans les 2 colliers en R au bas de la machine, puis faites-le remonter à travers le passe-câble qui garni le trou dans le panneau de plancher.

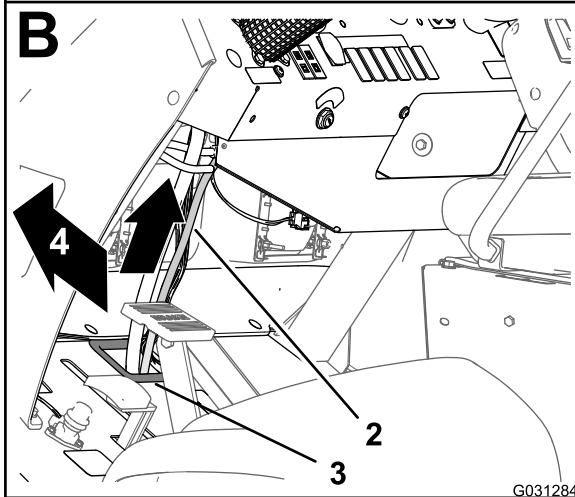
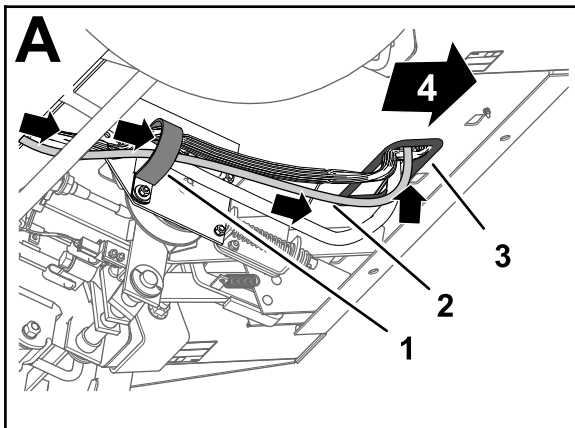

Figure 133

g031284

1. Collier en R
 2. Branche de 226 cm (89 po) du faisceau de données (écran du pulvérisateur)
 3. Passe-câble (panneau de plancher)
 4. Avant de la machine
3. Attachez le faisceau au faisceau avant de la machine avec 3 attache-câbles.
 4. Continuez de faire monter la branche du faisceau le long du faisceau avant de la machine et à faites-le passer par le passe-câble qui garni le trou dans la planche de bord.
 5. Branchez le faisceau au dos de l'écran.

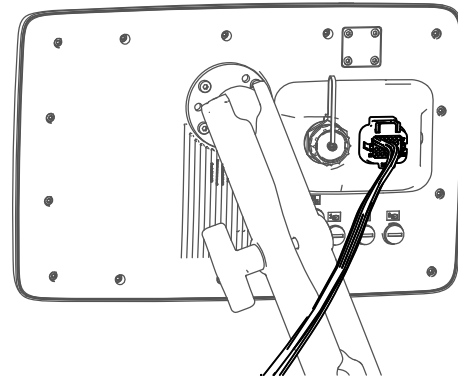

Figure 134

g422947

21

Montage du faisceau d'alimentation du modem sur la machine

Pièces nécessaires pour cette opération:

1	Faisceau d'alimentation du modem – 1850 mm (72 7/8 po) – kit système de pulvérisation de précision GeoLink (modèle 41712 ou 41713)
5	Attache-câbles – kit système de pulvérisation de précision GeoLink (modèle 41712 ou 41713)

Acheminement du faisceau d'alimentation du modem

1. Entre le support du réservoir de carburant et l'aile avant droite, faites passer la cosse à languette (étiquetée SWITCHED) et les 2 cosses en anneau (étiquetées BATTERY et GROUND) du faisceau d'alimentation du modem sous le cadre de la machine.

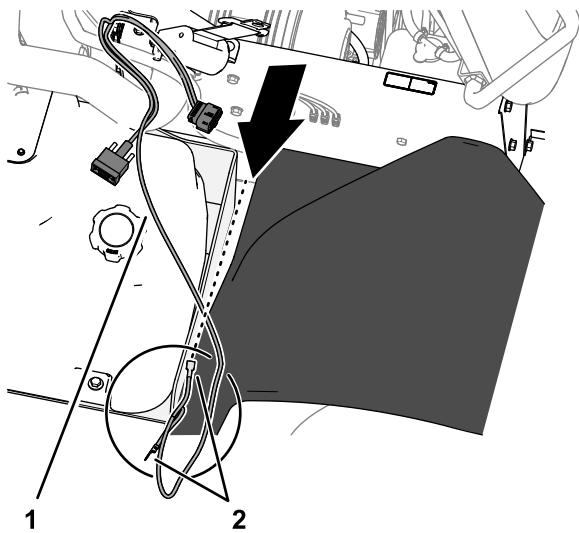

Figure 135

g310037

1. Faisceau d'alimentation du modem
2. Cosses de fil du modem

2. Sur le côté intérieur du boîtier de siège droit, acheminez le faisceau d'alimentation du modem vers l'avant et le connecteur du faisceau d'alimentation étiqueté RS232 le long du faisceau de la machine.

Remarque: Le connecteur étiqueté RS232 n'est pas utilisé.

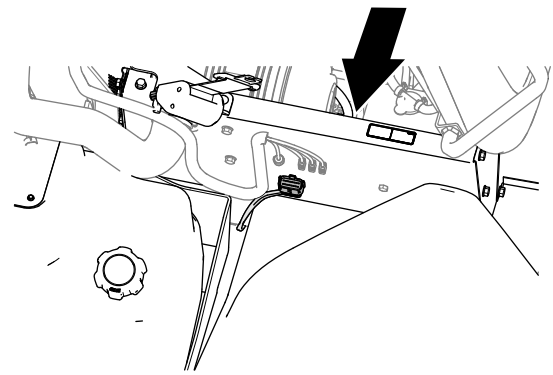

g310038

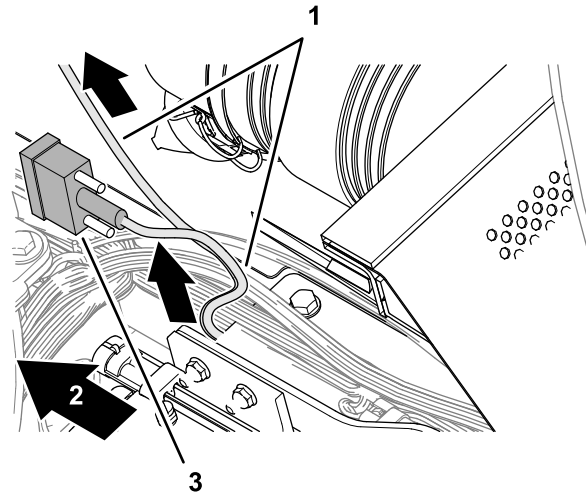

g310039

Figure 136

1. Faisceau d'alimentation du modem
2. Avant de la machine
3. Connecteur à 9 broches (étiqueté RS232 – non utilisé)

3. Acheminez le faisceau d'alimentation du modem en travers du sommet du radiateur, le long du faisceau de la machine.

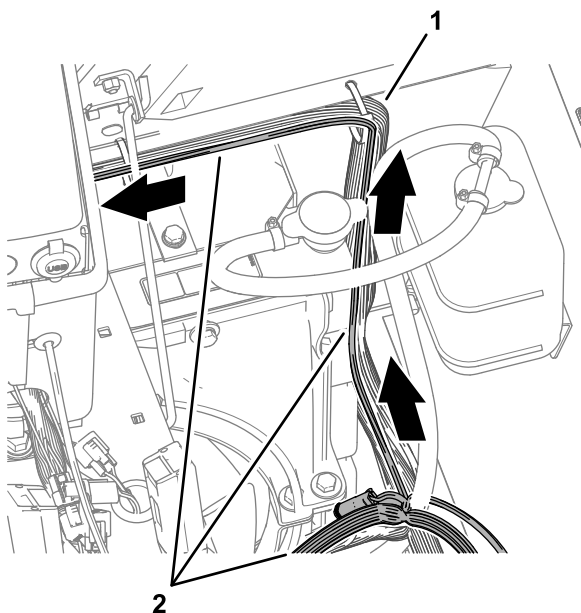

g301675

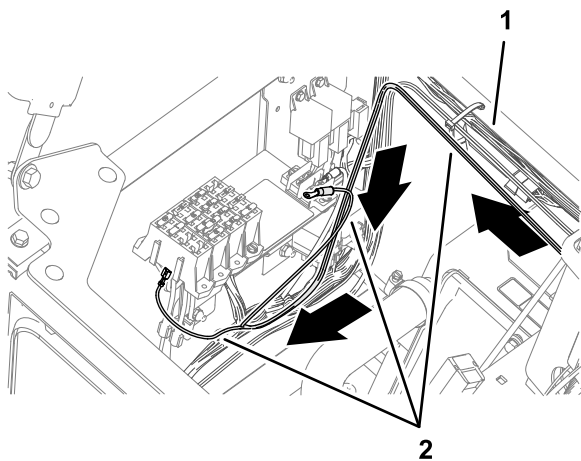

g301795

Figure 137

1. Faisceau de la machine
2. Faisceau d'alimentation du modem

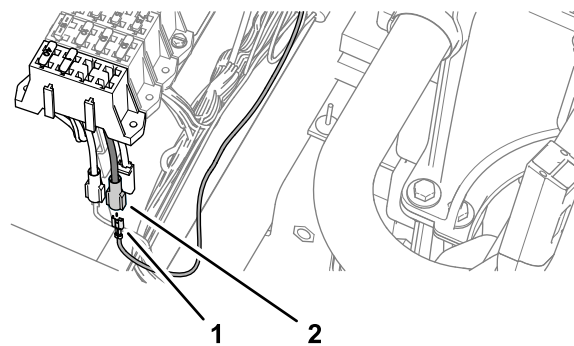

g301670

Figure 138

1. Borne (étiquetée BATTERY – faisceau d'alimentation du modem)
2. Connecteur à douille (alimentation des options – porte-fusibles)

2. Insérez le fusible (10 A) dans l'emplacement sur le porte-fusibles correspondant au circuit d'alimentation des options que vous avez utilisé à l'opération 1.

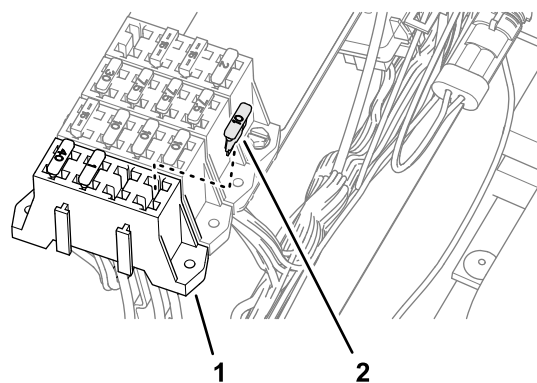

g301672

Figure 139

1. Porte-fusibles
2. Fusible (10 A)

3. Fixez la branche alimentation/masse commutée du faisceau du kit au faisceau de la machine avec 5 attache-câbles.

Connexion du faisceau de câblage au porte-fusibles

1. Branchez la borne du faisceau d'alimentation du modem étiquetée SWITCHED sur le connecteur à douille pour l'alimentation des options du porte-fusibles.

Remarque: Si le porte-fusibles de la machine n'a pas de circuit d'alimentation des options disponible, installez un porte-fusibles supplémentaire pour les options; adressez-vous à un distributeur Toro agréé.

Acheminement du faisceau vers la batterie

1. Acheminez les cosses en anneau du faisceau étiquetées BATTERY et GROUND vers l'arrière, et par dessus le support de siège.

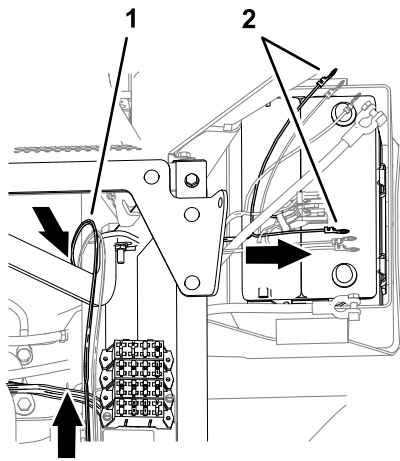

Figure 140

g315080

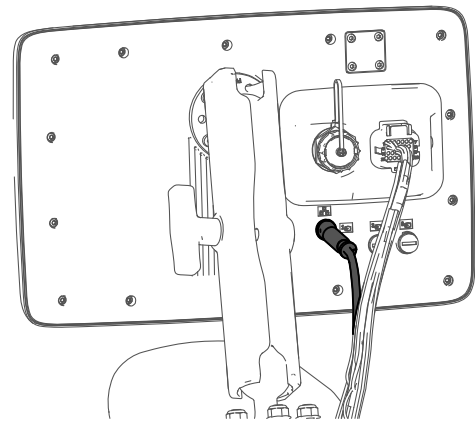

Figure 141

g420566

2. Acheminez les cosses en anneau sous le tube de cadre gauche et en travers du haut de la batterie.

Remarque: Vous relierez les cosses en anneau aux câbles de la batterie au cours des opérations à suivre.

22

Montage du faisceau de données du modem sur la machine

Pièces nécessaires pour cette opération:

1	Faisceau de données du modem – 300 cm (118 po)
8	Attache-câbles

Branchement du faisceau de données du modem sur l'écran

Vissez le connecteur du faisceau du modem dans l'écran.

Acheminement du câble de données du modem

1. Faites passer le câble de données du modem dans le compartiment de rangement.
2. Acheminez le câble de données du modem le long du faisceau de la machine et à travers le passe-câble du plancher.

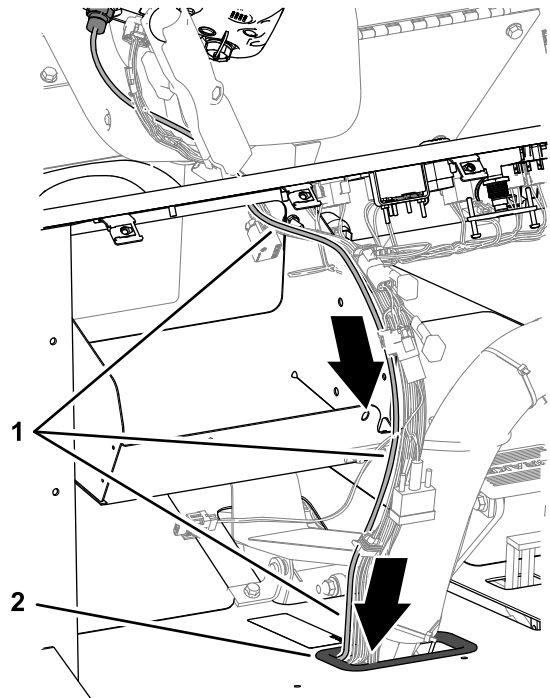

Figure 142

g310208

1. Câble de données du modem
2. Passe-câble (panneau de plancher)
3. Attachez le câble de données du modem au faisceau de la machine avec 4 attache-câbles.

- Au bas de la machine, acheminez le câble de données du modem vers l'arrière, le long du faisceau de la machine.

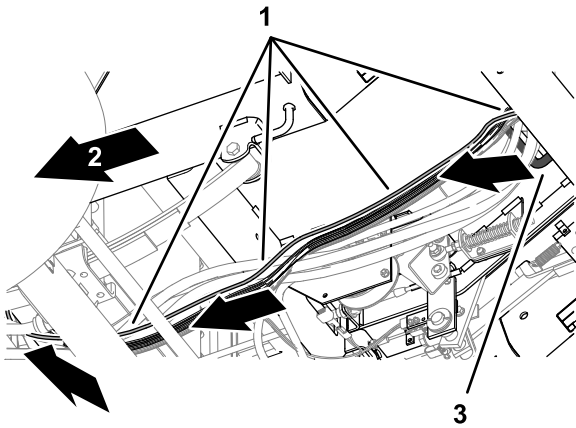

Figure 143

g310209

- Câble de données du modem
- Arrière de la machine
- Passe-câble (panneau de plancher)

- À l'arrière du radiateur, acheminez le câble de données du modem vers le haut.

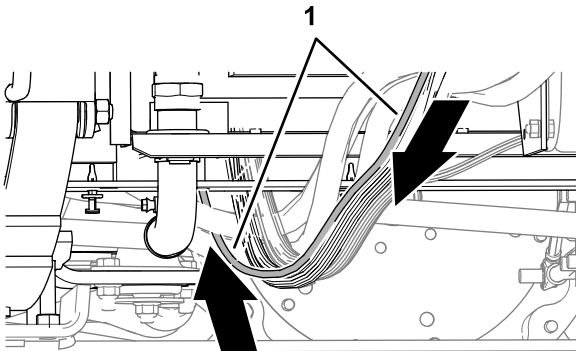
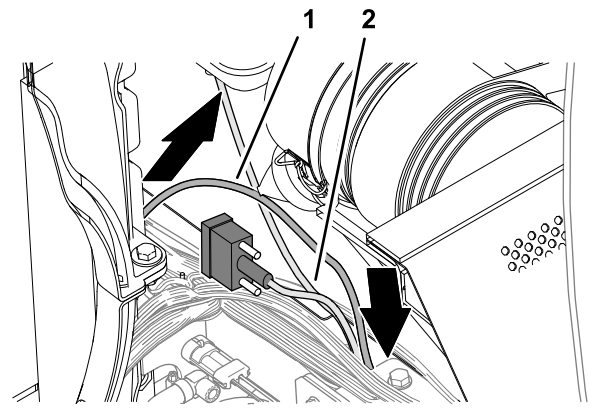

Figure 144

g310210

- Câble de données du modem

- Attachez le câble de données du modem au faisceau de la machine avec 4 attache-câbles.
- Acheminez le câble de données du modem le long du faisceau d'alimentation du modem, puis faites-le ressortir sur le côté droit de la machine, et entre le support du réservoir de carburant et l'aile avant droite.



g310211

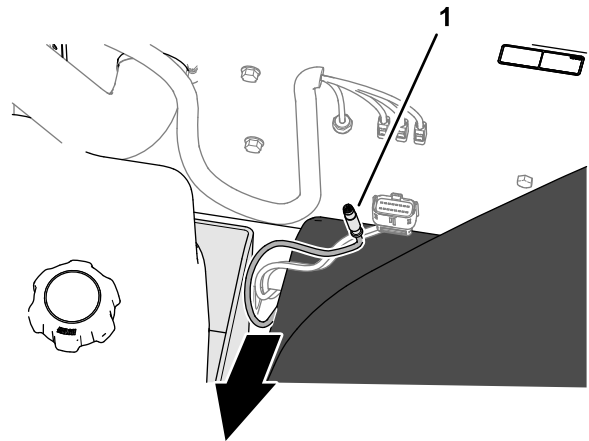

g310212

Figure 145

- Câble de données du modem
- Faisceau d'alimentation du modem

23

Installation du modem CL-55

Pièces nécessaires pour cette opération:

1	Modem CL-55
1	Support du modem
2	Boulon (n° 10 x 1¾ po)
2	Entretoise
2	Contre-écrou (n° 10)

Branchement du faisceau d'antenne sur le modem

- Branchez le connecteur coaxial du faisceau d'antenne du modem étiqueté WIFI dans la prise

coaxiale du modem CL-55 étiquetée WIFI/BT, et serrez le connecteur coaxial.

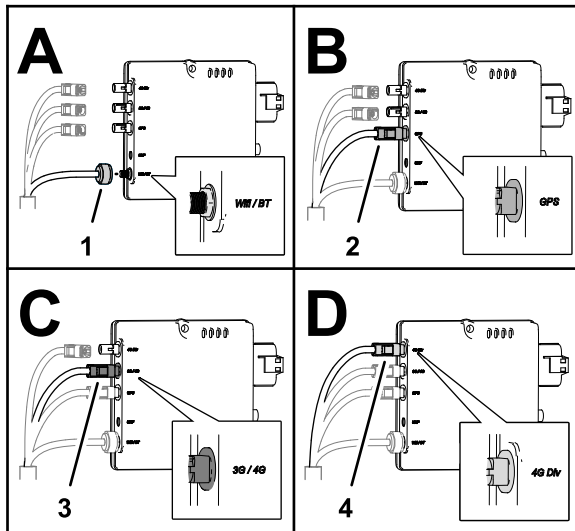

Figure 146

g310538

- | | |
|---|--|
| 1. Connecteur coaxial (étiqueté WIFI – faisceau de données du modem) | 3. Connecteur enfichable coaxial violet (étiqueté LTE-1 – faisceau d'antenne du modem) |
| 2. Connecteur enfichable coaxial bleu (étiqueté GNSS – faisceau d'antenne du modem) | 4. Connecteur enfichable coaxial rouge (étiqueté LTE-2 – faisceau d'antenne du modem) |

- Insérez le connecteur enfichable coaxial bleu du faisceau d'antenne du modem étiqueté GNSS dans le connecteur du modem CL-55 étiqueté GPS jusqu'à ce que les connecteurs s'enclenchent solidement l'un dans l'autre.
- Insérez le connecteur enfichable coaxial violet du faisceau d'antenne du modem étiqueté LTE-1 dans le connecteur du modem CL-55 étiqueté 3G / 4G jusqu'à ce que les connecteurs s'enclenchent solidement l'un dans l'autre.
- Modems CDMA seulement :** insérez le connecteur enfichable coaxial rouge du faisceau d'antenne du modem étiqueté LTE-2 dans le connecteur du modem CL-55 étiqueté 4G DIV jusqu'à ce que les connecteurs s'enclenchent solidement l'un dans l'autre.

Remarque: Le modem GSM n'a pas de connecteur LTE-2.

Branchement des faisceaux de données et d'alimentation sur le modem

- Branchez le connecteur à 4 broches du faisceau de données du modem étiqueté ETHERNET CL55 sur le connecteur à 4 douilles (non marqué)

du modem CL-55, et serrez l'écrou moleté du connecteur.

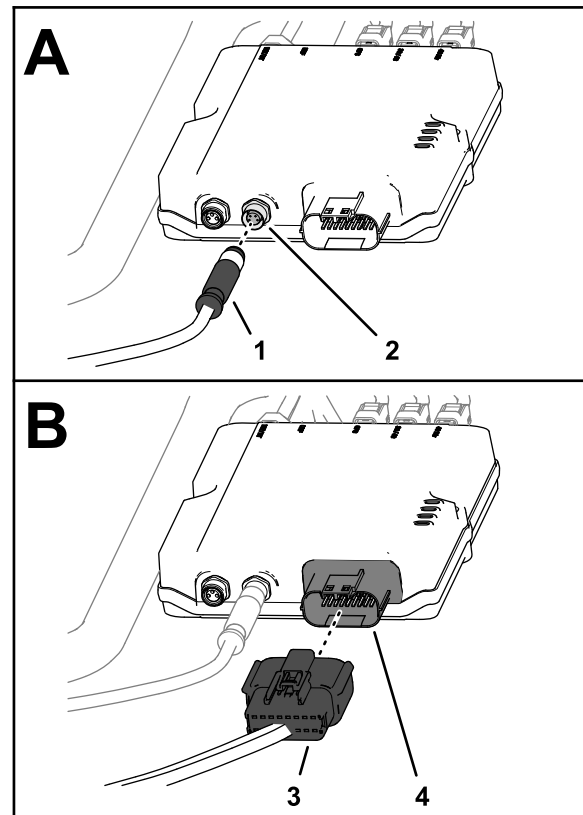

Figure 147

g310539

- | | |
|---|--|
| 1. Connecteur à 4 broches (étiqueté ETHERNET CL55 – faisceau de données du modem) | 3. Connecteur à 18 douilles (étiqueté CL55 – faisceau d'alimentation du modem) |
| 2. Connecteur à 4 douilles (sans marque – modem CL-55) | 4. Connecteur à 18 broches (modem CL-55) |
- Branchez le connecteur à 18 douilles du faisceau d'alimentation du modem étiqueté CL55 sur le connecteur à 18 broches du modem CL-55.

Installation du modem sur la machine

- Fixez le modem sur le support à l'aide de 2 boulons (n° 10 x 1¼ po), 2 rondelles et 2 contre-écrous (n° 10).

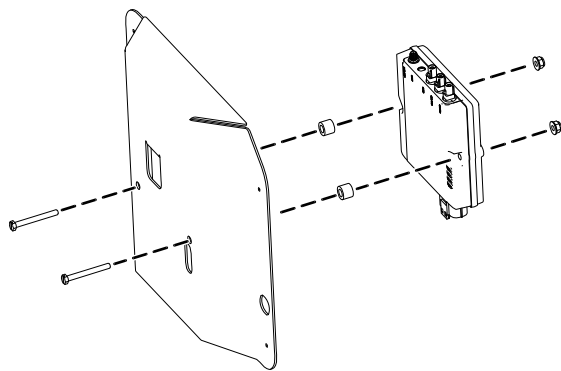

Figure 148

g423318

- Fixez les aimants sur le support du modem avec les rivets.

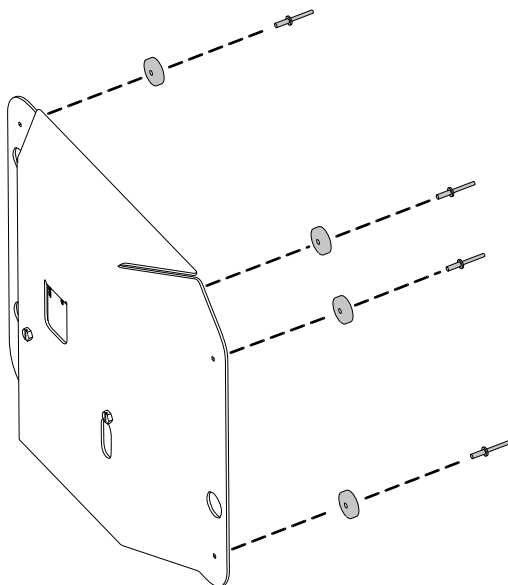

Figure 149

g423317

- Placez le support du modem devant le panneau droit du boîtier du siège, par dessus la tête des boulons.

Important: Veillez à faire passer les faisceaux dans le support du modem.

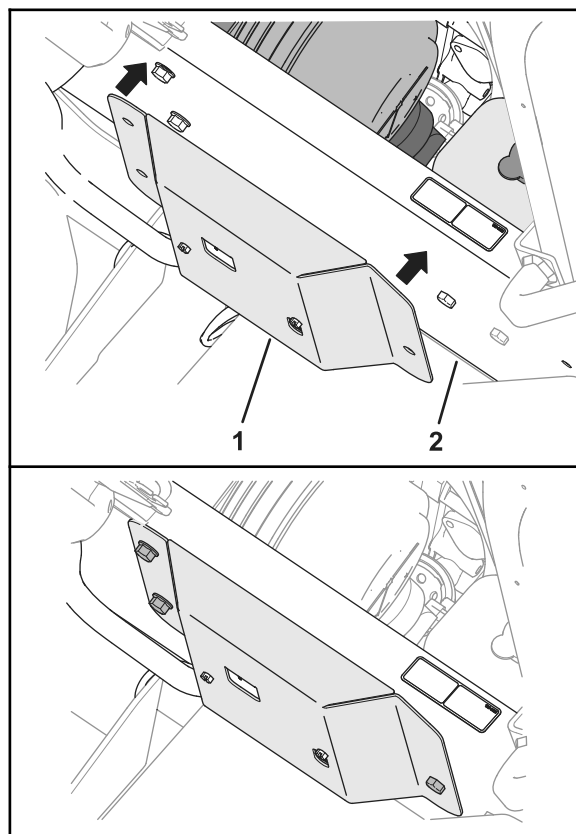

Figure 150

g338608

- Support du modem
- Panneau droit du boîtier de siège

24

Acheminement du faisceau du bus ISO-CAN

Pièces nécessaires pour cette opération:

1	Faisceau du bus ISO-CAN – 302 cm (119 po)
12	Attache-câbles

Connexion du faisceau du bus ISO-CAN au faisceau GeoLink

Câble de navigation GeoLink avec tube de protection ondulé

- À l'avant de la machine, dirigez le connecteur à 4 broches du faisceau de bus ISO-CAN – 302 cm (119 po) étiqueté To ISOBUS vers la planche de bord.

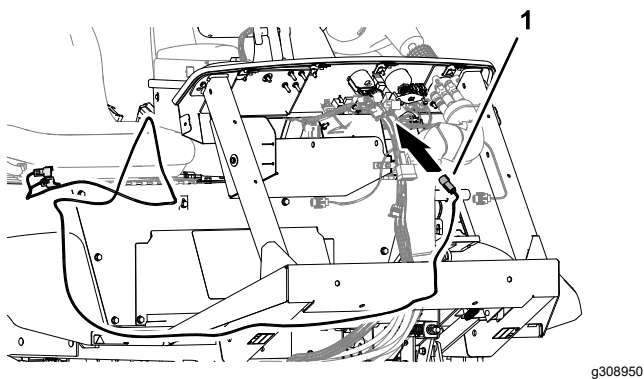

Figure 151

1. Connecteur à 4 broches du faisceau de bus ISO-CAN – 302 cm (119 po) étiqueté To ISOBUS

2. Retirez la terminaison du bus ISO du connecteur à 4 douilles du faisceau GeoLink étiqueté CAN 1 ISOBUS TERMINATOR.

Remarque: Vous n'avez plus besoin du capuchon.

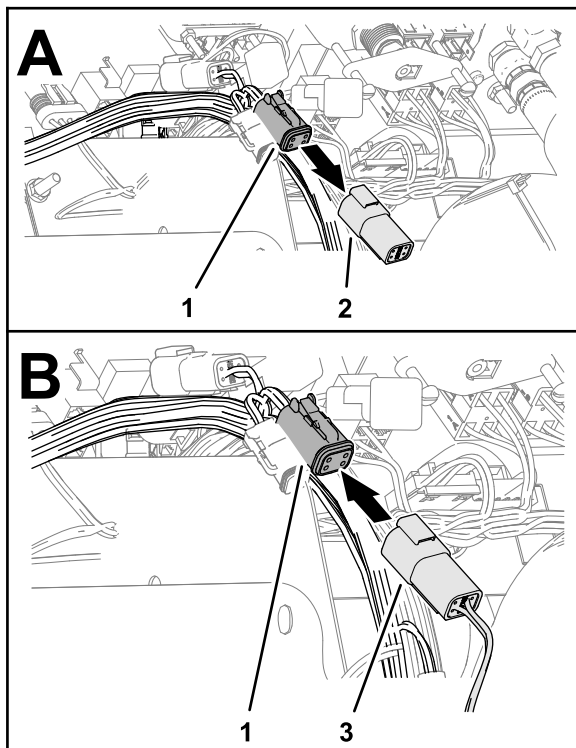

Figure 152

1. Connecteur à 4 douilles (étiqueté CAN 1 ISOBUS TERMINATOR – faisceau GeoLink)
2. Terminaison (bus ISO)
3. Connecteur à 4 broches (étiqueté To ISOBUS – faisceau de bus ISO-CAN)
3. Branchez le connecteur étiqueté To ISOBUS du faisceau de bus ISO-CAN sur le connecteur étiqueté CAN 1 ISOBUS TERMINATOR du faisceau GeoLink

Acheminement du faisceau vers la base de la console

Câble de navigation GeoLink avec tube de protection ondulé

1. Passez l'autre extrémité du faisceau de bus ISO-CAN dans le passe-câble du plancher.

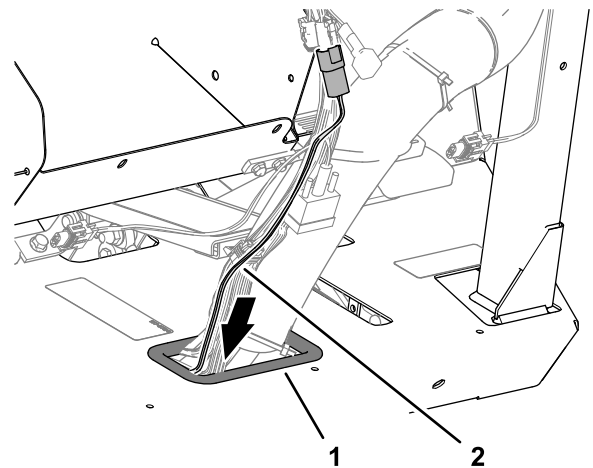

Figure 153

1. Passe-câble (plancher)
2. Faisceau de bus ISO-CAN

2. Attachez le faisceau de bus ISO-CAN au faisceau de la machine à l'aide de 2 attache-câbles.
3. Au bas de la machine, acheminez le faisceau de bus ISO-CAN le long du faisceau de la machine.

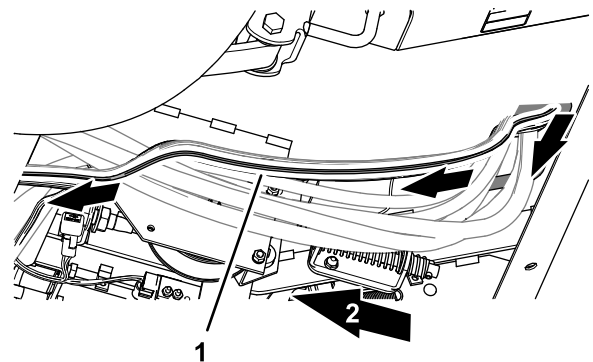

Figure 154

1. Faisceau de bus ISO-CAN
4. Attachez le faisceau de bus ISO-CAN au faisceau de la machine à l'aide de 3 attache-câbles.
5. Basculez le siège passager en avant et soutenez-le avec la béquille.
6. Sur le côté droit du radiateur, faites remonter le faisceau de bus ISO-CAN le long du faisceau de la machine et vers la console centrale.

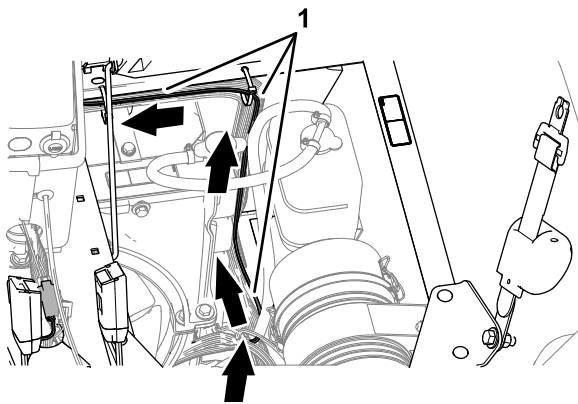

Figure 155

g308958

1. Faisceau de bus ISO-CAN

7. Acheminez le faisceau de bus ISO-CAN sous la base de la console et le long du faisceau de la machine.

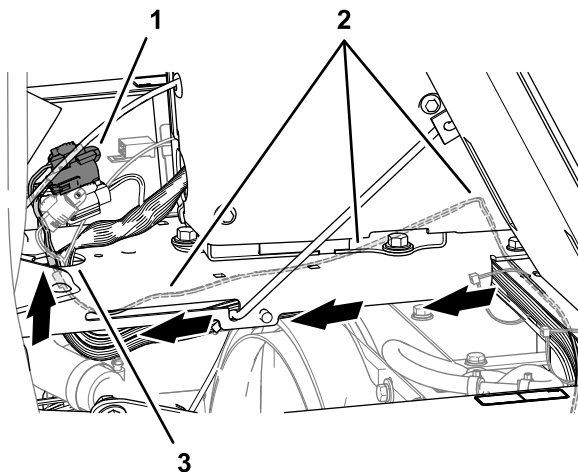

Figure 156

g308959

1. Connecteur à 3 broches (étiqueté To TORO CANBUS) et connecteur à 3 douilles (étiqueté CAN PORT A)
2. Faisceau de bus ISO-CAN
3. Trou (bas de la console)

8. Faites passer le connecteur à 3 broches (étiqueté To TORO CANBUS) et le connecteur à 3 douilles (étiqueté CAN PORT A) du faisceau de bus ISO-CAN par le trou dans la base de la console.
9. Attachez le faisceau de bus ISO-CAN au faisceau de la machine à l'aide de 6 attache-câbles.

Connexion du faisceau de bus ISO-CAN au faisceau de la machine

1. Retirez le capuchon du connecteur à 3 douilles du faisceau de la machine (étiqueté CAN DIAGNOSTICS INTERCONNECT).

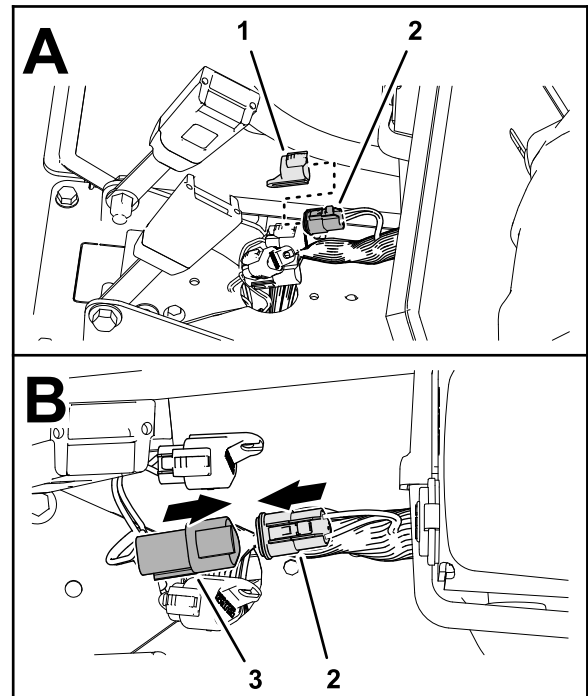

Figure 157

g308952

1. Capuchon
2. Connecteur à 3 douilles (étiqueté CAN DIAGNOSTICS INTERCONNECT – faisceau de la machine)
3. Connecteur à 3 broches (étiqueté To TORO CANBUS – faisceau de bus ISO-CAN)

2. Branchez le connecteur à 3 broches du faisceau de bus ISO-CAN (étiqueté To TORO CANBUS) dans le connecteur à 3 douilles du faisceau de la machine (étiqueté CAN DIAGNOSTICS INTERCONNECT).

25

Dépose de la résistance du bus CAN

Aucune pièce requise

Dépose du panneau latéral de la console

1. Abaissez le siège passager.
2. Retirez les 4 vis à embase ($\frac{1}{4} \times \frac{3}{4}$ po) qui fixent le panneau latéral de la console centrale.

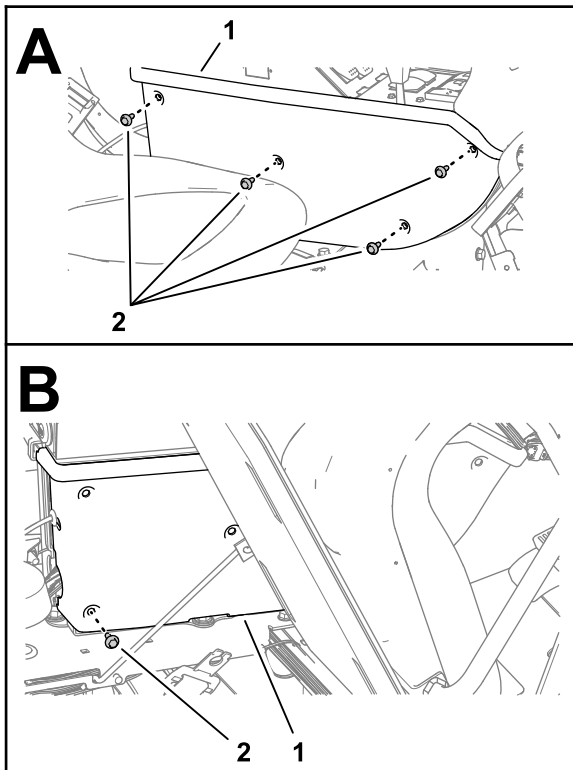

Figure 158

g301406

1. Panneau latéral
2. Vis à embase ($\frac{1}{4} \times \frac{3}{4}$ po)

3. Basculez le siège passager en avant et retirez la vis à embase inférieure arrière.
4. Déposez le panneau latéral de la console centrale.

Retrait de la résistance de terminaison

En avant du contrôleur TEC, déposez et conservez la résistance de 75Ω du connecteur à 3 douilles (non étiqueté) du faisceau de la machine.

Remarque: Vous monterez le panneau latéral sur la console centrale lors de l'installation du kit AutoSteer du pulvérisateur Multi Pro 5800 avec GeoLink; voir les instructions de réglage dans les *Instructions d'installation* du kit AutoSteer.

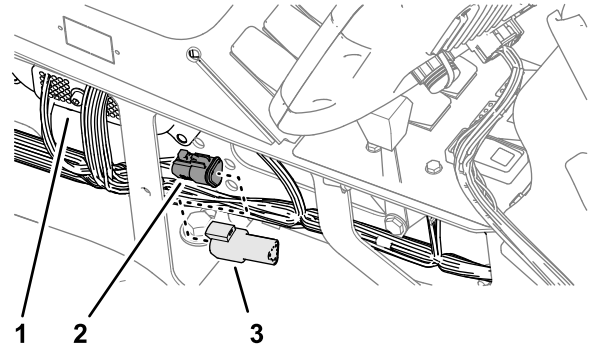

g308955

Figure 159

1. Contrôleur TEC
2. Connecteur à 3 douilles (non étiqueté – faisceau de la machine)
3. Résistance 75Ω (3 broches)

Pose du panneau latéral de la console

1. Fixez le panneau latéral au cadre de la console avec 4 vis à embase ($\frac{1}{4} \times \frac{3}{4}$ po).

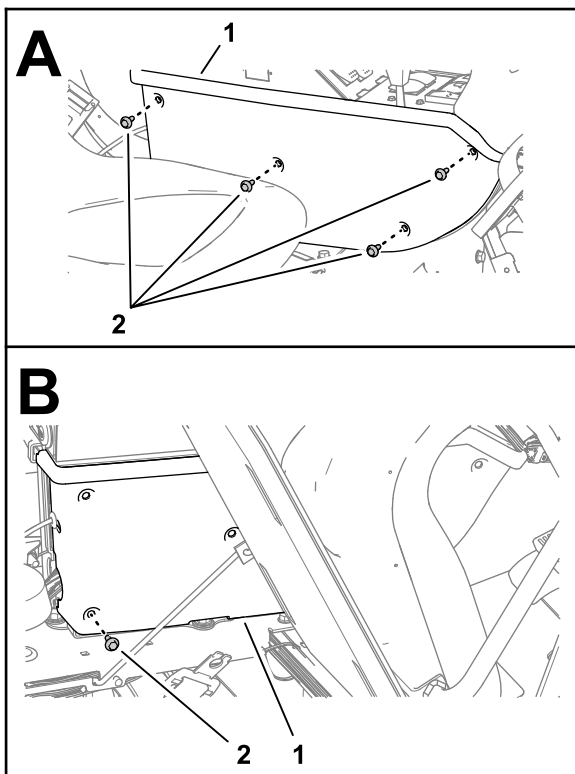

Figure 160

g301406

1. Panneau latéral 2. Vis à embase (¼ x ¾ po)

2. Basculez le siège en avant et installez la vis à embase inférieure arrière.

26

Installation du faisceau adaptateur et de la résistance de terminaison

Pièces nécessaires pour cette opération:

1	Faisceau adaptateur – 13 cm (5 po)
1	Attache-câble

Procédure

1. Sur le récepteur satellite et l'antenne, retirez et mettez au rebut la terminaison de bus ISO du connecteur à 6 douilles.

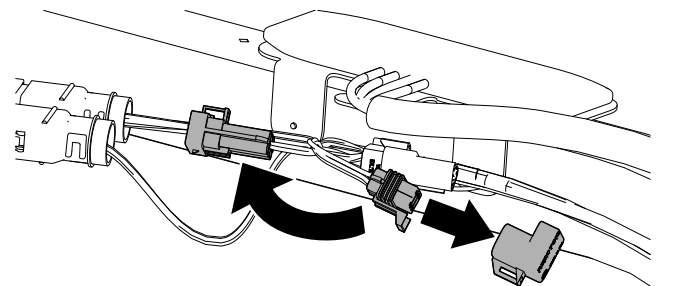

Figure 161

g420711

2. Branchez le connecteur à 6 broches du faisceau adaptateur de 13 cm (5 po) sur le connecteur à 6 douilles du faisceau GeoLink.
3. Attachez le faisceau adaptateur au faisceau GeoLink avec un attache-câble.

27

Dernières opérations d'installation du kit de finition du système de pulvérisation GeoLink

Aucune pièce requise

Connexion du faisceau GeoLink arrière, du faisceau de données de navigation et électrique, et du faisceau d'alimentation du modem aux câbles de la batterie

1. Acheminez la borne positive (câble rouge), la borne négative (câble noir) et le porte-fusible (50 A) du faisceau arrière vers le haut, entre le boîtier de la batterie et le châssis de la machine.

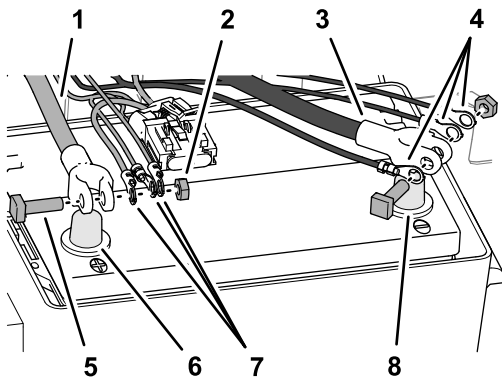

g315081

Figure 162

- | | |
|---|---|
| 1. Câble positif | 5. Boulon en T |
| 2. Écrou hexagonal | 6. Borne de la batterie (positive) |
| 3. Câble négatif de la batterie | 7. Cosses en anneau positives (fil noir) – faisceau GeoLink arrière, du faisceau de données de navigation et électrique, et du faisceau d'alimentation du modem |
| 4. Cosses en anneau négatives (fil noir) – faisceau GeoLink arrière, du faisceau de données de navigation et électrique, et du faisceau d'alimentation du modem | 8. Borne de la batterie (négative) |

2. Acheminez la borne positive (câble rouge), la borne négative (câble noir) et le porte-fusible de 10 A du faisceau de navigation et électrique vers le haut, entre le boîtier de la batterie et le châssis de la machine.
3. Acheminez les cosses en anneau étiquetées BATTERY et GROUND du faisceau d'alimentation du modem vers le haut, entre le boîtier de la batterie et le châssis de la machine.
4. Retirez les boulons en T et les écrous hexagonaux des cosses des câbles de batterie positif et négatif (Figure 162).
5. Insérez un boulon en T dans la cosse positive (fil rouge) du faisceau arrière, la cosse positive du faisceau de navigation et électrique, la cosse du faisceau d'alimentation du modem et la cosse du câble positif de la batterie.
6. Fixez légèrement les bornes et le boulon en T avec un écrou hexagonal.
7. Insérez un boulon en T dans la cosse négative (fil noir) du faisceau arrière, la cosse négative du faisceau de navigation et électrique, la cosse du faisceau d'alimentation du modem, et la cosse du câble négatif de la batterie.
8. Fixez légèrement les bornes et le boulon en T avec un écrou hexagonal.

9. Débranchez la batterie; voir le *Manuel de l'utilisateur*.

Programmation des réglages de la machine

1. Insérez la clé dans le commutateur et tournez-la à la position CONTACT.

Remarque: Ne démarrez pas le moteur.

2. Sur l'écran de présentation, appuyez de manière prolongée sur le bouton 5 (à l'extrême droite) de l'InfoCenter pour accéder l'écran de menu principal.



G035069

1



G035082

1

Figure 163

1. Bouton 5

3. Dans le menu principal, appuyez sur le bouton 1 ou 2 jusqu'à ce que l'option Réglages soit en surbrillance, puis appuyez sur le bouton 4 pour naviguer jusqu'au menu Réglages.

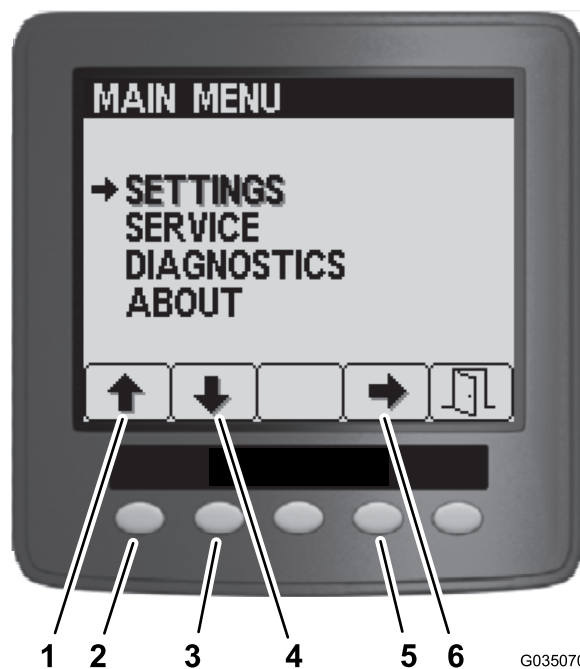

G035070

g035070

Figure 164

- | | |
|------------------------|------------------------|
| 1. Flèche vers le haut | 4. Bouton 2 |
| 2. Bouton 1 | 5. Bouton 4 |
| 3. Flèche vers le bas | 6. Flèche de sélection |

4. Dans le menu Réglages, appuyez sur le bouton 1 ou 2 pour sélectionner l'option GeoLink, puis appuyez sur le bouton 4 pour naviguer jusqu'au menu GeoLink.

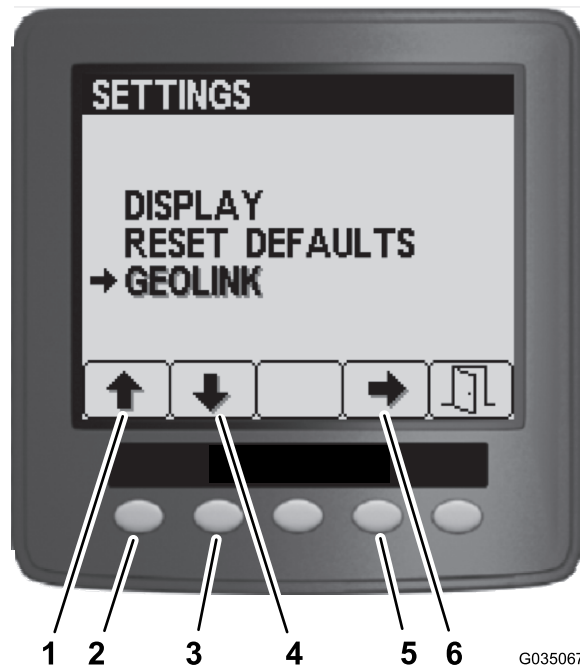

G035067

g035067

Figure 165

- | | |
|------------------------|------------------------|
| 1. Flèche vers le haut | 4. Bouton 2 |
| 2. Bouton 1 | 5. Bouton 4 |
| 3. Flèche vers le bas | 6. Flèche de sélection |

- Dans le menu GeoLink, appuyez sur le bouton 4 pour sélectionner l'option Oui, puis appuyez sur le bouton 5 pour enregistrer vos réglages et quitter le menu.



Figure 166

- Bouton 4
- Flèche de sélection
- Bouton 5
- Quitter

- Tournez le commutateur d'allumage en position ARRÊT.



Figure 167

- Tournez le commutateur d'allumage en position CONTACT.

Remarque: L'écran de présentation du système GeoLink devrait s'afficher sur l'InfoCenter.



Figure 168

- Tournez le commutateur d'allumage en position ARRÊT.

28

Alimentation des composants GeoLink

Aucune pièce requise

Procédure

- Tournez la clé en position CONTACT.
- Vérifiez que les composants suivants indiquent qu'ils sont alimentés :
 - Console de commande – affiche graphiques et texte



Figure 169

- Récepteur satellite – le témoin PWR s'allume

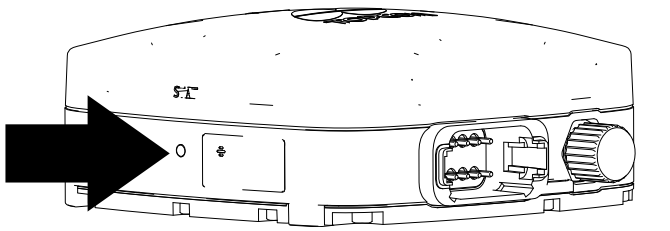

Figure 170

- Modem – les diodes s'allument

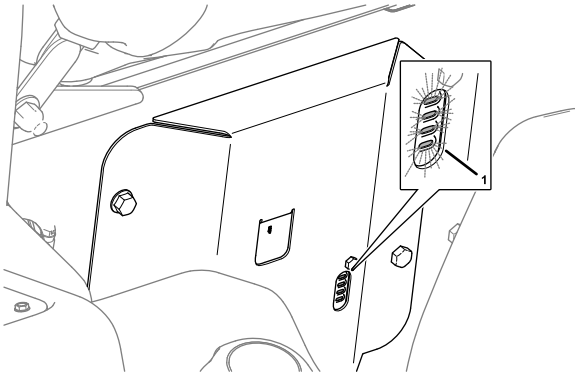

Figure 171

1. Diodes (base du siège passager)

- Contrôleur de section automatique – le témoin d'ÉTAT s'allume

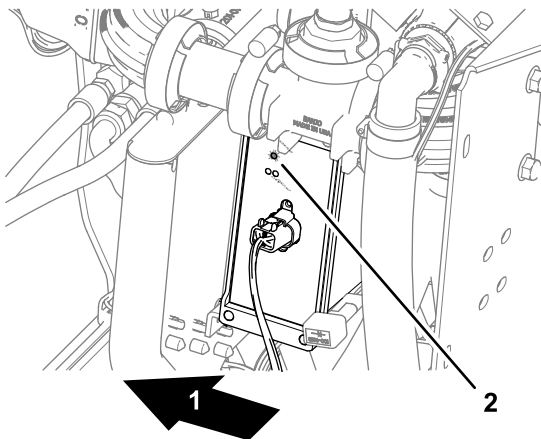

Figure 172

1. Arrière de la machine
2. Témoin d'ÉTAT (contrôleur de section automatique)

3. Tournez la clé de contact à la position ARRÊT.
4. Vérifiez que l'alimentation est coupée pour les composants suivants :
 - Console de commande
 - Récepteur satellite
 - Contrôleur de section automatique

29

Terminer l'installation du logiciel

Aucune pièce requise

Procédure

Voir le *Guide du logiciel* du système GeoLink.

Effectuez les procédures suivantes :

1. Vérification de la version du logiciel.
2. Sélection des unités de mesure.
3. Création d'un champ.
4. Création d'un nouveau produit et d'un nouveau débit d'application.
5. Création d'une tâche de pulvérisation
6. Contrôle du système de pulvérisation
7. Équilibrage de la vanne de dérivation d'agitation.
8. Étalonnage du débitmètre.
9. Vérification de l'état cellulaire.
10. Étalonnage du compas chez le distributeur.
11. Effacement de la RAM NV chez le client.
12. Étalonnage du compas chez le client.

Remarques:



La garantie Toro

Garantie limitée de 2 ans ou 1 500 heures

Conditions et produits couverts

The Toro Company certifie que votre produit commercial Toro (« Produit ») ne présente aucun vice de matériau ou de fabrication pendant une période de 2 ans ou 1 500 heures de service*, la première échéance prévalant. Cette garantie s'applique à tous les produits à l'exception des Aérateurs (veuillez-vous reporter aux déclarations de garantie séparées de ces produits). Dans l'éventualité d'un problème couvert par la garantie, nous nous engageons à réparer le Produit gratuitement, frais de diagnostic, pièces, main-d'œuvre et transport compris. La période de garantie commence à la date de réception du Produit par l'acheteur d'origine. *Produit équipé d'un compteur horaire.

Comment faire intervenir la garantie

Il est de votre responsabilité de signaler le plus tôt possible à votre Distributeur de produits commerciaux ou au Dépositaire de produits commerciaux agréé qui vous a vendu le Produit, toute condition couverte par la garantie. Pour obtenir l'adresse d'un Distributeur de produits commerciaux ou d'un Dépositaire agréé, ou pour tout renseignement concernant vos droits et responsabilités vis à vis de la garantie, veuillez nous contacter à l'adresse suivante :

Toro Commercial Products Service Department
8111 Lyndale Avenue South
Bloomington, MN 55420-1196, États-Unis
+1-952-888-8801 ou +1-800-952-2740
Courriel : commercial.warranty@toro.com

Responsabilités du propriétaire

À titre de propriétaire du produit, vous êtes responsable des entretiens et réglages nécessaires mentionnés dans le *Manuel de l'utilisateur*. Les réparations du produit consécutives au non respect des entretiens et réglages exigés ne sont pas couvertes au titre de la présente garantie.

Ce que la garantie ne couvre pas

Les défaillances ou anomalies de fonctionnement survenant au cours de la période de garantie ne sont pas toutes dues à des défauts de matériaux ou des vices de fabrication. Cette garantie ne couvre pas :

- Les défaillances du Produit dues à l'utilisation de pièces qui ne sont pas d'origine ou au montage et à l'utilisation d'accessoires et produits ajoutés ou modifiés d'une autre marque.
- Les défaillances du Produit dues au non respect du programme d'entretien et/ou des réglages recommandés.
- Les défaillances du Produit dues à une utilisation abusive, négligente ou dangereuse.
- Les pièces d'usure normale (consommables) qui ne sont pas défectueuses. Par exemple, les pièces consommées ou usées durant le fonctionnement normal du Produit, notamment mais pas exclusivement : plaquettes et garnitures de freins, garnitures d'embrayage, lames, cylindres, galets et roulements (étanches ou graissables), contre-lames, bougies, roues pivotantes et roulements, pneus, filtres, courroies, et certains composants des pulvérisateurs, notamment membranes, buses, débitmètres et clapets antiretour.
- Les défaillances attribuables à une influence extérieure, y compris mais de manière non exhaustive : les conditions atmosphériques, les pratiques de remisage, la contamination, l'utilisation de carburants, liquides de refroidissement, lubrifiants, additifs, engrais, eau ou produits chimiques non agréés.
- Les défaillances ou mauvaises performances causées par l'utilisation de carburants (essence, carburant diesel ou biodiesel par exemple) non conformes à leurs normes industrielles respectives.
- Les bruits, vibrations, usure et détérioration normaux. L'usure normale comprend, mais pas exclusivement, les dommages des sièges dus à l'usure ou l'abrasion, l'usure des surfaces peintes, les autocollants ou vitres rayés.

Pièces

Les pièces à remplacer dans le cadre de l'entretien courant seront couvertes par la garantie jusqu'à la date du premier remplacement prévu. Les pièces remplacées au titre de cette garantie bénéficient de la durée de garantie du produit d'origine et deviennent la propriété de Toro. Toro se réserve le droit de prendre la décision finale concernant la réparation ou le remplacement de pièces ou ensembles existants. Toro se réserve le droit d'utiliser des pièces remises à neuf pour les réparations couvertes par la garantie.

Garantie de la batterie ion-lithium et à décharge profonde :

Les batteries ion-lithium et à décharge profonde disposent d'un nombre de kilowatt-heures spécifique à fournir au cours de leur vie. Les techniques d'utilisation, de recharge et d'entretien peuvent contribuer à augmenter ou réduire la vie totale des batteries. À mesure que les batteries de ce produit sont consommées, la proportion de travail utile qu'elles offrent entre chaque recharge diminue lentement jusqu'à leur épuisement complet. Le remplacement de batteries usées, suite à une consommation normale, est la responsabilité du propriétaire du produit. Remarque (batterie ion-lithium seulement) : voir la garantie de la batterie pour plus de renseignements.

Garantie à vie du vilebrequin (modèle ProStripe 02657 seulement)

Le modèle ProStripe, équipé en première monte d'un disque de friction et du débrayage de frein de lame avec protection de vilebrequin (ensemble débrayage de frein de lame [BBC] + disque de friction) Toro d'origine, et utilisé par le premier acheteur en conformité avec les procédures d'utilisation et d'entretien recommandées, bénéficie d'une garantie à vie contre la flexion du vilebrequin. Les machines équipées de rondelles de friction, du débrayage du frein de lame (BBC) et autres équipements de ce type ne sont pas couvertes par la garantie à vie du vilebrequin.

Entretien aux frais du propriétaire

La mise au point du moteur, le graissage, le nettoyage et le polissage, le remplacement des filtres, du liquide de refroidissement et les entretiens recommandés font partie des services normaux requis par les produits Toro qui sont aux frais du propriétaire.

Conditions générales

La réparation par un distributeur ou un dépositaire Toro agréé est le seul dédommagement auquel cette garantie donne droit.

The Toro Company décline toute responsabilité en cas de dommages accessoires, consécutifs ou indirects liés à l'utilisation des produits Toro couverts par cette garantie, notamment en ce qui concerne les coûts et dépenses encourus pour se procurer un équipement ou un service de substitution durant une période raisonnable pour cause de défaillance ou d'indisponibilité en attendant la réparation sous garantie. Il n'existe aucune autre garantie expresse, à part la garantie spéciale du système antipollution, le cas échéant. Toutes les garanties implicites relatives à la qualité marchande et à l'aptitude à l'emploi sont limitées à la durée de la garantie expresse.

L'exclusion de la garantie des dommages secondaires ou indirects, ou les restrictions concernant la durée de la garantie implicite, ne sont pas autorisées dans certains états et peuvent donc ne pas s'appliquer dans votre cas. Cette garantie vous accorde des droits spécifiques, auxquels peuvent s'ajouter d'autres droits qui varient selon les états.

Note concernant la garantie du système antipollution

Le système antipollution de votre Produit peut être couvert par une garantie séparée répondant aux exigences de l'agence américaine de défense de l'environnement (EPA) et/ou de la direction californienne des ressources atmosphériques (CARB). Les limitations d'heures susmentionnées ne s'appliquent pas à la garantie du système antipollution. Reportez-vous à la Déclaration de garantie de conformité à la réglementation antipollution

fournie avec votre produit ou figurant dans la documentation du constructeur du moteur.

Pays autres que les États-Unis et le Canada

Pour les produits Toro exportés des États-Unis ou du Canada, demandez à votre distributeur (dépositaire) Toro la police de garantie applicable dans votre pays, région ou état. Si, pour une raison quelconque, vous n'êtes pas satisfait(e) des services de votre distributeur, ou si vous avez du mal à vous procurer des renseignements concernant la garantie, adressez-vous à votre centre d'entretien Toro agréé.



Count on it.