



# Kupplungshalterungskit

Zugmaschine der Serie Groundsmaster® 3200, 3300, oder 3310

Modellnr. 161-5097

## Installationsanweisungen

# Installation

# 1

## Vorbereiten der Maschine

Keine Teile werden benötigt

### Verfahren

1. Stellen Sie die Maschine auf einer ebenen Fläche ab.
2. Aktivieren Sie die Feststellbremse.
3. Senken Sie das Mähwerk ab.
4. Stellen Sie den Motor ab und ziehen Sie den Zündschlüssel ab.

# 2

## Einbau des Kits

Für diesen Arbeitsschritt erforderliche Teile:

1	Kupplungsbügel
1	Dämpfungselement
2	Schraube
3	Mutter

## Entfernen der vorhandenen Kupplungsbügel

Entfernen Sie die Befestigungselemente, mit denen die vorhandenen Metall- und Gummibügel am Rahmen befestigt sind ([Bild 1](#)), und entfernen Sie die Bügel.

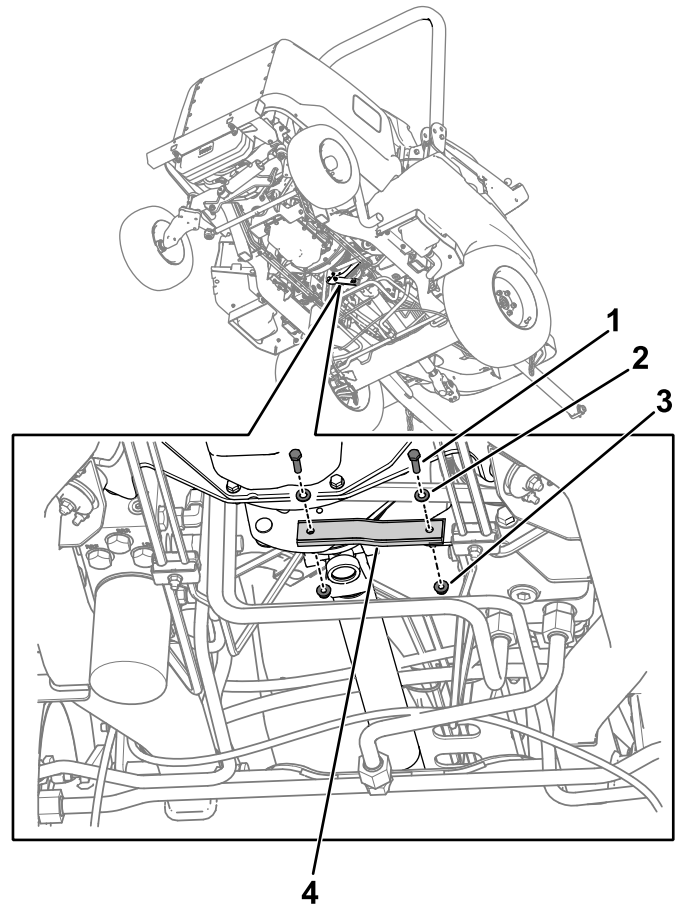

**Bild 1**

g506866

- |                    |                   |
|--------------------|-------------------|
| 1. Schraube        | 3. Mutter         |
| 2. Unterlegscheibe | 4. Kupplungsbügel |



# Anbringen der neuen Kupplungsbügel

1. Verwenden einer Mutter, um den Puffer an der Kupplung zu befestigen (Bild 2).

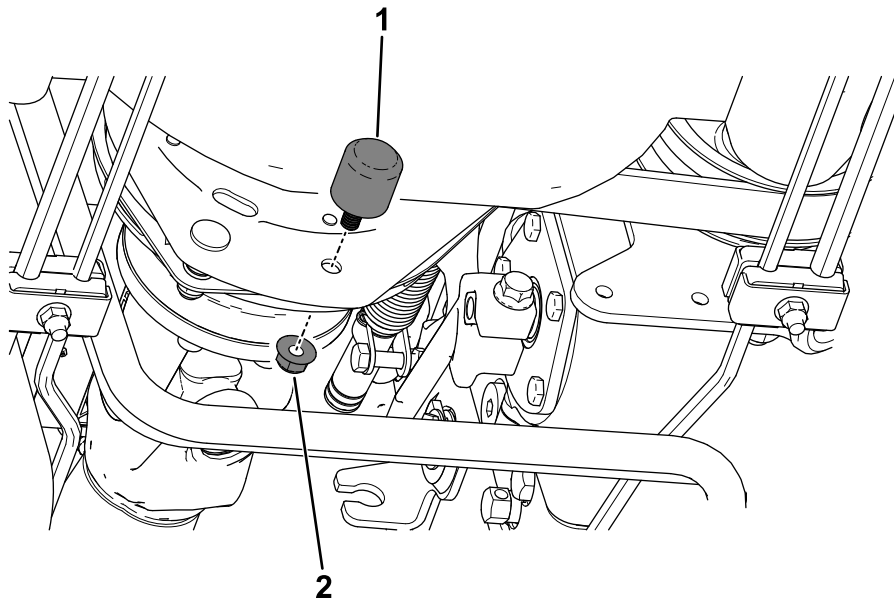

**Bild 2**

g506880

1. Dämpfungselement
2. Mutter

2. Befestigen Sie den Kupplungsbügel am Dämpfungselement (Bild 3).

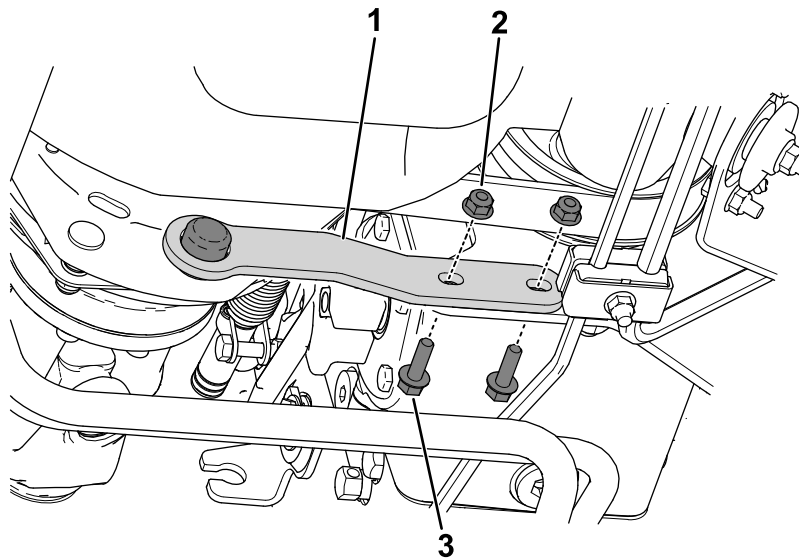

**Bild 3**

g507062

1. Kupplungsbügel
2. Mutter
3. Schraube

3. Befestigen Sie den Kupplungsbügel mit zwei Schrauben und zwei Muttern an der Befestigungshalterung der Pumpe (Bild 3).