



クラッチリテーナーキット

Groundsmaster® 3200, 3300, または3310シリーズトラクションユニット

モデル番号 161-5097

取り付け要領

取り付け

1

マシンの準備を行う

必要なパーツはありません。

手順

1. 平らな場所に駐車する。
2. 駐車ブレーキを掛ける。
3. カuttingユニットを下降させる。
4. エンジンを止め、キーを抜き取る。

2

キットを取り付ける

この作業に必要なパーツ

1	クラッチストラップ
1	バンパー
2	ボルト
3	ナット

既存のクラッチストラップの取り外し

既存の金属およびゴム製ストラップをフレームに固定している金具を取り外し (図 1)、ストラップを取り外す。



図 1

- | | |
|---------|--------------|
| 1. ボルト | 3. ナット |
| 2. ワッシャ | 4. クラッチストラップ |

g506866

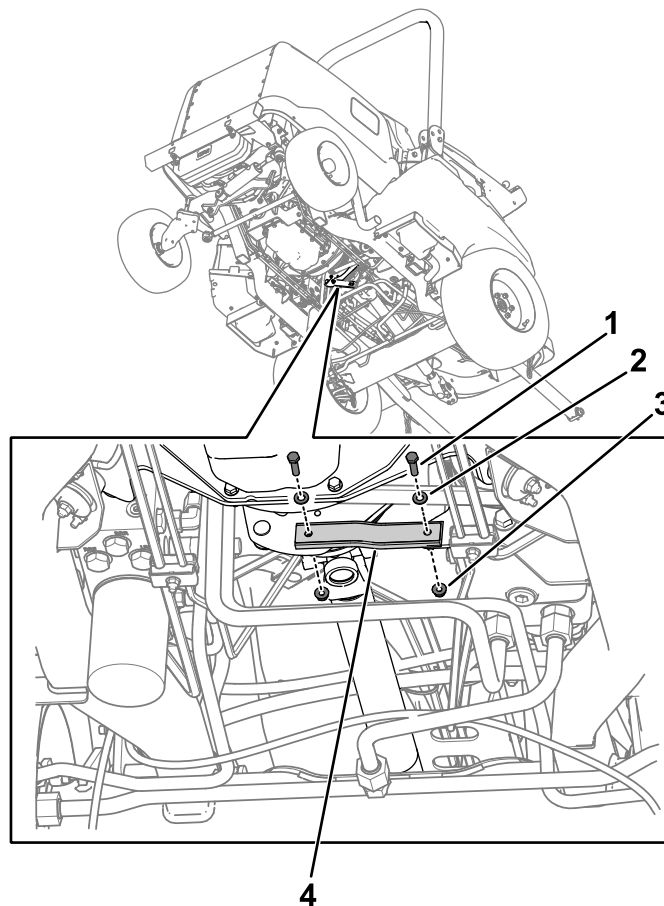

新しいクラッチストラップの取り付け

1. ナットを使ってバンパーをクラッチ(図2)に固定する。



図2

g506880

1. バンパー
2. ナット

2. クラッチストラップをバンパー(図3)に取り付ける。

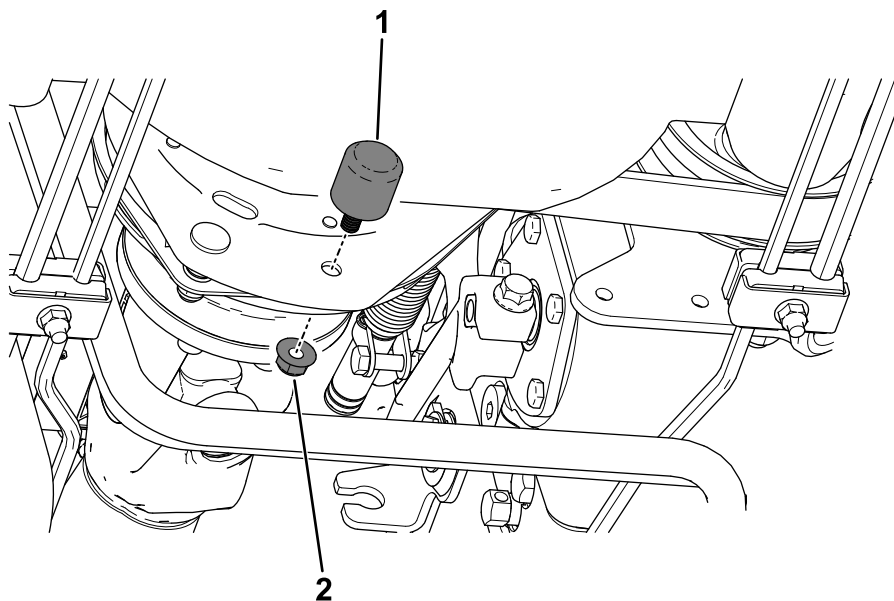
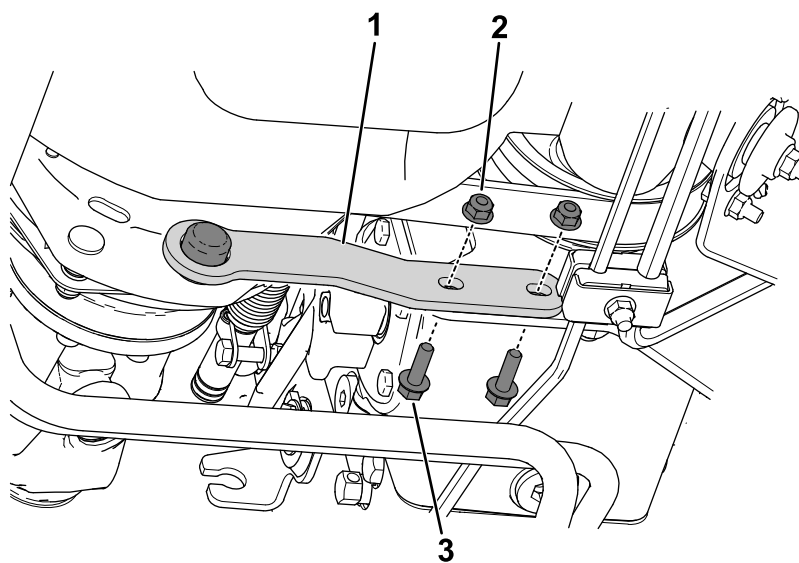

図3

g507062

1. クラッチストラップ
2. ナット
3. ボルト

3. ナット2本とボルト2個を使って、クラッチストラップをポンプ取り付けブラケット(図3)に固定する。