



プロライン H600 ロータリーモア

モデル番号 31041—シリアル番号 324000000 以上

組み立て要領

組み立て

付属部品

すべての部品がそろっているか、下の表で確認してください。

手順	内容	数量	用途
1	必要なパーツはありません。	—	クレートから機体を下ろします。
2	平ワッシャ ボルト ロックナット	6 2 2	ホッパーのドアを取り付けます。
3	フック スペーサ 長いボルト 短いボルト 平ワッシャ ロッドコネクタ スプリング フランジナット ロックナット ナット	1 1 2 1 2 1 1 4 2 1	ラッチを取り付けます。
4	警告表示ステッカー スパークアレスター/Prop 65のデカール ディーゼル燃料のデカール	1 1 1	ステッカーを貼り付けます。
5	必要なパーツはありません。	—	セットアップを完了する。

注 前後左右は運転位置からみた方向です。



1

クレーンから機体を下ろす

必要なパーツはありません。

手順

1. 刈り込みデッキのクレーンとトラクションユニットのクレーンを接続している厚板を取り外す。
2. モアデッキクレーンを取り外す (図 1)。
3. クレーンからホッパーのドアを外す (図 1)。
4. 前パネル、ビニル包装などの梱包材を外す。
5. パレットに固定されている構成部品をすべて外して取り出す。
6. 運転席の上の木材ホッパーのドアの支えに使用されていたものを外す。
7. 車輪とスチール製フックから角材を取り除く。
8. バッテリーを充電して接続する。トラクションユニットの取扱説明書を参照方。
9. クレーンから機体を下ろす (図 1)。



図 1

g528015

1. デッキ
2. ホッパーのドア
3. 機体

2

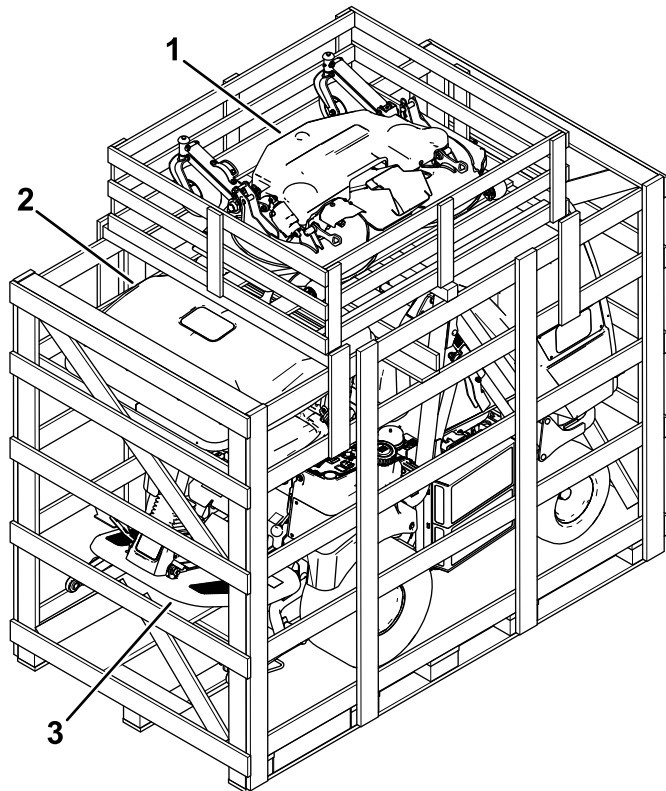
ホッパーのドアを取り付ける

この作業に必要なパーツ

6	平ワッシャ
2	ボルト
2	ロックナット

手順

1. ホッパーのブラケットに付いている金具を外す。
2. 外した金具を使用して、ホッパーのドアをホッパーに取り付ける (図 2)を参照。

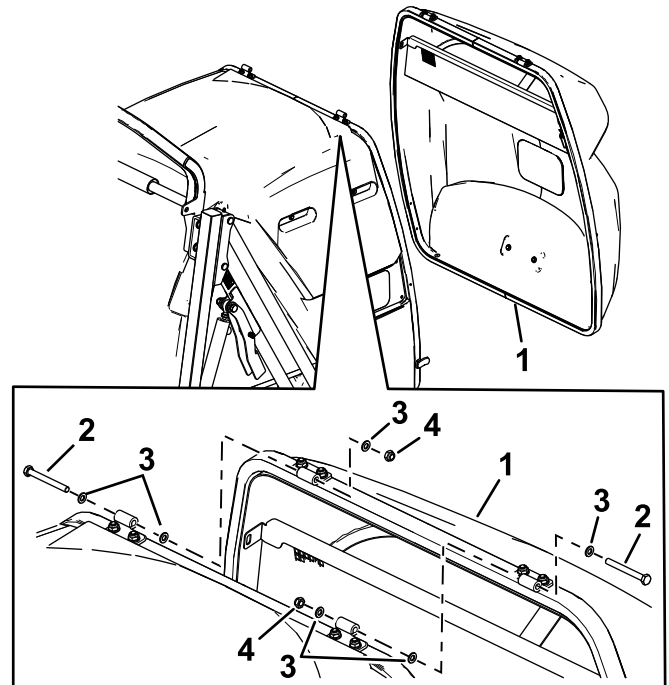

g528014

図 2

1. ホッパーのドア
2. ボルト
3. ワッシャ
4. ロックナット

3

ラッチを取り付ける

この作業に必要なパーツ

1	フック
1	スペーサ
2	長いボルト
1	短いボルト
2	平ワッシャ
1	ロッドコネクタ
1	スプリング
4	フランジナット
2	ロックナット
1	ナット

手順

1. ホッパーにフックとスペーサを取り付ける長いボルト、平ワッシャ、フランジナット、スプリング、ロックナットを使用する **図 3**。

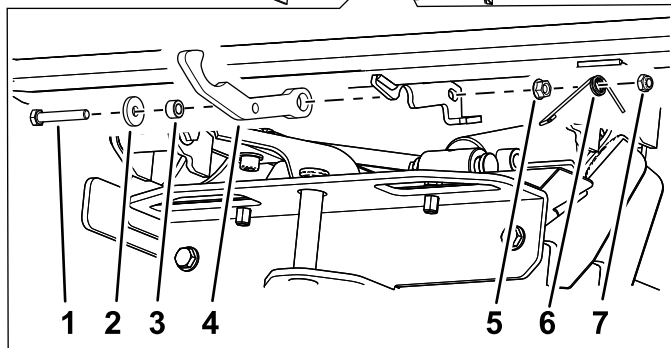
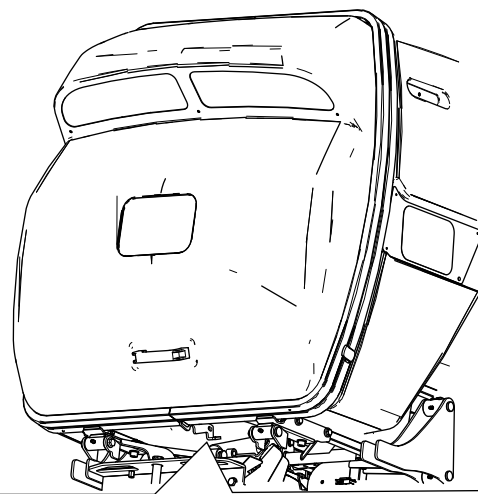

g528011

図 3

1. 長いボルト
2. 平ワッシャ
3. スペーサ
4. フック
5. フランジナット
6. スプリング
7. ロックナット

2. ロッドコネクタをロングボルト、フランジナット、ロックナットを使ってフックに取り付ける(**図 4**)。

注 ロックナットをボルトの奥まで締め付けしないでください。フランジナットとロックナットの間にはスプリングが入ります **図 6**。

3. ロッドコネクタをショートボルト、平ワッシャー、フランジナット、ロックナットを使ってフックに取り付ける(**図 4**)。



図 4

g528010

- 1. 長いボルト
- 2. ロッドコネクタ
- 3. フランジ・ナット
- 4. ロックナット
- 5. 短いボルト
- 6. ナット
- 7. 平ワッシャ

- 4. 閉じた状態のホップドアとフックとの間のすき間をチェックする。すき間の規定値は 2 mm。必要に応じて調整する 図 5。

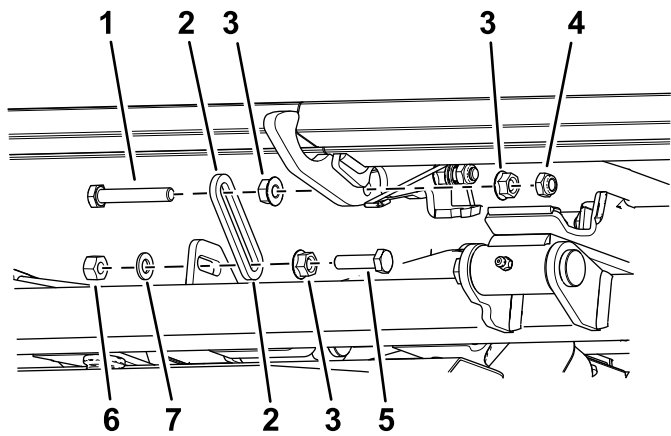

図 5

g528012

- 1. 2 mm のすきま

- 5. スプリングの量はシリーズを 図 6 のように取り付ける。

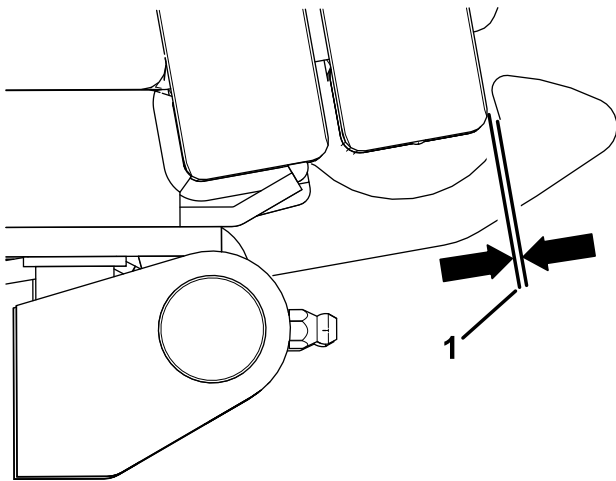

図 6

g528013

フックを取り付けた状態

- 1. 右側
- 2. 左側

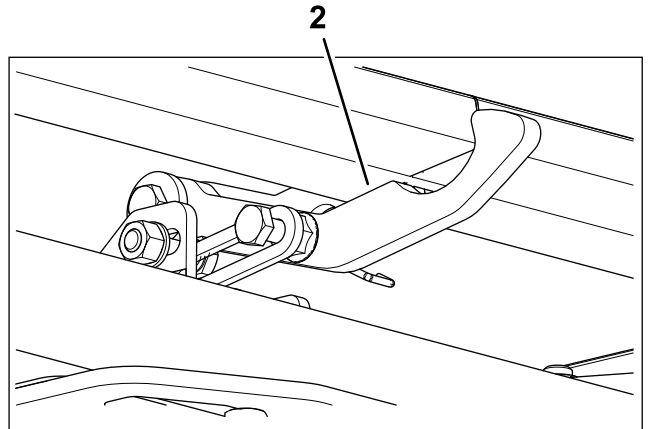
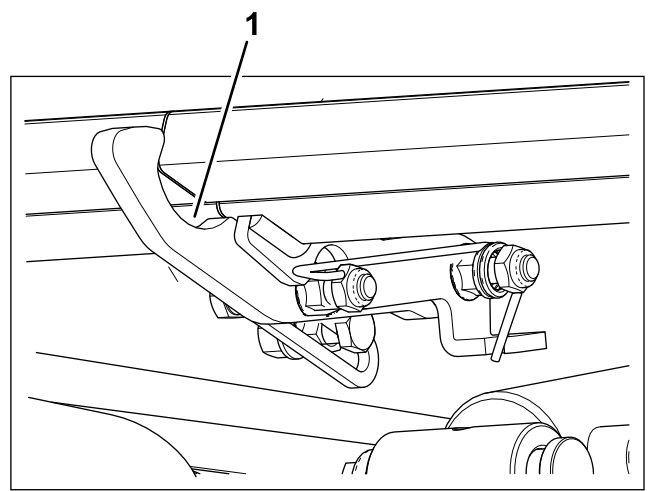
4

ステッカーを貼り付ける

この作業に必要なパーツ

1	警告表示ステッカー
1	スパークアレスタ/Prop 65のデカール
1	ディーゼル燃料のデカル

手順

注 国名 (ページ 6)の表に記載されている国では、販売時または一般公開時にデカールが取り付けられていることを確認すること。

図 7に示すように、警告デカールを既存のデカール、スパークアレスタデカール、およびディーゼル燃料デカールの上に貼り付ける。

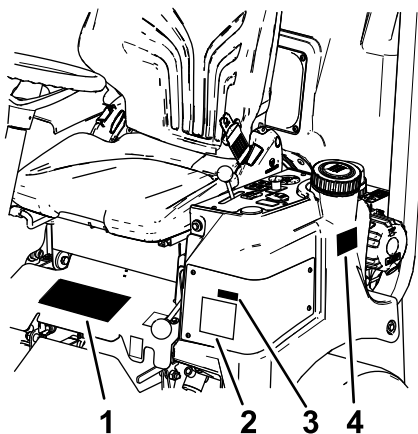

g528056

図 7

1. 警告デカル既存のデカルの上から貼り付ける
2. 既存のステッカー
3. スパークアレスタのデカル
4. ディーゼル燃料のデカル

5

組み立てを完了させる

必要なパーツはありません。

手順

トラクションユニットの取扱説明書に記載されているセットアップ手順を完了する。

国名

ISO	言語
AI	アングラ
AG	アンティグア・バーブーダ
AR	アルゼンチン
AU	オーストラリア
BD	バングラデシュ
BS	バハマ
BB	バルバドス
Bz	ベリーズ
BM	バミューダ
BO	ボリビア
VG	イギリス領バージン諸島
BN	ブルネイ
BU	ビルマミャンマー
KH	カンボジア
CA	カナダ
KY	ケイマン諸島
CL	チリ
CO	コロンビア
CR	コスタリカ
DM	ドミニカ
EC	エクアドル
EG	エジプト
FJ	フィジー
GD	グレナダ

ISO	言語
GU	グアム
GT	グアテマラ
GY	ギアナ
HT	ハイチ
HN	ホンジュラス
HK	香港
IN	インド
IL	イスラエル
CI	コートジボワール
JM	ジャマイカ
JP	日本
JO	ヨルダン
LA	ラオス
LB	レバノン
MY	マレーシア
MV	モルディブ
MU	モーリシャス
MX	メキシコ
UM	小さい諸島
MS	モントセラト
NZ	ニュージーランド
MP	北マリアナ諸島
OM	オマーン
Pa	パナマ

ISO	言語
PY	パラグアイ
PE	ペルー
PH	フィリピン
PR	プエルトリコ
LC	セントルシア、セントクリストファー およびネイビス連邦
VC	セントビンセント、グレナディーン諸島
AS	米国領サモア
SG	シンガポール
ZA	南アフリカ
KR	韓国
LK	スリランカ
SR	スリナム
TW	台湾
TH	タイ
TT	トリニダード・トバゴ
TN	チュニジア
TC	タークスカイコス諸島
AE	アラブ首長国連邦
US	米国
VI	米国領バージン諸島
UY	ウルグアイ
VE	ベネズエラ
VN	ベトナム

メモ



Count on it.