



# Máy cắt cỏ Xoay ProLine H600

Số Model 31041—Số Sê-ri 324000000 trở lên

Hướng dẫn Thiết lập

## Thiết lập

### Bộ phận Lồng lều

Sử dụng biểu đồ bên dưới để xác minh rằng tất cả các bộ phận đã được giao hàng.

Quy trình	Mô tả	Số lượng.	Sử dụng
<b>1</b>	Không có bộ phận nào bắt buộc	–	Tháo máy khỏi thùng thừa.
<b>2</b>	Vòng đệm phẳng Bu lông Écu hãm	6 2 2	Lắp cửa phễu.
<b>3</b>	Móc Vòng chêm Bu-lông dài Bu-lông ngắn Vòng đệm phẳng Đầu nổi thanh Lò xo Đai ốc mặt bích Écu hãm Đai ốc	1 1 2 1 2 1 1 4 2 1	Lắp chốt.
<b>4</b>	Nhãn mác cảnh báo Nhãn mác Bộ ngăn tia lửa/Dự luật 65 Nhãn mác nhiên liệu diesel	1 1 1	Lắp nhãn mác.
<b>5</b>	Không có bộ phận nào bắt buộc	–	Hoàn tất thiết lập.

**Lưu ý:** Xác định các mặt bên trái và bên phải của máy từ vị trí vận hành bình thường.



# 1

## Tháo máy khỏi thùng thưa

Không có Bộ phận nào Bắt buộc

### Quy trình

1. Tháo 4 tấm ván gắn thùng thưa đựng mâm cắt của máy cắt cỏ vào thùng thưa đựng bộ kéo.
2. Tháo thùng thưa đựng mâm cắt của máy cắt cỏ (Hình 1).
3. Tháo thanh cửa phễu khỏi thùng thưa (Hình 1).
4. Tháo bảng phía trước, túi nhựa và các vật liệu đóng gói khác.
5. Tháo tất cả các thành phần của máy được đóng gói và gắn vào tấm pallet.
6. Tháo gỗ trên ghế được sử dụng để đỡ cửa phễu.
7. Tháo các khối gỗ khỏi bánh xe và móc thép.
8. Sạc và kết nối ắc quy; tham khảo *Hướng dẫn Vận hành* bộ kéo.
9. Tháo máy khỏi thùng thưa (Hình 1).

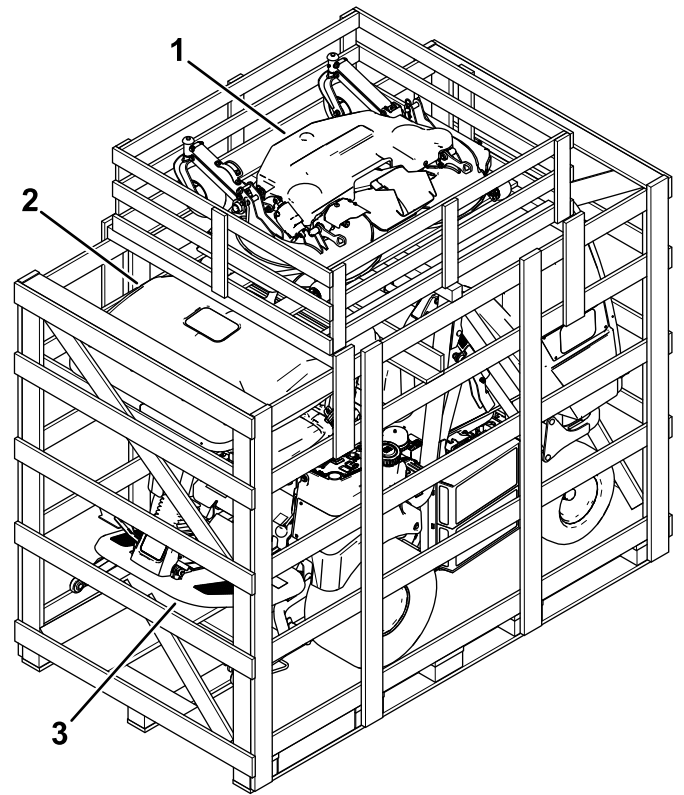

Hình 1

g528015

1. Mâm cắt của máy cắt cỏ
2. Cửa thùng chứa
3. Máy

# 2

## Lắp cửa phễu.

Các bộ phận cần thiết cho quy trình này:

6	Vòng đệm phẳng
2	Bu lông
2	Êcu hãm

### Quy trình

1. Tháo phần cứng khỏi giá đỡ trên phễu.
2. Lắp cửa phễu vào phễu bằng phần cứng đã tháo trước đó; tham khảo [Hình 2](#).

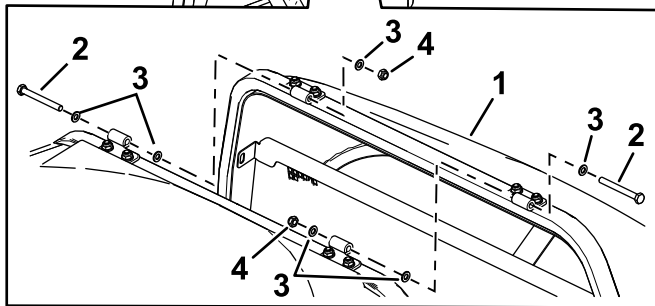
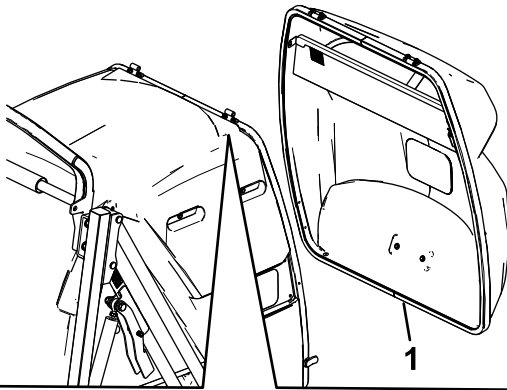

g528014

Hình 2

- |                   |             |
|-------------------|-------------|
| 1. Cửa thùng chứa | 3. Vòng đệm |
| 2. Bu lông        | 4. Êcu hãm  |

# 3

## Lắp chốt

Các bộ phận cần thiết cho quy trình này:

1	Móc
1	Vòng chêm
2	Bu-lông dài
1	Bu-lông ngắn
2	Vòng đệm phẳng
1	Đầu nối thanh
1	Lò xo
4	Đai ốc mặt bích
2	Êcu hãm
1	Đai ốc

### Quy trình

1. Lắp móc và vòng chêm vào phễu bằng bu-lông dài, vòng đệm phẳng, đai ốc mặt bích, lò xo và êcu hãm ([Hình 3](#)).

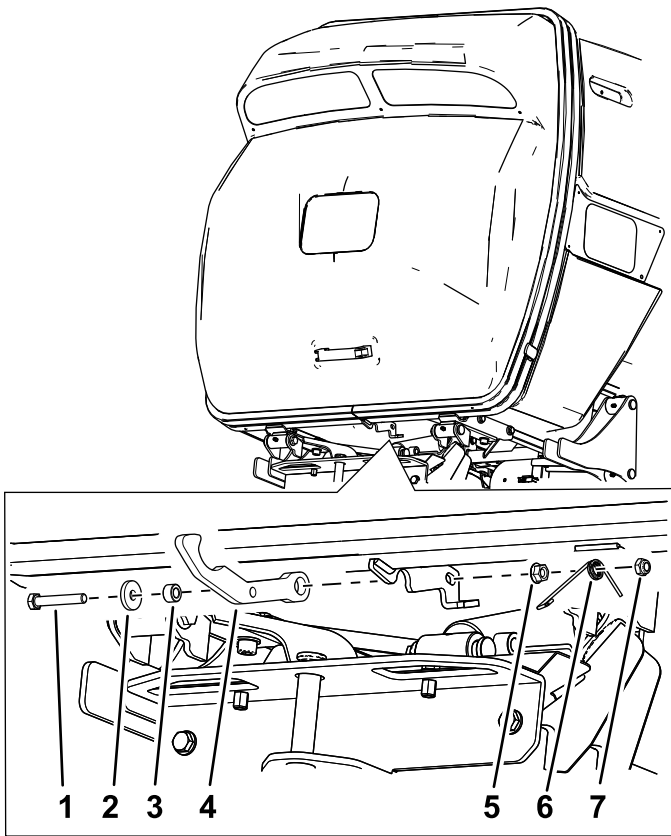

Hình 3

g528011

- |                   |                    |
|-------------------|--------------------|
| 1. Bu-lông dài    | 5. Đai ốc mặt bích |
| 2. Vòng đệm phẳng | 6. Lò xo           |
| 3. Vòng chêm      | 7. Êcu hãm         |
| 4. Móc            |                    |

- Lắp đầu nối thanh vào móc bằng bu-lông dài, đai ốc mặt bích và êcu hãm (Hình 4).

**Lưu ý:** Đảm bảo êcu hãm không được lắp hoàn toàn trên bu-lông. Khoảng cách giữa đai ốc mặt bích và êcu hãm được sử dụng cho lò xo (Hình 6).

- Lắp đầu nối thanh vào móc bằng bu-lông ngắn, đai ốc mặt bích và êcu hãm (Hình 4).

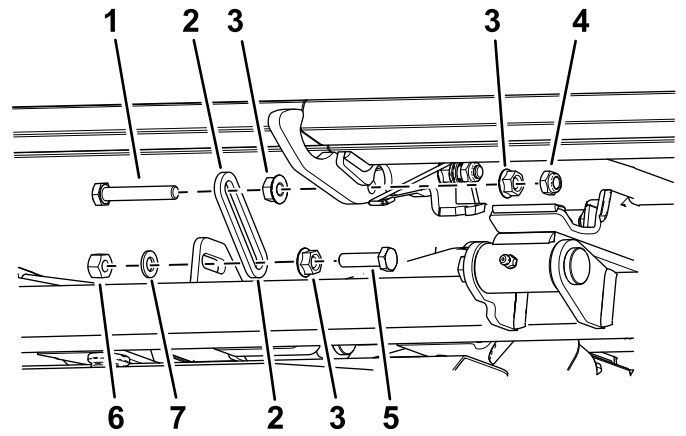

Hình 4

g528010

- |                    |                   |
|--------------------|-------------------|
| 1. Bu-lông dài     | 5. Bu-lông ngắn   |
| 2. Đầu nối thanh   | 6. Đai ốc         |
| 3. Đai ốc mặt bích | 7. Vòng đệm phẳng |
| 4. Êcu hãm         |                   |

- Kiểm tra khoảng cách giữa móc và cửa phễu đã đóng. Đảm bảo khoảng cách là 2 mm (1/16 inch) và điều chỉnh nếu cần (Hình 5).

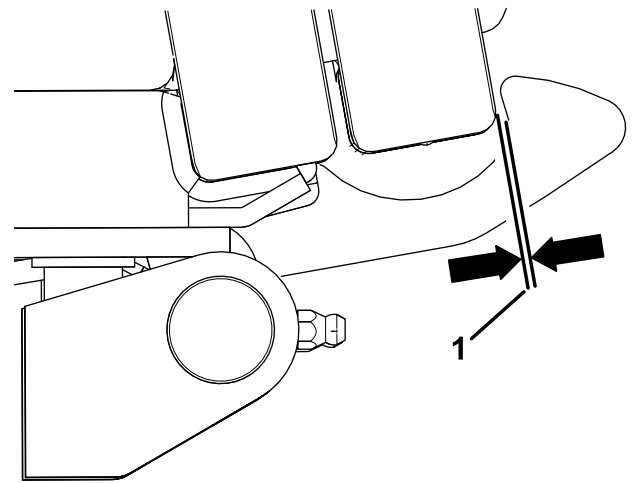

Hình 5

g528012

- Khoảng cách 2 mm (1/16 inch)

- Lắp đầu lò xo như minh họa trong Hình 6.

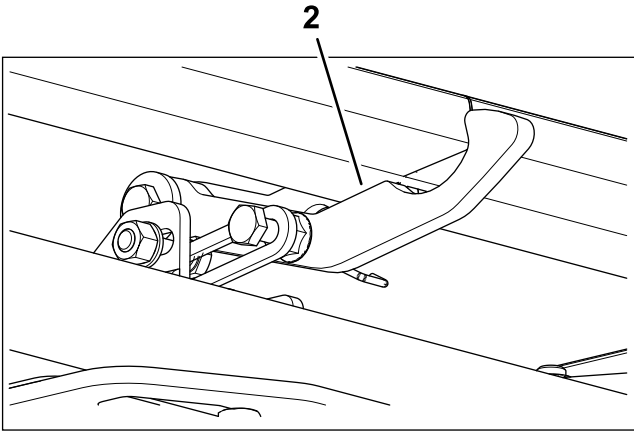
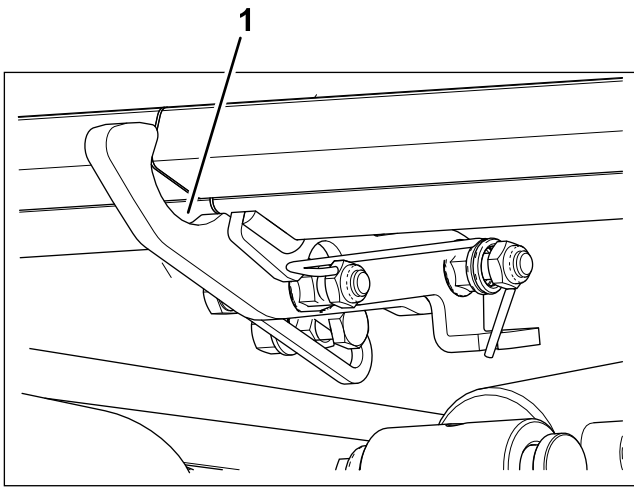

**Hình 6**  
Móc được lắp

g528013

1. Bên phải

2. Bên trái

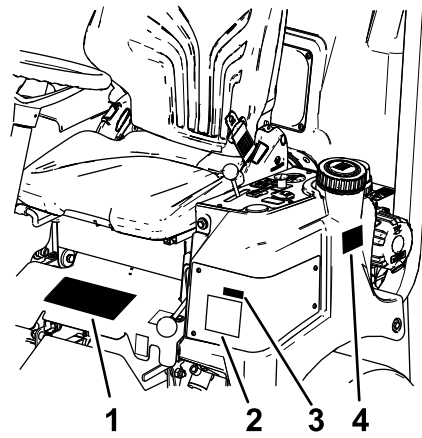

g528056

**Hình 7**

- |   |                               |
|---|-------------------------------|
| 1. Nhãn mác cảnh báo—lắp lên nhãn mác hiện có | 3. Nhãn mác bộ ngăn tia lửa   |
| 2. Nhãn mác hiện có                           | 4. Nhãn mác nhiên liệu diesel |

# 5

## Hoàn tất thiết lập

Không có Bộ phận nào Bắt buộc

### Quy trình

Hoàn tất hướng dẫn thiết lập có trong *Hướng dẫn Vận hành* bộ kéo.

# 4

## Lắp nhãn mác

Các bộ phận cần thiết cho quy trình này:

1	Nhãn mác cảnh báo
1	Nhãn mác Bộ ngăn tia lửa/Dự luật 65
1	Nhãn mác nhiên liệu diesel

### Quy trình

**Lưu ý:** Đảm bảo nhãn mác được lắp tại thời điểm bán hoặc được trưng bày cho công chúng ở các quốc gia được liệt kê trong bảng đối với [Quốc gia \(trang 6\)](#)

Lắp nhãn mác cảnh báo lên nhãn mác hiện có, nhãn mác bộ ngăn tia lửa và nhãn mác nhiên liệu diesel như minh họa trong [Hình 7](#).

## Quốc gia

ISO	Ngôn ngữ
AI	Anguilla
AG	Antigua và Barbuda
AR	Argentina
AU	Áo
BD	Bangladesh
BS	Bahamas
BB	Barbados
Bz	Belize
BM	Bermuda
BO	Bolivia
VG	Quần đảo Virgin thuộc Anh
BN	Brunei
BU	Miến Điện (Myanmar)
KH	Campuchia
CA	Canada
KY	Quần đảo Cayman
CL	Chilê
CO	Colombia
CR	Costa Rica
DM	Dominica
EC	Ecuador
EG	Ai Cập
FJ	Fiji
GD	Grenada

ISO	Ngôn ngữ
GU	Guam
GT	Guatemala
GY	Guyana
HT	Haiti
HN	Honduras
HK	Hồng Kông
IN	Ấn Độ
IL	Israel
CI	Bờ Biển Ngà
JM	Jamaica
JP	Nhật Bản
JO	Jordan
LA	Lào
LB	Lebanon
MY	Malaysia
MV	Maldives
MU	Mauritius
MX	Mexico
UM	Quần đảo nhỏ xa xôi
MS	Montserrat
NZ	New Zealand
MP	Quần đảo Bắc Mariana
OM	Oman
Pa	Panama

ISO	Ngôn ngữ
PY	Paraguay
PE	Peru
PH	Philippine
PR	Puerto Rico
LC	Saint Lucia, Saint Kitts và Nevis
VC	Saint Vincent, Grenadines
AS	Samoa, Mỹ
SG	Singapore
ZA	Nam Phi
KR	Hàn Quốc
LK	Sri Lanka
SR	Suriname
TW	Đài Loan
TH	Thái Lan
TT	Trinidad và Tobago
TN	Tunisia
TC	Quần đảo Turks và Caicos
AE	Các tiểu vương quốc Ả Rập thống nhất
US	Hoa Kỳ
VI	Quần đảo Virgin thuộc Hoa Kỳ
UY	Uruguay
VE	Venezuela
VN	Việt Nam

**Lưu ý:**



**Count on it.**