



Spazzaneve 726TE Power Max™

Form No. 3329-785

Modello n° 38611 – Serie n° 24000001 e superiori

Manuale dell'operatore

Introduzione

Leggete attentamente il presente manuale al fine di utilizzare e mantenere correttamente il prodotto, ed evitare infortuni e danni. Voi siete responsabili del corretto utilizzo del prodotto, all'insegna della sicurezza.

Per informazioni su prodotti ed accessori, sulla ricerca di un distributore o per la registrazione del vostro prodotto potete contattare Toro direttamente a www.Toro.com.

Per assistenza, ricambi originali Toro o ulteriori informazioni, rivolgetevi a un Distributore Toro autorizzato o ad un Centro Assistenza Toro, ed abbiate sempre a portata di mano il numero del modello ed il numero di serie del prodotto. Il numero del modello ed il numero di serie si trovano nella posizione riportata nella seguente illustrazione. Scrivete i numeri negli spazi previsti:

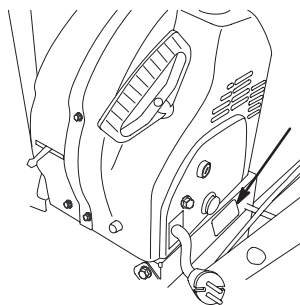

N° del modello:

N° di serie:

Il presente manuale segnala i pericoli potenziali e riporta messaggi di sicurezza evidenziandoli con i seguenti richiami:

- **Pericolo** segnala una situazione di estremo pericolo che **provoca** infortuni gravi o la morte se non si osservano le precauzioni raccomandate.
- **Avvertenza** segnala un pericolo che **può** provocare infortuni gravi o la morte se non si osservano le precauzioni raccomandate.
- **Attenzione** segnala un rischio che può causare infortuni lievi o moderati se non si osservano le precauzioni raccomandate.

Per evidenziare le informazioni vengono utilizzate altre due parole. **Importante** indica informazioni di carattere meccanico di particolare importanza e **Nota:** evidenzia informazioni generali di particolare rilevanza.

Conservate il Manuale d'istruzioni di questo motore sulla macchina. Sostituite immediatamente il Manuale d'istruzioni se dovesse essere danneggiato o illeggibile. All'occorrenza, ordinate un nuovo manuale al costruttore del motore.

Sicurezza

Il presente spazzaneve soddisfa o supera i requisiti della normativa ISO 8437 in vigore al tempo della fabbricazione.

Leggete e comprendete il contenuto di questo manuale prima di avviare il motore.

 Questo è il simbolo di richiamo alla sicurezza, che viene usato per richiamare l'attenzione a pericoli di infortuni potenziali. Attenetevi a tutti i messaggi di sicurezza che seguono questo simbolo, al fine di evitare infortuni ed anche la morte.

L'errato utilizzo o manutenzione di questo spazzaneve può causare infortuni ed anche la morte. Limitate questo pericolo attenendovi alle seguenti istruzioni di sicurezza.

Le seguenti istruzioni sono state adattate dalla norma ANSI/OPEI B71.3-1995 e dalla norma ISO 8437:1989.

Addestramento

- Leggete attentamente il manuale dell'operatore. Acquisite dimestichezza con i comandi e con il corretto utilizzo della macchina. Imparate a spegnere l'unità e a disinserire i comandi rapidamente.
- Non permettete mai che bambini o ragazzi utilizzino lo spazzaneve. Non permettete mai che gli adulti utilizzino lo spazzaneve senza idoneo addestramento.
- Mantenete l'area da spazzare sgombra da persone (soprattutto bambini) e animali da compagnia.
- Prestate particolare attenzione al rischio di scivolamento o caduta, specialmente quando utilizzate lo spazzaneve in retromarcia.



Preparazione

- Controllate accuratamente la zona in cui utilizzerete lo spazzaneve. Togliete zerbini, slitte, assi, fili ed altri corpi estranei.
- Prima di avviare il motore, disinnestate tutte le frizioni. Mettete lo spazzaneve in folle, se pertinente.
- Non utilizzate lo spazzaneve senza indumenti invernali adeguati. Usate calzature in grado di offrire la massima stabilità sulle superfici scivolose.
- Trattate il carburante con cautela, in quanto è altamente infiammabile.
 - Utilizzate una tanica per carburante approvata.
 - Non aggiungete mai carburante se il motore è avviato o caldo.
 - Riempite il serbatoio all'aperto, prestando la massima attenzione. Non rabboccate mai il serbatoio del carburante in interni.
 - Montate saldamente il tappo del serbatoio del carburante e tergete il carburante versato.
- Regolate l'altezza dell'alloggiamento della coclea perché non venga a contatto con ghiaia o pietre frantumate.
- Non tentate mai di effettuare regolazioni a motore acceso, salvo espressa indicazione della Toro.
- Lasciate che il motore e lo spazzaneve si adattino alla temperatura esterna prima di iniziare a spazzare la neve.
- L'uso di macchine a motore comporta il rischio di lanciare corpi estranei negli occhi. Portate sempre occhiali protettivi o protezioni adeguate durante l'uso, o durante gli interventi di regolazione e manutenzione dello spazzaneve.

Funzionamento

- Non mettete le mani o i piedi vicino o sotto le parti rotanti. Restate sempre lontani dall'apertura dello scarico.
- Procedete con la massima cautela quando attraversate vialetti, sentieri o strade di ghiaia. Prestate la massima attenzione ad eventuali pericoli nascosti ed al traffico.
- Dopo avere urtato un corpo estraneo, spegnete il motore, togliete la chiave di accensione, controllate accuratamente che lo spazzaneve non sia danneggiato, e riparate gli eventuali danni prima di utilizzare lo spazzaneve.

- Qualora l'apparecchio inizia a vibrare in maniera anomala, spegnete il motore e verificate immediatamente la causa. La vibrazione segnala generalmente un problema.
- Spegnete il motore prima di lasciare la posizione di lavoro, prima di pulire l'alloggiamento della coclea/ventola o lo scivolo, e prima di eseguire riparazioni, regolazioni o controlli.
- In sede di pulizia, riparazione o controllo, accertatevi che la coclea/ventola e le parti mobili si siano fermate. Togliete la chiave di accensione per evitare l'avviamento accidentale del motore.
- Non utilizzate il motore in interni, tranne che per uscire da o entrare in un edificio con lo spazzaneve. Aprite le porte esterne, in quanto i gas di scarico sono estremamente pericolosi.
- Non spazzate la neve trasversalmente ai pendii. Sui pendii, invertite la direzione con la massima cautela. Non tentate di spazzare la neve su pendii molto ripidi.
- Non utilizzate lo spazzaneve se le protezioni e gli altri dispositivi di sicurezza non sono montati.
- Non utilizzate mai lo spazzaneve in prossimità di vetrate, automobili, vetrine, discese ripide, ecc. senza aver prima regolato correttamente l'angolo di scarico della neve. Tenete lontano i bambini ed animali da compagnia.
- Non sovraccaricate la macchina nel tentativo di spazzare troppo velocemente la neve.
- Guardate indietro e prestate la massima attenzione quando fate retromarcia con lo spazzaneve.
- Non dirigete mai il getto verso terzi, e non lasciate che alcuno si metta davanti alla macchina.
- Disinserite l'alimentazione della coclea/ventola prima di trasportare lo spazzaneve, e durante le pause di utilizzo.
- Utilizzate soltanto attrezzi ed accessori approvati dalla Toro, come zavorra per le ruote, contrappesi e cabine (Richiedete gli accessori disponibili per il vostro spazzaneve a un Distributore autorizzato).
- Non utilizzate mai lo spazzaneve in caso di scarsa visibilità o poca luce. Procedete con passo sicuro e tenete le mani saldamente sulla stegola. Camminate, non correte.

Manutenzione e rimessaggio

- Controllate ad intervalli regolari tutti gli elementi di fissaggio per accertarvi che la macchina sia in buone condizioni di sicurezza.
- Non riponete mai la macchina con del carburante nel serbatoio in un edificio nel quale siano presenti fonti di accensione come scaldacqua, aerotermini o asciugatrici. Lasciate raffreddare il motore prima del rimessaggio al chiuso.
- Leggete attentamente il presente manuale dell'operatore per informazioni importanti sul rimessaggio prolungato della macchina.
- Mantenete in buone condizioni le targhette di avvertenza e istruzione, e all'occorrenza sostituitele.

Sicurezza degli spazzaneve Toro

La seguente lista riporta informazioni sulla sicurezza pertinenti ai prodotti Toro, ed altre informazioni sulla sicurezza cui dovete fare attenzione.

- **La coclea e la ventola che girano possono amputare o ferire dita o mani.** Durante il funzionamento dello spazzaneve, rimanete dietro le stegole e lontano dall'apertura di scarico. **Tenete sempre viso, mani, piedi ed altre parti del corpo e gli indumenti lontano dalle parti mobili o rotanti della macchina.**
- Prima di regolare, pulire, ispezionare, diagnosticare o riparare lo spazzaneve, **spegnete il motore, togliete la chiave e attendete che tutte le parti in movimento si siano fermate.**
- Per stasare lo scivolo, rimanete in posizione di guida e rilasciate la leva sinistra (trazione). Mentre coclea/ventola sono in moto, premete le stegole per alzare di alcuni centimetri dal suolo la parte anteriore dello spazzaneve. Alzate quindi rapidamente le stegole per lasciar battere la parte anteriore dello spazzaneve sul suolo. Ripetete, all'occorrenza, finché dallo scivolo non esce un fiotto di neve.

- Se non riuscite a stasare lo scivolo battendo la parte anteriore dello scivolo, **spegnete il motore, attendete che tutte le parti mobili si siano fermate, ed usate un bastoncino; non usate mai le mani per stasare lo spazzaneve.**
- Non indossate abiti svolazzanti che possano rimanere impigliati nelle parti mobili della macchina.
- Qualora un carter, un dispositivo di sicurezza o una decalcomania fossero danneggiati, mancanti o illeggibili, riparatevi o sostituiteli prima di riutilizzare la macchina.
- **Non fumate** quando maneggiate la benzina.
- Non toccate il motore quando è in funzione o è appena spento, in quanto potrebbe scottare e ustionarvi.
- In sede di rimessaggio dello spazzaneve per un periodo superiore a 30 giorni, svuotate il serbatoio del carburante per prevenire rischi. Conservate il carburante in una tanica omologata. Togliete la chiave dall'interruttore di accensione prima di riporre lo spazzaneve.
- Acquistate soltanto parti di ricambio ed accessori originali Toro.

Pressione acustica

Questa unità ha un livello massimo di pressione acustica all'orecchio dell'operatore di 92 dBA, basato sulla misura di macchine identiche in ottemperanza alla Direttiva 98/37/CE.

Potenza acustica

Questa unità ha un livello di potenza acustica garantito di 108 dBA, basato sulla misura di macchine identiche in ottemperanza alla Direttiva 2000/14/CE.

Vibrazioni

Questa unità non supera il livello di vibrazioni alla mano/braccio di 7,0 m/sec.², basato su misurazioni di macchine identiche ai sensi della Direttiva 98/37/CE.

Prima dell'uso

Leggete e comprendete il contenuto di questo manuale prima di avviare lo spazzaneve. Acquisite familiarità con tutti i comandi ed imparate ad arrestare rapidamente il motore.

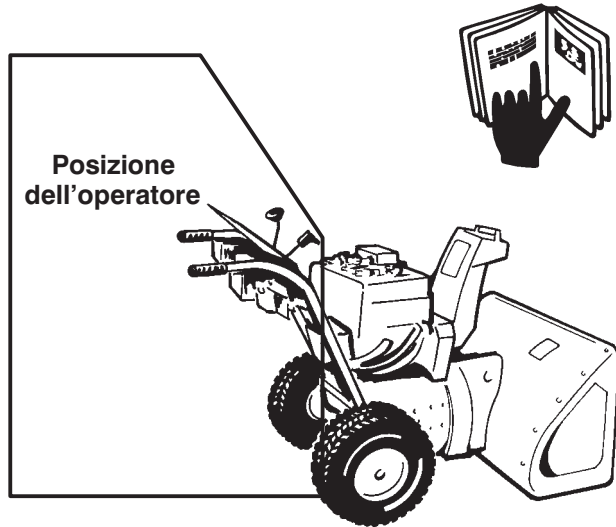

472

Attenzione: L'uso improprio può provocare la perdita di dita, mani o piedi.

Adiacente all'apertura si trova una ventola che gira ad alta velocità.

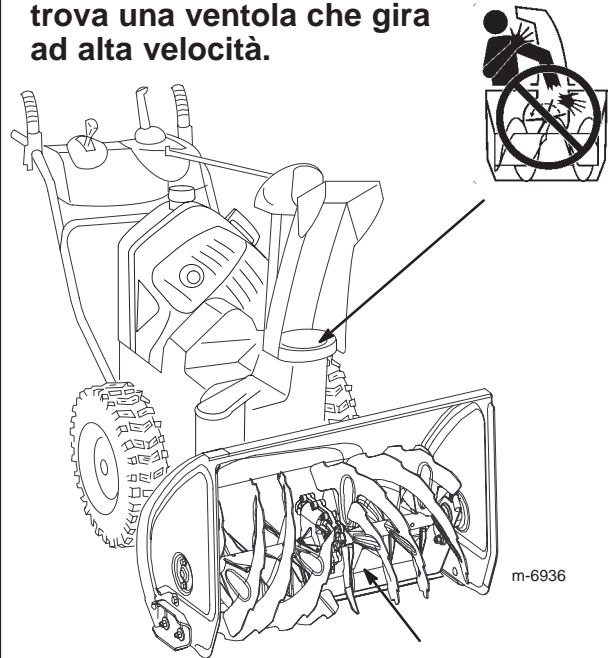

m-6936

La coclea a bassa velocità ha un punto di presa mobile vicino all'apertura.



Adesivi di sicurezza o d'istruzione

IMPORTANTE: Gli adesivi di sicurezza o d'istruzione sono affissi nelle adiacenze di punti potenzialmente pericolosi. Sostituite gli adesivi danneggiati.

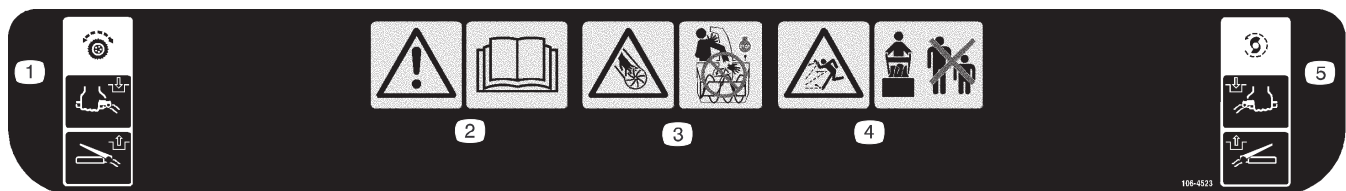

106-4523

1. Comando della trazione. Premete la leva per innestare, rilasciatela per disinnestare.
2. Avvertenza – Leggete il *Manuale dell'operatore*.
3. Ventola: pericolo di ferite o smembramento. Spegnete il motore prima di allontanarvi dalla posizione di guida, e non inserite la mano nello scivolo.
4. Pericolo di lancio di oggetti. Tenete gli astanti a distanza di sicurezza dallo spazzaneve.
5. Comando di coclea/ventola. Premete la leva per innestare, rilasciatela per disinnestare.

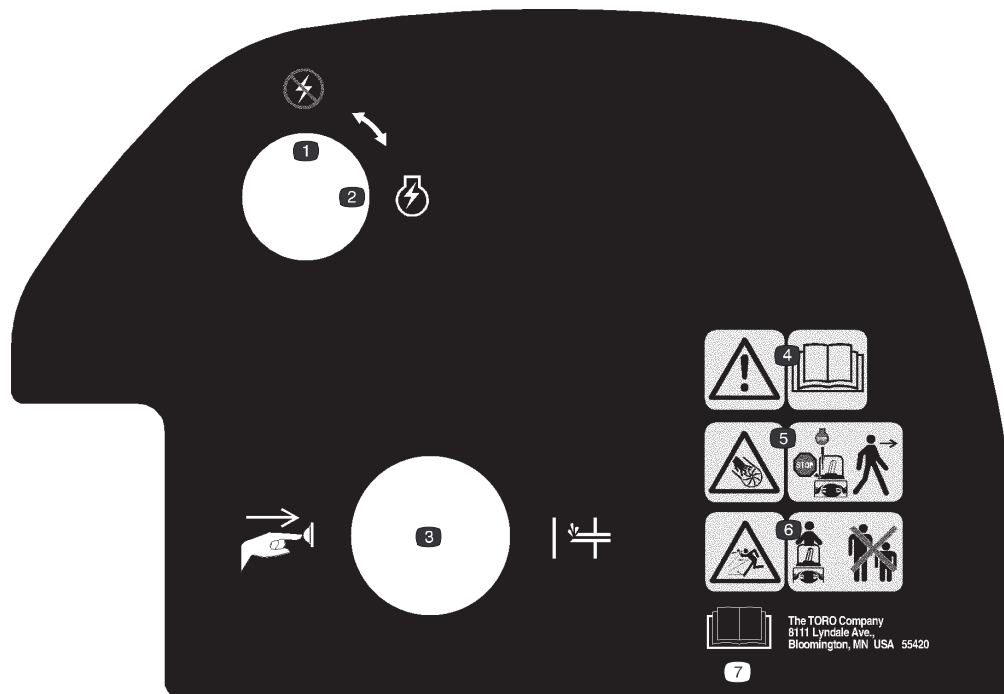

106-9162

1. Assenza di alimentazione
2. Motore – accensione
3. Premete il pulsante per innescare.
4. Avvertenza: leggete il *Manuale dell'operatore*.
5. Pericolo di ferite e smembramento nella ventola. Prima di allontanarvi dalla posizione di guida, spegnete il motore e attendete che le parti in movimento si siano fermate.
6. Pericolo di lancio di oggetti. Tenete gli astanti a distanza di sicurezza dalla macchina.
7. Leggete il *Manuale dell'operatore*

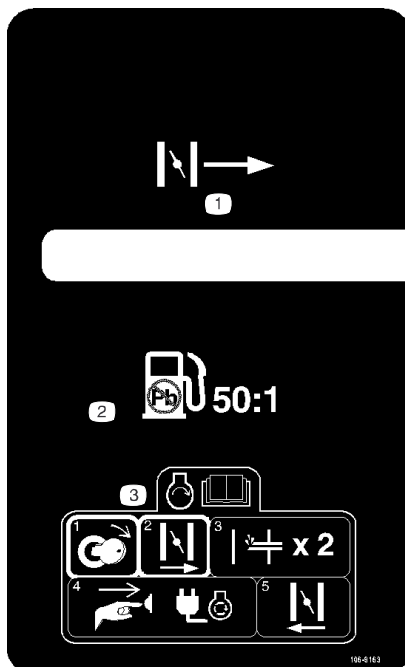

106-9163

1. Starter
2. Usate benzina senza piombo, con rapporto di miscela benzina-olio 50:1.
3. Per avviare il motore leggete il *Manuale dell'operatore*, girate la chiave di accensione, spostate verso destra lo starter, premete due volte l'iniettore, premete il pulsante di avviamento elettrico, infine spostate lo starter verso sinistra.

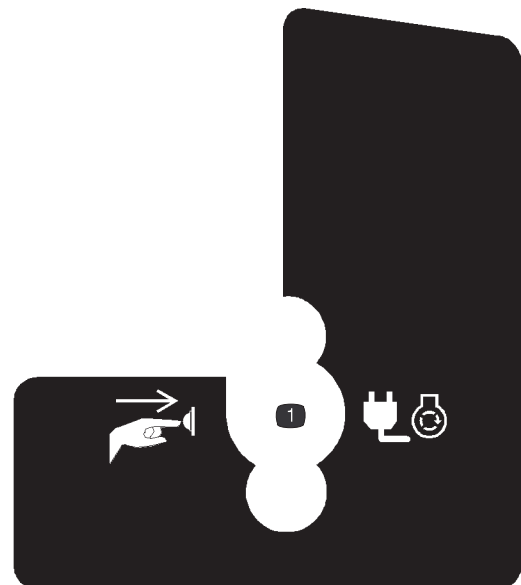

106-9164

1. Premete il pulsante per l'avviamento elettrico.

THIS ENGINE CONFORMS TO U.S. EPA PH I EMISSIONS REGULATIONS FOR ULGE ENGINES.

FAMILY: 3L4XS.1415BA
 MODEL NO.:
 106-9133
 DISP (CC): 141

REFER TO OWNER'S MANUAL FOR SAFETY MAINTENANCE SPECS. AND ADJUSTMENTS. FOR SALES AND SERVICE IN THE U.S. CALL:
 1-866-336-5205

TORO.

THE TORO COMPANY
 BLOOMINGTON, MN

IMPORTANT ENGINE INFORMATION 106-9177

106-9177



107-3040

1. Pericolo di ferite e smembramento causati dalla ventola e dalla coclea. Tenete gli astanti a distanza di sicurezza dallo spazzaneve.

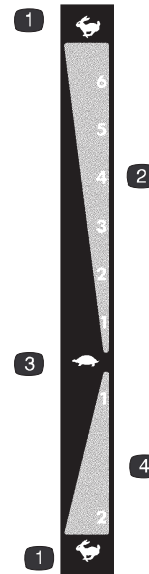

107-3826

1. Massima
2. Marce avanti
3. Minima
4. Velocità di retromarcia

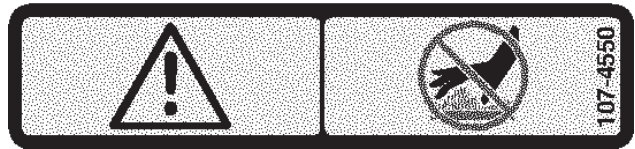

107-4550

1. Attenzione: non toccate la superficie calda.



93-6659

1. Leggete il *Manuale dell'operatore*
2. Miscela necessaria: 50 parti benzina e 1 parte olio.

Quadro generale del prodotto

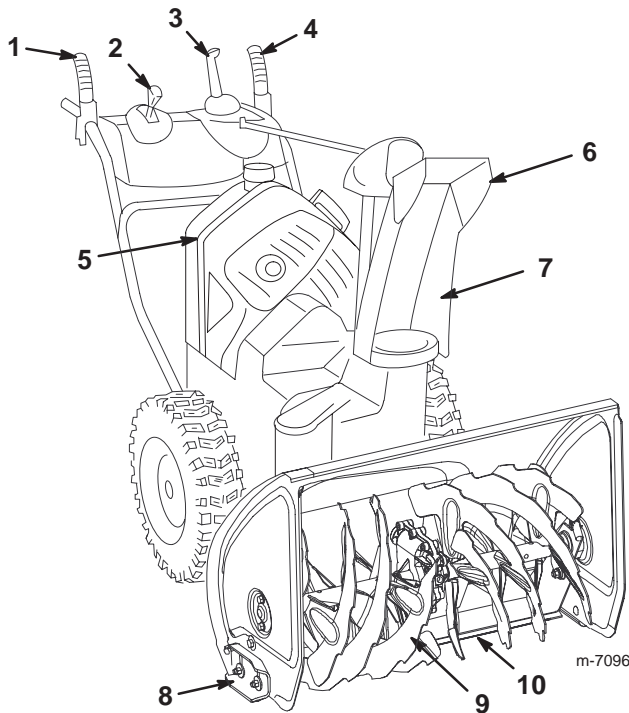

- | | |
|---------------------------------------|-----------------------------|
| 1. Leva di coclea/ventola | 5. Serbatoio del carburante |
| 2. Leva del selettore di velocità | 6. Deflettore dello scivolo |
| 3. Comando dello scivolo Quick Stick™ | 7. Scivolo di scarico |
| 4. Leva della trazione | 8. Slitta (2) |
| | 9. Coclea |
| | 10. Raschiatore |

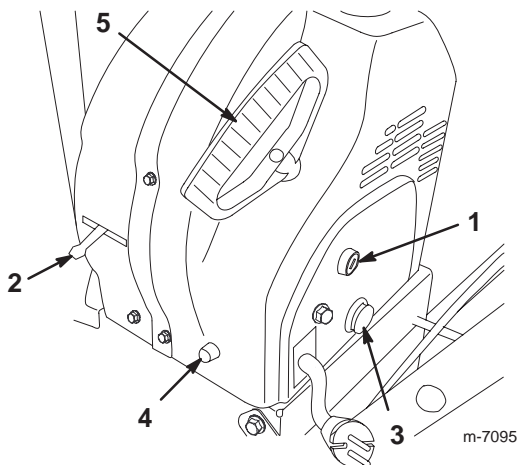

- | | |
|-------------------------------|-----------------------------|
| 1. Interruttore di accensione | 4. Avviamento elettrico |
| 2. Starter | 5. Avviatore autoavvolgente |
| 3. Iniettore | |

Preparazione

Montaggio del gruppo stegola superiore

1. Sollevate il gruppo stegola superiore, giratelo e posizionate sopra la stegola inferiore.

Nota: Verificate che i due cavi collegati a Quick Stick siano infilati nelle gambe della stegola superiore, e che i due cavi della leva ed il cavo del faro non siano serrati tra le stegole.

2. Fissate il gruppo stegola superiore con i quattro bulloni appositi, quattro distanziali curvi e quattro dadi di bloccaggio a corredo nel sacchetto delle parti sciolte.

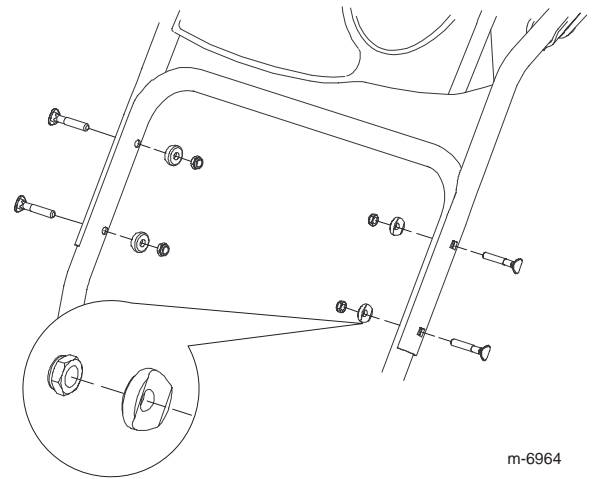

m-6964

Montaggio della tiranteria del comando della trazione

1. Togliete la coppiglia a forcina e la rondella dal lato inferiore dell'asta di comando della velocità (A) ed inserite il lato inferiore dell'asta nel braccio articolato inferiore (B), in modo che il lato curvo dell'asta di comando della velocità sia rivolto indietro.

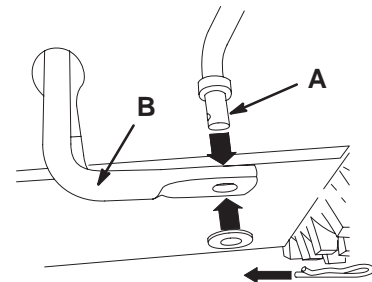

m-6899

2. Fissate il lato inferiore dell'asta di comando della velocità con la rondella e la coppiglia a forcina tolte in precedenza.

3. Togliete la coppiglia a forcina e la rondella esterna (una di tre rondelle) dal perno di articolazione (A) sul lato superiore dell'asta di comando della velocità.

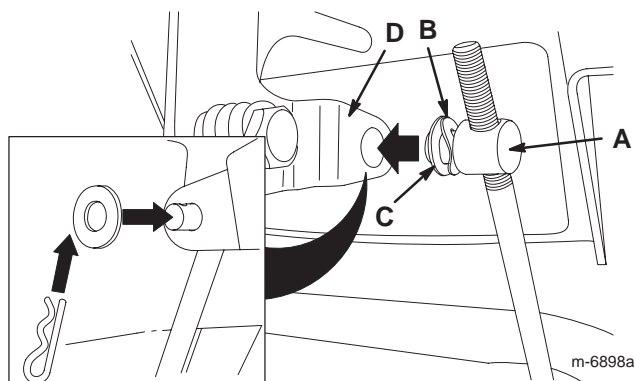

Nota: Per agevolare il montaggio, lasciate la rondella ondulata (B) e la rondella piana (C) sul perno di articolazione.

4. Spostate la leva di selezione della velocità in posizione R2.

5. Girate il braccio articolato inferiore completamente verso l'alto (senso antiorario).

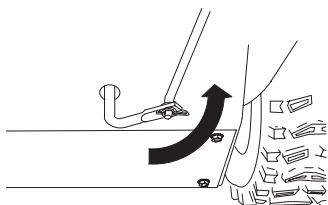

m-6971

6. Alzate l'asta di comando della velocità ed inserite il perno di articolazione nel foro previsto sotto la leva del selettore di velocità (D), sotto il quadro di comando.

Nota: Se il perno di articolazione non dovesse inserirsi nel foro quando alzate l'asta di comando della velocità, giratelo verso l'alto o il basso sull'asta finché non penetra nel foro.

7. Fissate il perno di articolazione ed il lato superiore dell'asta di comando della velocità con la rondella esterna e la coppiglia a forcina tolte in precedenza.

Nota: Per agevolare il montaggio, guardate in basso attraverso lo spazio nel selettore della velocità (A).

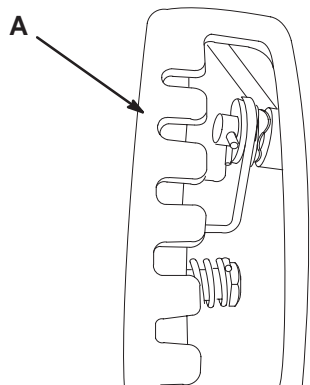

m-6972

Montaggio dell'asta di comando dello scivolo

1. Togliete Quick Stick dall'imballaggio.
2. Dalla posizione di guida, girate Quick Stick in modo che sia dritto e al centro.
3. Tenete premuto il cappuccio di scatto blu e tirate la leva completamente indietro.

Nota: Lo scivolo ed il deflettore devono essere rivolti in avanti. In caso contrario, tenete premuto il cappuccio di scatto blu (senza spostare il Quick Stick) e girate lo scivolo di scarico finché non è rivolto perfettamente in avanti.

4. Allineate il lato posteriore piatto della lunga asta di comando dello scivolo (A) con il lato anteriore piatto dell'asta corta (B) che protrude davanti al quadro di comando, in modo che siano inseriti l'uno nell'altro.

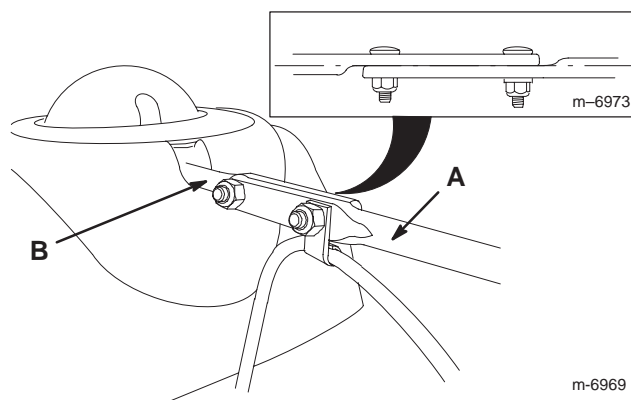

m-6969

5. Tenete la lunga asta di comando dello scivolo in questa posizione (dovete spostarla indietro per inserirla negli ingranaggi) ed inserite il lato anteriore dell'asta nell'apertura dietro il coperchio degli ingranaggi dello scivolo, finché non s'inserisce tra gli ingranaggi.

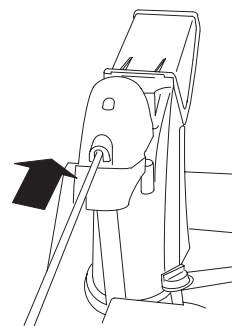

6. Allineate i fori nelle estremità unite delle due aste, ed inserite due bulloni a testa tonda nell'asta corta, dal lato sinistro dello spazzaneve (visto dalla posizione di guida).

7. I due bulloni a testa tonda (nel sacchetto delle parti sciolte) penetrano nei fori dell'asta corta ed attraverso i fori della lunga asta di comando dello scivolo.

8. Inserite nel bullone a testa tonda anteriore l'attacco per cavo deflettore (A) che sostiene il cavo deflettore (B), e fissate i bulloni a testa tonda con i dadi di bloccaggio a corredo nel sacchetto delle parti sciolte.

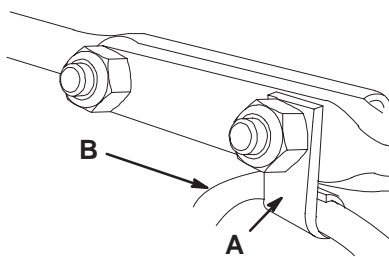

9. Tenete premuto il cappuccio di scatto blu per sbloccare il Quick Stick.

10. Fate girare di 360° il Quick Stick per accertare che lo scivolo ed il deflettore funzionino senza attrito.

Controllo della pressione dei pneumatici

I pneumatici vengono sovrangonfiati in fabbrica per la spedizione; riducete uniformemente la pressione di entrambi ad un valore compreso tra 116 e 137 kPa (17 e 20 psi).

Controllo dei pattini e del raschiatore

Fate riferimento a Controllo e regolazione dei pattini e del raschiatore, pag. 15.

Prima dell'uso Marcia in folle o uso della trazione automatica

Lo spazzaneve può essere utilizzato con la trazione automatica o senza (marcia in folle).

Per usare la marcia in folle, spingete le ruote verso l'interno ed inserite i perni di sala nei fori esterni dell'asse, ma non attraverso i mozzi.

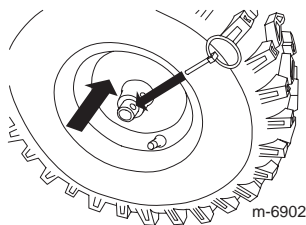

Per la trazione automatica, tirate in fuori le ruote ed inserite i perni di sala nei fori dei mozzi e nei fori interni dell'assale.

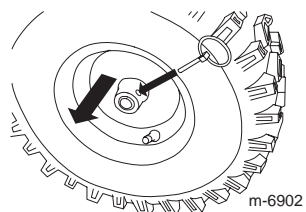

Miscela di benzina e olio



La benzina è estremamente infiammabile ed esplosiva. Un incendio o un'esplosione possono ustionare voi ed altre persone.

- Per impedire che una carica elettrostatica faccia incendiare la benzina, mettete la tanica e/o lo spazzaneve per terra prima del riempimento, mai in un veicolo o su un oggetto.
- Riempite il serbatoio all'aperto, a motore freddo, e tergete le perdite accidentali.
- Non maneggiate la benzina quando fumate, o nelle adiacenze di una fiamma libera o di scintille.
- Conservate la benzina in una tanica per carburante approvata, fuori dalla portata dei bambini.

Questo spazzaneve utilizza una miscela di 50 parti di benzina-e-1 parte di olio. Usate l'olio per 2-tempi **Toro 50:1 (con aggiunta di stabilizzante per carburante)** o un olio per 2-tempi di alta qualità equivalente certificato NMMA TCW3.

IMPORTANTE: Per non danneggiare il motore **non** usate olio per autovetture (come il SAE 30 o 10W30) o una miscela avente un rapporto benzina-olio diverso.

1. In una tanica omologata versate 1,9 litri di benzina fresca senza piombo.

2. Aggiungete alla benzina l'olio per 2-tempi adatto, come riportato nella seguente tabella:

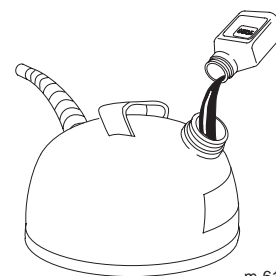

m-6188

Tabella del rapporto di miscela benzina-olio 50:1	
Benzina	Olio
3,8 litri	80 ml
7,6 litri	160 ml

3. Montate il tappo sulla tanica del carburante.
4. Agitate la tanica per miscelare completamente la benzina e l'olio.
5. Togliete lentamente il tappo e versate il resto della benzina nella tanica.

Nota: Non mischiate benzina e olio nel serbatoio del carburante. L'olio a temperatura ambiente si miscchia meglio e molto più facilmente dell'olio freddo. L'olio a temperature inferiori a 0°C dev'essere miscelato più a lungo.

Rabbocco del serbatoio del carburante

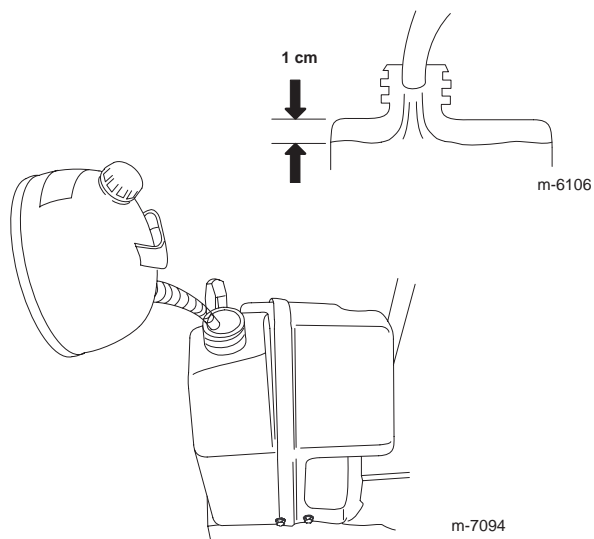

Funzionamento

Nota: Stabilite i lati sinistro e destro della macchina dalla normale posizione di guida.

Avviamento del motore

1. Inserite la chiave di accensione e giratela in senso orario, in posizione On.

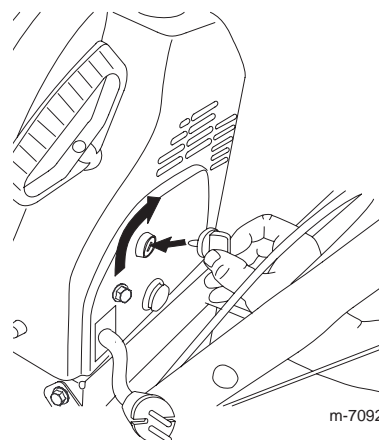

2. Spostate la leva dello starter verso destra.

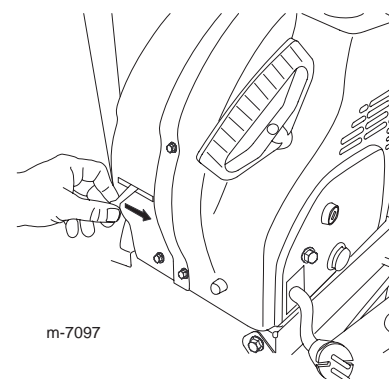

3. Con il pollice, premete due volte con forza l'innescatore, lasciandolo inserito ogni volta per un secondo prima di rilasciarlo.

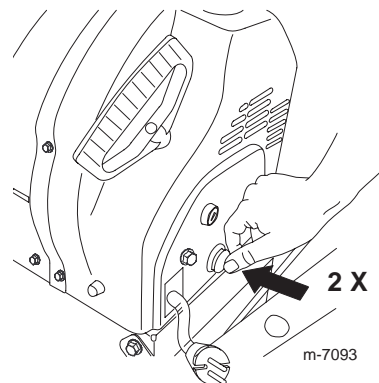

Nota: Togliete il guanto quando premete l'innescatore, in modo che l'aria non esca dal foro dell'innescatore.

Nota: L'iniezione eccessiva può provocare l'ingolfamento ed il mancato avviamento del motore.

4. Premete il pulsante di avviamento elettrico o date uno strappo all'avviatore autoavvolgente.

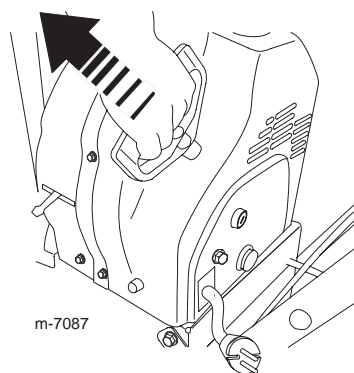

oppure

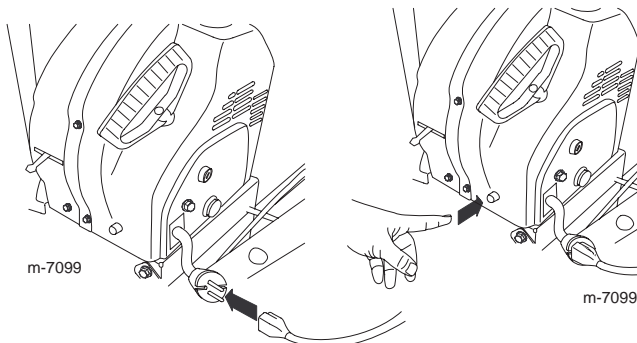

IMPORTANTE: Per non danneggiare l'avviamento elettrico, non fatelo funzionare più di dieci volte a intervalli di cinque secondi di attività seguiti da cinque secondi di riposo. Se il motore non dovesse avviarsi dopo questa serie di tentativi, lasciate raffreddare il motorino di avviamento per almeno 40 minuti prima di tentare di nuovo. Se a questo punto il motore non si avvia, portate lo spazzaneve ad un Distributore autorizzato.

5. Scollegate il cavo dal motorino di avviamento elettrico e dalla presa (solo avviamento elettrico).

6. Quando il motore si avvia, regolate lo starter a 3/4. Mentre il motore si riscalda, regolate lo starter in posizione media. Quando il motore si sarà riscaldato, riportate lo starter in posizione Off.



Se lasciate lo spazzaneve inserito in una presa elettrica, qualcuno potrebbe avviarlo inavvertitamente e causare ferite o danni.

Staccate sempre il cavo elettrico quando non dovete avviare lo spazzaneve.

Spegnimento del motore

Girate la chiave di accensione in posizione **Off**.

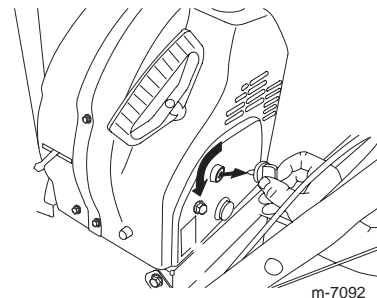

Uso del selettore di velocità

Il selettore di velocità comprende sei marce avanti e due retromarce. Per cambiare velocità, rilasciate la leva della trazione e spostate la leva di selezione della velocità nella posizione opportuna. La leva si blocca nella tacca di ogni marcia

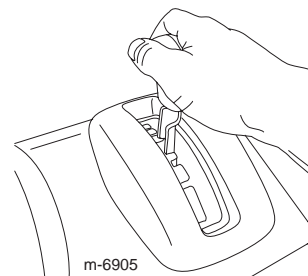

Azionamento della trazione

IMPORTANTE: Per usare la trazione dovete azionare lo spazzaneve con la trazione automatica innestata. Vedere Marcia in folle o uso della trazione automatica, pag. 9.

1. Per innestare il comando della trazione premete la leva sinistra (trazione) contro l'impugnatura.

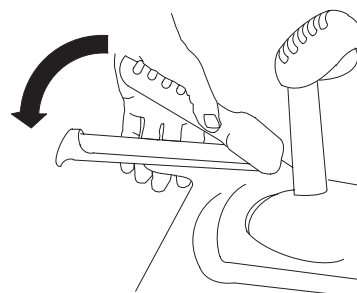

2. Per disinnestarla, rilasciate la leva di trazione.

3. Verificate che il selettore di velocità funzioni correttamente.

- Se lo spazzaneve non si sposta o si muove in avanti quando si trova in posizione R1, togliete il perno di articolazione dalla leva di selezione della velocità, abbassatelo sull'asta di controllo della velocità (senso orario) e montatelo.
- Se lo spazzaneve non si sposta o si muove indietro quando si trova in posizione 1 (avanti), togliete il perno di articolazione dalla leva di selezione della velocità, alzate lo sull'asta di controllo della velocità (senso antiorario) e montatelo.

Nota: Vedere le voci pertinenti nella sezione Montaggio della tiranteria del comando della trazione, pag. 7.

Nota: Se lo spazzaneve dovesse muoversi quando la leva della trazione è rilasciata, controllate il cavo di trazione (vedere Controllo e regolazione del cavo di trazione, pag. 15) o portate lo spazzaneve da un Centro Assistenza autorizzato, per la manutenzione.

Azionamento della trasmissione della coclea/ventola

1. Per innestare la trasmissione della coclea/ventola premete la leva destra (coclea/ventola) contro l'impugnatura.

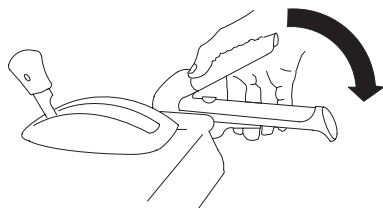

2. Per arrestare la coclea e la ventola rilasciate la leva destra.

IMPORTANTE: Quando innestate sia la leva della coclea/ventola sia la leva della trazione, quest'ultima blocca la leva della coclea/ventola in posizione abbassata, lasciandovi libera la mano destra. Per rilasciare entrambe le leve basta rilasciare la leva sinistra (trazione).

3. Non usate lo spazzaneve se la coclea e la ventola dovessero continuare a girare dopo aver rilasciato la relativa leva. Controllate il cavo della coclea/ventola (vedere Controllo e regolazione del cavo della coclea/ventola, pag. 15), ed all'occorrenza regolatelo. Diversamente, portate lo spazzaneve ad un Distributore autorizzato.



Se la coclea e la ventola continuano a girare dopo aver rilasciato la relativa leva, potreste ferire gravemente voi stessi o altri.

Non utilizzate lo spazzaneve, ma portatelo ad un Centro Assistenza autorizzato.

Uso del Quick Stick™

Premete il cappuccio di scatto blu e tenetelo abbassato per utilizzare il Quick Stick e spostare lo scivolo di scarico ed il deflettore. Rilasciate il cappuccio di scatto per bloccare in posizione lo scivolo ed il deflettore.

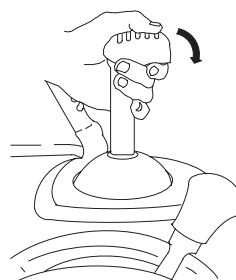

Spostamento dello scivolo di scarico

Premete il cappuccio di scatto blu e tenetelo abbassato mentre spostate il Quick Stick verso sinistra per spostare lo scivolo di scarico a sinistra, oppure verso destra per spostare lo scivolo a destra.

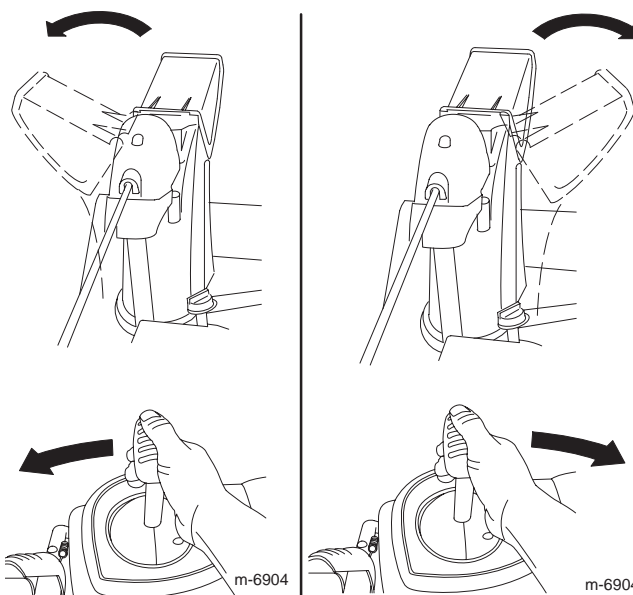

Spostamento del deflettore dello scivolo

Premete il cappuccio di scatto blu e tenetelo abbassato mentre spostate il Quick Stick in avanti per abbassare il deflettore dello scivolo, oppure indietro per alzarlo.

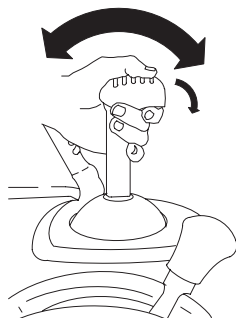

Spazzare la neve



Quando lo spazzaneve è in moto, la ventola e la coclea possono girare ed amputare o ferire mani e piedi

- Prima di regolare, pulire, ispezionare, diagnosticare o riparare lo spazzaneve, **spegnete il motore e attendete che tutte le parti in movimento si siano fermate. Staccate il cappello dalla candela e tenetelo lontano da essa per impedire l'avviamento accidentale del motore.**
- Togliete le ostruzioni dallo scivolo di scarico; vedere Sbloccaggio dello scivolo di scarico, pag. 13. All'occorrenza, usate un bastone, **non le mani**, per rimuovere eventuali ostruzioni dallo scivolo di scarico.
- Durante il funzionamento dello spazzaneve, rimanete dietro le stegole e lontano dall'apertura di scarico.
- Tenete sempre viso, mani, piedi ed altre parti del corpo e gli indumenti lontani dalle parti nascoste, mobili o rotanti.



Le lame della ventola possono scagliare sassi, giocattoli ed altri corpi estranei, e ferire gravemente l'operatore o gli astanti.

- Tenete sempre pulita l'area da oggetti che possano essere raccolti e scagliati dalle lame della ventola.
- Tenete lontani bambini ed animali da compagnia dall'area di utilizzo dello spazzaneve.

Suggerimenti

- Se il motore rallenta sotto carico o in caso di slittamento delle ruote, scalate di marcia lo spazzaneve.
- Se la parte anteriore dello spazzaneve dovesse sollevarsi, scalate di marcia lo spazzaneve. Se la parte anteriore continua ad alzarsi, alzate lo spazzaneve agendo sulle stegole.

Sbloccaggio dello scivolo di scarico

Se la coclea/ventola gira ma la neve non esce dallo scivolo di scarico, è probabile che lo scivolo sia bloccato.

- Per stasare lo scivolo, rimanete in posizione di guida e rilasciate la leva sinistra (trazione). Mentre coclea/ventola sono in moto, premete le stegole per alzare di alcuni centimetri dal suolo la parte anteriore dello spazzaneve. Alzate quindi rapidamente le stegole per lasciar battere la parte anteriore dello spazzaneve sul suolo. Ripetete, all'occorrenza, finché dallo scivolo non esce un fiotto di neve.
- Se non riuscite a stasare lo scivolo battendo la parte anteriore dello scivolo, **spegnete il motore, attendete che tutte le parti mobili si siano fermate, ed usate un bastoncino; non usate mai le mani per stasare lo spazzaneve.**

IMPORTANTE: Lo stasamento dello scivolo di scarico battendo la parte anteriore dello spazzaneve per terra può fare spostare i pattini. Regolate i pattini e serrate saldamente i bulloni.

Prevenzione del bloccaggio per congelamento

- Può accadere che quando nevicata e col gelo alcuni comandi e parti mobili si congelino. **Non usate forza eccessiva e non cercate di usare i comandi quando sono gelati.** In caso di difficoltà nell'utilizzare le parti, avviate il motore e lasciatelo girare per alcuni minuti.
- Dopo avere usato lo spazzaneve, lasciate girare il motore per alcuni minuti perché le parti non gelino. Innestate la coclea/ventola per ripulire l'alloggiamento dalla neve depositata. Girate il Quick Stick per impedire che congeli. Spegnete il motore, attendete che tutte le parti mobili si siano fermate, ed eliminate il ghiaccio e la neve dallo spazzaneve.
- Per impedire che l'avviatore autoavvolgente geli, a motore spento tirate più volte la maniglia dell'avviatore.

Manutenzione

Nota: Stabilite i lati sinistro e destro della macchina dalla normale posizione di guida.

Programma di manutenzione raccomandato

Cadenza di manutenzione	Procedura di manutenzione
Dopo le prime 2 ore di servizio	<ul style="list-style-type: none"> • Controllate il cavo di trazione, ed all'occorrenza regolatelo. Vedere Controllo e regolazione del cavo di trazione, pag. 15. • Controllate il cavo della coclea/ventola, ed all'occorrenza regolatelo. Vedere Controllo e regolazione del cavo della coclea/ventola, pag. 15.
Ogni anno	<ul style="list-style-type: none"> • Controllate i pattini ed il raschiatore, ed all'occorrenza regolateli. Fate riferimento a Controllo e regolazione dei pattini e del raschiatore, pag. 15. • Controllate il cavo di trazione, ed all'occorrenza regolatelo o sostituitelo. Vedere Controllo e regolazione del cavo della trazione, pag. 15. • Controllate il cavo della coclea/ventola, ed all'occorrenza regolatelo o sostituitelo. Vedere Controllo e regolazione del cavo della coclea/ventola, pag. 15. • Controllate la candela. All'occorrenza, sostituitela o regolate la distanza dell'elettrodo. Vedere Verifica e sostituzione della candela, pag. 17. • Controllate l'olio nella scatola ingranaggi della coclea, ed all'occorrenza rabboccate. Vedere Controllo dell'olio negli ingranaggi della coclea, pag. 16. • Controllate la pressione dei pneumatici e gonfiatevi alla pressione adatta. Vedere Controllo della pressione dei pneumatici, pag. 9. • Lubrificate l'albero esagonale. Vedere Lubrificazione dell'albero esagonale, pag. 17. • Al termine della stagione degli spazzaneve svuotate il serbatoio del carburante e fate girare il motore per asciugare il serbatoio e il carburatore. Vedere Rimessaggio, pag. 18. • Fate controllare, e all'occorrenza sostituire, la cinghia di comando della trazione e/o la cinghia della coclea/ventola da un Centro Assistenza autorizzato.

IMPORTANTE: Per ulteriori informazioni sulla manutenzione e revisione dello spazzaneve visitate www.Toro.com.

Preparazione per la manutenzione

1. Portate lo spazzaneve su una superficie piana.
2. Spegnete il motore e attendete che tutte le parti in movimento si siano fermate.
3. Togliete la chiave di accensione.
4. Al termine dell'intervento di manutenzione, inserite la chiave di accensione.

Controllo e regolazione dei pattini e del raschiatore

Regolate i pattini ed il raschiatore al fine di evitare che la coclea venga a contatto con il lastricato o la ghiaia. Regolate i pattini ed il raschiatore come opportuno per compensare l'usura.

1. Controllate la pressione dei pneumatici. Vedere Controllo della pressione dei pneumatici, pag. 9.

2. Allentate i dadi che fissano entrambi i pattini ai lati della coclea, finché i pattini non scorrono liberamente verso l'alto ed il basso.

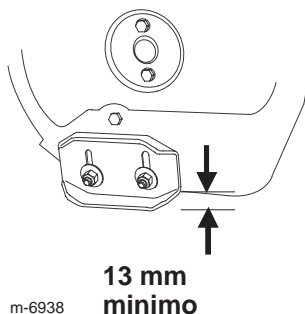

3. Sostenete le piastre laterali in modo che si trovino **almeno** 13 mm sopra un piano orizzontale.

4. Verificate che il raschiatore si trovi 3 mm sopra una superficie piana, e parallelo ad essa.

Nota: Se il suolo è incrinato, accidentato o irregolare, regolate i pattini per sollevare il raschiatore. Sulla ghiaia alzate il raschiatore per impedire che lo spazzaneve sollevi la ghiaia.

5. Abbassate i pattini finché non sono a paro con il suolo.

6. Serrate saldamente i dadi che fissano entrambi i pattini ai lati della coclea.

Nota: Per regolare rapidamente i pattini allentati, sostenete il raschiatore a 3 mm da terra, quindi abbassate i pattini a terra.

Nota: Se i pattini si dovessero consumare eccessivamente, potete girarli e montare il lato inutilizzato verso terra.

Controllo e regolazione del cavo della trazione

Controllate e regolate il cavo della trazione dopo le prime due ore di servizio, ed in seguito una volta l'anno. Se lo spazzaneve non si sposta in marcia avanti o retromarcia, o se si sposta quando rilasciate la leva della trazione, regolate il cavo della trazione.

Disinnestate la leva della trazione, controllate il perno (A) nella fessura oblunga a sinistra dello spazzaneve, sopra il pneumatico (B). Tra la parte anteriore della fessura ed il bordo anteriore del perno dovrebbe esserci una luce di 1 – 1,5 mm.

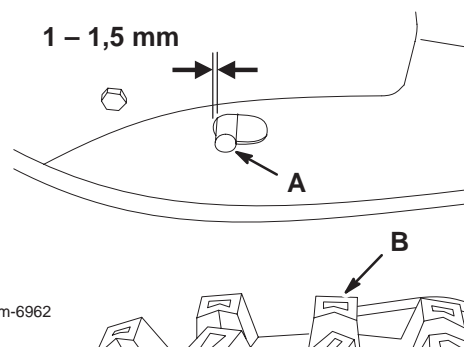

Se il cavo sinistro (trazione) non è correttamente regolato, eseguite le seguenti operazioni.

1. Allentate il controdado (A).

2. Allentate o serrate il tornichetto (B) per regolare il perno, fino ad ottenere la luce esatta dal bordo anteriore della fessura.

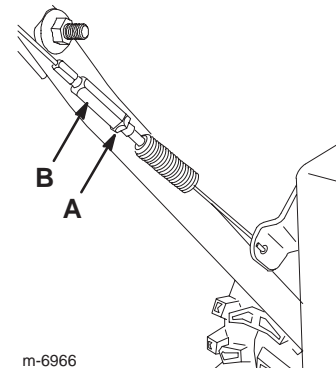

Nota: Verificate che il cavo non si attorcigli.

3. Serrate il controdado.

Controllo e regolazione del cavo della coclea/ventola

Controllate e regolate il cavo della coclea/ventola dopo le prime due ore di servizio, ed in seguito una volta l'anno.

1. Togliete tutti i fermi dal carter anteriore (A) del motore, senza tuttavia togliere il carter.

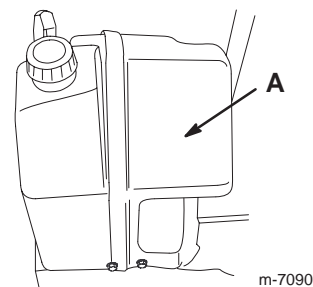

2. Togliete i fermi dal carter copricinghia sinistro, e rimuovete il carter nell'ordine indicato.

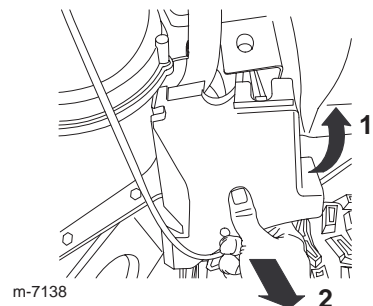

3. Togliete i fermi dal carter copricinghia destro, e rimuovete il carter nell'ordine indicato.



m-7162

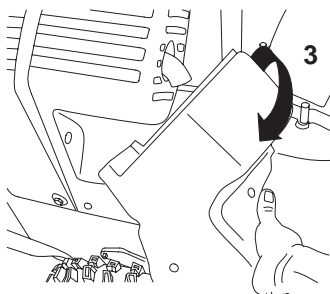

m-7163

4. Disinnestate la leva della coclea/ventola e verificate che tra il gruppo frizione della coclea e la linguetta (A) vi sia una luce di 1,5 mm.

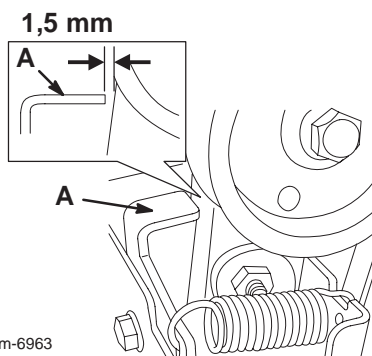

m-6963

5. Se il cavo della coclea/ventola non è correttamente regolato, eseguite le seguenti operazioni.

6. Allentate il controdado (A).

7. Allentate o serrate il tornichetto (B) che regola la tensione del cavo.

Nota: Verificate che il cavo non si attorcigli.

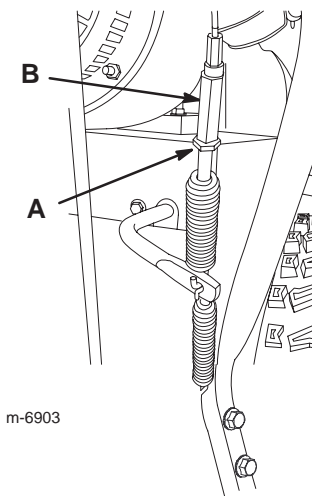

m-6903

8. Regolate il tornichetto fino ad ottenere la luce esatta.

9. Serrate il controdado.

10. Montate il carter copricinghia sinistro.

11. Montate il carter copricinghia destro.

12. Fissate il carter anteriore del motore contro il carter posteriore del motore, utilizzando i fermi tolti in precedenza.

13. Fissate i carter copricinghia sinistro e destro utilizzando i fermi tolti in precedenza.

14. Se il cavo della coclea/ventola è correttamente regolato ma il problema perdura, rivolgetevi ad un Centro Assistenza autorizzato.

Controllo dell'olio negli ingranaggi della coclea

Controllate l'olio nella scatola ingranaggi della coclea ogni anno, ed all'occorrenza rabboccate.

1. Portate lo spazzaneve su una superficie piana.
2. Pulite l'area circostante il tappo del tubo.

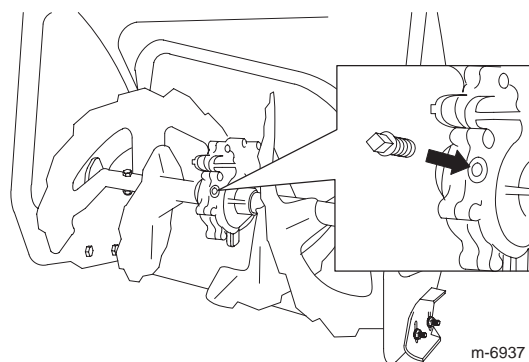

m-6937

3. Togliete il tappo del tubo dalla scatola ingranaggi.

4. Controllate il livello dell'olio nella scatola ingranaggi; l'olio deve trovarsi al punto di troppopieno, all'apertura del bocchettone.

5. Se l'olio è scarso, rabboccate con olio per trasmissione -GL-5 o GL-6, SAE 85-95 EP fino al punto di troppopieno.

Nota: Non usate olio sintetico.

6. Montate il tappo del tubo nella scatola ingranaggi.

Lubrificazione dell'albero esagonale

Lubrificate leggermente l'albero esagonale (A) ogni anno.

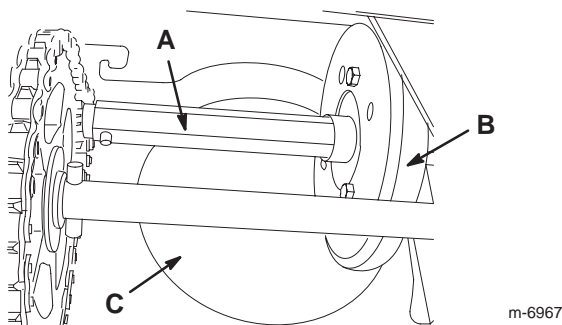

m-6967

IMPORTANTE: Non versate l'olio sulla ruota di gomma (B) o sulla piastra di alluminio della frizione (C), perché fareste slittare la trazione.

1. Togliete il carburante dal serbatoio.
2. Ribaltate in avanti lo spazzaneve sull'alloggiamento della coclea e bloccatelo in modo che non cada.

3. Togliete il carter posteriore.

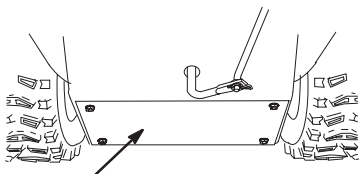

m-6971

4. Spostate la leva di selezione della velocità in posizione R2.
5. Immergete un dito nell'olio per automobili e lubrificate **leggermente** l'albero esagonale (A).
6. Spostate la leva di selezione della velocità in posizione 6.
7. Lubrificate l'altra estremità dell'albero esagonale.
8. Spostate avanti e indietro alcune volte la leva di selezione della velocità.
9. Montate il carter posteriore e raddrizzate lo spazzaneve.

Verifica e sostituzione della candela

Usate una candela **NGK BPMR4A** o equivalente. Controllate la candela e regolate la distanza dell'elettrodo ogni anno, ed all'occorrenza sostituite la candela.

1. Togliete tutti i fermi dal carter anteriore (A) del motore, senza tuttavia togliere il carter.

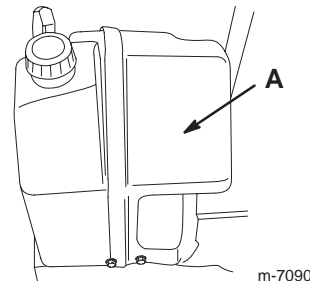

m-7090

2. Togliete i fermi dal carter copricinghia sinistro, e rimuovete il carter nell'ordine indicato.

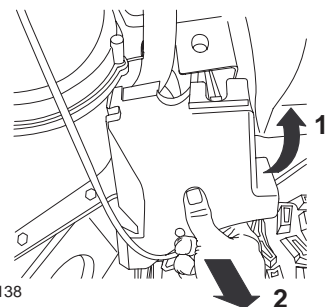

m-7138

3. Togliete i fermi dal carter copricinghia destro, e rimuovete il carter nell'ordine indicato.



m-7162

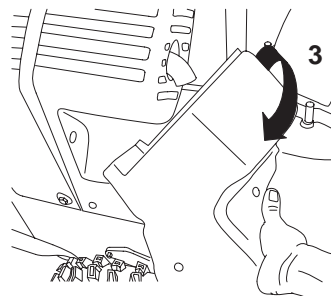

m-7163

4. Separate il carter anteriore del motore da quello posteriore e scollegate il cappello della candela.

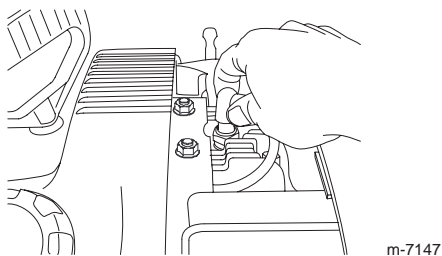

m-7147

5. Pulite attorno alla base della candela.
6. Togliete la candela.
7. Controllate la candela, e sostituirla qualora sia incrinata, incrostata, sporca o se gli elettrodi sono consumati.

IMPORTANTE: Non pulite gli elettrodi, perché i granelli che penetrano nel cilindro possono danneggiare il motore.

8. Regolate la distanza tra gli elettrodi sulla candela a 0,76 mm.

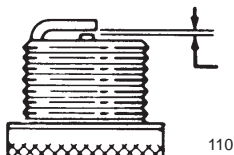

110

9. Montate la candela manualmente, e serratela a 20,4 N·m.

Nota: In mancanza di una chiave torsionometrica, serrate a fondo il tappo.

10. Montate il carter copricinghia sinistro.
11. Montate il carter copricinghia destro.
12. Fissate il carter anteriore del motore contro il carter posteriore del motore, utilizzando i fermi tolti in precedenza.
13. Fissate i carter copricinghia sinistro e destro utilizzando i fermi tolti in precedenza.

Sostituzione delle cinghie di trazione

Se la cinghia di comando della coclea/ventola o la cinghia di comando della trazione sono usurate, imbevute di olio o comunque danneggiate, visitate il sito www.Toro.com per ulteriori informazioni sulla manutenzione, oppure fate sostituire le cinghie da un Distributore Toro autorizzato.

Rimessaggio



I vapori di benzina possono esplodere.

- Non conservate la benzina per più di 30 giorni.
- Non mettete lo spazzaneve in un ambiente chiuso, nelle adiacenze di una fiamma libera.
- Fate raffreddare il motore prima di mettere lo spazzaneve in rimessa.

1. L'ultima volta che fate il pieno, prima del rimessaggio, versate lo stabilizzatore per carburante nel carburante fresco, come indicato nelle istruzioni del costruttore del motore.

Nota: Se utilizzate **Olio motore per due tempi Toro 50:1 (con stabilizzante aggiunto)** non occorre aggiungere uno stabilizzante/condizionatore.

2. Fate girare il motore per cinque minuti, al fine di distribuire il carburante condizionato in tutto l'impianto di alimentazione.

3. Fate funzionare lo spazzaneve finché il motore non si ferma per mancanza di carburante.

4. Iniettate la benzina nel motore e avviate di nuovo.

5. Lasciate che il motore giri finché non si ferma. Quando non si accende più, il motore è asciutto abbastanza.

6. Spegnete il motore e lasciate che si raffreddi.

7. Togliete la chiave di accensione.

8. Smaltite ecologicamente il carburante non utilizzato. Riciclatelo in ottemperanza alle norme locali, oppure utilizzatelo nella vostra automobile.

Nota: Non conservate il carburante stabilizzato per più di 90 giorni.

9. Serrate tutte le viti, i bulloni e i dadi di bloccaggio allentati. Riparate o sostituite le parti danneggiate.

10. Pulite accuratamente lo spazzaneve.

Localizzazione guasti

Toro ha progettato e costruito il vostro spazzaneve in modo che funzioni senza problemi. Controllate attentamente i seguenti componenti ed articoli, facendo riferimento a Manutenzione, pag. 14 per maggiori informazioni. Se il problema perdura, rivolgetevi a un Distributore autorizzato.

Problema	Possibili cause	Rimedi
L'avviatore elettrico non funziona (solo modelli ad avviamento elettrico)	<ol style="list-style-type: none"> 1. Il cavo di alimentazione è scollegato dalla presa o dallo spazzaneve. 2. Il cavo di alimentazione è consumato, corrosivo o danneggiato. 3. La presa non è sotto tensione. 	<ol style="list-style-type: none"> 1. Collegate il cavo di alimentazione alla presa e/o allo spazzaneve. 2. Sostituite il cavo di alimentazione. 3. Fate mettere sotto tensione la presa da un elettricista qualificato.
Il motore non si avvia o si avvia con difficoltà	<ol style="list-style-type: none"> 1. La chiave di accensione non è inserita bene o è in posizione Stop. 2. Lo starter è in posizione Off e non è stato premuto l'iniettore. 3. Il serbatoio carburante è vuoto o l'impianto di alimentazione contiene carburante stantio. 4. Il cappellotto della candela si è allentato o è scollegato. 5. La candela è sporca, imbrattata o la distanza tra gli elettrodi è errata. 6. Lo sfiato del tappo del carburante è ostruito. 	<ol style="list-style-type: none"> 1. Inserite la chiave di accensione e giratela in posizione On. 2. Spostate lo starter in posizione On e premete tre volte l'iniettore. 3. Svuotate il serbatoio carburante e/o riempitelo con benzina fresca (acquistata da non più di 30 gg.). Se il problema perdura, rivolgetevi al Distributore autorizzato di zona. 4. Collegate il cappellotto alla candela. 5. Controllate la candela e, all'occorrenza, regolate la distanza fra gli elettrodi. Se la candela è sporca, imbrattata o incrinata, sostituirla. 6. Eliminate l'ostruzione dallo sfiato, o sostituite il tappo del carburante.
Il motore non è regolare	<ol style="list-style-type: none"> 1. Lo starter è in posizione On. 2. Il serbatoio carburante è quasi vuoto o contiene carburante stantio. 3. Il cappellotto della candela si è allentato. 4. La candela è sporca, imbrattata o la distanza tra gli elettrodi è errata. 	<ol style="list-style-type: none"> 1. Portate lo starter in posizione Off. 2. Svuotate il serbatoio carburante e riempitelo con benzina fresca (acquistata da non più di 30 gg.). Se il problema perdura, rivolgetevi a un Distributore autorizzato. 3. Collegate il cappellotto alla candela. 4. Controllate la candela e, all'occorrenza, regolate la distanza fra gli elettrodi. Se la candela è sporca, imbrattata o incrinata, sostituirla.

Problema	Possibili cause	Rimedi
<p>Il motore gira, ma viene scaricata poca neve o niente affatto</p>	<ol style="list-style-type: none"> 1. Lo spazzaneve si sposta troppo velocemente per spazzare bene. 2. State cercando di spazzare troppa neve nella zona scelta. 3. State cercando di spazzare neve troppo pesante o bagnata. 4. Lo scivolo di scarico è ostruito. 5. La cinghia di trasmissione di coclea/ventola si è allentata o è caduta dalla puleggia. 6. La cinghia di coclea/ventola è consumata o rotta. 	<ol style="list-style-type: none"> 1. Selezionate una marcia inferiore. 2. Riducete la quantità di neve spazzata per zona. 3. Non sovraccaricate lo spazzaneve con neve molto pesante o bagnata. 4. Vedere Stasare Sbloccaggio dello scivolo di scarico, pag. 13. 5. Montate e/o regolate la cinghia di trasmissione della coclea/ventola; visitate www.Toro.com per informazioni sulla manutenzione, o portate lo spazzaneve ad un Centro Assistenza autorizzato. 6. Sostituite la cinghia di trasmissione della coclea/ventola; visitate www.Toro.com per informazioni sulla manutenzione, o portate lo spazzaneve ad un Centro Assistenza autorizzato.
<p>Lo spazzaneve non spazza tutta la neve dall'area di lavoro</p>	<ol style="list-style-type: none"> 1. I pattini e/o il raschiatore non sono messi a punto. 2. La pressione dei pneumatici non è uniforme. 	<ol style="list-style-type: none"> 1. Regolate i pattini e il raschiatore. 2. Controllate la pressione dei pneumatici, ed all'occorrenza regolatela.