



Count on it.

Form No. 3473-532 Rev A

Bruksanvisning

Workman® MDX-arbetsfordon

Modellnr 07235—Serienr 418100000 och högre

Modellnr 07235TC—Serienr 418100000 och högre

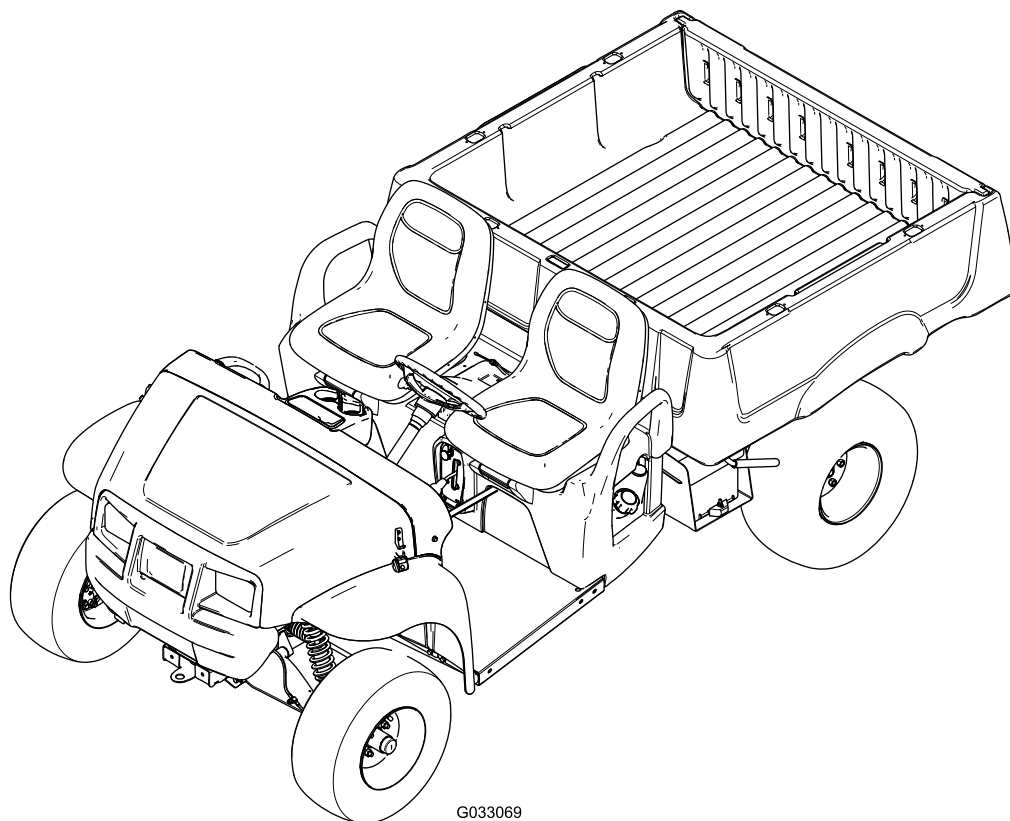

Produkten uppfyller alla relevanta europeiska direktiv. Mer information finns i produktens separata försäkran om överensstämmelse.

Om maskinen är utrustad med en telematikenhet kontaktar du en auktoriserad Toro-återförsäljare för anvisningar om hur du aktiverar enheten.

Certifiering för elektromagnetisk kompatibilitet

Hushåll: Den här enheten uppfyller kraven i enlighet med del 15 i FCC-reglerna. Följande två villkor ställs för driften: (1) Den här enheten får inte orsaka störningar och (2) enheten måste tåla alla eventuella störningar som den kan utsättas för, inklusive störningar som kan orsaka oavsiktlig användning.

FCC ID: OF7RTS24

IC: 3575A-RTS24

Utrustningen har testats och befunnits överensstämma med gränserna för en digital enhet av klass B, i enlighet med del 15 i FCC-reglerna. Dessa begränsningar är avsedda att utgöra ett skäligt skydd mot skadliga störningar av installationer inom bostadsområden. Utrustningen genererar, använder och kan utsända radiofrekvensenergi och kan, om den inte monteras och används i enlighet med instruktionerna, orsaka skadlig störning av radiokommunikation. Det ges dock ingen garanti för att vissa installationer inte kommer att medföra störningar. Du kan prova om den här utrustningen stör radio- eller tv-mottagningen genom att starta och stänga av utrustningen. Om den orsakar störningar kan du försöka att avhjälpa problemet genom att vidta någon eller några av följande åtgärder:

- Rikta om eller flytta på den mottagande antennen.
- Öka avståndet mellan utrustningen och mottagaren.
- Anslut utrustningen till ett uttag i en annan krets än den som mottagaren är ansluten till.
- Rådfråga återförsäljaren eller be en erfaren radio-/tv-tekniker om hjälp.

Argentina



H-31399

Australien



Marocko

AGREE PAR L'ANRT MAROC

Numero d'agrement: MR00003613ANRT2024

Delivre d'agrement: 22/08/2024

Det är ett brott mot avsnitt 4442 eller 4443 i Kaliforniens Public Resource Code att använda eller köra motorn på skogs-, busk- eller grästäck mark om motorn inte är utrustad med en gnistsläckare som är i fullgott skick, vilket anges i avsnitt 4442, eller utan att

motorn är konstruerad, utrustad och underhållen för att förhindra brand.

Den bifogade bruksanvisningen till motorn tillhandahålls för information om den amerikanska miljömyndigheten EPA:s (US Environmental Protection Agency) och Kaliforniens lagstiftning om utsläppskontroll för utsläppssystem, underhåll och garanti. Extra bruksanvisningar kan beställas från motortillverkaren.

⚠ VARNING

KALIFORNIEN

Proposition 65 Varning

Motoravgaserna från denna produkt innehåller kemikalier som av den amerikanska delstaten Kalifornien anses orsaka cancer, fosterskador eller andra fortplantningsskador.

Batteripoler och kabelanslutningar med tillbehör innehåller bly och blyföreningar, kemikalier som den amerikanska delstaten Kalifornien anser kan orsaka cancer och fortplantningsskador. Tvätta händerna efter hantering.

Introduktion

Detta arbetsfordon är främst avsett för användning i terräng för att transportera personer och gods. Det kan medföra fara för dig och kringstående om maskinen används i andra syften än vad som avsetts.

Läs den här informationen noga så att du lär dig att använda och underhålla produkten på rätt sätt, och för att undvika person- och produktskador. Du är ansvarig för att produkten används på ett korrekt och säkert sätt.

Besök www.Toro.com om du behöver utbildningsmaterial för säkerhet och drift, information om tillbehör, hjälp med att hitta en återförsäljare eller om du vill registrera din produkt.

Kontakta en auktoriserad återförsäljare eller Toros kundservice och ha produktens modell- och serienummer till hands om du har behov av service, Toro originaldelar eller ytterligare information. **Figur 1** visar var du finner produktens modell- och serienummer. Skriv in numren i det tomma utrymmet.

Viktigt: Skanna rutkoden på serienummerdekalen (i förekommande fall) med en mobil enhet för att få tillgång till information om garanti, reservdelar och annat.

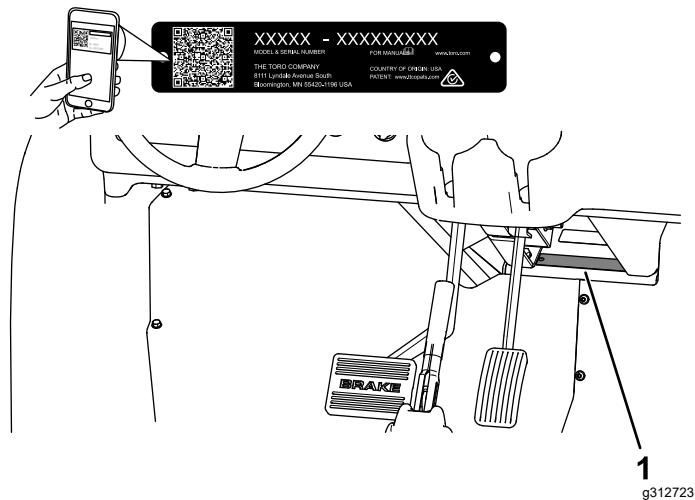

Figur 1

1. Modell- och serienummer

Modellnr _____
Serienr _____

Två ord används också i den här bruksanvisningen för att markera information. **Viktigt** anger speciell teknisk information och **Observera** anger allmän information värd att notera.

Varningssymbolen (**Figur 2**) visas både i den här bruksanvisningen och på maskinen och anger viktiga säkerhetsmeddelanden som du måste följa för att undvika olyckor. Den här symbolen visas tillsammans med ordet **Fara**, **Varning** eller **Var försiktig**.

- **Fara:** anger en överhängande fara som **kommer att** leda till allvarliga personskador och innebär livsfara om den inte undviks.
- **Varning:** anger en potentiellt farlig situation som **kan** leda till allvarliga personskador och innebära livsfara om den inte undviks.
- **Var försiktig:** anger en potentiellt farlig situation som **kan** leda till lätta eller medelsvåra personskador.



Figur 2
Varningssymbol

g000502

Innehåll

Säkerhet	5	Elsystemets säkerhet	41
Allmän säkerhet	5	Serva batteriet	41
Säkerhets- och instruktionsdekaler	6	Byta säkringar	43
Montering	9	Underhåll av strålkastarna	43
1 Montera ratten	9	Underhålla drivsystemet	45
2 Ansluta batteriet	9	Underhåll av däckerna	45
3 Kontrollera vätskenivåerna och däckens lufttryck	10	Inspektera styr- och upphängningskompo- nenterna	45
4 Polera bromsarna	10	Justera framhjulens inriktning	46
5 Läsa bruksanvisningen och se över monteringsmaterialet	11	Kontrollera växellådsvätskans nivå	47
Produktöversikt	12	Byta ut växellådsvätskan	47
Reglage	13	Kontroll och justering av friläget	48
Specifikationer	16	Underhålla primärdrivkopplingen	49
Redskap/tillbehör	16	Minska maxhastigheten	49
Före körning	17	Underhålla kylsystemet	50
Säkerhet före användning	17	Säkerhet för kylsystemet	50
Utföra dagligt underhåll	17	Rengöra motorns kylarområden	50
Kontrollera däcktrycket	17	Underhålla bromsarna	51
Fylla på bränsle	18	Kontrollera bromsarna	51
Köra in en ny maskin	18	Justera parkeringsbromshandtaget	51
Under arbetets gång	19	Justera bromskablarna	51
Säkerhet under användning	19	Kontrollera bromsvätskenivån	52
Använda lastflaket	20	Byta bromsvätska	53
Starta motorn	22	Underhålla remmarna	53
Stanna maskinen	22	Serva drivremmen	53
Lasta lastflaket	23	Reglera startgeneratorremmen	54
Efter körning	24	Underhåll av chassit	54
Säkerhet efter användning	24	Justera lastflakets spärrhakar	54
Transportera maskinen	24	Rengöring	55
Bogsera maskinen	25	Tvätta maskinen	55
Dra ett släp	25	Förvaring	56
Underhåll	26	Säker förvaring	56
Säkerhet vid underhåll	26	Ställa maskinen i förvar	56
Rekommenderat underhåll	26		
Kontrollista för dagligt underhåll	28		
Underhålla maskinen under speciella arbetsförhållanden	28		
Förberedelser för underhåll	29		
Förbereda maskinen för underhåll	29		
Lyfta maskinen	29		
Öppna huven	30		
Smörjning	30		
Smörja de främre hjullagren	30		
Motorunderhåll	33		
Motorsäkerhet	33		
Serva luftfiltret	33		
Serva motoroljan	35		
Serva tändstiften	36		
Justera den höga/låga tomgången	37		
Underhålla bränslesystemet	37		
Kontrollera bränsleledningar och anslutningar	37		
Byta ut bränslefiltret	37		
Serva kolkastaren	38		
Underhålla elsystemet	41		

Säkerhet

Allmän säkerhet

Den här produkten kan orsaka personskador. Följ alltid alla säkerhetsanvisningar för att undvika allvarliga personskador.

- Läs och se till att du har förstått innehållet i den här *bruksanvisningen* innan du startar maskinen. Se till att alla som använder den här produkten förstår varningarna och vet hur produkten ska användas.
- Håll koncentrationen helt på maskinen när du använder den. Ägna dig inte åt aktiviteter som kan distrahera dig, eftersom personskador eller skador på egendom då kan uppstå.
- Håll händer och fötter på avstånd från maskinens rörliga komponenter.
- Kör endast maskinen om skydd och andra säkerhetsanordningar sitter på plats och fungerar.
- Håll kringstående och barn på säkert avstånd från arbetsområdet. Låt aldrig barn köra maskinen.
- Stanna och stäng av maskinen och ta ut nyckeln innan du utför service eller tankar.

Felaktigt bruk eller underhåll av maskinen kan leda till personskador. För att minska risken för skador ska du alltid följa säkerhetsanvisningarna och uppmärksamma varningssymbolen . Symbolen betyder Var försiktig, Varning eller Fara – anvisning om personsäkerhet. Underlåtenhet att följa anvisningarna kan leda till personskador och innebära livsfara.

Säkerhets- och instruktionsdekal



Säkerhetsdekaler och säkerhetsinstruktioner är fullt synliga för föraren och finns nära alla potentiella farozoner. Ersätt dekaler som har skadats eller saknas.



99-7345

decal99-7345

1. Varning – läs *bruksanvisningen*.
2. Varning – rör inte den heta ytan.
3. Risk för att fastna i rem – håll avståndet till rörliga delar. Kontrollera att alla skydd sitter på plats.
4. Risk för krosskador, lastlåda – använd stötan för att stödja lastflaket.



115-7739

decal115-7739

1. Risk för fall- och krosskador – kör inte passagerare.

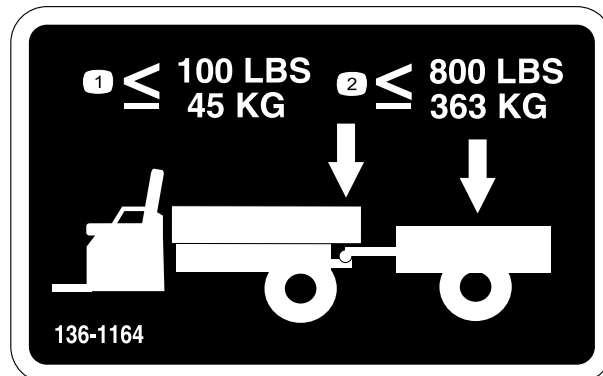

136-1164

decal136-1164

1. Bogserögelvikten får inte överstiga 45 kg.
2. Lasten får inte överstiga 363 kg.

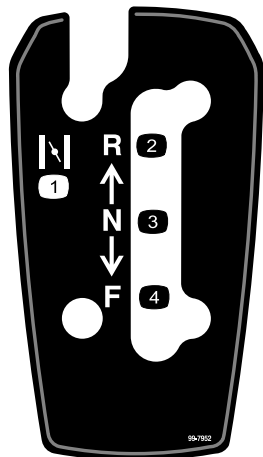

99-7952

decal99-7952

- | | |
|----------|------------|
| 1. Choke | 3. Neutral |
| 2. Back | 4. Framåt |

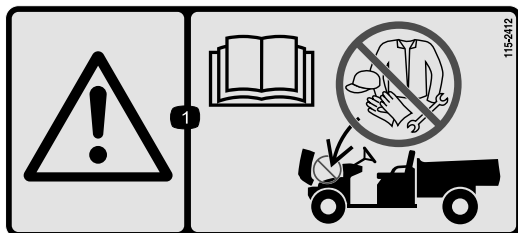

115-2412

decal115-2412

1. Varning – läs *bruksanvisningen*; ingen förvaring.

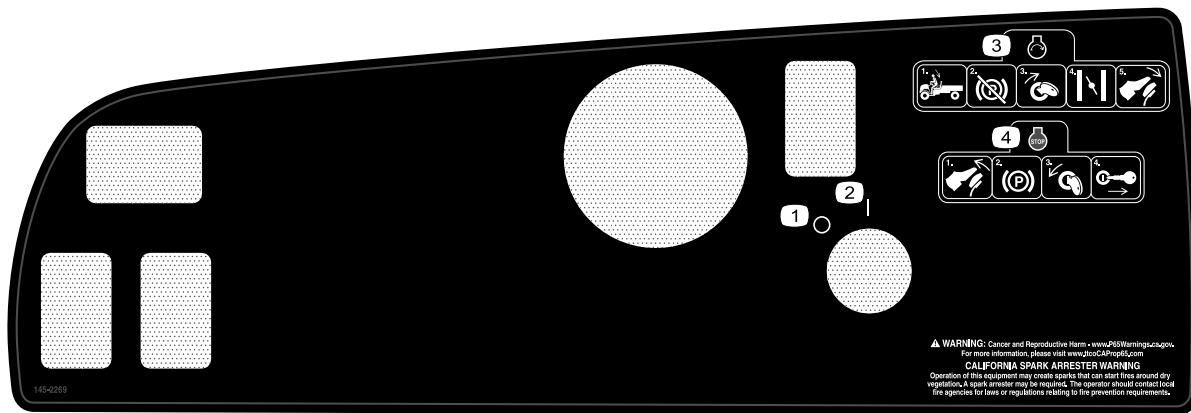

145-2269

decal145-2269

1. Av
2. På
3. Starta motorn genom att sitta på förarsätet, koppla ur parkeringsbromsen, vrida nyckeln till det påslagna läget, justera choken och trampa ned gaspedalen.
4. Stäng av motorn genom att släppa upp gaspedalen, koppla in parkeringsbromsen, vrida nyckeln till det avstängda läget och ta ut nyckeln.



147-8185

decal147-8185

1. USB-kontakt

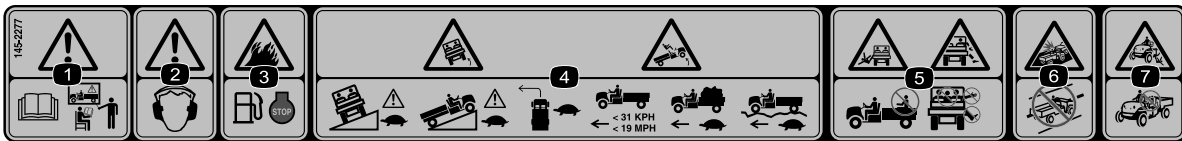

decal145-2277

145-2277

1. Varning – läs *bruksanvisningen* och se till att få utbildning innan du använder maskinen.
2. Varning – bär hörselskydd.
3. Brandrisk – stäng av motorn innan tankning.
4. Vältrisk – kör sakta på eller över sluttningar. Sväng långsamt. Kör inte fortare än 31 km/h och kör sakta när du transporterar last eller kör i ojämn terräng.
5. Risk för att falla av, risk för att slita av händer eller fötter – skjutsa inte passagerare på flaket, skjutsa inte fler än en passagerare och håll inte händer eller fötter utanför maskinen under arbete.
6. Kollisionsrisk – använd inte maskinen på allmänna gator, vägar eller motorvägar.
7. Fallrisk – låt inte barn köra maskinen.

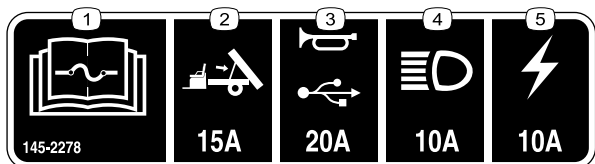

decal145-2278

145-2278

1. Information om säkringar finns i *bruksanvisningen*.
2. Flaktipp (15 A) – tillvalssats
3. Signalhorn/USB-eluttag (20 A)
4. Strålkastare (10 A)
5. Maskinsäkring (10 A)

Montering

Lösa delar

Använd diagrammet nedan för att kontrollera att alla delar finns med.

Tillvägagångssätt	Beskrivning	Antal	Användning
1	Ratt Hölje Bricka (½ tum)	1 1 1	Montera ratten (endast TC-modeller).
2	Inga delar krävs	–	Ansluta batteriet (endast TC-modeller).
3	Inga delar krävs	–	Kontrollera vätskenivåerna och däckens lufttryck.
4	Inga delar krävs	–	Polera (kör in) bromsarna.
5	Bruksanvisning Bruksanvisning till motorn Registreringskort Kontrollblankett före leverans Kvalitetscertifikat Nyckel	1 1 1 1 1 2	Läs bruksanvisningen och titta på monteringsmaterialet innan du använder maskinen.

Obs: Vänster och höger sida på maskinen är lika med förarens vänstra respektive högra sida vid normal körning.

1

Montera ratten

endast TC-modeller

Delar som behövs till detta steg:

1	Ratt
1	Hölje
1	Bricka (½ tum)

Tillvägagångssätt

1. Ta i förekommande fall bort kåpan från rattnavet ([Figur 3](#)).
2. Ta bort låsmuttern (½ tum) från styraxeln ([Figur 3](#)).
3. Skjut på ratten och brickan (½ tum) på styraxeln ([Figur 3](#)).
4. Fäst ratten på axeln med låsmuttern (½ tum) och dra åt den till 27–34 Nm.
5. Montera kåpan på ratten ([Figur 3](#)).

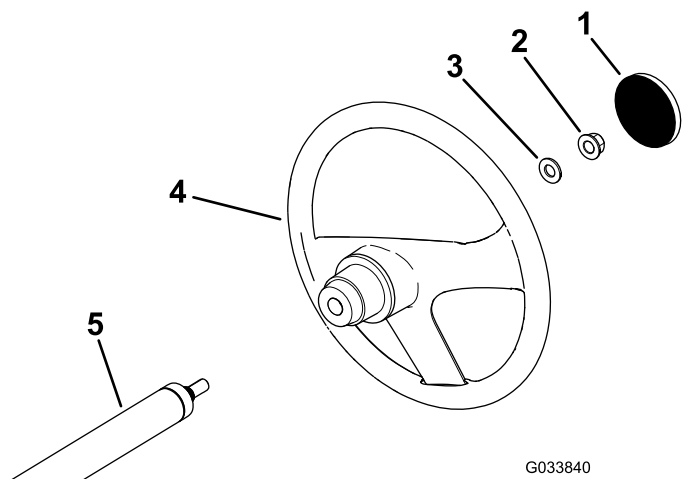

Figur 3

- | | |
|----------------------|-------------|
| 1. Kåpa | 4. Ratt |
| 2. Låsmutter (½ tum) | 5. Styraxel |
| 3. Bricka (½ tum) | |

2

Ansluta batteriet

endast TC-modeller

Inga delar krävs

Tillvägagångssätt

⚠ VARNING

Felaktig dragning av batterikabeln kan orsaka gnistor, vilket kan skada maskinen och kablarna. Gnistorna kan få batterigaserna att explodera, vilket kan leda till personskador.

- Koppla alltid bort batteriets minuskabel (svart) innan du kopplar bort batteriets pluskabel (röd).
 - Anslut alltid batteriets pluskabel (röd) först.
1. Kläm batterikåpan för att frigöra flikarna från batterilådan (Figur 4).

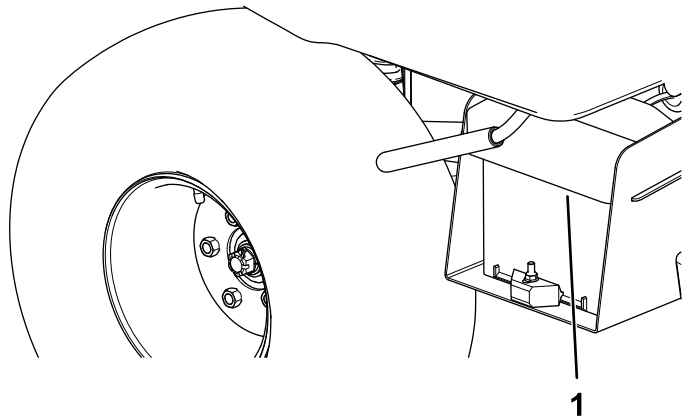

Figur 4

g228188

1. Batterikåpa

2. Ta bort batterikåpan från batterilådan (Figur 4).
3. Anslut batteriets pluskabel (röd) till plusanslutningen (+) på batteriet och fäst kabeln med skruvarna och muttrarna (Figur 5).

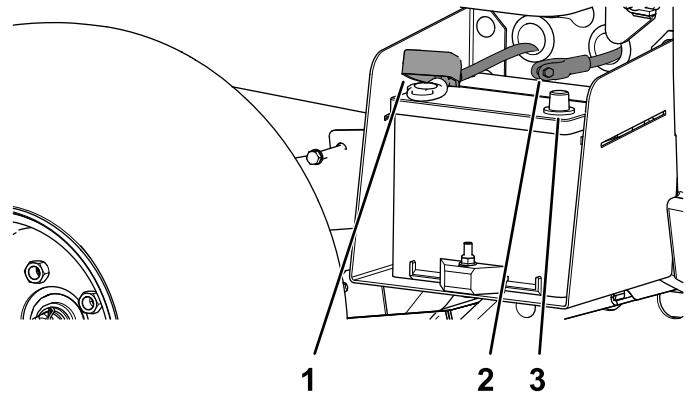

Figur 5

g228187

1. Isoleringsskåpa (batteriets pluskabel)
2. Batteriets minuskabel (svart)
3. Batteriets minuspol

4. Trä isoleringsskåpan över pluspolen.

Obs: Isoleringsskåpan förhindrar en eventuell kortslutning mot jord.

5. Anslut batteriets minuskabel (svart) till minusanslutningen (-) på batteriet och fäst kabeln med skruvarna och muttrarna.
6. Rikta in batterikåpan mot batterilådan (Figur 4).
7. Kläm ihop batterikåpan, rikta in flikarna mot batterilådan och släpp batterikåpan (Figur 4).

3

Kontrollera vätskenivåerna och däckens lufttryck

Inga delar krävs

Tillvägagångssätt

1. Kontrollera motoroljenivån både före och efter start av motorn. Se [Kontrollera oljenivån i motorn \(sida 35\)](#).
2. Kontrollera bromsvätskenivån innan du startar motorn. Se [Kontrollera bromsvätskenivån \(sida 52\)](#).
3. Kontrollera växellådsvätskans nivå innan du startar motorn. Se [Kontrollera växellådsvätskans nivå \(sida 47\)](#).
4. Kontrollera lufttrycket i däcken. Se [Kontrollera däcktrycket \(sida 17\)](#).

4

Polera bromsarna

Inga delar krävs

Tillvägagångssätt

Polera (kör in) bromsarna innan du använder maskinen, för att garantera bästa prestanda för bromssystemet.

1. Kör maskinen i högsta hastighet och ansätt bromsarna så att den stannar snabbt, men utan att bromsarna låser sig.
2. Upprepa detta tio gånger, men vänta i en minut mellan stoppen så att du inte överhettar bromsarna.

Viktigt: Detta är mest effektivt om maskinen har 227 kg last.

5

Läsa bruksanvisningen och se över monteringsmaterialet

Delar som behövs till detta steg:

1	Bruksanvisning
1	Bruksanvisning till motorn
1	Registreringskort
1	Kontrollblankett före leverans
1	Kvalitetscertifikat
2	Nyckel

Tillvägagångssätt

- Läs *bruksanvisningen* och motorbruksanvisningen.
- Fyll i registreringskortet.
- Fyll i *Kontrollblankett före leverans*.
- Kontrollera *kvalitetscertifikatet*.

Produktöversikt

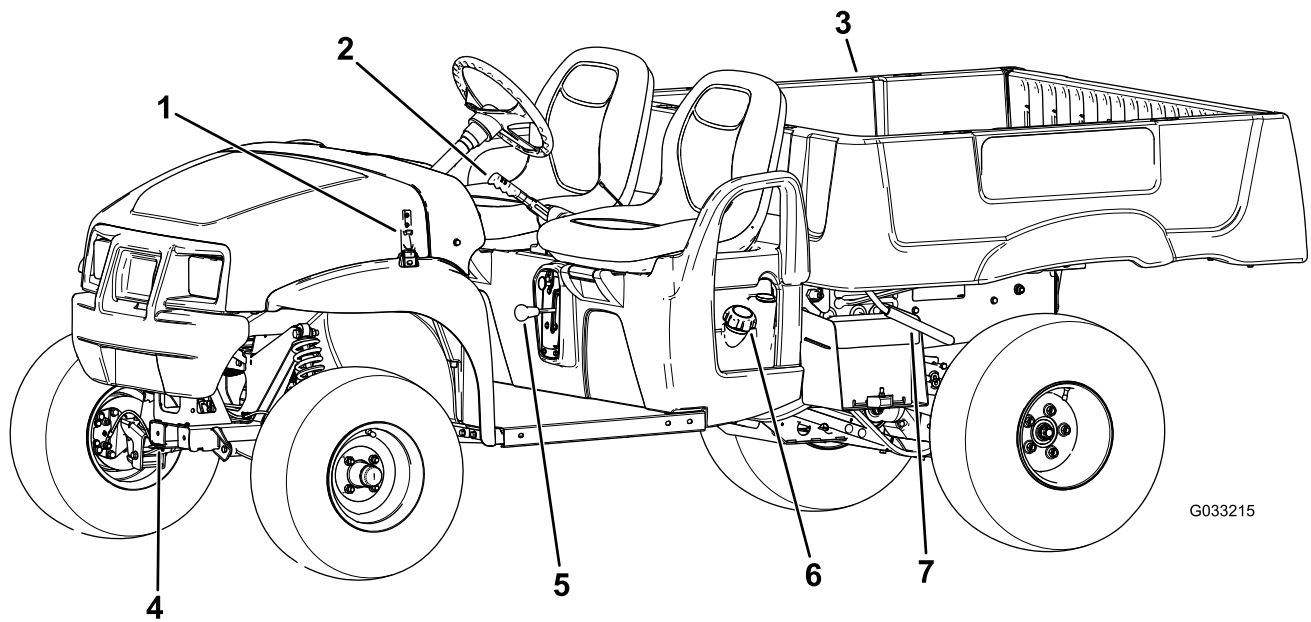

Figur 6

- | | | | |
|------------------------|---------------|-----------------|------------------|
| 1. Motorhuvsspärr | 3. Lastflak | 5. Växelväljare | 7. Lastflaksspak |
| 2. Parkeringsbromsspak | 4. Bogserögla | 6. Tanklock | |

Reglage

Bekanta dig med alla reglage innan du startar motorn och använder maskinen.

Kontrollpanel

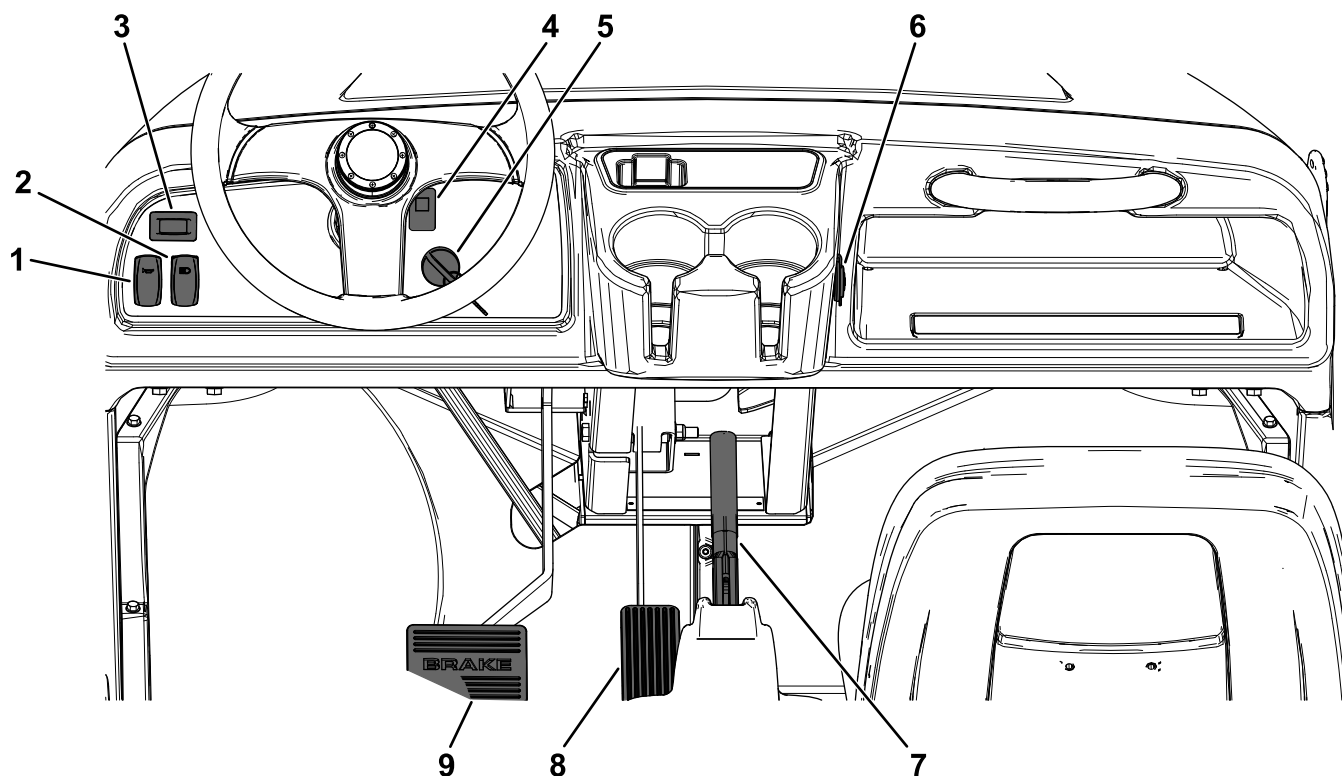

Figur 7

g382793

- | | |
|--------------------------|------------------------|
| 1. Signalhornsomkopplare | 6. USB-eluttag |
| 2. Ljusomkopplare | 7. Parkeringsbromsspak |
| 3. Timmätare | 8. Gaspedal |
| 4. Motoroljetryckslampa | 9. Bromspedal |
| 5. Tändningslås | |

Gaspedal

Använd gaspedalen (Figur 7) för att reglera maskinens körhastighet. Tryck ned gaspedalen för att starta motorn. Ju hårdare du trycker ner pedalen desto mer ökar hastigheten. Om du släpper pedalen saktar maskinen ned och motorn stängs av.

Obs: Maxhastigheten framåt är 26 km/h.

Bromspedal

Använd bromspedalen för att stanna eller sakta farten på maskinen (Figur 7).

⚠ VAR FÖRSIKTIG

Användning av en maskin med slitna eller felinställda bromsar kan leda till personskador.

Om bromspedalen förflyttar sig till inom 25 mm från maskinens golvplatta ska bromsarna justeras eller repareras.

Parkeringsbromsspak

Parkeringsbromsspaken sitter mellan sätena (Figur 6 och Figur 7). När du stänger av motorn ska du koppla in parkeringsbromsen för att undvika oavsiktlig maskinrörelse. Koppla in parkeringsbromsen genom att dra spaken uppåt. Du kopplar ur parkeringsbromsen genom att föra spaken nedåt.

Choke

Choken sitter under och till höger om förarsätet. Dra ut choken för att starta en kall motor (Figur 8). Reglera choken så att motorn går jämnt när den har startats. Flytta choken till det AVSTÄNGDA läget när motorn har värmts upp.

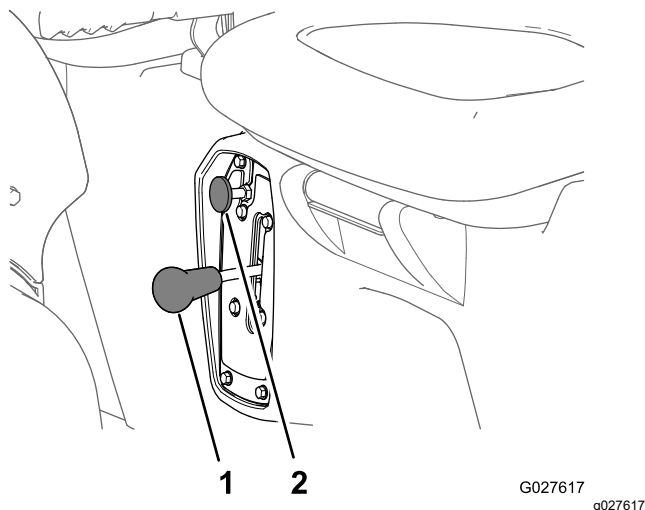

Figur 8

1. Växelväljare

2. Chokereglage

Växelväljare

Växelväljaren är placerad mellan sätena, nedanför parkeringsbromsspaken. Växelväljaren har tre lägen: FRAMÅT, BAKÅT och NEUTRALLÄGE (Figur 8).

Obs: Motorn startas och körs i samtliga tre lägen.

Viktigt: Stanna alltid maskinen innan du växlar.

Signalhornsomkopplare

Signalhornsomkopplaren sitter på kontrollpanelen (Figur 7). Tryck på signalhornsomkopplaren när du vill använda signalhornet.

Tändningslås

Tändningslåset sitter i det nedre högra hörnet av instrumentbrädan (Figur 7).

Tändningslåset har tre lägen: AV, PÅ och START.

Det finns två sätt att starta maskinen. Se [Starta motorn \(sida 22\)](#).

Ljusomkopplare

Använd ljusomkopplaren (Figur 7) för att slå på strålkastarna. Tryck ljusomkopplaren uppåt för att slå på strålkastarna. Tryck ljusomkopplaren nedåt för att slå av dem.

Timmätare

Timmätaren visar det totala antalet timmar som maskinen har varit i drift. Timmätaren (Figur 7) startar när tändningsnyckeln vrids till det PÅSLAGNA läget eller när motorn går.

Motoroljetryckslampa

Oljetryckslampan varnar dig (Figur 7) om oljetrycket i motorn sjunker så lågt att det blir farligt att använda maskinen. Om lampan tänds och fortsätter att lysa ska du stänga av motorn och kontrollera oljenivån i motorn. Fyll på olja i motorn vid behov. Se [Serva motoroljan \(sida 35\)](#).

Obs: Oljetryckslampan kan blinka – detta är normalt och ingen åtgärd krävs.

USB-eluttag

Använd USB-eluttaget (Figur 7) för att ladda mobila enheter.

Viktigt: För in gummipluggen för att förhindra skador på USB-eluttaget när det inte används.

Bränslemätare

Bränslemätaren (Figur 9) sitter bredvid påfyllningslocket på bränsletanken, på maskinens vänstra sida. Mätaren visar mängden bränsle i tanken.

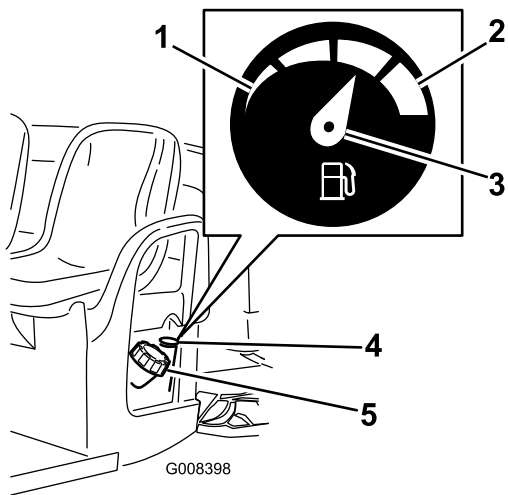

Figur 9

- | | |
|---------|------------------|
| 1. Tom | 4. Bränslemätare |
| 2. Full | 5. Tanklock |
| 3. Nål | |

Passagerarhandtag

Passagerarhandtagen sitter till höger om instrumentbrädan och på utsidan av varje säte (Figur 10).

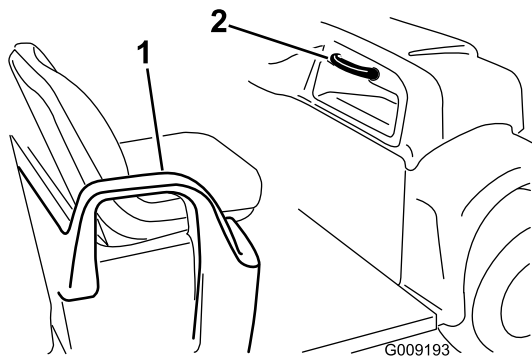

Figur 10

- | | |
|--------------------------|----------------------|
| 1. Handtag och höftskydd | 2. Passagerarhandtag |
|--------------------------|----------------------|

Specifikationer

Obs: Delarnas mått och utseende kan ändras utan föregående meddelande.

Grundvikt	Torr 544 kg
Märkkapacitet (på jämnt underlag)	749 kg totalt, inklusive en förare på 90,7 kg och en passagerare på 90,7 kg, last, bogseröglans vikt, släpets bruttovikt, tillbehör och redskap
Fordonets bruttovikt – på plant underlag	1 292 kg totalt, inklusive alla vikter som räknas upp ovan
Maximal lastkapacitet (på plant underlag)	567 kg totalt, inklusive bogseröglans vikt och släpets bruttovikt
Bogseringskapacitet:	
Standardkrok	Bogseröglans vikt: 45 kg Släpets bruttovikt: 363 kg
Stark dragkrok	Bogseröglans vikt: 45 kg Släpets bruttovikt: 544 kg
Total bredd	150 cm
Total längd	303 cm
Markfrigång	25 cm fram utan last eller förare, 18 cm bak utan last eller förare
Hjulbas	206 cm
Spårvidd (centrumlinje till centrumlinje)	125 cm fram, 120 cm bak
Lastflakets längd	117 cm på insidan, 133 cm på utsidan
Lastflakets bredd	125 cm på insidan, 150 cm på utsidan av de formpressade stänkskärmarna
Lastflakets höjd	25 cm på insidan

Redskap/tillbehör

Det finns ett urval av godkända Toro-redskap och -tillbehör som du kan använda för att förbättra och utöka maskinens kapacitet. Kontakta en auktoriserad återförsäljare eller auktoriserad Toro-distributör, eller gå till www.Toro.com för att se en lista över alla godkända redskap och tillbehör.

Använd endast originalreservdelar och tillbehör från Toro för att garantera optimal prestanda och fortlöpande säkerhet för produkten. Det kan vara farligt att använda reservdelar och tillbehör från andra tillverkare och det kan göra produktgarantin ogiltig.

Körning

Obs: Vänster och höger sida på maskinen är lika med förarens vänstra respektive högra sida vid normal körning.

Före körning

Säkerhet före användning

Allmän säkerhet

- Låt aldrig barn eller personer som inte är utbildade eller fysiskt kapabla köra eller utföra underhåll på maskinen. Lokala bestämmelser kan begränsa användarens ålder. Det är ägaren som ansvarar för att utbilda alla förare och mekaniker.
- Lär dig hur man använder utrustningen på ett säkert sätt och bekanta dig med manöverreglage och säkerhetsskyltar.
- Stäng av maskinen, ta ut nyckeln och vänta tills alla rörliga delar har stannat innan du kliver ur förarsätet. Låt maskinen svalna innan du justerar, rengör, förvarar eller utför underhåll på den.
- Lär dig att stanna och stänga av maskinen snabbt.
- Kontrollera att det inte finns fler personer (du och din[a] passagerare) i fordonet än antalet handtag som finns på maskinen.
- Kontrollera att samtliga säkerhetsanordningar och dekaler är på plats. Byt ut eller ersätt alla säkerhetsanordningar och ersätt alla dekaler som är oläsliga eller saknas. Kör inte maskinen om dessa inte sitter på plats eller inte fungerar som de ska.

Bränslesäkerhet

- Var ytterst försiktig när du hanterar bränsle. Det är brandfarligt och dess ångor är explosiva.
- Släck alla cigaretter, cigarrer, pipor och övriga antändningskällor.
- Använd endast en godkänd bränslebehållare.
- Ta inte bort tanklocket och fyll inte på bränsle i bränsletanken medan motorn är igång eller fortfarande är varm.
- Fyll inte på eller tappa ut bränsle från maskinen i ett slutet utrymme.
- Förvara inte maskinen eller bränslebehållaren i närheten av en öppen låga, gnista eller tändlåga, t.ex. nära en varmvattenberedare eller någon annan utrustning.
- Om du spiller ut bränsle ska du inte försöka att starta motorn. Undvik att skapa några gnistor tills bränsleångorna har skingrats.

Utföra dagligt underhåll

Serviceintervall: Varje användning eller dagligen

Varje dag innan maskinen startas ska de procedurer som ska genomföras dagligen och innan varje användning, vilka anges i [Underhåll \(sida 26\)](#), utföras.

Kontrollera däcktrycket

Serviceintervall: Varje användning eller dagligen

Specifikationer för däckens lufttryck: 0,55–1,03 bar

Viktigt: Överskrid inte det maximala lufttrycket som anges på däckets sida.

Obs: Vilket lufttryck som krävs i däcken bestäms av hur mycket last som du ska transportera.

1. Kontrollera lufttrycket i däcken.

Obs: Lufttrycket i fram- och bakdäcken ska vara 0,55–1,03 bar.

- Använd ett lägre lufttryck i däcken för lättare laster, för att minska jordkompakteringen, för en jämnare körning och för att minimera däckavtrycken på marken.
- Använd ett högre lufttryck i däcken för transport av tyngre laster i högre hastigheter.

2. Justera vid behov lufttrycket i däcken genom att fylla på eller tappa ur luft.

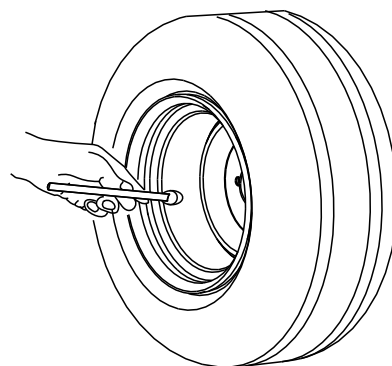

G001055

g001055

Figur 11

Fylla på bränsle

Rekommenderad bensin:

- Använd endast ren och färsk (ej äldre än 30 dagar) blyfri bensin med oktantal 87 eller högre för bästa resultat (klassificeringsmetod (R+M)/2).
- **Etanol:** Bensin som innehåller upp till 10 % etanol (gasohol) eller 15 % MTBE (metyl-tertiär-butyleter) baserat på volym är godkänd. Etanol och MTBE är inte samma sak. Bensin med 15 % etanol (E15) baserat på volym får inte användas. **Använd aldrig bensin som innehåller mer än 10 % etanol baserat på volym**, t.ex. E15 (innehåller 15 % etanol), E20 (innehåller 20 % etanol) eller E85 (innehåller upp till 85 % etanol). Användning av ej godkänd bensin kan leda till prestandaproblem och/eller skador på motorn som eventuellt inte omfattas av garantin.
- **Använd inte** bensin som innehåller metanol.
- **Förvara inte** bränsle i bränsletanken eller i en bränsledunk under vintern om inte en stabiliserare används.
- **Tillför inte** olja i bensinen.

Fylla på bränsletanken

Bränsletanken rymmer cirka 26,5 liter.

1. Parkera maskinen på en plan yta.
2. Koppla in parkeringsbromsen.
3. Stäng av motorn och tag ut nyckeln.
4. Rengör området runt tanklocket (Figur 12).

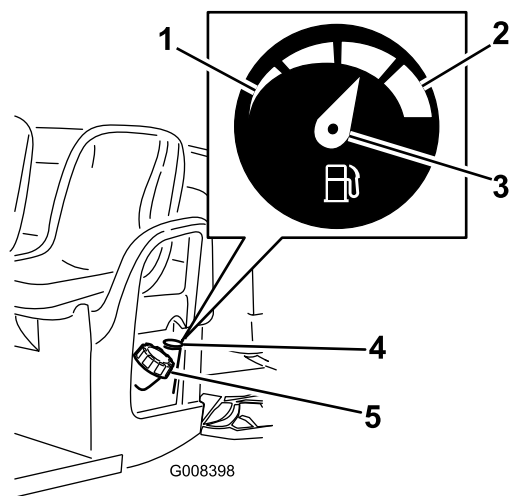

Figur 12

- | | |
|---------|------------------|
| 1. Tom | 4. Bränslemätare |
| 2. Full | 5. Tanklock |
| 3. Nå | |

5. Ta av tanklocket.

6. Fyll tanken till ungefär 25 mm från tankens överkant (nedanför påfyllningsrörets smalare del).

Obs: Det tomma utrymmet behövs för bensinens expansion. **Fyll inte på för mycket i bränsletanken.**

7. Skruva på tanklocket ordentligt.
8. Torka upp eventuellt utspillt bränsle.

Köra in en ny maskin

Serviceintervall: Efter de första 100 timmarna—Utför stegen i riktlinjerna om att köra in en ny maskin.

Följ dessa riktlinjer för att få en tillbörlig maskinprestanda.

- Se till att bromsarna har körts in. Se [4 Polera bromsarna \(sida 10\)](#).
- Kontrollera vätske- och motoroljenivåerna regelbundet. Var uppmärksam vid tecken på att maskinen eller dess delar håller på att överhettas.
- Låt motorn värma upp i ca 15 sekunder om den är kall när du startar den innan du använder maskinen.

Obs: Låt motorn värmas upp under längre tid vid drift i låg temperatur.

- Variera maskinens hastighet under arbetets gång. Undvik snabba starter och stopp.
- Det krävs ingen inkörningsolja för motorn. Originaloljan är samma typ som ska användas vid vanliga oljebyten.
- Se [Underhåll \(sida 26\)](#) för eventuella särskilda kontroller vid låganvändning.
- Kontrollera inställningen av den främre fjädringen och justera vid behov. Se [Justera framhjulens inriktning \(sida 46\)](#).

Under arbetets gång

Säkerhet under användning

Allmän säkerhet

- Ägaren/föraren kan förebygga och ansvarar för olyckor som kan ge upphov till personskador eller skador på egendom.
- Passagerare får endast sitta på avsedda sittplatser. Kör inte passagerare på lastflaket. Håll kringstående och barn på säkert avstånd från arbetsområdet.
- Använd lämpliga kläder, inklusive ögonskydd, långbyxor, rejäla och halkfria skor samt hörselskydd. Sätt upp långt hår och använd inte hängande smycken eller löst sittande kläder.
- Håll koncentrationen helt på maskinen när du använder den. Ägna dig inte åt aktiviteter som kan distrahera dig, eftersom personskador eller skador på egendom då kan uppstå.
- Kör inte maskinen om du är sjuk, trött eller påverkad av alkohol eller läkemedel.
- Använd endast maskinen utomhus eller i ett välventilerat utrymme.
- Överskrid inte maskinens maximala bruttovikt.
- Var extra försiktig när du bromsar eller svänger med tung last på lastflaket.
- Om du transporterar överdimensionerade laster på lastflaket försämras maskinens stabilitet. Överskrid inte flakets lastkapacitet.
- Maskinens styrning, bromsning och stabilitet påverkas negativt när du transporterar en last som inte kan bindas fast vid maskinen. Var försiktig med styrning och inbromsning om du transporterar material som inte kan bindas fast på maskinen.
- Sänk maskinens hastighet och minska maskinens last när du kör i svår, ojämn terräng samt nära trottoarkanter, hål och andra plötsliga terrängförändringar. Lasten kan glida och göra maskinen ostadig.
- Se till att växelspaken är i neutralläget, parkeringsbromsen är inkopplad och att du sitter i förarsätet innan du startar maskinen.
- Du och passagerarna bör förbli sittande så länge maskinen är i rörelse. Håll båda händerna på ratten. Passagerarna bör använda de avsedda handtagen. Håll alltid armar och ben innanför maskinens kaross.
- Använd endast maskinen när sikten är god. Se upp för hål, rötter, ojämnheter, stenar och andra dolda risker. Ojämn terräng kan göra att maskinen välter. Det kan finnas dolda hinder i högt gräs. Var försiktig när du närmar dig hörn med skymd sikt,

buskage, träd eller andra objekt som kan försämra sikten.

- Kör inte maskinen i närheten av stup, diken eller flodbäddar. Maskinen kan välta plötsligt om ett hjul kör över en kant eller kanten ger med sig.
- Var alltid uppmärksam på och undvik lågt sittande utskjutande föremål som t.ex. trädgrenar, dörrposter, gångbroar o.s.v.
- Titta bakåt och nedåt innan du backar för att se till att vägen är fri.
- Om maskinen vibrerar onormalt ska du omedelbart parkera och stänga av den, vänta tills all rörelse har avstannat och sedan undersöka om det finns skador. Reparera alla skador på maskinen innan du börjar använda den igen.
- Det kan ta längre tid att stanna maskinen på vått underlag än på torrt underlag. För att torka våta bromsar ska du köra långsamt på plant underlag och samtidigt trampa lätt på bromspedalen.
- Om du kör maskinen i hög hastighet och sedan stannar tvärt kan detta leda till att bakhjulen låser sig, vilket påverkar din kontroll över maskinen.
- Rör inte vid motorn, växellådan, ljuddämparen eller ljuddämpargrenröret medan motorn är igång eller strax efter att du har stängt av motorn. Dessa områden kan vara så heta att de orsakar brännskador.
- Lämna inte en maskin som är i gång utan uppsikt.
- Gör följande innan du lämnar förarplatsen:
 - Parkera maskinen på ett plant underlag.
 - Ställ växelspaken i NEUTRALLÄGET.
 - Koppla in parkeringsbromsen.
 - Stäng av maskinen och ta ut nyckeln.
 - Vänta tills alla rörliga delar har stannat.
- Använd inte maskinen när det finns risk för blixtnedslag.
- Använd endast tillbehör och redskap som har godkänts av Toro®.

Säkerhet i sluttningar

Obs: Det finns ett vältskyddssystem med två stolpar som tillval för maskinen. Använd ett vältskydd om du ska klippa i närheten av stup och vattendrag, i ojämn terräng eller i sluttningar, vilket kan leda till att maskinen välter. Kontakta en auktoriserad Toro-återförsäljare för mer information.

Sluttningar är en betydande faktor vid olyckor som orsakas av förlorad kontroll eller tippning. Sådana olyckor kan leda till allvarliga personskador eller dödsfall.

- Undersök platsen för att avgöra vilka sluttningar som är säkra för maskindrift och fastställ egna

rutiner och regler för körning i dessa sluttningar. Använd alltid sunt förnuft och gott omdöme när du utför kontrollen.

- Om du känner dig osäker när du kör maskinen i sluttningar ska du inte köra där.
- Rörelse i sluttningar ska ske långsamt och gradvis. Ändra inte maskinens hastighet eller riktning tvärt.
- Undvik att köra maskinen i våt terräng. Däcken kan förlora greppet. Maskinen kan välta innan däcken förlorar greppet.
- Kör rakt uppför och nedför sluttningar.
- Om du börjar förlora fart när du kör uppför en sluttning ska du gradvis koppla in bromsarna och långsamt backa rakt nedför sluttningen.
- Det kan vara farligt att svänga när du kör uppför eller nedför en sluttning. Om du måste svänga när du kör i en sluttning ska detta göras långsamt och försiktigt.
- Tung laster påverkar stabiliteten i sluttningar. Minska lastens vikt och sänk färdhastigheten när du kör i sluttningar eller om lasten har en hög tyngdpunkt. Surra fast lasten på maskinens lastflak så att den inte glider. Var extra försiktig när du transporterar laster som lätt glider (t.ex. vätska, sten, sand o.s.v.).
- Undvik att starta, stänga av eller vända maskinen i en sluttning, särskilt om du transporterar en last. Det tar längre tid att stanna när man kör nedför en sluttning än när man kör på plan mark. Om du måste stanna maskinen bör du undvika plötsliga hastighetsförändringar, eftersom dessa kan leda till att maskinen tippas eller välter. Bromsa inte plötsligt när du rullar bakåt, eftersom detta kan få maskinen att välta.

Säkerhet vid lastning och tippning

- Överskrid inte maskinens bruttovikt när du kör med en last på lastflaket och/eller bogserar en släpvagn. Se [Specifikationer \(sida 16\)](#).
- Fördela lasten jämnt på lastflaket för att öka stabiliteten och kontrollen över maskinen.
- Se till att det inte står någon bakom maskinen innan du tippas lasten.
- Tippa inte ett lastat lastflak när maskinen står i sidled i en sluttning. Ändringen av viktfördelningen kan få maskinen att välta.

Använda lastflaket

Höja lastflaket

⚠ VARNING

Ett upphöjt flak kan falla ned och skada någon som arbetar under det.

- Sätt alltid upp flaket med stöttan innan du påbörjar arbetet under det.
- Ta bort allt lastmaterial från flaket innan du höjer det.

⚠ VARNING

Om maskinen körs med lastflaket i upphöjt läge kan maskinen lättare tippa eller välta. Flakets konstruktion kan skadas om flaket är upphöjt medan maskinen används.

- Kör maskinen med lastflaket nedfällt.
- Sänk ned lastflaket när du har tömt det.

⚠ VAR FÖRSIKTIG

Om lasten ligger på den bakre delen av lastflaket när du lossar spärrarna kan flaket tippa och oväntat öppnas, vilket kan medföra att du eller andra skadas.

- Placera om möjligt lasten mitt på lastflaket.
- Håll ned lastflaket och kontrollera att ingen lutar sig över flaket eller står bakom det när du lossar spärrarna.
- Ta bort all last från flaket innan du höjer upp flaket för underhåll av maskinen.

1. För spaken på flakets båda sidor uppåt och höj upp flaket ([Figur 13](#)).

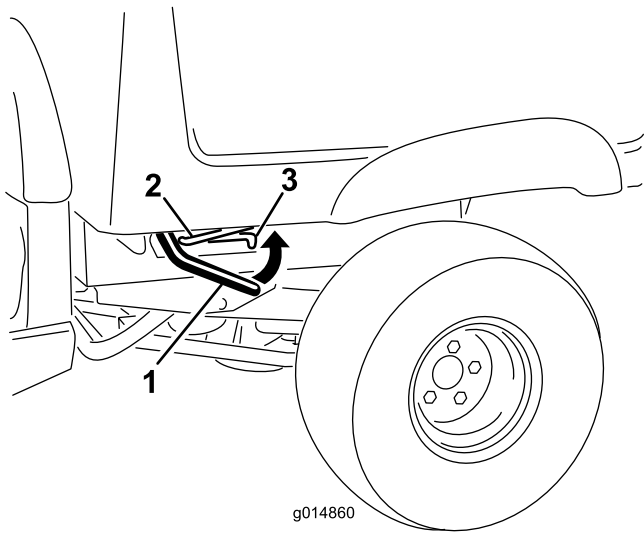

Figur 13

1. Spak
2. Stötta
3. Skåra

2. Säkra flaket genom att skjuta in stötten i skåran (Figur 14).

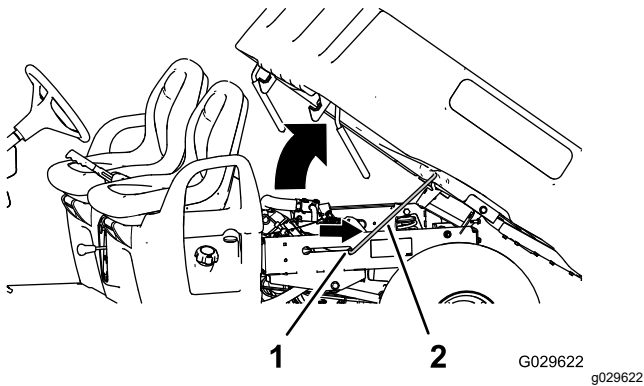

Figur 14

1. Skåra
2. Stötta

Sänka lastflaket

⚠ VARNING

Flaket kan vara tungt. Händer eller andra kroppsdelar kan krossas.

Håll undan händer och andra kroppsdelar när du sänker ned flaket.

1. Höj upp lastflaket något genom att föra låsspaken uppåt (Figur 13).
2. Dra ut stötten ur skåran (Figur 14).
3. Sänk ned flaket tills det låses säkert på plats (Figur 14).

Öppna flakskyddet

1. Kontrollera att lastflaket är nedfällt och spärrat.
2. Lyft upp med hjälp av handtaget på flakskyddets bakpanel (Figur 15).

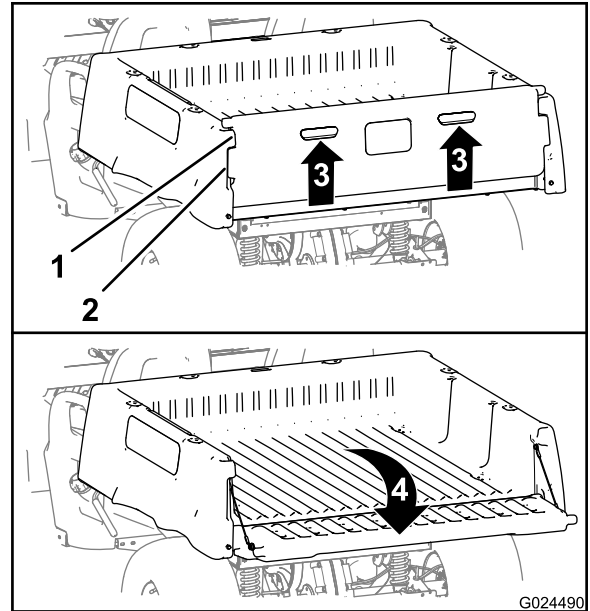

Figur 15

1. Flakskyddsfläns (lastflak)
2. Låsfläns (flakskydd)
3. Lyft upp (handtag)
4. Fäll bakåt och nedåt

3. Rikta in flakskyddets låsflänsar efter öppningarna mellan lastflakets flakskyddsflänsar (Figur 15).
4. Fäll flakskyddet bakåt och nedåt (Figur 15).

Stänga flakskyddet

Om du har lastat av löst material som sand, sten eller träflis från maskinens lastflak så kan en del av materialet ha fastnat i området kring flakskyddets gångjärn. Utför följande innan du stänger flakskyddet.

1. Använd dina händer för att ta bort så mycket av materialet som möjligt från området kring gångjärnen.
2. Fäll flakskyddet till cirka 45 graders läge (Figur 16).

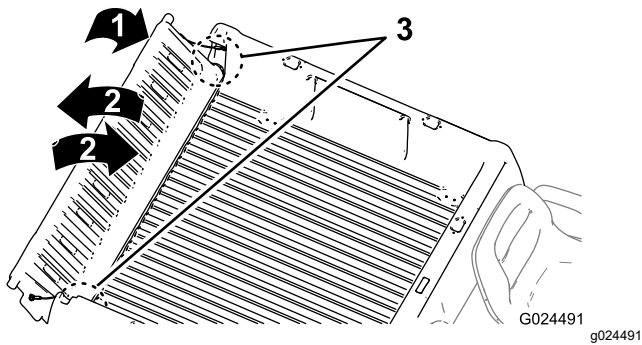

Figur 16

1. Fäll flakskyddet till cirka 45 graders läge.
2. Fäll flakskyddet fram och tillbaka flera gånger.
3. Område kring gångjärnen

3. Skaka flakskyddet med korta rörelser för att vrida det framåt och bakåt flera gånger (Figur 16).

Obs: Detta hjälper dig att få bort material från området kring gångjärnen.

4. Sänk ned flakskyddet och kontrollera om det finns material kvar runt gångjärnen.
5. Upprepa steg 1 till 4 tills allt material är borta från området runt gångjärnen.
6. Fäll flakskyddet uppåt och framåt tills flakskyddets låsflänsar är i linje med lastflakets flakskydds fördjupning (Figur 15).

Obs: Fäll flakskyddet framåt eller bakåt för att rikta in flakskyddets låsflänsar efter de vertikala öppningarna mellan lastflakets flakskyddsflänsar.

7. Fäll flakskyddet bakåt tills det sitter på plats bak på lastflaket (Figur 15).

Obs: Flakskyddets låsflänsar hakas fast ordentligt i lastflakets flakskyddsflänsar.

Starta motorn

1. Sätt dig i förarsätet, sätt i nyckeln i tändningslåset och vrid den medsols till det PÅSLAGNA läget eller STARTLÄGET.

Det finns två sätt att starta maskinen:

- **Pedalstart** – Vrid tändningslåset till det PÅSLAGNA läget och tryck ned gaspedalen.

Obs: När du tar bort foten från gaspedalen stannar motorn.

- **Nyckelstart** – vrid tändningslåset till STARTLÄGET, så går motorn tills du stänger AV den.

Obs: När du använder nyckelstartläget kan du koppla in parkeringsbromsen och arbeta undan

från maskinen medan motorn fortfarande är igång och batteriet hålls laddat.

Obs: Om du vrider nyckeln till STARTLÄGET kommer motorn att dras runt tills den startar. Om motorn dras runt i mer än tio sekunder ska du vrida tillbaka till det AVSTÄNGDA läget och fastställa problemet (kontrollera till exempel att choken är ilagd, att luftrenaren inte är igensatt, att bränsletanken är full och att tändstiftet är i gott skick) innan du startar maskinen igen.

Obs: Om maskinen är utrustad med backningslarm som tillval och du för växelväljaren till BACKLÄGET när tändningslåset är i det PÅSLAGNA LÄGET eller i STARTLÄGET, ljuder en summersignal för att varna dig om att maskinen befinner sig i backläge.

2. För växelväljaren till önskad färdriktning för maskinen.
3. Koppla ur parkeringsbromsen.
4. Trampa långsamt ned gaspedalen.

Obs: Om motorn är kall trycker du ned gaspedalen halvvägs, håller den där och drar ut chokehandtaget till det PÅSLAGNA läget. När motorn har värmts upp för du tillbaka chokehandtaget till det AVSTÄNGDA läget.

Stanna maskinen

Viktigt: Använd fotbromsarna för att stanna maskinen i en sluttning och lägg i parkeringsbromsen för att hålla kvar den på plats. Om gaspedalen används för att orsaka motorstopp i sluttningen kan maskinen skadas.

1. Ta bort foten från gaspedalen.
2. Ansätt bromsarna genom att långsamt trampa ned bromspedalen tills maskinen har stannat helt.

Obs: Bromssträckan kan variera beroende på maskinens last och hastighet.

Lasta lastflaket

Tillämpa följande riktlinjer när du lastar lastflaket och använder maskinen:

- Notera maskinens viktkapacitet och begränsa vikten på den last du transporterar på lastflaket enligt med [Specifikationer \(sida 16\)](#) och dekalen med maskinens bruttovikt.

Obs: Tillåten last gäller endast när maskinen används på plant underlag.

- Minska vikten på den last du transporterar på lastflaket när du kör i sluttningar och ojämn terräng.
- Minska vikten på den last du transporterar när materialet har en hög tyngdpunkt, t.ex. staplar med tegelstenar, timmer eller säckar med gödningsmedel. Fördela lasten så lågt som möjligt för att säkerställa att lasten inte försämrar sikten bakåt vid användning av maskinen.
- Centrera lasten genom att lasta lastflaket på följande sätt:
 - Fördela vikten på lastflaket jämnt mellan sidorna.

Viktigt: Det är troligare att maskinen välter om lasten är placerad på ena sidan av lastflaket.

- Fördela vikten på lastflaket jämnt mellan fram- och bakkanten.

Viktigt: Om du placerar lasten bakom bakaxeln minskas framhjulens dragkraft, vilket kan leda till att du tappar kontrollen över manövreringen eller att maskinen välter.

- Var extra försiktig när du transporterar överdimensionerade laster på lastflaket, i synnerhet om du inte kan centrera den överdimensionerade lastens vikt på lastflaket.
- Säkra om möjligt lasten genom att binda fast den på lastflaket så att den inte glider.
- Vid transport av vätskor ska du vara försiktig i upp- och nedförsbackar, vid plötsliga hastighetsförändringar och stopp samt vid körning på ojämnt underlag.

Lastlådan rymmer 0,37 m³. Mängden (volymen) material som kan placeras på flaket utan att maskinens tillåtna last överstigs kan variera stort beroende på materialets densitet.

I följande tabell anges lastvolymbegränsningar för olika material:

Material	Densitet	Maximal lastkapacitet (på plant underlag)
Grus, torr	1 522 kg/m ³	Full

Grus, vått	1 922 kg/m ³	Trekvartsfull
Sand, torr	1 442 kg/m ³	Full
Sand, våt	1 922 kg/m ³	Trekvartsfull
Trä	721 kg/m ³	Full
Bark	< 721 kg/m ³	Full
Jord, packad	1 602 kg/m ³	Trekvartsfull (cirka)

Efter körning

Säkerhet efter användning

Allmän säkerhet

- Gör följande innan du lämnar förarplatsen:
 - Parkera maskinen på ett plant underlag.
 - Ställ växelspaken i NEUTRALLÄGET.
 - Koppla in parkeringsbromsen.
 - Stäng av maskinen och ta ut nyckeln.
 - Vänta tills alla rörliga delar har stannat.
- Låt maskinen svalna innan du justerar, rengör, förvarar eller utför underhåll på den.
- Förvara inte maskinen i närheten av en öppen låga, gnista eller tändlåga, t.ex. nära en varmvattenberedare eller någon annan utrustning.
- Håll alla maskindelar i gott bruksskick och samtliga fästelement åtdragna.
- Underhåll och rengör säkerhetsbälten vid behov.
- Byt ut slitna och skadade dekaler eller ersätt de som saknas.

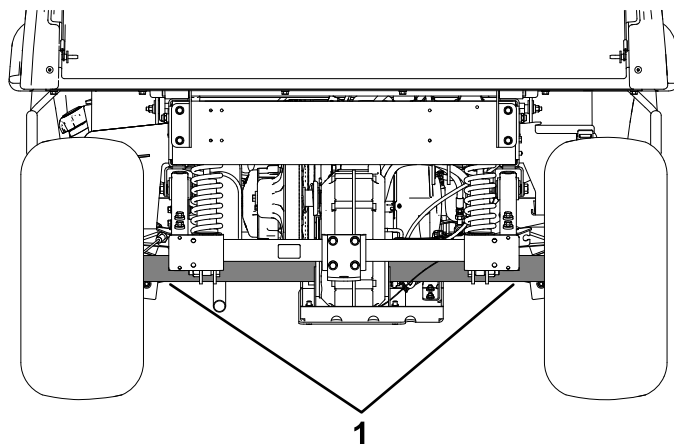

Figur 18

g312722

1. Bakre fästpunkter

Transportera maskinen

- Var försiktig när du lastar på eller av maskinen från en släpvagn eller lastbil.
- Använd ramper i fullbredd för att lasta maskinen på en släpvagn eller lastbil.
- Bind fast maskinen så att den sitter säkert.

Se [Figur 17](#) och [Figur 18](#) för fästpunkternas placering på maskinen.

Obs: Lasta maskinen på släpet med maskinens front framåt. Om det inte går ska maskinens huv fästas vid ramen med en rem, eller också ska huven demonteras samt transporteras och fästas separat så att den inte blåser av under transporten.

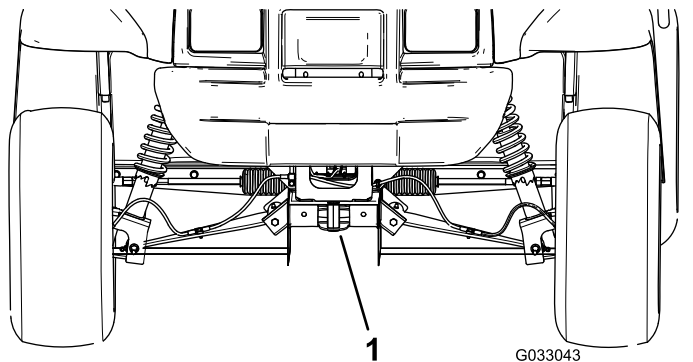

Figur 17

1. Bogserögla och fästpunkt (maskinens framsida)

Bogsera maskinen

I nödfall kan du bogsera maskinen en kortare sträcka. Denna metod rekommenderas dock inte som en standardprocedur.

▲ VARNING

Bogsering i höga hastigheter kan bidra till förlorad styrkontroll och leda till personskador.

Bogsera aldrig maskinen snabbare än i 8 km/h.

Bogsering av maskinen är ett jobb som kräver två personer. Om maskinen måste flyttas en längre sträcka bör den transporteras på en lastbil eller ett släp. Se [Dra ett släp \(sida 25\)](#).

1. Ta bort drivremmen från maskinen, se [Byta ut drivremmen \(sida 53\)](#).
2. Fäst en bogserlina i bogseröglan framtill på maskinens ram ([Figur 17](#)).
3. För växelspaken till NEUTRALLÄGET och koppla ur parkeringsbromsen.

Dra ett släp

Maskinen kan dra släp efter sig. Det finns en bogserkrok för maskinen. Kontakta en auktoriserad återförsäljare för att få information.

Lasta inte maskinen eller släpet för tungt när du drar en last eller bogserar ett släp. Överbelastning av maskinen eller släpet kan bidra till försämrad prestanda eller skador på bromsar, axel, motor, växellåda, styrning, fjädring, karosseri eller däck.

Lasta alltid ett släp med 60 % av lastvikten på släpets främre del. Detta placerar ca 10 % av släpets bruttovikt på maskinens bogserkrok.

För att ge korrekt bromsning och drivning ska lastflaket alltid lastas vid körning med släp. Överstig inte bruttoviktsgränserna för fordon eller släp.

Undvik att parkera en maskin med släp i en sluttning. Om du måste parkera i en sluttning kopplar du in parkeringsbromsen och blockerar släpets hjul.

Underhåll

Obs: Vänster och höger sida på maskinen är lika med förarens vänstra respektive högra sida vid normal körning.

Säkerhet vid underhåll

- Låt inte obehöriga personer serva maskinen.
- Gör följande innan du lämnar förarplatsen:
 - Parkera maskinen på ett plant underlag.
 - Ställ växelspaken i NEUTRALLÄGET.
 - Koppla in parkeringsbromsen.
 - Stäng av maskinen och ta ut nyckeln.
 - Vänta tills alla rörliga delar har stannat.
- Låt maskinen svalna innan du justerar, rengör, förvarar eller utför underhåll på den.
- Stötta upp maskinen med pallbockar så fort du ska arbeta under maskinen.
- Arbeta aldrig under ett upphöjt flak utan att den tillbörliga flaksäkerhetsstötten är på plats.
- Ladda inte batterierna medan du utför underhåll på maskinen.
- Håll all maskinvara ordentligt åtdragen för att försäkra att hela maskinen är i gott skick.
- Minska brandrisken genom att hålla området runt maskinen fritt från fett, gräs, löv och smutsansamlingar.
- Utför om möjligt inget underhåll på maskinen medan den är igång. Håll dig på avstånd från rörliga delar.
- Om maskinen måste vara igång för att du ska kunna utföra visst underhåll måste du hålla klädesplagg, händer, fötter och andra kroppsdelar borta från alla rörliga delar. Håll kringstående på behörigt avstånd från maskinen.
- Torka upp eventuellt olje- och bränslespill.
- Kontrollera parkeringsbromsens funktion så som rekommenderas i schemat för underhåll och justera och serva den vid behov.
- Håll alla maskindelar i gott bruksskick och all maskinvara ordentligt åtdragen. Byt ut alla slitna eller skadade dekaler.
- Mixtra aldrig med den avsedda funktionen hos en säkerhetsanordning och reducera inte det skydd en säkerhetsanordning ger.
- Övervarva inte motorn genom att ändra varvtalsregulatorns inställningar. Be en auktoriserad återförsäljare att kontrollera motorns maxhastighet med en varvräknare för att garantera dess säkerhet och korrekthet.
- Vid eventuellt behov av större reparationer eller assistans ska du kontakta en auktoriserad Toro-återförsäljare.
- Ändringar av maskinen kan påverka dess funktion, prestanda, hållbarhet och användning, och kan leda till personskador och innebära livsfara. Sådan användning kan göra att garantin från Toro® upphör att gälla.

Rekommenderat underhåll

Underhållsintervall	Underhållsförfarande
Efter de första 8 timmarna	<ul style="list-style-type: none">• Kontrollera drivremmens skick.• Kontrollera startgeneratorremmens spänning.
Efter de första 25 timmarna	<ul style="list-style-type: none">• Byt motoroljan.• Byt ut motoroljefiltret.
Efter de första 50 timmarna	<ul style="list-style-type: none">• Justera motorns ventilspel.
Efter de första 100 timmarna	<ul style="list-style-type: none">• Utför stegen i riktlinjerna om att köra in en ny maskin.
Varje användning eller dagligen	<ul style="list-style-type: none">• Se över säkerhetsbälten gällande slitage och andra skador. Byt ut säkerhetsbälten om någon komponent inte fungerar korrekt.• Kontrollera däcktrycket.• Kontrollera oljenivån i motorn.• Kontrollera växelvälfjarfunktionen.• Kontrollera bromsvätskenivån. Kontrollera bromsvätskenivån innan du startar motorn.• Tvätta maskinen.

Underhållsintervall	Underhållsförfarande
Var 100:e timme	<ul style="list-style-type: none"> • Byt ut luftfiltret. Byt ut luftfilterelementet tidigare om det är smutsigt eller skadat. • Byt ut motoroljan. • Byt ut motoroljefiltret. • Kontrollera tändstiften. • Kontrollera luftfiltret för kolkastern. • Kontrollera däckens och fälgarnas skick. • Dra åt hjulmuttrarna. • Inspektera styrningen och upphängningen, och kontrollera att det inte finns några lösa eller skadade komponenter. • Kontrollera framhjulens lutning och skränkning. • Kontrollera växellådsvätskans nivå. • Kontrollera växelväljarens funktion i neutralläget. • Rengör motorns kylarområden. • Undersök bromsarna
Var 200:e timme	<ul style="list-style-type: none"> • Byt ut kolkastefiltret. • Justera vid behov parkeringsbromsen. • Kontrollera drivremmens skick och spänning. • Kontrollera startgeneratorremmens spänning. • Kontrollera bromsarna och parkeringsbromsarna.
Var 300:e timme	<ul style="list-style-type: none"> • Smörj de främre hjullagren.
Var 400:e timme	<ul style="list-style-type: none"> • Kontrollera bränsleledningar och anslutningar. • Rengör primärdrivkopplingen. • Gör en visuell kontroll av bromsarna och kontrollera om bromsbackarna är slitna.
Var 600:e timme	<ul style="list-style-type: none"> • Justera motorns ventilspel.
Var 800:e timme	<ul style="list-style-type: none"> • Byt ut bränslefiltret. • Byt växellådsvätskan.
Var 1000:e timme	<ul style="list-style-type: none"> • Byt bromsvätskan.

Obs: Hämta en kostnadsfri kopia av elschemat genom att gå till www.Toro.com, klicka på länken Manuals och söka efter din maskin.

Viktigt: Mer information om underhållsrutiner finns i bruksanvisningen till motorn.

⚠ VARNING

Dåligt underhållna maskiner kan gå sönder i förtid och eventuellt skada dig eller andra.

Följ dessa anvisningar för att underhålla och hålla maskinen i gott bruksskick.

⚠ VAR FÖRSIKTIG

Låt endast behörig och auktoriserad personal underhålla, reparera, justera och inspektera maskinen.

- Undvik brandrisker och se till att det alltid finns brandsläckningsutrustning på arbetsområdet. Använd inte en öppen låga för att kontrollera bränslenivån eller läckage av bränsle, batterielektrolyt eller kylvätska.
- Använd inte öppna bränslekärl eller brandfarliga rengöringsvätskor för att rengöra delar.

⚠ VAR FÖRSIKTIG

Om du lämnar nyckeln i tändningslåset kan någon råka starta motorn av misstag och skada dig eller någon annan person allvarligt.

Stäng av motorn och ta ut nyckeln ur tändningslåset innan du utför något underhåll.

Kontrollista för dagligt underhåll

Kopiera sidan och använd den regelbundet.

Kontrollpunkt	Vecka:						
	Måndag	Tisdag	Onsdag	Torsdag	Fredag	Lördag	Söndag
Kontrollera bromsen och parkeringsbromsen.							
Kontrollera växelväljaren/neutralåget.							
Kontrollera bränslenivån.							
Kontrollera oljenivån i motorn.							
Kontrollera bromsvätskenivån.							
Kontrollera växellådsvätskans nivå.							
Kontrollera luftfiltret.							
Kontrollera motorns kylflänsar.							
Undersök ovanliga motorljud.							
Kontrollera om det förekommer missljud vid användningen.							
Kontrollera däcktrycket.							
Undersök om systemet har oljeläckor.							
Kontrollera instrumentfunktionen.							
Kontrollera gaspedaldriften.							
Tvätta maskinen.							
Applicera förbättringsfärg på eventuell skadad lack.							

Underhålla maskinen under speciella arbetsförhållanden

Viktigt: Om maskinen utsätts för något av nedanstående förhållanden ska underhåll utföras dubbelt så ofta:

- Arbete i öken
- Arbete i kallt klimat – under 10 °C
- Bogsering av släp
- Regelbundet arbete i dammiga förhållanden
- Byggarbete
- Gör följande efter drift i lera, sand, vatten eller liknande smutsiga förhållanden under en längre tid:
 - Kontrollera bromsarna och rengör dem så snart som möjligt. Detta förhindrar att slipande material orsakar onödigt slitage på bromsarna.
 - Använd enbart vatten, alternativt med ett mildt tvättmedel, när du tvättar maskinen.

Viktigt: Använd inte bräckt eller återvunnet vatten vid rengöring av maskinen.

Förberedelser för underhåll

Flera av de moment som beskrivs i det här underhållsavsnittet kräver att flaket höjs och sänks. Vidta nedanstående säkerhetsåtgärder för att undvika allvarliga personskador som kan innebära livsfara.

Förbereda maskinen för underhåll

1. Parkera maskinen på ett plant underlag.
2. Ställ växelspaken i NEUTRALLÄGET.
3. Koppla in parkeringsbromsen.
4. Stäng av motorn och tag ut nyckeln.
5. Töm och höj upp lastflaket.

Lyfta maskinen

⚠ FARA

Maskinen kan vara ostadig vid användning av domkraft. Maskinen kan glida av domkraften och skada någon som befinner sig under den.

- Starta inte maskinen när den stöts upp med en domkraft.
- Ta alltid ut nyckeln ur tändningslåset innan du kliver ut ur maskinen.
- Blockera hjulen när maskinen stöts upp med en lyftutrustning.
- Använd domkrafter för att stötta upp maskinen när den är upphöjd.

Viktigt: När maskinen genomgår rutinunderhåll och/eller maskindiagnostik ska maskinens bakhjul vara 25 mm ovanför marken och bakaxeln ska stöttas upp med domkrafter.

- Lyftpunkten framtill på maskinen sitter på ramens framsida under dragöglan (Figur 19).

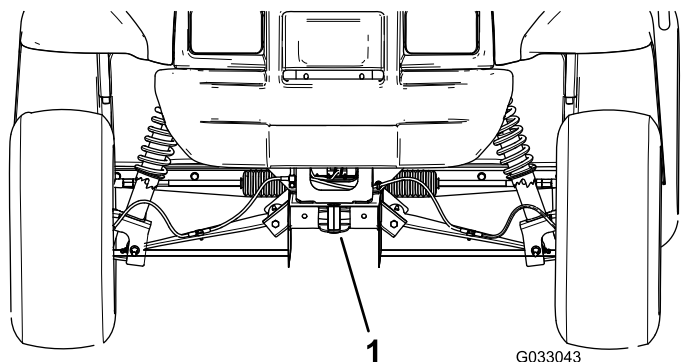

Figur 19

1. Främre lyftpunkt

- Lyftpunkten baktill på maskinen sitter under axelrören (Figur 20).

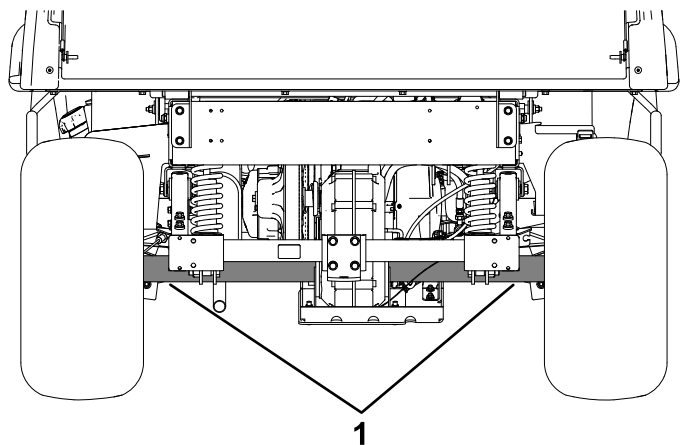

Figur 20

1. Bakre lyftpunkter

Öppna huven

Lyfta motorhuven

1. Lyft upp handtaget på gummispärrarna på vardera sidan av motorhuven (Figur 21).

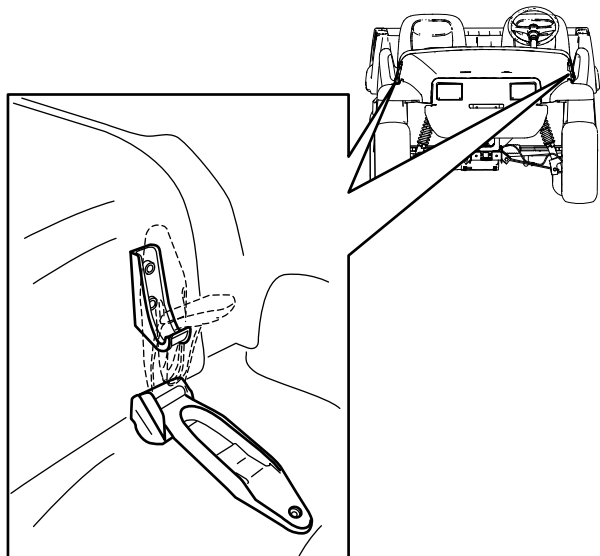

Figur 21

g312721

2. Lyft upp motorhuven.

Stänga motorhuven

1. Sänk försiktigt ned motorhuven.
2. Fäst motorhuven genom att rikta in gummispärrarna mot spärrankarna på vardera sidan av motorhuven (Figur 21).

Smörjning

Smörja de främre hjullagren

Serviceintervall: Var 300:e timme

Fett som ska användas: Mobilgrease XHP™-222

Ta bort navet och rotorn

1. Höj upp maskinens främre del och stötta upp den med domkrafter.
2. Ta bort de fyra hjulmuttrar som håller fast hjulet vid navet (Figur 22).

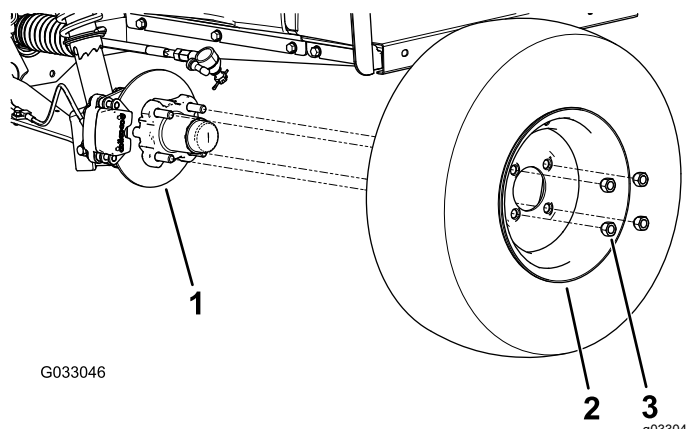

Figur 22

1. Nav
2. Hjul
3. Hjulmutter

3. Ta bort de flänsskruvar ($\frac{3}{8} \times \frac{3}{4}$ tum) som håller fast fästet för bromsenheten vid spindeln, och separera bromsen från spindeln (Figur 23).

Obs: Stötta upp bromsenheten innan du fortsätter med nästa steg.

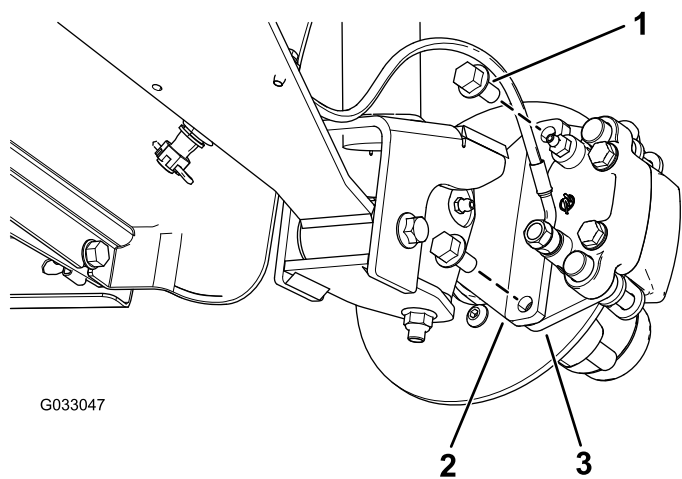

Figur 23

- | | |
|------------------------------------------------------|----------------------------------|
| 1. Flänsskruvar ($\frac{3}{8}$ x $\frac{3}{4}$ tum) | 3. Bromsokets fäste (bromsenhet) |
| 2. Spindel | |

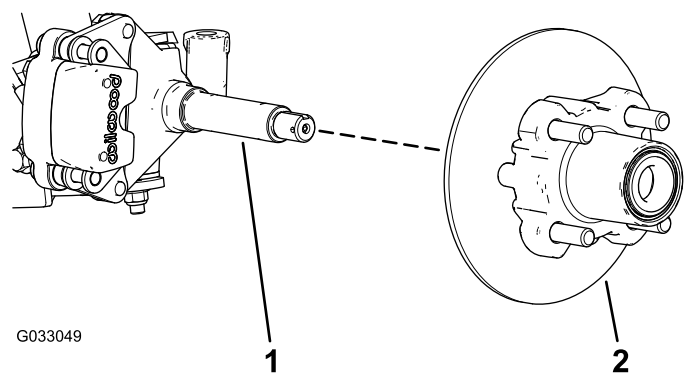

Figur 25

- | | |
|------------|------------------|
| 1. Spindel | 2. Nav och rotor |
|------------|------------------|

4. Ta av dammkåpan från navet (Figur 24).

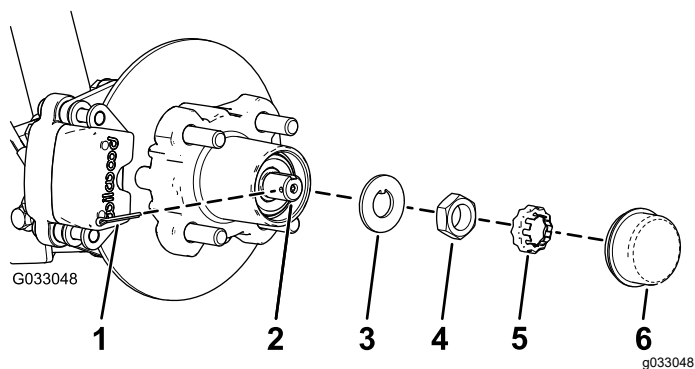

Figur 24

- | | |
|-------------------|------------------|
| 1. Saxpinne | 4. Spindelmutter |
| 2. Spindel | 5. Mutterhållare |
| 3. Säkringsbricka | 6. Dammkåpa |

5. Ta bort saxpinnen och mutterhållaren från spindeln och spindelmuttern (Figur 24).
6. Avlägsna spindelmuttern från spindeln och skilj sedan navet och rotorn från spindeln (Figur 24 och Figur 25).

Smörja hjullagren

1. Avlägsna det yttre lagret och lagerbanan från navet (Figur 26)

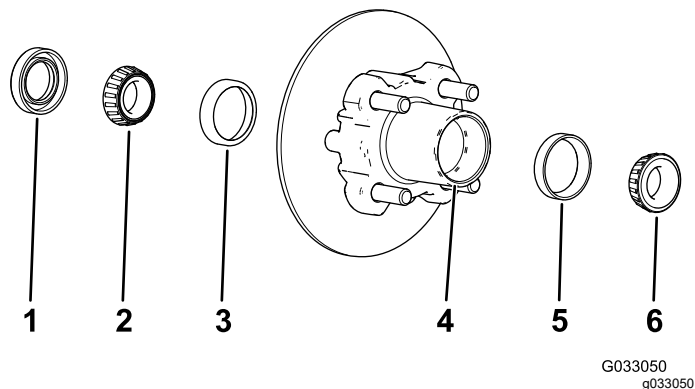

Figur 26

- | | |
|-------------------|-----------------------------|
| 1. Packning | 4. Lagrets hålighet (navet) |
| 2. Inre lager | 5. Yttre lagerbana |
| 3. Inre lagerbana | 6. Yttre lager |

2. Ta bort tätningen och det inre lagret från navet (Figur 26)
3. Torka av tätningen och kontrollera om den är sliten eller skadad.

Obs: Rengör inte tätningen med rengöringsvätska. Byt ut tätningen om den är sliten eller skadad.

4. Torka av lagren och banorna, och kontrollera om de är slitna eller skadade.

Obs: Byt ut alla slitna eller skadade delar. Se till att lagren och banorna är torra och rena.

5. Avlägsna allt fett, smuts och skräp från håligheten i navet (Figur 26).
6. Fyll lagren med det angivna fett.
7. Fyll navets hålighet till 50–80 % med angivet fett (Figur 26).
8. Montera det inre lagret på banan på navets insida, och montera tätningen (Figur 26).
9. Upprepa steg 1–8 för lagren på det andra navet.

Montera navet och rotorn

1. Stryk på ett tunt lager av det angivna fett på spindelns (Figur 27).

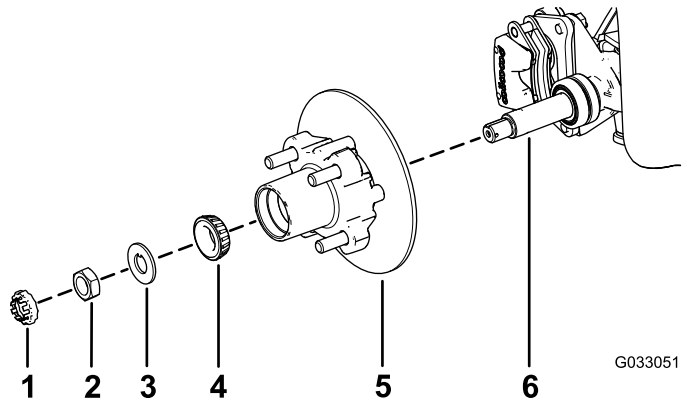

Figur 27

- | | |
|-------------------|---------------------------------------------|
| 1. Mutterhållare | 4. Yttre lager |
| 2. Spindelmuttern | 5. Nav, rotor, inre lager, bana och tätning |
| 3. Säkringsbricka | 6. Spindel |

2. Montera navet och rotorn på spindelns med rotorn inåt (Figur 27).
3. Montera det yttre lagret på spindelns och placera lagret på den yttre banan (Figur 27).
4. Montera säkringsbrickan på spindelns (Figur 27).
5. Gånga på spindelmuttern på spindelns och dra åt muttern till 15 Nm samtidigt som du roterar navet för att ställa in lagren (Figur 27).
6. Lossa spindelmuttern så att navet roterar fritt.
7. Dra åt spindelmuttern till 1,70–2,26 Nm.
8. Montera hållaren över muttern och kontrollera inriktningen mellan skåran i hållaren och hålet i spindelns för saxpinnen (Figur 28).

Obs: Om skåran på hållaren och hålet i spindelns inte är korrekt inriktade mot varandra riktar du in dem genom att dra åt spindelmuttern till högst 2,26 Nm.

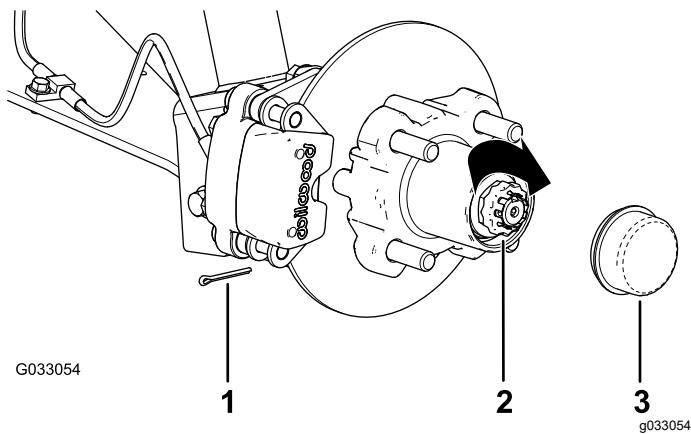

Figur 28

- | | |
|------------------|-------------|
| 1. Saxpinne | 3. Dammkåpa |
| 2. Mutterhållare | |

- Montera saxpinnen och böj benen runt hållaren (Figur 28).
- Montera dammkåpan på navet (Figur 28).
- Upprepa steg 1–10 för navet och rotorn på maskinens andra sida.

Montera bromsarna och hjulen

- Rengör de två flänsskruvarna ($\frac{3}{8} \times \frac{3}{4}$ tum) och stryk på medelstark gängtätningssmassa på skruvgängorna.
- Rikta in bromsklossarna på vardera sidan om rotorn (Figur 23) och hålen i bromsokets fäste med hålen i bromsfästet på spindelramen (Figur 27).
- Fäst bromsokets fäste på spindelramen (Figur 23) med de två flänsskruvarna ($\frac{3}{8} \times \frac{3}{4}$ tum).
Dra åt de två flänsskruvarna till 47–54 Nm.
- Rikta in hålen i hjulet med tapparna i navet, och montera hjulet på navet med ventilskaftet utåt (Figur 22).
Obs: Se till att hjulets fästyta ligger rakt mot navet.
- Fäst hjulet vid navet med hjulmuttrarna (Figur 22).
Dra åt hjulmuttrarna till 108–122 Nm.
- Upprepa steg 1–5 för bromsen och hjulet på maskinens andra sida.

Motorunderhåll

Motorsäkerhet

- Stäng av motorn, ta ut nyckeln och vänta tills alla rörliga delar har stannat innan du kontrollerar oljenivån eller fyller på olja i vevhuset.
- Håll händer, fötter, ansikte och andra kroppsdelar samt kläder på avstånd från ljuddämparen och andra heta ytor.

Serva luftfiltret

Serviceintervall: Var 100:e timme Byt ut luftfilterelementet tidigare om det är smutsigt eller skadat.

Obs: Serva luftfiltret oftare (med några timmars mellanrum) vid mycket dammiga eller sandiga arbetsförhållanden.

Kontrollera luftfiltret

- Höj upp lastflaket och säkra det med stötten.
- Undersök om luftrenarhuset har skador som skulle kunna orsaka en luftläcka (Figur 29 och Figur 30).

Obs: Se till att kåpan sluter tätt runt luftfilterhuset.

Obs: En kåpa eller ett hus till luftfiltret som har skadats måste bytas ut.

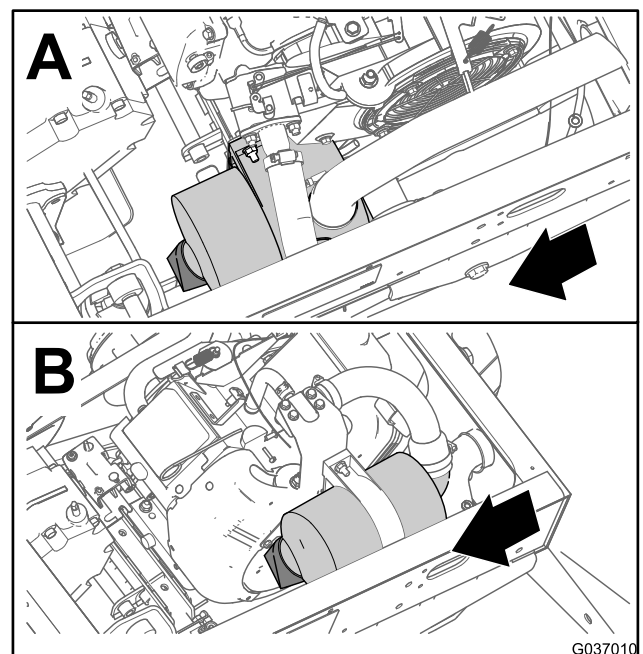

Figur 29

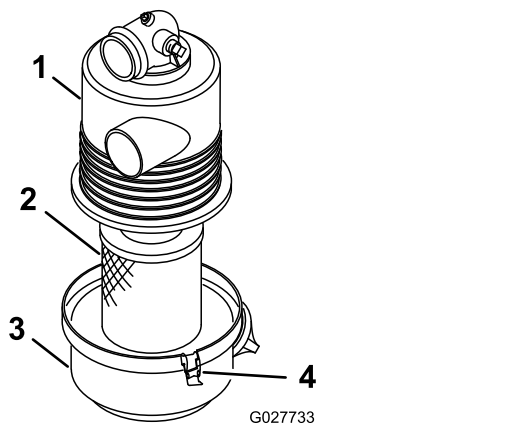

Figur 30

- | | |
|----------------------|-------------------|
| 1. Luftfilterhus | 3. Luftfilterkåpa |
| 2. Luftfilterelement | 4. Spärr |

- Sätt tillbaka luftfilterelementet i luftfilterhuset (Figur 30).

Obs: Se till att filtret är ordentligt tätat genom att tillföra tryck till dess yttre kant vid montering. Tryck inte mitt på filtret där det är böjligt.

- Passa in luftfilterkåpan med luftfilterhuset (Figur 30).
- Fäst kåpan på huset med spärrhakarna (Figur 30).
- Sänk ned lastflaket.

- Lossa spärrhakarna som fäster luftfilterkåpan på luftfilterhuset (Figur 30).
- Separera kåpan från huset och gör rent insidan av kåpan (Figur 30).
- Dra försiktigt ut filterelementet ur filterhuset.

Obs: Undvik att slå filtret mot luftrenarhuset för att minska den mängd damm som drivs ut.

- Inspektera luftfilterelementet.
 - Montera filterelementet om det är rent. Se [Montera luftfiltret \(sida 34\)](#).
 - Byt ut det om det är skadat. Se [Byta luftfiltret \(sida 34\)](#).

Byta luftfiltret

- Ta bort luftfilterelementet.
- Undersök om det nya filtret har transportskador.

Obs: Kontrollera filtrets förseglade ände.

Viktigt: Montera inte ett skadat filter.

- Montera det nya luftfiltret, se [Montera luftfiltret \(sida 34\)](#).

Montera luftfiltret

Viktigt: Kör alltid motorn med den kompletta luftrenaren monterad för att undvika motorskador.

Viktigt: Använd inte ett skadat filter.

Obs: Vi rekommenderar inte att du rengör det använda luftfiltret eftersom det då finns risk för att filtret skadas.

- Rengör öppningen till smutsutblåsningen i luftfilterkåpan.
- Ta bort gummiutloppsventilen från kåpan, rengör håligheten och sätt tillbaka utloppsventilen.

Serva motoroljan

Serviceintervall: Efter de första 25 timmarna

Var 100:e timme (Byt oljan dubbelt så ofta under speciella arbetsförhållanden. Se [Underhålla maskinen under speciella arbetsförhållanden \(sida 28\)](#).)

Obs: Byt olja oftare vid mycket dammiga eller sandiga arbetsförhållanden.

Obs: Kassera använd olja och använd oljefilter på en godkänd återvinningsstation.

Motoroljespecifikationer

Oljetyp: Renande olja (API-service SL eller högre)

Vevhusvolym: 1,4 liter när filtret har bytts ut

Viskositet: se tabellen nedan.

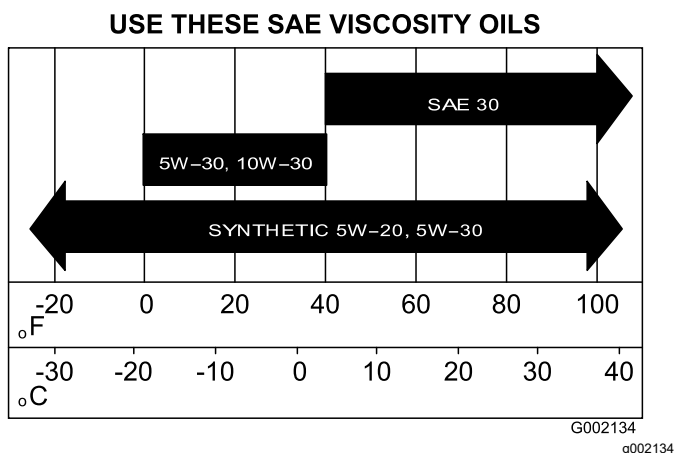

Figur 31

Kontrollera oljenivån i motorn

Serviceintervall: Varje användning eller dagligen

1. Parkera maskinen på ett plant underlag, för transmissionen till NEUTRALLÄGET, koppla in parkeringsbromsen, stäng av motorn och ta ut nyckeln.
2. Höj upp lastflaket.
3. Använd en trasa och gör rent runt oljestickan och dess lock (Figur 32) så att smuts inte kan ramla ner i påfyllningsröret och skada motorn.

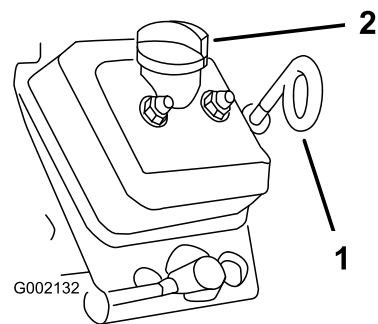

Figur 32

g002132

1. Oljesticka (öglan nedåt)
2. Påfyllningslock (påfyllningsrör)

4. Ta ut oljestickan och torka av den (Figur 32).
5. Stick ned oljestickan i oljestickans rör och se till att den sitter ordentligt (Figur 32).
6. Dra ut oljestickan och titta på änden.
7. Om oljenivån är låg tar du ur oljestickan och fyller på specificerad olja i påfyllningsröret för att höja nivån till markeringen Full på oljestickan.

Obs: Fyll sakta på oljan och kontrollera oljenivån med jämna mellanrum under tiden.
Fyll inte på för mycket olja i motorn.

8. Sätt tillbaka påfyllningslocket (Figur 32).
9. Sätt ned oljestickan så att den sitter ordentligt (Figur 32).

Viktigt: Kontrollera att oljestickans ögla pekar nedåt.

10. Sänk ned lastflaket.

Byta ut motoroljan

1. Parkera maskinen på ett plant underlag, för transmissionen till NEUTRALLÄGET och koppla in parkeringsbromsen.
2. Starta maskinen och låt motorn gå under några minuter.
3. Stäng av motorn och ta ut nyckeln.
4. Höj upp lastflaket och säkra det med stötten.
5. Koppla loss batteriets pluskabel. Se [Koppla loss batteriet \(sida 41\)](#).
6. Placera ett avtappningskärl under avtappningspluggen (Figur 33).

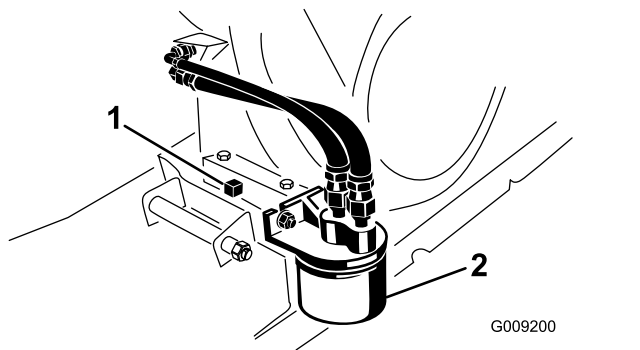

Figur 33

1. Avtappningsplugg 2. Motoroljefilter

7. Ta bort avtappningspluggen och förslutningen (Figur 33).

Obs: Låt all olja tömmas ut ur motorn.

8. Sätt tillbaka avtappningspluggen och förslutningen, och dra åt avtappningspluggen till 17,6 Nm.

9. Fyll på med olja i öppningen tills nivån når upp till markeringen Full på oljestickan.

Obs: Fyll inte på för mycket olja i motorn.

10. Sätt tillbaka oljepåfyllningslocket och oljestickan så att de sitter ordentligt.

11. Anslut batteriet och sänk ned lastflaket.

Byta ut motoroljefiltret

Serviceintervall: Efter de första 25 timmarna

Var 100:e timme/Årligen (beroende på vilket som inträffar först) Byt oljan dubbelt så ofta under speciella arbetsförhållanden. Se [Underhålla maskinen under speciella arbetsförhållanden \(sida 28\)](#).

1. Töm motorn på olja.
2. Avlägsna det befintliga oljefiltret (Figur 33).
3. Stryk på ett tunt lager ren olja på den nya oljefiltrets packning.
4. Skruva fast det nya filtret på filteradaptorn tills packningen vidrör fästplattan och dra sedan åt filtret ytterligare $\frac{1}{2}$ till $\frac{3}{4}$ varv (Figur 33).

Viktigt: Dra inte åt oljefiltret för hårt.

5. Fyll på angiven olja i vevhuset (Figur 31).
6. Starta motorn och kör den för att undersöka om det finns oljeläckor.
7. Stäng av motorn och kontrollera oljenivån i motorn.

Obs: Fyll vid behov på med specificerad olja i motorn tills nivån når upp till markeringen Full på oljestickan.

Serva tändstiften

Serviceintervall: Var 100:e timme/Årligen (beroende på vilket som inträffar först) Byt vid behov ut tändstiften.

Typ: Champion RN14YC eller motsvarande

Luftgap: 0,762 mm

Viktigt: Ett sprucket, skadat, smutsigt eller icke fungerande tändstift måste bytas ut. Du får inte sandblästra, skrapa eller rengöra elektroderna med en stålborste eftersom partiklar kan lossna från tändstiftet och falla ned i cylindern. Följden är oftast en skadad motor.

Obs: Pluggen bör tas bort och kontrolleras om motorn inte fungerar.

1. Rengör området runt tändstiftet så att främmande partiklar inte kan falla ner i cylindern när du tar bort tändstiftet.
2. Dra av kabeln från tändstiftets anslutning.
3. Ta bort stiftet från cylinderhuvudet.
4. Kontrollera att inte sidoelektroden, mittelektroden och mittelektrodsisolatorn är skadade (Figur 34).

Obs: Använd inte ett skadat eller utslitet tändstift. Byt ut det mot ett nytt tändstift av angiven typ.

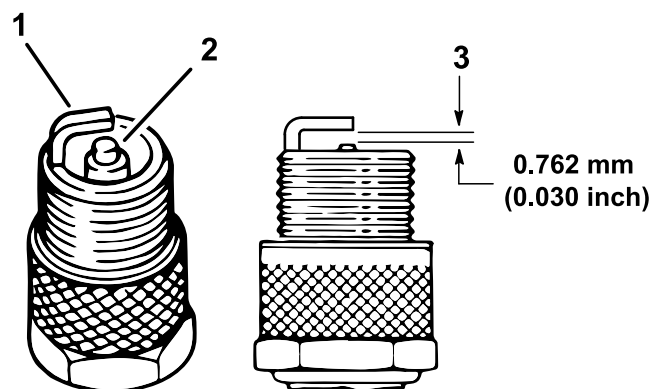

Figur 34

1. Sidoelektrod 3. Luftgap (ej i skala)
2. Mittelektrodsisolator

5. Kontrollera att luftgapet mellan mitt- och sidoelektroderna är 0,762 mm. Se Figur 34.
6. Montera tändstiftet i cylinderhuvudet och dra åt tändstiftet till 20 Nm.
7. Montera tändkabeln.
8. Upprepa steg 1 till 7 för det andra tändstiftet.

Justera den höga/låga tomgången

1. Höj upp lastflaket och säkra det med stötten.
2. Stäng av maskinen, tryck ner gaspedalen helt och mät sedan avståndet mellan framkanten på regulatorns vinkelhävarm och fästets tapp.
Avståndet ska vara 0,8 till 2,0 mm.
3. Öka låg tomgång genom att lossa den främre kontramuttern och dra åt den bakre kontramuttern vid gasvajern (Figur 35).

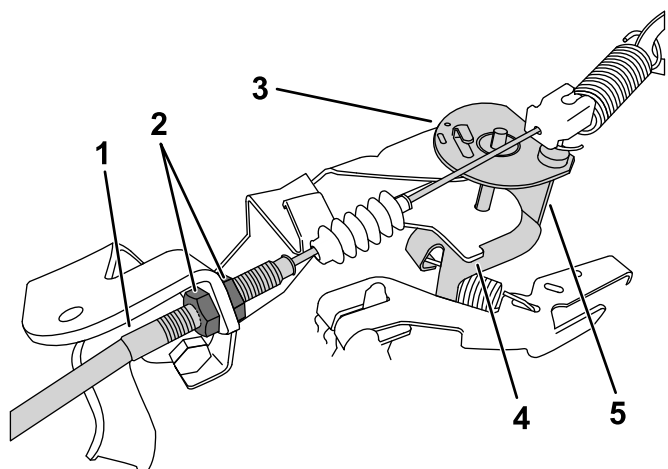

g312686

Figur 35

Figuren visar vinkelhävaren innan gaspedalen har tryckts ned

- | | |
|------------------|-----------------|
| 1. Gasvajer | 4. Fästets tapp |
| 2. Kontramuttrar | 5. Framkant |
| 3. Vinkelhävarm | |

4. Kontrollera hög tomgång med en varvräknare:
 - A. Vrid tändningsbrytaren till det PÅSLAGNA läget.
 - B. Se till att växelspaken är i NEUTRALLÄGET.
 - C. Tryck ner gaspedalen helt och mät motorvarvtalet med en varvräknare. Motorvarvtalet bör vara någonstans mellan 3 550 och 3 650 varv/min. Stäng av motorn och justera kabelns kontramuttrar om detta inte är fallet.

Viktigt: Sänk inte den höga tomgången. Använd en varvräknare för att säkerställa att den höga tomgången ligger mellan 3 550 och 3 650 varv/min.

5. Lossa stötten och sänk ned lastflaket.

Underhålla bränslesystemet

Kontrollera bränsleledningar och anslutningar

Serviceintervall: Var 400:e timme/Årligen (beroende på vilket som inträffar först)

Kontrollera att inte bränsleledningarna, kopplingarna och klämmorna läcker, har försämrats eller skadats eller om det finns lösa anslutningar.

Obs: Byt ut skadade eller läckande bränslesystemkomponenter innan du använder maskinen.

Byta ut bränslefiltret

Serviceintervall: Var 800:e timme/Årligen (beroende på vilket som inträffar först)

1. Lyft upp flaket och fäst det med stötten.
2. Vrid tändningsnyckeln till det AVSTÄNGDA läget och ta ut nyckeln.
3. Koppla loss batteriet. Se [Koppla loss batteriet \(sida 41\)](#).
4. Placera ett avtappningskärl under filtret.
5. Ta bort klämmorna som håller fast bränslefiltret på bränsleledningarna (Figur 36).

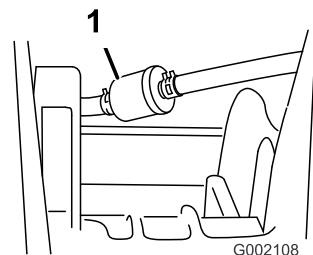

G002108

Figur 36

g002108

1. Bränslefilter
6. Ta bort det gamla bränslefiltret från bränsleslangarna.
Obs: Töm det gamla filtret och kassera det på en godkänd återvinningsstation.
7. Montera det nya filtret vid bränsleslangarna så att pilen pekar **mot** förgasaren.
8. Fäst filtret vid slangarna med de klämmor som du tog bort i steg 5.
9. Anslut batteriet och sänk ned lastflaket. Se [Ansluta batteriet \(sida 42\)](#).

Serva kolkänistern

Kontrollera luftfiltret för kolkänistern

Serviceintervall: Var 100:e timme—Kontrollera luftfiltret för kolkänistern.

Kontrollera öppningen längst ned på kolkänisterns luftfilter och se till att den är ren och fri från skräp och blockeringar (Figur 37).

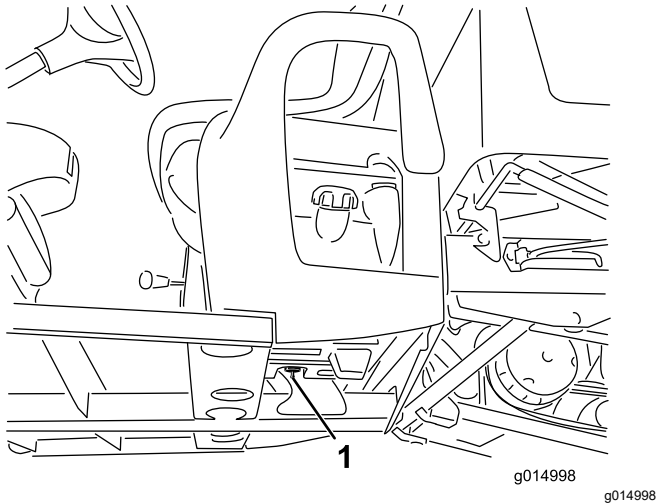

Figur 37

1. Luftfiltrets öppning (se bränsletankens insida, nedanför kolkänistern)

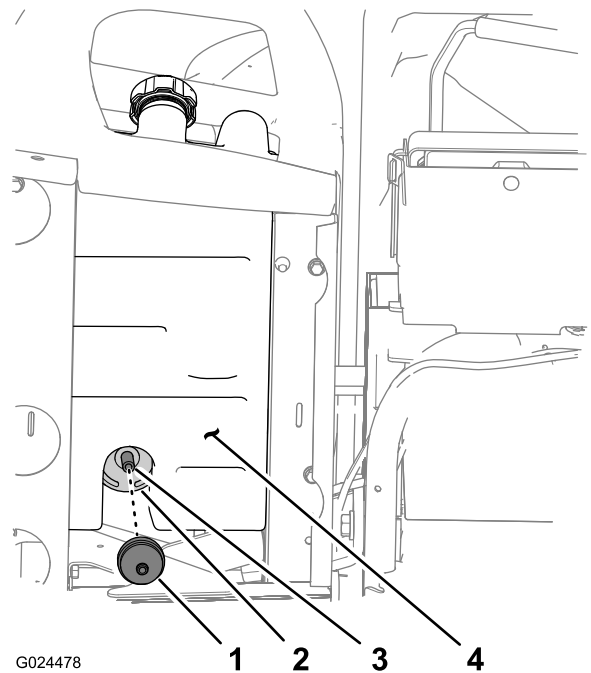

Figur 38

- | | |
|----------------------|----------------|
| 1. Kolkänisterfilter | 3. Slang |
| 2. Kolkänister | 4. Bränsletank |

2. För in i det nya kolkänisterfiltrets koppling med hullingar så långt som möjligt i slangen längst ned i kolkänistern.

Byta ut kolkänisterfiltret

Serviceintervall: Var 200:e timme—Byt ut kolkänisterfiltret.

1. Ta bort kolkänisterfiltrets koppling med hullingar från slangen längst ned i kolkänistern och ta bort filtret.

Obs: Släng det gamla filtret.

Byta ut kolkänistern

Obs: Byt ut kolkänistern om den är skadad, igensatt eller om maskinen körs utan ett kolkänisterfilter.

Obs: Byt ut kolkänisterfiltret i samband med att kolkänistern byts.

Koppla loss sätessockelns reglage

1. Ta bort knoppen från växelspaken (Figur 39).

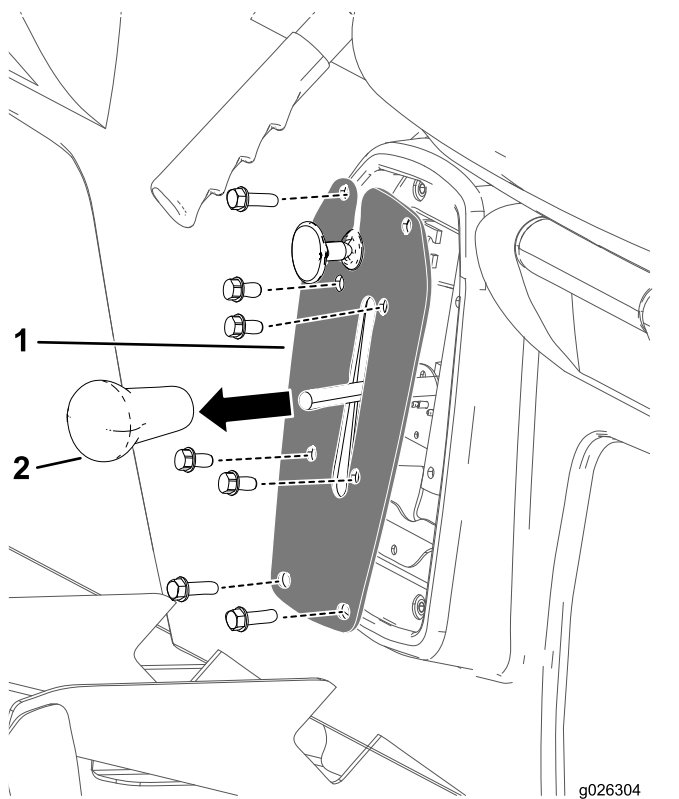

Figur 39

1. Växelspaksplatta
2. Knopp till växelspåk

2. Ta bort de fyra skruvarna som håller fast växelspaksplattan på växelspaksfästet (Figur 39).
3. Ta bort de fyra skruvarna som håller fast växelspaksplattan vid sätessockeln och ta bort växelspaksplattan (Figur 39).

Koppla loss parkeringsbromskabeln

1. Ta bort det kabelband längst ner på maskinen som håller fast parkeringsbromskabeln vid fotbromskabeln (Figur 40).
2. Märk ut en rotationslinje på den främre kontramuttern för parkeringsbromskabeln (Figur 40).

Obs: Se till att den främre kontramuttern inte roterar.

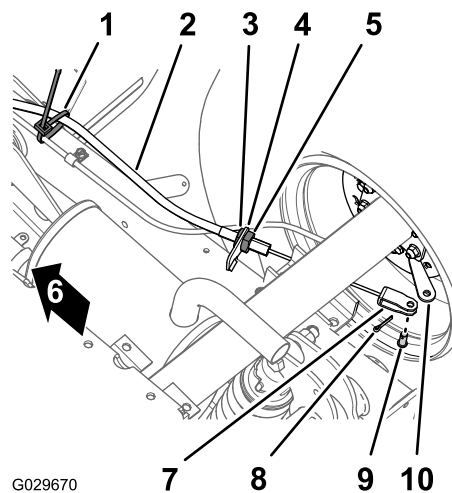

G029670

g029670

Figur 40

- | | |
|-------------------------|-----------------------|
| 1. Kabelband | 6. Maskinens framsida |
| 2. Parkeringsbromskabel | 7. Sprintbult |
| 3. Främre kontramutter | 8. Saxpinne |
| 4. Bromskabelfäste | 9. Sprintbult |
| 5. Bakre kontramutter | 10. Bromsreglagespåk |

3. Lossa den bakre kontramuttern och ta bort kabeln från bromskabelfästet (Figur 40).
4. Ta bort saxpinnen och sprintbulten som håller fast klykan för parkeringsbromskabeln vid bromsreglagespaken, och skilj kabeln från spaken (Figur 40).
5. Upprepa steg 1–4 för parkeringsbromskabeln på maskinens andra sida.

Ta bort sätena och sätessocklarna

1. Ta bort de åtta flänsskruvar och åtta bricker längst ner på maskinen som håller fast sätessockeln på golvplattan och den bakre hyttkanalen (Figur 41).

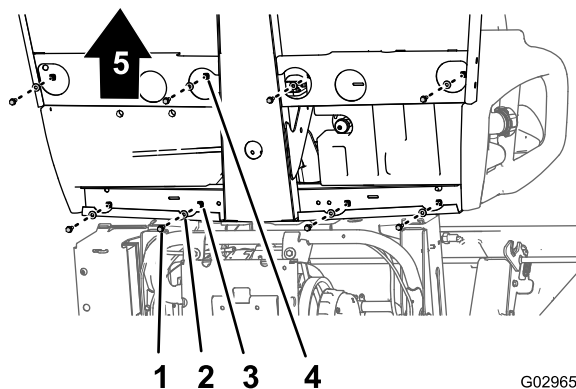

G029658

g029658

Figur 41

- | | |
|--------------------------|-----------------------|
| 1. Flänsskruv | 4. Hål (golvplatta) |
| 2. Bricka | 5. Maskinens framsida |
| 3. Hål (bakre hyttkanal) | |

2. Lyft försiktigt av sätena, sätessockeln och parkeringsbromskablarna från maskinen (Figur 41).

Viktigt: Observera hur parkeringsbromskablarna är dragna längs med chassit när du lyfter av sätena och sätessockeln från maskinen.

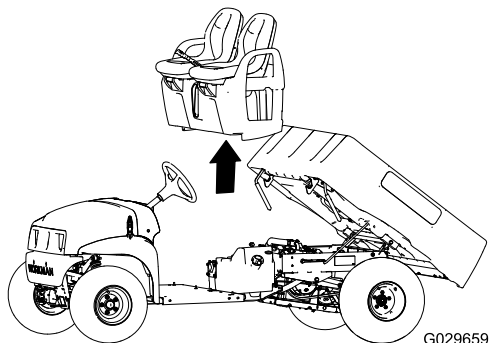

Figur 42

3. Lyft av kolkkanistern från dess fäste i bränsletanken (Figur 44).

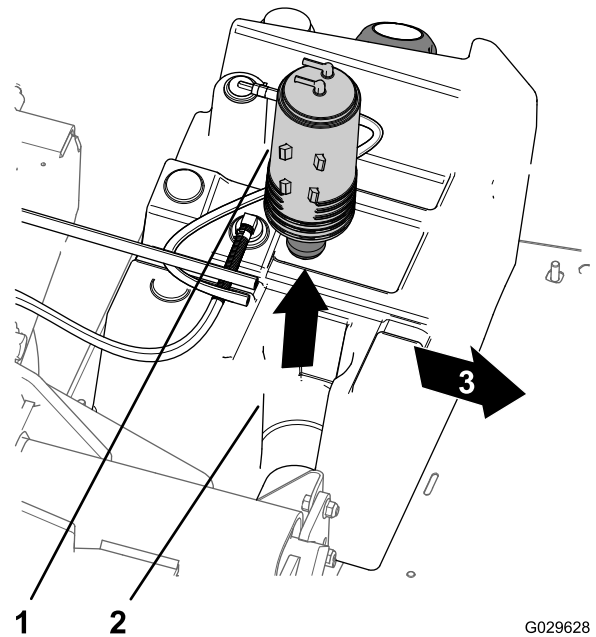

Figur 44

Byta ut kolkkanistern

1. Koppla bort vakuumslangen från kopplingen på kolkkanistern som är märkt "Purge" (Figur 43).

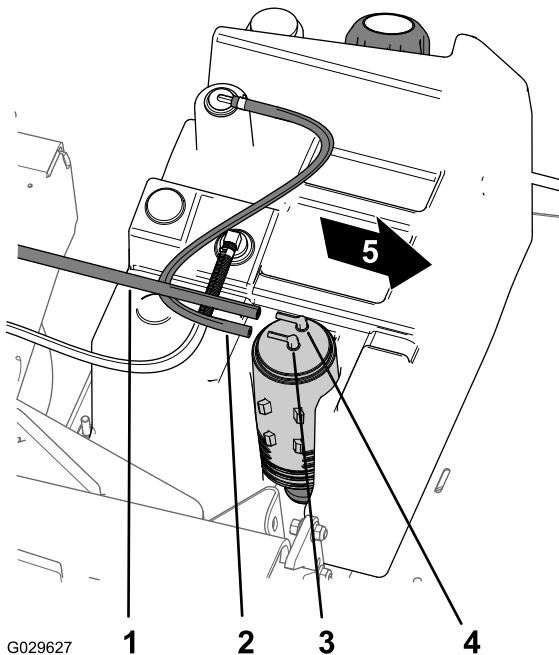

Figur 43

- | | |
|-------------------------------------|---------------------------------|
| 1. Vakuumslang | 4. Kolkkanisterkoppling (Purge) |
| 2. Bränsletanksslang | 5. Maskinens framsida |
| 3. Kolkkanisterkoppling (Fuel Tank) | |

2. Koppla bort bränsletanksslangen från kopplingen på kolkkanistern som är märkt "Fuel Tank" (Figur 43).

- | | |
|---------------------------------------|-----------------------|
| 1. Kolkkanister | 3. Maskinens framsida |
| 2. Kolkkanisterns fäste (bränsletank) | |

4. Ta bort kolkkanisterfiltret och den korta slangsektionen från den nedre kopplingen på den gamla kolkkanistern (Figur 45).

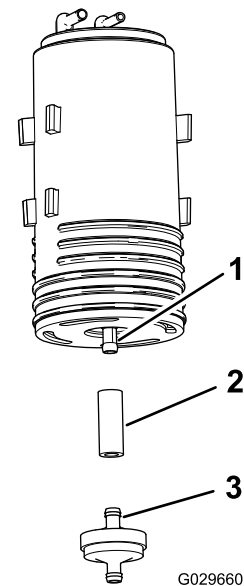

Figur 45

- | | |
|----------------------------------|-----------------------|
| 1. Nedre koppling (kolkkanister) | 3. Kolkkanisterfilter |
| 2. Slang | |

5. Anslut slangen till den nedre kopplingen på den nya kolkkanistern (Figur 45).

6. För in det nya kolkkanisterfiltrets koppling i slangen (Figur 45).
7. Placera den nya kolkkanistern på bränsletankens kolkkanisterfäste med Purge- och Fuel Tank-kopplingarna riktade bakåt (Figur 44).
8. Anslut vakuumslangen till kolkkanisterns koppling som är märkt "Purge" och bränsletanksslangen till kopplingen som är märkt "Fuel Tank" (Figur 43).

Montera sätena och sätessockeln

1. Lyft på sätena och sätessockeln på maskinen och rikta in bromskablarna med chassit (Figur 41 och Figur 42).
2. Rikta in hålen i sätessockeln med hålen i golvplattan och den bakre hyttkanalen (Figur 41 och Figur 42).
3. Montera sätessockeln på golvplattan och den bakre hyttkanalen med de åtta flänsskruvar och åtta brickor som du tog bort i steg 1 i avsnittet [Ta bort sätena och sätessocklarna \(sida 39\)](#). Dra åt skruvarna till 19,78–25,42 Nm.

Montera parkeringsbromskablarna

1. För parkeringsbromskabelns gängade justerare till bromskabelns fäste och klykan till bromsreglagespaken (Figur 40).
2. Fäst klykan vid bromsreglagespaken med den sprintbult och saxpinne som du tog bort i steg 4 i avsnittet [Koppla loss parkeringsbromskabeln \(sida 39\)](#).
3. Rikta in parkeringsbromskabelns gängade justerare med bromskabelns fäste och dra åt den bakre kontramuttern (Figur 40).

Obs: Var försiktig så att du inte vrider på den främre kontramuttern.

4. Upprepa steg 1–3 för parkeringsbromskabeln på maskinens andra sida.

Koppla in sätessockelns reglage

1. Koppla in den elektriska anslutningen från backkontakten som sitter inuti växelspaksfästet.
2. Rikta in hålen i växelspaksfästet med hålen i sätessockeln och säkra plattan vid sockeln med de fyra skruvar som du tog bort i steg 3 i avsnittet [Koppla loss sätessockelns reglage \(sida 39\)](#).
3. Rikta in hålen i växelspaksplattan med hålen i växelspaksfästet och säkra plattan vid fästet med de fyra skruvar som du tog bort i steg 2 i avsnittet [Koppla loss sätessockelns reglage \(sida 39\)](#).
4. Gänga på växelspakens knapp och dra åt den för hand (Figur 39).

Underhålla elsystemet

Elsystemets säkerhet

- Koppla bort batteriet innan reparation utförs på maskinen. Lossa minusanslutningen först och plusanslutningen sist. Anslut först plusanslutningen och sedan minusanslutningen.
- Ladda batteriet i ett öppet och välventilerat utrymme, på avstånd från gnistor och öppna lågor. Koppla ur laddaren innan batteriet ansluts eller kopplas bort. Använd skyddskläder och isolerade verktyg.

Serva batteriet

Batterispänning: 12 V med 300 A (kallstart) vid –18 °C.

- Håll alltid batteriet rent och fulladdat.
- Tvätta batteripolerna med en lösning bestående av fyra delar vatten och en del bikarbonat om de har korroderat.
- Stryk på ett tunt lager fett på batteripolerna som skydd mot korrosion.

Koppla loss batteriet

⚠ VARNING

Felaktig dragning av batterikablarna kan skada maskinen och kablarna samt orsaka gnistor. Gnistorna kan få batterigaserna att explodera, vilket kan leda till personskador.

- **Lossa alltid batteriets minuskabel (svart) innan du lossar pluskabeln (röd).**
- **Anslut alltid pluskabeln (röd) innan du ansluter minuskabeln (svart).**
- **Håll alltid batteriremmen på plats för att skydda batteriet och se till att det sitter säkert.**

⚠ VARNING

Batteripolerna eller verktyg av metall kan kortslutas mot maskinkomponenter i metall och orsaka gnistor. Gnistorna kan få batterigaserna att explodera, vilket kan leda till personskador.

- Låt inte batterianslutningarna komma i kontakt med några av maskinens metalldelar när du monterar eller tar bort batteriet.
- Låt inte metalldelar kortsluta mellan batterianslutningarna och maskinens metalldelar.

1. Kläm på batterikåpens sidor och ta bort kåpan ovanpå batteriet (Figur 46).

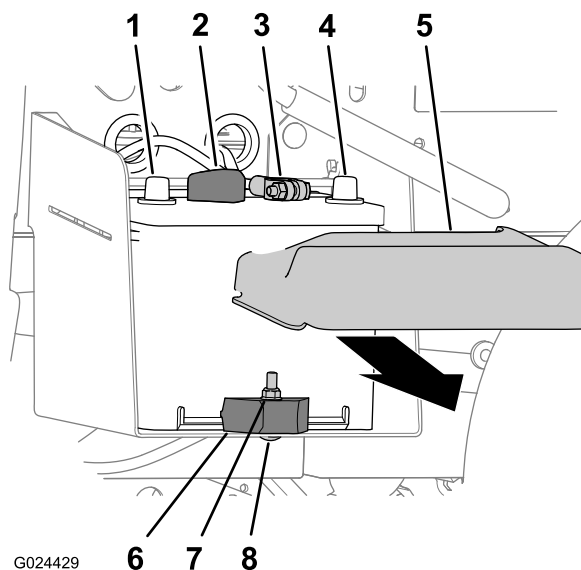

Figur 46

- | | |
|-------------------------|------------------|
| 1. Positiv batteripol | 5. Batterikåpa |
| 2. Positiv batterikabel | 6. Batteriklämma |
| 3. Negativ batterikabel | 7. Låsmutter |
| 4. Negativ batteripol | 8. Vagnskruv |

2. Koppla bort negativa batterikabeln från batteriet (Figur 46).
3. Koppla bort batteriets pluskabel från batteriet (Figur 46).

Avlägsna batteriet

1. Lossa batterikablarna, se [Koppla loss batteriet \(sida 41\)](#).
2. Ta bort låsmuttern, vagnskruven och batteriklämman som fäster batteriet vid batterilådan (Figur 46).
3. Ta ut batteriet ur batterilådan (Figur 46).

Montera batteriet

1. Rikta in batteriet efter maskinens batterilåda (Figur 46).

Obs: Kontrollera att batteriets plus- och minuspoler har riktats in enligt [Figur 46](#).

2. Fäst batteriet vid batterilådan med batteriklämman, vagnskruven och låsmuttern (Figur 46).
3. Anslut batterikablarna, se [Ansluta batteriet \(sida 42\)](#).

Ansluta batteriet

1. Anslut den positiva batterikabeln till batteriet (Figur 46).
2. Anslut den negativa batterikabeln till batteriet (Figur 46).
3. Montera batterikåpan på batteriet (Figur 46).

Ladda batteriet

⚠ VARNING

När batteriet laddas bildas explosiva gaser.

Rök aldrig nära batteriet och håll det borta från gnistor och lågor.

Viktigt: Håll alltid batteriet fulladdat. Detta är särskilt viktigt för att batteriet inte ska skadas när temperaturen understiger 0 °C.

1. Ta bort batteriet från maskinen. Se [Koppla loss batteriet \(sida 41\)](#).
 2. Anslut en batteriladdare på 3–4 A till batteriposterna. Ladda batteriet med 3–4 A under 4–8 timmar (12 V).
- Obs:** Överladda inte batteriet.
3. Montera batteriet. Se [Montera batteriet \(sida 42\)](#).

Förvara batteriet

Om maskinen ska förvaras i mer än 30 dagar ska batteriet demonteras och laddas helt. Förvara det antingen på en hylla eller på maskinen. Låt kablarna vara urkopplade om det förvaras på maskinen. Förvara batteriet svalt för att undvika att det laddas ur snabbt. Se till att batteriet är fulladdat för att förhindra att det fryser.

Byta säkringar

Det finns fyra säkringar i elsystemet. Dessa är belägna under huven (Figur 47).

Flaktipp (öppen; tillvalssats)	15 A
Signalhorn/USB-eluttag	20 A
Strålkastare	10 A
Maskinsäkring	10 A

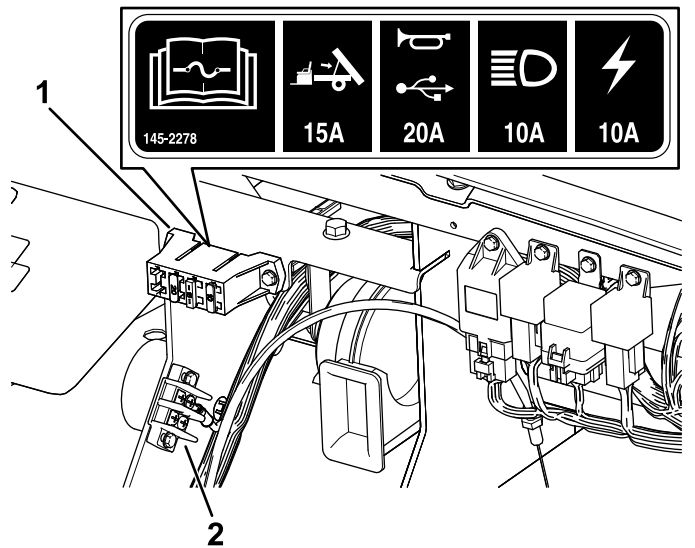

Figur 47

1. Säkringsblock 2. Jordblock

Underhåll av strålkastarna

Byta ut strålkastaren

Specifikation: Se *reservdelskatalogen*.

1. Koppla loss batteriet. Se [Koppla loss batteriet \(sida 41\)](#).
2. Öppna motorhuven.
3. Koppla loss kablagens elektriska anslutning från lampenhetens kontakt (Figur 48).

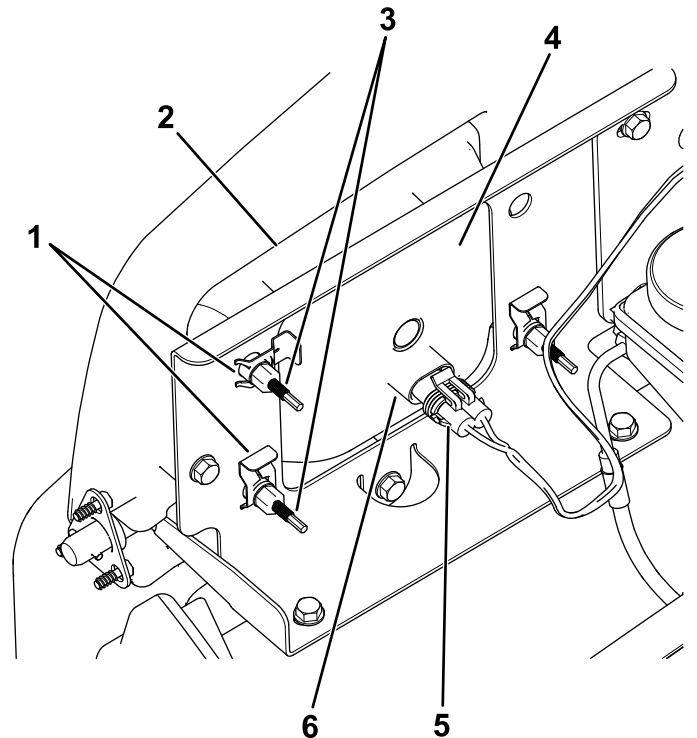

Figur 48

1. Snabbklämma 4. Strålkastare
2. Öppning i stötdämparen 5. Kablagens elektriska anslutning
3. Ställskruv 6. Lampenhet

4. Ta bort snabbklämmorna som fäster strålkastaren vid strålkastarfästet (Figur 48).

Obs: Spara alla delar för montering av den nya strålkastaren.

5. Demontera strålkastarenheten genom att flytta den framåt genom öppningen i den främre stötdämparen (Figur 48).
6. För in den nya strålkastaren genom öppningen i stötdämparen (Figur 48).

Obs: Kontrollera att justerstolparna är inriktade efter hålen i monteringsfästet bakom stötdämparen.

7. Fäst strålkastarenheten med de snabbklämmor som du tog bort i steg 4.

8. Anslut kablagerets elektriska anslutning till lampenhetens kontakt ([Figur 48](#)).
9. Justera strålkastarna så att ljuset riktas dit du vill, se [Justera strålkastarna \(sida 44\)](#).

Justera strålkastarna

Justera strålkastarljusets riktning på följande vis när du byter ut eller demonterar en strålkastarenhet.

1. Parkera maskinen på ett plant underlag med strålkastarna ca 7,6 m från en vägg ([Figur 49](#)).
2. Mät avståndet från golvet till strålkastarens mitt och gör en markering på väggen i samma höjd.
3. Vrid tändningslåset till det PÅSLAGNA läget och slå på strålkastarna.
4. Notera strålkastarnas inriktning på väggen.

Den ljusstarkaste delen av ljuskäglan ska vara 20 cm nedanför markeringen du gjorde på väggen ([Figur 49](#)).

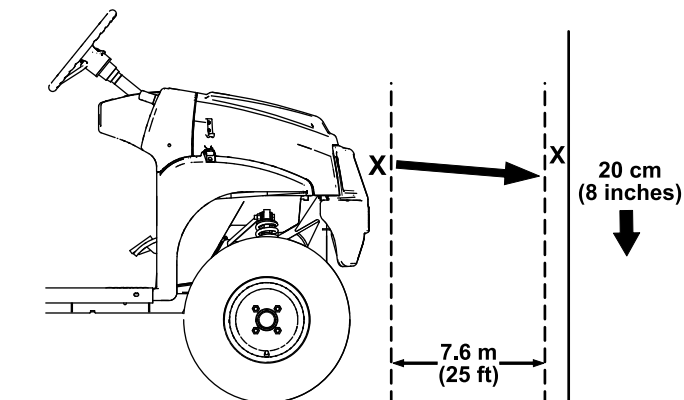

g312734

Figur 49

5. Vrid justerskruvarna ([Figur 48](#)) på baksidan av strålkastarenheten för att vrida enheten och rikta in ljuskäglan.
6. Anslut batteriet och stäng motorhuven. Se [Ansluta batteriet \(sida 42\)](#).

Underhålla drivsystemet

Underhåll av däcken

Serviceintervall: Var 100:e timme—Kontrollera däckens och fälgarnas skick.

Var 100:e timme—Dra åt hjulmuttrarna.

1. Kontrollera om det finns tecken på slitage på däck och fälgar.

Obs: Olyckor under drift, som att köra in i trottoarer, kan skada ett däck eller en fälg samt störa inställningen av hjulen. Kontrollera därför däckens skick efter en olycka.

2. Dra åt hjulmuttrarna till mellan 108 och 122 Nm.

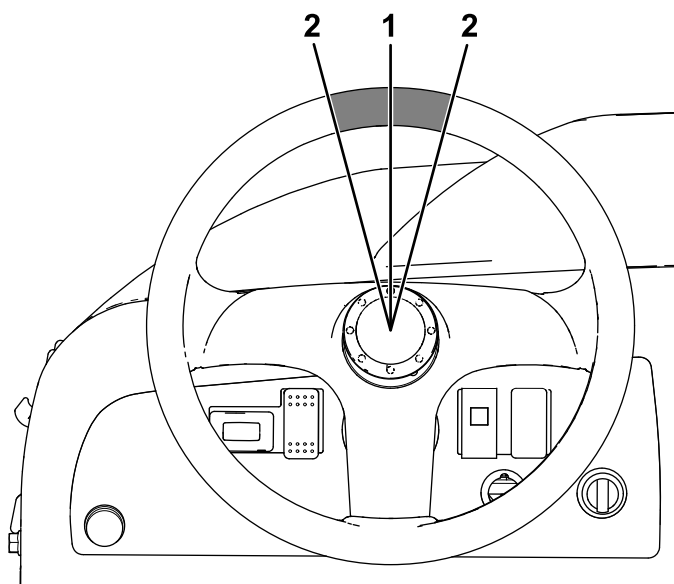

g313199

Figur 50

1. Ratten i centrerat läge
2. 13 mm från rattens mitt

Inspektera styr- och upphängningskomponenterna

Serviceintervall: Var 100:e timme—Inspektera styrningen och upphängningen, och kontrollera att det inte finns några lösa eller skadade komponenter.

Centrera ratten ([Figur 50](#)) och sväng den åt vänster eller höger. Om du vrider ratten mer än 13 mm åt vänster eller höger och däcken inte svänger ska du kontrollera följande styrnings- och fjädringskomponenter och se till att de inte är lösa eller skadade:

- Styraxeln till kulleben för styrkuggstången

Viktigt: Kontrollera att drevets axeltätning fungerar säkert och är i gott skick ([Figur 51](#)).

- Styrkuggstångens dragstänger

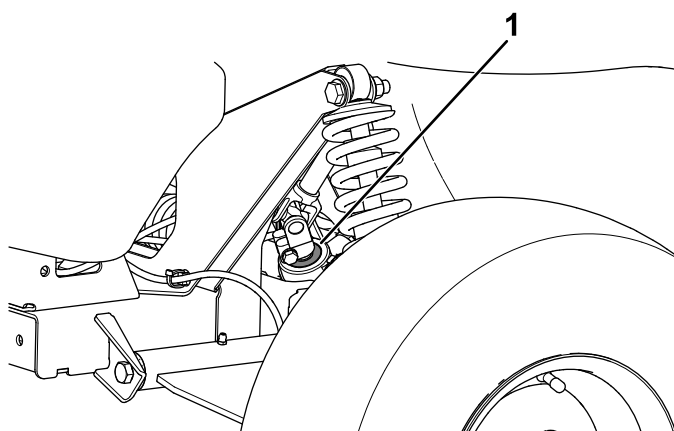

g313201

Figur 51

1. Drevsaxelns tätning

Justera framhjulens inriktning

Serviceintervall: Var 100:e timme/Årligen (beroende på vilket som inträffar först)—Kontrollera framhjulens lutning och skränkning.

Förbereda för justering av lutning och skränkning

1. Kontrollera däcktrycket och se till att det ligger på 0,83 bar i framhjulen.
2. Låt antingen en förare sitta på sätet eller lägg dit en tyngd som väger ungefär lika mycket som en genomsnittlig förare. Tyngden/föraren måste stanna kvar på sätet under hela justeringsproceduren.
3. Rulla maskinen 2 till 3 meter rakt bakåt på ett plant underlag, och rulla sedan tillbaka den till ursprungsläget. Detta gör att upphängningen stabiliserar sig i driftsläget.

Justera lutningen

Verktyg som tillhandahålls av ägaren: rörtång, Toro artikelnr 132-5069. Finns hos auktoriserade Toro-återförsäljare.

Viktigt: Justera lutningen utåt endast om du använder ett främre redskap eller vid ojämnt däckslitage.

1. Kontrollera lutningsriktningen för varje hjul. Riktningen bör vara så nära neutralläget (noll) som möjligt.

Obs: Däcken bör ha samma riktning som slitspåret när de är på marken för att minska ojämnt däckslitage.

2. Justera hjulet till rätt riktning genom att rotera kragen på stötdämparen med rörtången om hjullutningen är felinställd (Figur 52).

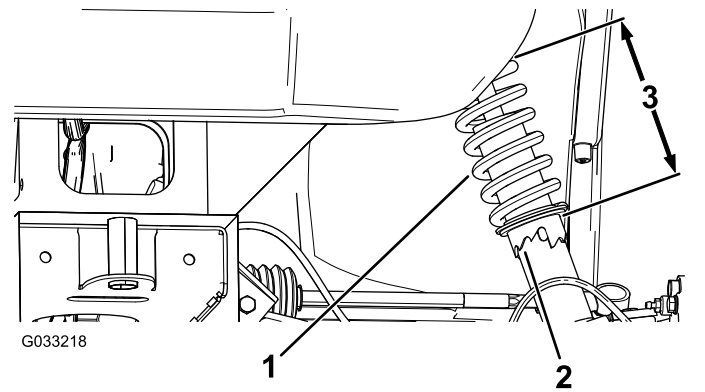

Figur 52

1. Stötdämpande fjäder
2. Krage
3. Fjäderlängd

Justera framhjulens skränkning

Viktigt: Se till att lutningen är så nära neutralläget som möjligt innan du justerar skränkningen. Se [Justera lutningen \(sida 46\)](#).

1. Mät avståndet mellan de båda framhjulen vid axelhöjd, både framtill och baktill på framhjulen (Figur 53).

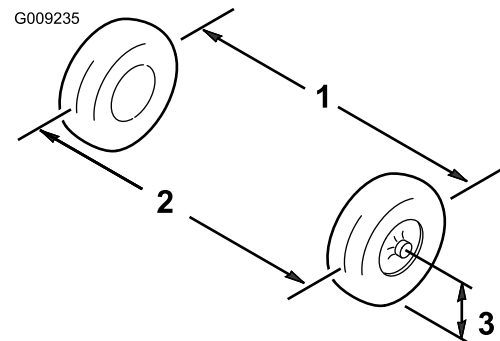

Figur 53

1. Däckets centerlinje – bak
2. Däckets centerlinje – fram
3. Axelns centerlinje

2. Om måttet inte hamnar inom 0–6 mm ska du lossa kontramuttrarna i den yttre änden av dragstängerna (Figur 54).

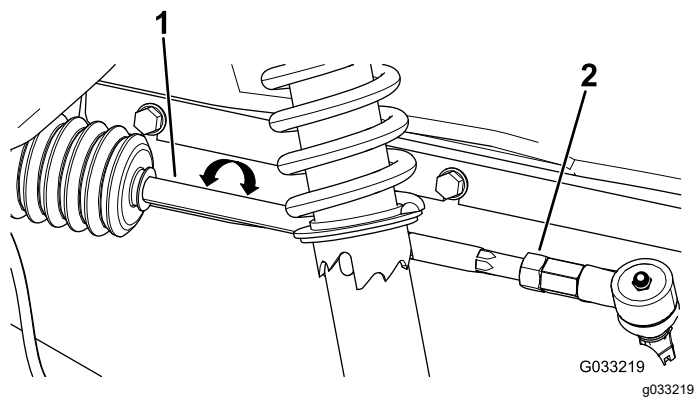

Figur 54

1. Dragstång 2. Kontramutter

3. Vrid bägge dragstängerna för att flytta framdelen på hjulet inåt eller utåt.
4. Dra åt dragstängernas kontramuttrar när justeringen är korrekt.
5. Se till att ratten kan svängas helt i bägge riktningar.

Kontrollera växellådsvätskans nivå

Serviceintervall: Var 100:e timme

Vätsketyp: SAE 10W30 (API-service SJ eller högre)

1. Parkera maskinen på ett plant underlag, för transmissionen till NEUTRALLÄGET, koppla in parkeringsbromsen, stäng av motorn och ta ut nyckeln.
2. Ta bort bulten från nivåindikeringshålet ([Figur 55](#)).

Obs: Växellådsvätskans nivå bör ligga i botten av nivåindikatorhålet.

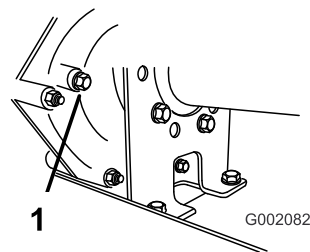

Figur 55

1. Nivåindikatorhål

3. Om växellådsvätskan inte når upp till botten av nivåindikeringshålet ska du fylla på behållaren med specificerad vätska. Se [Kontrollera växellådsvätskans nivå \(sida 47\)](#).

Byta ut växellådsvätskan

Serviceintervall: Var 800:e timme/Årligen (beroende på vilket som inträffar först)

Vätsketyp: SAE 10W30 (API-service SJ eller högre)

Vätskekapacitet: 1,4 liter

1. Parkera maskinen på ett plant underlag, för transmissionen till NEUTRALLÄGET, koppla in parkeringsbromsen, stäng av motorn och ta ut nyckeln.
2. Rengör området kring påfyllnings- och avtappningspluggarna med hjälp av en trasa ([Figur 56](#)).

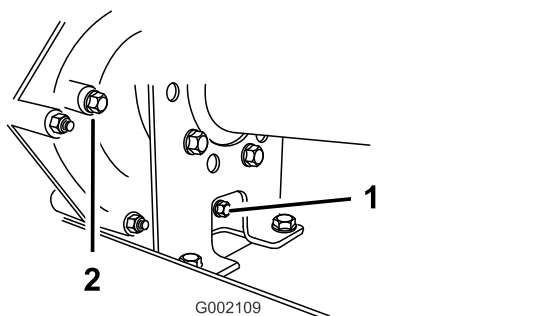

Figur 56

1. Avtappningsplugg 2. Påfyllningsplugg

3. Sätt ett kärl på 2 liter eller mer under avtappningspluggen.
4. Ta bort påfyllningspluggen genom att vrida den motsols (Figur 56).
Obs: Spara påfyllningspluggen och packningen för installation i steg 8.
5. Ta bort avtappningspluggen genom att vrida den motsols (Figur 56).
Obs: Spara avtappningspluggen och packningen för installation i steg 6.
Obs: Låt all vätska tömmas ut ur växellådan.
6. Sätt i och dra åt avtappningspluggen och packningen i transmissionens avtappningsplugghål (Figur 56).
Obs: Kassera spillvätskan på en godkänd återvinningsstation.
7. Fyll på behållaren (Figur 57) genom påfyllningshålet med cirka 1,4 liter angiven vätska eller tills vätskenivån i transmissionen är i nivå med gängornas nederkant (Figur 56).

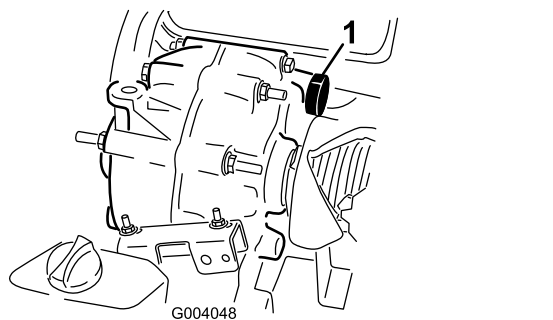

Figur 57

1. Fylla på vätska

8. Sätt i och dra åt påfyllningspluggen och packningen i transmissionens påfyllningsplugghål (Figur 56).
9. Starta motorn och kör maskinen.

10. Kontrollera vätskenivån och fyll på vätska om nivån inte är i nivå med påfyllningspluggens gängor (Figur 56).

Kontroll och justering av friläget

Serviceintervall: Var 100:e timme

Vid rutinunderhåll och/eller motordiagnostik måste växeln läggas i NEUTRALLÄGET (Figur 58). Maskinens växelväljare har ett NEUTRALLÄGE som styr neutralläget i växellådan. Följande åtgärder bör vidtas för att försäkra att neutrallägesspaken driver växellådans neutralläge korrekt:

1. Ställ växelspaken i NEUTRALLÄGET
2. Kontrollera att neutrallägesfästet är i NEUTRALLÄGET (i höjd med kabelfästet som sitter under växelfästet) genom att vrida på drivkopplingen (Figur 58).

Obs: Maskinen ska inte rulla framåt eller bakåt. Om den gör det flyttar du neutrallägesfästet till NEUTRALLÄGET för hand.

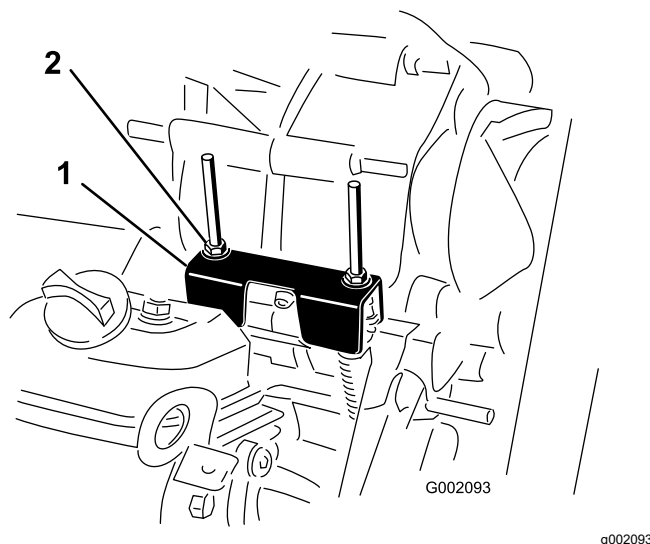

Figur 58

1. Neutrallägesfäste 2. Låsmuttrar

3. Vrid en av låsmuttrarna (Figur 58) för att få ett avstånd på 0,762 till 1,524 mm mellan nederkanten av muttern/brickan och neutrallägets fäste.

Obs: Du måste hålla det gängade skaftet under fästet för att justera låsmutterns läge upptill.

4. Vrid den andra låsmutter för att få ett avstånd på 0,76 till 1,52 mm mellan nederkanten av muttern/brickan och neutrallägets fäste.
5. Dra alla växelkablar uppåt för att säkerställa ett avstånd på 0,76–1,52 mm mellan

muttern/brickan och neutrallägesfästet (Figur 59).

Obs: Om det inte finns något mellanrum justerar du muttrarna för att erhålla angivet avstånd.

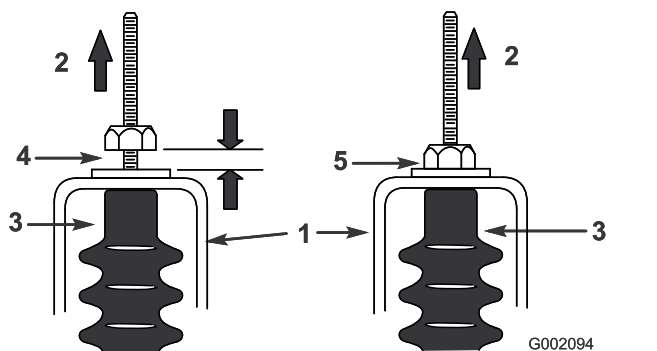

Figur 59

1. Neutrallägesfäste
 2. Dra upp
 3. Kabelsko
 4. 0,76 till 1,52 mm avstånd
 5. Fel – justera för att få ett avstånd på 0,76 till 1,52 mm
-
6. Starta motorn och lägg växeln i FRAMÅT-, BAKÅT- och NEUTRALLÄGET flera gånger för att säkerställa att neutrallägesfästet fungerar korrekt.

Underhålla primärdrivkopplingen

Serviceintervall: Var 400:e timme/Årligen (beroende på vilket som inträffar först)

⚠ VAR FÖRSIKTIG

Dammet i kopplingen kan spridas i luften och skada dina ögon, eller inandas och ge dig andningssvårigheter.

Använd säkerhetsglasögon och dammask eller andra typer av ögon- och andningsskydd när du utför den här proceduren.

1. Lyft upp och lås fast lastflaket.
2. Lossa de tre skruvarna som fäster kåpan på kopplingen och ta bort kåpan (Figur 60).

Obs: Spara kåpan och skruvarna för senare montering.

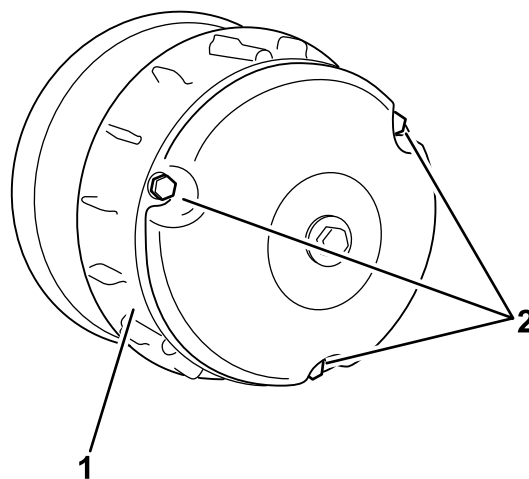

Figur 60

g011947

1. Kåpa
 2. Skruvar
-
3. Rengör noggrant kåpans insida samt de invändiga delarna av kopplingen med tryckluft.
 4. Montera kopplingskåpan och fäst den med de tre skruvarna (Figur 60) som avlägsnades i 2.
 5. Sänk lastflaket.

Minska maxhastigheten

⚠ VAR FÖRSIKTIG

Dammet i kopplingen kan spridas i luften och skada dina ögon, eller inandas och ge dig andningssvårigheter.

Använd säkerhetsglasögon och dammask eller andra typer av ögon- och andningsskydd när du utför den här proceduren.

1. Höj upp och spärra lastflaket. Se [Höja lastflaket \(sida 20\)](#).
2. Ta bort skruvarna som fäster den primära kopplingskåpan enligt [Figur 61](#).

Viktigt: Var försiktig när du tar bort kopplingskåpan. Fjädern är komprimerad.

Viktigt: Observera X-markeringens placering på kopplingskåporna och -monteringarna för senare montering.

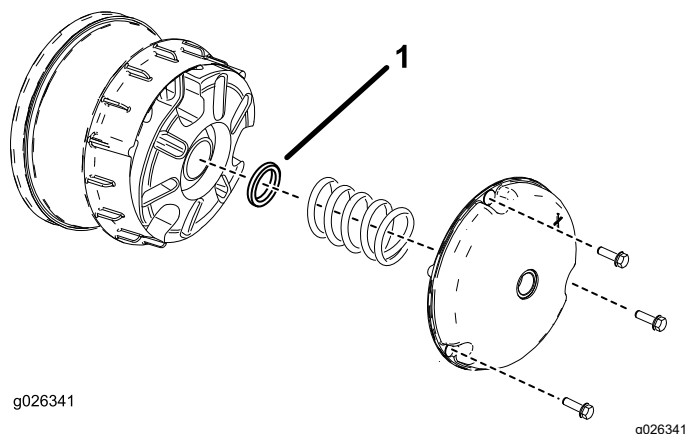

Figur 61

1. Kopplingsdistans

3. Ta bort fjädern.

4. Lägg till eller ta bort distansbrickor för att justera maxhastigheten. Med hjälp av tabellen nedan kan du avgöra hur många distansbrickor som behövs.

Distansbrickor	Maxhastighet
2 (standard)	26 km/h (standard)
3	19 km/h
4	14 km/h
5	10 km/h
6	6 km/h

Viktigt: Kör inte maskinen om inte åtminstone två kopplingsdistanser sitter på plats.

5. Montera fjädern och kopplingsskyddet.

Viktigt: Säkerställ att X-markeringen är på samma plats som den ursprungligen var.

6. Dra åt skruvarna till 179–228 Nm.

Underhålla kylsystemet

Säkerhet för kylsystemet

- Motors kylvätska kan orsaka förgiftning vid förtäring. Förvara den utom räckhåll för barn och husdjur.
- Het kylvätska som sprutas ut under tryck kan orsaka allvariga brännskador, och detsamma gäller om man vidrör den heta kylaren eller närliggande delar.
 - Låt motorn svalna i minst 15 minuter innan du öppnar kylarlocket.
 - Använd en trasa för att öppna kylarlocket, och tänk på att öppna locket sakta så att ånga kan komma ut.
- Kör inte maskinen om inte kåporna sitter på plats.
- Håll fingrar, händer och kläder borta från den roterande fläkten och drivremmen.
- Stäng av motorn och ta ut nyckeln innan du utför något underhåll.

Rengöra motorns kylarområden

Serviceintervall: Var 100:e timme Rengör kylarområdena dubbelt så ofta under speciella arbetsförhållanden. Se [Underhålla maskinen under speciella arbetsförhållanden \(sida 28\)](#).

Viktigt: Om motorn körs med en igensatt centrifugalsil, smutsiga eller blockerade kylflänsar eller utan kylarhöljen skadas motorn på grund av överhettning.

Viktigt: Rengör aldrig motorn med vatten under tryck eftersom vatten kan förorena bränslesystemet.

Rengör centrifugalsilen, kylflänsarna och motorns utvändiga ytor.

Obs: Rengör motorns kylarområden oftare vid mycket dammiga och smutsiga förhållanden.

Underhålla bromsarna

Kontrollera bromsarna

Serviceintervall: Var 100:e timme

Viktigt: Bromsar är en mycket viktig säkerhetsdel av maskinen. Kontrollera dem noggrant vid det rekommenderade serviceintervallet för att försäkra optimal prestanda och säkerhet.

- Undersök bromsbeläggen för att kontrollera att de inte är sliten eller skadad. Om bromsbeläggets (bromsklossens) tjocklek är mindre än 1,6 mm ska bromsbelägget bytas ut.
- Undersök bromslamellen och andra delar för tecken på överdrivet slitage eller deformation. Byt ut skadade komponenter.
- Kontrollera bromsvätskenivån. Se [Kontrollera bromsvätskenivån \(sida 52\)](#).

Justera parkeringsbromshandtaget

Serviceintervall: Var 200:e timme

1. Ta bort handtagsgreppet från parkeringsbromsspaken ([Figur 62](#)).

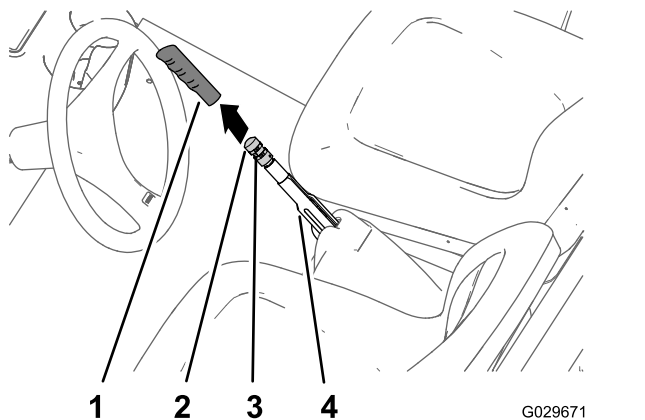

Figur 62

1. Handtag
2. Bromsjusteringsvred
3. Ställskruva
4. Parkeringsbromsspak

2. Lossa ställskruven som håller fast bromsjusteringsvredet på parkeringsbromsspaken ([Figur 62](#)).
3. Vrid bromsjusteringsvredet tills det når en kraft på 133–156 N för att koppla in parkeringsbromsspaken ([Figur 62](#)).

Obs: Om du har vridit bromsjusteringsvredet så långt justeraren tillåter utan att uppnå kraften på 133–156 N som krävs för att koppla in parkeringsbromsspaken ska du utföra

proceduren för justering av bromskablarna. Se [Justera bromskablarna \(sida 51\)](#).

4. Dra åt ställskruven och montera handtagsgreppet ([Figur 62](#)).

Justera bromskablarna

1. Ta bort handtagsgreppet från parkeringsbromsspaken ([Figur 62](#)).
2. Lossa ställskruven ([Figur 62](#)) som håller fast bromsjusteringsvredet på parkeringsbromsspaken, koppla ur parkeringsbromsen och lossa bromsjusteringsvredet.
3. Lossa den bakre kontramuttern för den gängade justeraren till parkeringsbromskabeln som sitter längst ner på maskinen genom att vrida på den fyra varv ([Figur 63](#)).

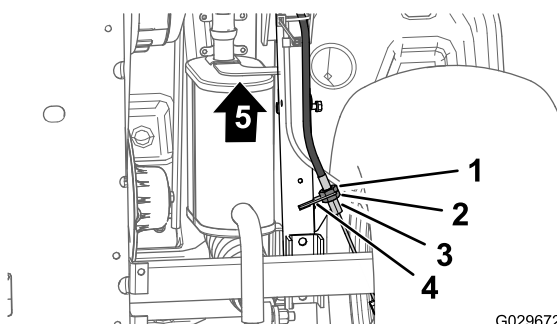

Figur 63

1. Främre kontramutter
2. Bakre kontramutter
3. Bromskabelfäste
4. Gängad justerare (parkeringsbromskabel)
5. Maskinens framsida

4. Dra åt den främre kontramuttern ([Figur 63](#)).
5. Vrid bromsjusteringsvredet ([Figur 62](#)) tills en kraft på 133–156 N krävs för att koppla in parkeringsbromsspaken.
 - Om det inte går att justera bromsjusteringsvredet genom att **lossa** på det och koppla in parkeringsbromsspaken med en kraft på 133–156 N ska du göra följande:
 - A. Lossa den främre kontramuttern ([Figur 63](#)) för den gängade justeraren till parkeringsbromskabeln genom att vrida på den ett varv.
 - B. Dra åt den bakre kontramuttern ([Figur 63](#)).
 - C. Vrid bromsjusteringsvredet ([Figur 62](#)) så att det behövs en kraft på 133–156 N för att koppla in parkeringsbromsspaken.
 - D. Upprepa steg **A** till **C** upp till två gånger till för att uppnå en kraft på 133–156 N för att dra åt parkeringsbromsen.

- Om det inte går att justera bromsjusteringsvredet genom att **dra åt** det och koppla in parkeringsbromsspaken med en kraft på 133–156 N ska du göra följande:
 - Lossa den bakre kontramuttern (Figur 63) för den gängade justeraren till parkeringsbromskabeln genom att vrida på den ett varv.
 - Dra åt den främre kontramuttern (Figur 63).
 - Vrid bromsjusteringsvredet (Figur 62) så att det behövs en kraft på 133–156 N för att koppla in parkeringsbromsspaken.
 - Upprepa steg A till C upp till tre gånger till för att uppnå en kraft på 133–156 N för att dra åt parkeringsbromsen.

Obs: Om det inte går att justera parkeringsbromskabeln tillräckligt mycket för att bromsjusteringsvredet ska befinna sig inom justeringsintervallet, ska du kontrollera om bromsklossarna är kraftigt slitna.

- Dra åt ställskruven och montera handtagsgreppet (Figur 62).

Kontrollera bromsvätskenivån

Serviceintervall: Varje användning eller dagligen—Kontrollera bromsvätskenivån. Kontrollera bromsvätskenivån innan du startar motorn.

Bromsvätsketyp: DOT 3

- Parkera maskinen på en plan yta.
- Koppla in parkeringsbromsen.
- Stäng av motorn och tag ut nyckeln.
- Lyft upp motorhuvens så att du kommer åt huvudbromscylinern och behållaren (Figur 64).

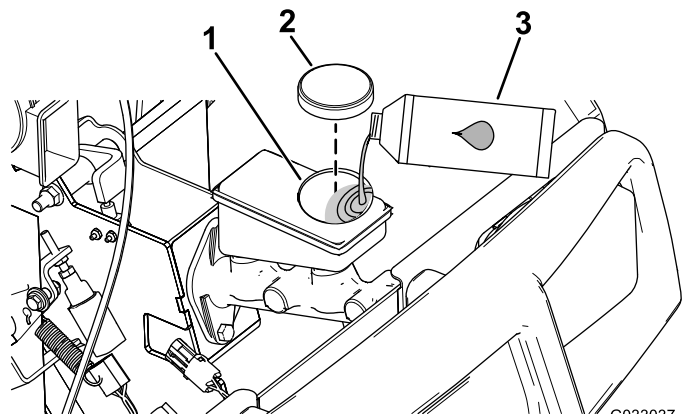

G033037
g033037

Figur 64

- Påfyllningsrör (behållare)
- Tanklock
- DOT 3-bromsvätska

- Titta på markeringen på sidan av vätskebehållaren (Figur 65).

Obs: Nivån bör ligga ovanför miniminivålinjen.

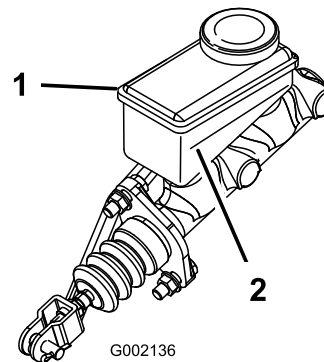

G002136

g002136

Figur 65

- Bromsvätskebehållare
- Miniminivålinje

- Utför följande om vätskenivån är låg:
 - Rengör området kring tanklocket och ta av locket (Figur 64).

- B. Tillsätt DOT 3-bromsvätska i behållaren tills vätskenivån är ovanför miniminivålinjen (Figur 65).

Obs: Fyll inte på för mycket i bromsvätska i behållaren.

- C. Sätt tillbaka behållarens lock (Figur 64).

7. Stäng motorhuven.

Byta bromsvätska

Serviceintervall: Var 1000:e timme

Kontakta en auktoriserad Toro-återförsäljare.

Underhålla remmarna

Serva drivremmen

Kontrollera drivremmen

Serviceintervall: Efter de första 8 timmarna

Var 200:e timme

1. Parkera maskinen på ett plant underlag, lägg i parkeringsbromsen, stäng av motorn och ta ut nyckeln.
2. Höj upp lastflaket och säkra det med stötten.
3. Ställ växelspaken i NEUTRALLÄGET.
4. Vrid på remmen (Figur 66) och kontrollera om den är sliten eller skadad.

Obs: Byt ut remmen om den är mycket sliten eller skadad, se [Byta ut drivremmen \(sida 53\)](#).

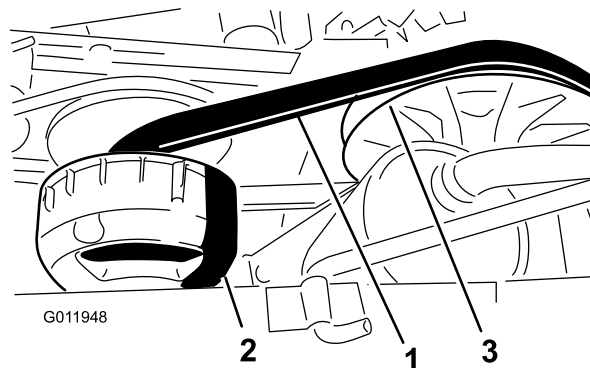

Figur 66

- | | |
|-------------------|---------------------|
| 1. Drivrem | 3. Sekundärkoppling |
| 2. Primärkoppling | |

-
5. Sänk lastflaket.

Byta ut drivremmen

1. Höj upp lastflaket.
2. För växeln till NEUTRALLÄGET, koppla in parkeringsbromsen, vrid tändningslåset till det AVSTÄNGDA läget och ta ut nyckeln.
3. Vrid remmen och dra den över sekundärkopplingen (Figur 66).
4. Ta bort remmen från primärkopplingen (Figur 66).

Obs: Släng den gamla remmen.

5. Placera den nya remmen över primärkopplingen (Figur 66).
6. Vrid remmen och dra den över sekundärkopplingen (Figur 66).
7. Sänk lastflaket.

Reglera startgeneratorremmen

Serviceintervall: Efter de första 8 timmarna

Var 200:e timme

1. Höj upp lastflaket.
2. Lossa startgeneratorns svängmutter (Figur 67).

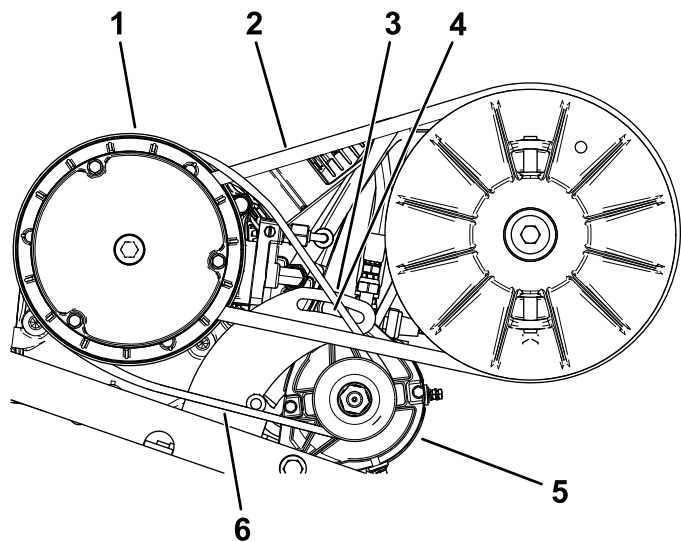

Figur 67

- | | |
|------------------------------|----------------------|
| 1. Primärdrivkopplingens hus | 4. Svängmutter |
| 2. Drivrem | 5. Startgenerator |
| 3. Svängfäste för generator | 6. Startgeneratorrem |

3. Kila in en bändstång mellan motorfästet och startgeneratorm.
4. Tryck bändstången nedåt för att vrida startgeneratorm nedåt i skåran tills remmen är så spänd att den endast böjs 6 mm då en kraft på 44 Nm appliceras (Figur 67).
5. Dra åt svängmuttern för hand och ta bort bändstången (Figur 67).
6. Dra åt svängmuttern till 88–115 Nm.
7. Sänk lastflaket.

Underhåll av chassit

Justera lastflakets spärrhakar

Om lastflakets spärrhakar inte är korrekt inställda så vibrerar lastflaket under körning. Du kan justera spärrstiften så att spärrhakarna håller fast lastflaket ordentligt vid chassit.

1. Lossa låsmuttern i änden av spärrstiftet (Figur 68).

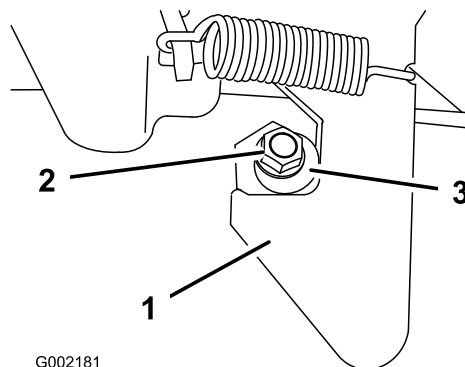

Figur 68

- | | |
|--------------|---------------|
| 1. Spärrhake | 3. Spärrstift |
| 2. Låsmutter | |

2. Vrid spärrstiftet medsols tills det sitter tätt mot haken på spärrhaken (Figur 68).
3. Dra åt låsmuttern till 19,7–25,4 Nm.
4. Upprepa steg 1 till 3 för spärrhaken på maskinens andra sida.

Rengöring

Tvätta maskinen

Serviceintervall: Varje användning eller dagligen—Tvätta maskinen.

Tvätta maskinen efter behov med enbart vatten, alternativt med ett mildt tvättmedel. Du kan använda en trasa när du tvättar maskinen.

Viktigt: Använd inte bräckt eller återvunnet vatten vid rengöring av maskinen.

Viktigt: Tvätta inte maskinen med högtryckstvätt. Högtryckstvättar kan skada elsystemet, viktiga dekaler kan lossna och fett som behövs vid friktionspunkterna kan tvättas bort. Undvik att använda alltför mycket vatten nära kontrollpanelen, motorn och batteriet.

Viktigt: Tvätta inte maskinen medan motorn är i gång. Om du tvättar maskinen medan motorn är i gång kan interna skador på motorn uppstå.

Förvaring

Säker förvaring

- Stäng av maskinen, ta ut nyckeln och vänta tills alla rörliga delar har stannat innan du kliver ur förarsätet. Låt maskinen svalna innan du justerar, rengör, förvarar eller utför underhåll på den.
- Förvara inte maskinen eller bränslebehållaren i närheten av en öppen låga, gnista eller tändlåga, t.ex. nära en varmvattenberedare eller någon annan utrustning.

Ställa maskinen i förvar

Serviceintervall: Var 200:e timme—Kontrollera bromsarna och parkeringsbromsarna.

Var 400:e timme—Gör en visuell kontroll av bromsarna och kontrollera om bromsbackarna är slitna.

Efter de första 50 timmarna

Var 600:e timme/Årligen (beroende på vilket som inträffar först)

1. Ställ maskinen på ett plant underlag, lägg i parkeringsbromsen, stäng av motorn och ta ut startnyckeln.
2. Rensa bort smuts och beläggningar från hela maskinen, inklusive utsidan av motorn.
3. Kontrollera bromsarna, se [Kontrollera bromsarna \(sida 51\)](#).
4. Serva luftrenaren, se [Serva luftfiltret \(sida 33\)](#).
5. Täta luftrenarens inlopp och avgasutloppet med väderbeständig tejp.
6. Byt motorolja. Se [Serva motorolja \(sida 35\)](#).
7. Spola bränsletanken med färskt, rent bränsle.
8. Säkra bränslesystemets alla nipplar.
9. Kontrollera lufttrycket i däcken, se [Kontrollera däcktrycket \(sida 17\)](#).
10. Kontrollera frostskyddsmedlet och fyll på med en 50/50-blandning av vatten och frostskyddsmedel, så att du klarar de lägsta temperaturerna under vintern.
11. Ta ut batteriet ur maskinen och ladda det helt; se [Ladda batteriet \(sida 42\)](#).

Obs: Ha inte kablarna anslutna till batteriet under förvaringen.

Viktigt: Batteriet måste vara fulladdat så att det inte fryser och skadas vid temperaturer

under 0 °C. Ett fulladdat batteri behåller sin laddning i ungefär 50 dagar vid temperaturer under 4 °C. Ladda det var 30:e dag om det är kallare än 4 °C.

12. Kontrollera och dra åt alla bultar, muttrar och skruvar. Reparera eller byt ut skadade delar.
13. Måla i lackskador och bara metallytor.
Obs: Färg finns att köpa hos din närmaste auktoriserade återförsäljare.
14. Förvara maskinen i ett rent och torrt garage eller lagerutrymme.
15. Täck över maskinen för att skydda den och hålla den ren.

Delstaten Kaliforniens Proposition 65-varningsinformation

Vad är det här för varning?

Du kanske ser en produkt till salu som har en varningsetikett enligt följande:



WARNING: Cancer och fortplantningsskador – www.p65Warnings.ca.gov.

Vad är Prop 65?

Prop 65 omfattar alla företag som är verksamma i Kalifornien, som säljer produkter i Kalifornien eller som tillverkar produkter som kanske kommer att säljas i eller föras in i Kalifornien. Prop 65 kräver att Kaliforniens guvernör ska publicera och uppdatera en lista med kemikalier som är kända för att orsaka cancer, fosterskador och/eller andra fortplantningsskador. Listan, som uppdateras årligen, inkluderar hundratals kemikalier som återfinns i många vardagliga bruksföremål. Syftet med Prop 65 är att informera allmänheten om exponering för dessa kemikalier.

Prop 65 förbjuder inte försäljning av produkter som innehåller dessa kemikalier, men varningar krävs på alla produkter och förpackningar samt på all produktdokumentation. En Prop 65-varning betyder dock inte att en produkt strider mot några produktsäkerhetsstandarder eller -krav. Kaliforniens myndigheter har klargjort att en Prop 65-varning "inte är detsamma som ett myndighetsbeslut om att en produkt är säker eller osäker". Många av dessa kemikalier har använts i vardagliga produkter i årtal utan dokumenterad fara. Mer information finns på <https://oag.ca.gov/prop65/faqs-view-all>.

En Prop 65-varning betyder att ett företag antingen har (1) utvärderat exponeringsrisken och kommit fram till att den överskrider nivån för "försumbar nivå", eller (2) har valt att ge en varning baserat på vetenskapen om förekomst av listade kemikalier utan att försöka utvärdera exponeringsrisken.

Gäller denna lag överallt?

Prop 65-varningar krävs endast enligt kalifornisk lag. Dessa varningar kan ses i ett stort antal olika sammanhang i Kalifornien, inklusive men inte begränsat till restauranger, mataffärer, hotell, skolor och sjukhus, och på ett stort antal olika produkter. Vissa e-butiker och postorderföretag anger dessutom Prop 65-varningar på sina webbplatser eller i sina kataloger.

Hur skiljer sig de kaliforniska varningarna från nationella gränsvärden?

Prop 65-standarder är ofta strängare än nationella och internationella standarder. Det finns diverse substanser som kräver en Prop 65-varning vid nivåer som är mycket lägre än de nationella åtgärdsgränserna. Prop 65-nivån för blyvarningar är t.ex. 0,5 µg/dag, vilket är betydligt lägre än den nationella och internationella nivån.

Varför finns inte varningen på alla liknande produkter?

- Produkter som säljs i Kalifornien kräver Prop 65-märkning medan liknande produkter som säljs någon annanstans inte gör det.
- Om ett företag har varit inblandat i en rättsprocess om Prop 65 och när en förlikning kan förlikningen kräva att Prop 65-varningar anges för dess produkter, medan andra företag som tillverkar liknande produkter kanske inte har några sådana krav.
- Tillämpningen av Prop 65 är inkonsekvent.
- Företag kan välja att inte ange varningar om de har kommit fram till att de enligt Prop 65 inte behöver göra det. Även om en produkt saknar varning behöver inte det betyda att produkten inte innehåller de listade kemikalierna i ungefär samma omfattning.

Varför inkluderar Toro denna varning?

Toro har valt att förse konsumenter med så mycket information som möjligt så att de kan fatta väl grundade beslut om de produkter de köper och använder. Eftersom exponeringsgränskrav inte angetts för alla listade kemikalier tillhandahåller Toro i vissa fall varningar baserat på vetenskapen om förekomst av en eller flera angivna kemikalier utan att försöka utvärdera exponeringsnivån. Trots att Toro-produkternas exponeringsrisk kan anses vara försumbar, eller med god marginal ligga inom gränserna för "försumbar risk", har Toro valt att ange Prop 65-varningarna. Om vi inte anger dessa varningar kan Toro åtalas av den kaliforniska staten eller av privatpersoner som vill verkställa Prop 65, vilket kan leda till allvarliga påföljder.