



Count on it.

Manualul utilizatorului

Vehicul utilitar Workman® MDX

Nr. model 07235—Nr. serie 418100000 și Sus

Nr. model 07235TC—Nr. serie 418100000 și Sus

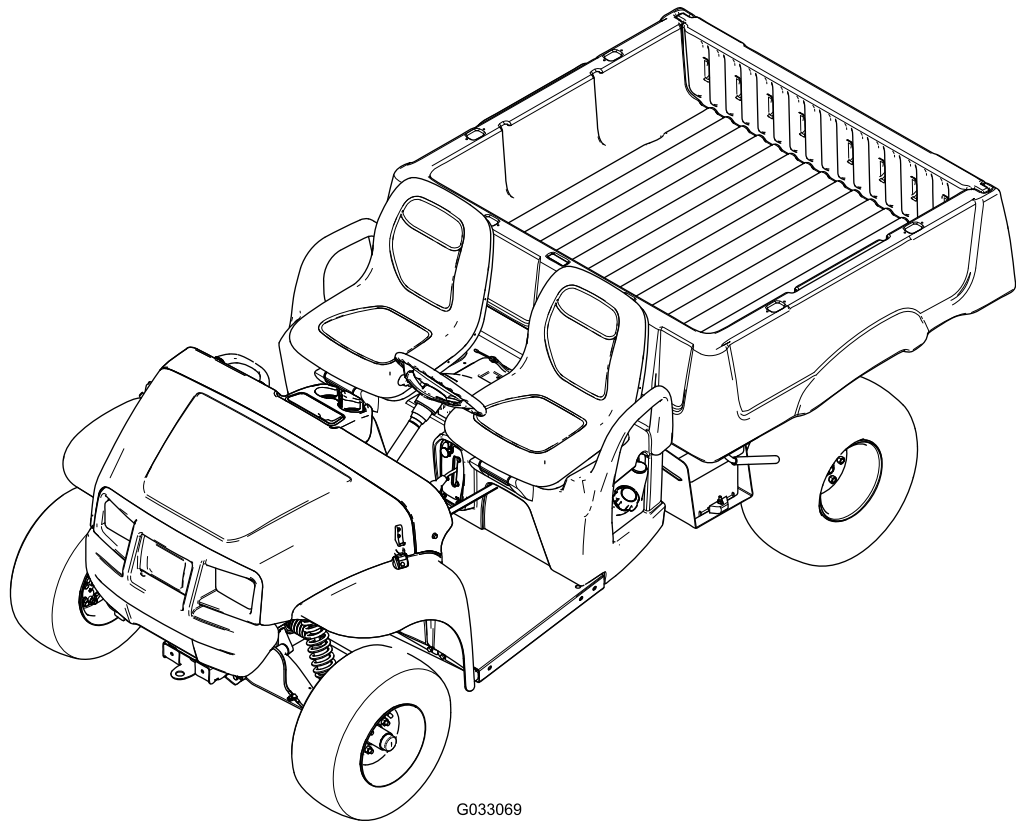

G033069



Produsul respectă toate directivele europene relevante; pentru detalii, consultați Declarația de conformitate (DC) separată specifică produsului.

În cazul în care această maină este echipată cu dispozitiv telematic, consultați distribuitorul dumneavoastră autorizat Toro pentru instrucțiuni cu privire la activarea dispozitivului.

Certificare de compatibilitate electromagnetică

La nivel intern: acest dispozitiv este în conformitate cu Regulile FCC, Partea 15. Utilizarea este supusă următoarelor două condiții: (1) acest dispozitiv nu poate provoca interferențe dăunătoare și (2) acest dispozitiv trebuie să accepte orice interferență care poate fi recepționată, inclusiv interferențe care pot cauza o funcționare nedorită.

FCC ID: OF7RTS24

IC: 3575A-RTS24

Acest echipament a fost testat și s-a constatat că respectă limitele pentru un dispozitiv digital de clasă B, în conformitate cu partea 15 a Regulilor FCC. Aceste limite sunt concepute pentru a oferi o protecție rezonabilă împotriva interferențelor dăunătoare într-o instalație rezidențială. Acest echipament generează, utilizează și poate radia energie de radiofrecvență și, dacă nu este instalat și utilizat în conformitate cu instrucțiunile, poate provoca interferențe dăunătoare comunicațiilor radio. Cu toate acestea, nu există nicio garanție că nu vor apărea interferențe într-o anumită instalație. Dacă acest echipament cauzează interferențe dăunătoare recepției radio sau de televiziune, lucru care poate fi determinat prin oprirea și pornirea echipamentului, utilizatorul este încurajat să încerce să corecteze interferența prin una sau mai multe dintre următoarele măsuri:

- Reorientați sau mutați antena de recepție.
- Măriți distanța dintre echipament și receptor.
- Conectați echipamentul la o priză de pe un circuit diferit de cel la care este conectat receptorul.
- Consultați distribuitorul sau un tehnician radio/TV cu experiență pentru ajutor.

Argentina



H-31399

Australia



Maroc

APROBAT DE ANRT MAROC

Numero d'agrement: MR00003613ANRT2024

Delivre d'agrement: 22/08/2024

Folosirea sau operarea motorului pe orice sol acoperit de păduri, de arbuti sau de iarbă fără a fi echipat cu amortizor parascânteii, conform definiției din Seciunea 4442 și fără a fi menținut în stare perfectă de funcționare,

sau dacă motorul nu este construit, echipat și întreținut în vederea prevenirii incendiilor reprezintă o violare a Codului de Resurse Publice din California, Seciunea 4442 sau 4443.

Manualul operatorului motorului, atașat, cuprinde informații cu privire la Agenția pentru Protecția Mediului din SUA (EPA) și Reglementarea privind Controlul Emisiilor în California pentru sistemele de emisie, întreținere și garanție. Piese de schimb pot fi comandate prin intermediul fabricantului motorului.

⚠ ATENȚIE

CALIFORNIA

Propunere 65 Avertismente

Evacuările motorului conțin substanțe chimice cunoscute în Statul California ca substanțe care cauzează cancerul, defectele de naștere sau daunele sistemului reproductiv.

Picioarele de susținere, bornele bateriei și accesoriile similare conțin plumb și compuși de plumb cunoscuți în Statul California ca substanțe care cauzează cancer și daune ale sistemului reproductiv. Spălați-vă mâinile după utilizare.

Introducere

Acest vehicul utilitar este destinat a fi utilizat în principal în afara autostrăzilor, pentru a transporta persoane și încărcături materiale. Utilizarea acestui produs în alte scopuri decât cele intenționate poate fi periculoasă pentru dumneavoastră și pentru alte persoane.

Citii cu atenție aceste informații pentru a învăța despre modul corespunzător de utilizare și întreținere a produsului și pentru a evita rănirea personală și deteriorarea produsului. Aveți responsabilitatea de a utiliza produsul în mod corespunzător și sigur.

Vizitați site-ul www.Toro.com pentru siguranța produsului și materiale de instruire privind utilizarea, informații privind accesoriile, ajutor la căutarea unui distribuitor sau pentru înregistrarea produsului.

De fiecare dată când aveți nevoie de service, piese originale Toro sau informații suplimentare, contactați un centru de service autorizat sau departamentul Servicii Clienți Toro și pregătiți numărul de model sau de serie al produsului. **Figura 1** indică locația numărului de model sau de serie pe produs. Scrieți numerele în spațiul furnizat.

Important: Puteți scana codul QR de pe autocolantul cu numărul de serie (dacă este disponibil) cu ajutorul unui dispozitiv mobil pentru a accesa date despre garanție, piese și alte informații despre produs.



Figura 1

1. Locația numerelor de model și de serie

Nr. model _____
Nr. serie _____

Acest manual utilizează 2 cuvinte pentru a evidenția informațiile. **Important** atrage atenția asupra informațiilor mecanice speciale și **Notă** accentuează informațiile generale care necesită atenție specială.

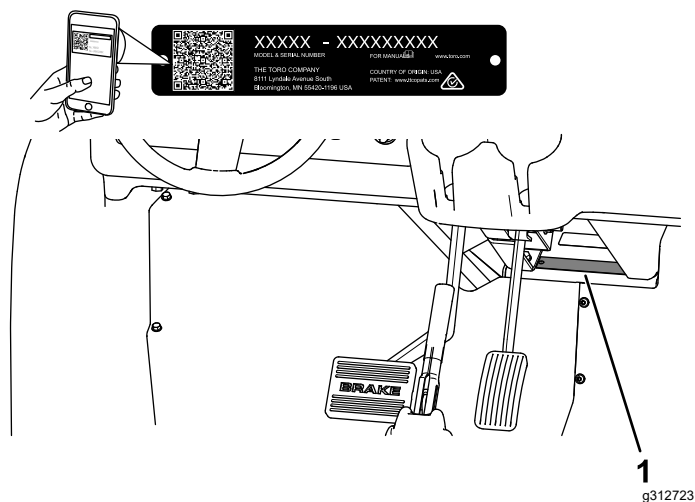
Simbolul de alertă de siguranță (**Figura 2**) este prezent în acest manual și pe mașină, pentru a identifica mesajele de siguranță importante pe care trebuie să le respectați pentru a evita accidentele. Acest simbol apare alături de cuvintele **Pericol**, **Avertisment** sau **Atenție**.

- **Pericol** indică o situație periculoasă iminentă care, dacă nu este evitată, **va** duce la deces sau vătămare gravă.
- **Pericol** indică o situație potențial periculoasă care, dacă nu este evitată, **poate** duce la deces sau vătămare gravă.
- **Atenție** indică o situație potențial periculoasă care, dacă nu este evitată, **poate** duce la vătămări ușoare sau moderate.



Figura 2

Simbolul de alertă de siguranță

g000502

Cuprins

Siguranță în funcționare	5	Reglarea turaiei ridicate/scăzute de ralanti	40
Sigurana generală	5	Întreținerea sistemului de carburant	41
Decal-uri instructive și de siguranță	6	Verificarea conductelor de combustibil i a conexiunilor	41
Reglare	9	Înlocuirea filtrului de combustibil	41
1 Montarea volanului	9	Efectuarea lucrărilor de service pentru recipientul din carbon	41
2 Conectarea bateriei	9	Întreținerea sistemului electric	45
3 Verificarea nivelurilor de lichid i a presiunii din anvelope	10	Sigurană privind sistemul electric	45
4 Procedură de rodaj al frânelor	11	Lucrări de service pentru baterie	45
5 Citirea manualului i vizualizarea materialului pentru configurare	11	Înlocuirea siguranțelor	47
Rezumat al produsului	12	Întreținerea farurilor	47
Comenzi	13	Întreținerea sistemului de angrenaj	49
Specificații	16	Întreținerea anvelopelor	49
Dispozitive de ataare/Accesorii	16	Verificarea componentelor sistemului de direcție i suspensiei	49
Înainte de utilizare	17	Reglarea alinierii roilor frontale	50
Sigurana înainte de utilizare	17	Verificarea nivelului de lichid de transmisie	51
Efectuarea operațiunilor zilnice de întreținere	18	Înlocuirea lichidului transmisiei	51
Verificarea presiunii din anvelope	18	Verificarea i reglarea poziției neutre	52
Completarea nivelului de combustibil	18	Efectuarea lucrărilor de întreținere pentru ambreiajul primar	53
Efectuarea rodajului pentru o maină nouă	19	Reducerea vitezei maxime	53
În timpul utilizării	20	Întreținerea sistemului de răcire	54
Sigurana în timpul utilizării	20	Sigurană privind sistemul de răcire	54
Operarea platformei de încărcare	21	Curățarea zonelor sistemului de răcire a motorului	54
Pornirea motorului	23	Întreținerea frânei	55
Oprirea mainii	24	Verificarea frânelor	55
Încărcarea platformei de încărcare	24	Reglarea manetei frânei de parcare	55
După utilizare	25	Reglarea cablurilor de frână	55
Sigurana după utilizare	25	Verificarea nivelului de lichid de frână	56
Transportul mainii	25	Înlocuirea lichidului de frână	57
Tractarea mainii	26	Întreținerea bandei	57
Tractarea unei remorci	27	Întreținerea curelei de transmisie	57
Întreținere	28	Reglarea curelei demaror-alternator	58
Sigurană în timpul întreinerii	28	Întreținerea asiului	58
Program(e) de întreținere recomandat(e)	28	Reglarea clișeilor platformei de încărcare	58
Listă de verificare pentru întreținerea zilnică	31	Curățare	59
Întreținerea mainii în condiții speciale de funcționare	31	Spălarea mainii	59
Proceduri permanente	32	Depozitare	60
Pregătirea mașinii pentru lucrările de întreținere	32	Depozitarea în siguranță	60
Ridicarea mainii	32	Depozitarea mașinii	60
Deschiderea capotei	33		
Lubrifiere	33		
Lubrifierea rulmenților roilor frontale	33		
Întreținere motor	36		
Măsuri de siguranță pentru motor	36		
Lucrări de service pentru filtrul de aer	36		
Lucrări de service cu privire la uleiul de motor	38		
Lucrări de service pentru bujii	39		

Siguranță în funcționare

Sigurana generală

Acest produs poate provoca vătămări corporale. Urmărește întotdeauna instrucțiunile de siguranță pentru a evita rănirea gravă.

- Trebuie să citești și să înțelegi conținutul acestui *Manual al operatorului* înainte de a porni mașina. Asigurați-vă că toate persoanele care utilizează acest produs știu cum să-l utilizeze și înțeleg avertismentele.
- Utilizați mașina cu foarte mare atenție. Nu vă angrenați în nicio activitate care vă poate distrage atenția; în caz contrar, se pot înregistra pagube materiale sau vătămări corporale.
- Nu vă sprijiniți mâinile sau picioarele în apropierea componentelor aflate în mișcare.
- Nu utilizați mașina fără toate apărătoarele și alte dispozitive de protecție montate și funcționând pe aceasta.
- Țineți trecătorii și copiii departe de zona de utilizare. Nu lăsați niciodată copii să utilizeze mașina.
- Opriți mașina și scoateți cheia înainte de efectuarea lucrărilor de service sau de alimentare cu combustibil.

Utilizarea sau întreținerea necorespunzătoare a acestei mașini poate cauza accidentări. Pentru a reduce riscul de accidentare, respectați aceste instrucțiuni de siguranță și acordai întotdeauna atenție simbolului de alertă privind siguranța ▲, care înseamnă Atenție, Avertisment sau Pericol – instrucțiune privind siguranța personală. Nerespectarea acestor instrucțiuni poate cauza vătămări corporale sau moartea.

Decal-uri instrucționale și de siguranță



Instrucțiunile și autocolantele cu informații privind siguranța sunt ușor vizibile pentru operator și sunt amplasate lângă orice zonă cu potențial risc. Înlocuiește orice autocolant care este deteriorat sau lipsete.



99-7345

decal99-7345

1. Avertisment – citii *Manualul operatorului*.
2. Avertisment – nu atingeți suprafața fierbinte.
3. Pericol de prindere, curea – păstrează distanța față de piesele mobile; lasă toate apărătorile montate.
4. Pericol de strivire, compartiment pentru încărcătură – utilizează tija de susținere pentru a sprijini platforma de încărcare.

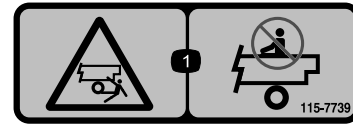

115-7739

decal115-7739

1. Pericol de cădere, strivire – nu transportați pasageri.

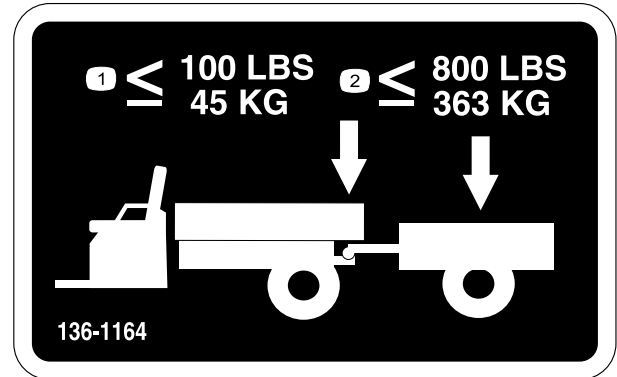

136-1164

decal136-1164

1. Nu depășii greutatea de 45 kg pe cârligul de remorcare.
2. Nu depășii o încărcătură de transport de 363 kg.

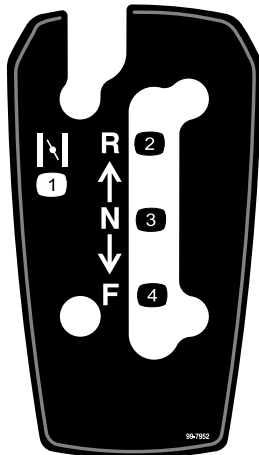

99-7952

decal99-7952

1. Șoc
2. Deplasare cu spatele
3. Neutru
4. Deplasare în față

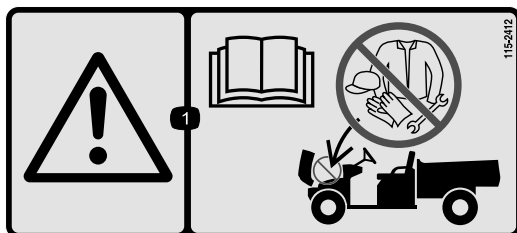

115-2412

decal115-2412

1. Avertisment - citii *Manualul operatorului*; nu depozitați.

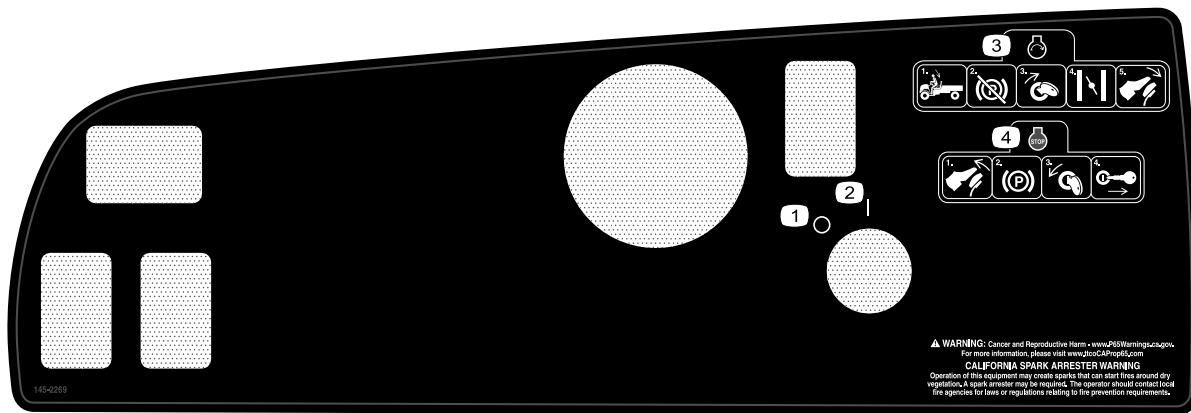

decal145-2269

145-2269

1. Oprit
2. Pornit
3. Pentru a porni motorul, aezai-vă pe scaunul operatorului, decuplai frâna de parcare, rotiți cheia în poziția de pornire, reglai oculul și apăsați pedala de accelerație.
4. Pentru a opri motorul, eliberați pedala de accelerație, cuplați frâna de parcare, rotiți cheia în poziția de oprire și îndepărtați-o.



decal147-8185

147-8185

1. Priză USB

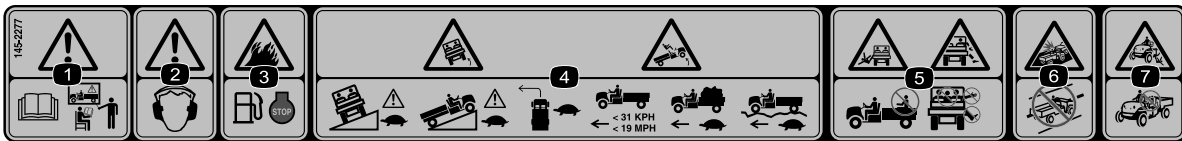

decal145-2277

145-2277

1. Avertisment - trebuie să citii *Manualul operatorului* i să primești o instruire înainte de a utiliza mașina.
2. Avertisment - purtai căști pentru protecția auzului.
3. Pericol de incendiu - oprește motorul înainte de a reîncărca cu combustibil.
4. Pericol de răsturnare - conduceți încet în lungul pantelor sau transversal pe acestea; viraj încet; nu depășiți viteza de 31 km/h; conduceți încet când transportați încărcătură sau pe un teren accidentat.
5. Pericol de cădere; pericol de secționare a mâinilor sau picioarelor - nu transportați persoane pe platformă; nu transportați a treia persoană; nu scoateți mâinile sau picioarele în exteriorul mainii în timpul funcționării.
6. Pericol de coliziune - nu utilizați mâna pe străzi publice, osele sau autostrăzi.
7. Pericol de cădere - nu lăsați copii să utilizeze mașina.

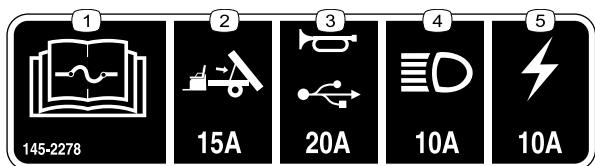

decal145-2278

145-2278

1. Citii *Manualul operatorului* pentru informații referitoare la siguranța fuzibilă.
2. Ridicare platformă (15 A) - set opțional
3. Claxon/punct de Alimentare electrică USB (20 A)
4. Faruri (10 A)
5. Siguranță maină (10 A)

Reglare

Părți cu ajustaj larg

Verificați în tabelul de mai jos dacă toate piesele au fost trimise.

Procedură	Descriere	Cant.	Folosință
1	Volan Capac Șaibă (1/2")	1 1 1	Montai volanul (doar pentru modelele TC).
2	Nu s-au solicitat piese.	–	Conectai bateria (doar pentru modelele TC).
3	Nu s-au solicitat piese.	–	Verificai nivelurile de lichid i presiunea din anvelope.
4	Nu s-au solicitat piese.	–	Efectuarea rodajului frânelor.
5	Manualul operatorului Manualul operatorului motorului Card de înregistrare Formular de inspecie anterioară livrării Certificat de calitate Cheie	1 1 1 1 1 2	Citirea Manualului operatorului i vizualizarea materialului pentru configurare înainte de utilizarea mainii.

Notă: Determinați partea stângă și dreaptă a mașinii din poziția de operare normală.

1

Montarea volanului

Doar pentru modelele TC

Piese solicitate pentru această procedură:

1	Volan
1	Capac
1	Șaibă (1/2")

Procedură

- În cazul în care capacul este instalat, îndepărtați-l de pe butucul volanului (Figura 3).
- Îndepărtați contrapiulia (1/2") de pe arborele de direcție (Figura 3).
- Glisați volanul i aiba (1/2") pe arborele de direcție (Figura 3).
- Fixați volanul pe arbore cu contrapiulia (1/2"), strângând-o la un cuplu de 27 - 34 N·m.
- Montați capacul pe volan (Figura 3).



Figura 3

- | | |
|-------------------------|-----------------------|
| 1. Capac | 4. Volan |
| 2. Contrapiuliță (1/2") | 5. Arbore de direcție |
| 3. Șaibă (1/2") | |

2

Conectarea bateriei

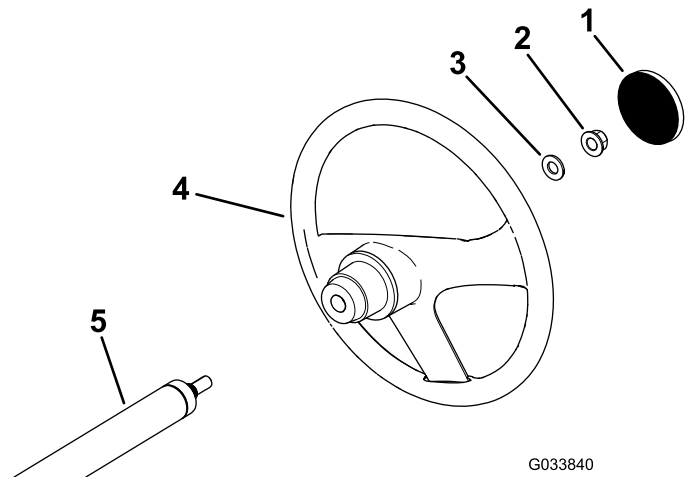
Doar pentru modelele TC

Nu s-au solicitat piese

Procedură

⚠ ATENȚIE

Amplasarea incorectă a cablurilor bateriei poate deteriora mâna și cablurile, provocând scântei. Scântele pot produce explozia gazelor din baterie, ducând la vătămări corporale.

- Deconectai întotdeauna cablul negativ al bateriei (negru) înainte de a deconecta cablul pozitiv al bateriei (rou).
 - Conectai întotdeauna mai întâi cablul pozitiv al bateriei (rou).
1. Strângeți capacul bateriei pentru a elibera proeminențele de la baza bateriei (Figura 4).



Figura 4

g228188

1. Capac baterie

2. Îndepărtați capacul bateriei de la baza acesteia (Figura 4).
3. Conectai cablul pozitiv al bateriei (rou) la borna pozitivă (+) a bateriei și fixați cablul cu uruburi și piulie (Figura 5).

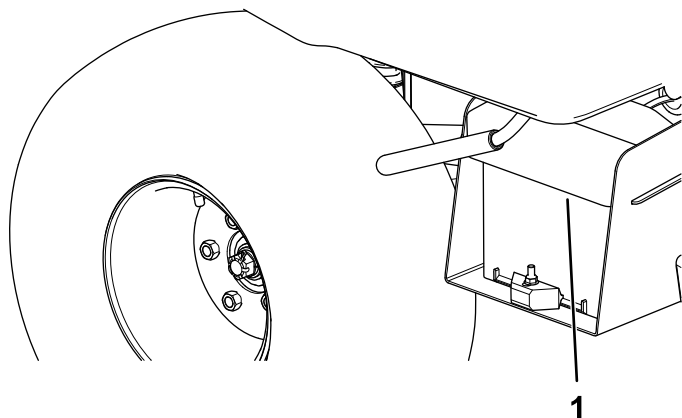

Figura 5

g228187

1. Manon izolator (cablu pozitiv al bateriei)
2. Cablu negativ al bateriei (negru)
3. Clemă negativă a bateriei

4. Glisați manonul izolator peste borna pozitivă.

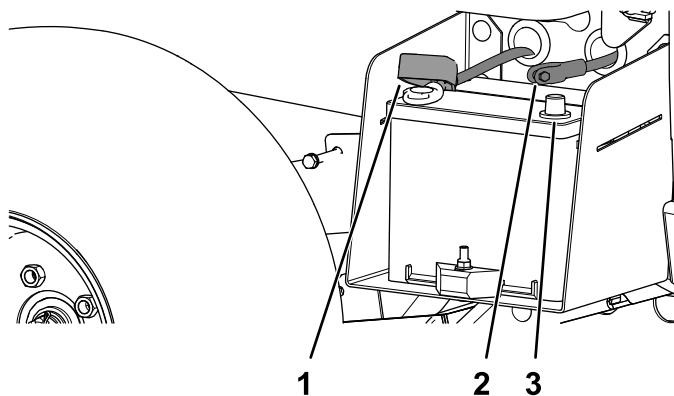
Notă: Manonul izolator previne apariția unui posibil scurtcircuit la masă.

5. Conectai cablul negativ al bateriei (negru) la borna negativă (-) a bateriei și fixați cablul cu uruburi și piulie.
6. Aliniați capacul bateriei la baza acesteia (Figura 4).
7. Strângeți capacul bateriei, aliniați proeminențele la baza bateriei și eliberați capacul bateriei (Figura 4).

3

Verificarea nivelurilor de lichid și a presiunii din anvelope

Nu s-au solicitat piese

Procedură

1. Verificați nivelul uleiului de motor înainte și după prima pornire a motorului; consultați [Verificarea nivelului uleiului de motor \(Pagină 38\)](#).
2. Verificați nivelul lichidului de frână înainte de a porni motorul pentru prima dată; consultați [Verificarea nivelului de lichid de frână \(Pagină 56\)](#).
3. Verificați nivelul lichidului de transmisie înainte de a porni motorul pentru prima dată; consultați

Verificarea nivelului de lichid de transmisie (Pagină 51).

- Verificai presiunea din anvelope; consultai [Verificarea presiunii din anvelope \(Pagină 18\)](#).

- Completai cardul de înregistrare.
- Completai *Formularul de inspecie anterioară livrării*.
- Revizuii *Certificatul de calitate*.

4

Procedură de rodaj al frânelor

Nu s-au solicitat piese

Procedură

Pentru a asigura performanța optimă a sistemului de frână, rodai frânele înainte de utilizare.

1. Aduceți mâna la viteză maximă, apoi acționați frânele pentru a o opri rapid, fără a bloca anvelopele.
2. Repetați această procedură de 10 ori, așteptând 1 minut între opriri, pentru a evita supraîncălzirea frânelor.

Important: Această procedură are eficiență maximă dacă mâna are o încărcătură de 227 kg.

5

Citirea manualului și vizualizarea materialului pentru configurare

Piese solicitate pentru această procedură:

1	<i>Manualul operatorului</i>
1	Manualul operatorului motorului
1	Card de înregistrare
1	<i>Formular de inspecie anterioară livrării</i>
1	Certificat de calitate
2	Cheie

Procedură

- Citii *Manualul operatorului* și manualul operatorului motorului.

Rezumat al produsului



Figura 6

g033215

- | | | | |
|----------------------------|---------------------------|----------------------------------|----------------------------------|
| 1. Clichet capotă | 3. Platformă de încărcare | 5. Schimbător de viteze | 7. Manetă platformă de încărcare |
| 2. Manetă frână de parcare | 4. Cârlig de tractare | 6. Capac rezervor de combustibil | |

Comenzi

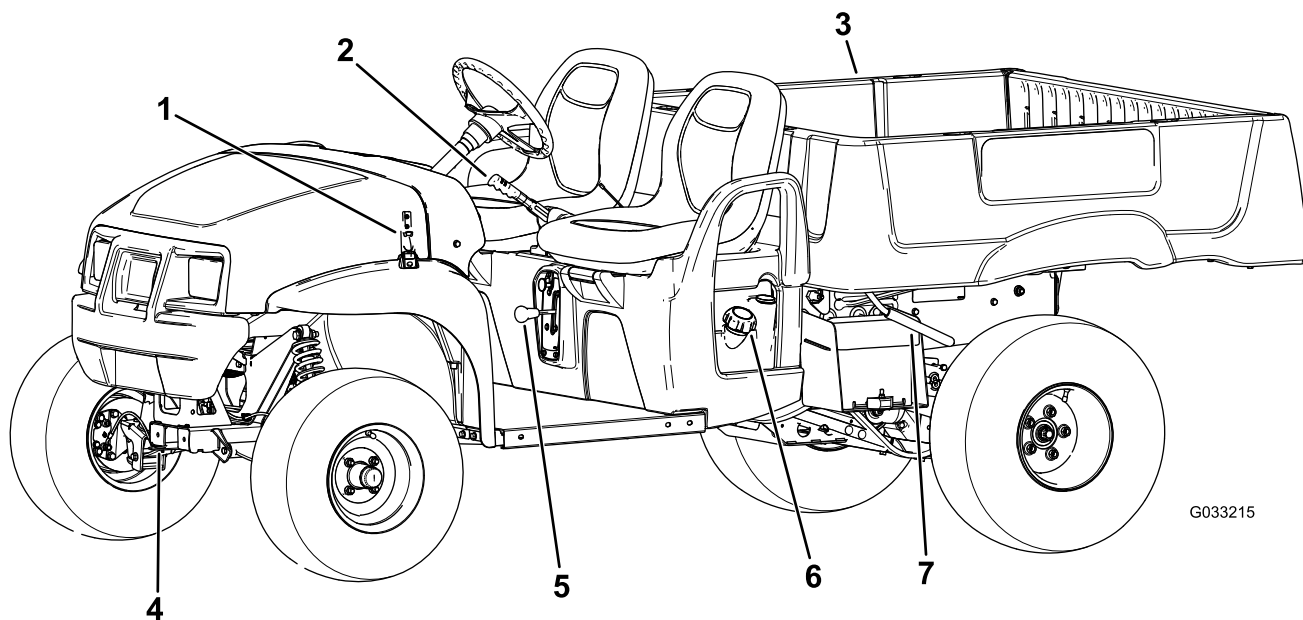
Familiarizai-vă cu toate comenzile înainte de a porni motorul și de a utiliza maina.

Panou de comandă



Figura 7

g382793

1. Comutator claxon
2. Comutator pentru lumini
3. Contor orar
4. Indicator luminos presiune ulei de motor
5. Comutator de contact

6. Punct de alimentare electrică USB
7. Manetă frână de parcare
8. Pedală de acceleraie
9. Pedală de frână

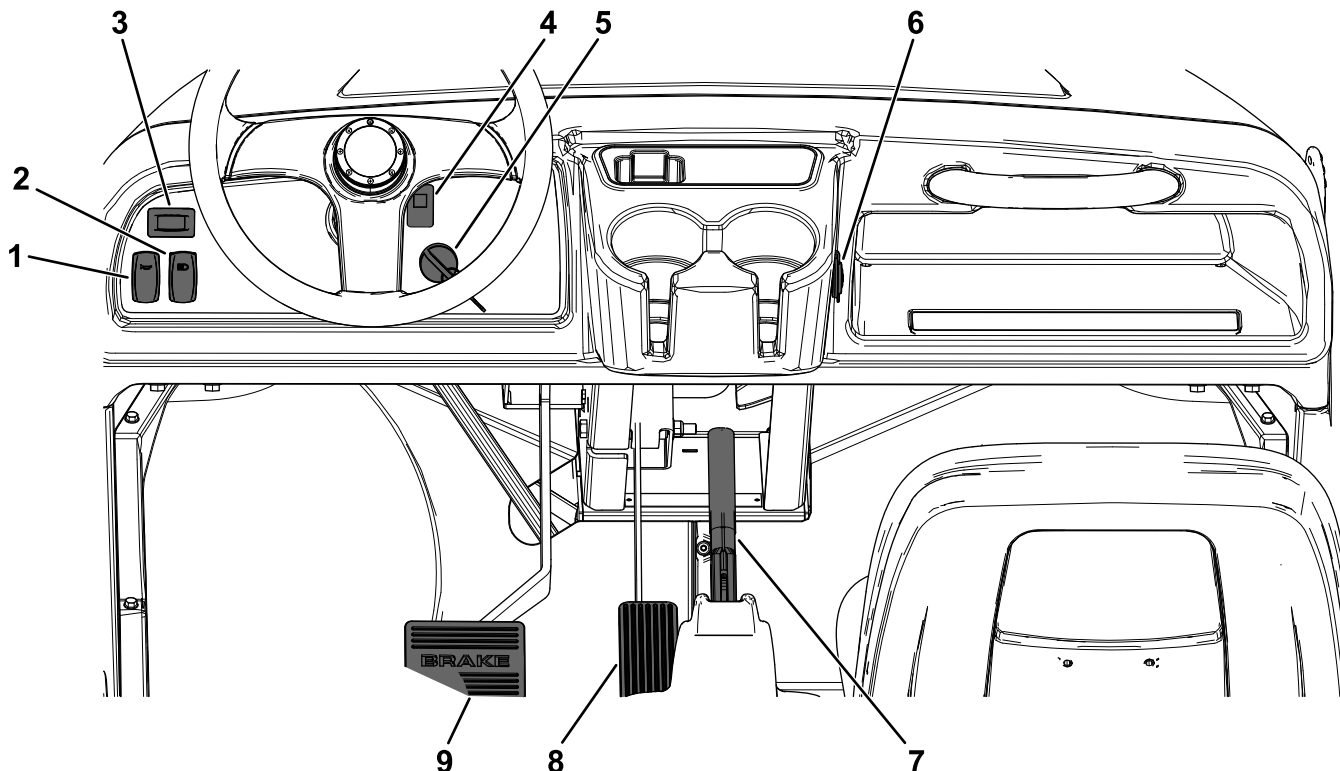
Pedală de acceleraie

Folosiți pedala de acceleraie (Figura 7) pentru a modifica viteza de deplasare a mainii. Apăsarea pedalei de acceleraie pornete motorul. Continuarea apăsării pedalei mărește viteza de deplasare. Eliberarea pedalei reduce viteza de deplasare a mainii, iar motorul se oprește.

Notă: Viteza maximă de deplasare în față este de 26 km/h.

Pedală de frână

Folosiți pedala de frână pentru a opri sau încetini maina (Figura 7).

⚠ AVERTISMENT

Operarea unei maini cu frânele uzate sau reglate incorect poate cauza vătămări corporale.

Dacă pedala de frână se deplasează până la 25 mm față de placa podelei mainii, reglai sau reparai frânele.

Manetă frână de parcare

Maneta frânei de parcare se află între scaune (Figura 6 și Figura 7). Oricând opriți motorul, cuplați frâna de parcare pentru a preveni deplasarea accidentală a mainii. Pentru a cupla frâna de parcare, trageți în sus maneta acesteia. Pentru a decupla frâna de parcare, apăsați maneta în jos.

Manetă oc

Maneta de oc este situată sub scaunul operatorului, în dreapta. Folosii maneta de oc pentru a ajuta la pornirea motorului rece, trăgând-o spre exterior (Figura 8). După ce pornete motorul, reglai ocul pentru a menine motorul în funcțiune fără probleme. După ce se încălzete motorul, apăsai maneta de oc în poziia OPRIT.



Figura 8

1. Schimbător de viteze
2. Manetă oc

Schimbător de viteze

Schimbătorul de viteze se află între scaune, sub maneta frânei de parcare. Schimbătorul de viteze are 3 poziii: ÎN FAĂ, ÎN MARARIER i NEUTRU (Figura 8).

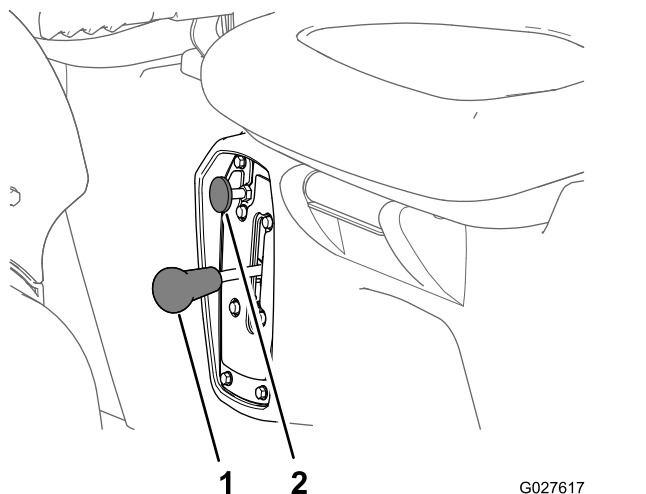
Notă: Motorul pornete i funcționează în oricare dintre cele 3 poziii.

Important: Oprii întotdeauna maina înainte de a schimba treapta.

Comutator claxon

Comutatorul pentru claxon se află pe panoul de comandă (Figura 7). Apăsai comutatorul pentru a claxona.

Comutator de contact

Cheia de contact este situată în colul din dreapta jos al panoului de bord (Figura 7).

Cheia de contact are 3 poziii: OPRIT, PORNIT i START.

Maina poate fi pornită în 2 moduri; consultai Pornirea motorului (Pagină 23).

Comutator pentru lumini

Utilizai comutatorul (Figura 7) pentru a aprinde sau a stinge farurile. Deplasai comutatorul în sus pentru a aprinde farurile. Deplasai comutatorul în jos pentru a stinge farurile.

Contor orar

Contorul orar indică numărul total de ore de funcționare a mainii. Contorul orar (Figura 7) începe să funcționeze ori de câte ori rotii cheia de contact în poziia PORNIT sau dacă funcționează motorul.

Indicator luminos presiune ulei de motor

Indicatorul luminos presiune ulei de motor (Figura 7) vă avertizează dacă presiunea uleiului de motor scade sub un nivel sigur pentru utilizarea motorului. Dacă indicatorul se aprinde intermitent sau rămâne aprins, oprii motorul i verificai nivelul uleiului de motor. Adăugați ulei la motor dacă este necesar; consultai Lucrări de service cu privire la uleiul de motor (Pagină 38).

Notă: Indicatorul luminos pentru ulei se poate aprinde intermitent; acest lucru este normal i nu este necesară nicio aciune.

Punct de alimentare electrică USB

Utilizai punctul de alimentare electrică USB (Figura 7) pentru alimentarea dispozitivelor mobile.

Important: Când nu utilizai punctul de alimentare electrică USB, introduceți capacul de cauciuc pentru a preveni deteriorarea punctului de alimentare electrică.

Indicator de combustibil

Indicatorul de combustibil (Figura 9) este situat pe rezervorul de combustibil, lângă buconul de umplere, în partea stângă a mainii. Indicatorul de combustibil arată cantitatea de combustibil din rezervor.



Figura 9

1. Gol
2. Plin
3. Ac indicator
4. Indicator de combustibil
5. Capac rezervor de combustibil

Mânere de susinere pentru pasager

Mânerele de susinere pentru pasager sunt amplasate în partea dreaptă a panoului de bord în exteriorul fiecărui scaun (Figura 10).

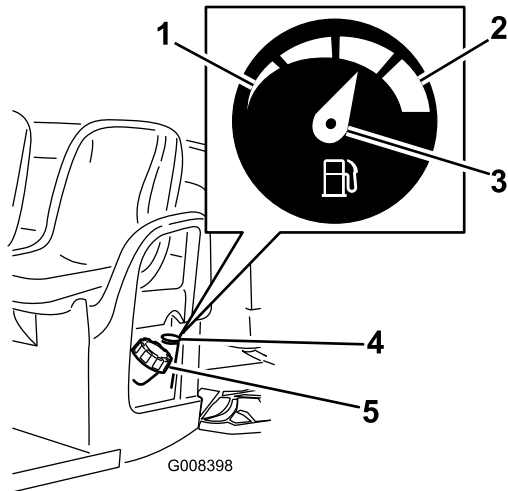

Figura 10

1. Mâner - suport old
2. Mâner de susinere pentru pasager

Specificații

Notă: Specificațiile și designul pot fi modificate fără preaviz.

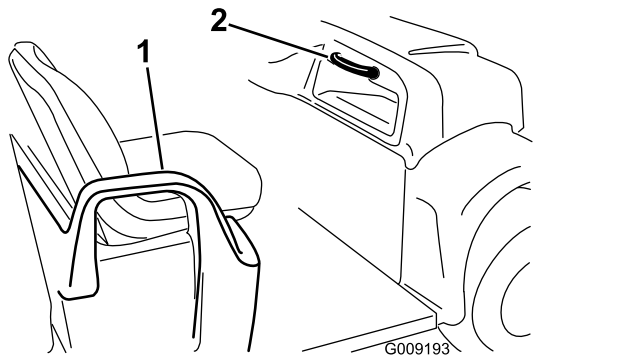
Greutate de bază	Greutate uscată: 544 kg
Capacitate nominală (la nivelul solului)	Total 749 kg, inclusiv 90,7 kg pentru operator i 90,7 kg pentru pasager, încărcătură, greutate pe cârligul de remorcare, greutate brută a remorcii, accesorii i dispozitive de ataare
Greutate maximă admisă (GVW) - la nivelul solului	Total 1.292 kg, inclusiv toate greutățile menionate mai sus
Capacitate maximă de încărcare (la nivelul solului)	567 kg total, inclusiv greutatea pe cârligul de remorcare, greutatea brută a remorcii
Capacitate de remorcare: Dispozitiv de cuplare standard Dispozitiv de cuplare de mare putere	 Greutate pe cârligul de remorcare: 45 kg Greutate brută a remorcii (GTW): 363 kg Greutate pe cârligul de remorcare: 45 kg Greutate brută a remorcii (GTW): 544 kg
Lățime totală	150 cm
Lungime totală	303 cm
Gardă la sol	25 cm la partea din față fără sarcină sau operator, 18 cm la partea din spate fără sarcină sau operator
Ampatament	206 cm
Bandă de rulare a roii (de la linia centrală la linia centrală)	125 cm la partea din față, 120 cm la partea din spate
Lungime platformă de încărcare	117 cm în interior, 133 cm la exterior
Lățime platformă de încărcare	125 cm în interior, 150 cm la exteriorul aripilor turnate
Înălțime platformă de încărcare	25 cm în interior

Dispozitive de ataare/Accesorii

Pentru extinderea i îmbunătățirea performanțelor mainii este disponibilă o gamă de dispozitive de ataare i accesorii aprobate de Toro. Pentru lista dispozitivelor de ataare i a accesoriilor aprobate, contactai centrul de service local sau un distribuitor Toro autorizat sau accesați www.Toro.com.

Pentru performanțe optime i utilizarea în siguranță a mainii, utilizați exclusiv piese de schimb i accesorii originale Toro. Piese de schimb i accesorii de la alți producători pot fi periculoase i pot anula garanția produsului.

Operare

Notă: Determinai partea stângă i dreaptă a mainii din poziia de operare normală.

Înainte de utilizare

Sigurana înainte de utilizare

Sigurana generală

- Nu permitei niciodată copiilor sau persoanelor care nu sunt instruite sau capabile fizic să opereze sau să întrețină maina în sigurană. Reglementările locale pot impune o limită de vârstă pentru utilizator. Proprietarul trebuie să asigure instruirea tuturor operatorilor i a mecanicilor.
- Familiarizai-vă cu utilizarea în sigurană a echipamentului, comenzile de operare i indicatoarele de sigurană.
- Oprii maina, scoateți cheia din contact și așteptați oprirea oricărei micări înainte de a părăsi poziția operatorului. Lăsați maina să se răcească înainte de reglarea, repararea, curățarea sau depozitarea acesteia.
- Trebuie să știți cum să opriți mașina rapid.
- Asigurați-vă că nu există mai mulți ocupanți (dumneavoastră i pasagerul/pasagerii) decât numărul de mâner de susinere cu care este echipată maina.
- Verificați dacă toate dispozitivele de sigurană i etichetele sunt la locul lor. Reparați sau înlocuiți toate dispozitivele de sigurană i înlocuiți toate etichetele ilizibile sau care lipsesc. Nu utilizați mașina decât dacă acestea sunt prezente i funcionează corect.

Măsurile de sigurană pentru combustibil

- Fii extrem de precaut în timpul manipulării combustibilului. Este inflamabil, iar vaporii săi sunt explozivi.
- Stingeți toate igările, igaretele, pipele i alte surse de aprindere.
- Utilizați doar un recipient de combustibil corespunzător.
- Nu îndepărtați bucul rezervorului sau nu umpleți rezervorul de combustibil în timp ce motorul este pornit sau fierbinte.
- Nu adăugați sau golii combustibil într-un spațiu închis.

- Nu depozitați maina sau recipientul cu combustibil într-o zonă cu o flacără deschisă, scânteii sau o lampă martor, precum pe un boiler sau un alt dispozitiv electric.
- Dacă vărsați combustibil, nu încercați să pornii motorul; evitați orice sursă de aprindere până la dispariția vaporilor de combustibil.

Efectuarea operaiunilor zilnice de întreținere

Interval de service: Înainte de fiecare folosință sau zilnic

Înainte de a porni maina în fiecare zi, efectuați procedurile înainte de fiecare folosință/zilnice specificate în [Întreținere \(Pagină 28\)](#).

Verificarea presiunii din anvelope

Interval de service: Înainte de fiecare folosință sau zilnic

Specificaie privind presiunea din anvelopele: 0,55 - 1,03 bar

Important: Nu depăși presiunea maximă a aerului indicată pe peretele lateral al anvelopei.

Notă: Presiunea necesară în anvelope este determinată de sarcina utilă pe care intenționați să o transportați.

1. Verificai presiunea din anvelope.

Notă: Presiunea din anvelopele față și spate trebuie să fie între 0,55 și 1,03 bar.

- Utilizai o presiune mai mică în anvelope pentru sarcini utile mai ușoare, pentru o mai mică compactare a solului, pentru o deplasare mai lină și pentru a minimiza urmele lăsate de anvelope pe sol.
 - Utilizai o presiune mai mare în anvelope pentru a transporta sarcini utile mai grele, la viteze mai mari.
2. Dacă este necesar, reglaj presiunea aerului din anvelope introducând sau eliminând aer din acestea.

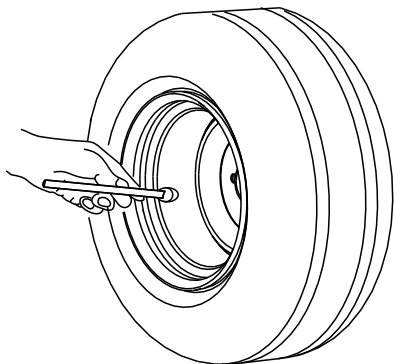

G001055

g001055

Figura 11

Completarea nivelului de combustibil

Combustibil recomandat:

- Pentru rezultate optime utilizați numai benzină curată, proaspătă (să nu fie mai veche de 30 de zile), fără plumb cu o cifră octanică de 87 sau mai mare (metodă de clasificare (R+M)/2).
- **Etanol:** benzină cu până la 10% etanol sau 15% MTBE (metil ter butil eter) concentrație volumică este un combustibil acceptabil. Etanolul și MTBE nu sunt același lucru. Nu este aprobată utilizarea benzinei cu 15% etanol (E15) concentrație volumică. **Nu utilizați niciodată benzină care conține mai mult de 10% etanol, concentrație volumică;** astfel, E15 (conține 15% etanol), E20 (conține 20% etanol) sau E85 (conține până la 85% etanol). Utilizarea unei benzine neaprobate poate cauza probleme de performanță și/sau deteriorări ale motorului, care este posibil să nu fie acoperite de garanție.
- **Nu** utilizați benzină cu conținut de metanol.
- **Nu** depozitați combustibil în rezervorul de combustibil sau în recipientele de combustibil de-a lungul iernii decât dacă este utilizat un stabilizator de combustibil.
- **Nu** adăugați ulei în benzină.

Umplerea rezervorului de combustibil

Capacitatea rezervorului de combustibil este de aproximativ 26,5 l.

1. Parcați maina pe o suprafață uniformă.
2. Cuplați frâna de parcare.
3. Opriți motorul și scoateți cheia.
4. Curățați zona din jurul capacului rezervorului de combustibil ([Figura 12](#)).



Figura 12

g008398

- | | |
|-----------------|----------------------------------|
| 1. Gol | 4. Indicator de combustibil |
| 2. Plin | 5. Capac rezervor de combustibil |
| 3. Ac indicator | |

5. Scoatei capacul de la rezervor.
6. Umplei rezervorul până la aproximativ 25 mm sub partea de sus rezervorului (partea inferioară a gâtului de umplere).

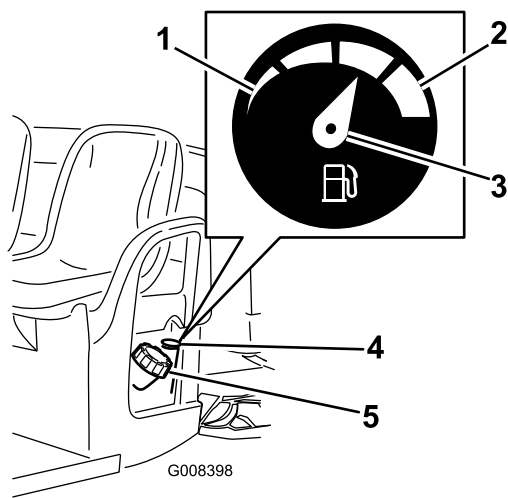
Notă: Acest spațiu din rezervor permite dilatarea combustibilului. **Nu umpleți excesiv rezervorul de combustibil.**

7. Montați în siguranță capacul de la rezervorul de combustibil.
8. Ștergeți orice urmă de combustibil vărsat.

Efectuarea rodajului pentru o maină nouă

Interval de service: După primele 100 ore—Urmați instrucțiunile pentru efectuarea rodajului unei maini noi.

Respectați următoarele instrucțiuni pentru a asigura performanțe adecvate ale mainii.

- Asigurați-vă că frânele sunt lustruite; consultați [4 Procedură de rodaj al frânelor \(Pagină 11\)](#).
- Verificați în mod regulat nivelul lichidelor și al uleiului de motor. Fii atent la semnele de supraîncălzire a mainii sau a componentelor acesteia.
- După pornirea motorului rece, lăsați-l să se încălzească aproximativ 15 secunde înainte de a utiliza maina.

Notă: Lăsați mai mult timp motorului să se încălzească atunci când funcționează la temperaturi scăzute.

- Conduceți maina la viteze diferite. Evitați pornirile rapide și opririle rapide.
- Nu este necesar un ulei de rodaj pentru motor. Uleiul de motor original este de același tip specificat pentru schimbările regulate de ulei.
- Consultați [Întreținere \(Pagină 28\)](#) pentru orice verificări speciale, cu durată redusă.
- Verificați poziționarea suspensiei față și reglați-o, dacă este necesar; consultați [Reglarea alinierii roilor frontale \(Pagină 50\)](#).

În timpul utilizării

Sigurana în timpul utilizării

Sigurana generală

- Proprietarul/operatorul poate preveni și este responsabil pentru accidentele care pot cauza vătămări corporale sau pagube materiale.
- Pasagerii trebuie să stea numai pe locurile desemnate. Nu transportați pasageri pe platforma de încărcare. Inei trecătorii și copiii departe de zona de utilizare.
- Purtați îmbrăcăminte adecvată, inclusiv ochelari de protecție, pantaloni lungi, încălăminte solidă, antiderapantă și căști pentru protecția auzului. Strângeți la spate părul lung și nu purtați îmbrăcăminte largă sau bijuterii.
- Utilizați maina cu foarte mare atenție. Nu vă angrenați în nicio activitate care vă poate distrage atenția; în caz contrar, se pot înregistra pagube materiale sau vătămări corporale.
- Nu operați mașina dacă sunteți bolnav, obosit sau sub influența alcoolului sau a drogurilor.
- Operați maina doar în aer liber sau într-o zonă bine aerisită.
- Nu depăși greutatea maximă admisă (GVW) a mainii.
- Acordați o atenție sporită atunci când utilizați, frânați sau întoarceți maina cu o sarcină mare pe platforma de încărcare.
- Transportul încărcăturilor supradimensionate pe platforma de încărcare reduce stabilitatea mainii. Nu depăși capacitatea de încărcare a platformei.
- Transportul de material care nu poate fi fixat bine pe maină afectează direcția, frânarea și stabilitatea mainii. Atunci când transportați materiale care nu pot fi fixate bine pe maină, aveți grijă la viraje sau la frânare.
- Transportați sarcini reduse și reduceți viteza de deplasare a mainii atunci când lucrați pe teren accidentat, denivelat și lângă borduri, găuri și alte schimbări brute ale configurației terenului. Încărcăturile se pot deplasa, ceea ce face ca maina să devină instabilă.
- Înainte de a porni maina, asigurați-vă că transmisia este în poziția neutră, frâna de parcare este cuplată și că vă aflați în poziția de operare.
- Dumneavoastră și pasagerii trebuie să rămâneți aezai ori de câte ori maina este în micare. Inei mâinile pe volan; pasagerii trebuie să folosească mânerul de susținere disponibile. Inei brațele și picioarele în permanență în interiorul mainii.
- Utilizați maina doar atunci când aveți o vizibilitate corespunzătoare. Aveți grijă la gropi, anuri, denivelări, pietre sau alte obiecte ascunse. Terenul denivelat poate cauza răsturnarea mainii. Iarba înaltă poate ascunde obstacole. Apropiati-vă cu atenție de curbele fără vizibilitate, tufiuri, copaci sau alte obiecte care vă pot afecta vizibilitatea.
- Nu conduceți maina în apropierea pantelor abrupte, anurilor sau terasamentelor. Maina se poate răsturna brusc dacă o roată trece peste o margine sau dacă marginea cedează.
- Fii atent și evităi întotdeauna elementele de joasă înălțime, cum ar fi crengi de copaci, grinzii de ui, pasarele etc.
- Privii în spate și în jos înainte de a conduce maina în mararier pentru a vă asigura că o cale este liberă.
- Dacă maina are un nivel de vibrații anormal, opriți imediat, așteptați să se oprească toate piesele în micare și verificați dacă nu sunt deteriorate. Reparați toate deteriorările mainii înainte de a relua operarea.
- Poate fi necesar un timp mai mare pentru a opri maina pe suprafețe umede decât pe cele uscate. Pentru a usca frânele umede, conduceți încet pe o suprafață plană în timp ce apăsați ușor pedala de frână.
- Operarea mainii la viteză mare, urmată de oprirea rapidă poate cauza blocarea roilor din spate, ceea ce vă afectează controlul asupra mainii.
- Nu atingeți motorul, transmisia, toba de eapament sau galeria de evacuare a tobei de eapament în timp ce motorul funcționează sau la scurt timp după oprirea motorului, deoarece aceste zone pot fi suficient de fierbini pentru a provoca arsuri.
- Nu lăsați o maină pornită nesupravegheată.
- Înainte de a părăsi poziția de operare, efectuați următoarele:
 - Parcați maina pe o suprafață uniformă.
 - Deplasați maneta schimbătorului de viteze în poziția NEUTRU.
 - Cuplați frâna de parcare.
 - Opriți maina și scoateți cheia.
 - Așteptați până când se oprește orice micare.
- Nu utilizați mașina dacă există riscul unor descărcări electrice.
- Utilizați doar accesoriile și dispozitivele de atașare aprobate de The Toro® Company.

Sigurana în pantă

Notă: Un sistem de protecție în caz de răsturnare (ROPS) cu 2 montani este disponibil pentru această maină ca accesoriu. Utilizați un sistem ROPS dacă lucrați lângă pante abrupte, în apropierea apei, pe

teren accidentat sau pe pante, fapt ce ar putea duce la răsturnare. Pentru mai multe informații, contactați un distribuitor autorizat Toro.

Pantele reprezintă un risc major de accidente legate de pierderea controlului și răsturnare, care pot cauza răni grave sau moartea.

- Verificai locul pentru a determina ce pante sunt sigure pentru operarea mainii și stabiliți-vă propriile proceduri și reguli pentru operarea pe pantele respective. Dai dovadă de simț practic și o judecată bună atunci când realizezi această evaluare.
- Dacă nu vă simți confortabil să utilizezi maina pe o pantă, nu o faceți.
- La deplasarea pe pante, efectuezi manevrele ușor și treptat. Nu schimbi brusc viteza sau direcția de deplasare a mainii.
- Evită utilizarea mainii pe teren umed. Anvelopele îți pot pierde tracțiunea. Maina se poate răsturna înainte ca anvelopele să-și piardă tracțiunea.
- Conduceți drept în sus sau în jos pe un teren înclinat.
- Dacă fora de tracțiune începe să scadă în timp ce urcați în rampă, cuplați treptat frânelor și deplasați maina încet în marșier direct în jos pe pantă.
- Întoarcerea în timp ce urcați sau coborâți o pantă poate fi periculoasă. Dacă trebuie să virai pe o pantă, faceți-o încet și cu precauție.
- Încărcăturile grele afectează stabilitatea pe o pantă. Transportați o încărcătură redusă și reduceți viteza de deplasare atunci când lucrați pe o pantă sau dacă încărcătura are un centru de greutate ridicat. Fixați încărcătura pe platforma de încărcare a mainii pentru a preveni deplasarea încărcăturii. Aveți grijă deosebită atunci când transportați încărcături, care se deplasează ușor (de exemplu, lichide, piatră, nisip etc.).
- Evitați pornirea, oprirea sau întoarcerea mainii pe o pantă, în special cu încărcătură. Oprirea în timp ce coborâți o pantă necesită mai mult timp decât oprirea pe teren plan. Dacă trebuie să opriți maina, evitați schimbările brute de viteză, care pot cauza răsturnarea mainii. Nu acționați frânelor brusc când vă deplasați în marșier, deoarece acest lucru poate cauza răsturnarea mașinii.

Sigurana la încărcare și descărcare

- Nu depăși greutatea brută (GVW) a mainii atunci când o utilizați cu încărcătură pe platforma de încărcare și/sau tractați o remorcă; consultați [Specificații \(Pagină 16\)](#).
- Distribuți uniform încărcătura pe platforma de încărcare pentru a îmbunătăți stabilitatea și controlul mainii.

- Înainte de a descărca, asigurați-vă că nu este nimeni în spatele mainii.
- Nu descărcați o platformă încărcată în timp ce maina se află lateral pe o pantă. Modificarea distribuției greutății poate cauza răsturnarea mainii.

Operarea platformei de încărcare

Ridicarea platformei de încărcare

⚠ ATENȚIE

O platformă ridicată poate cădea și poate răni persoanele care lucrează sub ea.

- Utilizați întotdeauna tija de sprijin pentru a ține platforma ridicată înainte de a începe lucrul sub ea.
- Îndepărtați orice materiale de pe platformă înainte de a o ridica.

⚠ ATENȚIE

Conducerea mainii cu platforma de încărcare ridicată ar putea face ca maina să se răstoarne mai ușor. Puteți deteriora structura platformei de încărcare dacă utilizați maina cu platforma ridicată.

- Opereți maina atunci când platforma de încărcare este coborâtă.
- După golirea platformei de încărcare, coborâți-o.

⚠ AVERTISMENT

Dacă încărcătura este concentrată în partea din spate a platformei de încărcare, este posibil ca platforma să se încline și să se deschidă în mod neașteptat atunci când eliberați zăvorul, rănindu-vă pe dumneavoastră sau pe cei din jur.

- Centrați încărcăturile pe platforma de încărcare, dacă este posibil.
- Țineți platforma de încărcare jos și asigurați-vă că nimeni nu se aplecă peste ea sau nu stă în spatele acesteia atunci când sunt eliberate zăvoarele.
- Îndepărtați toată încărcătura de pe platformă înainte de a o ridica pentru efectuarea lucrărilor de întreținere la maină.

1. Ridică maneta din fiecare parte a platformei i ridică platforma (Figura 13).



Figura 13

1. Manetă
2. Tijă de susinere
3. Fantă de blocare

2. Trageți tija de susinere în fanta de blocare a pentru a fixa platforma (Figura 14).

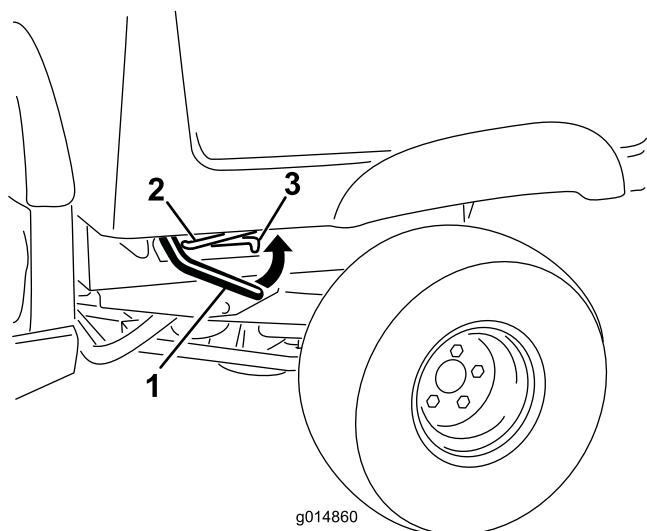

Figura 14

1. Fantă de blocare
2. Tijă de susinere

Coborârea platformei de încărcare

⚠ ATENȚIE

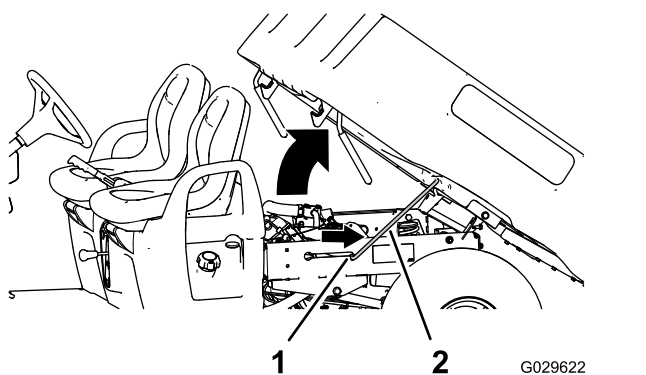
Platforma poate fi foarte grea. Există pericol de strivire a mâinilor sau a altor părți ale corpului.

țineți mâinile și alte părți ale corpului departe atunci când coborâți platforma.

1. Ridicați ușa platformei de încărcare prin ridicarea manetei de blocare (Figura 13).
2. Scoateți tija de susinere din fanta de declanșare (Figura 14).

Deschiderea oblonului spate

1. Asigurai-vă că platforma de încărcare este coborâtă i blocată.
2. Ridicai mânerul de pe panoul din spate al oblonului (Figura 15).



Figura 15

1. Bridă oblon spate (platformă de încărcare)
 2. Bridă blocare (oblon spate)
 3. Ridicare (mâner)
 4. Rotii spre spate i în jos
3. Aliniază bridele de blocare ale oblonului spate cu deschiderile dintre bridele oblonului spate al platformei de încărcare (Figura 15).
 4. Rotii oblonul spate spre spate i în jos (Figura 15).

Închiderea oblonului spate

Dacă ai descărcat material necompact, precum nisip, pietre de amenajare sau tala de pe platforma de încărcare a mainii, este posibil ca o parte din materialul descărcat să se fi depus în zona balamalei oblonului spate. Efectuai următoarele acțiuni înainte de a închide oblonul spate.

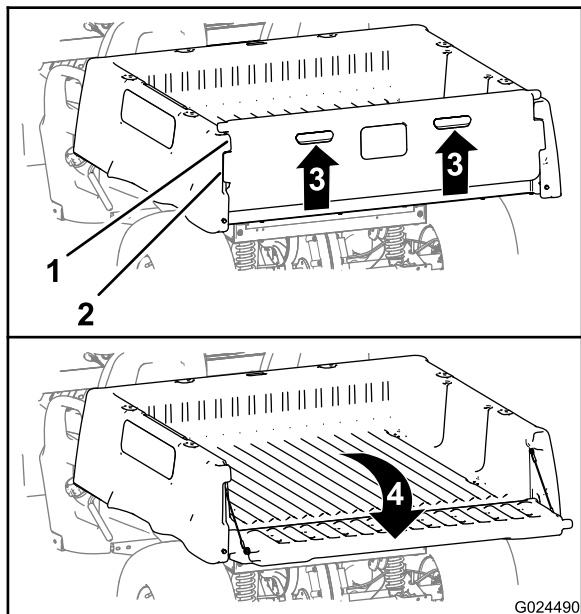
1. Utilizai-vă mâinile pentru a îndepărta cât mai mult material posibil din zona balamalei.
2. Rotii oblonul spate într-o poziție de aproximativ 45° (Figura 16).



Figura 16

1. Rotii oblonul spate într-o poziție de aproximativ 45°.
2. Rotii oblonul spate înainte i înapoi de câteva ori.
3. Efectuai o micare scurtă, de scuturare, pentru a rotii oblonul spate înainte i înapoi de câteva ori (Figura 16).
3. Zona balamalei
4. Coborâi oblonul spate i verificai dacă a rămas material în zona balamalei.
5. Repetai pașii de la 1 la 4 până când materialul este îndepărtat din zona balamalei.
6. Rotii oblonul spate în sus i spre față până când bridele de blocare ale oblonului spate sunt la același nivel cu buzunarul oblonului spate de pe platforma de încărcare (Figura 15).
7. Coborâi oblonul spate până când este sprijinit pe platforma de încărcare (Figura 15).

Notă: Această acțiune ajută la îndepărtarea materialului din zona balamalei.

Notă: Ridicai sau coborâi oblonul spate pentru a alinia bridele de blocare ale oblonului spate cu deschiderile verticale dintre bridele oblonului spate al platformei de încărcare.

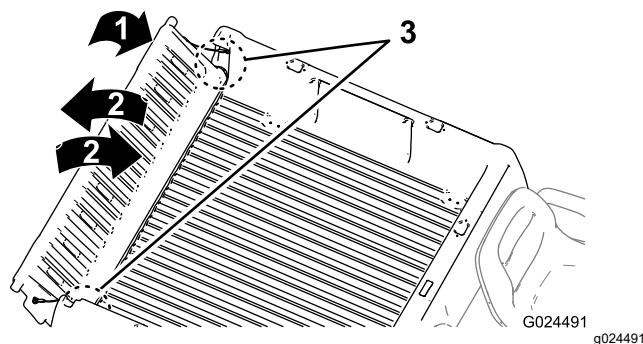
Notă: Bridele de blocare ale oblonului spate sunt fixate complet de bridele oblonului spate al platformei de încărcare.

Pornirea motorului

1. Aezai-vă pe scaunul operatorului, introduceți cheia în contact i rotii-o în sensul acelor de ceasornic în poziția PORNIT sau START.

Maina poate fi pornită în 2 moduri:

- **Pornire cu ajutorul pedalei** – rotii cheia de contact în poziția PORNIT i apăsați pedala de accelerație.

Notă: Când eliberai pedala de accelerație, motorul se oprește.

- **Pornire cu ajutorul cheii** – rotii cheia de contact în poziția START i motorul rămâne

pornit până când cheia este rotită în poziia OPRIT.

Notă: Când utilizai modul de pornire cu cheia, putei cupla frâna de parcare i putei lucra departe de maină în timp ce motorul funcționează în continuare i bateria menine încărcarea.

Notă: Dacă rotii cheia în poziia START, motorul pornete. Dacă pornirea motorului durează mai mult de 10 secunde, rotii cheia înapoi în poziia OPRIT i determinai care este problema (de exemplu, comenzile ocului trebuie să fie cuplate, verificai dacă filtrul de aer are restricții, asigurai-vă că rezervorul de combustibil este plin, că scânteia este corespunzătoare etc.) înainte de a porni din nou motorul.

Notă: În cazul echipării cu o alarmă de rezervă opțională, dacă deplasai schimbătorul de viteze în poziia MARARIER când cheia este în poziia PORNIT sau START, este emis un semnal sonor pentru a avertiza operatorul că maina este în mararier.

2. Deplasai schimbătorul de viteze în direcția de deplasare a mainii dorită.
3. Eliberați frâna de parcare.
4. Apăsai uor pedala de acceleraie.

Notă: Dacă motorul este rece, apăsați i meninei apăsată pedala de acceleraie până la jumătate i trageți maneta de oc în poziia PORNIT. Deplasai maneta de oc în poziia OPRIT după ce se încălzete motorul.

Oprirea mainii

Important: Atunci când opriți maina pe o pantă, utilizați frânele de serviciu pentru a opri maina i cuplați frâna de parcare pentru a menine maina pe loc. Utilizarea pedalei de acceleraie pentru a ine pe loc maina pe un teren în pantă poate deteriora maina.

1. Luai piciorul de pe pedala de acceleraie.
2. Apăsai încet pedala de frână pentru a aciona frânele de serviciu până când maina se oprete complet.

Notă: Distana de oprire poate varia în funcție de sarcina i viteza mainii.

Încărcarea platformei de încărcare

Utilizați următoarele instrucțiuni pentru încărcarea platformei de încărcare i operarea mainii:

- Respectați capacitatea de încărcare a mainii i limitați greutatea încărcăturii pe care o transportați pe platforma de încărcare, aa cum este descris în [Specificații \(Pagină 16\)](#) i pe eticheta cu greutatea admisă de pe maină.

Notă: Sarcina admisă este specificată doar pentru operarea mainii pe o suprafață plană.

- Reduceți greutatea încărcăturii pe care o transportați pe platforma de încărcare, atunci când utilizați maina pe pante i pe teren accidentat.
- Reduceți greutatea încărcăturii pe care o transportați atunci când materialele sunt înalte (i au un centru de greutate ridicat), precum o stivă de cărămizi, cherestea sau saci de îngrășământ. Distribuți încărcătura cât mai jos posibil pentru a vă asigura că aceasta nu vă reduce capacitatea de a vedea în spatele mainii în timpul utilizării.
- Păstrați încărcăturile centrate prin încărcarea platformei după cum urmează:
 - Poziționați uniform greutatea pe platforma de încărcare, dintr-o parte în alta.

Important: Este mai probabil să se producă o răsturnare dacă platforma de încărcare este încărcată pe o singură parte.

- Poziționați uniform greutatea pe platforma de încărcare, din față spre spate.

Important: Pierderea controlului asupra direcției sau răsturnarea mainii poate avea loc dacă poziționați încărcătura în spatele punii spate i traciunea pe anvelopele față este redusă.

- Acordai atenție deosebită atunci când transportați încărcături supradimensionate pe platforma de încărcare, în special atunci când nu puteți centra greutatea încărcăturii supradimensionate pe platformă.
- Ori de câte ori este posibil, fixați încărcătura prin legarea ei de platforma de încărcare, astfel încât să nu se deplaseze.
- Când transportați lichide, fii prudent când conduceți maina în urcare sau în coborâre, când schimbați brusc viteza sau opriți sau când conduceți pe suprafețe accidentate.

Capacitatea compartimentului pentru încărcătură este de 0,37 m³. Cantitatea (volumul) de material pe care o puteți plasa pe platformă fără a depăși sarcina admisă a mainii poate varia foarte mult în funcție de densitatea materialului.

Consultai tabelul următor pentru sarcina admisă pentru diferite materiale:

Material	Densitate	Capacitatea maximă a compartimentului pentru încărcătură (pe teren plan)
Pietri uscat	1522 kg/m ³	Plin
Pietri umed	1922 kg/m ³	Umplere ¾
Nisip uscat	1442 kg/m ³	Plin
Nisip umed	1922 kg/m ³	Umplere ¾
Lemn	721 kg/m ³	Plin
Scoară	<721 kg/m ³	Plin
Pământ ambalat	1602 kg/m ³	Umplere ¾ (aproximativ)

După utilizare

Sigurana după utilizare

Sigurana generală

- Înainte de a părăsi poziia de operare, efectuai următoarele:
 - Parcai maina pe o suprafață uniformă.
 - Deplasai maneta schimbătorului de viteze în poziia NEUTRU.
 - Cuplai frâna de parcare.
 - Oprii maina i scoatei cheia.
 - Ateptai până când se oprete orice micare.
- Lăsai maina să se răcească înainte de reglarea, repararea, curățarea sau depozitarea acesteia.
- Nu depozitai maina într-o zonă cu o flacără deschisă, scânteii sau o lampă martor, precum pe un boiler sau alt echipament asemănător.
- Meninei toate componentele mainii în stare bună de funcționare i bine fixate.
- Întreinei i curăai centura (centurile) de sigurană, după cum este necesar.
- Înlocuie toate autocolantele deteriorate sau lipsă.

Transportul mainii

- Încărcai sau descărcai cu grijă maina pe/de pe o remorcă sau un camion.
- Utilizai rampe de lăime completă pentru a încărca maina pe o remorcă sau un camion.
- Fixai maina în sigurană.

Consultai [Figura 17](#) i [Figura 18](#) pentru locurile de fixare a mainii.

Notă: Încărcai maina pe remorcă cu partea din față a mainii îndreptată spre înainte. Dacă acest lucru nu este posibil, fixai capota mainii de cadru cu o curea sau scoatei capota i transportai-o i fixai-o separat, deoarece poate sări în timpul transportului.



Figura 17

1. Cârlig de tractare i punct de prindere (partea frontală a mainii)

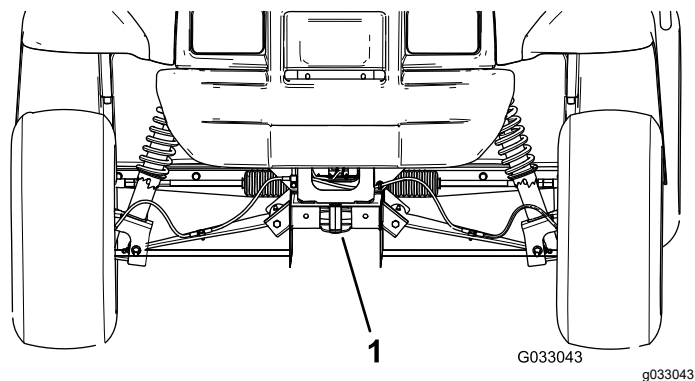

Figura 18

1. Puncte de prindere/ridicare spate

Tractarea mainii

În caz de urgență, putei tracta maina pe o distanță scurtă; totui, aceasta nu este procedura standard de operare.

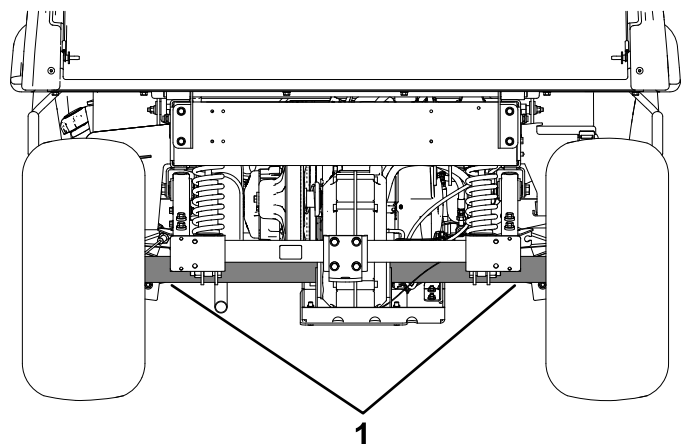
⚠ ATENȚIE

Tractarea la viteze excesive poate cauza pierderea controlului asupra direcției, cauzând vătămări corporale.

Nu tractai niciodată maina cu o viteză mai mare de 8 km/h.

Tractarea mainii trebuie efectuată de 2 persoane. Dacă trebuie să transportai maina pe o distanță considerabilă, transportai-o pe un camion sau o remorcă; consultai [Tractarea unei remorci \(Pagină 27\)](#)

1. Îndepărtați cureaua de transmisie de la maină; consultați [Înlocuirea curelei de transmisie \(Pagină 57\)](#).
2. Atași o bară de remorcare pe cârligul de remorcare din partea din față a cadrului mainii ([Figura 17](#)).
3. Deplasați maneta schimbătorului de viteze în poziția NEUTRU și eliberați frâna de parcare.

Tractarea unei remorci

Maina poate tracta remorci. Pentru maină este disponibil un dispozitiv de remorcare. Pentru mai multe detalii, contactați un centru de service autorizat.

Când transportai mărfuri sau tractai o remorcă, nu supraîncărcai maina sau remorca. Supraîncărcarea mainii sau a remorcii poate cauza performanțe slabe sau deteriorare a frânelor, axei, motorului, transmisiei, direcției, suspensiilor, structurii caroseriei sau anvelopelor.

Încărcăi întotdeauna o remorcă cu 60% din greutatea încărcăturii în partea din față a remorcii. Acest lucru plasează aproximativ 10% din greutatea maximă admisă a remorcii (GTW) pe dispozitivul de remorcare al mainii.

Pentru a asigura frânare și tracțiune adecvate, încărcăi întotdeauna platforma de încărcare atunci când utilizezi o remorcă. Nu depăși greutatea maximă admisă a vehiculului sau a remorcii.

Evitați parcare în pantă a mainii cu remorca atașată. Dacă trebuie să parcați în pantă, cuplați frâna de parcare și blocați roile remorcii.

Întreținere

Notă: Determinai partea stângă i dreaptă a mainii din poziia de operare normală.

Sigurană în timpul întreinerii

- Nu permitei efectuarea lucrărilor de service asupra mainii de către persoane neinstruite.
- Înainte de a părăsi poziia de operare, efectuai următoarele:
 - Parcai maina pe o suprafaă uniformă.
 - Deplasai maneta schimbătorului de viteze în poziia NEUTRU.
 - Cuplai frâna de parcare.
 - Oprii maina i scoatei cheia.
 - Ateptai până când se oprete orice micare.
- Lăsați maina să se răcească înainte de reglarea, repararea, curățarea sau depozitarea acesteia.
- Sprijinii maina pe suporturi cric tip capră ori de câte ori lucrai sub maină.
- Nu lucrai sub o platformă ridicată fără suportul adecvat de sigurană pentru platformă.
- Nu încărcai bateriile în timpul lucrărilor de service.
- Pentru a vă asigura că întreaga maină este în stare bună, păstrai toate elementele de feronerie strânse corespunzător.
- Pentru a reduce riscul de incendiu, îndepărtați excesul de lubrifiant, iarbă, frunze i acumulări de murdărie din zona mainii.
- Dacă este posibil, nu efectuai lucrări de întreținere cu maina în funciune. Păstrai distana față de componentele în micare.
- Dacă trebuie să pornii maina pentru a efectua o reglare de întreținere, inei mâinile, picioarele, îmbrăcămintea i orice parte a corpului departe de orice componente în micare. ineți trecătorii la distanță față de maină.
- Curăai scurgerile de ulei i de combustibil.
- Verificai funcționarea frânei de mână aa cum este recomandat în programul de întreținere i efectuai reglaje i lucrări de întreținere după cum este necesar.
- Meninei toate componentele mainii în stare bună de funcționare i toate elementele de feronerie strânse corespunzător. Înlocuieți toate autocolantele uzate sau deteriorate.
- Nu modificai niciodată funcționarea prevăzută a unui dispozitiv de sigurană i nu reduceți protecția oferită de un dispozitiv de sigurană.
- Nu supraturai motorul prin modificarea setărilor regulatorului. Pentru a asigura sigurană i acuratețea, solicitați unui centru de service autorizat să verifice turaia maximă a motorului cu un tahometru.
- Dacă sunt vreodată necesare reparaii majore sau dacă este necesară asistență, contactai un distribuitor autorizat Toro.
- Modificarea acestei maini în orice mod poate afecta funcționarea, performanța, durabilitatea sau utilizarea acesteia poate cauza rănirea sau decesul. O astfel de utilizare poate anula garanția produsului oferită de The Toro® Company.

Program(e) de întreținere recomandat(e)

Interval de întreținere și service	Procedură de întreținere
După primele 8 ore	<ul style="list-style-type: none">• Verificai starea curelei de transmisie.• Verificai tensionarea curelei demaror-alternator.
După primele 25 ore	<ul style="list-style-type: none">• Schimbați uleiul de motor.• Înlocuieți filtrul de ulei de motor.
După primele 50 ore	<ul style="list-style-type: none">• Reglați jocul supapelor de motor.
După primele 100 ore	<ul style="list-style-type: none">• Urmăi instrucțiunile pentru efectuarea rodajului unei maini noi.

Interval de întreținere și service	Procedură de întreținere
Înainte de fiecare folosință sau zilnic	<ul style="list-style-type: none"> • Verificai centura (centurile) de siguranță pentru a descoperi urme de uzură, tăieturi i alte deteriorări. Înlocuie centura (centurile) de siguranță dacă vreo componentă nu funcționează corect. • Verificai presiunea din anvelope. • Verificai nivelul uleiului de motor. • Verificai funcționarea manetei schimbătorului de viteze. • Verificai nivelul de lichid de frână. Verificai nivelul de lichid de frână înainte de a porni motorul pentru prima dată. • Spălai maina.
La intervale de 100 de ore	<ul style="list-style-type: none"> • Înlocuie filtrul de aer. Înlocuie mai repede elementul filtrului de aer dacă este murdar sau deteriorat. • Schimbai uleiul de motor. • Înlocuie filtrul de ulei de motor. • Verificai bujiile. • Verificai filtrul de aer pentru recipientul din carbon. • Verificai starea anvelopelor i a jantelor. • Strângeți prezoanele la cuplul indicat. • Verificai dacă există componente slăbite sau deteriorate ale sistemului de direcție i suspensiei. • Verificai unghiul de cădere i înclinarea roilor frontale. • Verificai nivelul de lichid de transmisie. • Verificai funcționarea manetei schimbătorului de viteze în poziția neutră. • Curățați zonele sistemului de răcire a motorului. • Verificai frânele.
La intervale de 200 de ore	<ul style="list-style-type: none"> • Înlocuie filtrul pentru recipientul din carbon. • Reglăi frâna de parcare, dacă este necesar. • Verificai starea i tensionarea curelei de transmisie. • Verificai tensionarea curelei demaror-alternator. • Verificai frânele de serviciu i de parcare.
La intervale de 300 de ore	<ul style="list-style-type: none"> • Lubrifiați rulmenții roilor frontale.
La intervale de 400 de ore	<ul style="list-style-type: none"> • Verificai conductele de combustibil i conexiunile. • Curățați ambreiajul primar. • Verificai vizual frânele pentru a detecta saboii de frână uzai.
La intervale de 600 de ore	<ul style="list-style-type: none"> • Reglăi jocul supapelor de motor.
La intervale de 800 de ore	<ul style="list-style-type: none"> • Înlocuie filtrul de combustibil. • Schimbai lichidul de transmisie.
La intervale de 1.000 de ore	<ul style="list-style-type: none"> • Înlocuie lichidul de frână.

Notă: Descărcați gratuit schema electrică vizitând www.Toro.com i căutând maina dumneavoastră în linkul Manuale de pe pagina de pornire.

Important: Consultați manualul operatorului motorului pentru proceduri suplimentare de întreținere.

▲ ATENȚIE

Neefectuarea corespunzătoare a lucrărilor de întreținere pentru maină poate duce la defectarea prematură a sistemelor mainii, cauzând posibile vătămări dumneavoastră sau celor din jur.

Păstrați maina întreținută corespunzător i în stare bună de funcționare, astfel cum este indicat în aceste instrucțiuni.

⚠️ AVERTISMENT

Doar personalul calificat i autorizat trebuie să efectueze lucrările de întreținere, de reparaii, de ajustare i inspectare a mainii.

- Evitai pericolele de incendiu i asigurai-vă că avei echipamente de protecție împotriva incendiilor prezente în zona de lucru. Nu utilizai flăcări deschise pentru a verifica nivelul lichidului sau scurgerile de combustibil, electrolit al bateriei sau lichid de răcire.
- Nu utilizai recipiente deschise cu combustibil sau lichide de curățare inflamabile pentru curățarea pieselor.

⚠️ AVERTISMENT

Dacă lăsați cheia în contact, cineva poate porni în mod accidental motorul i vă poate răni pe dumneavoastră sau ali trecători.

Oprii motorul i scoatei cheia din contact înainte de efectuarea lucrărilor de întreținere.

Listă de verificare pentru întreținerea zilnică

Copiază această pagină pentru utilizare de rutină.

Verificări de întreținere	Pentru săptămâna:						
	Luni	Mari	Miercuri	Joi	Vineri	Sâmbătă	Duminică
Verificai funcționarea frânei și a frânei de parcare.							
Verificai funcționarea schimbătorului de viteze/poziției Neutru.							
Verificai nivelul de combustibil.							
Verificați nivelul uleiului de motor.							
Verificai nivelul de lichid de frână.							
Verificai nivelul de lichid de transmisie.							
Verificai filtrul de aer.							
Verificați nervurile de răcire a motorului.							
Verificai zgomotele neobișnuite ale motorului.							
Verificai zgomotele neobișnuite de funcționare.							
Verificați presiunea din anvelope.							
Verificai dacă există scurgeri de lichide.							
Verificai funcționarea instrumentelor.							
Verificai funcționarea acceleratorului.							
Spălai maina.							
Retuui vopseaua deteriorată.							

Întreținerea mainii în condiții speciale de funcționare

Important: Dacă maina este supusă vreuneia dintre condițiile enumerate mai jos, efectuai lucrările de întreținere de două ori mai frecvent:

- Utilizare în deert
- Utilizare în zone cu climă rece – temperaturi sub 10 °C
- Tractarea unei remorci
- Utilizare frecventă în condiții de praf
- Lucrări de construcții
- După o utilizare prelungită în noroi, nisip, apă sau în condiții similare de murdărie, procedai în felul următor:
 - Verificai și curățați frânele cât mai curând posibil. Acest lucru previne uzura excesivă cauzată de materialele abrazive.
 - Spălai maina folosind doar apă sau un detergent delicat.

Important: Nu folosii apă salmastră sau reciclată pentru a curăa maina.

Proceduri permanente

Multe dintre subiectele abordate în această seciune referitoare la întreținere necesită ridicarea i coborârea platformei. Pentru a preveni rănirea gravă sau decesul, luai următoarele măsuri de precauie.

Pregătirea mașinii pentru lucrările de întreținere

1. Parcai maina pe o suprafaă uniformă.
2. Deplasai maneta schimbătorului de viteze în poziia NEUTRU.
3. Cuplai frâna de parcare.
4. Oprii motorul i scoatei cheia.
5. Golii i ridicai platforma de încărcare.

Ridicarea mainii

⚠ PERICOL

Maina poate fi instabilă atunci când se utilizează un cric. Maina poate aluneca de pe cric, rănind persoana care se află dedesubt.

- Nu pornii maina în timp ce aceasta se află pe un cric.
- Scoatei întotdeauna cheia din contact înainte de a coborî din maină.
- Blocați anvelopele când maina este susinută de un echipament de ridicare.
- Utilizai cricuri pentru susinerea mainii, după ce ai ridicat-o.

Important: Ori de câte ori punei în funciune maina pentru întreținere de rutină i/sau diagnosticare, asigurai-vă că roile din spate ale mainii sunt la 25 mm deasupra solului, cu puntea spate sprijinită pe cricuri.

- Punctul de ridicare din partea din față a mainii este situat sub partea din față a cadrului, în spatele cârligului de tractare (Figura 19).



Figura 19

1. Punct de ridicare frontal

- Punctul de ridicare din partea din spate a mainii este situat sub tubul axului (Figura 20).

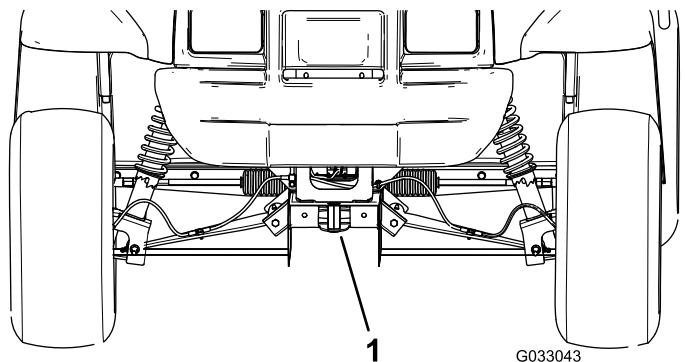

Figura 20

1. Puncte de ridicare spate

Deschiderea capotei

Ridicarea capotei

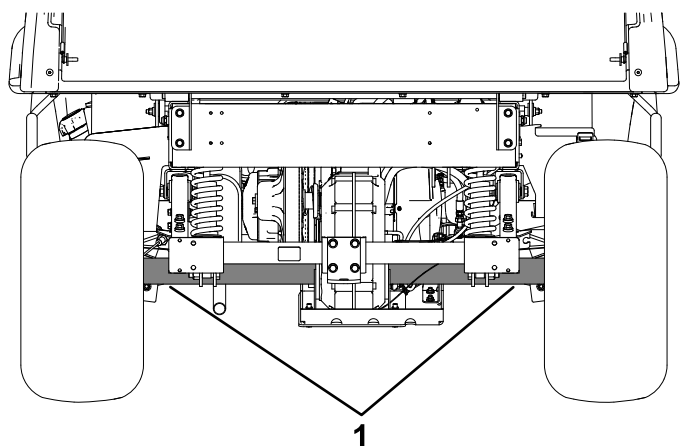
1. Ridicai mânerul clicheilor din cauciuc de pe fiecare parte a capotei. (Figura 21).



Figura 21

g312721

2. Ridicai capota.

Închiderea capotei

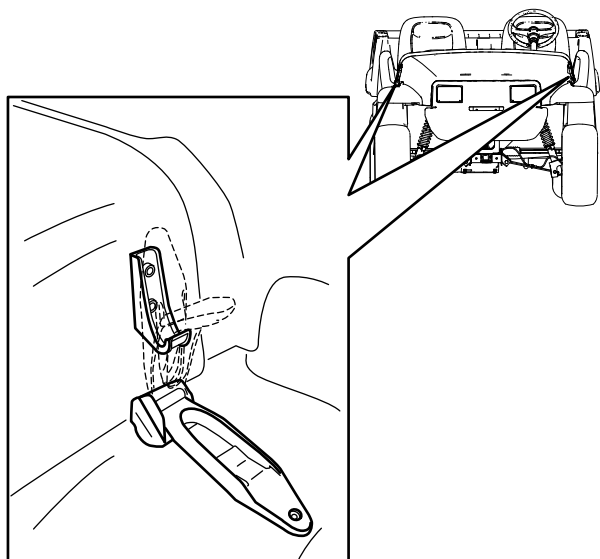
1. Coborâi uor capota.
2. Fixai capota prin alinierea clicheilor din cauciuc pe ancorele de blocare de pe fiecare parte a capotei. (Figura 21).

Lubrifiere

Lubrifierea rulmenilor roilor frontale

Interval de service: La intervale de 300 de ore

Specificaie privind lubrifiantul: Mobilgrease XHP™-222

Îndepărtarea butucului i a rotorului

1. Ridicai partea frontală a mainii i sprijinii-o cu cricuri.
2. Îndepărtai cele 4 prezoane care fixează roata pe butuc (Figura 22).

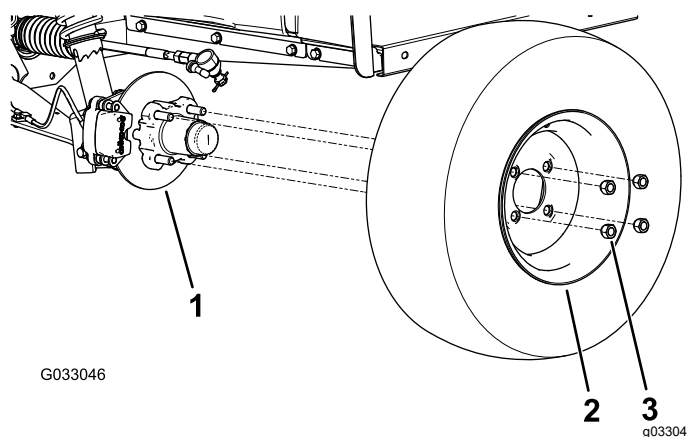

G033046

g033046

Figura 22

1. Butuc
2. Roată
3. Prezon

3. Îndepărtai uruburile cu guler ($\frac{3}{8} \times \frac{3}{4}$ ") care fixează suportul pentru ansamblul frânei pe ax i separai frâna de ax (Figura 23).

Notă: Susinei ansamblu frânei înainte de a trece la următorul pas.

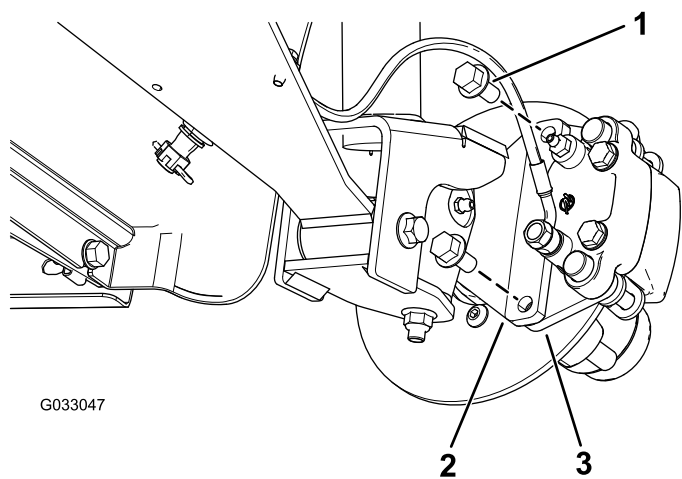

G033047

g033047

Figura 23

1. uruburi cu guler ($\frac{3}{8} \times \frac{3}{4}$ ") 3. Suport etrier (ansamblu frână)
2. Ax

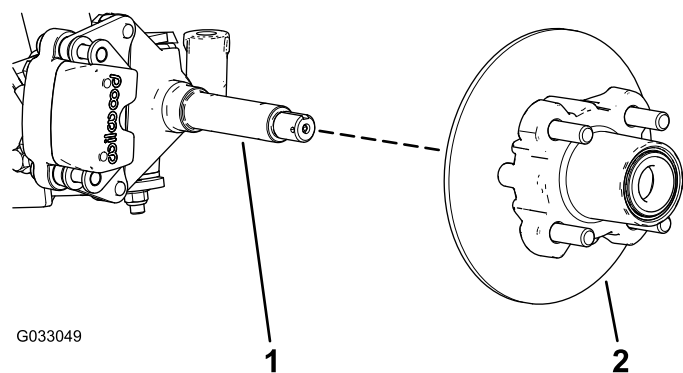

G033049

g033049

Figura 25

1. Ax
2. Butuc i ansamblul rotorului

4. Îndepărtai capacul anti-praf de pe butuc (Figura 24).

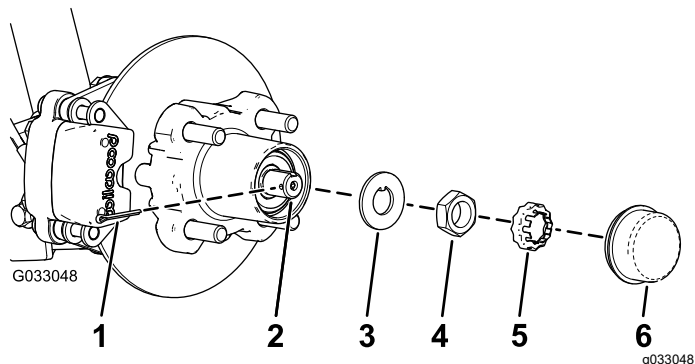

G033048

g033048

Figura 24

1. Cui spintecat
2. Ax
3. aibă de siguranță
4. Piuliă ax
5. Opritor piuliă
6. Capac anti-praf

5. Îndepărtai cuiul spintecat i piulia de fixare de pe ax i piulia axului (Figura 24).
6. Îndepărtai piulia axului de pe ax i separai butucul i ansamblul rotorului de ax (Figura 24 i Figura 25).

Lubrifierea rulmenilor roilor

1. Scoateți rulmentul exterior și calea de rulare a rulmentului din butuc (Figura 26).



Figura 26

- | | |
|------------------------------------|------------------------------------|
| 1. Garnitură | 4. Cavitate rulment (butuc) |
| 2. Rulment interior | 5. Cale de rulare rulment exterior |
| 3. Cale de rulare rulment interior | 6. Rulment exterior |

2. Îndepărtați garnitura și rulmentul interior de pe butuc (Figura 26).
3. Curățați garnitura și verificați dacă există urme de uzură sau deteriorări.

Notă: Nu utilizați solvenți pentru a curăța garnitura. Înlocuiți garnitura dacă este uzată sau deteriorată.

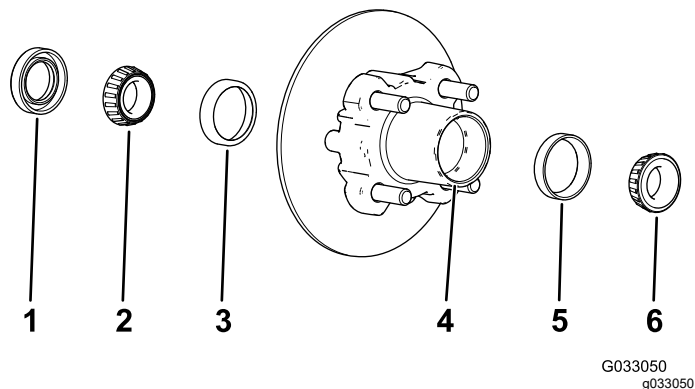
4. Curățați rulmenții și căile de rulare și verificați dacă prezintă urme de uzură sau deteriorări.

Notă: Înlocuiți toate piesele uzate sau deteriorate. Asigurați-vă că rulmenții și căile de rulare sunt curate și uscate.

5. Curățați cavitatea butucului de toate urmele de grăsime, murdărie și reziduuri (Figura 26).
6. Umpleți rulmenții cu lubrifiantul specificat.
7. Umpleți cavitatea butucului între 50% și 80% cu lubrifiantul specificat (Figura 26).
8. Montați rulmentul interior pe calea de rulare din partea interioară a butucului și instalați garnitura (Figura 26).
9. Repetați pașii 1 – 8 pentru rulmenții celuilalt butuc.

Montarea butucului și a rotorului

1. Aplicați un strat subțire de lubrifiant specificat pe ax (Figura 27).



Figura 27

- | | |
|----------------------|--|
| 1. Opritor piuliă | 4. Rulment exterior |
| 2. Piuliă ax | 5. Butuc, rotor, rulment interior, cale de rulare și garnitură |
| 3. Aibă de siguranță | 6. Ax |

2. Montați butucul și rotorul pe ax, cu rotorul în interior (Figura 27).
3. Montați rulmentul exterior pe ax și așezați rulmentul pe calea de rulare exterioară (Figura 27).
4. Montați aiba de siguranță pe ax (Figura 27).
5. Înfiletați piulia pe ax și strângeți-o la un cuplu de 15 N·m, în timp ce rotiți butucul pentru a fixa rulmentul (Figura 27).
6. Slăbiți piulia axului până când butucul se rotește liber.
7. Strângeți piulia axului la un cuplu de 170 – 225 N·cm.
8. Instalați opritorul peste piuliă și verificați alinierea fantei din opritor și a orificiului din ax pentru cuiul spintecat (Figura 28).

Notă: Dacă fanta din opritor și orificiul din ax nu sunt aliniate, strângeți piulia axului pentru a alinia fanta și orificiul, la un cuplu maxim de 226 N·cm pe piuliă.

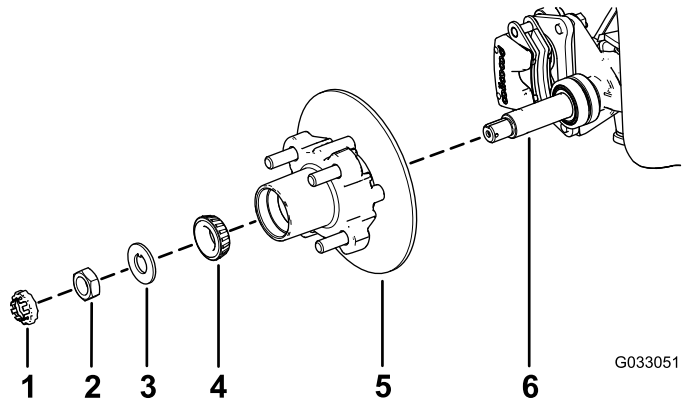

Figura 28

- | | |
|-------------------|--------------------|
| 1. Cui spintecat | 3. Capac anti-praf |
| 2. Opritor piuliă | |

9. Montai cuiul spintecat i îndoi picioarele în jurul opritorului (Figura 28).
10. Montai capacul anti-praf pe butuc (Figura 28).
11. Repetai paii 1 – 10 pentru butucul i rotorul de pe cealaltă parte a mainii.

Montarea frânelor i a roilor

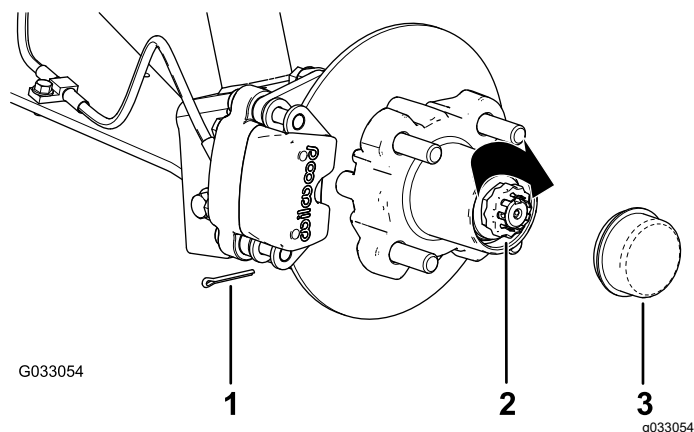
1. Curăai cele 2 uruburi cu guler ($\frac{3}{8} \times \frac{3}{4}$ ") i aplicai un strat de agent de blocare a filetelor de duritate medie pe filetele uruburilor.
2. Alinai plăcuele de frână de o parte i de alta a rotorului (Figura 23) i orificiile din suportul etrierului cu orificiile din suportul de frână al cadrului axului (Figura 27).
3. Fixai suportul etrierului pe cadrul axului (Figura 23), utilizând cele 2 uruburi cu guler ($\frac{3}{8} \times \frac{3}{4}$ ").
Strângei cele 2 uruburi cu guler la un cuplu de 47 – 54 N·m.
4. Alinai orificiile din roată cu tifturile butucului i montai roata pe butuc cu tija supapei spre exterior (Figura 22).
Notă: Asigurai-vă că suprafaa de montare a roii este la același nivel cu butucul.
5. Fixai roata pe butuc utilizând prezoanele (Figura 22).
Strângeți prezoanele la un cuplu de 108 – 122 N·m.
6. Repetai paii 1 – 5 pentru frâna i roata de pe cealaltă parte a mainii.

Întreținere motor

Măsurile de siguranță pentru motor

- Opriți motorul, scoateți cheia din contact i așteptați oprirea tuturor pieselor în micare înainte de a verifica nivelul de ulei sau de a adăuga ulei în carter.
- Ȋneți mâinile, picioarele, faa, îmbrăcăminte i alte părți ale corpului departe de toba de eapament i de alte suprafece fierbini.

Lucrări de service pentru filtrul de aer

Interval de service: La intervale de 100 de ore Înlocuiți mai repede elementul filtrului de aer dacă este murdar sau deteriorat.

Notă: Efectuați lucrări de service pentru filtrul de aer mai frecvent (la fiecare câteva ore) în cazul în care lucrați în condiții de mediu cu foarte mult praf sau nisip.

Verificarea filtrului de aer

1. Ridicați platforma de încărcare i fixai-o cu tija de susinere.
2. Verificați dacă există deteriorări la nivelul corpului filtrului de aer care ar putea cauza o scurgere de aer (Figura 29 i Figura 30).

Notă: Asigurați-vă că capacul etanează în jurul corpului filtrului de aer.

Notă: Înlocuiți capacul sau carcasa filtrului de aer deteriorat/ă.



Figura 29

G037010

g037010

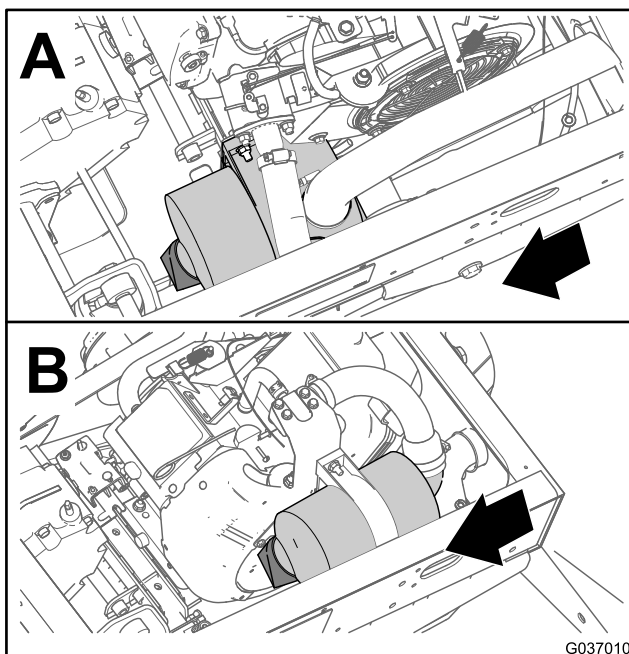

Figura 30

G027733

g027733

- | | |
|--|------------------------|
| 1. Carcasă filtru de aer | 3. Capac filtru de aer |
| 2. Element de filtrare al filtrului de aer | 4. Element de fixare |

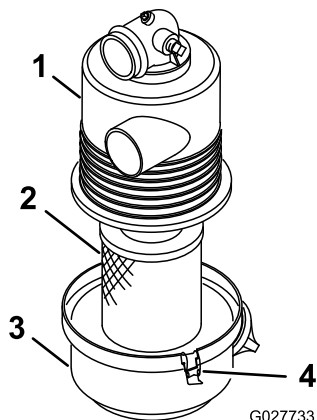
3. Eliberai elementele care fixează capacul filtrului de aer pe carcasa acestuia (Figura 30).
4. Îndepărtai capacul filtrului de aer de la carcasa filtrului de aer și curățați interiorul capacului (Figura 30).
5. Glisai uor elementul filtrului de aer din carcasa filtrului.

Notă: Pentru a reduce cantitatea de praf dislocată, evitați lovirea filtrului de carcasa filtrului de aer.

6. Verificați elementul de filtrare al filtrului de aer.

- Dacă elementul de filtrare al filtrului de aer este curat, montați-l; consultați [Montarea filtrului de aer \(Pagină 37\)](#).
- Dacă elementul de filtrare al filtrului de aer este deteriorat, înlocuiți-l; consultați [Înlocuirea filtrului de aer \(Pagină 37\)](#).

Înlocuirea filtrului de aer

1. Îndepărtai elementul de filtrare al filtrului de aer.
2. Verificați dacă filtrul nou are eventuale daune de transport.

Notă: Verificați capătul de etanare al filtrului.

Important: Nu montați un filtru deteriorat.

3. Montați filtrul nou; consultați [Montarea filtrului de aer \(Pagină 37\)](#).

Montarea filtrului de aer

Important: Pentru a preveni deteriorarea motorului, operați întotdeauna motorul cu întregul ansamblu al filtrului de aer montat.

Important: Nu utilizați un produs deteriorat.

Notă: Nu se recomandă curățarea elementului de filtrare uzat al filtrului, din cauza riscului de a deteriora mediul filtrant.

1. Curățați orificiul pentru eliminarea murdăriei de pe capacul filtrului de aer.
2. Îndepărtai valva de ieșire din cauciuc de la capac, curățați cavitatea și înlocuiți valva de ieșire.
3. Introduceți elementul de filtrare al filtrului de aer în carcasa filtrului de aer (Figura 30).

Notă: Asigurați-vă că filtrul este etanat corespunzător apăsând pe marginea exterioară a filtrului în timp ce îl montați. Nu presai la nivelul centrului flexibil al filtrului.

4. Aliniați capacul filtrului de aer cu carcasa filtrului de aer (Figura 30).
5. Fixați capacul la carcasă cu ajutorul elementelor de fixare (Figura 30).
6. Coborâți platforma de încărcare.

Lucrări de service cu privire la uleiul de motor

Interval de service: După primele 25 ore

La intervale de 100 de ore (Schimbai uleiul de două ori mai des în condiții speciale de funcționare; consultai [Întreținerea mainii în condiții speciale de funcționare \(Pagină 31\)](#)).

Notă: Schimbai uleiul mai frecvent atunci când lucrezi în condiții de mediu cu foarte mult praf sau nisip.

Notă: Eliminați uleiul de motor uzat și filtrul de ulei la un centru de reciclare certificat.

Specificatii – ulei de motor

Tip de ulei: ulei detergent (service API SL sau superior)

Capacitate carter: 1,4 l atunci când este înlocuit filtrul

Vâscozitate: consultai tabelul de mai jos.



Figura 31

Verificarea nivelului uleiului de motor

Interval de service: Înainte de fiecare folosință sau zilnic

1. Parcai maina pe o suprafață plană, deplasai maneta schimbătorului de viteze poziția NEUTRU, cuplai frâna de parcare, opriți motorul și scoateți cheia.
2. Ridicai platforma de încărcare.
3. Curății cu o lavetă zona din jurul jojei de ulei și capacului de umplere (Figura 32) astfel încât să nu poată pătrunde murdărie în tubul jojei sau gâtul de umplere cu ulei și deteriora motorul.

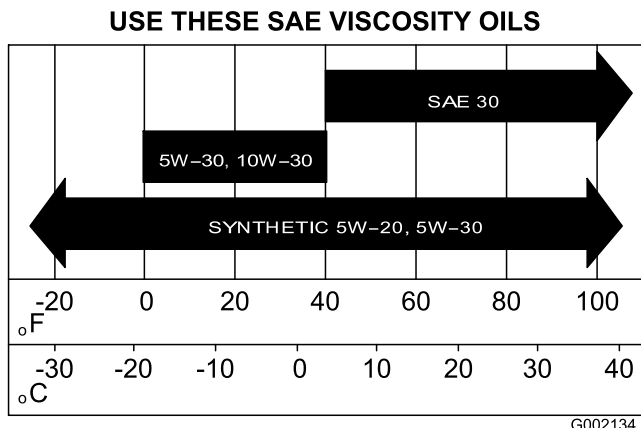

Figura 32

g002132

1. Jojă de ulei (buclă îndreptată în jos)
2. Capac de umplere (gât de umplere)

4. Scoateți joja și tergeți-o (Figura 32).
5. Glisați joja în tub și asigurați-vă că este introdusă complet (Figura 32).
6. Scoateți joja și uitați-vă la extremitatea sa.
7. Dacă nivelul uleiului este scăzut, scoateți capacul de umplere și adăugați uleiul specificat în gâtul de umplere pentru a ridica nivelul până la marcajul Full (plin) de pe jojă.

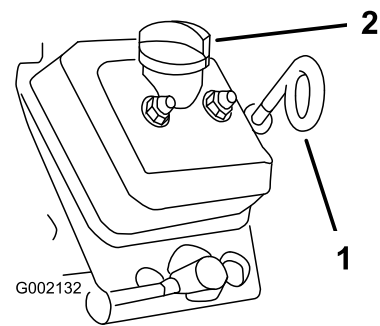
Notă: Adăugați uleiul încet și verificați nivelul des în timpul acestui proces. **Nu adăugați o cantitate excesivă de ulei de motor.**

8. Montați capacul de umplere (Figura 32).
9. Montați joja de ulei și strângeți-o bine (Figura 32).

Important: Asigurați-vă că bucla jojei de ulei este îndreptată în jos.

10. Coborâți platforma de încărcare.

Schimbarea uleiului de motor

1. Parcai mașina pe o suprafață plană, deplasai maneta schimbătorului de viteze în poziția NEUTRU și cuplai frâna de parcare.
2. Porniți maina și lăsați motorul să funcționeze câteva minute.
3. Opriți motorul și scoateți cheia.
4. Ridicai platforma de încărcare și fixai-o cu tija de susinere.
5. Deconectați cablul negativ al bateriei; consultai [Deconectarea bateriei \(Pagină 45\)](#).
6. Aezai o tavă de golire sub bușonul de golire (Figura 33).



Figura 33

1. Bușon de golire 2. Filtru de ulei de motor

7. Îndepărtați bușonul de golire și garnitura ([Figura 33](#)).

Notă: Lăsați uleiul să se scurgă complet din motor.

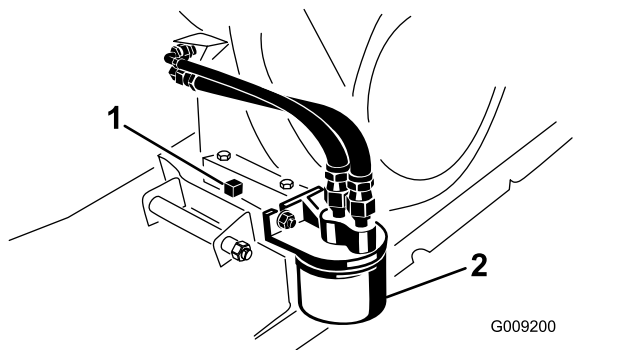
8. Montați bușonul de golire și garnitura și strângeți bușonul de golire la un cuplu de 17,6 N·m.
9. Turnați ulei în orificiul de umplere până când nivelul uleiului ajunge la marcajul Full (plin) de pe jojă.

Notă: Nu adăugați o cantitate excesivă de ulei de motor.

10. Montați ferm capacul de umplere și joja.
11. Conectați bateria și coborâți platforma de încărcare.

Înlocuirea filtrului de ulei de motor

Interval de service: După primele 25 ore

La intervale de 100 de ore/Anual (care urmează) Schimbați uleiul de două ori mai frecvent în condiții speciale de funcționare; consultați [Întreținerea mâinii în condiții speciale de funcționare \(Pagină 31\)](#).

1. Scurgeți uleiul din motor.
2. Demontați filtrul de ulei existent ([Figura 33](#)).
3. Aplicați un strat subțire de ulei curat pe garnitura filtrului nou.
4. Înurubați filtrul nou pe adaptorul filtrului, până când garnitura intră în contact cu placa de montare, apoi rotiți filtrul încă $\frac{1}{2}$ - $\frac{3}{4}$ de tură ([Figura 33](#)).

Important: Nu strângeți excesiv filtrul de ulei.

5. Umpleți carterul cu uleiul specificat ([Figura 31](#)).
6. Porniți și lăsați motorul să funcționeze pentru a verifica dacă există scurgeri de ulei.
7. Opriți motorul și verificați nivelul uleiului de motor.

Notă: Dacă este necesar, adăugați uleiul specificat în motor până când nivelul uleiului ajunge la marcajul Full (plin) de pe jojă.

Lucrări de service pentru bujii

Interval de service: La intervale de 100 de ore/Anual (care urmează) Dacă este necesar, înlocuiți bujiile.

Tip: Champion RN14YC (sau echivalent)

Distanță: 0,762 mm

Important: O bujie fisurată, murdară sau defectuoasă trebuie înlocuită. Nu lefuiți, răzuți sau curățați electrozii folosind o perie de sârmă, deoarece pilitura provenită de la bujie poate cădea în cilindru. De obicei este cauzată deteriorarea motorului.

Notă: Bușonul trebuie îndepărtat și verificat ori de câte ori motorul funcționează defectuos.

1. Curățați zona din jurul bujiei, astfel încât să nu cadă corpuri străine în cilindru atunci când îndepărtați bujia.
2. Trageți firul de la terminalul bujiei.
3. Îndepărtați bujia din chiulasă.
4. Verificați starea electrodului lateral, a electrodului central și a izolatorului electrodului central, pentru a vă asigura că nu sunt deteriorate ([Figura 34](#)).

Notă: Nu folosiți o bujie deteriorată sau uzată. Înlocuiți-o cu o bujie nouă de tipul specificat.



Figura 34

1. Electrod lateral
2. Izolator electrod central
3. Distanță dintre electrozi (a nu se scala)

5. Lăsați o distanță de 0,762 mm între electrodul central și lateral, conform indicațiilor din [Figura 34](#).
6. Montați bujia în chiulasă și strângeți la un cuplu de 20 N·m.

7. Montați cablul bujiei.
8. Repetați pașii 1 – 7 pentru cealaltă bujie.

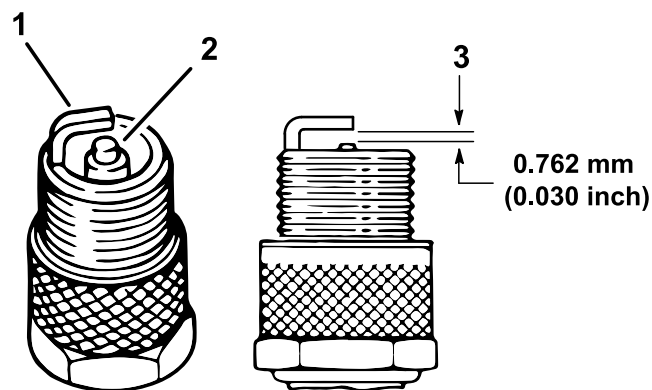
Reglarea turaiei ridicate/scăzute de ralanti

1. Ridicai platforma de încărcare i fixai-o în poziie deschisă cu tija de susinere.
2. Cu maina oprită, apăsați complet pedala de acceleraie i măsurați distanța dintre marginea anterioară a pârghiei cotite a regulatorului i proeminența suportului.

Această distanță trebuie să fie de 0,8 - 2,0 mm.

3. La cablul de acceleraie, slăbiți contrapiulița din față i strângeți contrapiulița din spate pentru a mări turaia scăzută de ralanti (Figura 35).

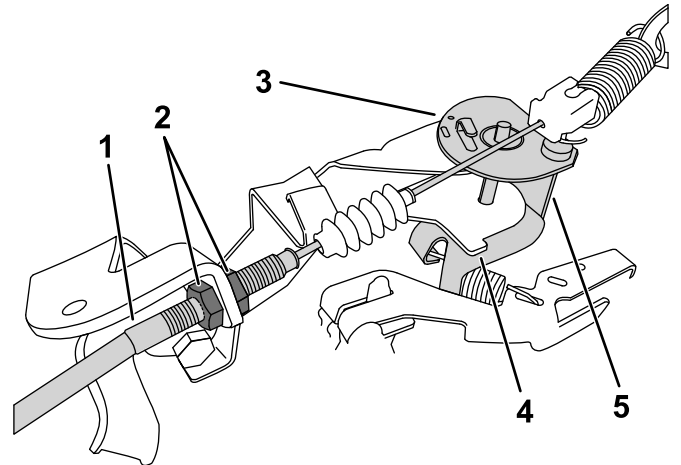

g312686

Figura 35

Pârghie cotită ilustrată cu pedala de acceleraie eliberată

- | | |
|------------------------|-----------------------|
| 1. Cablu de acceleraie | 4. Proeminență suport |
| 2. Contrapiulițe | 5. Margine anterioară |
| 3. Pârghie cotită | |

4. Testai turaia ridicată de ralanti cu un tahometru:
 - A. Rotii comutatorului de contact în poziția PORNIT.
 - B. Asigurați-vă că maneta schimbătorului de viteze este în poziția NEUTRĂ.
 - C. Apăsați complet pedala de acceleraie i măsurați turaia motorului cu un tahometru; turaia motorului ar trebui să fie între 3.550 i 3.650 rpm. Dacă nu este în intervalul respectiv, opriți motorul i reglați contrapiulițele cablului.

Important: Nu reduceți turaia ridicată de ralanti. Testai folosind un tahometru pentru a vă asigura că turaia ridicată de ralanti este între 3.550 i 3.650 rpm.

5. Împingeți tija de susinere i coborâți platforma de încărcare.

Întreținerea sistemului de carburant

Verificarea conductelor de combustibil i a conexiunilor

Interval de service: La intervale de 400 de ore/Anual (care urmează)

Verificai conductele de combustibil, fittingurile i clemele pentru a descoperi eventuale semne de scurgere, deteriorare sau conexiuni slăbite.

Notă: Reparați orice componentă a sistemului de combustibil care este deteriorată sau prezintă scurgeri înainte de a utiliza maina.

Înlocuirea filtrului de combustibil

Interval de service: La intervale de 800 de ore/Anual (care urmează)

1. Ridicai platforma i fixai-o cu tija de susinere.
2. Rotii cheia de contact în poziia OPRIRE i scoatei-o.
3. Deconectai bateria; consultați [Deconectarea bateriei \(Pagină 45\)](#).
4. Aezai o tavă de golire sub filtrul de combustibil.
5. Îndepărtați clemele care fixează filtrul de combustibil la conductele de combustibil ([Figura 36](#)).



Figura 36

1. Filtru de combustibil

6. Îndepărtați filtrul de combustibil vechi de la conductele de combustibil.

Notă: Scurgeți filtrul vechi i eliminați-l la un centru de reciclare certificat.

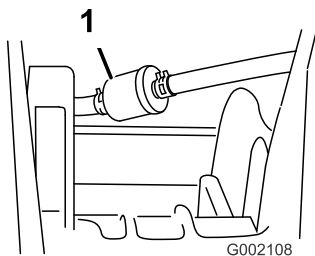
7. Montați filtrul de schimb la conductele de combustibil, astfel încât săgeata să fie îndreptată **către** carburator.

8. Fixai filtrul la conducte cu clemele pe care le-ați îndepărțat la pasul 5.
9. Conectai bateriile i coborâi platforma de încărcare; consultați [Conectarea bateriei \(Pagină 46\)](#).

Efectuarea lucrărilor de service pentru recipientul din carbon

Verificarea filtrului de aer pentru recipientul din carbon

Interval de service: La intervale de 100 de ore—Verificai filtrul de aer pentru recipientul din carbon.

Verificai deschiderea din partea de jos a filtrului de aer pentru recipientul din carbon pentru a vă asigura că este curat i fără reziduuri i obstrucții ([Figura 37](#)).



Figura 37

1. Deschiderea filtrului de aer (situat în interiorul rezervorului de combustibil i sub recipientul din carbon)

Înlocuirea filtrului pentru recipientul din carbon

Interval de service: La intervale de 200 de ore—Înlocuiți filtrul pentru recipientul din carbon.

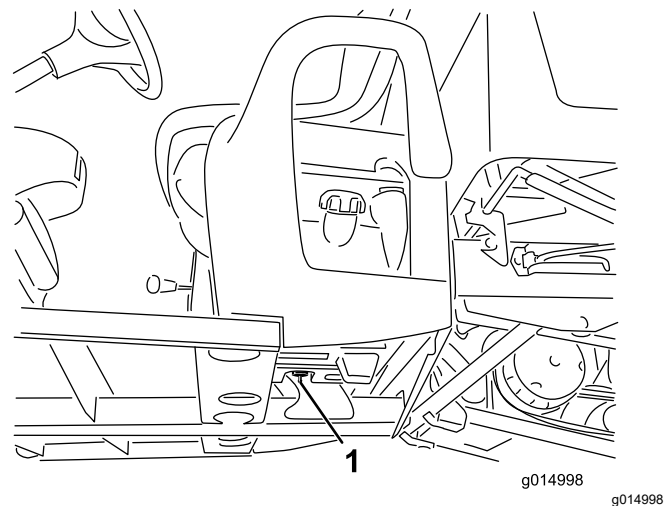
1. Îndepărtați fittingul inelat al filtrului pentru recipientul din carbon de la furtunul din partea inferioară a recipientului din carbon i scoateți filtrul.

Notă: Eliminați filtrul vechi.



Figura 38

- | | |
|--------------------------------|----------------------------|
| 1. Filtru recipient din carbon | 3. Furtun |
| 2. Recipient din carbon | 4. Rezervor de combustibil |

- Introduceți complet fittingul inelat al noului filtru pentru recipient din carbon în furtunul de la partea inferioară a recipientului din carbon.

Înlocuirea recipientului din carbon

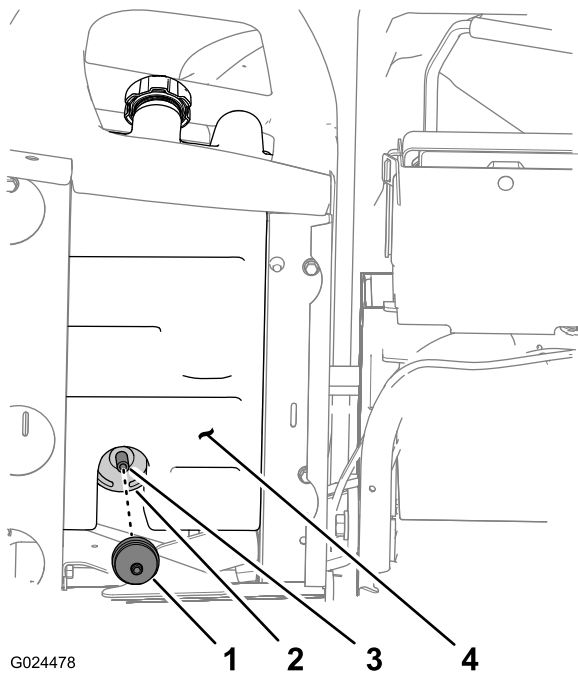
Notă: Înlocuiți recipientul din carbon dacă este deteriorat, colmatat sau dacă maina funcționează fără filtrul pentru recipientul din carbon.

Notă: Înlocuiți filtrul pentru recipientul din carbon când înlocuiți acest recipient.

Deconectarea comenzilor de la baza scaunului

- Îndepărtați măciulia de la maneta schimbătorului de viteze (Figura 39).



Figura 39

- | | |
|-------------------------------|---|
| 1. Placă schimbător de viteze | 2. Măciulie manetă schimbător de viteze |
|-------------------------------|---|

- Îndepărtați cele 4 uruburi care fixează placa schimbătorului de viteze pe suportul schimbătorului (Figura 39).
- Îndepărtați cele 4 uruburi care fixează placa schimbătorului de viteze pe baza scaunului și îndepărtați placa (Figura 39).

Deconectarea cablului frânei de parcare

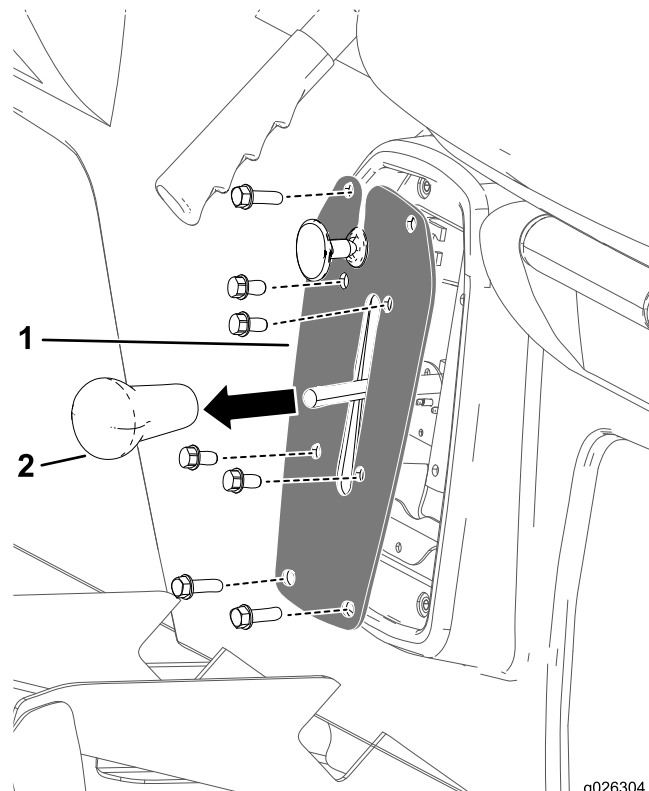
- La partea de jos a mainii, îndepărtați colierul de cablu care fixează cablul frânei de parcare la linia frânei de serviciu (Figura 40).
- Marcați o bandă de rotație pe contrapiulia din față pentru cablul frânei de mână (Figura 40).

Notă: Asigurați-vă că contrapiulia din față nu se rotește.

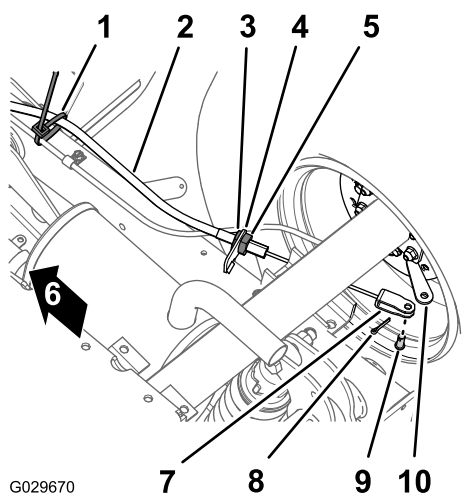

G029670

g029670

Figura 40

- | | |
|----------------------------|---|
| 1. Colier de cablu | 6. Faa mainii |
| 2. Cablu frână de parcare | 7. Furcă |
| 3. Contrapiulia față cablu | 8. Cui spintecat |
| 4. Suport cablu de frână | 9. Știft cu cap și gaură pentru cui spintecat |
| 5. Contrapiulia spate | 10. Manetă de acționare frână |

- Slăbiți contrapiulia din spate și îndepărtați cablul din suportul cablului de frână (Figura 40).
- Îndepărtați cuiul spintecat și tiftul cu cap și gaură care fixează furca pentru cablul frânei de parcare pe maneta de acționare a frânei și separați cablul de manetă (Figura 40).
- Repetăți pașii 1 - 4 pentru cablul frânei de parcare în cealaltă parte a mainii.

Demontarea scaunelor și a bazelor scaunelor

- În partea de jos a mainii, scoateți cele 8 uruburi cu guler și cele 8 aibe care fixează baza scaunului la placa de podea și la canalul din spate al cabinei (Figura 41).

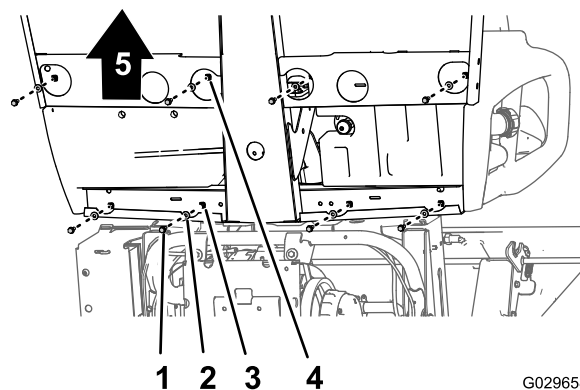

G029658

g029658

Figura 41

- | | |
|--------------------------------------|------------------------------|
| 1. Șurub cu guler | 4. Orificiu (placă de podea) |
| 2. Șaibă | 5. Faa mainii |
| 3. Orificiu (canal spate al cabinei) | |

- Ridicați cu grijă scaunele, baza scaunelor și cablurile frânei de parcare de la maină (Figura 41).

Important: Observați traseul cablurilor frânei de parcare de-a lungul asiului în timp ce ridicați scaunele și baza scaunelor de la maină.

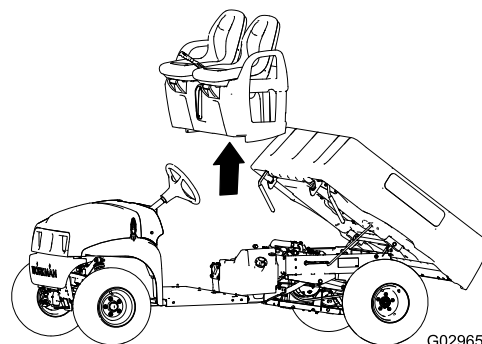

G029659

g029659

Figura 42

Înlocuirea recipientului din carbon

- Îndepărtați furtunul de vid de la fittingul de pe recipientul din carbon marcat Purge (purjare) (Figura 43).

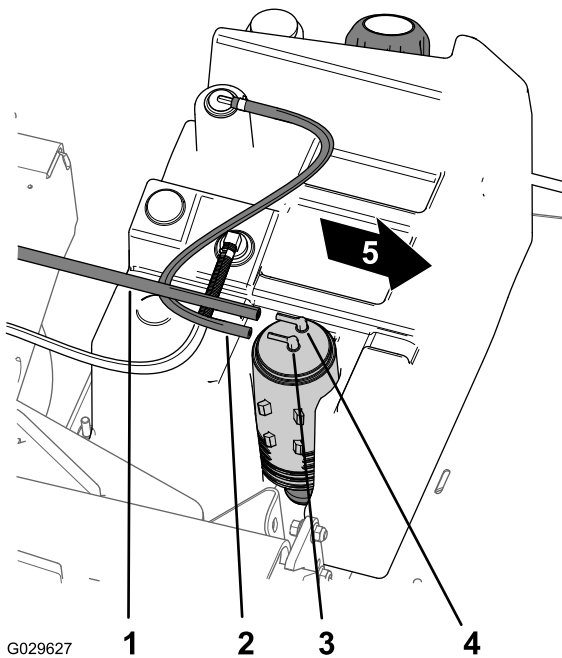

G029627

1 2 3 4

g029627

Figura 43

- | | |
|--|--|
| 1. Furtun de vid | 4. Fiting recipient din carbon (purjare) |
| 2. Furtun rezervor de combustibil | 5. Faa mainii |
| 3. Fiting recipient din carbon (rezervor de combustibil) | |

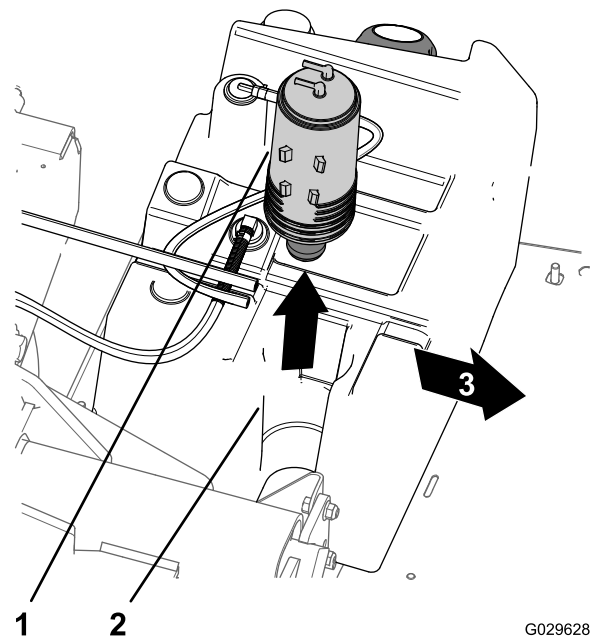

G029628

g029628

Figura 44

- | | |
|--|---------------|
| 1. Recipient din carbon | 3. Faa mainii |
| 2. Suport recipient din carbon (rezervor de combustibil) | |

- Îndepărtați furtunul rezervorului de combustibil de la fittingul de pe recipientul din carbon marcat cu Fuel Tank (rezervor de combustibil) (Figura 43).
- Ridicați recipientul din carbon de pe suportul recipientului din carbon din rezervorul de combustibil (Figura 44).

- Îndepărtați filtrul recipientului din carbon și porțiunea scurtă a furtunului de la fittingul inferior al recipientului din carbon vechi (Figura 45).

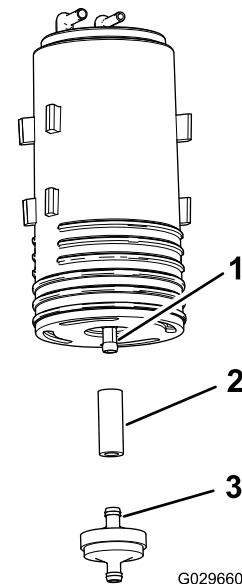

G029660

g029660

Figura 45

- | | |
|---|--------------------------------|
| 1. Fiting inferior (recipient din carbon) | 3. Filtru recipient din carbon |
| 2. Furtun | |

- Montați furtunul la fittingul inferior al noului recipient din carbon (Figura 45).
- Introduceți fittingul unui nou filtru pentru recipientul din carbon la furtun (Figura 45).

7. Introducere noul recipient din carbon în suportul acestuia din rezervorul de combustibil cu fittingurile de purjare i ale rezervorului de combustibil aliniat spre spate (Figura 44).
8. Montați furtunul de vid pe fittingul de la recipientul din carbon marcat Purge (purjare) i furtunul rezervorului de combustibil pe fittingul marcat Fuel Tank (rezervor de combustibil) (Figura 43).

Montarea scaunelor i a bazei scaunelor

1. Ridicați scaunele i baza scaunelor pe maină i aliniați cablurile de frână la asiu (Figura 41 i Figura 42).
2. Aliniați orificiile din baza scaunului cu orificiile din placa de podea i canalul din spate al cabinei (Figura 41 i Figura 42).
3. Montați baza scaunului pe placa de podea i canalul din spate al cabinei cu cele 8 uruburi cu guler i 8 aibe pe care le-ai îndepărtat la pasul 1 din Demontarea scaunelor i a bazelor scaunelor (Pagină 43) i strângeți uruburile la un cuplu de 1.978 - 2.542 Ncm.

Montarea cablurilor frânei de parcare

1. Direcționați elementul de reglare filetat al cablului frânei de parcare la suportul cablului de frână i furca la maneta de acționare a frânei (Figura 40).
2. Fixați furca la maneta de acționare a frânei cu tiftul cu cap și gaură i cuiul spintecat pe care le-ai îndepărtat la pasul 4 din Deconectarea cablului frânei de parcare (Pagină 42).
3. Aliniați elementul de reglare filetat al cablului frânei de parcare cu suportul cablului de frână i strângeți contrapiulia din spate (Figura 40).

Notă: Asigurați-vă că nu rotii contrapiulia față.

4. Repetați pașii 1 - 3 pentru cablul frânei de parcare în cealaltă parte a mainii.

Conectarea comenzilor la baza scaunului

1. Conectați conectorul electric de la comutatorul de marșier care se află în interiorul suportului schimbătorului de viteze.
2. Aliniați orificiile din suportul schimbătorului de viteze cu orificiile din baza scaunului i fixați placa la bază cu cele 4 uruburi pe care le-ai îndepărtat la pasul 3 din Deconectarea comenzilor de la baza scaunului (Pagină 42).
3. Aliniați orificiile din placa schimbătorului de viteze cu orificiile din suportul schimbătorului de viteze i fixați placa pe suport cu cele 4 uruburi pe care le-ai îndepărtat la pasul 2 din Deconectarea comenzilor de la baza scaunului (Pagină 42).
4. Înurubați măciulia la maneta schimbătorului de viteze i strângeți-o manual (Figura 39).

Întreținerea sistemului electric

Sigurană privind sistemul electric

- Deconectați bateria înainte de repararea mainii. Deconectați întâi borna negativă, apoi borna pozitivă. Conectați întâi borna pozitivă, apoi borna negativă.
- Încărcați bateria într-un spațiu deschis, bine ventilat, departe de scântei sau flăcări. Deconectați încărcătorul înainte de a conecta sau deconecta bateria. Purtați îmbrăcăminte de protecție i utilizați scule izolate.

Lucrări de service pentru baterie

Tensiune baterie: 12 V i 300 A (pornire la rece) la -18°C.

- Păstrați întotdeauna bateria curată i complet încărcată.
- Dacă bornele bateriilor sunt corodate, curățați-le cu o soluție formată din 4 părți apă i 1 parte bicarbonat de sodiu.
- Aplicați un strat subțire de lubrifiant pe bornele bateriei pentru a preveni coroziunea.

Deconectarea bateriei

⚠ ATENȚIE

Disponerea incorectă a cablurilor bateriei poate deteriora maina i cablurile, cauzând scântei. Scânteile pot produce explozia gazelor din baterie, ducând la vătămări corporale.

- Deconectați întotdeauna cablul negativ (negru) al bateriei înainte de a deconecta cablul pozitiv (rou).
- Conectați întotdeauna cablul pozitiv (rou) al bateriei înainte de a conecta cablul negativ (negru).
- Menineți întotdeauna chinga bateriei fixate, pentru a proteja i fixa bateria.

⚠ ATENȚIE

Bornele bateriei sau uneltele metalice pot face scurtcircuit la contactul cu piesele mainii, producând scânteii. Scânteile pot produce explozia gazelor din baterie, ducând la vătămări corporale.

- Când îndepartai sau instalai bateria, nu permiteți contactul bornelor cu piesele metalice ale mainii.
- Nu permiteți uneltele metalice să producă un scurtcircuit între bornele bateriei i piesele metalice ale mainii.

1. Strângeți părțile laterale ale capacului bateriei i îndepartai capacul de pe compartimentul bateriei (Figura 46).



Figura 46

- | | |
|-------------------------------|--------------------|
| 1. Borna pozitivă a bateriei | 5. Capac baterie |
| 2. Cablul pozitiv al bateriei | 6. Clemă baterie |
| 3. Cablul negativ al bateriei | 7. Contrapiuliă |
| 4. Borna negativă a bateriei | 8. Șurub de fixare |

2. Deconectați cablul negativ al bateriei de la borna bateriei (Figura 46).
3. Deconectați cablul pozitiv al bateriei de la borna bateriei (Figura 46).

Demontarea bateriei

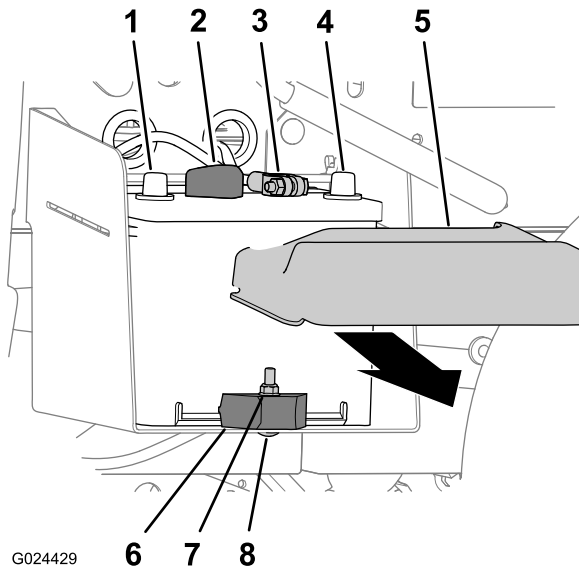
1. Deconectați cablurile bateriei; consultați [Deconectarea bateriei \(Pagină 45\)](#).
2. Îndepartați contrapiuliua, urubul de fixare i clemă bateriei care fixează bateria la compartimentul său (Figura 46).
3. Îndepartați bateria din compartimentul său (Figura 46).

Montarea bateriei

1. Aliniați bateria cu compartimentul său din maină (Figura 46).

Notă: Asigurați-vă că clemele pozitive i negative ale bateriei sunt aliniate aa cum se arată în Figura 46.

2. Fixați bateria în compartimentul său cu clemă bateriei, urubul de fixare i contrapiuliua (Figura 46).
3. Conectați cablurile bateriei; consultați [Conectarea bateriei \(Pagină 46\)](#).

Conectarea bateriei

1. Conectați cablul pozitiv al bateriei la borna bateriei (Figura 46).
2. Conectați cablul negativ al bateriei la borna bateriei (Figura 46).
3. Montați capacul bateriei pe partea superioară a acesteia (Figura 46).

Încărcarea bateriei

⚠ ATENȚIE

Încărcarea bateriei produce gaze explozibile.

Nu fumați niciodată în apropierea bateriei i inei sursele de scânteii i foc departe de aceasta.

Important: Păstrați bateria complet încărcată. Acest lucru este extrem de important pentru a preveni deteriorarea bateriei atunci când temperatura este sub 0 °C.

1. Demontați bateria de la maină; consultați [Deconectarea bateriei \(Pagină 45\)](#).
2. Conectați un încărcător de baterie de 3 până la 4 A la bornele bateriei. Încărcați bateria la o intensitate de 3 – 4 A, timp de 4 – 8 ore (12 V).

Notă: Nu supraîncărcați bateria.

3. Montați bateria; consultați [Montarea bateriei \(Pagină 46\)](#).

Depozitarea bateriei

Dacă depozitați maina pentru o perioadă mai mare de 30 de zile, demontați-o i încărcați-o complet. Depozitați bateria pe un raft sau în maină. Lăsați cablurile deconectate dacă este depozitată în maină. Depozitați bateria într-un loc răcoros pentru a evita descărcarea rapidă a acesteia. Pentru a preveni înghețarea bateriei, asigurați-vă că este complet încărcată.

Înlocuirea siguranțelor

Există 4 siguranțe fuzibile în sistemul electric. Sunt situate sub capotă (Figura 47).

Ridicare platformă (deschidere; set opțional)	15 A
Claxon/punct de alimentare electrică USB	20 A
Faruri	10 A
Siguranță maină	10 A



Figura 47

1. Bloc de siguranțe 2. Bloc de împământare

Întreținerea farurilor

Înlocuirea farului

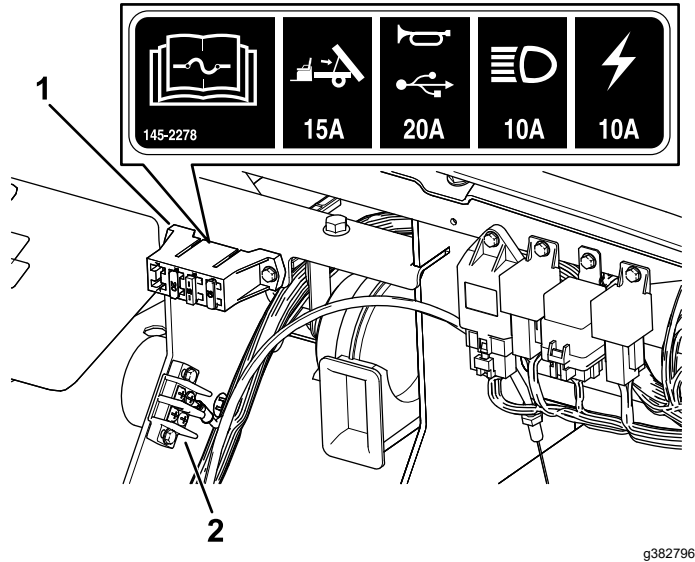
Specificație: consultați *Catalogul de piese de schimb*.

1. Deconectați bateria; consultați [Deconectarea bateriei \(Pagină 45\)](#).
2. Deschideți capota.
3. Deconectați conectorul electric al cablajului de la conectorul ansamblului de lămpi (Figura 48).



Figura 48

1. Clemă de fixare 4. Far
2. Deschidere în bara de protecție 5. Conector cablu electric
3. urub de reglare 6. Ansamblu lampă

4. Îndepărtați clemele care fixează farul în consola acestuia (Figura 48).

Notă: Păstrați toate piesele pentru instalarea farului nou.

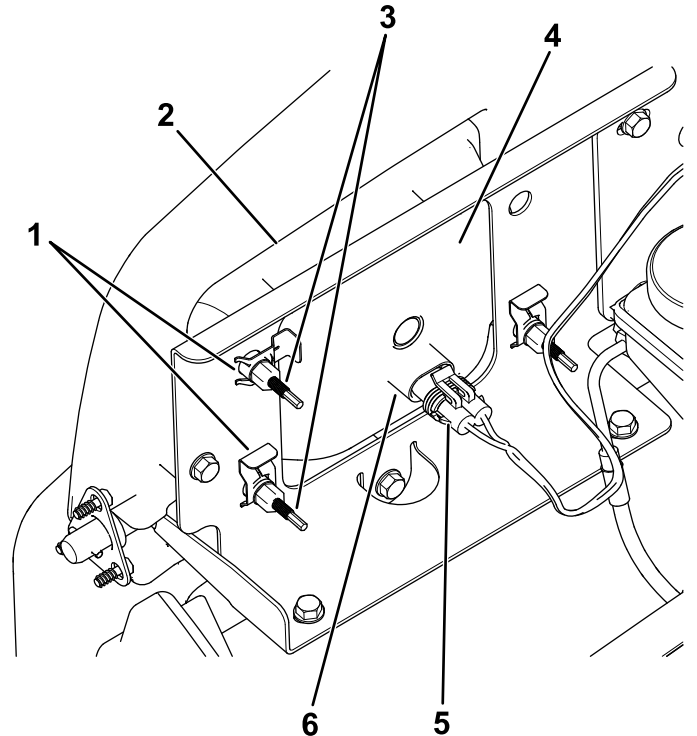
5. Scoateți ansamblul farului deplasându-l în față prin deschiderea din bara de protecție față (Figura 48).
6. Instalați farul nou prin deschiderea din bara de protecție (Figura 48).

Notă: Asigurați-vă că picioarele de reglare sunt aliniate cu orificiile din consola de montare din spatele barei de protecție.

7. Fixați ansamblul farului cu clemele pe care le-ați îndepărtat la pasul 4.

8. Conectai conectorul electric al cablajului la conectorul ansamblului lămpii ([Figura 48](#)).
9. Reglai farurile pentru a direciona fasciculul în poziia dorită, consultai [Reglarea farurilor \(Pagină 48\)](#).

Reglarea farurilor

Utilizai următoarea procedură pentru a regla poziia fasciculului farului ori de câte ori se înlocuiește sau se scoate un ansamblu de faruri.

1. Parcai maina pe o suprafață plană, cu farurile la aproximativ 7,6 m de un perete ([Figura 49](#)).
2. Măsurai distanța de la podea până la centrul farului și faceți un semn pe perete la aceeași înălțime.
3. Rotii cheia în contact în poziia PORNIT și aprindeți farurile.
4. Observai unde sunt îndreptate farurile pe perete.

Partea cea mai luminoasă a fasciculului farului trebuie să fie la 20 cm sub semnul marcat pe perete. ([Figura 49](#)).

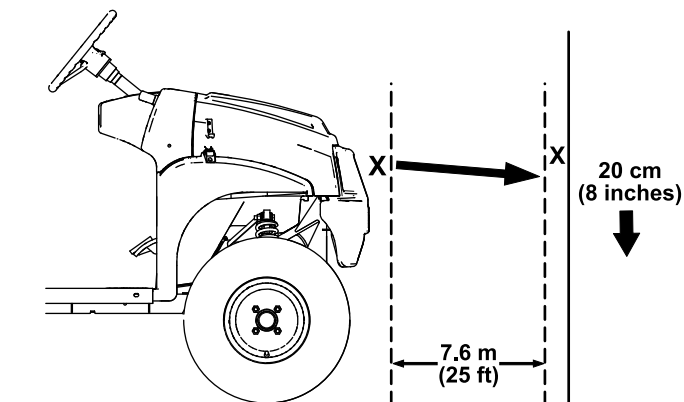

g312734

Figura 49

5. În partea din spate a ansamblului farului, rotiți uruburile de reglare ([Figura 48](#)) pentru a pivota ansamblul farului și pentru a alinia poziia fasciculului.
6. Conectai bateria și închideți capota; consultai [Conectarea bateriei \(Pagină 46\)](#).

Întreținerea sistemului de angrenaj

Întreținerea anvelopelor

Interval de service: La intervale de 100 de ore—Verificai starea anvelopelor i a jantelor.

La intervale de 100 de ore—Strângei prezoanele la cuplul indicat.

1. Verificai anvelopele i jantele pentru a determina prezena urmelor de uzură sau deteriorărilor.

Notă: Accidentele din timpul operării, cum ar fi lovirea bordurilor, pot deteriora o anvelopă sau o jantă i, de asemenea, pot perturba alinierea roilor, astfel încât este necesar să verificai starea anvelopelor după un accident.

2. Strângeți prezoanele la un cuplu de 108 – 122 N·m.

Verificarea componentelor sistemului de direcție i suspensiei

Interval de service: La intervale de 100 de ore—Verificai dacă există componente slăbite sau deteriorate ale sistemului de direcție i suspensiei.

Cu volanul în poziie centrală (Figura 50), rotii-l spre stânga sau spre dreapta. Dacă rotii volanul mai mult de 13 mm la stânga sau la dreapta, iar anvelopele nu se rotesc, verificai următoarele componente ale direcției i suspensiei pentru a vă asigura că nu sunt slăbite sau deteriorate:

- Articulaia dintre arborele de direcție i ansamblul cremalierii de direcție

Important: Verificai starea i siguran garniturii de etanare a arborelui pinionului (Figura 51).

- Tiranii ansamblului cremalierii de direcție



Figura 50

1. Volan în poziie centrală
2. 13 mm de la centrul volanului

g313199

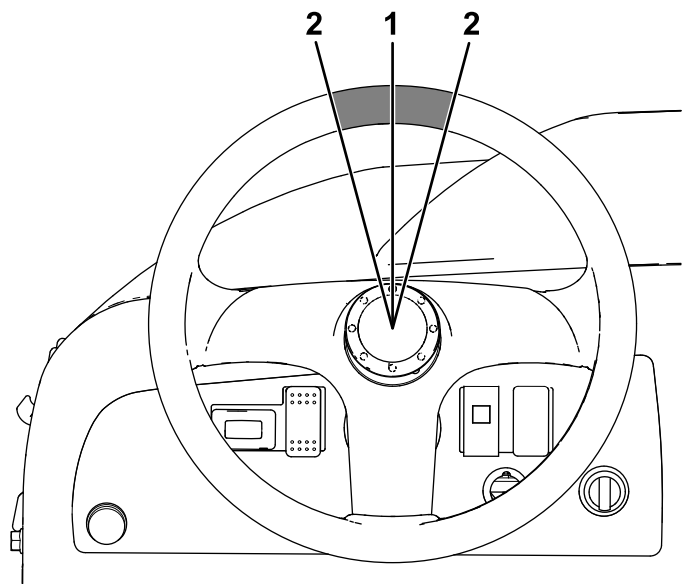

Figura 51

1. Garnitura arborelui pinionului

g313201

Reglarea alinierii roilor frontale

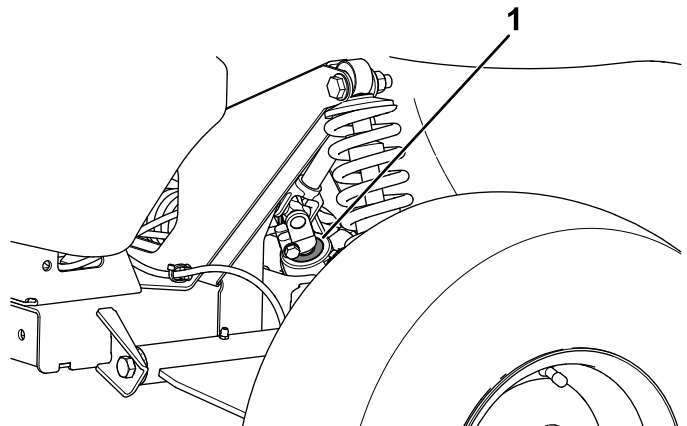
Interval de service: La intervale de 100 de ore/Anual (care urmează)—Verificai unghiul de cădere i înclinarea roilor frontale.

Pregătirea pentru reglarea unghiului de cădere i înclinare

1. Verificai presiunea din anvelope pentru a vă asigura că anvelopele frontale sunt umflate la 8,2 bari.
2. Fie adăugai pe scaunul oferului o greutate egală cu cea a operatorului care va conduce maina, fie solicitați unui operator să stea pe scaun. Greutatea sau operatorul trebuie să rămână pe scaun pe toată durata procedurii de aliniere.
3. Pe o suprafață plană, deplasați maina în linie dreaptă în spate 2 – 3 m i apoi drept în față până la poziția inițială de pornire. Acest lucru permite suspensiei să se stabilizeze în poziția de funcționare.

Reglarea unghiului de cădere

Unelte furnizate de proprietar: cheie pentru piuliă, nr. piesă Toro 132-5069; consultați distribuitorul autorizat Toro.

Important: Efectuați reglarea unghiului de cădere numai dacă utilizați un dispozitiv de ataare frontal sau dacă anvelopele prezintă o uzură neuniformă.

1. Verificai alinierea unghiului de cădere la fiecare roată; alinierea trebuie să fie cât mai aproape de punctul neutru (zero) posibil.

Notă: Anvelopele trebuie să fie aliniate cu banda de rulare în mod egal pe sol pentru a reduce uzura neuniformă.

2. Dacă unghiul de cădere a roii nu este aliniat, utilizați cheia pentru piuliă pentru a roti colierul de pe amortizor pentru a alinia roata (Figura 52).



Figura 52

1. Arc de amortizare
2. Colier
3. Lungime arc

Reglarea convergenței roilor spate

Important: Înainte de reglarea înclinării, asigurați-vă că reglarea unghiului de cădere este cât mai aproape posibil de punctul neutru; consultați [Reglarea unghiului de cădere \(Pagină 50\)](#).

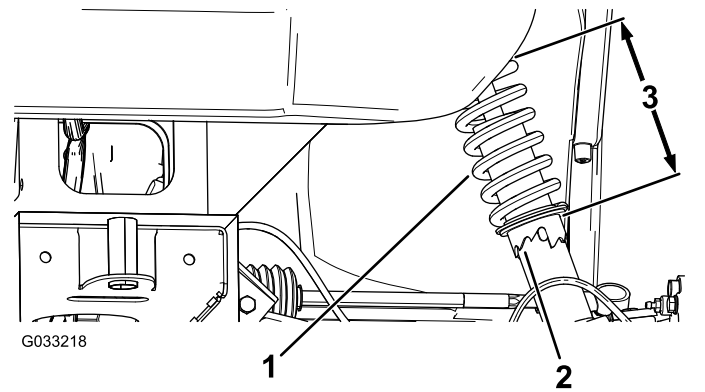
1. Măsurai distanța ambelor anvelope frontale la înălțimea osiei, atât în partea din față, cât și cea din spate a anvelopelor frontale (Figura 53).



Figura 53

1. Linie centrală anvelopă – spate
2. Linie centrală anvelopă – față
3. Linie centrală osie spate

2. Dacă distanța nu se încadrează între 0 și 6 mm, slăbiți contrapiuliile de la capătul exterior al tiranilor (Figura 54).

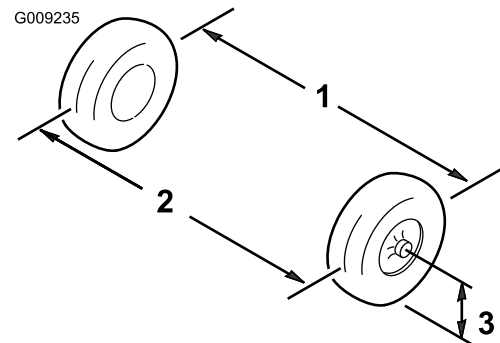

Figura 54

1. Tirant

2. Contrapiuliță

3. Rotii ambii tirani pentru a deplasa partea din față a anvelopei spre interior sau spre exterior.
4. Strângeți contrapiulițele tiranilor atunci când reglarea este corectă.
5. Asigurați-vă că există o deplasare completă a volanului în ambele direcții.

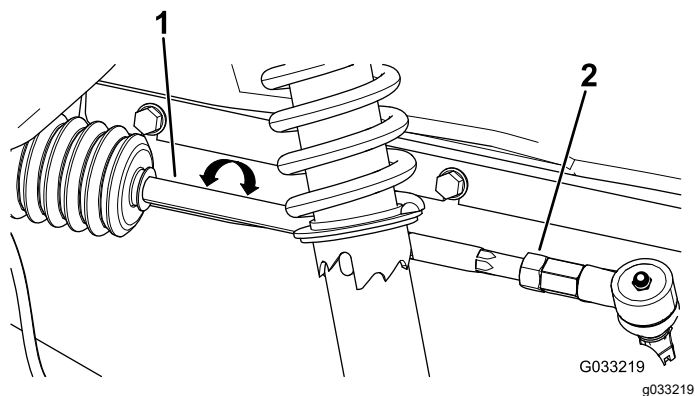
Verificarea nivelului de lichid de transmisie

Interval de service: La intervale de 100 de ore

Tip de lichid: SAE 10W30 (API service SJ sau superior)

1. Parcai maina pe o suprafață plană, deplasați maneta schimbătorului de viteze poziția NEUTRU, cuplai frâna de parcare, opriți motorul și scoateți cheia.
2. Îndepărtați urubul de la orificiul de indicare a nivelului (Figura 55).

Notă: Nivelul de ulei trebuie să fie la partea inferioară a orificiului de indicare a nivelului.



Figura 55

1. Orificiu de indicare a nivelului

3. Dacă nivelul lichidului de transmisie nu este la partea inferioară a orificiului de indicare a nivelului, umpleți rezervorul cu lichidul specificat; consultați [Verificarea nivelului de lichid de transmisie \(Pagină 51\)](#).

Înlocuirea lichidului transmisiei

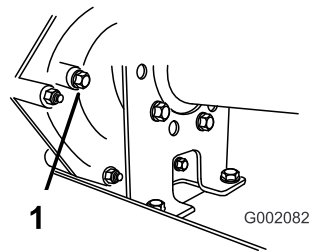
Interval de service: La intervale de 800 de ore/Anual (care urmează)

Tip de lichid: SAE 10W30 (API service SJ sau superior)

Capacitate lichid: 1,4 l

1. Parcai maina pe o suprafață plană, deplasați maneta schimbătorului de viteze poziția NEUTRU, cuplai frâna de parcare, opriți motorul și scoateți cheia.
2. tergeți zona din jurul buoanelor de umplere și de golire cu o lavetă (Figura 56).



Figura 56

1. Bușon de golire 2. Bușon de umplere

3. Amplasai o tavă de golire cu o capacitate de 2 l sau mai mare sub buonul de golire.

4. Îndepărtați bușonul de umplere rotindu-l în sens invers acelor de ceasornic (Figura 56).

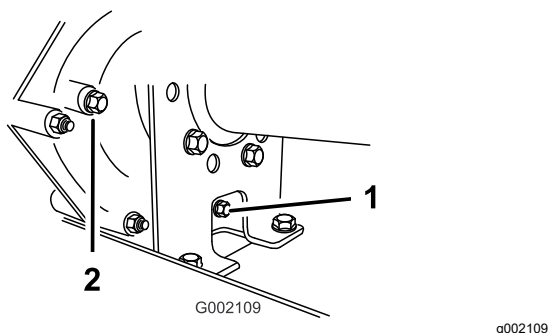
Notă: Păstrați buonul de umplere și garnitura pentru montare la pasul 8.

5. Îndepărtați bușonul de golire rotindu-l în sens invers acelor de ceasornic (Figura 56).

Notă: Păstrați buonul de golire și garnitura pentru montare la pasul 6.

Notă: Lăsați lichidul să se scurgă complet din sistemul de transmisie.

6. Montați și strângeți buonul de golire și garnitura în orificiul buonului de golire al transmisiei (Figura 56).

Notă: Eliminați lichidul uzat la un centru de reciclare certificat.

7. Umpleți rezervorul (Figura 57) prin orificiul de umplere cu aproximativ 1,4 l din lichidul specificat sau până când nivelul lichidului din transmisie ajunge la partea inferioară a filetului. (Figura 56).



Figura 57

1. Umplere cu lichid

8. Montați și strângeți buonul de umplere și garnitura în orificiul buonului de umplere al transmisiei (Figura 56).

9. Pornii motorul și operați maina.

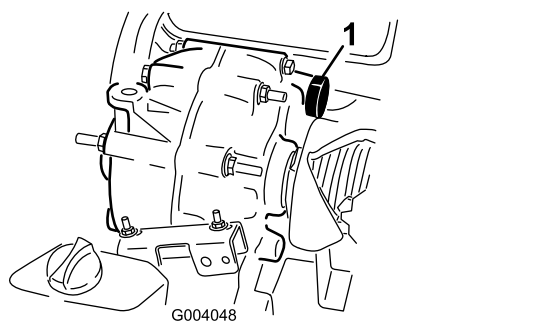
10. Verificați nivelul lichidului și adăugați mai mult lichid dacă nivelul este sub filetul orificiului buonului de umplere (Figura 56).

Verificarea și reglarea poziției neutre

Interval de service: La intervale de 100 de ore

Când este efectuată întreținerea de rutină și/sau diagnoza motorului, maneta schimbătorului de viteze trebuie să fie deplasată în poziția NEUTRU (Figura 58). Maina are o poziție NEUTRU pentru maneta schimbătorului de viteze, care controlează punctul neutru al transmisiei. Efectuați următorii pași pentru a vă asigura că poziția neutră a manetei schimbătorului de viteze controlează corect punctul neutru al transmisiei:

1. Deplasați maneta schimbătorului de viteze în poziția NEUTRU
2. Asigurați-vă că suportul pentru punctul neutru este în poziția NEUTRU (la nivelul suportului de montare al cablului situat sub suportul schimbătorului de viteze) prin rotirea ambreiajului secundar (Figura 58).

Notă: Maina nu trebuie să se deplaseze înainte și înapoi. Dacă se întâmplă acest lucru, deplasați manual suportul pentru punctul neutru în poziția NEUTRU.



Figura 58

1. Suport pentru punctul neutru 2. Contrapiulițe neutră

3. Rotiți una dintre contrapiulițe (Figura 58) pentru a obține o distanță de 0,762 - 1,524 mm între partea inferioară a piuliței/aibeii și suportul pentru punctul neutru.

Notă: Trebuie să inei arborele filetat sub suport atunci când reglai poziia contrapiuliței la partea superioară.

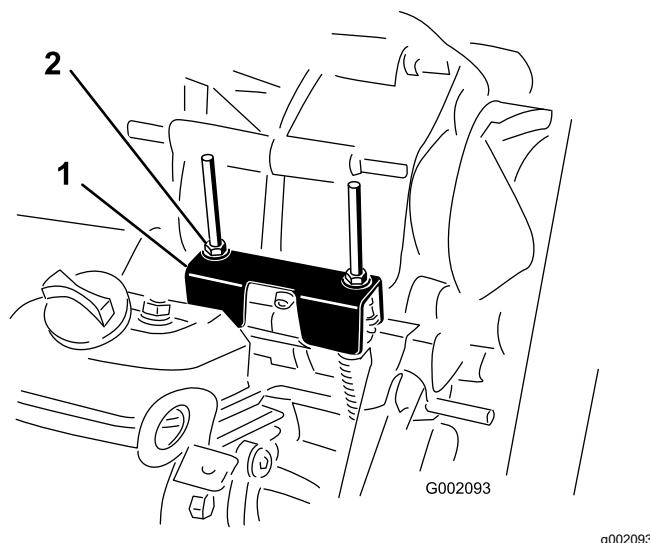
4. Rotii cealaltă contrapiuliță pentru a obine o distanță de 0,76 - 1,52 mm între partea inferioară a piuliei/aibeii și suportul pentru punctul neutru.
5. Tragei în sus de fiecare cablu pentru schimbătorul de viteze și asigurai-vă că există o distanță de 0,76 - 1,52 mm între piuliță/aibă și suportul pentru punctul neutru (Figura 59).

Notă: Dacă nu există un spațiu liber, reglai piulițele pentru a obține distanța specificată.



Figura 59

- | | |
|---------------------------------|---|
| 1. Suport pentru punctul neutru | 4. Distanță de 0,76 - 1,52 mm |
| 2. Tragei în sus | 5. Incorrect - reglai pentru a obține o distanță de 0,76 - 1,52 mm |
| 3. Manon cablu | |

6. Pornii motorul și deplasezi maneta schimbătorului de viteze în pozițiile ÎN FAĂ, MARARIER și NEUTRU de câteva ori pentru a vă asigura că suportul pentru punctul neutru funcționează corect.

Efectuarea lucrărilor de întreținere pentru ambreiajul primar

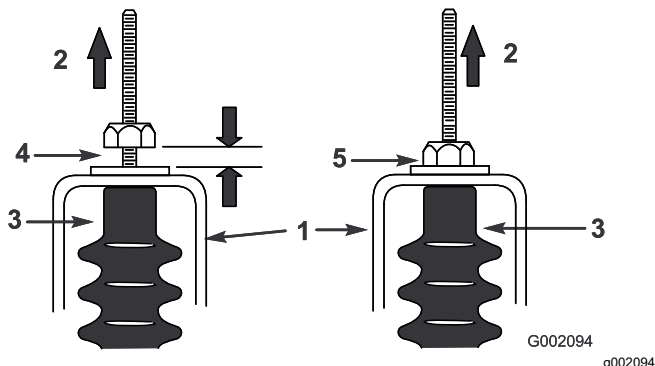
Interval de service: La intervale de 400 de ore/Anual (care urmează)

⚠ AVERTISMENT

Praful din ambreiaj va fi pulverizat în aer și vă poate afecta ochii sau îl puteți inspira, ceea ce cauzează dificultăți de respirație.

Purtați ochelari de protecție și o mască anti-praf sau altă protecție pentru ochi și căile respiratorii atunci când efectuați această procedură.

1. Ridicați și blocați platforma de încărcare.

2. Îndepărtați cele 3 uruburi care fixează capacul la ambreiaj și scoateți capacul (Figura 60).

Notă: Păstrați capacul și uruburile pentru montare.



Figura 60

- | | |
|----------|-------------|
| 1. Capac | 2. Șuruburi |
|----------|-------------|

3. Curățați bine cu aer comprimat interiorul capacului și componentele interioare ale ambreiajului.
4. Montați capacul ambreiajului și fixați-l cu cele 3 uruburi (Figura 60) pe care le-ați îndepărtat la pasul 2.
5. Coborâți platforma de încărcare.

Reducerea vitezei maxime

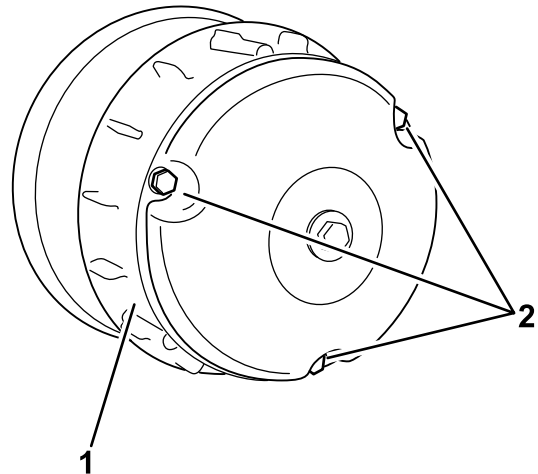
⚠ AVERTISMENT

Praful din ambreiaj va fi pulverizat în aer și vă poate afecta ochii sau îl puteți inspira, ceea ce cauzează dificultăți de respirație.

Purtați ochelari de protecție și o mască anti-praf sau altă protecție pentru ochi și căile respiratorii atunci când efectuați această procedură.

1. Ridicați și blocați platforma de încărcare; consultați [Ridicarea platformei de încărcare \(Pagină 21\)](#).
2. Scoateți uruburile care fixează capacul ambreiajului primar așa cum se arată în [Figura 61](#).

Important: Aveți grijă când scoateți capacul ambreiajului; arcul este tensionat.

Important: Rețineți de orientarea marcatului X de pe capacele ambreiajului și ansamblurile ambreiajului pentru montarea ulterioară.



Figura 61

1. Distanțier ambreiaj

3. Îndepărtați arcul.

4. Adăugați sau îndepărtați distanțiere pentru a regla viteza maximă. Utilizați următorul tabel pentru a determina numărul de distanțiere necesare.

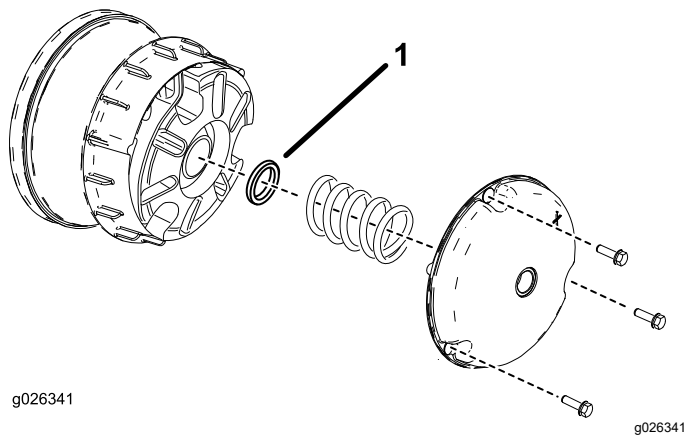
Distanțiere	Viteză maximă
2 (standard)	16 mph (standard)
3	12 mph
4	9 mph
5	6 mph
6	4 mph

Important: Nu operați maina fără cel puțin 2 distanțiere montate.

5. Montați arcul și capacul ambreiajului.

Important: Asigurați-vă că marcajul X este amplasat în locaia inițială.

6. Strângeți șuruburile la un cuplu de 179 – 228 Nm.

Întreținerea sistemului de răcire

Siguranță privind sistemul de răcire

- Înghițirea lichidului de răcire a motorului poate cauza otrăvirea; nu lăsați la îndemâna copiilor și animalelor de companie.
- Descărcarea lichidului de răcire fierbinte, sub presiune sau atingerea unui radiator fierbinte și a pieselor din jur poate provoca arsuri grave.
 - Lăsați întotdeauna motorul să se răcească cel puțin 15 minute înainte de a scoate capacul radiatorului.
 - Folosiți o lavetă când deschideți capacul radiatorului și deschideți-l încet, pentru a permite aburului să iasă.
- Nu operați maina fără capacele montate.
- Încălziți-vă, mâinile și hainele la distanță de ventilatorul rotativ și curea de transmisie.
- Opriti motorul și scoateți cheia din contact înainte de efectuarea lucrărilor de întreținere.

Curățarea zonelor sistemului de răcire a motorului

Interval de service: La intervale de 100 de ore
 Curățați sistemul de răcire de două ori mai frecvent în condiții speciale de funcționare; consultați [Întreținerea mainii în condiții speciale de funcționare \(Pagină 31\)](#).

Important: Operarea motorului cu ecranul rotativ blocat, nervurile de răcire murdare sau colmatate sau cu mantalele de răcire îndepărtate va duce la deteriorarea motorului din cauza supraîncălzirii.

Important: Nu curățați niciodată motorul cu un aparat de spălat cu presiune deoarece apa poate contamina sistemul de alimentare cu combustibil.

Curățați ecranul rotativ, nervurile de răcire și suprafețele exterioare ale motorului.

Notă: Curățați componentele de răcire a motorului mai frecvent în condiții de mediu cu mult praf sau murdărie.

Întreținerea frânei

Verificarea frânelor

Interval de service: La intervale de 100 de ore

Important: Frânele sunt o componentă esențială de siguranță a mainii. Verificai-le cu atenție în intervalul de service recomandat pentru a asigura performanță și siguranță optime.

- Verificai garnitura de frână pentru a constata dacă este uzată sau deteriorată. Dacă grosimea garniturii (plăcuiei de frână) este mai mică de 1,6 mm, înlocuieți garnitura de frână.
- Verificai placa de susinere și alte componente pentru a vedea dacă există semne de uzură excesivă sau deformare. Înlocuieți eventualele componente deformate.
- Verificai nivelul lichidului de frână; consultați [Verificarea nivelului de lichid de frână \(Pagină 56\)](#).

Reglarea manetei frânei de parcare

Interval de service: La intervale de 200 de ore

1. Îndepărtați mânerul din cauciuc de pe maneta frânei de parcare ([Figura 62](#)).



Figura 62

1. Mâner din cauciuc
2. Buton de reglare a frânei
3. urub de fixare
4. Manetă frână de parcare

2. Slăbiți urubul de reglare care fixează butonul de reglare a frânei pe maneta frânei de parcare ([Figura 62](#)).
3. Rotiți butonul de reglare a frânei până ajungeți la o forță de 133 - 156 N pentru a cupla maneta frânei de parcare ([Figura 62](#)).

Notă: Dacă ai rotit butonul de reglare a frânei pe toată cursa elementului de reglare și nu puteți obține forța de 133 - 156 N necesară pentru

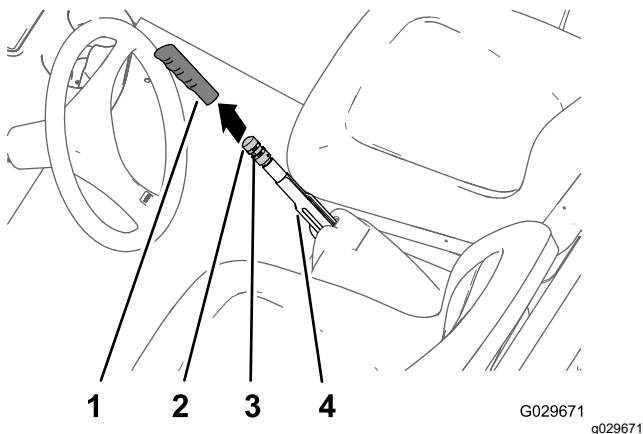
a cupla maneta frânei de parcare, efectuați procedura de reglare a cablurilor de frână; consultați [Reglarea cablurilor de frână \(Pagină 55\)](#).

4. Strângeți urubul de reglare și montați mânerul ([Figura 62](#)).

Reglarea cablurilor de frână

1. Îndepărtați mânerul din cauciuc de pe maneta frânei de parcare ([Figura 62](#)).
2. Slăbiți urubul de reglare ([Figura 62](#)) care fixează butonul de reglare a frânei pe maneta frânei de parcare, decuplați frâna de parcare și slăbiți butonul de reglare a frânei.
3. În partea de jos a mainii, slăbiți cu 4 ture contrapiulița din spate a elementului de reglare filetat al cablului frânei de parcare ([Figura 63](#)).



Figura 63

1. Contrapiulița față
2. Contrapiulița spate
3. Suport cablu de frână
4. Element de reglare filetat (cablu frână de parcare)
5. Faa mainii

4. Strângeți contrapiulița față ([Figura 63](#)).
5. Rotiți butonul de reglare a frânei ([Figura 62](#)) până când maneta frânei de parcare va putea fi acționată cu o forță de 133 - 156 N.

- Dacă nu puteți regla butonul de reglare a frânei **slăbindu-l** și cuplând maneta frânei de parcare cu o forță de 133 - 156 N, efectuați următoarele:

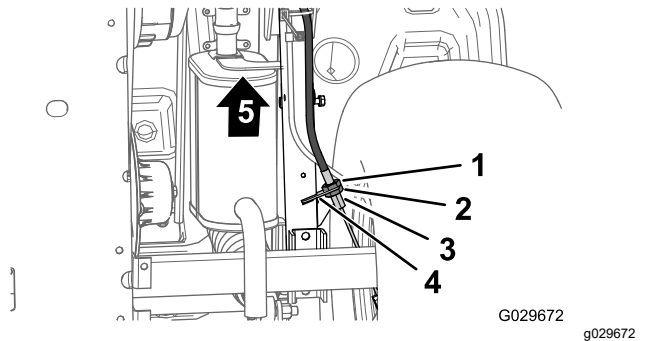
- A. Slăbiți cu 1 tură contrapiulița față ([Figura 63](#)) pentru elementul de reglare filetat al cablului frânei de parcare.
- B. Strângeți contrapiulița spate ([Figura 63](#)).
- C. Rotiți butonul de reglare a frânei ([Figura 62](#)) până când maneta frânei de parcare va putea fi acționată cu o forță de 133 - 156 N.
- D. Repetați pașii A - C de maxim 2 ori pentru a ajunge la o forță necesară pentru

acionarea frânei de parcare între 133 și 156 N.

- Dacă nu puteți regla butonul de reglare a frânei **strângându-l** și cuplând maneta frânei de parcare cu o forță de 133 - 156 N, efectuați următoarele:
 - A. Slăbiți cu 1 tură contrapiulița spate (Figura 63) pentru elementul de reglare filetat al cablului frânei de parcare.
 - B. Strângeți contrapiulița față (Figura 63).
 - C. Rotiți butonul de reglare a frânei (Figura 62) până când maneta frânei de parcare va putea fi acionată cu o forță de 133 - 156 N.
 - D. Repetați pași A - C de maxim 3 ori pentru a ajunge la o forță necesară pentru acionarea frânei de parcare între 133 și 156 N.

Notă: Dacă nu puteți regla cablul frânei de mână astfel încât butonul de reglare a frânei să se încadreze în intervalul său de reglare, verificați dacă există uzură excesivă la nivelul plăcuțelor de frână.

- Strângeți urubul de reglare și montați mânerul (Figura 62).

Verificarea nivelului de lichid de frână

Interval de service: Înainte de fiecare folosință sau zilnic—Verificați nivelul de lichid de frână. Verificați nivelul de lichid de frână înainte de a porni motorul pentru prima dată.

Tip de lichid de frână: DOT 3

1. Parcați mașina pe o suprafață uniformă.
2. Cuplați frâna de parcare.
3. Opriți motorul și scoateți cheia.
4. Ridicați capota pentru a avea acces la cilindrul principal de frână și la rezervor (Figura 64).



Figura 64

1. Gât de umplere (rezervor)
2. Capac rezervor
3. Lichid de frână DOT 3

5. Uitați-vă la conturul nivelului de lichid de pe partea laterală a rezervorului (Figura 65).

Notă: Nivelul trebuie să fie deasupra liniei de nivel Minim.

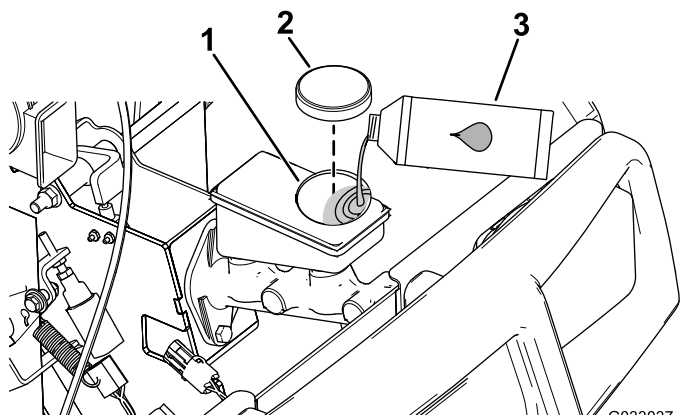

Figura 65

1. Rezervor de lichid de frână
2. Linie de nivel Minim

6. Dacă nivelul lichidului este scăzut, efectuați următoarele:

- A. Curății zona din jurul capacului rezervorului și scoatei capacul (Figura 64).
- B. Adăugai lichid de frână DOT 3 în rezervor până când nivelul lichidului se află deasupra liniei de nivel Minim (Figura 65).

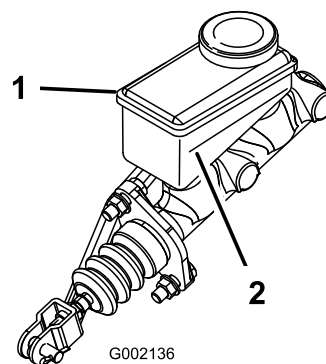
Notă: Nu adăugai o cantitate excesivă de lichid de frână.

- C. Montai capacul rezervorului (Figura 64).
7. Închidei capota.

Înlocuirea lichidului de frână

Interval de service: La intervale de 1.000 de ore

Contactai distribuitorul autorizat Toro.

Întreținerea bandei

Întreținerea curelei de transmisie

Verificarea curelei de transmisie

Interval de service: După primele 8 ore

La intervale de 200 de ore

1. Parcai maina pe o suprafață plană, cuplai frâna de parcare, oprii motorul și scoatei cheia de contact.
2. Ridicai platforma de încărcare și fixai-o cu tija de susinere.
3. Deplasai maneta schimbătorului de viteze în poziția NEUTRU.
4. Rotii și verificai cureaua (Figura 66) pentru a determina urme de uzură excesivă sau de deteriorări.

Notă: Înlocuiești cureaua dacă este uzată excesiv sau deteriorată; consultai [Înlocuirea curelei de transmisie \(Pagină 57\)](#).



Figura 66

- | | |
|--------------------------|----------------------|
| 1. Cureaua de transmisie | 3. Ambreiaj secundar |
| 2. Ambreiaj primar | |

5. Coborâți platforma de încărcare.

Înlocuirea curelei de transmisie

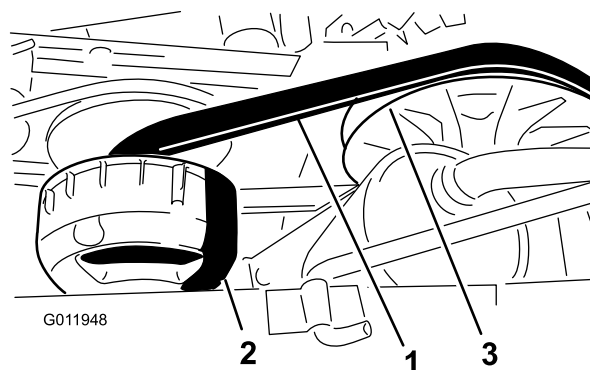
1. Ridicai platforma de încărcare.
2. Deplasai maneta schimbătorului de viteze în poziția NEUTRU, cuplai frâna de parcare, rotii cheia de contact în poziția OPRIT și scoatei cheia.
3. Rotii și amplasai cureaua pe ambreiajul secundar (Figura 66).
4. Scoateți cureaua de pe ambreiajul primar (Figura 66).

Notă: Eliminați cureaua veche.

- Alinia cureaua nouă pe ambreiajul primar (Figura 66).
- Rotii i amplasai cureaua pe ambreiajul secundar (Figura 66).
- Coborâi platforma de încărcare.

Reglarea curelei demaror-alternator

Interval de service: După primele 8 ore

La intervale de 200 de ore

- Ridicai platforma de încărcare.
- Slăbii piulia de pivotare demaror-alternator (Figura 67).



Figura 67

g312687

- | | |
|----------------------------|-----------------------------|
| 1. Carcasă ambreiaj primar | 4. Piulia de pivotare |
| 2. Cureaua de transmisie | 5. Demaror-alternator |
| 3. Suport pivot-alternator | 6. Curea demaror-alternator |

- Introduceți un levier între suportul motorului i demaror.
- Apăsai levierul în jos pentru a roti demarorul în jos, în fantă, doar până când tensionarea curelei permite o deflexie de 6 mm, cu o foră de 44 N·m (Figura 67).
- Strângeți manual piulia de pivotare i îndepărtați levierul (Figura 67).
- Strângeți piulia de pivotare la un cuplu de 88 - 115 N·m.
- Coborâi platforma de încărcare.

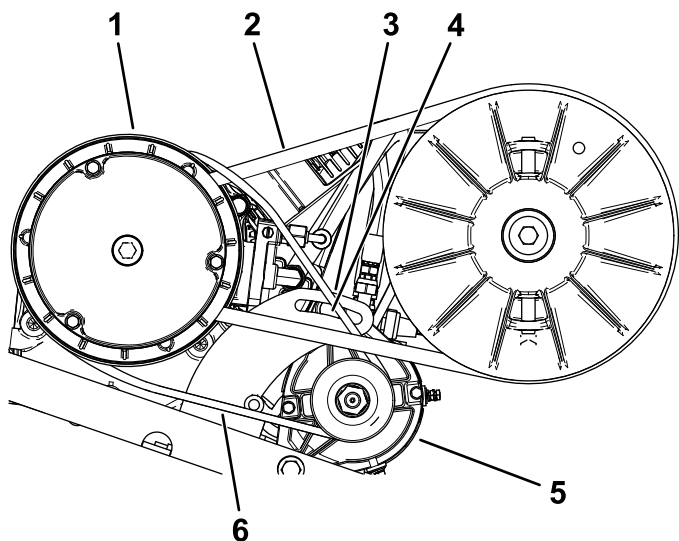
Întreținerea asiului

Reglarea clicheilor platformei de încărcare

În cazul în care clichetul platformei de încărcare nu este reglat, platforma de încărcare vibrează în sus i în jos în timp ce conduceți maina. Puteți regla suportul clichetului astfel încât acesta să fixeze optim platforma de încărcare pe asi.

- Slăbii contrapiulia de la capătul suportului clichetului (Figura 68).

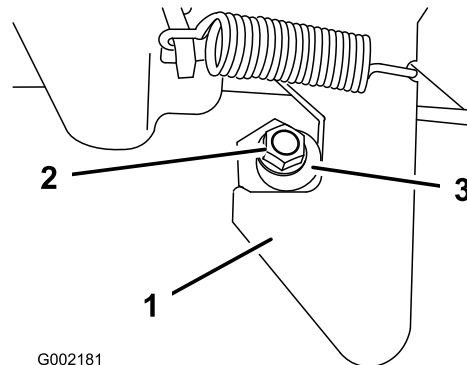

G002181

g002181

Figura 68

- | | |
|----------------------|-------------------|
| 1. Element de fixare | 3. Suport clichet |
| 2. Contrapiulia | |
- Rotii suportul clichetului în sensul acelor de ceasornic până când este strâns pe porțiunea de blocare cu cârlig (Figura 68).
 - Strângeți contrapiulița la un cuplu de 19,7 - 25,4 N·m.
 - Repetai acțiunile 1 - 3 pentru elementul de fixare de pe cealaltă parte a mainii.

Curățare

Spălarea mainii

Interval de service: Înainte de fiecare folosință sau zilnic—Spălai maina.

Spălai maina dacă este necesar, folosind doar apă sau cu un detergent delicat. Putei folosi o lavetă pentru a spăla maina.

Important: Nu folosii apă salmastră sau reciclată pentru a curăa maina.

Important: Nu folosii echipamente de spălat cu jet de mare presiune pentru a spăla maina. Echipamentele de spălat cu jet de mare presiune pot deteriora sistemul electric, pot desprinde autocolante importante sau pot îndepărta lubrifianul necesar din punctele de frecare. Evitai utilizarea excesivă a apei în apropierea panoului de comandă, motorului i bateriei.

Important: Nu spălai maina cu motorul pornit. Spălarea mainii cu motorul pornit poate cauza deteriorarea componentelor interne ale motorului.

Depozitare

Depozitarea în siguranță

- Oprii maina, scoateți cheia din contact și așteptați oprirea oricărei micări înainte de a părăsi poziția operatorului. Lăsați maina să se răcească înainte de reglarea, repararea, curățarea sau depozitarea acesteia.
- Nu depozitați maina sau recipientul cu combustibil într-o zonă cu o flacără deschisă, scânteii sau o lampă martor, precum pe un boiler sau un alt dispozitiv electric.

Depozitarea mașinii

Interval de service: La intervale de 200 de ore—Verificați frânele de serviciu și de parcare.

La intervale de 400 de ore—Verificați vizual frânele pentru a detecta saboii de frână uzai.

După primele 50 ore

La intervale de 600 de ore/Anual (care urmează)

1. Amplasați maina pe o suprafață plană, cuplați frâna de parcare, opriți motorul și scoateți cheia din contact.
2. Curățați murdăria și stratul depus pe exteriorul întregii maini, inclusiv de pe exteriorul motorului.
3. Verificați frânele; consultați [Verificarea frânelor \(Pagină 55\)](#).
4. Efectuați lucrări de service pentru filtrul de aer; consultați [Lucrări de service pentru filtrul de aer \(Pagină 36\)](#).
5. Etanați admisia filtrului de aer și orificiul de evacuare cu bandă rezistentă la intemperii.
6. Schimbați uleiul de motor; consultați [Lucrări de service cu privire la uleiul de motor \(Pagină 38\)](#).
7. Clătiți rezervorul de combustibil cu combustibil proaspăt și curat.
8. Fixați toate fittingurile sistemului de combustibil.
9. Verificați presiunea din anvelope; consultați [Verificarea presiunii din anvelope \(Pagină 18\)](#).
10. Verificați protecția împotriva înghețului și adăugați o soluție 50/50 apă și antigel, după cum este necesar pentru temperatura minimă estimată în zona dumneavoastră.
11. Îndepărtați din maină și încărcați complet bateria; consultați [Încărcarea bateriei \(Pagină 46\)](#).

Notă: Nu conectați cablurile bateriei la borne în timpul depozitării.

Important: Bateria trebuie să fie complet încărcată pentru a preveni înghețarea și deteriorarea acesteia la temperaturi sub 0°C. O baterie complet încărcată îi menine nivelul de încărcare timp de aproximativ 50 de zile la temperaturi mai mici de 4°C. Dacă temperaturile sunt sub 4°C, încărcați-o la fiecare 30 de zile.

12. Verificați și strângeți toate uruburile și piulițele. Reparați sau înlocuiți orice piesă deteriorată.
13. Vopsiți toate suprafețele zgâriate sau de metal gol.

Notă: Vopseaua este disponibilă de la distribuitorul nostru autorizat.

14. Depozitați maina într-un spațiu de depozitare sau garaj uscat și curat.
15. Acoperiți maina pentru a o proteja și a o menține curată.

Informații despre avertismente conform Propunerii 65 a statului California

Ce este un avertisment?

Un produs comercializat poate avea o etichetă de avertizare precum cea de mai jos:



AVERTISMENT: Poate cauza cancer sau poate fi toxic pentru reproducere
– www.p65Warnings.ca.gov.

Ce este Propunerea 65?

Propunerea 65 se aplică tuturor companiilor care activează în California, comercializează produse în California sau fabrică produse care pot fi comercializate sau aduse în California. Aceasta prevede ca Guvernatorul Californiei să întocmească și să publice o listă de substane chimice cunoscute ca provocând cancer, malformaii congenitale și/sau alte tulburări de reproducere. Actualizată anual, lista include sute de substane chimice întâlnite în multe articole din viaa de zi cu zi. Scopul Propunerii 65 este de a informa publicul larg cu privire la expunerea la aceste substane chimice.

Propunerea 65 nu interzice comercializarea produselor ce conțin aceste substane chimice, ci impune afișarea unor avertismente pe produs, ambalajul sau documentația produsului. În plus, un avertisment conform Propunerii 65 nu înseamnă că un produs încalcă standardele sau cerințele de siguranță. De fapt, guvernul Californiei a clarificat că un avertisment aferent Propunerii 65 „nu este același lucru cu o decizie de reglementare conform căreia un produs este sigur sau nesigur”. Multe dintre aceste substane chimice au fost utilizate timp de mai mulți ani în produse folosite în viaa de zi cu zi fără ca efectul lor dăunător să fie documentat. Pentru informații suplimentare, accesați <https://oag.ca.gov/prop65/faqs-view-all>.

Un avertisment conform Propunerii 65 înseamnă că o companie (1) a evaluat expunerea și a concluzionat că depășește „nivelul fără risc semnificativ”; sau (2) a ales să furnizeze un avertisment pe baza înțelegerii sale legate de prezența unei substane chimice din listă, fără a încerca să evalueze expunerea.

Această lege se aplică oriunde?

Avertismentele conform Propunerii 65 sunt impuse doar de legislația statului California. Aceste avertismente pot fi întâlnite pe întreg teritoriul Californiei în diferite stabilimente, inclusiv dar fără a se limita la, restaurante, magazine alimentare, hoteluri, coli și spitale, precum și pe o varietate mare de produse. În plus, unii comercianți cu amănuntul online și care livrează comenzile prin poștă introduc avertismente conform Propunerii 65 pe site-urile lor web sau în cataloage.

Cum se plasează avertismentele din statul California în raport cu limitele federale?

Standardele Propunerii 65 sunt adesea mai riguroase decât cele federale și internaționale. Diverse substane necesită un avertisment conform Propunerii 65 la niveluri mult mai mici decât limitele federale de intervenție. De exemplu, standardul Propunerii 65 pentru avertismente legate de plumb este 0,5 μg/zi, mult sub standardele federale și internaționale.

De ce nu au toate produsele similare un astfel de avertisment?

- Eticheta cu avertismente conform Propunerii 65 este necesară pentru produsele comercializate în California, nefiind impusă pentru produse similare comercializate în altă parte.
- O companie implicată într-un proces legat de Propunerea 65 și care a ajuns la un acord poate fi nevoită să utilizeze avertismente pentru produsele sale, în timp ce alte companii care fabrică produse similare nu au aceeași obligație.
- Propunerea 65 nu este aplicată în mod consecvent.
- Companiile pot decide să nu furnizeze avertismente deoarece au ajuns la concluzia că nu trebuie să facă acest lucru conform Propunerii 65; absența avertismentelor de pe un produs nu înseamnă că produsul respectiv nu conține niveluri similare de substane chimice listate.

De ce include Toro acest avertisment?

Toro a decis să furnizeze consumatorilor cât mai multe informații posibile astfel încât aceștia să ia decizii informate cu privire la produsele pe care le achiziționează și utilizează. Toro furnizează avertismente în unele cazuri pe baza cunotinelor sale privind prezența unei sau a mai multor substane chimice specificate, fără a evalua nivelul de expunere, deoarece nu pentru toate substanțele chimice specificate există limite de expunere. Deși gradul de expunere al produselor Toro poate fi neglijabil sau se încadrează în gama „fără risc semnificativ”, din exces de prudență, Toro a decis să furnizeze avertismente conform Propunerii 65. Mai mult, dacă nu furnizează aceste avertismente, compania Toro poate fi acionată în justiție de statul California sau părți private care caută să aplice Propunerea 65 și poate face obiectul unor sancțiuni semnificative.