



Count on it.

Form No. 3473-594 Rev A

**Priručnik za uporabu
za rukovatelja**

Motorni puhač Pro Force®

Br. modela 44552—Serijski br. 418100000 i gore



Ovaj je proizvod u skladu sa svim relevantnim direktivama EU-a. Za više detalja pogledajte zasebnu izjavu o sukladnosti (DOC) za ovaj proizvod.

Prema točki 4442. ili točki 4443. zakona o očuvanju javnih resursa savezne države Kalifornije zabranjeno je upotrebljavati vozilo na šumskim, grmovitim ili travnatim površinama ako njegov motor nije opremljen hvatačem iskri na način opisan u točki 4442., ako nije održavan u ispravnom stanju ili ako motor nije izrađen, opremljen i održavan na način da sprječava požare.

Priložene Upute za upotrebu motora isporučuju se radi pružanja informacija povezanih s Američkom agencijom za zaštitu okoliša (EPA) i kalifornijskom uredbom o kontroli emisijskih sustava, održavanju i jamstvu. Zamjenski dijelovi mogu se naručiti od proizvođača motora.

Oznaka DOT za gume nalazi se na bočnoj strani svake gume. Ta oznaka sadrži informaciju o opterećenju i brzini gume. Zamjenske gume trebale bi imati jednake ili bolje značajke. Osigurajte da gume zadovoljavaju ili premašuju zahtjeve u pogledu težine vašeg uređaja.

Važno: Promjene ili izmjene uređaja bez izričitog odobrenja stranke odgovorne za sukladnost proizvoda mogu dovesti do gubitka vašeg prava na korištenje opremom.

Nemojte mijenjati ili modificirati uređaj bez izričitog odobrenja stranke odgovorne za sukladnost proizvoda.

Nepoštovanje sigurnosnih mjera opreza može dovesti do kvara opreme, gubitka prava na korištenje opremom i tjelesnih ozljeda.

Vlasnik uređaja i rukovatelji moraju poštovati sve primjenjive savezne, državne i lokalne zakone u pogledu postavljanja uređaja i upravljanja njime. Nepridržavanje može dovesti do kazni i gubitka prava korisnika na korištenje uređajem.

Ako je ovaj uređaj opremljen uređajem za telematiku, obratite se ovlaštenom distributeru tvrtke Toro za upute za aktiviranje uređaja.

Certifikat elektromagnetske kompatibilnosti

Kućanstva: proizvod je u skladu s dijelom 15. propisa Savezne komisije za komunikacije (FCC). Rukovanje njime podliježe sljedećim dvama uvjetima: (1) uređaj ne smije stvarati štetne smetnje i (2) uređaj mora prihvatiti bilo koje smetnje koje može primiti, uključujući smetnje koje mogu uzrokovati neispravan rad.

Daljinski upravljač:

FCC ID: W7OMRF24J40MDME-Base, OA3MRF24J40MA-Hand Held

IC: 7693A-24J40MDME-Base, 7693A-24J40MA-Hand Held

Uređaj za telematiku:



FCC ID: OF7RTS24

IC: 3575A-RTS24



Ispitano je i utvrđeno da je uređaj sukladan s ograničenjima za digitalne uređaje klase B, u skladu s dijelom 15. propisa Savezne komisije za komunikacije (FCC). Ta ograničenja služe za razumnu zaštitu od štetnih interferencija u stambenim instalacijama. Ta oprema generira, upotrebljava i može zračiti radiofrekvencijsku energiju i, ako se ne instalira i ne upotrebljava u skladu s uputama, može uzrokovati štetne radiokomunikacijske interferencije. Međutim, ne može se zajamčiti da se neće pojaviti smetnje u određenoj konfiguraciji uređaja. Ako oprema ometa radijski ili televizijski signal, što možete utvrditi tako da uređaje isključite i ponovno uključite, korisnik može poduzeti neke od sljedećih mjera:

- preusmjeriti ili premjestiti antenu
- udaljiti opremu od prijarnika
- spojiti opremu na drugu utičnicu drugog strujnog kruga na koju nije spojen prijarnik
- upitati trgovca ili iskusnog radijskog ili televizijskog servisera za pomoć.

Certifikati daljinskog upravljača:

Certifikat elektromagnetske kompatibilnosti (Japan)	
Ručna jedinica za daljinsko upravljanje:	 R 204-520022
RF2CAN:	 R 204-520297

Certifikat elektromagnetske kompatibilnosti (Meksiko)	
Ručna jedinica za daljinsko upravljanje:	IFTEL : RCPMIMR15-2209
RF2CAN:	IFTEL : RCPMIMR15-0142

Certifikat elektromagnetske kompatibilnosti (Koreja)	
(Naljepnica u zasebnom kompletu)	
Ručna jedinica za daljinsko upravljanje:	 MSIP-CRM-TZQ-SMHH 해당 무선설비는 전파혼신 가능성이 있으므로 인명안전과 관련된 서비스는 할 수 없음
RF2CAN:	 MSIP-CRM-TZQ-MRF-E MSIP-CRM-TZQ-RF2CAN 해당 무선설비는 전파혼신 가능성이 있으므로 인명안전과 관련된 서비스는 할 수 없음

Certifikat elektromagnetske kompatibilnosti (Singapur)	
Ručna jedinica za daljinsko upravljanje:	TWM240007_IDA_N4021-15
RF2CAN:	TWM-240005_IDA_N4024-15

Certifikat elektromagnetske kompatibilnosti (Maroko)

AGREE PAR L'ANRT MAROC

Numero d'agrement: MR 14092 ANRT 2017

Delivre d'agrement: 29/05/2017

Certifikati uređaja za telematiku:

Argentina



H-31399

Australija



Maroko

AGREE PAR L'ANRT MAROC

Numero d'agrement: MR00003613ANRT2024

Delivre d'agrement: 22/08/2024

⚠ UPOZORENJE

KALIFORNIJA

Upozorenje prema kalifornijskom zakonu Proposition 65

Ispušni plinovi iz ovog proizvoda sadržavaju kemikalije za koje je Savezna država Kalifornija utvrdila da uzrokuju rak, urođene mane ili druge posljedice štetne za reproduktivno zdravlje.

Kleme akumulatora, polovi i povezana oprema sadržavaju olovo i olovne spojeve, odnosno kemikalije za koje je Savezna država Kalifornija utvrdila da uzrokuju rak i posljedice štetne za reproduktivno zdravlje. Operite ruke nakon rukovanja.

Uporabom ovog proizvoda možete biti izloženi kemikalijama za koje je Savezna država Kalifornija utvrdila da uzrokuju rak, urođene mane ili druge posljedice štetne za reproduktivno zdravlje.

Uvod

Motorni puhač vuče se iza traktorskog uređaja i namijenjen je profesionalnim rukovateljima za komercijalnu primjenu. Prvenstveno je izrađen za upotrebu energije vjetra za brzo čišćenje neželjenog otpada s velikih područja dobro održavanih travnjaka u parkovima, terena za golf, sportskih i komercijalnih terena. Upotreba ovog proizvoda u bilo koju drugu svrhu osim one za koju je namijenjen može biti opasna za vas i prolaznike.

Pažljivo pročitajte ove informacije kako biste naučili ispravno upravljati uređajem i održavati ga te kako biste izbjegli tjelesne ozljede i oštećenja uređaja. Odgovorni ste za ispravno i sigurno upravljanje uređajem.

Na internetskoj stranici tvrtke Toro www.Toro.com možete dobiti informacije o sigurnosti uređaja, materijale za obuku rukovatelja, informacije o dodatnoj opremi, pomoć pri nalaženju distributera ili možete registrirati uređaj.

Ako vam je potreban servis, originalni dijelovi proizvođača Toro ili dodatne informacije, obratite se ovlaštenom serviseru ili službi za korisnike tvrtke Toro i pripremite broj modela i serijski broj svojeg uređaja. [Slika 1](#) prikazuje lokaciju broja modela i serijskog broja na uređaju. Upišite brojeve na za to predviđeno mjesto.

Važno: S pomoću mobilnog uređaja možete skenirati QR kod na serijskom broju (ako postoji) kako biste pristupili podacima o jamstvu i dijelovima te ostalim informacijama o proizvodu.

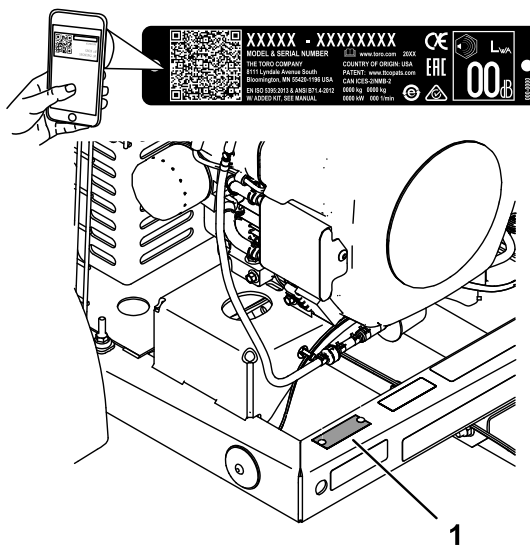

Slika 1

1. Lokacija broja modela i serijskog broja

g341649

Br. modela _____
Serijski br. _____

U ovom su priručniku navedene moguće opasnosti i sigurnosne poruke označene simbolom sigurnosnog upozorenja (Slika 2), koji upućuje na opasnost od teških ozljeda ili smrti u slučaju nepridržavanja preporučenih mjera opreza.



Slika 2

Simbol sigurnosnog upozorenja

g000502

U priručniku se informacije ističu dvjema riječima. Riječ **Važno** upućuje na posebne mehaničke informacije, a riječ **Napomena** na opće informacije na koje treba obratiti posebnu pažnju.

Sadržaj

Sigurnost	5
Opće informacije o sigurnosti.....	5
Sigurnosne naljepnice i naljepnice s uputama	6
Postavljanje	8
1 Spajanje akumulatora	8
2 Montiranje kuke na puhač	9
3 Spajanje motornog puhača na vučno vozilo.....	9
4 Umetanje baterija u daljinski upravljač.....	10
Pregled proizvoda	11
Sustav upravljanja	11
Daljinski upravljač	11
Specifikacije	13
Radijske specifikacije	13
Priključci/dodatna oprema	13
Prije puštanja u rad	13
Sigurnost prije rada	13
Specifikacija goriva.....	14
Korištenje stabilizatora/konzervansa goriva	14
Punjenje spremnika za gorivo	14
Svakodnevno održavanje	14
Tijekom rada	15
Sigurnost tijekom rada	15
Dijagnostičko svjetlo	16
Pokretanje motora	16
Gašenje motora	17
Korištenje daljinskog upravljača	17
Rad motora.....	18

Podešavanje smjera mlaznice puhača.....	19
Pomicanje uređaja s lokacije rada.....	20
Mjerilo položaja mlaznice.....	20
Rad s dodatnim svjetlima	20
Savjeti za rad	21
Nakon rada	21
Sigurnost nakon rada.....	21
Rad s daljinskim upravljačem.....	22
Tegljenje	22
Održavanje	23
Sigurnost pri održavanju	23
Preporučeni raspored održavanja	24
Popis za svakodnevno održavanje.....	25
Postupci prije održavanja	26
Priprema uređaja	26
Priprema uređaja za popravke zavarivanjem.....	26
Održavanje motora	26
Sigurnost motora	26
Servisiranje pročistača zraka	26
Specifikacije motornog ulja	28
Provjera razinu motornog ulja	28
Mijenjanje ulja.....	29
Mijenjanje filtra ulja	29
Servisiranje svjećica	30
Čišćenje maske motora i hladnjaka ulja	31
Održavanje sustava goriva	31
Servisiranje spremnika s aktivnim ugljenom	31
Zamjena filtra goriva	32
Servisiranje spremnika za gorivo	33
Održavanje električnog sustava	33
Sigurnost električnog sustava	33
Osigurači	33
Održavanje pogonskog sustava	34
Provjera tlaka u gumama	34
Pritezanje matice kotača.....	34
Provjera guma	35
Održavanje remena	35
Prilagodba napetosti remena za kontrolu mlaznice.....	35
Održavanje puhača	36
Provjera stezaljke mlaznice puhača	36
Čišćenje vodilica mlaznice	37
Održavanje daljinskog upravljača.....	37
Daljinski upravljač i modul za bežično upravljanje	37
Zamjena baterija u daljinskom upravljaču	38
Utvrđivanje i rješavanje kodova grešaka.....	40
Rješavanje kodova grešaka.....	40
Ulazak u dijagnostički način rada i provjeravanje kodova.....	41
Resetiranje kodova grešaka	41
Izlazak iz dijagnostičkog načina rada	42
Čišćenje	42
Pranje uređaja	42

Odlaganje otpada	42
Skladištenje	43
Sigurnost skladištenja.....	43
Skladištenje uređaja	43

Sigurnost

Ovaj je uređaj izrađen u skladu sa zahtjevima norme ANSI B71.4-2017.

Opće informacije o sigurnosti

Ovaj proizvod može odbacivati predmete. Uvijek se pridržavajte svih sigurnosnih uputa kako biste izbjegli teške tjelesne ozljede.

- Prije upotrebe uređaja s razumijevanjem pročitajte i ove *Upute za upotrebu* i upute za upotrebu vučne jedinice. Pobrinite se da svi korisnici proizvoda znaju upotrebljavati ovaj uređaj i vučnu jedinicu te da razumiju upozorenja.
- Pozorno upravljajte uređajem. Ne bavite se aktivnostima koje vas ometaju; u suprotnom može doći do ozljeda ili oštećenja imovine.
- Ne približavajte ruke ili noge pomičnim dijelovima vozila.
- Ne upravljajte uređajem ako na njemu nisu postavljeni svi štitovi i drugi funkcionalni zaštitni uređaji.
- Osigurajte da djeca, prolaznici i kućni ljubimci budu izvan područja rada uređaja. Nikad ne dopuštajte djeci da upravljaju uređajem.
- Prije nego što napustite položaj rukovatelja, ugasite uređaj, izvadite ključ (ako postoji) i pričekajte da se svi pomični dijelovi zaustave. Pustite da se uređaj ohladi prije podešavanja, održavanja, čišćenja ili skladištenja.

Neispravna upotreba ili nepropisno održavanje uređaja mogu dovesti do ozljeda. Kako biste smanjili mogućnost ozljeda, pridržavajte se ovih sigurnosnih uputa i uvijek obraćajte pažnju na simbol sigurnosnog upozorenja , koji označava Oprez, Upozorenje ili Opasnost – upute za osobnu sigurnost. Nepridržavanje uputa može dovesti do tjelesnih ozljeda ili smrti.

Sigurnosne naljepnice i naljepnice s uputama



Sigurnosne naljepnice i upute lako su vidljive korisniku i nalaze se blizu svih područja potencijalne opasnosti. Zamijenite sve naljepnice koje su oštećene ili otpale.



115-5106

decal115-5106

1. Upozorenje – pročitajte *Upute za upotrebu*.
2. Opasnost od odbacivanja predmeta – ne radite u blizini prolaznika.
3. Opasnost od posjeklina/amputacije ruke – držite se podalje od pomičnih dijelova.

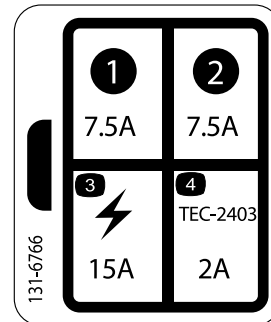

131-6766

decal131-6766

- | | |
|----------|-------------------------------------|
| 1. 7,5 A | 3. Električna dodatna oprema (15 A) |
| 2. 7,5 A | 4. TEC-2403 (2 A) |

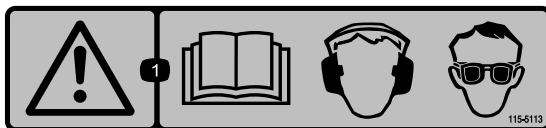

115-5113

decal115-5113

1. Upozorenje – pročitajte *Upute za upotrebu*; nosite zaštitu za sluh i oči.



133-8062

decal133-8062

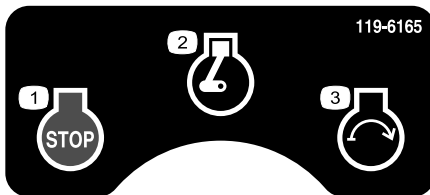

119-6165

decal119-6165

- | | |
|--------------------------|-----------------------|
| 1. Motor – zaustavljanje | 3. Motor – pokretanje |
| 2. Motor – rad | |



140-6767

decal140-6767

1. Upozorenje – pročitajte *Upute za upotrebu*.
2. Upozorenje – svi rukovatelji moraju proći obuku prije upravljanja uređajem.
3. Upozorenje – nemojte pokretati motor kad je uređaj odvojen od vučnog vozila; pričvrstite uređaj na vučno vozilo prije pokretanja motora.
4. Opasnost od odbacivanja predmeta – ne radite u blizini prolaznika.
5. Upozorenje – držite se podalje od pomičnih dijelova; moraju biti postavljeni svi štitovi i štitnici.
6. Upozorenje – prije održavanja uređaja ugastite motor, izvadite ključ i pročitajte *Upute za upotrebu*.



140-6843

decal140-6843

1. Pročitajte *Upute za upotrebu*.
2. Motor – pokretanje
3. LED svjetlo
4. Okretanje mlaznice ulijevo
5. Okretanje mlaznice udesno
6. Sporo
7. Brzo
8. Motor – pokretanje
9. Motor – zaustavljanje
10. Motor – rad
11. Započnite s postupkom pokretanja motora; pritisnite tipku za pokretanje motora na daljinskom upravljaču; pritisnite tipku za okretanje mlaznice ulijevo; pritisnite tipku za okretanje mlaznice udesno; pritisnite tipku za pokretanje motora.
12. Između dva pritiska tipke može proći najviše 3 sekunde.

Postavljanje

Nepričvršćeni dijelovi

S pomoću prikaza u nastavku provjerite jesu li isporučeni svi dijelovi.

Postupak	Opis	Kol.	Namjena
1	Mast za popravak Grafo 112X (br. dijela Toro 505-47)	—	Spajanje akumulatora
2	Sklop puhača Kuka Vijak ($\frac{3}{8}$ × 3 inča) Prirubna matica ($\frac{3}{8}$ inča) Viljuškasta spona vučne kuke Vijak ($\frac{5}{8}$ × 4 $\frac{1}{2}$ inča) Sigurnosna matica ($\frac{5}{8}$ inča)	1 1 2 2 1 2 2	Montiranje kuke na puhač
3	Svornjak kuke Viljuškasta spona	1 1	Spajanje motornog puhača na vučno vozilo
4	Daljinski upravljač AAA baterije	1 4	Sastavljanje daljinskog upravljača

Mediji i dodatni dijelovi

Opis	Kol.	Namjena
Upute za upotrebu	1	Pročitajte prije rukovanja.
Upute za upotrebu motora	1	Upotrebjavajte za informiranje o radu i održavanju motora.
Daljinski upravljač	1	Upotrebjavajte za daljinsko upravljanje puhačem.
Izjava o sukladnosti	1	Za CE sukladnost.

Napomena: Odredite lijevu i desnu stranu uređaja s uobičajenog vozačevog položaja.

1

Spajanje akumulatora

Dijelovi potrebni za ovaj postupak:

—	Mast za popravak Grafo 112X (br. dijela Toro 505-47)
---	--

Postupak

1. Uklonite dvije rascjepke koje pričvršćuju poklopac akumulatora za kućište akumulatora i uklonite poklopac ([Slika 3](#)).

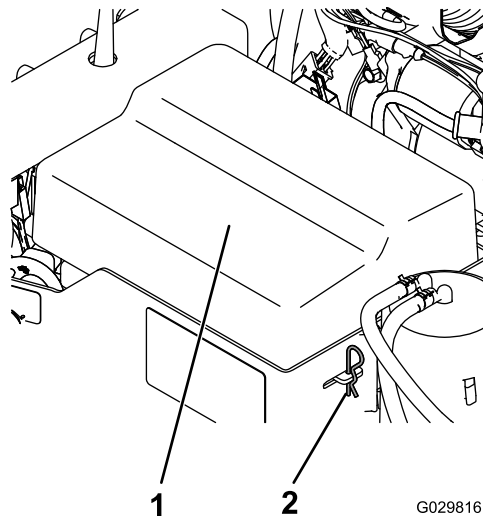

Slika 3

1. Poklopac akumulatora
2. Rascjepka akumulatora

- Priključite pozitivni kabel (crveni) na pozitivni priključak akumulatora i zategnite vijak s T-glavom i maticu.
- Priključite negativni kabel (crni) na negativni priključak akumulatora i zategnite vijak s T-glavom i maticu.
- Premažite priključke akumulatora mašću za popravak Grafo 112X (kojom se stvara zaštitni pokrov) (br. dijela Toro 505-47).
- Navucite izolator pozitivnog kabela akumulatora na pozitivni priključak akumulatora.
- Sastavite poklopac akumulatora s kućištem i učvrstite poklopac dvjema rascjepkama (Slika 3).

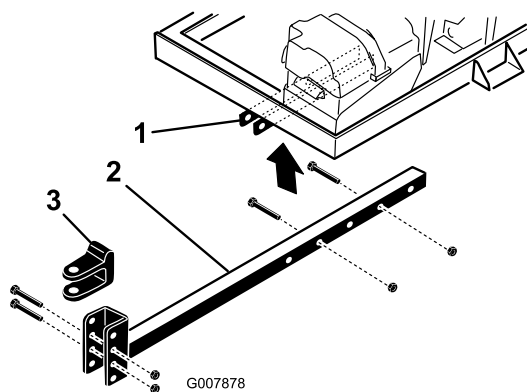

Slika 4

- Nosači okvira
 - Cijev prijemnika kuke
 - Viljuškasta spona vučne kuke
-
- Pričvrstite cijev prijemnika kuke na nosače okvira (Slika 4) koristeći dva vijka ($\frac{3}{8} \times 3$ inča) i dvije prirubne matice ($\frac{3}{8}$ inča).
 - Pritegnite prirubnu maticu i vijke na 40 Nm.

2

Montiranje kuke na puhač

Dijelovi potrebni za ovaj postupak:

1	Sklop puhača
1	Kuka
2	Vijak ($\frac{3}{8} \times 3$ inča)
2	Prirubna matica ($\frac{3}{8}$ inča)
1	Viljuškasta spona vučne kuke
2	Vijak ($\frac{5}{8} \times 4\frac{1}{2}$ inča)
2	Sigurnosna matica ($\frac{5}{8}$ inča)

Postupak

- Postavite puhač na ravnu i vodoravnu površinu i postavite klinove za gume.
- Podignite prednju stranu uređaja podmetačima za pridržavanje uređaja.
- Umetnite cijev prijemnika kuke u nosače okvira (Slika 4).

Napomena: Cijev prijemnika kuke možete okrenuti za 180° kako biste je prilagodili različitim visinama kuke.

Važno: Postavite cijev prijemnika kuke na odgovarajuću duljinu da puhač ne dodiruje vučno vozilo pri okretanju.

3

Spajanje motornog puhača na vučno vozilo

Dijelovi potrebni za ovaj postupak:

1	Svornjak kuke
1	Viljuškasta spona

Postupak

- Pomaknite vučno vozilo unatrag do puhača.
- Poduprite cijev prijemnika kuke podmetačem za pridržavanje uređaja i poravnajte cijev s tlom.
- Uklonite dva vijka i dvije sigurnosne matice koje pričvršćuju viljuškastu sponu vučne kuke (Slika 5) za cijev prijemnika kuke.

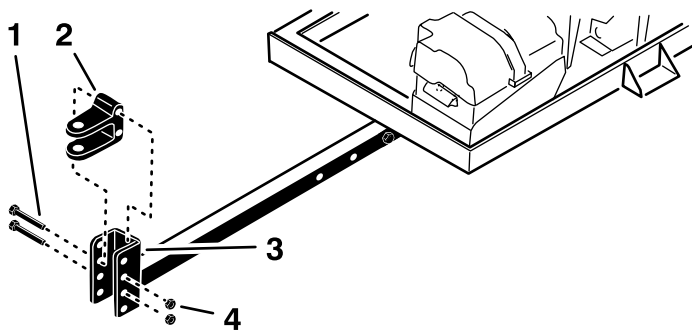

Slika 5

g341668

- | | |
|---------------------------------|--------------------------|
| 1. Vijak | 3. Cijev prijemnika kuke |
| 2. Viljuškasta spona vučne kuke | 4. Sigurnosna matica |

- Podignite ili spustite viljuškastu sponu kako biste je poravnali s kukom vučnog vozila.

Važno: Osigurajte da je okvir puhača paralelan s tlom.

- Sastavite viljuškastu sponu s cijevi prijemnika kuke koristeći dva vijka i dvije sigurnosne matice (Slika 5).
- Pritegnite sigurnosne matice i vijke na 203 Nm.
- Spojite viljuškastu sponu vučne kuke puhača s kukom vučnog vozila koristeći svornjak kuke i rascjepku (Slika 6).

Važno: Ako puhač dodiruje vučno vozilo pri okretanju, produžite cijev prijemnika kuke da bude dalje od puhača montiranjem cijevi prijemnika kuke na najudaljenije rupe nosača okvira za pričvršćivanje; pogledajte 2 Montiranje kuke na puhač (stranica 9).

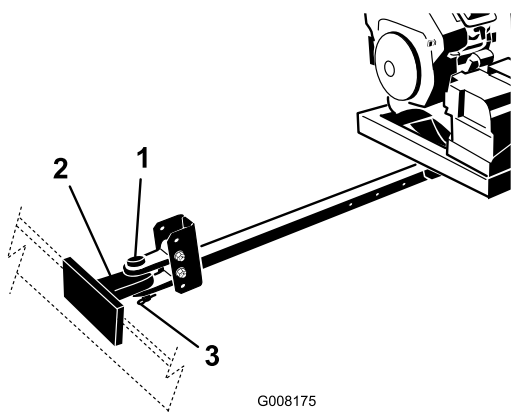

G008175

g008175

Slika 6

- | | |
|-----------------------|--------------|
| 1. Svornjak kuke | 3. Rascjepka |
| 2. Kuka vučnog vozila | |

4

Umetanje baterija u daljinski upravljač

Dijelovi potrebni za ovaj postupak:

1	Daljinski upravljač
4	AAA baterije

Postupak

- Uklonite šest vijaka kojima su pričvršćeni gornji i donji poklopac daljinskog upravljača i uklonite donji poklopac (Slika 7).

Napomena: Ako je moguće, ostavite gumenu i čeličnu brtvu u žlijebu pri uklanjanju poklopcu.

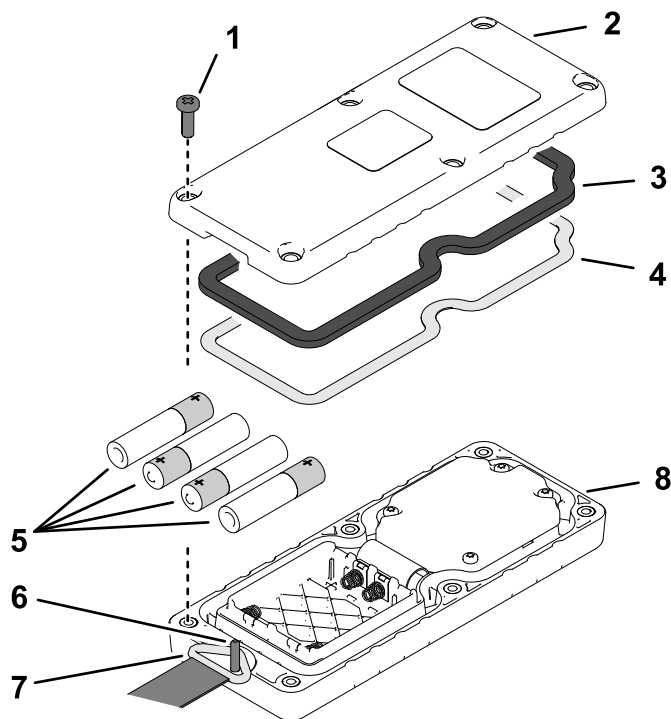

g341770

Slika 7

- | | |
|-------------------|--------------------|
| 1. Vijak | 5. AAA baterije |
| 2. Donji poklopac | 6. Klin uzice |
| 3. Brtva | 7. Prsten uzice |
| 4. Čelična brtva | 8. Gornji poklopac |

- Imajući na umu polaritet baterija, kako je prikazano na Slika 8, umetnite nove baterije u ležišta.

Napomena: Kako bi se izbjeglo oštećenje ležišta pri postavljanju baterija, poštujuće odgovarajuće oznake polariteta (Slika 8) koje su

utisnute na kućištu za baterije. Ako neispravno postavite baterije nećete oštetiti uređaj, ali daljinski upravljač neće raditi.

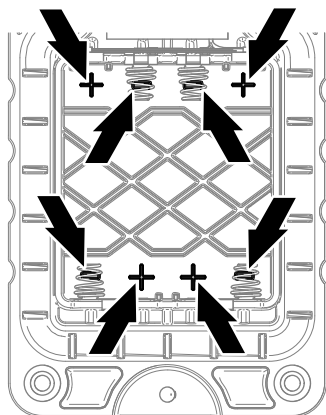

g341771

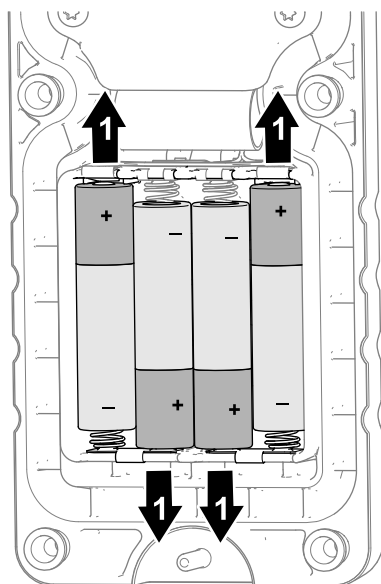

Slika 8

g341769

1. Pozitivan polaritet baterije

3. Osigurajte da su čelična i gumena brtva ([Slika 7](#)) smještene u žlijebu na gornjem poklopcu.
4. Namjestite prsten uzice na klin uzice ([Slika 7](#)).
5. Sastavite donji i gornji poklopac pomoću šest vijaka ([Slika 7](#)).
6. Pritegnite vijke na 1,5 do 1,7 Nm.

Pregled proizvoda

Sustav upravljanja

Daljinski upravljač

LED svjetlo

LED svjetlo označava komunikaciju između daljinskog upravljača i modula za bežično upravljanje ([Slika 9](#)).

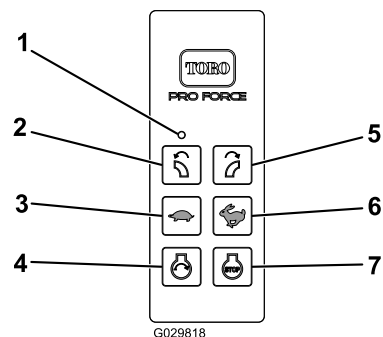

G029818

g029818

Slika 9

- | | |
|-------------------------------------|------------------------------------|
| 1. LED svjetlo | 5. Tipka OKRETANJE MLAZNICE UDESNO |
| 2. Tipka OKRETANJE MLAZNICE ULIJEVO | 6. Tipka POVEĆANJE BRZINE MOTORA |
| 3. Tipka SMANJENJE BRZINE MOTORA | 7. Tipka MOTOR – ZAUSTAVLJANJE |
| 4. Tipka MOTOR – POKRETANJE | |

Tipka Motor – zaustavljanje

Pritisnite tipku MOTOR – ZAUSTAVLJANJE za gašenje motora ([Slika 9](#)).

Tipka Motor – pokretanje

Nakon pripreme uređaja za pokretanje putem daljinskog upravljača pritisnite tipku MOTOR – POKRETANJE za pokretanje motora ([Slika 9](#)). Pogledajte [Rad motora \(stranica 18\)](#) za informacije o postupku pokretanja.

Tipke za okretanje mlaznice na puhaču

Pritisnite tipku OKRETANJE MLAZNICE ULIJEVO ili tipku OKRETANJE MLAZNICE UDESNO kako biste okrenuli mlaznicu puhača u željenom smjeru ([Slika 9](#)).

Tipke za promjenu brzine motora

- Pritisnite tipku POVEĆANJE BRZINE MOTORA (ikona zeca) za povećanje brzine motora ([Slika 9](#)).

- Pritisnite tipku SMANJENJE BRZINE MOTORA (ikona kornjače) za smanjenje brzine motora.
- Istovremenim pritiskom tipaka POVEĆANJE BRZINE MOTORA i SMANJENJE BRZINE MOTORA motor se vraća u stanje praznog hoda.

Poluga prigušnice

Polugom prigušnice prilagodite brzinu motora ([Slika 10](#)).

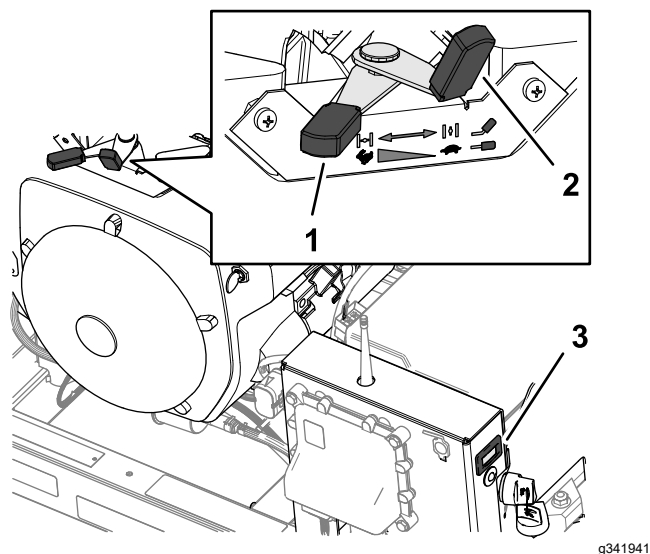

Slika 10

1. Poluga prigušnice
2. Poluga čoka
3. Brojač sati rada

Poluga čoka

Polugom čoka postavite čok pri pokretanju hladnog motora ([Slika 10](#)).

Brojač sati rada

Brojač sati rada ([Slika 10](#)) pokazuje ukupan broj sati rada motora.

Prekidač paljenja

Koristite prekidač paljenja ([Slika 11](#)) na upravljačkoj konzoli pri paljenju i gašenju motora. Prekidač paljenja ima tri položaja:

- Položaj ZAUSTAVLJANJE
- Položaj RAD / DODATNA OPREMA
- Položaj POKRETANJE

Napomena: Koristite položaj Rad / Dodatna oprema kad upravljate uređajem pomoću daljinskog upravljača.

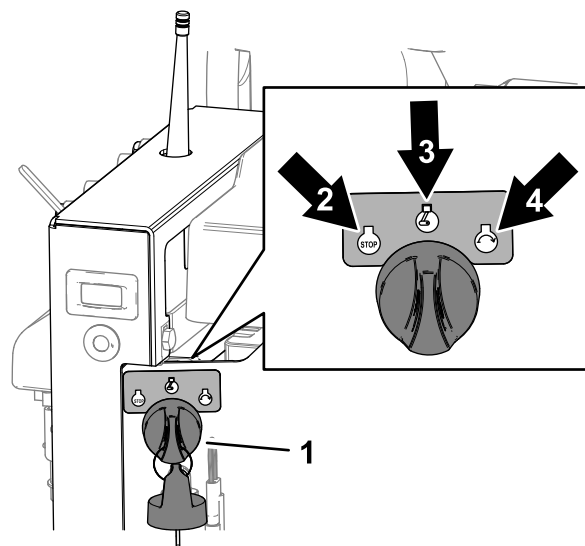

Slika 11

1. Ključ za paljenje
2. Položaj ZAUSTAVLJANJE
3. Položaj RAD / DODATNA OPREMA
4. Položaj POKRETANJE

g341833

Dijagnostičko svjetlo

Dijagnostičko svjetlo ([Slika 12](#)) nalazi se ispod brojača sati rada.

Dijagnostičko svjetlo pokazuje status elektroničkog sustava i komunikacijski status s daljinskim upravljačem. Dijagnostičko svjetlo svijetli kako bi označilo sljedeća stanja uređaja i daljinskog upravljača:

- Elektronički sustav uređaja normalno se pokreće.
- Modul bežičnog upravljanja ne može uspostaviti komunikaciju s daljinskim upravljačem.
- TEC kontroler detektira aktivnu grešku.

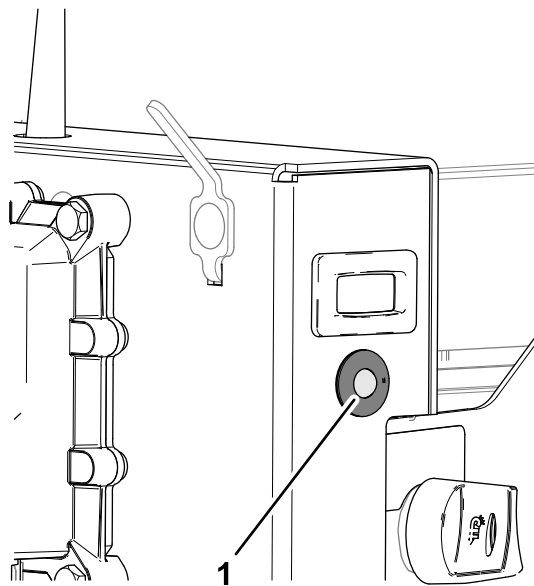

Slika 12

g342079

1. Dijagnostičko svjetlo

Specifikacije

Radijske specifikacije

Frekvencija	2,4 GHz
Najveća izlazna snaga	19,59 dBm

Priključci/dodatna oprema

Dostupan je niz priključaka i dodatne opreme za poboljšavanje i proširivanje mogućnosti vozila koje je odobrila tvrtka Toro. Obratite se ovlaštenom serviseru ili distributeru tvrtke Toro ili posjetite stranicu www.Toro.com za popis svih odobrenih priključaka i dodatne opreme.

Kako biste osigurali optimalnu učinkovitost i daljnju primjenjivost certifikata o sigurnosti vozila, upotrebljavajte samo originalne zamjenske dijelove i dodatnu opremu tvrtke Toro. Zamjenski dijelovi i dodatni pribor drugih proizvođača mogu biti opasni, a njihova upotreba može poništiti jamstvo.

Rad

Napomena: Odredite lijevu i desnu stranu uređaja s uobičajenog vozačevog položaja.

Prije puštanja u rad

Sigurnost prije rada

Opće informacije o sigurnosti

- Nikad nemojte dopustiti djeci ili nestručnim osobama da upravljaju uređajem ili da ga servisiraju. Dobna granica za rukovatelje može biti ograničena lokalnim propisima. Vlasnik je odgovoran za obuku svih rukovatelja i mehaničara.
- Upoznajte se sa sigurnim radom s opremom, komandama i sigurnosnim znakovima.
- Prije nego što napustite položaj rukovatelja, ugasite uređaj, izvadite ključ (ako postoji) i pričekajte da se svi pomični dijelovi zaustave. Pustite da se uređaj ohladi prije podešavanja, održavanja, čišćenja ili skladištenja. Morate znati brzo zaustaviti uređaj i ugasiti motor.
- Osigurajte da su svi štitovi, zaštitni uređaji i naljepnice na mjestu. Popravite ili zamijenite sve zaštitne uređaje i zamijenite sve nečistljive ili nedostajuće naljepnice. Ako nisu postavljeni ili ne rade ispravno, ne upravljajte uređajem.
- Osigurajte da je vučna jedinica prikladna za korištenje s ovim dodatkom težine tako da provjerite prikladnost kod dobavljača ili proizvođača vučne jedinice.
- Ne modificirajte opremu ni na koji način.

Sigurnost goriva

- Budite krajnje oprezni pri rukovanju gorivom. Gorivo je zapaljivo, a njegove pare su eksplozivne.
- Ugasite sve cigarete, cigare, lule i druge izvore paljenja.
- Upotrebljavajte samo odobrene spremnike za gorivo.
- Ne uklanjajte čep spremnika za gorivo i ne dolijevajte gorivo u spremnik dok je motor upaljen ili vruć.
- Ne dolijevajte i ne ispuštajte gorivo u zatvorenom prostoru.
- Nemojte skladištiti uređaj ili spremnik za gorivo u blizini otvorenog plamena, iskri ili žižaka poput onih na bojlerima ili drugim uređajima.
- Ako prolijete gorivo, nemojte pokretati motor i nemojte pokretati druge izvore paljenja dok pare goriva ne ispare.

Specifikacija goriva

Važno: Korištenje neodobrenog goriva može uzrokovati poteškoće u radu i/ili oštećenja motora koja možda nisu obuhvaćeni jamstvom.

Vrsta goriva	
Minimalni oktanski broj	87 (SAD) ili 91 (IOB; izvan SAD-a)
Udio etanola*	Ne više od 10 % volumenom
Udio metanola	Nema
Udio MTBE*-a (metil-tercijarni-butil-eter)	Manje od 15 % volumenom
Ulje	Ne dodavati gorivu
*Etanol i MTBE nisu isto.	

- Upotrebljavajte isključivo čisto, svježe gorivo (ne starije od 30 dana) iz pouzdanih izvora.
- Nemojte skladištiti gorivo u spremniku za gorivo ili kanistrima za gorivo tijekom zime ako ne koristite stabilizator goriva.

Korištenje stabilizatora/konzervansa goriva

Koristite stabilizator/konzervans goriva u uređaju kako biste ostvarili sljedeće koristi:

- Duže održava gorivo svježim ako se koristi prema uputama proizvođača stabilizatora goriva. Za dulje skladištenje preporuča se isprazniti spremnik za gorivo.
- Čisti motor tijekom rada.
- Uklanja viskozne naslage laka u sustavu goriva, što otežava pokretanje.

Važno: Nemojte koristiti aditive za gorivo koji sadrže metanol ili etanol.

Svježem gorivu dodajte ispravnu količinu stabilizatora/konzervansa goriva prema uputama proizvođača stabilizatora.

Napomena: Stabilizator/konzervans goriva najučinkovitiji je kada je pomiješan sa svježim gorivom. Kako biste smanjili mogućnost nastanka naslaga laka u sustavu goriva, uvijek koristite stabilizator goriva.

Punjenje spremnika za gorivo

Kapacitet spremnika za gorivo: 18,9 l.

Važno: Nemojte koristiti aditive za gorivo osim stabilizatora/konzervansa; pogledajte [Korištenje stabilizatora/konzervansa goriva \(stranica 14\)](#).

1. Ugasite motor.
2. Očistite područje oko čepa spremnika za gorivo i uklonite čep ([Slika 13](#)).

Napomena: Čep spremnika za gorivo sadrži mjerac koji pokazuje razinu goriva.

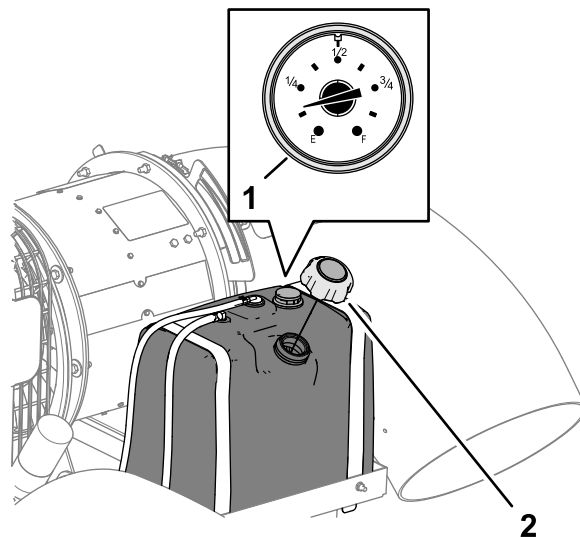

Slika 13

1. Mjerac goriva
2. Čep spremnika za gorivo

3. Dolijevajte gorivo u spremnik dok razina ne bude između 6 mm i 13 mm ispod dna otvora za ulijevanje.

Napomena: Taj prostor u spremniku omogućuje da se gorivo proširi. Nemojte do kraja napuniti spremnik za gorivo.

4. Čvrsto postavite čep spremnika za gorivo ([Slika 13](#)).
5. Obrišite proliveno gorivo.

Svakodnevno održavanje

Svaki dan prije pokretanja uređaja izvršite postupke namijenjene izvršavanju nakon svake upotrebe/svakodnevno navedene u [Održavanje \(stranica 23\)](#).

Tijekom rada

Sigurnost tijekom rada

Opće informacije o sigurnosti

- Vlasnik/rukovatelj može spriječiti nesreće koje mogu uzrokovati tjelesne ozljede ili oštećenja imovine i odgovoran je za njih.
- Nosite prikladnu odjeću, uključujući zaštitu za oči, duge hlače, čvrstu obuću otpornu na proklizavanje i zaštitu za sluh. Zavežite kosu ako je duga i nemojte nositi široku odjeću ili viseći nakit.
- Ne upravljajte kosilicom ako ste bolesni, umorni ili pod utjecajem alkohola ili droga.
- Pozorno upravljajte uređajem. Ne bavite se aktivnostima koje vas ometaju; u suprotnom može doći do ozljeda ili oštećenja imovine.
- Ispušteni zrak ima znatnu snagu i može uzrokovati ozljedu ili gubitak oslonca. Držite se podalje od mlaznice puhača kad uređaj radi.
- Držite uređaj podalje od svih prolaznika; isključite uređaj kad se prolaznici približe, nemojte usmjeravati ispuštanje prema njima.
- Ne upravljajte uređajem kad nije povezan s vučnim vozilom.
- Nemojte držati motor u pogonu niti usmjeravati mlaznicu puhača u zatvoreni prostor bez odgovarajuće ventilacije. Ispušni plinovi sadrže ugljični monoksid, plin bez mirisa koji je smrtonosan ako se udahne.
- Nemojte prevoziti putnike na uređaju i osigurajte da su prolaznici i kućni ljubimci izvan područja rada uređaja.
- Upravljajte uređajem samo kad je vidljivost dobra kako biste izbjegli rupe ili skrivene opasnosti.
- Pogledajte prema natrag i dolje prije vožnje unatrag kako biste provjerili da je put slobodan.
- Budite oprezni pri približavanju oštrim zavojima, grmlju, stablima ili drugim predmetima koji bi vam mogli zakloniti vidno polje.
- Nikad ne držite motor u pogonu u zatvorenom prostoru koji zadržava ispušne plinove.
- Nikad ne ostavljajte upaljen uređaj bez nadzora.
- Prije nego što napustite položaj rukovatelja, učinite sljedeće:
 - Parkirajte uređaj na ravnoj površini.
 - Aktivirajte ručnu kočnicu vučnog vozila.
 - Ugasite motor i izvadite ključ (ako je dio opreme uređaja).
 - Pričekajte da se svi pomični dijelovi zaustave.
- Tijekom transporta uređaja javnim cestama pridržavajte se svih prometnih propisa i koristite

svu dodatnu opremu koja može biti propisana zakonom, kao što su svjetla, pokazivači smjera, oznake za spora vozila i druga prema potrebi.

- Ako uređaj ikad neuobičajeno vibrira, odmah ga zaustavite, ugasite motor, izvadite ključ, pričekajte da se svi pomični dijelovi zaustave i pregledajte ima li oštećenja. Popravite svu štetu na uređaju prije nego što nastavite s radom.
- Smanjite brzinu tijekom rada na grubom i neravnom terenu, u blizini rubnjaka, rupa i drugih naglih promjena u terenu.
- Kako biste izbjegli prevrtanje stroja, budite oprezni pri skretanju i izbjegavajte nesigurne manevre.

Sigurnost na padinama

- Nagibi su jedan od glavnih čimbenika koji uzrokuju gubitak kontrole nad uređajem i nesreće s prevrtanjem, što može uzrokovati teške ozljede ili smrt. Vi ste odgovorni za sigurno upravljanje na padini. Upravljanje uređajem na bilo kojoj padini zahtijeva dodatnu pozornost.
- Pregledajte specifikacije vučne jedinice kako biste osigurali da nećete prekoračiti njezine mogućnosti na padinama.
- Ocijenite uvjete na lokaciji i pregledajte lokaciju kako biste utvrdili je li padina sigurna za upravljanje uređajem. Pri pregledavanju terena uvijek razumno prosuđujte.
- Pregledajte upute za upravljanje uređajem na padinama navedene u nastavku. Prije upravljanja uređajem pregledajte uvjete na lokaciji i utvrdite možete li upravljati uređajem u danim uvjetima toga dana i na toj lokaciji. Promjene terena mogu uzrokovati promjenu u radu uređaja na padinama.
 - Izbjegavajte pokretanje, zaustavljanje ili skretanje na padinama. Nemojte naglo mijenjati brzinu ili smjer. Skrećite polako i postupno.
 - Nemojte upravljati uređajem u uvjetima kada su trenje, upravljanje ili stabilnost upitni.
 - Uklonite ili označite prepreke kao što su jarci, rupe, kamenje, brazde i izbočine na terenu ili ostale skrivene opasnosti. Visoka trava može zakloniti pogled na prepreke. Neravan teren može uzrokovati prevrtanje uređaja.
 - Uzmite u obzir da upravljanje uređajem na mokroj travi, na padinama ili nizbrdo može uzrokovati gubitak trenja.
 - Budite krajnje oprezni pri upravljanju uređajem u blizini litica, jaraka, nasipa, vode ili drugih opasnosti. Ako kotači prijeđu preko rubova ili se rub uruši, može doći do naglog prevrtanja uređaja. Uspostavite sigurnu udaljenost između uređaja i opasnosti.

Dijagnostičko svjetlo

Dijagnostičko svjetlo (Slika 14) pokazuje status elektroničkog sustava i komunikacijski status s daljinskim upravljačem.

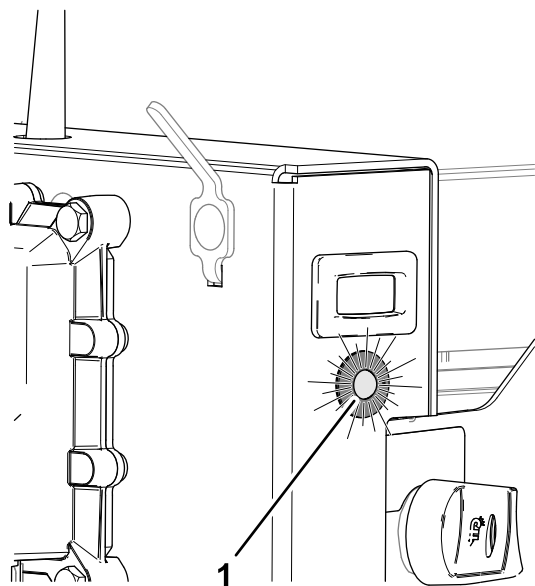

Slika 14

g342080

1. Dijagnostičko svjetlo

Svjetlosni signal za pokretanje sustava

Svjetlosni signal za pokretanje sustava pokreće se svaki put kad se elektronički sustav uređaja normalno pokrene.

Svjetlosni signal za pokretanje sustava prikazuje se kad ključ za paljenje okrenete u položaj RAD i dijagnostičko svjetlo treperi prema sljedećem obrascu:

- Svjetlo svijetli pet sekundi.
- Svjetlo je isključeno pet sekundi.
- Svjetlo treperi tri puta u sekundi dok ne pritisnete tipku na daljinskom upravljaču.

Svjetlosni signal za neuspješnu komunikaciju

Svjetlosni signal za neuspješnu komunikaciju pokreće se kad modul za bežično upravljanje ne može uspostaviti komunikaciju s daljinskim upravljačem.

Svjetlosni signal za neuspješnu komunikaciju prikazuje se kad ključ za paljenje okrenete u položaj RAD i dijagnostičko svjetlo brzo treperi.

Problemi u komunikaciji daljinskog upravljača mogu uključivati:

- Modul za bežično upravljanje nije primio signal daljinskog upravljača u roku od 10 sekundi od okretanja ključa za paljenje u položaj RAD.
- Daljinski upravljač predaleko je od uređaja.
- Baterija daljinskog upravljača slabo je napunjena.
- Modul za bežično upravljanje nije povezan s daljinskim upravljačem.

Svjetlosni signal za aktivnu grešku

Svjetlosni signal za aktivnu grešku pokreće se kad TEC kontroler detektira aktivnu grešku.

Svjetlosni signal za aktivnu grešku prikazuje se kad ključ za paljenje okrenete u položaj RAD i dijagnostičko svjetlo treperi prema sljedećem obrascu:

- Svjetlo svijetli pet sekundi.
- Svjetlo ubrzano treperi (sa ili bez stanke).

Pokretanje motora

Na upravljačkoj konzoli

▲ OPREZ

Pokretanje motora odmah pokreće uređaj, otpuhujući ostatke, pijesak i prašinu, što može ozlijediti prolaznike.

- **Osigurajte da svi prolaznici budu izvan područja rada uređaja.**
- **Isključite uređaj kad prolaznici uđu u područje rada.**

1. Prije pokretanja motora osigurajte da je puhač sigurno pričvršćen za vučno vozilo.
2. Ako je motor hladan, pomaknite polugu čoka (Slika 15) u položaj UKLJUČENO.

Napomena: Vrući ili topao motor možda neće zahtijevati korištenje čoka. Kad se motor pokrene, pomaknite polugu čoka u položaj ISKLJUČENO.

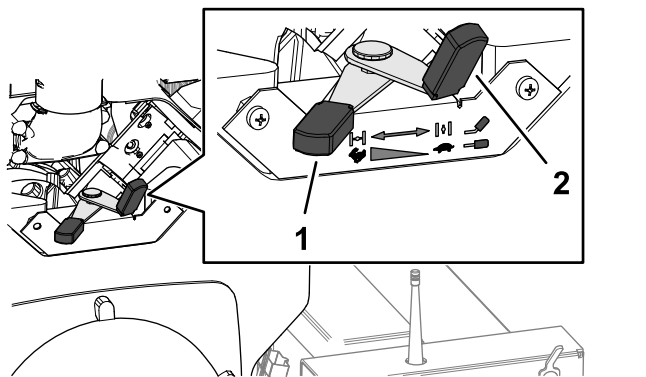

Slika 15

1. Poluga čoka 2. Poluga prigušnice

- Pomaknite polugu prigušnice (Slika 15) na polovicu između sporog i brzog položaja.
- Okrenite prekidač paljenja u položaj POKRETANJE.

Važno: Nemojte držati ključ za paljenje u položaju Pokretanje dulje od 10 sekundi. Ako se motor ne pokrene, pričekajte 10 sekundi da se starter motora ohladi između pokušaja pokretanja. Ako ne pustite da se starter ohladi između pokušaja, možete oštetiti starter.

- Kad se motor pokrene, pustite ključ za paljenje.
- Ako je poluga čoka u položaju UKLJUČENO, postepeno pomaknite polugu u položaj ISKLJUČENO kako se motor zagrijava.

Gašenje motora

Na upravljačkoj konzoli

- Pomaknite polugu prigušnice u položaj ¾.
- Okrenite ručni prekidač paljenja u položaj ZAUSTAVLJANJE.

Korištenje daljinskog upravljača

Daljinski upravljač aktivira se pritiskom na bilo koju tipku. Radi očuvanja snage baterije, daljinski upravljač aktivan je tri sekunde prije automatskog isključivanja, osim ako pritisnete tipku unutar tog vremena. Kad navedeno vrijeme prođe i daljinski upravljač se isključi, aktivnost LED svjetla daljinskog upravljača prestaje (Slika 16). Daljinski upravljač pali se pritiskom na bilo koju tipku.

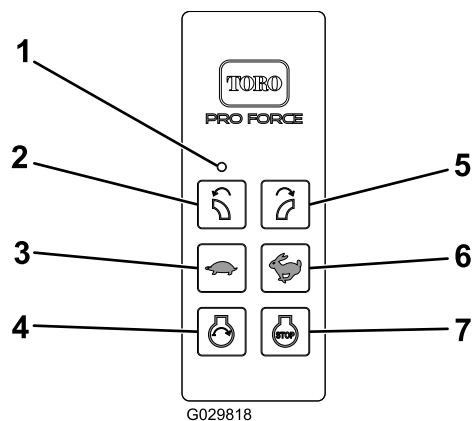

G029818

Slika 16

- | | |
|-------------------------------------|------------------------------------|
| 1. LED svjetlo | 5. Tipka OKRETANJE MLAZNICE UDESNO |
| 2. Tipka OKRETANJE MLAZNICE ULIJEVO | 6. Tipka POVEĆANJE BRZINE MOTORA |
| 3. Tipka SMANJENJE BRZINE MOTORA | 7. Tipka MOTOR – ZAUSTAVLJANJE |
| 4. Tipka MOTOR – POKRETANJE | |

g029818

Modul za bežično upravljanje i TEC kontroler vraćaju se u način rada za štednju energije (do sljedećeg gašenja i paljenja) ako modul za bežično upravljanje nije aktivan više od 2,5 sata bez komunikacije s daljinskim upravljačem. Način rada za štednju energije je slabostrujno stanje modula za bežično upravljanje. U načinu rada za štednju energije modul za bežično upravljanje ne komunicira s daljinskim upravljačem, ne aktivira izlazne vrijednosti i ne radi normalno.

- U načinu rada „time-out” motor ne radi (ili se gasi), a daljinski upravljač ne upravlja nijednom funkcijom.
- Kako biste probudili modul za bežično upravljanje iz načina rada „time-out” okrenite ključ za paljenje u položaj ISKLJUČENO, a zatim u položaj RAD.
- Kako biste izbjegli „time-out” modula bežičnog upravljanja tijekom rada, upotrijebite daljinski upravljač za okretanje mlaznice puhača ili promjenu brzine motora svaka 2,5 sata ili češće.

Rad motora

Korištenje daljinskog upravljača

▲ UPOZORENJE

Rotirajući dijelovi mogu uzrokovati teške ozljede.

- Držite ruke, noge, kosu i odjeću podalje od svih pomičnih dijelova kako biste spriječili zadobivanje ozljeda.
- Nikad ne upravljajte uređajem s prekrivačima, oblogama ili uklonjenim štitovima.

1. Pripremite uređaj; pogledajte [Priprema uređaja \(stranica 18\)](#).
2. Provedite postupak za omogućavanje pokretanja; pogledajte [Provođenje postupka za omogućavanje pokretanja \(stranica 18\)](#).
3. Pokrenite motor daljinskim upravljačem; pogledajte [Pokretanje motora \(stranica 19\)](#).

Priprema uređaja

1. Prije pokretanja motora puhača osigurajte da je puhač sigurno pričvršćen za vučno vozilo.
2. Prije pokretanja hladnog motora, pomaknite polugu čoka ([Slika 17](#)) u položaj UKLJUČENO.

Napomena: Vrući ili topao motor možda neće zahtijevati korištenje čoka. Kad se motor pokrene, pomaknite polugu čoka u položaj ISKLJUČENO.

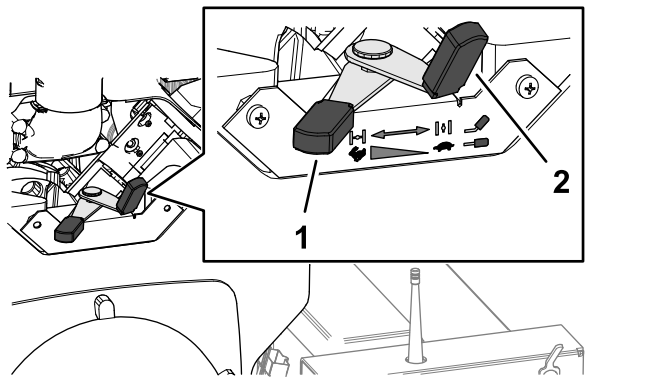

Slika 17

1. Poluga čoka
2. Poluga prigušnice

3. Okrenite ključ za paljenje motora u položaj RAD / DODATNA OPREMA.

Napomena: Ako je ključ bio ostavljen u položaju RAD dulje vrijeme, okrenite ključ u položaj ISKLJUČENO prije pokretanja motora.

4. Provedite postupak za omogućavanje pokretanja; pogledajte [Provođenje postupka za omogućavanje pokretanja \(stranica 18\)](#).

Provođenje postupka za omogućavanje pokretanja

Da biste mogli pokrenuti motor daljinskim upravljačem, morate ispuniti uvjet za omogućavanje pokretanja motora na sljedeći način:

1. Pritisnite tipku POKRETANJE ([Slika 18](#)) na daljinskom upravljaču.

Napomena: Između dva pritiska tipke može proći najviše 3 sekunde. Ako se sljedeća tipka u postupku ne pritisne unutar tri sekunde od prethodne, postupak se automatski prekida i morate opet početi postupak omogućavanja pokretanja.

Napomena: Ako pritisnete bilo koju tipku koja nije sljedeća odgovarajuća tipka u nizu, postupak omogućavanja pokretanja automatski se prekida.

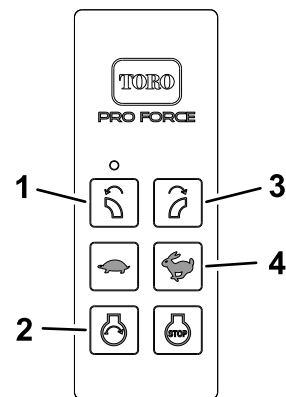

Slika 18

g343718

1. Tipka OKRETANJE MLAZNICE ULIJEVO
2. Tipka MOTOR – POKRETANJE
3. Tipka OKRETANJE MLAZNICE UDESNO
4. Tipka POVEĆANJE BRZINE MOTORA

2. Pritisnite tipku OKRETANJE MLAZNICE ULIJEVO.
3. Pritisnite tipku OKRETANJE MLAZNICE UDESNO.

Napomena: Tipku MOTOR – POKRETANJE morate pritisnuti unutar 10 sekundi od pritiska tipke OKRETANJE MLAZNICE UDESNO kako biste pokrenuli motor; pogledajte [Pokretanje motora \(stranica 19\)](#).

Pokretanje motora

⚠ OPREZ

Pokretanje motora odmah pokreće uređaj, otpuhujući ostatke, pijesak i prašinu, što može ozlijediti prolaznike.

- Osigurajte da svi prolaznici budu izvan područja rada uređaja.
 - Isključite uređaj kad prolaznici uđu u područje rada.
1. Pritisnite i držite tipku MOTOR – POKRETANJE (Slika 19) na daljinskom upravljaču dok se motor ne pokrene.

Važno: Nemojte pritisnuti i držati tipku MOTOR – POKRETANJE dulje od 10 sekundi odjednom. Ako se motor ne uspije pokrenuti, pričekajte 10 sekundi da se starter ohladi između pokušaja pokretanja. Ako ne pustite da se starter ohladi između pokušaja, možete oštetiti starter.

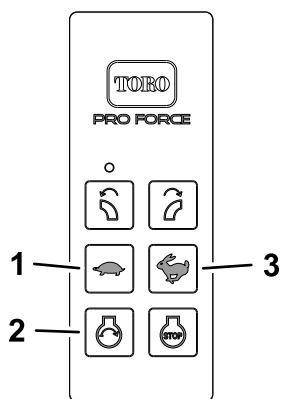

Slika 19

g343720

1. Tipka SMANJENJE BRZINE MOTORA
2. Tipka MOTOR – POKRETANJE
3. Tipka POVEĆANJE BRZINE MOTORA

2. Ako je poluga čoka u položaju UKLJUČENO, pomaknite polugu u položaj ISKLJUČENO kako se motor zagrijava.

Napomena: Ako motor zastane ili oklijeva, pomaknite polugu čoka prema položaju UKLJUČENO na nekoliko sekundi, a zatim odaberite željenu brzinu motora. Ponavljajte postupak po potrebi.

3. Prilagodite brzinu motora daljinskim upravljačem pritiskom na tipku POVEĆANJE BRZINE MOTORA ili tipku SMANJENJE BRZINE MOTORA (Slika 19).

Savjeti za omogućavanje pokretanja motora

- Pritiskom na tipku MOTOR – POKRETANJE ne produljuje se dopušteno vrijeme.

Napomena: Upravljanje startnim relejem aktivno je 10 sekundi nakon pritiska tipke OKRETANJE MLAZNICE UDESNO.

- Ako uvjet za omogućavanje pokretanja motora istekne, morate opet provesti postupak za omogućavanje pokretanja motora kako biste pokrenuli motor daljinskim upravljačem.

Napomena: Morate pričekati 10 sekundi nakon otpuštanja tipke MOTOR – POKRETANJE prije ponovnog pokušaja izvođenja postupka za omogućavanje pokretanja.

- Ako prekinete postupak omogućavanja pokretanja ili uvjet za omogućavanje pokretanja motora istekne, tipke OKRETANJE MLAZNICE ULJEVO i OKRETANJE MLAZNICE UDESNO na daljinskom upravljaču ponovno upravljaju položajem mlaznice.

Gašenje motora

1. Pritisnite tipku SMANJENJE BRZINE MOTORA (Slika 20) na daljinskom upravljaču kako biste usporili motor (oko $\frac{3}{4}$ gasa).

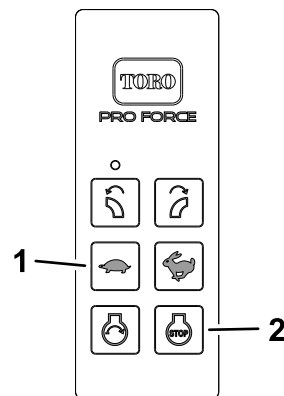

Slika 20

g343719

1. Tipka SMANJENJE BRZINE MOTORA
2. Tipka MOTOR – ZAUSTAVLJANJE

2. Pritisnite tipku MOTOR – ZAUSTAVLJANJE (Slika 20).
3. Ako napustite uređaj, okrenite ključ za paljenje u položaj ISKLJUČENO i uklonite ključ iz upravljačke konzole.

Podešavanje smjera mlaznice puhača

Okrenite mlaznicu puhača ulijevo ili udesno pritiskom na tipku OKRETANJE MLAZNICE ULJEVO ili

tipku OKRETANJE MLAZNICE UDESNO na daljinskom upravljaču (Slika 21).

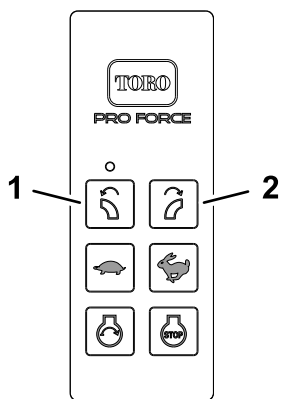

Slika 21

1. Tipka OKRETANJE MLAZNICE ULIJEVO

2. Tipka OKRETANJE MLAZNICE UDESNO

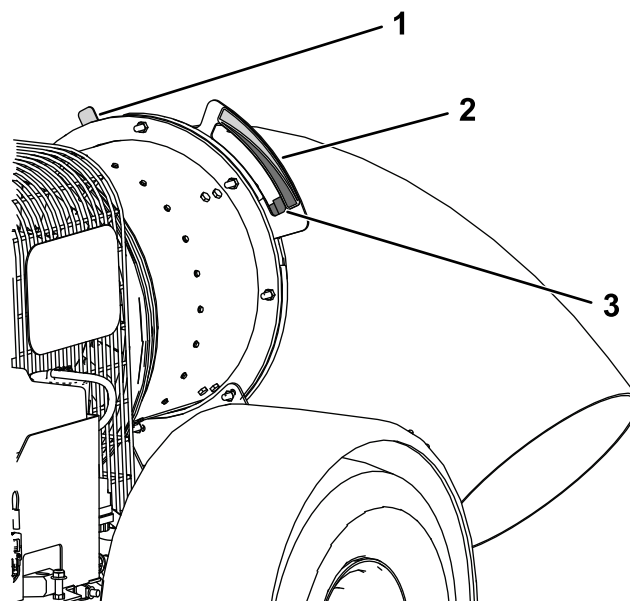

Slika 22

Određeni dijelovi skriveni su radi jasnoće prikaza.

1. Crveni pokazivač
2. Mjerilo položaja mlaznice i naljepnica
3. Zeleni pokazivač (prikazan u prozorčiću mjerila položaja mlaznice – lijevo poravnata mlaznica puhača)

Pomicanje uređaja s lokacije rada

Važno: Prije pomicanja uređaja s lokacije rada podignite mlaznicu puhača. Ako ostavite mlaznicu puhača okrenutu prema dolje tijekom transporta, mlaznica može doći u kontakt s tlom i oštetiti se.

Mjerilo položaja mlaznice

Mjerilo položaja mlaznice (Slika 22) nalazi se iza kućišta turbine, iznad spremnika za gorivo.

Napomena: Naljepnica na mjerilu položaja mlaznice pokazuje položaj mlaznice u odnosu na tlo.

Crveni i zeleni pokazivač (Slika 22) pričvršćeni su na mlaznicu puhača.

Usmjeravanje mlaznice

- Kad je crveni pokazivač vidljiv na mjerilu položaja mlaznice, mlaznica puhača usmjerena je tako da otpuhuje s desne strane uređaja.
- Kad je zeleni pokazivač vidljiv na mjerilu položaja mlaznice, mlaznica puhača usmjerena je tako da otpuhuje s lijeve strane uređaja.

Kut mlaznice

Pokazivač i mjerilo pokazuju kut mlaznice puhača na sljedeći način:

- Kad se pokazivač nalazi u području iste boje na naljepnici, otvor mlaznice postavljen je paralelnije s tlom.
- Kad se pokazivač nalazi u području druge boje na naljepnici, otvor mlaznice usmjeren je više prema tlu.

Rad s dodatnim svjetlima

1. Ako motor nije upaljen, okrenite ključ za paljenje u položaj RAD / DODATNA OPREMA.

2. Za PALJENJE ili GAŠENJE svjetla pritisnite tipke na daljinskom upravljaču (Slika 23) prema sljedećem redoslijedu:

- A. Tipka MOTOR – POKRETANJE
B. Tipka SMANJENJE BRZINE MOTORA

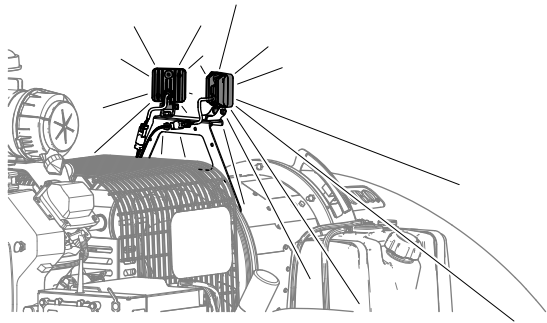

g342134

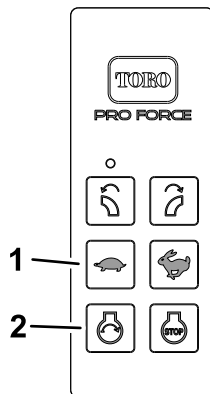

Slika 23

g343717

1. Tipka SMANJENJE BRZINE MOTORA 2. Tipka MOTOR – POKRETANJE

Savjeti za rad

- Vježbajte rukovanje puhačem. Pušite u smjeru vjetrova kako biste spriječili otpuhivanje materijala natrag u očišćeno područje.
- Kad otpuhujete ostatke s lokacije rada, pokrenite motor punim gasom.
- Usmerite mlaznicu puhača tako da struja zraka puše ispod ostataka.
- Budite oprezni pri otpuhivanju oko novozasađenog travnjaka jer struja zraka može poremetiti travu.

Nakon rada

Sigurnost nakon rada

Opće informacije o sigurnosti

- Prije podešavanja, popravaka, čišćenja ili skladištenja uređaja parkirajte uređaj na čvrstoj i ravnoj površini, isključite motor, izvadite ključ, pričekajte da se svi pomični dijelovi zaustave i pustite da se uređaj ohladi.
- Uređaj odvojite od vučne jedinice samo ako se nalazi na ravnoj površini.
- Prilikom odvajanja uređaja uvijek postavite klinove za kotače kako biste spriječili pomicanje.
- Nemojte skladištiti uređaj ili spremnik za gorivo u blizini otvorenog plamena, iskri ili žižaka poput onih na bojlerima ili drugim uređajima.
- Držite sve dijelove uređaja u dobrom radnom stanju i svu opremu zategnutom.
- Zamijenite sve istrošene, oštećene ili nedostajuće naljepnice.

Sigurnost prilikom vuče

- Prije vuče uređaja provjerite lokalne ili državne sigurnosne propise za vuču i pridržavajte se sigurnosnih propisa za vuču Ministarstva prometa SAD-a.
- Uvijek ugastite motor i usmerite mlaznicu puhača prema gore prije transporta.
- Vucite samo uređajem koji ima kuku namijenjenu za vuču. Opremu koja se vuče pričvrstite samo na kuku.
- Uvijek provjerite istrošenost kuke i spojke. Ne vucite uređaj s oštećenim ili nedostajućim kukama, spojka, ili lancima.
- Provjerite tlak u gumama na uređaju. Hladne gume trebale bi biti napumpane na 2,41 bara. Provjerite i gazište guma na uređaju kako biste vidjeli jesu li istrošene.

- Uvijek pravilno pričvrstite sigurnosne lance uređaja na vučno vozilo.
- Ne vucite uređaj brže od 88 km/h. Preporučena terenska vuča ne smije prelaziti brzinu od 24 km/h.
- Izbjegavajte nagla zaustavljanja i kretanja. To može uzrokovati proklizavanje ili poprečno otklizavanje. Glatko, postupno kretanje i zaustavljanje poboljšat će vuču.
- Izbjegavajte oštra skretanja kako biste spriječili prevrtanje.
- Postavite klinove za kotače dok ste parkirani kako biste spriječili pomicanje.
- Za utovar uređaja na prikolicu ili kamion upotrebljavajte rampe pune širine.
- Čvrsto vežite uređaj s pomoću remena, lanaca, kabela ili užadi. I prednji i stražnji remeni trebaju biti usmjereni prema dolje i prema van od uređaja.

Rad s daljinskim upravljačem

- Nepoštovanje sigurnosnih mjera opreza može dovesti do kvara opreme, gubitka prava na korištenje opremom i tjelesnih ozljeda.
- Koristite i održavajte ispravno ožičenje. Pridržavajte se uputa proizvođača opreme. Neispravno, labavo i istrošeno ožičenje može uzrokovati kvar sustava, oštećenje opreme i isprekidani rad.
- Promjenama ili modifikacijama uređaja bez izričitog odobrenja proizvođača poništiti će se jamstvo.
- Vlasnik uređaja i rukovatelji moraju poštovati sve primjenjive savezne, državne i lokalne zakone u pogledu postavljanja uređaja i upravljanja njime. Nepridržavanje može dovesti do kazni i gubitka prava korisnika na korištenje uređajem.
- Osigurajte da su uređaj i okolno područje čisti prije rada. Nemojte aktivirati sustav daljinskog upravljanja dok niste sigurni da to možete učiniti na siguran način.
- Za čišćenje daljinskog upravljača koristite vlažnu krpu. Nakon rada uklonite blato, beton i prljavštinu kako biste spriječili ometanje ili začepljenje tipaka, poluga, ožičenja i prekidača.
- Nemojte dopustiti da tekućina uđe u kućište daljinskog upravljača ili osnovne jedinice. Nemojte koristiti visokotlačnu opremu za čišćenje daljinskog upravljača ili osnovne jedinice.
- Upravljajte strojem i skladištite ga samo unutar navedenih temperatura za rad i skladištenje.

Tegljenje

- Budite oprezni pri utovaru ili istovaru uređaja na prikolicu ili kamion.

Održavanje

Napomena: Odredite lijevu i desnu stranu uređaja s uobičajenog vozačevog položaja.

Napomena: Na internetskoj stranici tvrtke Toro www.Toro.com možete preuzeti besplatan primjerak električne ili hidrauličke sheme i potražiti svoj uređaj na poveznici Upute na početnoj stranici.

Sigurnost pri održavanju

- Prije čišćenja, servisiranja ili podešavanja uređaja učinite sljedeće:
 - Parkirajte uređaj na ravnoj površini.
 - Ugasite motor, izvadite ključ, odspojite žicu svjećice i pričekajte da se svi pomični dijelovi zaustave.
 - Postavite klinove za kotače.
 - Odvojite uređaj od vučne jedinice.
 - Pustite da se komponente uređaja ohlade prije održavanja.
- Izvršavajte održavanje uređaja isključivo kako je navedeno u ovom priručniku. Ako su ikad potrebni veći popravci ili trebate pomoć, obratite se ovlaštenom distributeru tvrtke Toro.
- Poduprite uređaj blokovima ili podmetačima za pridržavanje uređaja kad radite ispod njega.
- Osigurajte da su svi štitovi sigurno postavljeni nakon održavanja ili podešavanja uređaja.
- Uređaj nikad ne smije servisirati neosposobljeno osoblje.
- Po potrebi upotrijebite podmetače za pridržavanje uređaja ili komponenata.
- Pažljivo otpuštajte pritisak iz komponenata s pohranjenom energijom.
- Nemojte puniti akumulator tijekom servisiranja uređaja.
- Kako biste smanjili opasnost od požara, održavajte prostor motora čistim od suvišnih nakupina maziva, trave, lišća ili prljavštine.
- Ako je moguće, ne obavljajte održavanje dok je motor u pogonu. Držite se podalje od pomičnih dijelova.
- Ako motor mora biti u pogonu kako biste izvršili održavanje, držite ruke, noge, odjeću i sve ostale dijelove tijela podalje od motora i svih pomičnih dijelova. Držite prolaznike podalje od uređaja.
- Očistite proliveno ulje i gorivo.
- Držite sve dijelove u dobrom radnom stanju i sve pričvrstne elemente zategnute. Zamijenite sve oštećene ili nedostajuće naljepnice.
- Nemojte ometati predviđenu funkciju sigurnosnog uređaja ili smanjivati stupanj zaštite koji pruža sigurnosni uređaj. Redovito provjeravajte rade li ispravno.
- Nemojte opterećivati motor prekomjernom brzinom mijenjanjem postavki regulatora motora. Ovlašteni distributer tvrtke Toro trebao bi provjeriti maksimalnu brzinu motora tahometrom kako bi se osigurala sigurnost i točnost.
- Ako su ikad potrebni veći popravci ili trebate pomoć, obratite se ovlaštenom distributeru tvrtke Toro.
- Bilo kakve preinake ovog uređaja mogu utjecati na rad, učinkovitost i trajnost uređaja, a njegova upotreba može uzrokovati ozljede ili smrt. Takva upotreba može poništiti jamstvo za proizvod tvrtke Toro.

Preporučeni raspored održavanja

Interval servisa održavanja	Postupak održavanja
Nakon prvih 8 sati	<ul style="list-style-type: none">• Provjerite stanje i napetost remena.
Nakon prvih 10 sati	<ul style="list-style-type: none">• Provjerite zakretni moment matica kotača.
Prije svake uporabe ili svakodnevno	<ul style="list-style-type: none">• Provjerite razinu motornog ulja.• Očistite masku motora i hladnjak ulja.• Provjerite tlak u gumama.• Provjerite stezaljku mlaznice puhača.• Očistite vodilice mlaznice.
Svakih 25 sati	<ul style="list-style-type: none">• Očistite pjenasti uložak filtra zraka i provjerite je li papirnati element oštećen (češće u prašnjavim ili pjeskovitim uvjetima rada).
Svakih 50 sati	<ul style="list-style-type: none">• Provjerite stanje i napetost remena.
Svakih 100 sati	<ul style="list-style-type: none">• Zamijenite papirnati element filtra zraka (češće u prašnjavim ili pjeskovitim uvjetima rada).• Promijenite motorno ulje. Mijenjajte ulje češće kad radite u prašnjavim ili pjeskovitim uvjetima.• Provjerite stanje guma.
Svakih 200 sati	<ul style="list-style-type: none">• Zamijenite filter ulja. Mijenjajte filter ulja češće kad radite u prašnjavim ili pjeskovitim uvjetima.• Provjerite svjećice.• Zamijenite filter zraka spremnika s aktivnim ugljenom (češće servisirajte u prašnjavim ili pjeskovitim uvjetima).• Zamijenite filter voda za pročišćavanje spremnika s aktivnim ugljenom.
Svakih 500 sati	<ul style="list-style-type: none">• Zamijenite filter goriva.

Važno: Pročitajte upute za upotrebu motora za detalje o dodatnim postupcima održavanja.

Popis za svakodnevno održavanje

Kopirajte ovu stranicu za osobnu upotrebu.

Stavka za održavanje	Za tjedan:						
	Pon	Uto.	Sri.	Čet.	Pet.	Sub.	Ned
Provjerite razinu motornog ulja.							
Očistite masku motora i hladnjak ulja.							
Pregledajte predfilter filtra zraka.							
Provjerite tlak u gumama.							
Provjerite zakretni moment montažne spone mlaznice puhača.							
Očistite vodilice mlaznice.							
Provjerite neobične zvukove motora.							
Provjerite propuštanje tekućine.							
Popravite oštećenu boju.							

Bilješke o uočenim problemima		
Pregled obavio/la:		
Stavka	Datum	Informacije

Postupci prije održavanja

⚠ OPREZ

Nepravilno održavanje uređaja može dovesti do preranog kvara sustava uređaja i time naškoditi vama ili promatračima.

Dobro održavajte uređaj kako bi bio u dobrom radnom stanju kako je navedeno u ovim uputama.

⚠ UPOZORENJE

Ako ostavite ključ u prekidaču paljenja, netko bi slučajno mogao pokrenuti motor i nanijeti vama ili prolaznicima teške ozljede.

Izvadite ključ iz prekidača paljenja i odspojite žice svjećica prije bilo kakvog održavanja. Ostavite žice po strani kako ne bi slučajno dodirnule svjećice.

Priprema uređaja

1. Parkirajte uređaj na ravnoj površini.
2. Ugasite motor, izvadite ključ i pričekajte da se svi pomični dijelovi zaustave.
3. Postavite klinove za kotače.
4. Odvojite uređaj od vučne jedinice.
5. Pustite da se komponente uređaja ohlade prije održavanja.
6. Odspojite žicu svjećice.

Priprema uređaja za popravku zavarivanjem

Važno: Ako ne odspojite akumulator, možete trajno oštetiti modul za bežično upravljanje i TEC kontroler.

- Odspojite negativni kabel akumulatora od akumulatora prije varenja na uređaju.
- Spojite negativni kabel na akumulator kad završite varenje na uređaju.

Održavanje motora

Sigurnost motora

- Ugasite motor prije provjeravanja ili dodavanja ulja u blok motora.
- Nemojte mijenjati postavke regulatora motora ili opterećivati motor prekomjernom brzinom.

Servisiranje pročištača zraka

Interval servisiranja: Svakih 25 sati—Očistite pjenasti uložak filtra zraka i provjerite je li papirnati element oštećen (češće u prašnjavim ili pjeskovitim uvjetima rada).

Svakih 100 sati—Zamijenite papirnati element filtra zraka (češće u prašnjavim ili pjeskovitim uvjetima rada).

Provjera filtra zraka

1. Pripremite uređaj za održavanje; pogledajte [Priprema uređaja \(stranica 26\)](#).
2. Provjerite ima li pročištač zraka oštećenja koja bi mogla uzrokovati ispuštanje zraka. Provjerite brtvi li se poklopac oko tijela pročištača zraka ([Slika 24](#)).

Napomena: Zamijenite oštećeni poklopac ili kućište filtra zraka.

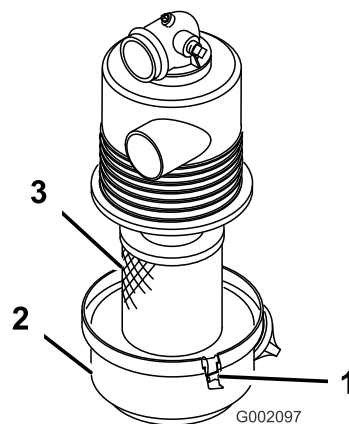

Slika 24

1. Zasun filtra zraka
2. Kućište filtra zraka
3. Uložak filtra zraka

3. Otpustite zatvarače koji pričvršćuju poklopac filtra zraka za kućište filtra zraka ([Slika 24](#)).
4. Odvojite poklopac filtra zraka od kućišta filtra zraka i očistite unutrašnjost poklopca ([Slika 24](#)).

5. Nježno izvucite element filtra zraka iz kućišta filtra.

Napomena: Da biste smanjili rasipanje prašine, izbjegavajte sudaranje filtra s njegovim kućištem.

6. Pregledajte uložak filtra zraka.

Napomena: Provjerite brtveni kraj filtra.

Važno: Zamijenite oštećeni filter.

- Ako je uložak filtra čist, postavite uložak filtra; pogledajte [Postavljanje filtra zraka \(stranica 27\)](#).
- Ako je uložak filtra oštećen, zamijenite uložak filtra; pogledajte [Zamjena filtra zraka \(stranica 27\)](#) i [Postavljanje filtra zraka \(stranica 27\)](#).

Zamjena filtra zraka

1. Očistite otvor za izbacivanje prljavštine koji se nalazi na poklopcu filtra zraka.
2. Uklonite gumeni izlazni ventil s poklopca, očistite šupljinu i zamijenite izlazni ventil.
3. Otpustite zatvarače koji pričvršćuju poklopac filtra zraka za kućište filtra zraka i uklonite poklopac ([Slika 25](#)).

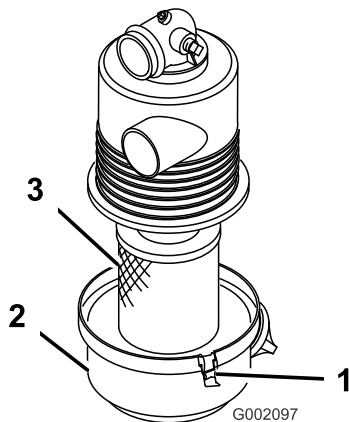

Slika 25

g002097

1. Zasun filtra zraka
2. Kućište filtra zraka
3. Uložak filtra zraka

4. Nježno izvucite uložak filtra zraka ([Slika 25](#)) iz kućišta filtra.

Napomena: Da biste smanjili rasipanje prašine, izbjegavajte sudaranje filtra s njegovim kućištem.

5. Provjerite je li novi filter oštećen u transportu.

Napomena: Provjerite brtveni kraj filtra.

Važno: Nemojte postaviti oštećeni filter.

Postavljanje filtra zraka

Važno: Kako biste spriječili oštećenja motora, uvijek radite s postavljenim cjelovitim sklopom pročistača zraka.

Važno: Nemojte upotrebljavati oštećeni element.

Napomena: Ne preporučuje se čišćenje upotrijebljenog elementa filtra zraka zbog mogućnosti oštećenja medija filtra.

1. Očistite otvor za izbacivanje prljavštine koji se nalazi na poklopcu filtra zraka.
2. Uklonite gumeni izlazni ventil s poklopca, očistite šupljinu i zamijenite izlazni ventil.
3. Umetnite element filtra zraka u kućište filtra zraka ([Slika 26](#)).

Napomena: Provjerite je li filter ispravno zabrtvljen pritiskom na vanjski rub filtra pri postavljanju. Ne pritišćite fleksibilni središnji dio filtra.

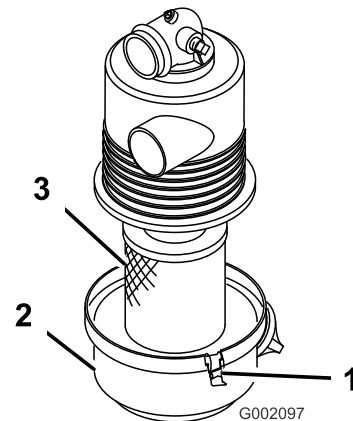

Slika 26

g002097

1. Zasun filtra zraka
2. Kućište filtra zraka
3. Uložak filtra zraka

4. Poravnajte poklopac filtra zraka s kućištem filtra zraka i pričvrstite poklopac za kućište zasunima ([Slika 26](#)).

Specifikacije motornog ulja

Vrsta ulja: deterdžentno ulje (specifikacije API SJ ili više)

Viskoznost ulja Pogledajte tablicu u nastavku:

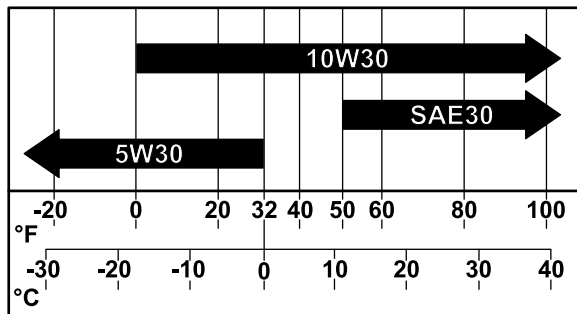

Slika 27

g341978

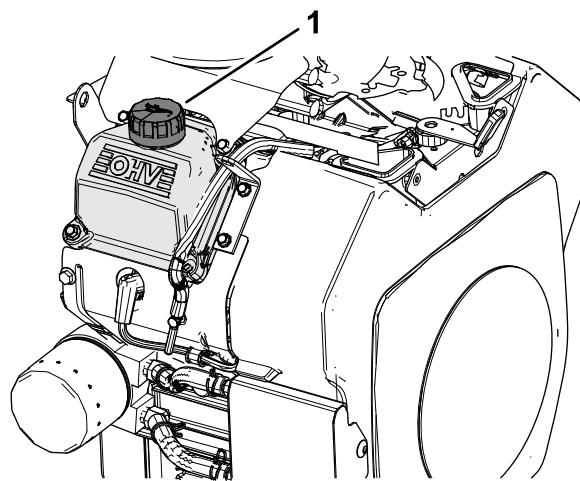

Slika 29

g341990

1. Poklopac spremnika za ulje (poklopac ventila)

Provjera razinu motornog ulja

Interval servisiranja: Prije svake uporabe ili svakodnevno

Napomena: Najbolje je provjeriti razinu motornog ulja kad je motor hladan prije prvog pokretanja u danu. Ako je već bio pokrenut, pričekajte najmanje 10 minuta prije provjeravanja razine ulja.

1. Pripremite uređaj za održavanje; pogledajte [Priprema uređaja \(stranica 26\)](#).
2. Očistite područje oko šipke za mjerenje razine ulja i poklopca spremnika za ulje poklopca ventila ([Slika 28](#) i [Slika 29](#)).

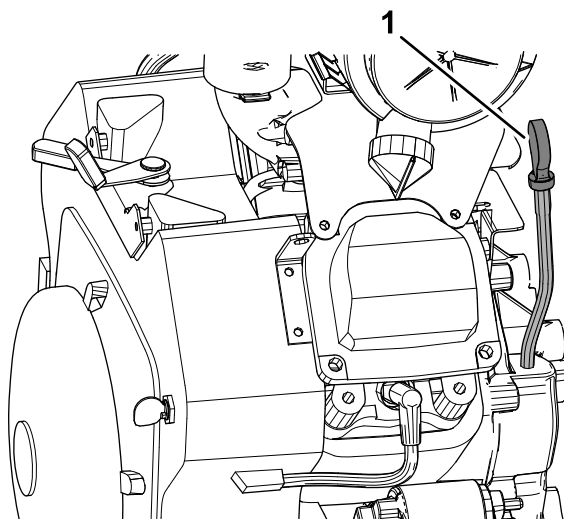

Slika 28

g341987

1. Šipka za mjerenje razine ulja

3. Uklonite šipku za mjerenje razine ulja i obrišite kraj ([Slika 28](#)).
4. Umetnite šipku za mjerenje razine ulja do kraja u cijev šipke za mjerenje razine ulja ([Slika 30](#)).
5. Izvucite šipku za mjerenje razine ulja i pogledajte metalni kraj.

Napomena: Razina ulja trebala bi biti na gornjoj oznaci šipke za mjerenje razine ulja.

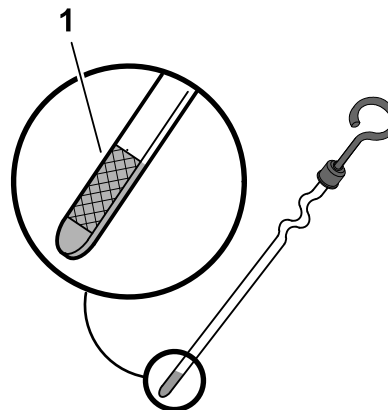

Slika 30

g341993

1. Raspon razine ulja (šipka za mjerenje razine ulja)

6. Ako je razina ulja ispod gornje oznake na šipki za mjerenje razine ulja, uklonite poklopac spremnika za ulje, polako dolijevajte navedeno ulje kako do gornje oznake i postavite poklopac spremnika za ulje; pogledajte [Specifikacije motornog ulja \(stranica 28\)](#).

Važno: Nemojte prepuniti blok motora uljem i pokrenuti motor. Može doći do oštećenja motora.

7. Umetnite šipku za mjerenje razine ulja do kraja u cijev šipke za mjerenje razine ulja.

Mijenjanje ulja

Interval servisiranja: Svakih 100 sati Mijenjajte ulje češće kad radite u prašnjavim ili pjeskovitim uvjetima.

Kapacitet bloka motora: 2 l – s filtrom

1. Pokrenite motor i pustite ga da radi 5 minuta.

Napomena: Toplo ulje bolje istječe.

2. Parkirajte uređaj tako da je strana s otvorom za pražnjenje nešto niža od suprotne strane kako biste osigurali da se ulje potpuno iscijedi.
3. Ugasite motor, izvadite ključ i pričekajte da se svi pomični dijelovi zaustave prije napuštanja položaja rukovatelja.
4. Stavite posudu za ispuštanje ulja ispod otvora za pražnjenje. Okrenite ventil otvora za pražnjenje ulja kako bi ulje iscijedilo ([Slika 31](#)).

Napomena: Možete nataknuti crijevo na ventil za pražnjenje kako biste lakše usmjerili tok ulja. Crijevo nije dio opreme uređaja.

5. Kad se ulje u potpunosti iscijedilo, zatvorite ventil za pražnjenje.

Napomena: Odložite iskorišteno ulje u reciklažni centar.

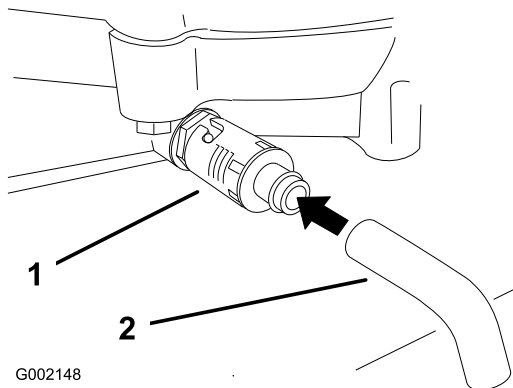

G002148

g002148

Slika 31

1. Ventil otvora za pražnjenje ulja
2. Crijevo za pražnjenje ulja (nije uključeno)

6. Polako ulijte približno 80 % navedenog ulja u otvor za punjenje ([Slika 32](#)) poklopca ventila; pogledajte [Specifikacije motornog ulja \(stranica 28\)](#).

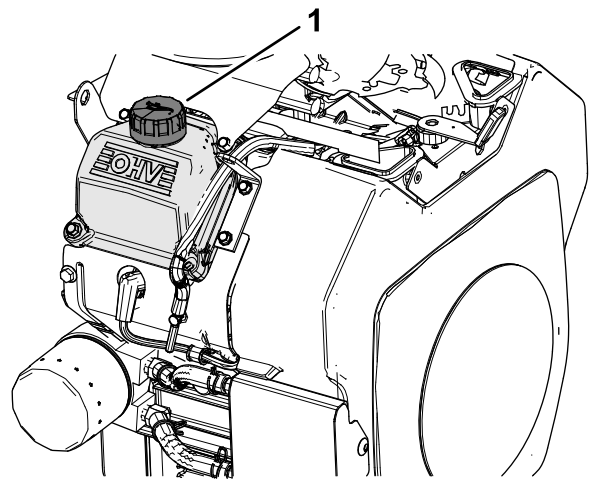

g341990

Slika 32

1. Poklopac spremnika za ulje (poklopac ventila)

7. Provjerite razinu ulja; pogledajte [Provjera razinu motornog ulja \(stranica 28\)](#).
8. Polako ulijte dodatno ulje kako biste doveli razinu ulja do gornje oznake na šipki za mjerenje ulja.

Mijenjanje filtra ulja

Interval servisiranja: Svakih 200 sati Mijenjajte filter ulja češće kad radite u prašnjavim ili pjeskovitim uvjetima.

Kapacitet bloka motora: 2 l – s filtrom

1. Iscijedite ulje iz motora; pogledajte [Mijenjanje ulja \(stranica 29\)](#).
2. Uklonite stari filter i obrišite površinu brtve adaptera filtra ([Slika 33](#)).

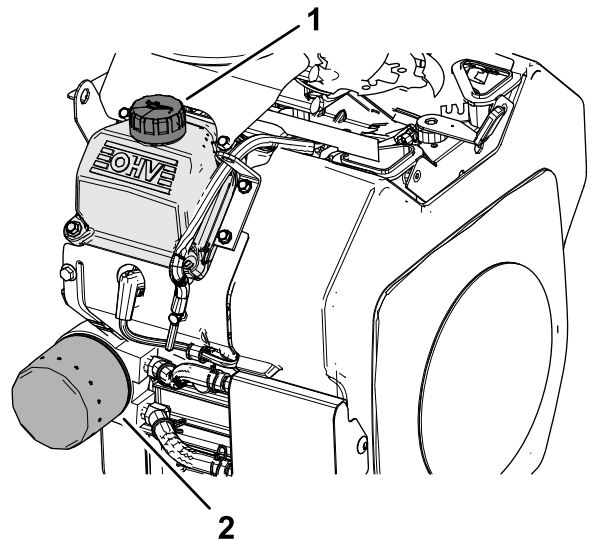

g341989

Slika 33

1. Poklopac spremnika za ulje (poklopac ventila)
2. Filtar ulja

- Nanesite tanki sloj novog ulja na gumenu brtvu na zamjenskom filtru (Slika 33).
- Postavite zamjenski filter ulja na adapter filtra, okrenite filter ulja u smjeru kazaljki na satu dok gumena brtva ne dođe u dodir s adapterom filtra, zatim zategnite filter dodatnih $\frac{2}{3}$ do 1 okret (Slika 34).

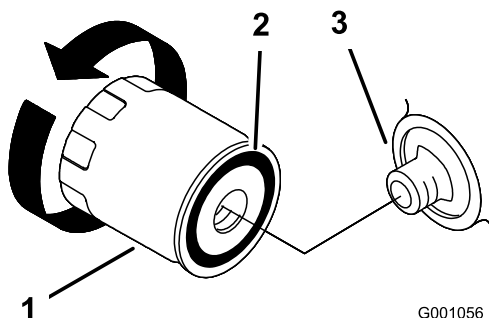

Slika 34

1. Filtar ulja
2. Brtva adaptera
3. Adapter

- Uklonite poklopac spremnika za ulje (Slika 33) i dodajte 2 l navedenog ulja u motor; pogledajte Specifikacije motornog ulja (stranica 28) i Mijenjanje ulja (stranica 29).
- Pokrenite motor na približno 3 minute, ugascite motor i provjerite curi li ulje oko filtra ulja.
- Provjerite razinu motornog ulja i po potrebi dodajte navedeno ulje.

Servisiranje svjećica

Vrsta svjećica: Champion® RC12YC, Champion® Platinum 3071 ili ekvivalentne

Zračni prostor: 0,76 mm

Provjera svjećica

Interval servisiranja: Svakih 200 sati

- Pripremite uređaj za održavanje; pogledajte Priprema uređaja (stranica 26).
- Očistite područje oko svjećica (Slika 35).

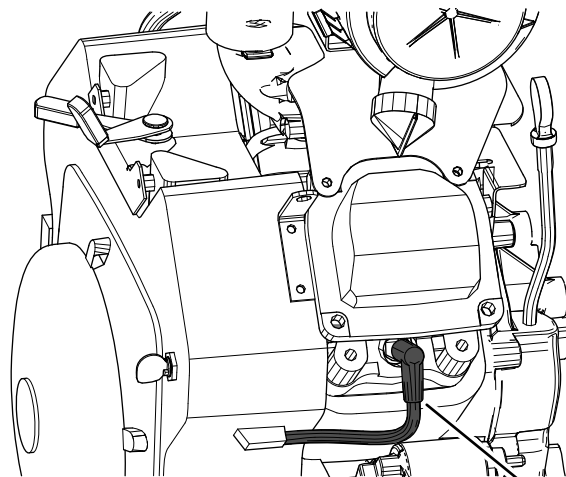

Slika 35

1. Žica svjećice

- Odspojite žice svjećica sa svjećica (Slika 35).
- Uklonite svjećicu i brtvu nasadnim umetkom za svjećice.
- Pogledajte središte svjećica (Slika 36). Ako vidite svjetlosmeđu ili sivu boju na izolatoru, motor ispravno radi. Crni sloj na izolatoru najčešće znači da je pročistač zraka prljav.

Napomena: Ako je svjećica oštećena ili istrošena, postavite novu svjećicu.

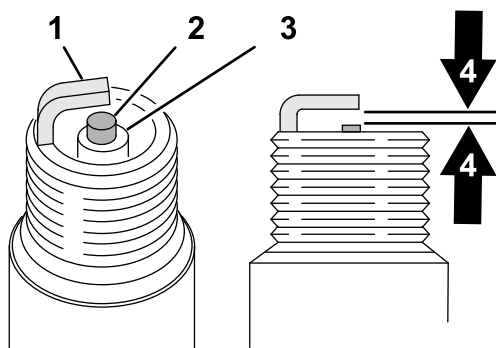

Slika 36

g326888

- | | |
|------------------------|---------------------------|
| 1. Bočna elektroda | 3. Izolator |
| 2. Središnja elektroda | 4. Zračni prostor 0,75 mm |

Važno: Uvijek zamijenite svjećicu koja je obložena crnim slojem, koja ima istrošene elektrode, ako je pokrivena uljem ili ako je napuknuta.

- Izmjerite zračni prostor između središnje i bočne elektrode (Slika 36). Zračni prostor trebao bi iznositi 0,76 mm.

Napomena: Ako zračni prostor nije pravilan, savijte bočnu elektrodu kako biste prilagodili zračni prostor.

- Umetnite svjećicu u motor i zategnite je na 27 Nm.
- Ponovite korake od 2 do 6 na drugom cilindru.

Čišćenje maske motora i hladnjaka ulja

Interval servisiranja: Prije svake uporabe ili svakodnevno

Prije svake upotrebe provjerite i očistite masku motora i hladnjak ulja. Uklonite svu nakupljenu travu, blato ili druge ostatke s hladnjaka ulja i maske motora (Slika 37).

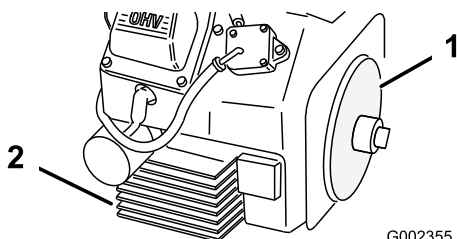

Slika 37

G002355

g002355

- Maska motora
- Hladnjak ulja

Održavanje sustava goriva

Servisiranje spremnika s aktivnim ugljenom

Zamjena filtra zraka spremnika s aktivnim ugljenom

Interval servisiranja: Svakih 200 sati

- Pripremite uređaj za održavanje; pogledajte [Priprema uređaja \(stranica 26\)](#).
- Uklonite i bacite filter zraka spremnika s aktivnim ugljenom (Slika 38).

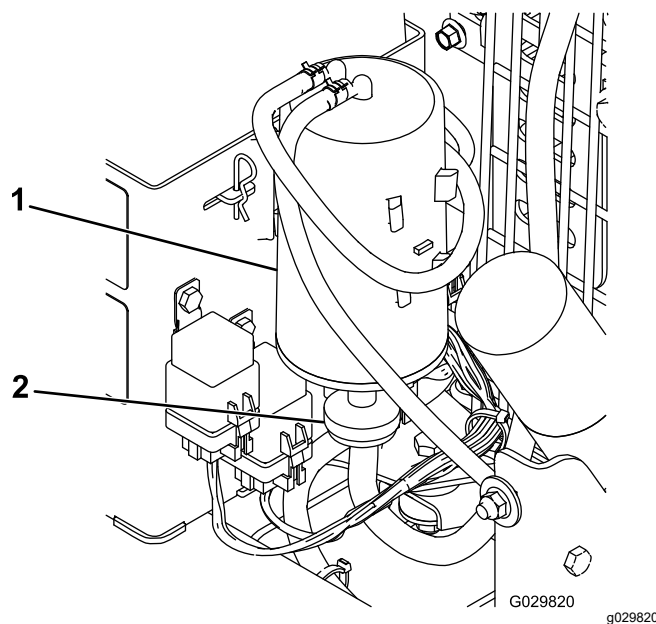

Slika 38

G029820

g029820

- Spremnik s aktivnim ugljenom
- Zračni filter spremnika s aktivnim ugljenom

- Postavljanje novog zračnog filtra.

Zamjena filtra voda za pročišćavanje spremnika s aktivnim ugljenom

Interval servisiranja: Svakih 200 sati

Napomena: Povremeno provjerite ima li prljavštine u filtru voda za pročišćavanje. Ako je filter prljav, zamijenite ga.

- Pripremite uređaj za održavanje; pogledajte [Priprema uređaja \(stranica 26\)](#).

2. Odmaknite opružne stezaljke za crijevo od filtra s obiju strana filtra voda za pročišćavanje spremnika s aktivnim ugljenom (Slika 39).

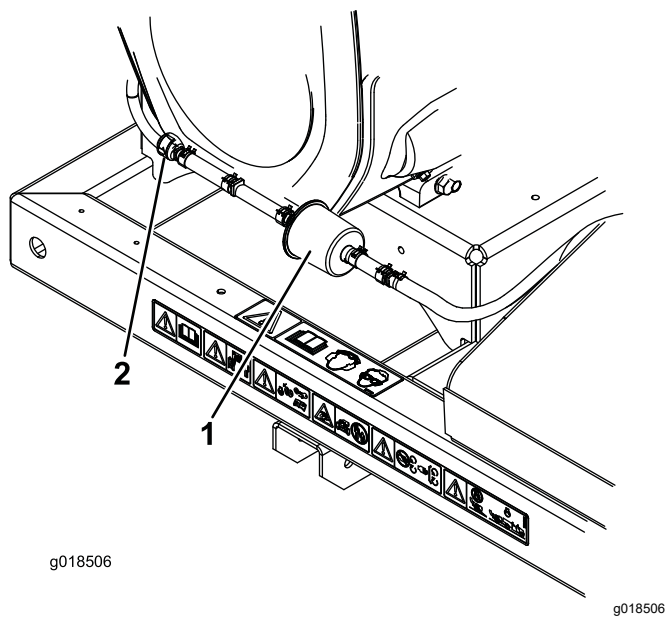

Slika 39

1. Filter voda za pročišćavanje spremnika s aktivnim ugljenom
2. Nepovratni ventil

3. Uklonite i bacite filter s aktivnim ugljenom (Slika 39).
4. Postavite novi filter u crijevo sa strelicom na filteru usmjerenom prema nepovratnom ventilu i pričvrstite ga stezaljkama za crijevo (Slika 39).

Zamjena filtra goriva

Interval servisiranja: Svakih 500 sati

Nikad nemojte postavljati prljavi filter nakon što ga uklonite iz cijevi za dovod goriva.

1. Pripremite uređaj za održavanje; pogledajte Priprema uređaja (stranica 26).
2. Pričekajte da se uređaj ohladi.
3. Stisnite krajeve stezaljki za crijevo i povucite ih dalje od filtra (Slika 40).

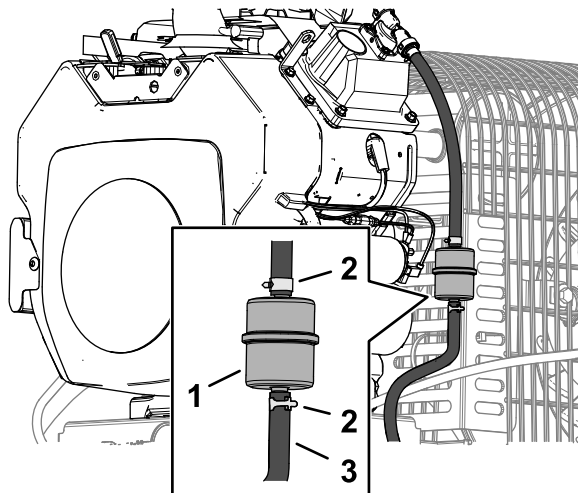

Slika 40

1. Filter goriva
2. Stezaljka za crijevo
3. Crijevo za gorivo

4. Uklonite filter iz cijevi za dovod goriva.
5. Postavite novi filter i pomaknite stezaljke za crijevo blizu filtra (Slika 40).

Servisiranje spremnika za gorivo

⚠ OPASNOST

U određenim uvjetima gorivo je vrlo zapaljivo i eksplozivno. Požar ili eksplozija uzrokovana gorivom mogu uzrokovati opekline kod vas i drugih ljudi i oštetiti imovinu.

- Ispustite gorivo iz spremnika za gorivo kad je motor hladan. To činite na otvorenom. Obrišite gorivo ako se prolje.
- Nikad nemojte pušiti dok ispuštate gorivo i držite se podalje od otvorenog plamena ili mjesta na kojima bi se pare goriva mogle zapaliti iskrom.

1. Pripremite uređaj za održavanje; pogledajte [Priprema uređaja \(stranica 26\)](#).
2. Ugasite motor, izvadite ključ i pričekajte da se svi pomični dijelovi zaustave prije napuštanja vozačevog položaja.
3. Otpustite stezaljku za crijevo na filtru goriva i povucite je uz cijev za dovod goriva dalje od filtra goriva ([Slika 40](#)).
4. Odvojite cijev za dovod goriva od filtra goriva ([Slika 40](#)).

Napomena: Pustite da se gorivo iscijedi u kanistar za gorivo ili posudu za pražnjenje ([Slika 40](#)).

Napomena: Ovo je najbolje vrijeme za postavljanje novog filtra goriva jer je spremnik za gorivo prazan.

5. Postavite cijev za dovod goriva na filter goriva. Povucite stezaljku za crijevo blizu filtra goriva kako biste učvrstili cijev za dovod goriva ([Slika 40](#)).

Održavanje električnog sustava

Važno: Prije provođenja radova varenja na uređaju odspojite kontroler i negativni kabel od akumulatora kako biste spriječili oštećenje električnog sustava.

Sigurnost električnog sustava

- Odspojite akumulator prije popravljanja vozila. Prvo odspojite negativni priključak, a zatim pozitivni. Prvo spojite pozitivni priključak, a zatim negativni.
- Punite akumulator na otvorenom, dobro prozračenom mjestu, daleko od iskri i plamena. Isključite punjač prije spajanja ili odspajanja akumulatora. Nosite zaštitnu odjeću i upotrebljavajte izolirane alate.

Osigurači

Zamjena osigurača motora

1. Pripremite uređaj za održavanje; pogledajte [Priprema uređaja \(stranica 26\)](#).
2. U blizini startera motora odvojite polovice linijskog držača osigurača kabelskog svežnja motora ([Slika 41](#)).

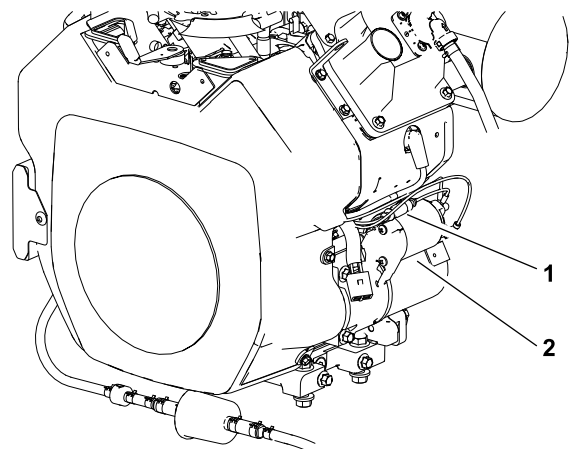

Slika 41

1. Osigurač
2. Starter motora

3. Uklonite pregoreni osigurač iz držača osigurača.
4. Umetnite novi osigurač (30 A) u držač osigurača.
5. Spojite polovice linijskog držača osigurača ([Slika 41](#)).

Zamjena osigurača uređaja

1. Na prednjoj, unutarnjoj strani kontrolnog tornja uklonite poklopac postolja osigurača s postolja osigurača (Slika 42).

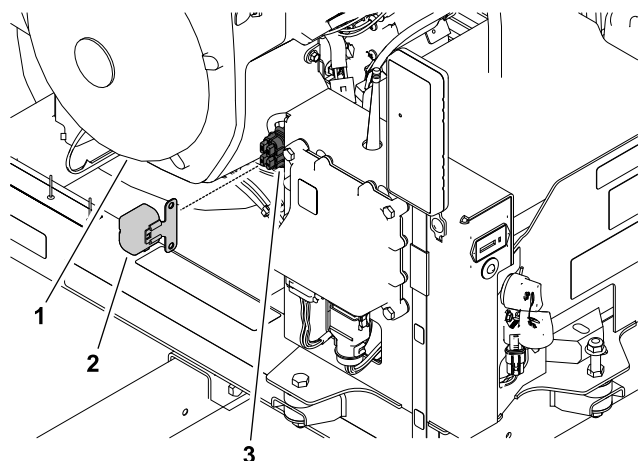

Slika 42

g233941

1. Motor
2. Poklopac postolja osigurača
3. Postolje osigurača

2. Uklonite pregoreni osigurač iz postolja osigurača (Slika 42).
3. Umetnite novi osigurač u utor u postolju osigurača (Slika 43).

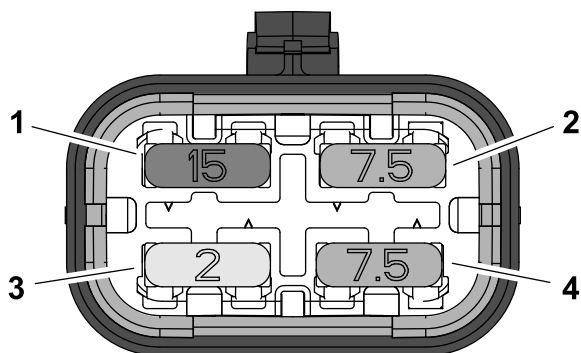

Slika 43

g341792

1. Osigurač F-3 (15 A – električna dodatna oprema)
2. Osigurač F-1 (7,5 A)
3. Osigurač F-4 (2 A – TEC kontroler)
4. Osigurač F-2 (7,5 A)

4. Postavite poklopac postolja osigurača na postolje osigurača.

Postolje osigurača dio je kablenskog svežnja uređaja. Nalazi se iza prijemnika na desnoj strani kontrolnog tornja (Slika 42).

Održavanje pogonskog sustava

Provjera tlaka u gumama

Interval servisiranja: Prije svake uporabe ili svakodnevno

Provjerite tlak u gumama (Slika 44).

Ispravan tlak u gumama iznosi 0,96 bara (96 kPa).

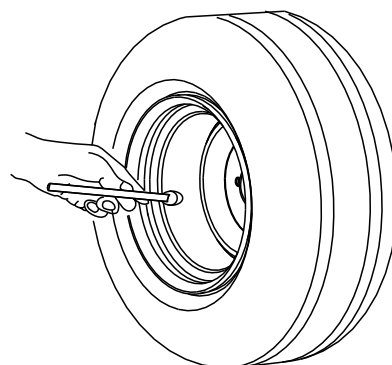

G001055

Slika 44

g001055

Pritezanje matice kotača

Interval servisiranja: Nakon prvih 10 sati

⚠ UPOZORENJE

Neispravno zatezanje može dovesti do kvara ili gubitka kotača i može uzrokovati tjelesne ozljede.

Pritegnite matice kotača na vrijednosti od 95 do 122 Nm.

1. Pripremite uređaj za održavanje; pogledajte [Priprema uređaja \(stranica 26\)](#).
2. Pritegnite matice kotača na vrijednosti od 95 do 122 Nm.

Provjera guma

Interval servisiranja: Svakih 100 sati

Nezgode tijekom rada mogu oštetiti gumu ili naplatak, stoga provjerite stanje gume nakon nezgode.

Oznaka DOT za gume nalazi se na bočnoj strani svake gume. Ta oznaka sadrži informaciju o opterećenju i brzini gume. Zamjenske gume trebale bi imati jednake ili bolje značajke.

[Slika 45](#) je primjer istrošenosti guma uzrokovane nedovoljnim napuhavanjem.

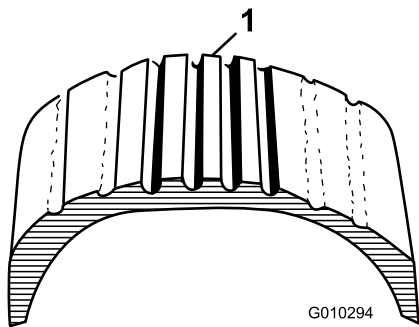

Slika 45

1. Primjer istrošenosti guma uzrokovane nedovoljnim napuhavanjem

[Slika 46](#) je primjer istrošenosti guma uzrokovane prekomjernim napuhavanjem.

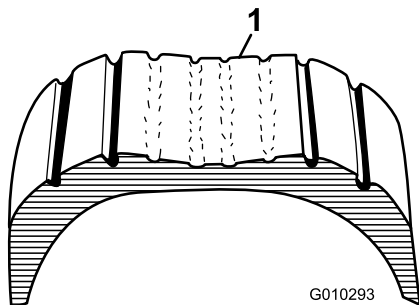

Slika 46

1. Primjer istrošenosti guma uzrokovane prekomjernim napuhavanjem

Održavanje remena

Prilagodba napetosti remena za kontrolu mlaznice

Interval servisiranja: Nakon prvih 8 sati
Svakih 50 sati

Ako remen za kontrolu mlaznice sklizne tijekom promjene smjera mlaznice puhača, prilagodite napetost remena.

1. Pripremite uređaj za održavanje; pogledajte [Priprema uređaja \(stranica 26\)](#).
2. Otpustite dva glavata vijka s pribudnicom i dvije protumatice s pribudnicom koji pričvršćuju nosač motora za nosač kućišta okvira uređaja ([Slika 47](#)).

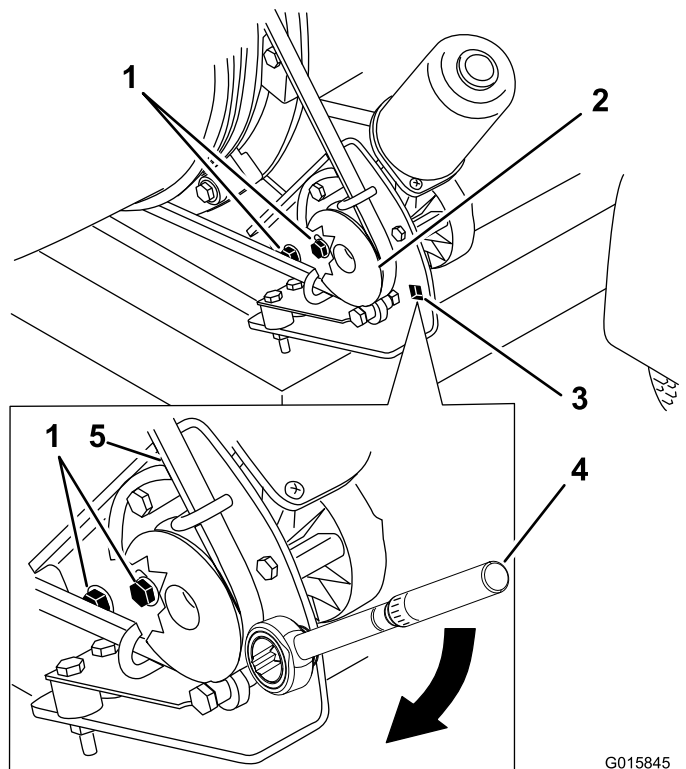

Slika 47

1. Montažni vijci
2. Remenica
3. Otvor za moment-ključ
4. Moment-ključ u nosaču remenice – 22,6 do 26,0 Nm
5. Remen

3. Umetnite pogon moment-ključa u nosač remenice kako je prikazano na [Slika 47](#).
4. Okrenite nosač motora od mlaznice puhača ([Slika 47](#)) dok moment-ključ ne dosegne vrijednost od 22,6 do 26,0 Nm.

5. Dok držite remen zategnutim pritegnite dva glavata vijka s prirubnicom i dvije protumatice s prirubnicom.

Održavanje puhača

Provjera stezaljke mlaznice puhača

Interval servisiranja: Prije svake uporabe ili svakodnevno

1. Pripremite uređaj za održavanje; pogledajte [Priprema uređaja \(stranica 26\)](#).
2. Provjerite ima li stezaljka mlaznice puhača znakove istrošenosti ili oštećenja ([Slika 48](#)).

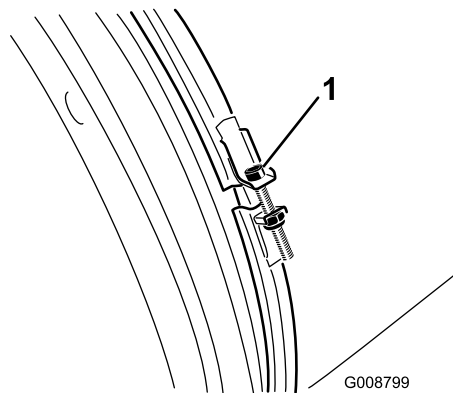

Slika 48

1. Stezaljka mlaznice puhača

-
3. Svakodnevno provjeravajte stezaljku mlaznice puhača kako biste osigurali da je čvrsto stegnuta ([Slika 48](#)).

Važno: Ako mlaznica puhača dotakne prepreku ili nisko područje na terenu, stezaljka mlaznice puhača mogla bi se olabaviti.

4. Ako je stezaljka olabavljena, pritegnite maticu stezaljke na 5,1 do 5,7 Nm.

Čišćenje vodilica mlaznice

Interval servisiranja: Prije svake uporabe ili svakodnevno

1. Pripremite uređaj za održavanje; pogledajte [Priprema uređaja \(stranica 26\)](#).
2. Uklonite nakupljenu travu, blato ili druge ostatke oko i između vodilica mlaznice ([Slika 49](#)).

Napomena: Ako vodilice mlaznice nisu očišćene, moguće je da se mlaznica neće slobodno kretati, čime se može oštetiti motor.

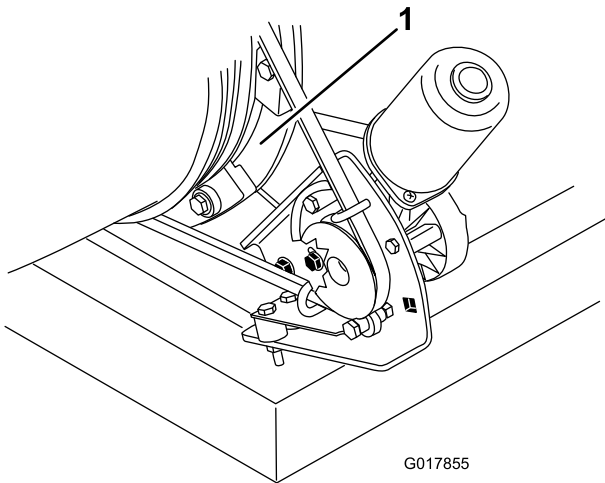

Slika 49

1. Vodilice mlaznice

Održavanje daljinskog upravljača

Daljinski upravljač i modul za bežično upravljanje

Daljinski upravljač mora se povezati s modulom za bežično upravljanje da biste mogli koristiti sustav daljinskog upravljanja. Daljinski upravljač povezuje se s modulom za bežično upravljanje u tvornici. Ako trebate ponovno uspostaviti komunikaciju između daljinskog upravljača i modula bežičnog upravljanja (npr. povezivanje novog ili rezervnog upravljača s postojećom osnovnom jedinicom ili promjena frekvencije signala zbog lokalnih smetnji) pogledajte [Povezivanje daljinskog upravljača i modula za upravljanje \(stranica 37\)](#).

Daljinski upravljač Pro Force možete povezati samo s modulom za bežično upravljanje Pro Force. Povezivanje daljinskog upravljača Pro Force s drugim modulom za bežično upravljanje Pro Force razdvaja taj daljinski upravljač od originalnog uređaja Pro Force.

Napomena: Lokalne smetnje tijekom rada mogu prekinuti komunikaciju između daljinskog upravljača i modula za bežično upravljanje. Budući da modul za bežično upravljanje odabire najbolju od brojnih frekvencija signala tijekom procesa povezivanja, premjestite uređaj u područje prekida signala ili prekida komunikacije i provedite postupak pridruživanja za najbolje rezultate.

Povezivanje daljinskog upravljača i modula za upravljanje

Važno: Pročitajte cijeli postupak prije započinjanja.

1. Pripremite uređaj za održavanje; pogledajte [Priprema uređaja \(stranica 26\)](#).
2. Okrenite ključ za paljenje u položaj ZAUSTAVLJANJE.
3. Dok držite daljinski upravljač, stanite blizu modula za bežično upravljanje u području s nesmetanim i jasnim pogledom na antenu ([Slika 50](#)).

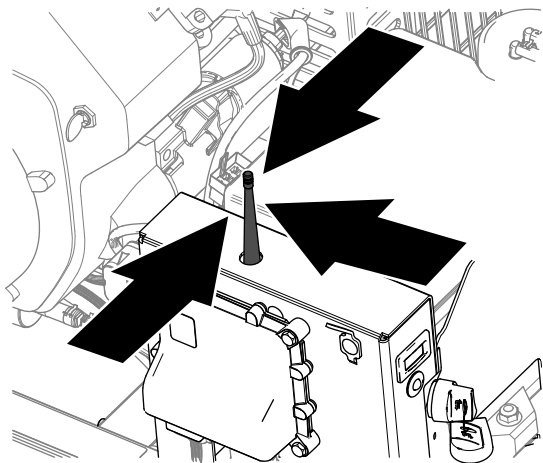

Slika 50

g343880

4. Istovremeno pritisnite i držite tipke OKRETANJE MLAZNICE ULIJEVO i OKRETANJE MLAZNICE UDESNO (Slika 51).

Napomena: LED svjetlo treperit će otprilike jednom u sekundi.

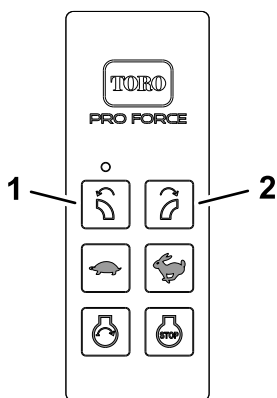

Slika 51

g343716

1. Tipka OKRETANJE MLAZNICE ULIJEVO
2. Tipka OKRETANJE MLAZNICE UDESNO

5. Nastavite držati obje tipke sve dok LED svjetlo ne počne treperiti otprilike dvaput u sekundi.
6. Pustite obje tipke.
7. Pritisnite i držite tipku OKRETANJE MLAZNICE ULIJEVO (Slika 51).

Napomena: LED svjetlo treperit će otprilike dvaput u sekundi.

8. Nastavite držati tipku OKRETANJE MLAZNICE ULIJEVO (Slika 51) i okrenite ključ za paljenje u položaj RAD.

Napomena: LED svjetlo kontinuirano svijetli ako je postupak uspješan. Može proći do 20 sekundi dok LED svjetlo ne počne kontinuirano svijetliti.

9. Otpustite tipku OKRETANJE MLAZNICE ULIJEVO (Slika 51) i okrenite ključ za paljenje u položaj ZAUSTAVLJANJE.

Napomena: Sustav daljinskog upravljanja spreman je za upotrebu s povezanim daljinskim upravljačem.

Zamjena baterija u daljinskom upravljaču

Specifikacija baterija: AAA (1,5 V)

Količina: 4

1. Uklonite šest vijaka kojima su pričvršćeni gornji i donji poklopac daljinskog upravljača i uklonite donji poklopac (Slika 52).

Napomena: Ako je moguće, ostavite gumenu i čeličnu brtvu u žlijebu pri uklanjanju poklopca i baterija.

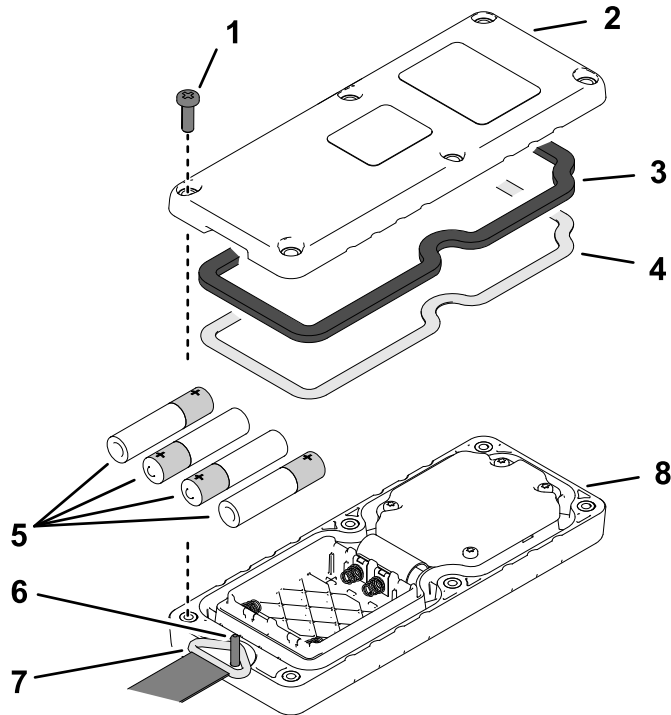

Slika 52

g341770

1. Vijak
2. Donji poklopac
3. Brtva
4. Čelična brtva
5. AAA baterije
6. Klin uzice
7. Prsten uzice
8. Gornji poklopac

2. Uklonite ispražnjene baterije i pravilno ih odložite u skladu s lokalnim propisima.
3. Imajući na umu polaritet baterija, kako je prikazano na Slika 53, umetnite nove baterije u ležišta.

Napomena: Kako bi se izbjeglo oštećenje ležišta pri postavljanju baterija, poštujujte odgovarajuće oznake polariteta (Slika 53) koje su utisnute na kućištu za baterije. Ako neispravno postavite baterije u daljinski upravljač, nećete oštetiti uređaj, ali daljinski upravljač neće raditi.

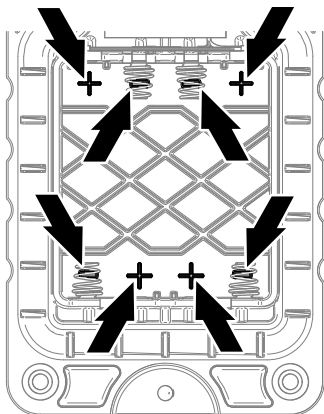

g341771

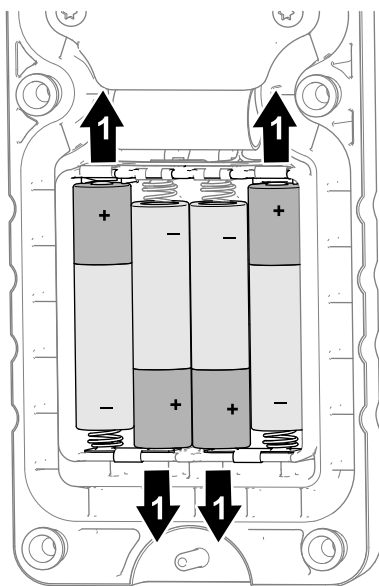

g341769

Slika 53

1. Pozitivan polaritet baterije
4. Osigurajte da su čelična i gumena brtva smještene u žlijebu na poklopcu i poravnajte gornji i donji poklopac (Slika 52).
5. Namjestite prsten uzice na klin uzice (Slika 52).
6. Sastavite donji i gornji poklopac pomoću šest vijaka (Slika 52).
7. Pritegnite vijke na 1,5 do 1,7 Nm.

Utvrđivanje i rješavanje kodova grešaka

Rješavanje kodova grešaka

Ako dijagnostičko svjetlo ukazuje na grešku sustava, izvršite sljedeće postupke:

- [Ulazak u dijagnostički način rada i provjeravanje kodova \(stranica 41\)](#)
- [Resetiranje kodova grešaka \(stranica 41\)](#)
- [Izlazak iz dijagnostičkog načina rada \(stranica 42\)](#)

Tablica kodova grešaka

Kôd greške	Obrazac treperenja dijagnostičkog svjetla	Opis greške	Uzroci greške
11	Jedan bljesak–stanka–jedan bljesak–duga stanka–zatim se obrazac ponavlja	TEC kontroler ili modul za bežično upravljanje ne može komunicirati.	Konektor kablenskog svežnja na TEC kontroleru ili modul za bežično upravljanje labav je, korodiran ili oštećen.
			Kabelski svežanj je oštećen, kontaktirajte svojeg ovlaštenog distributera tvrtke Toro.
			Modul za bežično upravljanje je oštećen, kontaktirajte svojeg ovlaštenog distributera tvrtke Toro.
12	Jedan bljesak–stanka–dva bljeska–duga stanka–zatim se obrazac ponavlja	Verzija softvera u TEC kontroleru, modulu za bežično upravljanje ili daljinskom upravljaču nije kompatibilna s jednom od tih komponenata.	Povežite daljinski upravljač; pogledajte Upute za upotrebu uređaja.
			Instalirajte ispravan softver; kontaktirajte svojeg ovlaštenog distributera tvrtke Toro.
13	Jedan bljesak–stanka–tri bljeska–duga stanka–zatim se obrazac ponavlja	Krivi daljinski upravljač povezan je s modulom za bežično upravljanje.	Daljinski upravljač povezan je s drugim uređajem Pro Force.
			Daljinski upravljač pripada pogrešnoj vrsti uređaja, kao što je MH-400 s daljinskim upravljačem ProPass.
14	Jedan bljesak–stanka–četiri bljeska–duga stanka–zatim se obrazac ponavlja	ETR krug prekinut je zbog niskog tlaka ulja (10 sekundi ili duže).	Provjerite razinu motornog ulja i po potrebi prilagodite razinu ulja.
			Prekidač tlaka motornog ulja oštećen je ili istrošen; kontaktirajte svojeg ovlaštenog distributera tvrtke Toro.
			Kabelski svežanj je oštećen, kontaktirajte svojeg ovlaštenog distributera tvrtke Toro.
15	Jedan bljesak–stanka–pet bljesaka–duga stanka–zatim se obrazac ponavlja	ETR krug prekinut je zbog niskog napona akumulatora uređaja (manje od 5,5 V).	Provjerite stanje kabela akumulatora. Provjerite je li kabelska oprema čvrsta.
			Testirajte akumulator i po potrebi ga napunite; pogledajte <i>Priručnik za održavanje</i> . Zamijenite akumulator ako je potrebno.
			Testirajte alternator motora; pogledajte <i>Priručnik za održavanje</i> . Zamijenite alternator ako je potrebno.
			Testirajte regulator/ispravljač napona motora; pogledajte <i>Priručnik za održavanje</i> . Zamijenite regulator/ispravljač ako je potrebno.

Ulazak u dijagnostički način rada i provjeravanje kodova

1. Okrenite ključ za paljenje u položaj ZAUSTAVLJANJE.
2. Uklonite čep s vezicom s jednopinskog konektora i konektora s jednim utikačem (Slika 54A).
3. Utaknite jednopinski konektor u konektor s jednim utikačem (Slika 54B).

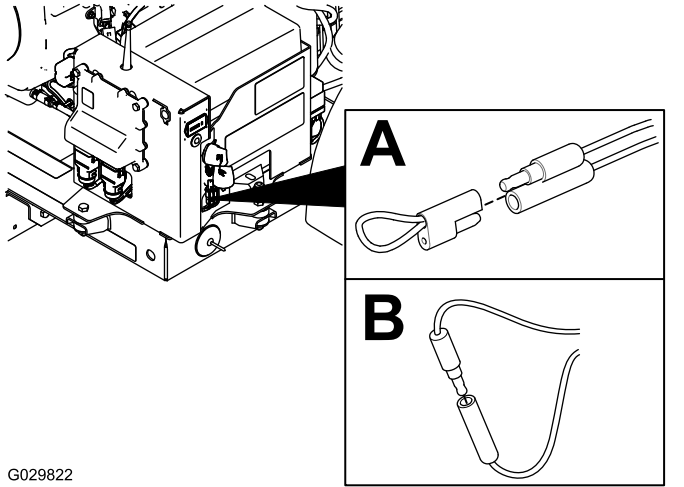

Slika 54

Resetiranje kodova grešaka

1. Okrenite ključ za paljenje u položaj RAD.
2. Uklonite jednopinski konektor iz konektora s jednim utikačem (Slika 55).

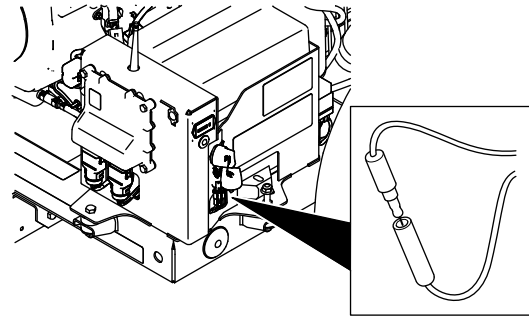

Slika 55

3. Utaknite jednopinski konektor u konektor s jednim utikačem (Slika 55).

Napomena: Dijagnostičko svjetlo kontinuirano treperi jednom u sekundi.

4. Okrenite ključ u položaj RAD.
5. Pratite obrazac treperenja dijagnostičkog svjetla za sljedeće signale, zatim pogledajte tablicu kodova grešaka:
 - Broj i redoslijed bljeskova u svakom obrascu treperenja dijagnostičkog svjetla.
 - Redoslijed i trajanje svake stanke u svakom obrascu treperenja dijagnostičkog svjetla.

Napomena: Ako postoji više aktivnih grešaka uređaja, svaka greška će zasvijetliti i biti popraćena dugom stankom. Nakon što se svaka aktivna greška prikaže, redoslijed grešaka će se ponoviti. Ako ne postoji nijedna aktivna greška, dijagnostičko svjetlo kontinuirano će treperiti jednom u sekundi.

Izlazak iz dijagnostičkog načina rada

1. Okrenite ključ u položaj ISKLJUČENO (Slika 56).

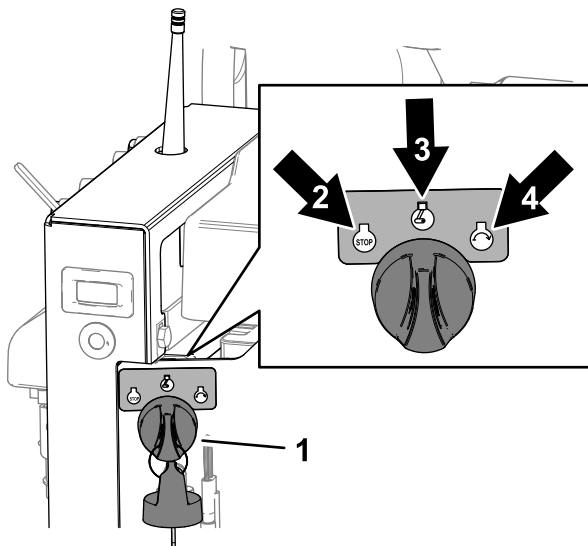

Slika 56

g341833

1. Ključ za paljenje
2. Položaj ZAUSTAVLJANJE
3. Položaj RAD / DODATNA OPREMA
4. Položaj POKRETANJE

2. Uklonite jednopinski konektor iz konektora s jednim utikačem (Slika 57).

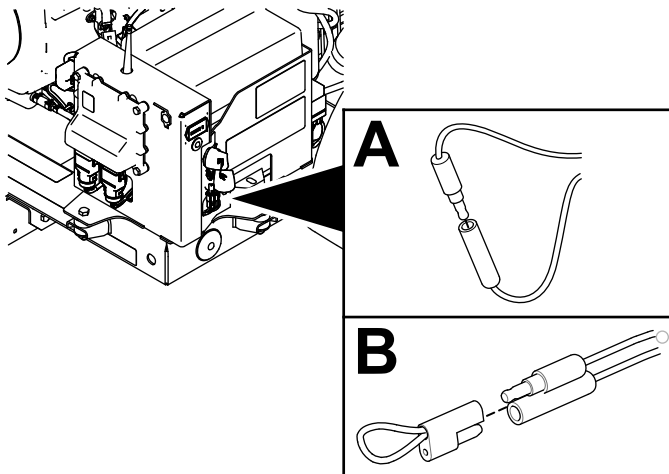

Slika 57

g342082

3. Utaknite jednopinski konektor i konektor s jednim utikačem u čep s vezicom (Slika 57).

Čišćenje

Pranje uređaja

Važno: Za čišćenje uređaja nemojte upotrebljavati slankastu ili tehnološku vodu.

Važno: Nemojte prati uređaj visokotlačnim peraćem.

- Operite uređaj s pomoću blagog deterdženta i vode.
- Nemojte upotrebljavati prekomjerne količine vode, osobito u blizini upravljačke konzole.

Odlaganje otpada

Motorno ulje, akumulator motora i baterije daljinskog upravljača zagađuju okoliš. Odložite ih u skladu s državnim i lokalnim propisima.

Skladištenje

Sigurnost skladištenja

Prije nego što napustite položaj rukovatelja, ugasite uređaj, izvadite ključ (ako postoji) i pričekajte da se svi pomični dijelovi zaustave. Pustite da se uređaj ohladi prije podešavanja, održavanja, čišćenja ili skladištenja.

Skladištenje uređaja

1. Parkirajte uređaj na ravnoj površini, ugasite motor, izvadite ključ iz brave za paljenje, pričekajte da se svi dijelovi zaustave i uklonite žicu svjećice.
2. Uklonite ostatke trave, blato i nečistoću s vanjskih dijelova čitavog uređaja, posebno s motora. Očistite blato i otpatke s vanjske strane rashladnih rebara glave cilindra motora i kućišta ventilatora.

Važno: Možete prati uređaj s pomoću blagog deterdženta i vode. Nemojte prati uređaj visokotlačnim peraćem. Izbjegavajte prekomjernu upotrebu vode.

3. Servisirajte pročistač zraka; pogledajte [Servisiranje pročistača zraka \(stranica 26\)](#).
4. Promijenite ulje u radilici; pogledajte [Mijenjanje ulja \(stranica 29\)](#).
5. Provjerite tlak u gumama; pogledajte [Provjera tlaka u gumama \(stranica 34\)](#).
6. Pripremite uređaj za skladištenje ako ga nećete koristiti dulje od 30 dana. Pripremite uređaj za skladištenje kako slijedi:

A. Dodajte stabilizator/konzervans na bazi nafte gorivu u spremniku. Slijedite upute za miješanje proizvođača stabilizatora. Nemojte koristiti stabilizator na bazi alkohola (etanol ili metanol).

Napomena: Stabilizator/konzervans goriva najučinkovitiji je kada je pomiješan sa svježim gorivom i ako se uvijek koristi.

- B. Pokrenite motor kako bi se gorivo proširilo sustavom goriva (5 minuta).
- C. Isključite motor, pričekajte da se ohladi i ispraznite spremnik za gorivo; pogledajte [Servisiranje spremnika za gorivo \(stranica 33\)](#).
- D. Pokrenite motor i pustite ga da radi dok se ne zaustavi.
- E. Prigušite motor. Pokrenite i pustite motor da radi dok se ne prestane paliti.

F. Pravilno zbrinite gorivo. Reciklirajte u skladu s lokalnim propisima.

Važno: Ne skladištite gorivo koje sadrži stabilizator/konzervans dulje od vremena koje preporučuje proizvođač stabilizatora i goriva.

7. Uklonite svjećicu(e) i provjerite stanje; pogledajte [Provjera svjećica \(stranica 30\)](#). Nakon što uklonite svjećicu(e) iz motora, ulijte dvije žlice motornog ulja u otvor svjećice. Zatim upotrijebite starter kako biste pokrenuli motor i rasporedili ulje unutar cilindra. Ugradite svjećicu(e). Nemojte postavljati žice na svjećicu(e).
8. Provjerite i zategnite sve pričvrzne elemente. Popravite ili zamijenite sve oštećene ili nedostajuće dijelove.
9. Obojite sve izgrebane ili gole metalne površine. Boju možete kupiti kod ovlaštenog distributera tvrtke Toro.
10. Čuvajte uređaj u čistoj, suhoj garaži ili skladišnom prostoru. Uklonite ključ iz prekidača paljenja i držite ga izvan doseg djece i drugih neovlaštenih korisnika. Pokrijte uređaj kako biste ga zaštitili i održali čistim.

Napomene:

Kalifornijski Prijedlog 65 – informacije o upozorenju

Kakvo je ovo upozorenje?

Možete vidjeti proizvod za prodaju koji ima naljepnicu upozorenja poput sljedeće:



UPOZORENJE: rak i reproduktivni problemi – www.p65Warnings.ca.gov.

Što je Prijedlog 65?

Prijedlog 65 odnosi se na svako poduzeće koje posluje u Kaliforniji, prodaje proizvode u Kaliforniji ili proizvodi proizvode koji se mogu prodati ili uvesti u Kaliforniju. U njemu se nalaže da guverner Kalifornije vodi i objavljuje popis kemikalija za koje se zna da uzrokuju rak, oštećenja pri rođenju i/ili druge reproduktivne probleme. Popis, koji se ažurira svake godine, uključuje stotine kemikalija koje se nalaze u mnogim svakodnevnim predmetima. Svrha je Prijedloga 65 informiranje javnosti o izloženosti tim kemikalijama.

Prijedlogom 65 ne zabranjuje se prodaja proizvoda koji sadrže te kemikalije, već se zahtijeva da na svakom proizvodu, pakiranju proizvoda ili uputama koje se isporučuju s proizvodom bude istaknuto upozorenje. Nadalje, upozorenje prema Prijedlogu 65 ne znači da se proizvodom krše bilo koji standardi ili zahtjevi za sigurnost proizvoda. Zapravo, vlada Kalifornije pojasnila je da upozorenje prema prijedlogu 65 „nije isto što i regulatorna odluka da je proizvod ‚siguran‘ ili ‚nesiguran‘“. Mnoge od tih kemikalija upotrebljavaju se u svakodnevnim proizvodima već godinama bez dokumentirane štetnosti. Za više informacija posjetite <https://oag.ca.gov/prop65/faqs-view-all>.

Upozorenje prema Prijedlogu 65 znači da je poduzeće (1) procijenilo izloženost i zaključilo da ne premašuje „značajnu razinu rizika“ ili (2) odlučilo dati upozorenje na temelju svojih saznanja o prisutnosti kemikalije na popisu bez pokušaja procjene izloženosti.

Primjenjuje li se ovaj zakon svugdje?

Upozorenja prema Prijedlogu 65 potrebna su samo prema zakonu Kalifornije. Ta upozorenja vidljiva su diljem Kalifornije u širokom rasponu okruženja, uključujući, ali ne ograničavajući se na restorane, trgovine, hotele, škole i bolnice te na širokoj paleti proizvoda. Pored toga, neki trgovci koji prodaju proizvode na internetu ili putem naručivanja poštom navode upozorenja prema Prijedlogu 65 na svojim internetskim stranicama ili u katalogima.

Kakva su kalifornijska upozorenja s obzirom na savezna ograničenja?

Standardi Prijedloga 65 često su stroži od saveznih i međunarodnih standarda. Postoje razne tvari za koje je potrebno upozorenje prema Prijedlogu 65 na razinama koje su znatno niže od ograničenja na saveznoj razini. Na primjer, standard Prijedloga 65 za upozorenja za olovo jest 0,5 µg/dan, što je znatno ispod saveznih i međunarodnih standarda.

Zašto svi slični proizvodi nemaju upozorenje?

- Proizvodi koji se prodaju u Kaliforniji moraju imati oznake prema Prijedlogu 65, dok slični proizvodi koji se prodaju drugdje ne moraju.
- Od poduzeća uključenog u tužbu na temelju Prijedloga 65 koje postigne nagodbu može se zahtijevati da na svojim proizvodima istakne upozorenje prema Prijedlogu 65, ali druga poduzeća koja proizvode slične proizvode možda nisu podložna takvoj obvezi.
- Provedba Prijedloga 65 nije dosljedna.
- Poduzeća mogu odlučiti ne navesti upozorenja jer smatraju da nisu obvezna to učiniti prema Prijedlogu 65; nedostatak upozorenja na proizvodu ne znači da u proizvodu nema navedenih kemikalija na sličnim razinama.

Zašto Toro ima ovo upozorenje?

Toro je odlučio pružiti potrošačima što je moguće više informacija kako bi mogli donositi informirane odluke o proizvodima koje kupuju i upotrebljavaju. Toro u određenim slučajevima daje upozorenja na temelju svojih saznanja o prisutnosti jedne ili više kemikalija s popisa bez procjene razine izloženosti jer nije za sve navedene kemikalije propisano ograničenje izloženosti. Iako izloženost kemikalijama u proizvodima tvrtke Toro može biti zanemariva ili znatno unutar raspona „bez značajnog rizika“, Toro je iz predostrožnosti odlučio navesti upozorenja prema Prijedlogu 65. Štoviše, ako Toro ne navede ta upozorenja, mogu ga tužiti država Kalifornija ili privatne stranke koje nastoje provesti Prijedlog 65 i može podlijetati znatnim kaznama.



Count on it.