



Count on it.

Form No. 3473-653 Rev A

Упутство за оператора

Kosilica 60V Recycler® za teške uslove rada od 53 cm / sa zadnjom vrećom

Број модела 22276—Серијски број 40000000 и више

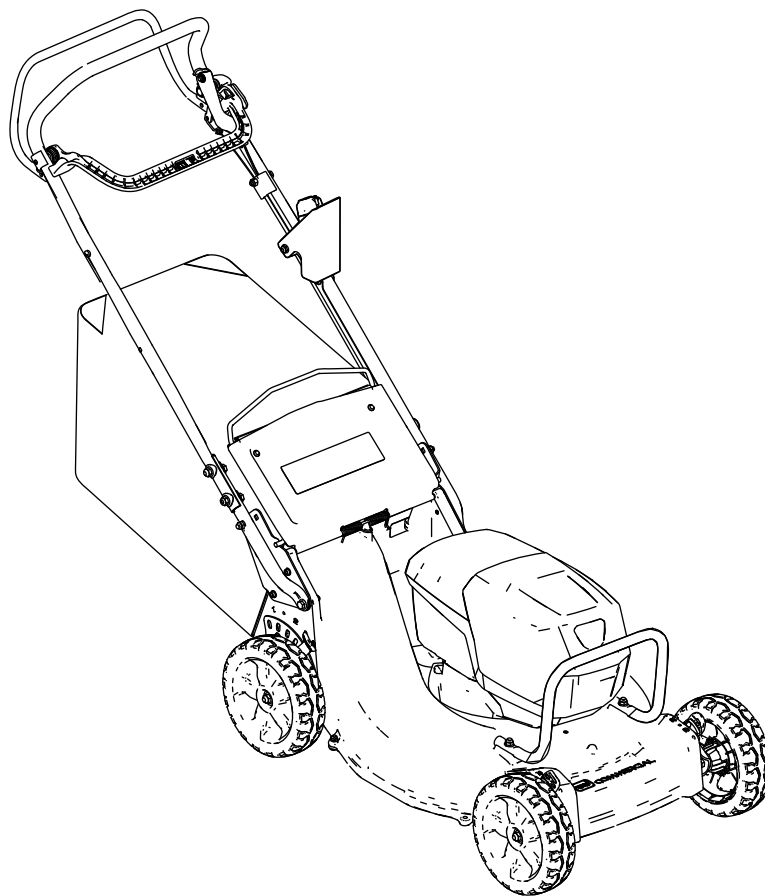

Ovaj proizvod je usaglašen sa svim relevantnim evropskim direktivama; za detalje pogledajte odvojeni list deklaracije o usaglašenosti (DOC) za određeni proizvod.

Увод

Ova gurajuća kosilica sa rotacionim sečivom je namenjena vlasnicima kuća u stambenim oblastima ili profesionalnim, unajmljenim operaterima. Prevažodno je projektovana za košenje trave na dobro održanim travnjacima stambenih objekata ili komercijalnim površinama. Napravljena je tako da koristi Toro litijum-jonske akumulatore od 60 V. Ti akumulatori napravljeni su tako da se pune isključivo pomoću Toro punjača za litijum-jonske akumulatore od 60 V. Korišćenje ovih proizvoda za namene za koje nisu predviđeni može da bude opasno po vas i posmatrača.

Posetite www.Toro.com za više informacija, uključujući savete u vezi sa bezbednošću, materijale za obuku, informacije o dodatnoj opremi, pomoć u pronalaženju prodavca ili da biste registrovali svoj proizvod.

Kad god vam je potreban servis, originalni delovi proizvođača ili dodatne informacije, obratite se ovlašćenom serviseru ili korisničkoj službi proizvođača i pripremite broj modela i serijski broj vašeg proizvoda. [Слика 1](#) pokazuje lokaciju modela i serijskog broja na proizvodu. Zapišite brojeve u za to predviđenom prostoru.

Важно: Можете да мобилним уређајем скенирате QR код на nalepnici sa serijskim brojem (ako je deo opreme) kako biste pristupili informacijama o garanciji, delovima i drugim informacijama o proizvodu

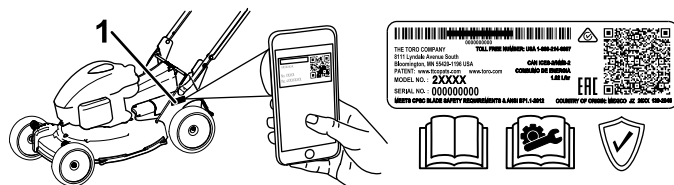

Слика 1

1. Lokacija sa brojem modela i serijskim brojem

Број модела _____
Серијски број _____

Симбол за безбедносно упозорење

Симбол за безбедносно упозорење ([Слика 2](#)) приказан у овом приручнику и на машини означава важне безбедносне поруке које морате да пратите да бисте избегли незгоде.



Слика 2

Симбол за безбедносно упозорење

Ovaj simbol za bezbednosno upozorenje se pojavljuje iznad informacija koje vas upozoravaju na radnje ili situacije koje nisu bezbedne i prati ga reč **OPASNOST**, **UPOZORENJE** ili **OPREZ**.

OPASNOST označava neminovnu opasnu situaciju koja **će**, ukoliko se ne izbegne, dovesti do teške povrede ili smrtnog slučaja.

UPOZORENJE označava potencijalno opasnu situaciju koja **bi mogla**, ukoliko se ne izbegne, dovesti do teške povrede ili smrtnog slučaja.

OPREZ označava potencijalno opasnu situaciju koja **može**, ukoliko se ne izbegne, dovesti do manje ili umereno teške povrede.

Ovaj priručnik koristi druge dve reči za isticanje informacija. **Važno** skreće pažnju na posebne mehaničke informacije, a **Napomena** naglašava opšte informacije koje zaslužuju posebnu pažnju.

Садржај

Simbol za bezbednosno upozorenje	2
Безбедност	3
.....	3
Безбедносне налепнице и налепнице са инструкцијама	6
Подешавање	9
1 Montiranje punjača na zid (opciono)	9
2 Uklanjanje štitnika kabla	10
3 Postavljanje donje ručke	11
4 Montaža ručke	12
5 Montiranje štitnika kabla	12
6 Postavljanje vreće za travu	13
Преглед производа	14
Спецификације	14
Dodatna oprema/priključci	14
Пре рада	15
Postavljanje akumulatora	15
Пodešavanje visine košenja	16
Пodešavanje visine ručke	17
Током рада	18
Pokretanje mašine	18
Recikliranje pokošene trave	18
Skupljanje pokošene trave	18
Korišćenje samohodnog pogona	20
Пodešavanje brzine sečiva	20
Isključivanje mašine	20
Uklanjanje akumulatora iz mašine	20
Оперативне напомене	21
Након рада	22
Punjenje akumulatora	22
Čišćenje ispod mašine	23
Одржавање	24
Препоручени распоред(и) одржавања	24
Пodešavanje samohodnog pogona	24
Održavanje sečiva	25
Čišćenje točkova	27
Priprema akumulatora za reciklažu	27
Складиштење	28
Решавање проблема	29

Безбедност

ВАЖНА BEZBEDNOSNA UPUTSTVA

⚠ УПОЗОРЕЊЕ

Kada koristite električne kosilice, uvek treba da pratite osnovne bezbednosne mere opreza kako bi se smanjio rizik od požara, strujnog udara i telesne povrede, uključujući sledeće:

Pročitajte sva uputstva

I. Obuka

1. Operater mašine je odgovoran za sve nesreće ili opasnosti koje pretrpe druga lica ili njihova imovina.
2. Nemojte dozvoliti deci da koriste niti da se igraju mašinom, akumulatorom ili punjačem; lokalni propisi mogu da ograniče starost operatera.
3. Ne dozvolite deci ili neobučanim osobama da koriste ili servisiraju ovaj uređaj. Samo osobama koje su odgovorne, obučene, upoznate sa uputstvima i fizički u stanju dozvolite da koriste ili servisiraju uređaj.
4. Pre korišćenja mašine, akumulatora i punjača pročitajte sva uputstva i oznake upozorenja na tim proizvodima.
5. Upoznajte se sa komandama i pravilnim korišćenjem mašine, akumulatora i punjača.

II. Priprema

1. Vodite računa da posmatrači i deca budu van radnog prostora.
2. Nemojte da rukujete mašinom ako svi štitnici i sigurnosni uređaji, poput usmerivača i sakupljača hrane, nisu na mestu i ne funkcionišu pravilno na mašini.
3. Pregledajte prostor na kom ćete koristiti mašinu i uklonite sve predmete koji bi mogli ometati rad mašine ili koje bi mašina mogla odbaciti.
4. Pre korišćenja mašine, uverite se da sečivo, zavrtnj sečiva i sklop sečiva nisu istrošeni ili oštećeni. Zamenite sve oštećene ili nečitke nalepnice.
5. Koristite samo akumulator koji je predvidela kompanija Toro. Korišćenje druge dodatne opreme i priključaka bi moglo da poveća rizik od povrede i požara.
6. Uključivanje punjača u utičnicu koja nije 100 do 240 V može da izazove požar ili strujni udar. Nemojte uključivati punjač u utičnicu koja nije 100 do 240 V. Po potrebi, za drugu vrstu

- povezivanja, koristite adapter za utikač priključka odgovarajuće konfiguracije za utičnicu.
7. Nemojte koristiti oštećeni ili izmenjeni akumulator ili punjač, jer mogu da se ponašaju nepredvidljivo i da izazovu požar, eksploziju ili rizik od povrede.
 8. Ako je kabl za napajanje punjača oštećen, obratite se ovlašćenom serviseru kako biste ga zamenili.
 9. Za punjenje akumulatora koristite samo punjač koji je predvidela kompanija Toro. Punjač koji je podesan za jedan tip akumulatora može da dovede do rizika od požara kada se koristi sa drugim akumulatorom.
 10. Punite akumulator samo u dobro provetrenom prostoru.
 11. Pridržavajte se svih uputstava za punjenje i nemojte puniti akumulator van temperaturnog opsega navedenog u uputstvima. U protivnom biste mogli da oštetite akumulator i povećate rizik od požara.
 12. Obucite se adekvatno – Nosite odgovarajuću odeću, uključujući zaštitu za oči; dugačke pantalone; izdržljivu neklizajuću obuću (nemojte da budete bosonogi ili da nosite sandale); i zaštitu sluha. Vežite dugu kosu i nemojte nositi široku odeću ni viseći nakit koji bi mogli da se zakače za pokretne delove. Nosite masku za prašinu u prašnjavim uslovima rada.

III. Korišćenje

1. Kontakt sa pokretnim sečivom će dovesti do teške povrede. Držite šake i stopala podalje od oblasti sečenja i svih pokretnih delova mašine. Držite se dalje od svih otvora za pražnjenje.
2. Korišćenje ove mašine za namene za koje nije predviđena može da bude opasno po vas i okolne posmatrača.
3. Pre pokretanja mašine deaktivirajte pogon samohodnog kretanja (ako je deo opreme).
4. Ne nagnjite mašinu kada pokrećete motor.
5. Sprečite slučajno pokretanje – proverite da je dugme za elektrostart uklonjeno sa prekidača za elektrostart pre nego što povežete akumulator i rukujete mašinom.
6. Posvetite punu pažnju dok koristite mašinu. Nemojte se baviti aktivnostima koje odvlače pažnju; u suprotnom može doći do povrede ili materijalne štete.
7. Zaustavite mašinu, uklonite dugme za elektrostart, uklonite akumulator iz mašine i sačekajte da se svako kretanje zaustavi pre nego što podešavate, servisirate, čistite ili skladištite mašinu.
8. Uklonite akumulator i dugme za elektrostart sa mašine kad god je ostavljate bez nadzora ili pre nego što menjate dodatnu opremu.
9. Nemojte forsirati mašinu – dopustite mašini da posao obavi bolje i bezbednije brzinom za koju je projektovana.
10. Budite oprezni – pazite šta radite i vodite se zdravim razumom pri korišćenju mašine. Nemojte koristiti mašinu kada ste bolesni, umorni ili pod uticajem alkohola ili opijata.
11. Nemojte da koristite akumulatorsku kosilicu po kiši.
12. Mašinom rukujte samo u uslovima dobre vidljivosti i odgovarajućim vremenskim uslovima. Nemojte koristiti mašinu kada postoji opasnost od grmljavine.
13. Budite naročito pažljivi kada se krećete unazad ili vučete mašinu ka sebi.
14. Sve vreme vodite računa da imate dobro uporište i ravnotežu, naročito na nagibima. Kosite popreko površine nagiba, nikada uz ili niz. Budite naročito pažljivi pri promeni pravca na nagibima. Nemojte kositi na preterano strmim nagibima. Hodajte, nikada nemojte trčati sa mašinom.
15. Nemojte usmeravati materijal za pražnjenje ka bilo kome. Izbegavajte pražnjenje materijala uz zid ili prepreku; materijal bi mogao da se odbije ka vama. Zaustavite sečivo(a) kada prelazite površine koje nisu travnate.
16. Pazite na rupe, brazde, izbočine, kamenje ili druge skrivene predmete. Neravan teren može da dovede do toga da izgubite ravnotežu ili uporište.
17. Mokra trava ili lišće mogu dovesti do teške povrede ako se okliznete i dodirnete sečivo. Nemojte da kosite u vlažnim uslovima. Nemojte da kosite kada pada kiša.
18. Ako mašina udari u neki predmet ili počne da vibrira, odmah isključite mašinu, uklonite dugme za elektrostart, uklonite akumulator i sačekajte da se svako kretanje zaustavi pre nego što pregledate mašinu u potrazi za oštećenjem. Obavite sve potrebne popravke pre nego što nastavite sa radom.
19. Zaustavite mašinu i uklonite dugme za elektrostart pre utovarivanja mašine radi transporta.
20. U uslovima zloupotrebe, može doći do ispuštanja tečnosti iz akumulatora; izbegavajte da dođete u dodir sa njom. Ako slučajno dođete u dodir sa tečnošću, isperite vodom. Ako tečnost dođe u dodir sa vašim očima, potražite lekarsku pomoć.

Tečnost ispuštena iz akumulatora može da izazove iritaciju ili opekotine.

IV. Održavanje i skladištenje

1. Zaustavite mašinu, uklonite dugme za elektrostart, uklonite akumulator iz mašine i sačekajte da se svako kretanje zaustavi pre nego što podešavate, servisirate, čistite ili skladištite mašinu.
2. Nemojte pokušavati da popravite mašinu drugačije nego kako je navedeno u uputstvima. Pozovite ovlašćenog servisera da izvrši servisiranje mašine uz korišćenje identičnih zamenskih delova.
3. Nosite rukavice i zaštitu za oči kada servisirate mašinu.
4. Tupo sečivo naoštrite na obe ivice da biste održali ravnotežu. Očistite sečivo i pobrinite se da bude izbalansirano.
5. Zamenite sečivo ako je iskrivljeno, istrošeno ili oštećeno. Neizbalansirano sečivo stvara vibracije, što može da ošteti motor ili dovede do telesnih povreda.
6. Kada servisirate sečivo, imajte na umu da sečivo i dalje može da se pomera čak i ako je izvor napajanja isključen.
7. Često proveravajte znake oštećenja ili istrošenosti na vreći za sakupljanje trave, i zamenite istrošenu vreću Toro [zamenskom] kesom.
8. Za najbolje performanse, koristite samo originalne zamenske delove i dodatnu opremu kompanije Toro. Drugi zamenski delovi i dodatna oprema mogu biti opasni i njihovo korišćenje može da poništi garanciju za proizvod.
9. Održavajte mašinu – za najbezbednije performanse održavajte oštrice oštrim i čistim. Vodite računa da ručke budu suve, čiste i da na njima nema ulja i maziva. Držite štitnike na mestu i u ispravnom stanju. Održavajte sečiva oštrim. Koristite isključivo identična zamenska sečiva.
10. Proverite da li mašina ima oštećenih delova – ako su štitnici ili drugi delovi oštećeni, odredite da li će mašina raditi ispravno. Proverite da li ima neporavnatih ili sputanih pokretnih delova, polomljenih delova, nosača ili je prisutno bilo koje drugo stanje koje može da utiče na rad mašine. Ako nije navedeno u uputstvima, pozovite ovlašćenog servisera da popravi ili zameni oštećeni štitnik ili deo.
11. Kada se akumulator ne koristi, držite ga podalje od metalnih predmeta poput spjalica, novčića, ključeva, eksera i vijaka koji mogu da naprave spoj između dva terminala. Kratak spoj terminala akumulatora može da izazove opekotine ili požar.

12. Često proveravajte pritegnutost zavrtnjeva za montiranje sečiva i motora.
13. Kada ne koristite mašinu, skladištite je u zatvorenom prostoru na suvom, bezbednom mestu van domašaja dece.
14. Ne izlažite akumulator niti mašinu plamenu niti prekomernoj temperaturi. Izlaganje plamenu ili temperaturama preko 130 °C može izazvati eksploziju.
15. OPREZ – Akumulator kojim se pogrešno rukuje može predstavljati rizik od požara, eksplozije ili hemijskih opekotina.

- Nemojte rasklapati akumulator.
- Zamenite akumulator isključivo originalnim akumulatorom kompanije Toro; korišćenje druge vrste akumulatora može dovesti do požara ili rizika od povrede.
- Držite akumulatore van domašaja dece i u originalnom pakovanju dok ne budete spremni da ih koristite.

SAČUVAJTE OVA UPUTSTVA

Безбедносне налепнице и налепнице са инструкцијама



Bezbednosne nalepnice i uputstva su lako vidljivi operateru i nalaze se u blizini svake oblasti sa potencijalnom opasnošću. Zamenite svaku nalepnicu koja je oštećena ili nedostaje.



145-8263

decal145-8263

1. Pročitajte *Priručnik za operatera*.
2. Reciklirajte akumulator
3. Nemojte nepravilno da odlažete
4. Držite podalje od otvorenog plamena ili vatre
5. Nemojte izlagati kiši



144-3175

decal144-3175

1. Pročitajte *priručnik za operatera*.
2. Da biste pokrenuli motor, pritisnite prečku do ručke i pritisnite dugme za pokretanje.
3. Da biste isključili mašinu, otpustite prečku.



decal116-7583

116-7583

1. Upozorenje – pročitajte *priručnik za operatera*; nemojte koristiti ovu mašinu ako niste obučeni.
2. Opasnost od bacanja predmeta – vodite računa da posmatrači budu na odstojanju.
3. Opasnost od bacanja predmeta – nemojte da rukujete kosilicom bez čepa za zadnje pražnjenje ili postavljene vreće.
4. Opasnost od odsecanja/otkidanja šake ili stopala, sečivo kosilice – držite se podalje od pokretnih delova; sve štitnike držite na mestu.
5. Upozorenje – nosite zaštitu za uši.
6. Opasnost od odsecanja/otkidanja šake ili stopala, sečivo kosilice – nemojte raditi uz i niz nagib; radite od jedne strane do druge na nagibima; isključite motor pre nego što napustite mašinu; pokupite sve otpatke pre nego što kosite; gledajte iza sebe kada se krećete unazad.

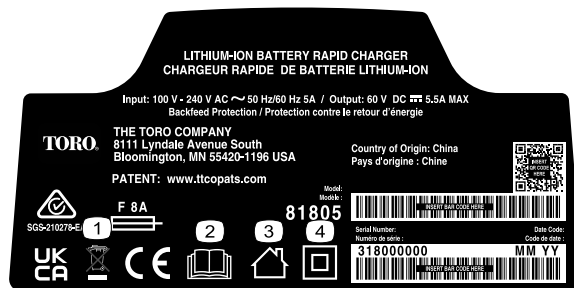

decal144-6035

144-6035

1. Nemojte nepravilno da odlažete
2. Pročitajte *Priručnik za operatera*.
3. Za upotrebu u zatvorenom prostoru
4. Dvostruka izolacija

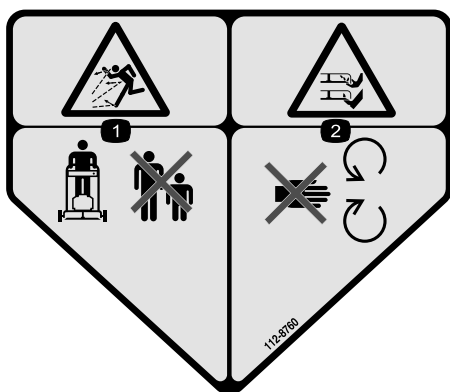

decal112-8760

112-8760

1. Opasnost od bacanja predmeta – vodite računa da posmatrači budu na odstojanju.
2. Opasnost od odsecanja/otkidanja šake ili stopala, sečivo kosilice – držite se podalje od pokretnih delova.

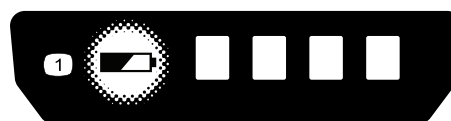

decal145-8265

145-8265

1. Status napunjenosti akumulatora



decal137-9496

137-9496

1. Akumulator se puni.
2. Akumulator je u potpunosti napunjen.
3. Akumulator je iznad ili ispod odgovarajućeg temperaturnog opsega.
4. Greška kod punjenja akumulatora

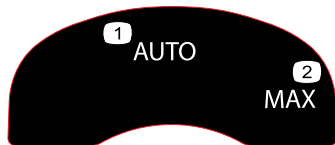

decal134-4691

134-4691

1. Automatska brzina
2. Maksimalna brzina

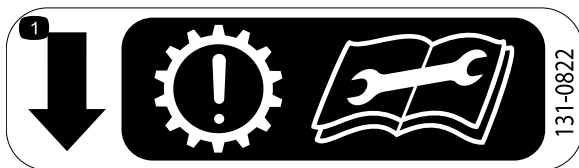

decal131-0822

131-0822

1. Samohodni pogon – Pažnja; ako se kaiš previše zategne, može doći do prevremenog habanja prenosnog sistema; pre servisiranja ili održavanja pročitajte *Priručnik za operatera*.

Подешавање

Непричвршћени делови

Употребите доњи дијаграм како бисте проверили да ли су испоручени сви делови.

Поступак	Опис	Кол.	Употреба
1	Опрема за montiranje (није испоручено)	2	Montiranje punjača na zid (opciono).
2	Делови нису потребни	–	Uklanjanje štitnika kabla.
3	Sklop gornjeg dela ručke Donja ručica Zavrtnj (5/16 x 1¾") Kontranavrtka sa prirubnicom (5/16") Zakrivljena podloška	1 2 4 4 8	Postavljanje donje ručke.
4	Делови нису потребни	–	Montaža ručke.
5	Делови нису потребни	–	Montiranje štitnika kabla.
6	Делови нису потребни	–	Postavite vreće za travu.

Важно: Уклоните и одложите заштитну пластичну плочу која покрива мотор и сваку другу пластику или омот на машини.

Важно: У тренутку куповине, акумулатор није у потпуности напуњен. Пре коришћења машине по први пут, погледajte [Пунjenje акумулатора \(страна 22\)](#).

1

Montiranje punjača na zid (opciono)

Делови потребни за овај поступак:

2	Опрема за montiranje (није испоручено)
---	----------------------------------------

Поступак

По жељи можете montirati punjač na zid uz pomoć rupa u obliku ključaonice na poleđini punjača koje služe za postavljanje na zid.

Montirajte ga u zatvorenom prostoru (kao što je garaža ili drugo suvo mesto), blizu utičnice za struju, a van domašaja dece.

Погледajte [Слика 3](#) за помоћ код монтаже punjača.

Prevucite punjač preko zavrtnja postavljenih na odgovarajuća mesta kako biste ga pričvrstili (zavrtnji se ne isporučuju uz proizvod).

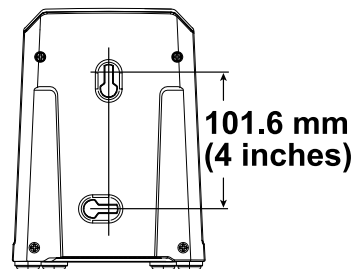

Слика 3

g290534

2

Uklanjanje štitnika kabla

Делови нису потребни

Поступак

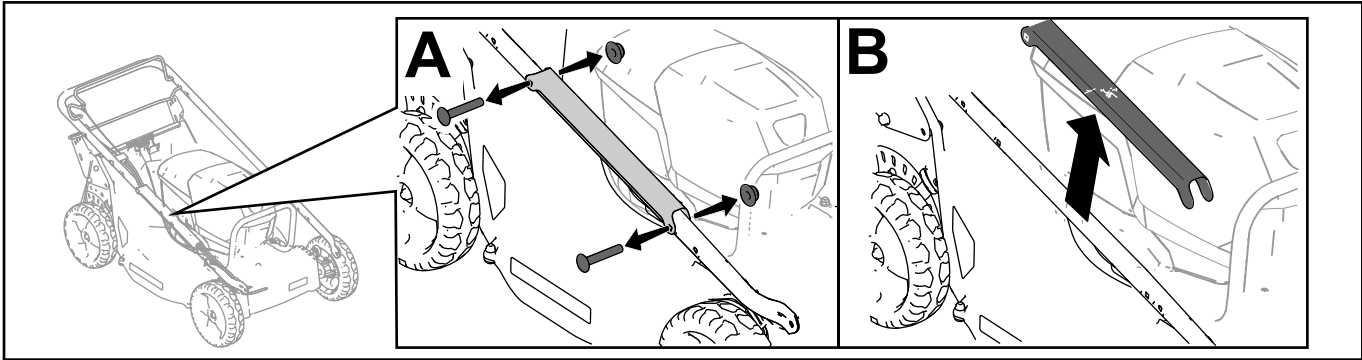

Слика 4

g328502

3

Postavljanje donje ručke

Делови потребни за овај поступак:

1	Sklop gornjeg dela ručke
2	Donja ručica
4	Zavrtanj (5/16 x 1¾")
4	Kontrnavrtka sa prirubnicom (5/16")
8	Zakrivljena podloška

Поступак

Postavite donju ručku kao što je prikazano na [Слика 5](#).

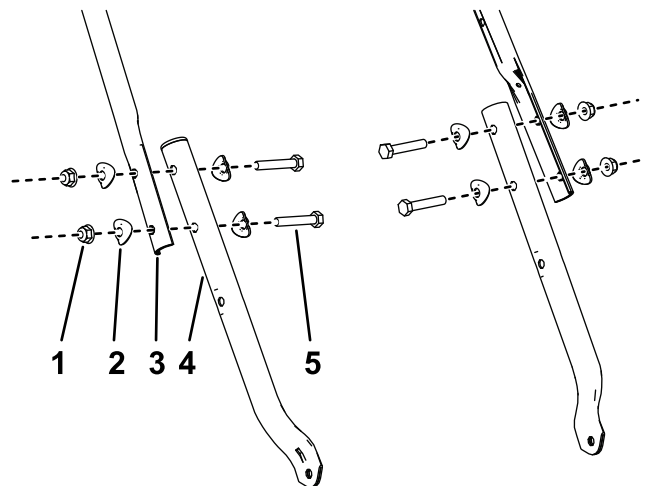

Слика 5

1. Kontrnavrtka sa prirubnicom (5/16")
2. Zakrivljena podloška
3. Sklop gornjeg dela ručke
4. Donja ručica
5. Zavrtanj (5/16 x 1¾")

g340673

4

Montaža ručke

Делови нису потребни

Поступак

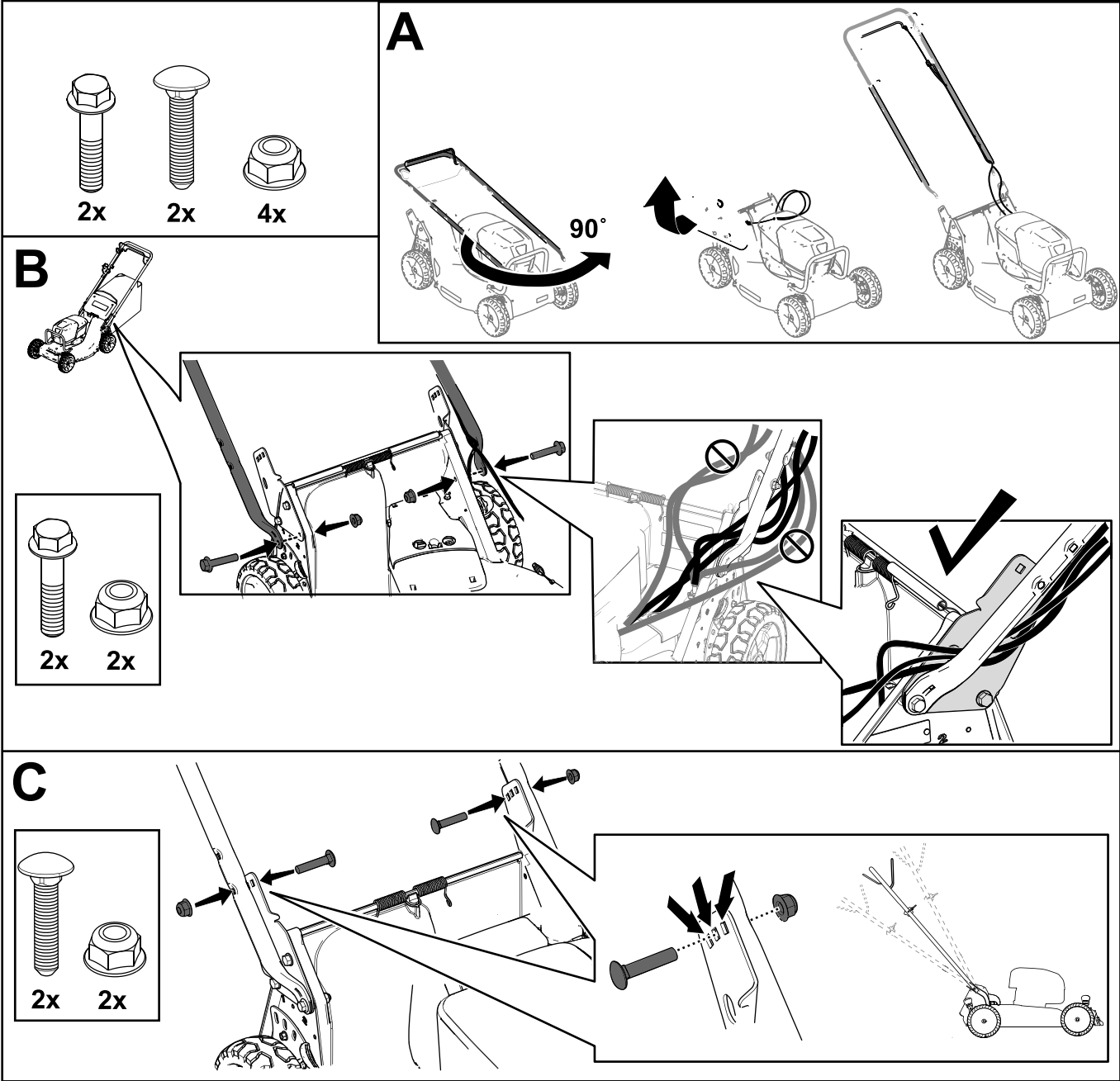

Слика 6

g351011

5

Montiranje štitnika kabla

Делови нису потребни

Поступак

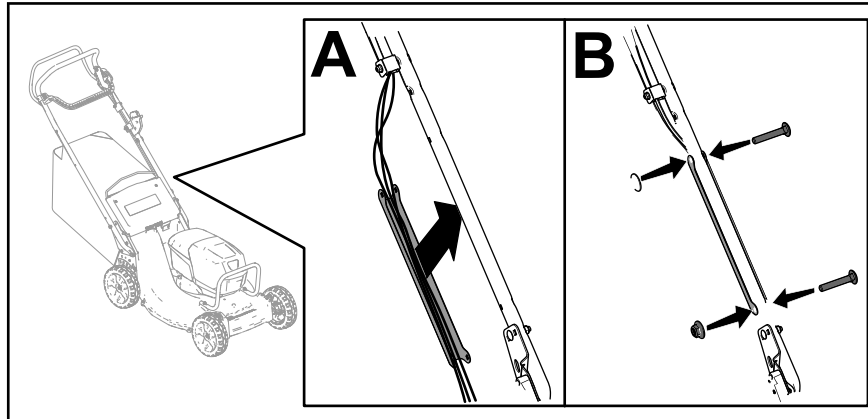

Слика 7

g350108

6

Postavljanje vreće za travu

Делови нису потребни

Поступак

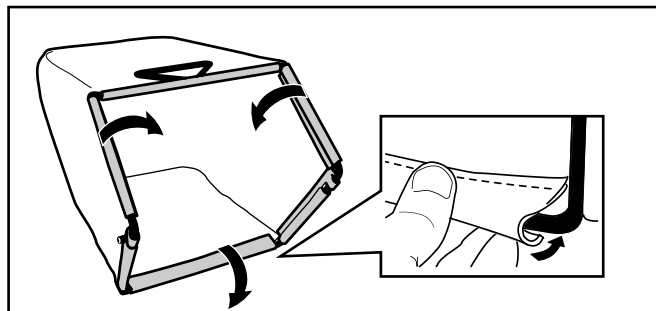

Слика 8

g238450

Преглед производа

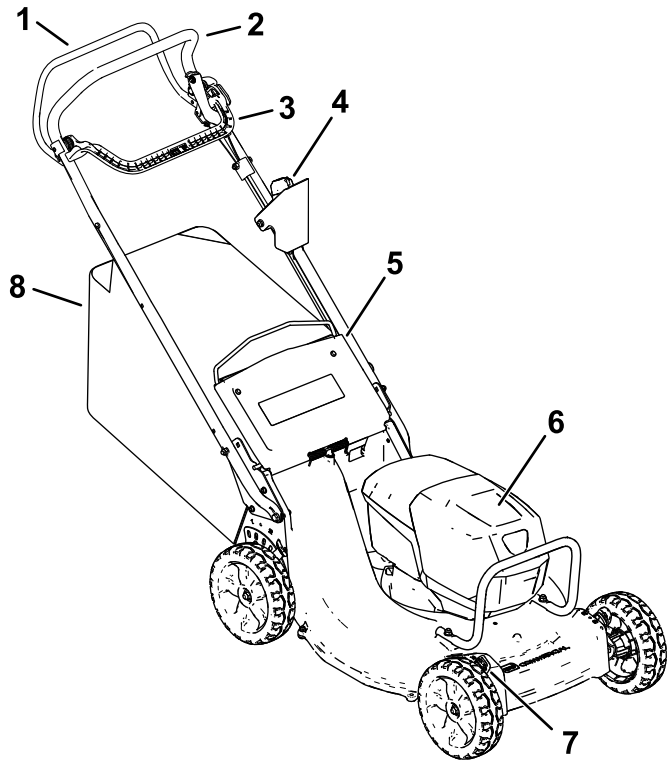

Слика 9

g346507

- | | |
|------------------------------|---------------------------------|
| 1. Prečka za samohodni pogon | 5. Zadnji usmerivač |
| 2. Ručka | 6. Odeljak za akumulator |
| 3. Prečka za kontrolu sečiva | 7. Ručica za visinu košenja (4) |
| 4. Dugme za elektrostart | 8. Vreća za travu |

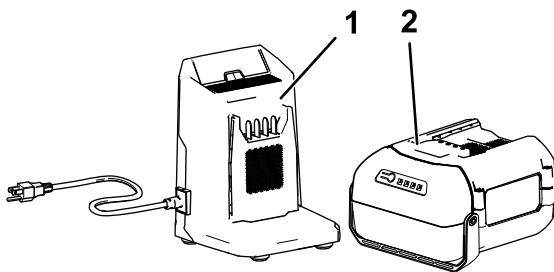

Слика 10

g414831

- | | |
|----------------------------------------------------------------|--------------------------------------------------------------|
| 1. Punjač akumulatora model 81805 (isporučen sa modelom 22276) | 2. Akumulator model 68810 (2 se isporučuju sa modelom 22276) |
|----------------------------------------------------------------|--------------------------------------------------------------|

Спецификације

Акумулатор

Model	68810
Kapacitet akumulatora	10,0 amper-časova 540 vat-časova
Procena proizvođača akumulatora = 60 V maksimalno i 54 V nominalno. Stvarni napon varira sa opterećenjem.	

Пунjaч

Model	81805
Vrsta	60 V maks. sa brzim punjačem za litijum-jonske akumatore
Ulaz	100 do 240 V AC ~5,0 A, 50/60 Hz
Izlaz	60 V DC  5,5 A maks.

Одговарајући температурни опсеги

Punite/skladištite akumulator pri temperaturi od	5 °C do 40 °C*
Koristite akumulator pri temperaturi od	-30 °C do 49 °C*
Koristite mašinu pri temperaturi od	0° C do 49 °C*

*Vreme punjenja će se produžiti ako ne punite akumulator unutar ovog opsega.

Skladištite mašinu, akumulator i punjač u zatvorenom, čistom i suvom prostoru.

Додатна опрема/прикључци

Radi poboljšanja i proširenja mogućnosti mašine, za korišćenje sa njom je dostupan izbor dodatne opreme i priključaka koje je odobrila kompanija Toro. Za listu odobrene dodatne opreme i priključaka obratite se ovlašćenom serviseru ili ovlašćenom distributeru kompanije Toro ili posetite www.Toro.com.

Da biste obezbedili optimalne performanse i produžetak bezbednosne sertifikacije mašine, koristite samo originalne zamenske delove i dodatnu opremu kompanije Toro. Zamenski delovi i dodatna oprema koje proizvode drugi proizvođači mogu da budu opasni.

Рад

Пре рада

Postavljanje akumulatora

Важно: Koristite akumulator samo pri temperaturama unutar odgovarajućeg opsega; pogledajte [Спецификације \(страна 14\)](#).

1. Proverite da u ventilacionim otvorima na akumulatoru nema prašine i otpadaka.
2. Podignite poklopac odeljka za akumulator (A на [Слика 11](#)).
3. Poravnajte udubljenje на akumulatoru sa jezičkom на mašini i spustite akumulator u odeljak за akumulator dok se ne zaustavi на mestu (B на [Слика 11](#)).
4. Zatvorite poklopac odeljka за akumulator (C на [Слика 11](#)).

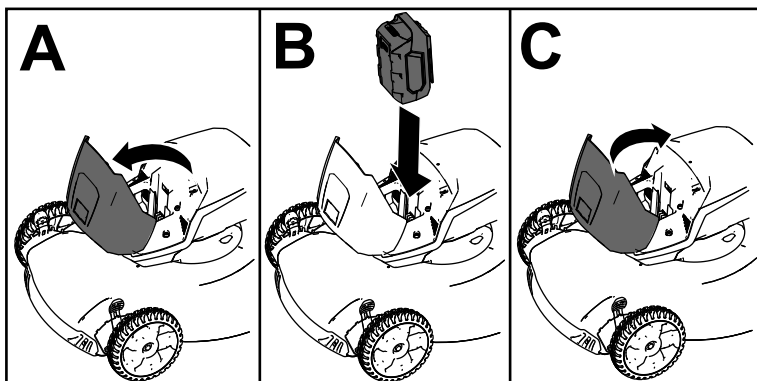

Слика 11

g303151

Podešavanje visine košenja

⚠ УПОЗОРЕЊЕ

Podešavanje ručica za visinu košenja moglo bi dovesti do kontakta vaših šaka sa pokretnim sečivom i time do teške povrede.

- Pre podešavanja visine košenja, isključite motor, uklonite dugme za elektrostart i sačekajte da se svi pokretni delovi zaustave.
- Nemojte stavljati prste ispod kućišta kada podešavate visinu košenja.

Podesite visinu košenja po želji. Postavite sve točkove na istu visinu košenja (Слика 12).

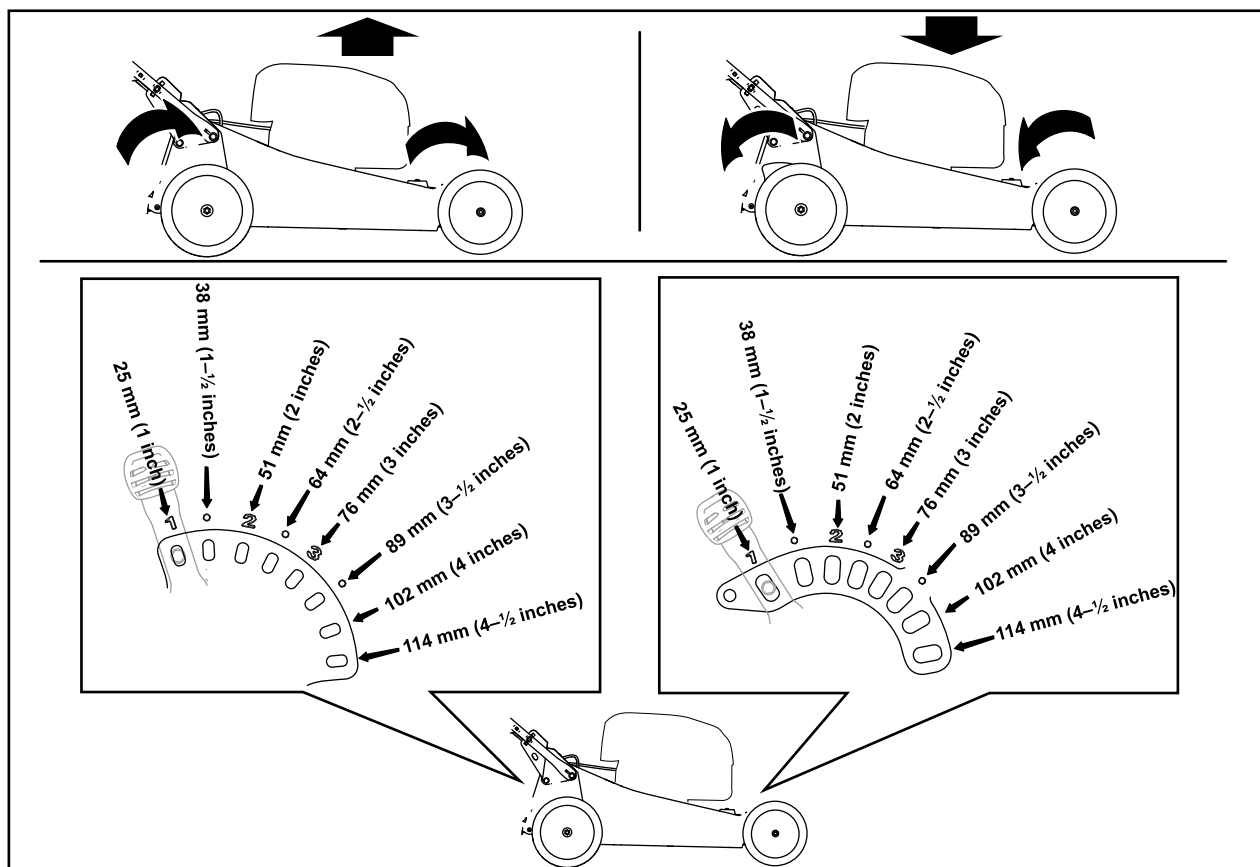

Слика 12

g303150

Podešavanje visine ručke

Ručku možete podići ili spustiti u 1 od 3 položaja koji vam je udobniji (Слика 13).

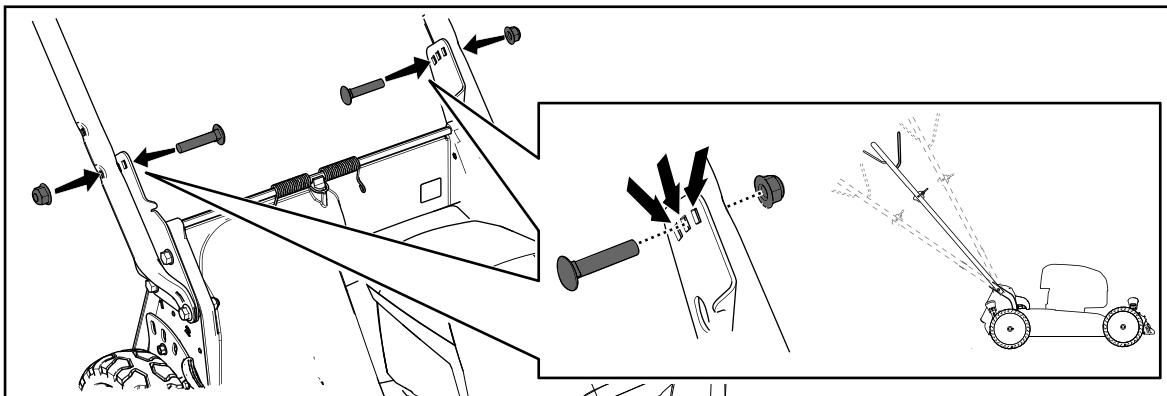

Слика 13

g331956

1. Uklonite i zavrtnje ručke i odgovarajuće navrtke.
2. Pomerite ručku u položaj željene visine.
3. Pričvrstite ručku sa prethodno skinutim zavrtnjima i odgovarajućim navrtkama.

Током рада

Покретање машине

1. Проверите да је акумулатор постављен у машину; погледajte [Постављање акумулатора \(страна 15\)](#).
2. Уметните дугме за електроstart у електроstarter (А на [Слика 14](#)).
3. Притисните преčku за контролу сеčива и држите је уз ручку (В на [Слика 14](#)).
4. Притисните дугме за електроstart и држите га притиснутим док се мотор не покрене (С на [Слика 14](#)).

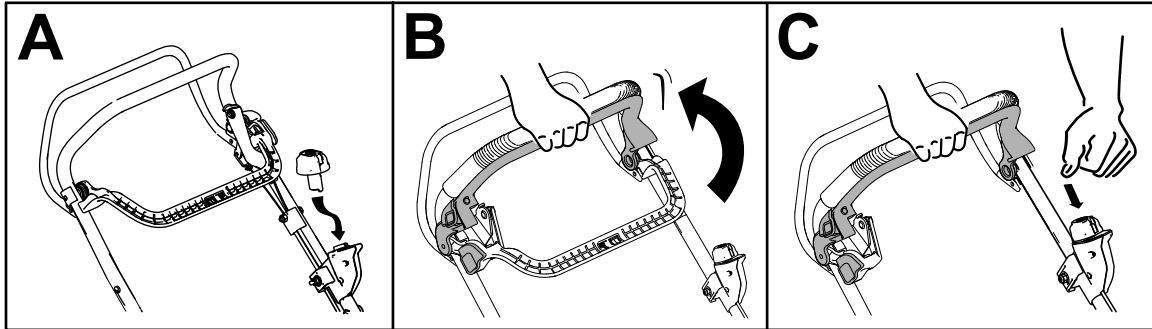

Слика 14

g331970

Recikliranje pokošene trave

Vaša mašina se fabrički isporučuje spremna za recikliranje pokošene trave i lišća na travnjaku.

Ako je vreća za travu na mašini, uklonite je pre recikliranja pokošene trave. Pogledajte [Uklanjanje vreće za travu \(strana 19\)](#).

Skupljanje pokošene trave

Koristite vreću za travu kada želite skupljati pokošenu travu i lišće sa travnjaka.

▲ УПОЗОРЕЊЕ

Pohabana vreća za travu može dovesti do toga da sitno kamenje i drugi slični ostaci budu izbačeni u pravcu vas ili posmatrača, što može dovesti do teške telesne povrede ili smrti.

Redovno proveravajte vreću za travu. Ako je oštećena, postavite novu zamensku vreću proizvođača.

▲ УПОЗОРЕЊЕ

Sečiva su oštra; dodirivanje sečiva može dovesti do teške telesne povrede.

Pre nego što napustite položaj operatera, isključite mašinu i sačekajte da se svi pokretni delovi zaustave.

Postavljanje vreće za travu

1. Isključite mašinu i sačekajte da se svi pokretni delovi zaustave.
2. Podignite i držite nagore zadnji usmerivač (А на [Слика 15](#)).
3. Uklonite čep za zadnje pražnjenje tako što ćete palcem gurnuti bravu i izvući čep iz mašine (В i С на [Слика 15](#)).
4. Postavite krajeve šipke vreće u ureze na dnu ručke i ljuljajte vreću napred-nazad da biste obezbedili da se krajevi šipke vreće postave na dno oba ureza (D на [Слика 15](#)).

5. Spustite zadnji usmerivač dok se ne nasloni uz vreću za travu.

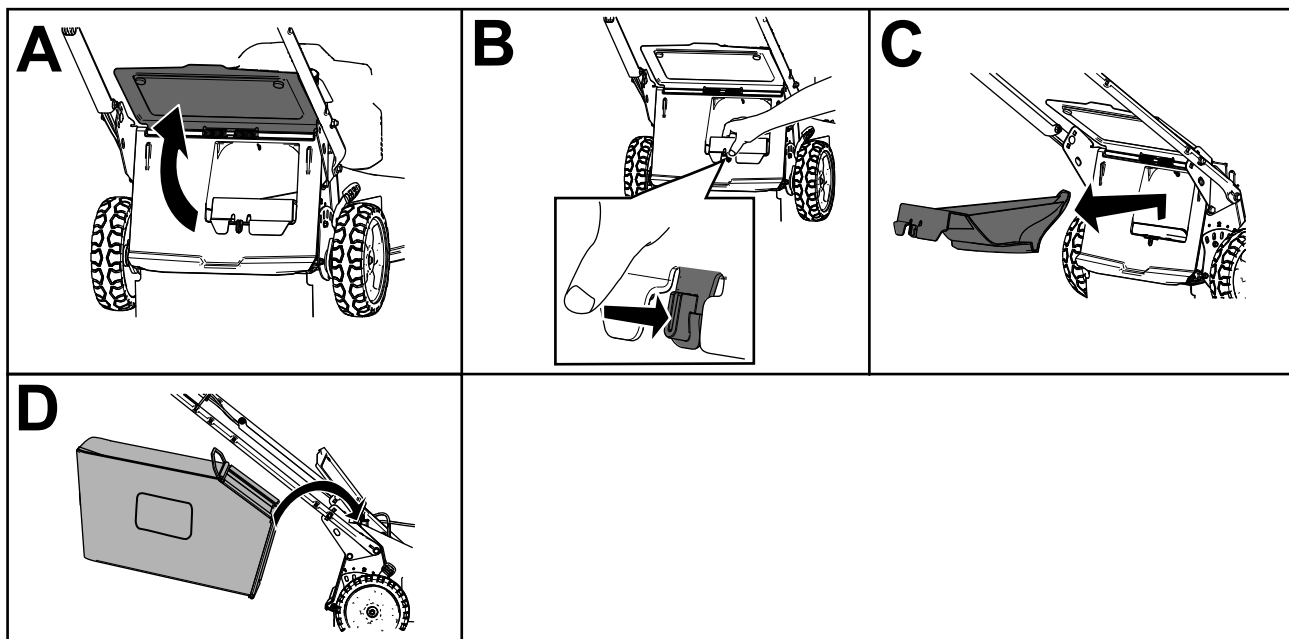

Слика 15

g303153

Uklanjanje vreće za travu

⚠ ОПАСНОСТ

Mašina može baciti pokošenu travu i druge predmete kroz otvor u kućištu mašine. Predmeti izbačeni dovoljno jako mogu da izazovu tešku telesnu povredu ili smrtni ishod vas ili posmatrača.

- Nikada nemojte ukloniti vreću za travu a zatim pokrenuti mašinu bez postavljenog čepa za pražnjenje na mašini.
 - Nikada nemojte otvarati zadnji usmerivač na mašini dok mašina radi.
1. Isključite mašinu i sačekajte da se svi pokretni delovi zaustave.
 2. Podignite zadnji usmerivač.
 3. Uklonite šipku vreće na vreći za travu iz ureza na dnu ručke (A na [Слика 15](#)).
 4. Postavite čep za pražnjenje (B na [Слика 15](#)).
 5. Spustite zadnji usmerivač (C na [Слика 15](#)).

Korišćenje samohodnog pogona

Da biste koristili samohodni pogon, pritisnite prečku za samohodni pogon prema ručki i držite je (Слика 16).

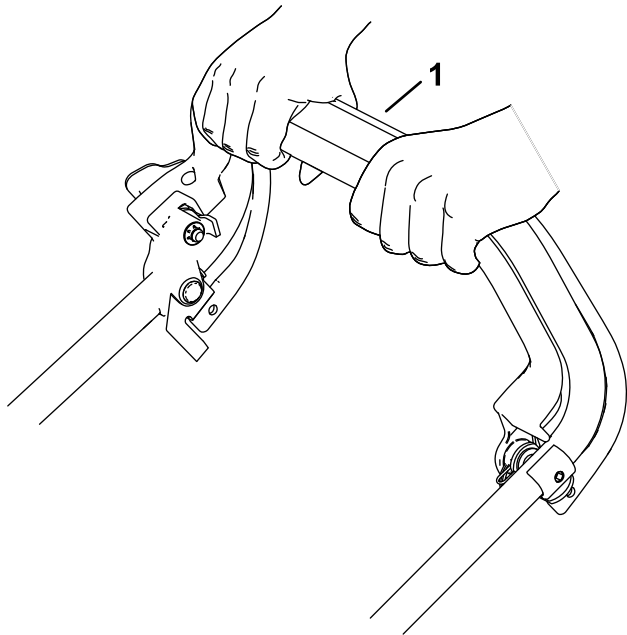

Слика 16

g331972

1. Prečka za samohodni pogon

Da biste deaktivirali samohodni pogon, otpustite prečku za samohodni pogon.

Напомена: Машина је опремљена кваčilима за слободни ход тоčkova која олакшавају вученје машине уназад. Да бисте деактивирали кваčila, можда ћете морати да гурнете машину унапред око 2,5 cm или више када отпустите преčku за самohodни погон.

Podešavanje brzine sečiva

Ova mašina ima 2 postavke brzine sečiva: AUTO (Automatski) i MAX (Maksimalno).

- U položaju AUTO (Automatski), brzina sečiva automatski se podešava radi veće efikasnosti. Mašina detektuje promene u uslovima košenja i po potrebi povećava brzinu sečiva radi održavanja kvaliteta košenja.
- U položaju MAX (Maksimalno), brzina sečiva uvek ostaje na maksimumu.

Okrenite ključ u prekidaču da biste odredili postavku brzine oštrice (Слика 17).

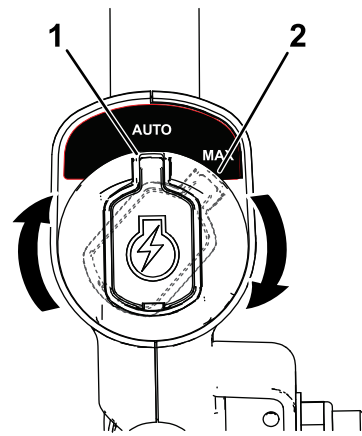

Слика 17

g337279

1. Položaj AUTO (Automatski)
2. Položaj MAX (Maksimalno)

Isključivanje mašine

1. Otpustite prečku za kontrolu sečiva (A na Слика 18).
2. Uklonite dugme za elektrostart iz elektrostartera (B na Слика 18).
3. Uklonite akumulator; pogledajte [Uklanjanje akumulatora iz mašine \(strana 20\)](#).

Напомена: Uvek uklonite akumulator kad ne koristite mašinu.

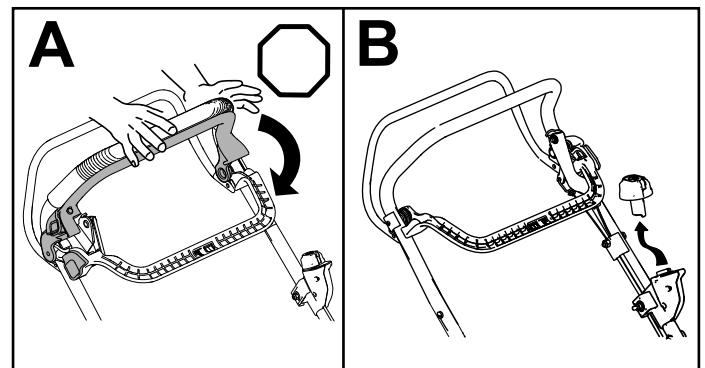

Слика 18

g331971

Uklanjanje akumulatora iz mašine

1. Podignite poklopac odeljka za akumulator.
2. Pritisnite zasun akumulatora kako biste oslobodili akumulator i uklonili ga.
3. Zatvorite poklopac odeljka za akumulator.

Оперативне напомене

Opšti saveti za košenje

- Izbegavajte udaranje tvrdih predmeta sečivom. Nikada nemojte namerno kositi preko bilo kog predmeta.
- Za najbolje rezultate postavite novo sečivo pre početka sezone košenja.
- Kada bude neophodno, sečivo zamenite zamenskim sečivom kompanije Toro.

Košenje trave

- Trava raste različitom brzinom u različita doba godine. Tokom letnjih vrućina najbolje je kositi travu na postavkama visine košenja od 64 mm, 76 mm ili 89 mm. Odsecajte samo trećinu vlasi trave odjednom. Ne kosite ispod postavke od 64 mm osim ako je trava proređena ili ako je kasna jesen kada trava sporije raste. Za poboljšano vreme trajanja košenja, travu kosite na većoj visini.
- Prilikom košenja trave više od 15 cm, prvo pokosite na najvećoj postavci visine košenja i sporijoj brzini; zatim ponovo pokosite na nižoj postavci za što bolji izgled travnjaka. Ako je trava preduga i lišće se nakuplja na travnjaku, mašina može da se začepi i tako izazove zastoj motora.
- Mokra trava i lišće obično formiraju grumen u dvorištu i mogu izazvati začepljenje mašine ili zastoj motora. Izbegavajte košenje u vlažnim uslovima.
- Imajte u vidu moguću opasnost od požara u vrlo suvim uslovima, pratite sva lokalna upozorenja za požare i održavajte mašinu bez otpadaka suve trave i lišća.
- Naizmenično menjajte smer košenja. To pomaže u rasipanju pokošene trave preko travnjaka radi ravnomernog đubrenja.

Ako niste zadovoljni konačnim izgledom travnjaka, pokušajte jedno ili više od sledećih uputstava:

- Naoštrite sečivo.
- Kosite manjom brzinom.
- Podignite visinu košenja na mašini.
- Češće kosite travu.
- Preklapajte područja otkosa umesto da kosite puni otkos pri svakom prolazu.

Košenje lišća

- Nakon košenja travnjaka, proverite da li je pola travnjaka vidljivo kroz poklopac pokošenog lišća. Možda ćete morati da više od jednom pređete preko lišća.
- Ako je na travnjaku više od 13 cm lišća, kosite na većoj postavci visine košenja, a zatim ponovo na željenoj visini košenja.
- Usporite brzinu košenja ako mašina dovoljno ne usitnjava lišće.

Након рада

Punjenje akumulatora

Важно: Акумулатор није у потпуности напуњен у тренутку куповине. Пре него што користите алатку по први пут, ставите акумулатор у пуњач и пуните га док LED дисплеј не буде показао да је акумулатор у потпуности напуњен. Прочитajte све безбедносне мере опреза.

Важно: Пуните акумулатор само при температурама унутар одговарајућег опсега; погледajte Спецификације (страна 14).

Напомена: У сваком тренутку можете притиснути дугме индикатора напуњености акумулатора на акумулатору како бисте приказали тренутну напуњеност (LED индикатори).

1. Проверите да у вентилационим отворима на акумулатору и пуњачу нема праšине и отпадaka.

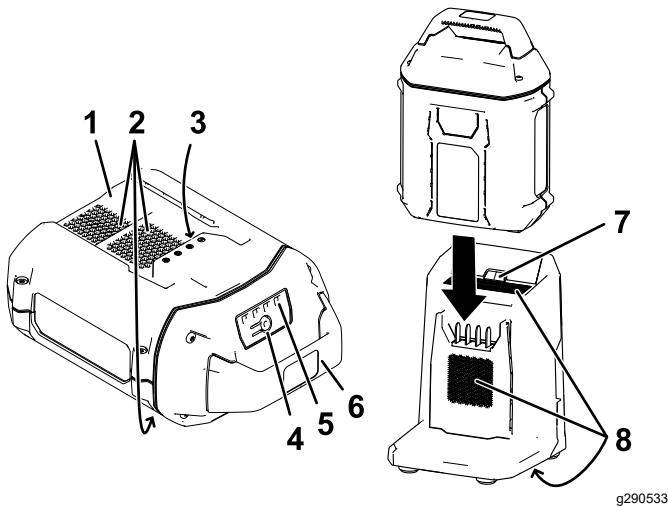

Слика 19

1. Udubljenje на акумулатору
 2. Ventilacioni otvori акумулатора
 3. Terminali акумулатора
 4. Dugme индикатора напуњености акумулатора
 5. LED индикатори (тренутна напуњеност)
 6. Руčka
 7. LED lampice индикатора пуњача
 8. Ventilacioni otvori пуњача
2. Poravnajte udubljenje u акумулатору (Слика 19) са jezičkom на пуњачу.
 3. Uvucite акумулатор у пуњач док се не смести до краја (Слика 19).

4. Да бисте извадили акумулатор, извучите га уназад из пуњача.
5. Pogledajte sledeću tabelu radi tumačenja LED lampica индикатора на пуњачу.

Lampica индикатора	Označava
Isključeno	Aкумулатор није уметнут
Zeleno трепћуће	Aкумулатор се пуни
Zeleno	Aкумулатор је напуњен
Crveno	Aкумулатор и/или пуњач су изнад или испод одговарајућег температурног опсега
Crveno трепћуће	Грешка код пуњења акумулатора*

*Pogledajte Решавање проблема (страна 29) за више информација.

Важно: Акумулатор се може оставити на пуњачу током краћих периода између два коришћења. Ако се акумулатор дуже неће користити, skinite га са пуњача; погледajte Складиштење (страна 28).

Čišćenje ispod mašine

Интервал сервиса: Након сваке употребе

Da bi se osigurao najbolji učinak, održavajte donju stranu mašine čistom i očistite donju stranu mašine čim završite sa košenjem. Posebno pazite da na štitnicima nema otpadaka (Слика 20).

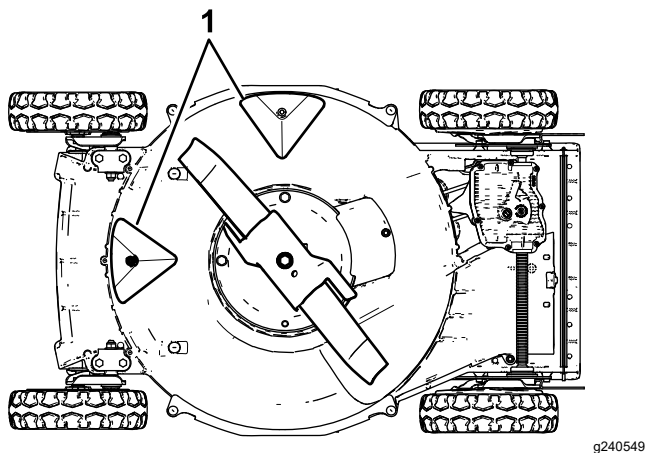

Слика 20

g240549

1. Štitnici

Metod pranja

▲ УПОЗОРЕЊЕ

Mašina može da izbací materijal ispod mašine.

- Nosite zaštitu za oči.
 - Ostanite u radnom položaju (iza ručke) dok mašina radi.
 - Ne dozvolite da u blizini bude posmatrača.
1. Spustite mašinu na najnižu postavku visine košenja.
 2. Premestite mašinu na popločanu ravnu površinu.
 3. Uključite mašinu i aktivirajte sečivo.
 4. Držite baštensko crevo u visini ručke i prskajte mlaz vode ispred zadnjeg **desnog** točka (Слика 21).

Напомена: Voda će prskati na put sečiva čisteći ostatke pokošene trave.

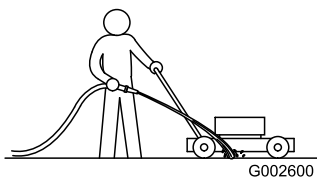

Слика 21

g002600

1. Zadnji desni točak

5. Kada ostaci pokošene trave više ne izlaze, zaustavite vodu i premestite mašinu na suvo mesto.
6. Pustite da motor radi nekoliko minuta da osuši donju stranu mašine.

Metod struganja

Ako pranje ne ukloni sve otpatke ispod mašine, ostružite ih.

1. Isključite mašinu i sačekajte da se svi pokretni delovi zaustave.
2. Uklonite dugme za elektrostart i akumulator sa mašine.
3. Položite mašinu na bok.
4. Uklonite prljavštinu i pokošenu travu strugačem. Izbegavajte hrapave ili oštre ivice.
5. Vratite mašinu u radni položaj.

Одржавање

Препоручени распоред(и) одржавања

Интервал сервисног одржавања	Поступак одржавања
Након првих 25 сати	<ul style="list-style-type: none">• Затегните све олабављене причвршћиваче.
Пре сваке употребе или свакодневно	<ul style="list-style-type: none">• Проверите да ли су сеčива косилце оштећена или поhabана.• Проверите да ли је убрзач оштећен или поhabан.• Проверите време заустављања коçнице сеçива. Сеçиво мора да се заустави у року од 3 секунде од отпуштања преçке за контролу сеçива; ако то није случај, обратите се овлашћеном сервисеру ради поправке.
Након сваке употребе	<ul style="list-style-type: none">• Оçистите машину са доње стране.
Сваких 40 сати	<ul style="list-style-type: none">• Оçистите тоçкове и зупçанике.
Сваких 50 сати	<ul style="list-style-type: none">• Нaoштрите или замените сеçиво. Одржавajte га çešçe ако ивица брзо отупи у grubим или песковитим условима.
Сваких 100 сати	<ul style="list-style-type: none">• Затегните све олабављене причвршћиваче.

Пodešavanje samohodnog pogona

Ako je mašina nova, ako samohodni pogon ne radi ili teži da se pomera unapred, podesite sajlu za pogon.

1. Premestite mašinu napolje i na popločanu površinu u blizini čvrstog zida da biste bezbedno sprečili mašinu da se pomera unapred dok je motor uključen.
2. Postavite mašinu sa prednjim gumama uz zid.

Напомена: Vodite računa da prostor bude dobro proventren i očišćen od otpadaka koje bi mašina mogla odbaciti.

3. Pokrenite motor; pogledajte [Pokretanje mašine \(strana 18\)](#).
4. Povucite prečku za samohodni pogon ka ručki.

Напомена: Тоçкови би требало поçети да се okreћу док преçка за samohodni pogon veoma blago dodiruje ručku.

5. Isključite motor.
6. Ako morate da podesite mašinu, uradite sledeće:
 - Ako se toçkovi ne okreћу kada aktivirate prečku za samohodni pogon, kaiš za vuću je previše labav. Okrenite upravljačko dugme pogona toçkova ([Слика 22](#)) 1 okret u smeru kretanja kazaljke na satu i ponovite korake [3](#) do [5](#).

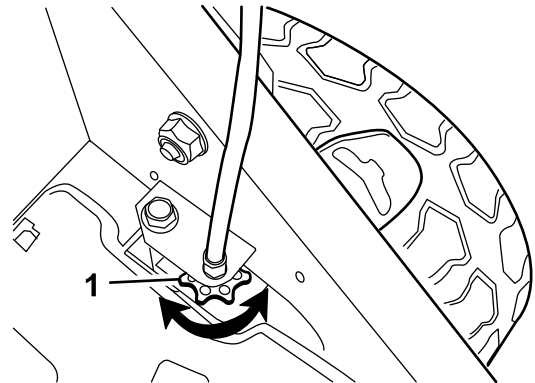

Слика 22

1. Upravljačko dugme pogona toçkova

- Ako se toçkovi okreћу pre nego što do kraja aktivirate prečku za samohodni pogon, kaiš za vuću je previše zategnut. Okrenite upravljačko dugme pogona toçkova ([Слика 22](#)) 1 okret u smeru suprotnom od kretanja kazaljke na satu i ponovite korake [3](#) do [5](#).

7. Za novi kaiš za vuću, okrenite zavrtnanj za podešavanje sajle za pogon 1 dodatni okret u smeru kazaljke na satu kako biste omogućili normalno istezanje kaiša tokom perioda razrade.

Напомена: Ovaj korak možete da preskoçite ako podešavate stari kaiš.

Održavanje sečiva

Uvek kosite sa oštrim sečivom. Oštro sečivo seče pravilno, bez kidanja ili komadanja vlasi trave.

1. Isključite mašinu i sačekajte da se svi pokretni delovi zaustave.
2. Uklonite akumulator; pogledajte [Uklanjanje akumulatora iz mašine \(strana 20\)](#).
3. Položite mašinu na bok kao što je prikazano na [Слика 23](#).

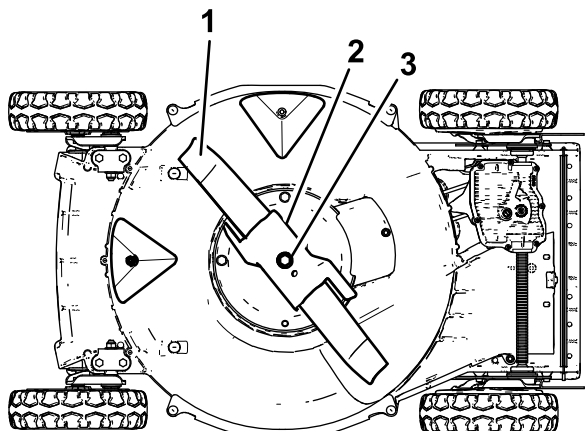

Слика 23

g240550

1. Sečivo
2. Ubrzavač
3. Zavrtanj sečiva i sigurnosna podloška

Pregled sečiva

Интервал сервиса: Пре сваке употребе или свакодневно—Проверите да ли су сеčива косилице оштећена или поhabана.

Паžljivo проверите оштрину и поhabаност сеçива, нарочито тамо где се састају раван и закривљени део ([Слика 24А](#)). Пошто песак и абразивни материјали могу да поhabају метал који повежује раван и закривљени део сеçива, проверите сеçиво пре него што користите машину. Ако приметите жеб или поhabаност ([Слика 24В](#) и [Слика 24С](#)), замените сеçиво; погледajte [Уклањање сеçива \(страна 26\)](#).

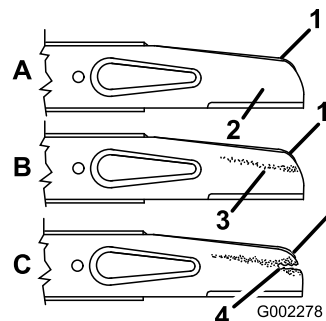

Слика 24

g002278

1. Jedro
2. Rавни део сеçива
3. Habанје
4. Formiran жеb

Напомена: За најбоље резултате поставите ново сеçиво пре почетка сезоне кошења. Током године истурпијате све мале зарезе како бисте очували оштрину.

⚠ ОПАСНОСТ

Istrošeno ili oštećeno sečivo može se slomiti, a deo sečiva bi mogao da odleteti ka vama ili prolaznicima, što može dovesti do teške telesne povrede ili smrti.

- Periodično proveravajte da li je sečivo istrošeno ili oštećeno.
- Zamenite dotrajalo ili oštećeno sečivo.

Pregled ubrzavača

Интервал сервиса: Пре сваке употребе или свакодневно—Проверите да ли је убрзач оштећен или поhabан.

Pažljivo pregledajte ubrzavač na prekomerno habanje (Слика 25). Pošto pesak i abrazivni materijali mogu da pohabaju metal (naročito na mestu prikazanom kao stavka 2 na Слика 25), proverite ubrzavač pre nego što koristite mašinu. Ako primetite da je jezičak na ubrzavaču pohaban ka oštroj ivici ili ima pukotina, zamenite ubrzavač.

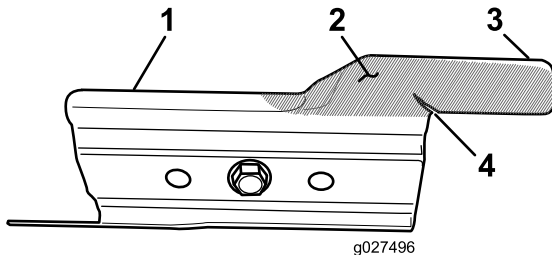

Слика 25

- | | |
|---------------------------|-----------------------|
| 1. Ubrzavač | 3. Jezičak |
| 2. Mesto podložno habanju | 4. Formirana pukotina |

▲ УПОЗОРЕЊЕ

Pohaban ili oštećen ubrzavač može se slomiti, a deo ubrzavača bi mogao da odleti ka vama ili prolaznicima, što može dovesti do teške telesne povrede ili smrti.

- Periodično proveravajte da li je ubrzavač pohaban ili oštećen.
- Zamenite pohabani ili oštećeni ubrzavač.

Uklanjanje sečiva

1. Uхватите крај сеčива помоу крпе или дебело постављене рукавце.
2. Уклоните завртанј сеčива, сигурносну подлошку, убрзач и сеčиво (Слика 24).

Оштреније сеčива

Интервал сервиса: Сваких 50 сати—Наштрите или замените сеčиво. Одржавajte га чеšће ако ивица брзо отупи у grubим или песковитим условима.

Istурpiјajte горњу страну сеčива како бисте задржали оригинални угao сеçенја (Слика 26А) и унутрашњи радијус оштрице (Слика 26В). Сеçиво ће остати у равнотежи ако са обе оштрице уклоните исту количину метала.

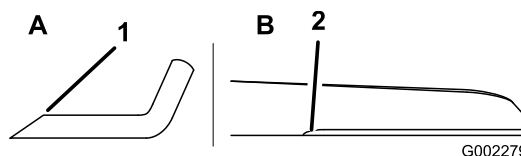

Слика 26

1. Наштрите сеçиво само под овим углом.
2. Овде задржите оригинални радијус.

Уравнотеженје сеçива

1. Проверите равнотежу сеçива тако што ћете централну рупу сеçива ставити преко ексера или дршке одвијача који је хоризонтално стегнут у стежи (Слика 27).

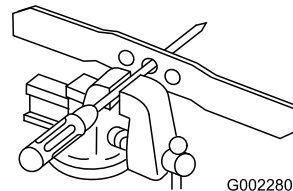

Слика 27

Напомена: Равнотежу можете да проверите и помоу комерцијално произведеног балансера сеçива.

2. Ако се било који крај сеçива окрене надолe, истурpiјajte тај крај (не оштрицу или крај близу оштрице) док се нити један крај сеçива не спушта.

Montiranje sečiva

1. Montirajte oštro, uravnoteženo sečivo kompanije Toro, gas, sigurnosnu podlošku i zavrtnj sečiva. Jedro sečiva mora biti usmereno prema vrhu kućišta kosilice radi pravilne montaže.

Напомена: Zategnite zavrtnj sečiva momentom od 82 N·m.

⚠ УПОЗОРЕЊЕ

Korišćenje mašine bez ubrzavača na mestu može dovesti do naprezanja, savijanja ili lomljenja sečiva, što može dovesti do teške povrede ili smrti vas ili posmatrača.

Nemojte rukovati mašinom ako ubrzavač nije na mestu.

2. Vratite mašinu u radni položaj.

Čišćenje točkova

Интервал сервиса: Сваких 40 сати

1. Skinite zadnje točkove i očistite sve otpatke sa područja zupčanika i točkova.

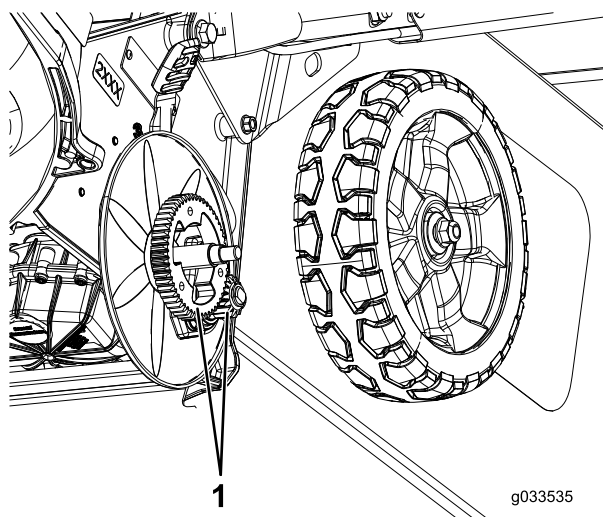

Слика 28

1. Zupčanici
-
2. Nakon čišćenja nanesite na zupčanike malu količinu sredstva protiv vezivanja.

Напомена: Ako koristite mašinu u ekstremnim uslovima, češće čišćenje točkova od preporučenog će produžiti radni vek zupčanika.

Напомена: Da biste sprečili oštećenje zaptivki ležajeva, ne prskajte ležajeve vodom pod visokim pritiskom.

Priprema akumulatora za reciklažu

Важно: Nakon uklanjanja, pokrijte terminale akumulatora lepljivom trakom predviđenom za teške uslove rada. Nemojte pokušavati da uništite ili rasklopote akumulator, niti da skinete bilo koji od njegovih delova.

Obratite se lokalnoj opštini ili ovlašćenom distributeru kompanije Toro za više informacija o odgovornoj reciklaži akumulatora.

Складиштење

Za pripremu mašine za skladištenje van sezone, izvršite preporučene postupke održavanja; pogledajte [Одржавање \(страна 24\)](#).

Pre podešavanja, servisiranja, čišćenja ili odlaganja mašine, uvek isključite mašinu, sačekajte da se svi pokretni delovi zaustave i sačekajte da se mašina ohladi.

Mašinu skladištite na hladnom, čistom i suvom mestu. Pokrijte mašinu da biste je zaštitili i održali čistom.

Важно: Skladištite mašinu, akumulator i punjač samo pri temperaturama unutar odgovarajućeg opsega; pogledajte [Спецификације \(страна 14\)](#).

Важно: Ако се spremate da uskladištite akumulator za vansezону, napunite ga dok 2 ili 3 LED indikatora na akumulatoru ne zasvetle zeleno. Nemojte skladištiti potpuno napunjen ni potpuno prazan akumulator. Kada budete spremni da ponovo koristite mašinu, puniti akumulator sve dok leva lampica indikatora na punjaču ne zasvetli zeleno ili dok sva 4 LED indikatora ne zasvetle zeleno na akumulatoru.

1. Isključite mašinu sa napajanja (tj. uklonite akumulator) i proverite da li ima oštećenja nakon upotrebe.
2. Nemojte skladištiti mašinu sa montiranim akumulatorom.
3. Mašinu, akumulator i punjač akumulatora odložite na zatvoreno, čisto, suvo i dobro provetreno mesto koje nije dostupno deci.
4. Držite mašinu, akumulator i punjač akumulatora dalje od korozivnih supstanci, kao što su baštenske hemikalije i soli za uklanjanje leda.
5. Kako biste smanjili rizik od teške telesne povrede, nemojte skladištiti akumulator napolju niti u vozilima.
6. Uklonite pokošenu travu, prljavštinu i nečistoće sa spoljašnjih delova motora, pokrova i vrha kućišta kosilice.
7. Očistite oblast ispod mašine; pogledajte [Čišćenje ispod mašine \(страна 23\)](#).
8. Proverite stanje sečiva; pogledajte [Pregled sečiva \(страна 25\)](#).
9. Proverite stanje ubrzavača; pogledajte [Pregled ubrzavača \(страна 25\)](#).
10. Zategnite sve navrtke, vijke i zavrtnje.
11. Izvršite retuširanje površina koje su ispucale ili zarđale sa farbom koju možete dobiti kod ovlašćenog servisera.

Решавање проблема

Izvršavajte samo korake koji su opisani u ovim uputstvima. Sve dalje inspekcije, održavanja i popravke mora da izvrši ovlašćeni servisni centar ili stručnjak sličnih kvalifikacija ako ne uspete problem da rešite sami.

Проблем	Могући узрок	Корективна мера
Mašina ne radi ili ne radi kontinuirano.	<ol style="list-style-type: none"> 1. Akumulator nije dobro postavljen u mašinu. 2. Akumulator nije napunjen. 3. Akumulator je oštećen. 4. Postoji neki drugi problem sa električkom mašine. 	<ol style="list-style-type: none"> 1. Uklonite i ponovo postavite akumulator u mašinu, vodeći računa da bude pravilno montiran i pričvršćen. 2. Uklonite akumulatora iz mašine i zamenite ga. 3. Zamenite akumulator. 4. Obratite se ovlašćenom serviseru.
Mašina ne dostiže punu snagu.	<ol style="list-style-type: none"> 1. Akumulator nije dovoljno napunjen. 2. Na donjoj strani mašine ima odrezaka i ostataka. 	<ol style="list-style-type: none"> 1. Uklonite akumulator iz mašine i napunite ga u potpunosti. 2. Očistite mašinu sa donje strane.
Mašina ili motor proizvodi prekomerne vibracije ili buku.	<ol style="list-style-type: none"> 1. Sečivo je iskrivljeno ili je van ravnoteže. 2. Montažne navrtke za sečivo su olabavljene. 3. Na donjoj strani mašine ima odrezaka i ostataka. 4. Zavrtnjevi za montiranje motora su olabavljeni. 	<ol style="list-style-type: none"> 1. Uravnotežite sečivo. Ako je sečivo iskrivljeno, zamenite ga. 2. Zategnite montažne navrtke za sečivo. 3. Očistite mašinu sa donje strane. 4. Zategnite zavrtnjeve za montiranje motora.
Šara košenja je neravnomerna.	<ol style="list-style-type: none"> 1. Sva 4 točka nisu na istoj visini. 2. Sečivo je tupo. 3. Uzastopno kosite istu šaru. 4. Na donjoj strani mašine ima odrezaka i ostataka. 	<ol style="list-style-type: none"> 1. Postavite sva 4 točka na istu visinu. 2. Naoštrite i uravnotežite sečivo. 3. Promenite šaru košenja. 4. Očistite mašinu sa donje strane.
Izbacivač se zapušuje.	<ol style="list-style-type: none"> 1. Ručica gasa nije u položaju BRZO. 2. Visina košenja je preniska. 3. Kosite prebrzo. 4. Trava je vlažna. 5. Na donjoj strani mašine ima odrezaka i ostataka. 	<ol style="list-style-type: none"> 1. Pomerite ručicu gasa u položaj BRZO. 2. Podignite visinu košenja. 3. Usporite. 4. Pustite da se trava osuši pre košenja. 5. Očistite mašinu sa donje strane.
Samohodni pogon mašine ne radi.	<ol style="list-style-type: none"> 1. Sajla za samohodni pogon nije podešena ili je oštećena. 2. Ispod poklopca kaiša ima ostataka. 	<ol style="list-style-type: none"> 1. Podesite sajlu za samohodni pogon. Ukoliko je neophodno, zamenite sajlu. 2. Očistite ostatke ispod poklopca kaiša.
Akumulator se brzo prazni.	<ol style="list-style-type: none"> 1. Akumulator je iznad ili ispod odgovarajućeg temperaturnog opsega. 2. Mašina je preopterećena 	<ol style="list-style-type: none"> 1. Premestite akumulator na suvo mesto gde je temperatura između 5 °C i 40 °C. 2. Kosite sporije.
Punjač akumulatora ne radi.	<ol style="list-style-type: none"> 1. Punjač je iznad ili ispod odgovarajućeg temperaturnog opsega. 2. Utičnica u koju je punjač uključen nema struje. 	<ol style="list-style-type: none"> 1. Isključite punjač iz struje i premestite ga na suvo mesto gde je temperatura između 5 °C i 40 °C. 2. Kontaktirajte licenciranog električara da popravi utičnicu.
LED lampica indikatora na punjaču svetli crveno.	<ol style="list-style-type: none"> 1. Punjač i/ili akumulator su iznad ili ispod odgovarajućeg temperaturnog opsega. 	<ol style="list-style-type: none"> 1. Isključite punjač iz struje i premestite punjač i akumulator na suvo mesto gde je temperatura između 5 °C i 40 °C.

Проблем	Могући узрок	Корективна мера
LED lampica indikatora na punjaču trepće crveno.	<ol style="list-style-type: none"> 1. Došlo je do greške u komunikaciji između akumulatora i punjača. 2. Akumulator je slab. 	<ol style="list-style-type: none"> 1. Skinite akumulator sa punjača, isključite punjač iz utičnice i sačekajte 10 sekundi. Ponovo uključite punjač u utičnicu i vratite akumulator na punjač. Ako LED lampica indikatora na punjaču i dalje trepće crveno, ponovite navedeni postupak. Ako LED lampica indikatora na punjaču i dalje trepće crveno i nakon 2 pokušaja, odnesite akumulator na odlaganje u odgovarajućem objektu za reciklažu akumulatora. 2. Obratite se ovlašćenom serviseru ako je baterija pod garancijom ili odnesite akumulator na odlaganje u odgovarajućem objektu za reciklažu akumulatora.

Напомене:

Напомене:

EEA/UK obaveštenje o privatnosti

Korišćenje vaših podataka o ličnosti od strane kompanije Toro

The Toro Company („Toro“) poštuje vašu privatnost. Kada kupite naše proizvode, možda ćemo sakupiti određene podatke o ličnosti o vama, bilo neposredno od vas ili preko vaše lokalne Toro kompanije ili prodavca. Toro koristi te podatke za ispunjenje ugovornih obaveza – kao što je registrovanje vaše garancije, obrada vašeg garantnog zahteva ili kontaktiranje sa vama u slučaju povlačenja proizvoda – i za legitimne poslovne svrhe – kao što je merenje zadovoljstva korisnika, unapređenje naših proizvoda ili obezbeđivanje informacija o proizvodu koje bi vas mogle interesovati. Toro može da deli vaše podatke sa našim zavisnim i povezanim privrednim društvima, prodavcima ili drugim poslovnim partnerima u vezi sa ovim aktivnostima. Takođe možemo da otkrijemo podatke o ličnosti kada to zahteva zakon ili u vezi sa prodajom, kupovinom ili spajanjem preduzeća. Vaše podatke o ličnosti nikada nećemo prodati nijednoj drugoj kompaniji u marketinške svrhe.

Zadržavanje vaših podataka o ličnosti

Kompanija Toro će čuvati vaše podatke o ličnosti sve dok su bitni za prethodno navedene svrhe i dok je to u skladu sa zakonom. Za više informacija o primenljivim periodima zadržavanja obratite se na adresu legal@toro.com.

Posvećenost kompanije Toro sigurnosti

Vaši podaci o ličnosti mogu biti obrađeni u SAD ili drugoj državi koja možda ima manje stroge zakone o zaštiti podataka nego što je to slučaj sa vašom zemljom prebivališta. Kad god prebacimo vaše podatke van vaše zemlje prebivališta, preduzećemo zakonom propisane korake da obezbedimo da postoje odgovarajuće mere zaštite za vaše podatke i da se sa njima bezbedno postupa.

Pristup i ispravka

Možda imate pravo da ispravite ili pregledate svoje podatke o ličnosti ili da podnesete prigovor ili ograničite njihovu obradu. Da biste to uradili, obratite nam se putem e-pošte na legal@toro.com. Ako ste zabrinuti u vezi sa načinom na koji Toro postupa sa vašim podacima, slobodno nam se direktno obratite u vezi s tim. Imajte u vidu da evropski državljani imaju pravo žalbe svom organu za zaštitu podataka.