



Kit de sistema de protección antivuelco (ROPS)

Segadora de asiento Z Master® Serie 4000

Nº de modelo 163-4190

Instrucciones de instalación

Preparación de la máquina

1. Aparque la máquina en una superficie nivelada.
2. Desactive el mando de control de las cuchillas.
3. Mueva las palancas de control de movimiento hacia fuera a la posición de BLOQUEO/PUNTO MUERTO.
4. Accione el freno de estacionamiento (en su caso).
5. Apague la máquina y retire la llave (en su caso).

Instalación de la barra antivuelco superior

Nota: Los lados derecho e izquierdo de la máquina se determinan desde la posición normal del operador.

Piezas necesarias

1	Barra antivuelco superior
2	Perno (1/2" x 3/4")
2	Arandela ondulada
2	Contratuerca (1/2")
2	Conjunto de pasador de cierre

1. Instale la barra antivuelco superior con un perno (1/2" x 3/4"), una arandela ondulada, una arandela (en el conjunto de pasador de cierre) y una contratuerca (1/2").



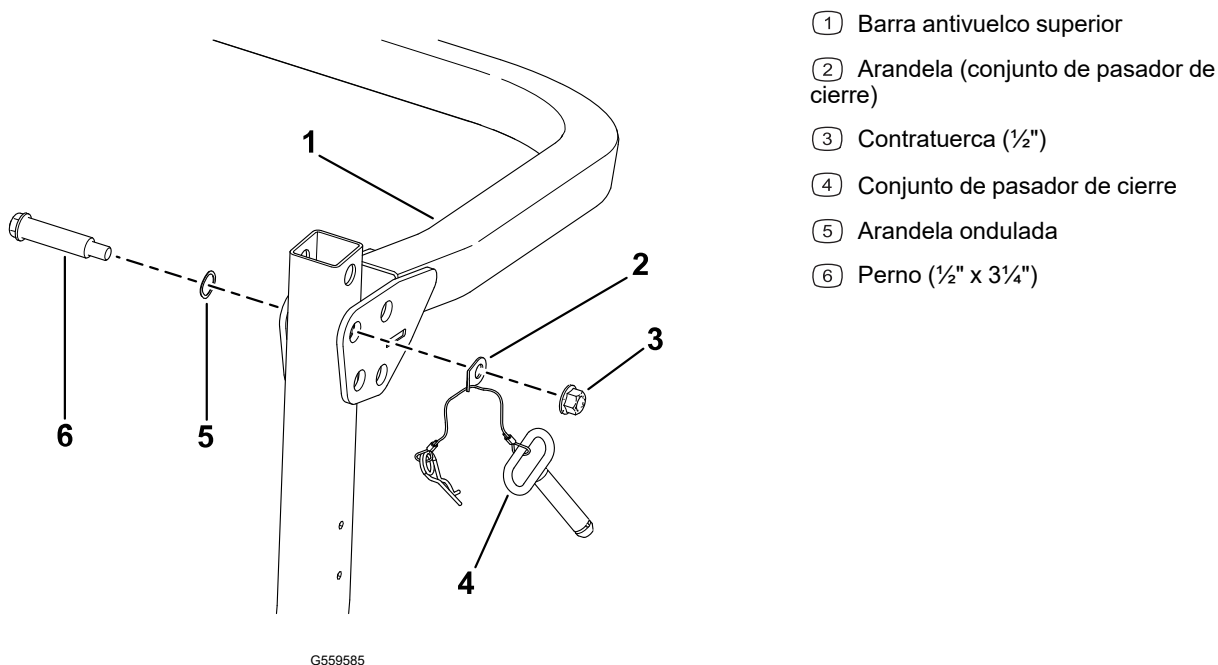

Nota: Asegúrese de que la pestaña doblada en la arandela ② apunte hacia la contratuerca ③.

2. Repita el procedimiento en el otro lado.



3. Apriete los pernos (1/2" x 3 1/4") y las contratuercas (1/2") a entre **91 y 113 N·m**.

4. Eleve la barra antivuelco superior a la posición vertical, instale el pasador de cierre (el tirador ovalado debe apuntar hacia el exterior de la máquina) y sujételo con el pasador de horquilla en ambos lados.

